

راهنمای استفاده از خودروی

M O H A V E

شرکت اطلس خودرو

نگارش ۱ - تابستان ۸۸

مشخصات

نام : راهنمای استفاده از خودروی موهاوه

KIA - MOHAVE OWNER'S MANUAL

تعداد صفحات : ۳۷۷ صفحه

سفارش دهنده : شرکت اطلس خودرو

ترجمه و تنظیم : شرکت **آستاران**

تلفن : ۶-۶۶۵۹۳۵۱۱



شرکت (کمپانی) کیا

اکنون که صاحب یکی از خودروهای کیا شده‌اید، ممکن است مورد پرسش درباره خودرو خود و شرکت (کمپانی) کیا نظیر "کیا چیست؟" یا "کیا چه کسی است؟" و معنی کیا چیست؟، قرار گیرید.

بعضی از پاسخ‌ها چنین است. اولین پاسخ، کیا قدیمی‌ترین شرکت خودروسازی کره است. شرکتی با هزاران کارمند و کارگری که همه سعی خود را در ساختن خودروهای با کیفیت و دارای قیمت مناسب به کار می‌گیرند.

اولین بخش کلمه کیا، کی، به معنی "عرضه شده به جهان" یا "ارائه شده به جهان" بخش دوم کلمه آ به معنی "آسیا" است. لذا کلمه کیا "به معنی برآمده" یا "برخاسته از آسیا و عرضه شده به جهان" می‌باشد.

از خودروی خود لذت ببرید

از اینکه خودرو کیا را انتخاب کرده‌اید، متشکریم.

در صورت نیاز به سرویس، به خاطر داشته باشید، عاملیت مجاز کیا، خودروی شما را بهتر از هر کسی می‌شناسد. عاملیت مجاز از تکنسین و مکانیک‌های آموزش دیده در کارخانه سازنده، ابزارهای مخصوص توصیه شده و قطعات یدکی اصلی کیا برخوردار بوده و حداکثر سعی خود را در جهت رضایت کامل شما بکار می‌گیرد.

از آنجا که مالکین بعدی این خودرو نیز مانند شما به این اطلاعات مهم نیاز دارند، در صورت فروش خودرو، این دفترچه باید در خودرو باقی بماند. این دفترچه راهنما شما را با نحوه استفاده و نگهداری خودرو جدید خود آشنا کرده، اطلاعات ایمنی لازم را ارائه می‌دهد. این دفترچه توسط دفترچه گارانتی و تعمیر و نگهداری که اطلاعات مهم مرتبط با تمام گارانتی‌های خودروی شما را ارائه می‌دهند، تکمیل می‌شود. اگر خودرو شما به سیستم صوتی مجهز شده است، دفترچه راهنمای استفاده سیستم صوتی نیز به همراه آن عرضه می‌شود.

از شما می‌خواهیم این نشریات را با دقت مطالعه کرده و از توصیه‌های ارائه شده آن به جهت استفاده لذت بخش و ایمن از خودرو جدید خود، پیروی نمایید. کیا طیف متنوع وسیعی از تجهیزات قابل انتخاب، اجزا و خصوصیات را برای مدل‌های متفاوت خود ارائه می‌دهد. بنابراین، همه تجهیزات شرح داده شده و تصاویر گوناگون آن‌ها ممکن است در مورد خودرو شما صدق نکنند.

اطلاعات و مشخصات ارائه شده در این دفترچه راهنما مطابق با زمان انتشار آن است. کیا حقوق عدم ادامه یا ایجاد تغییر در خصوصیات و طراحی خودرو را در هر زمانی بدون اعلام قبلی و هر گونه الزام، برای خود محفوظ نگه می‌دارد. در صورت وجود ابهام، همیشه مورد را با عاملیت مجاز کیا در میان بگذارید.

اطمینان داشته باشید ما به طور مستمر، پیگیر لذت بردن از رانندگی و رضایت خاطر شما از خودروهای کیا هستیم.

© گروه شرکت‌های خودرو سازی کیا ۲۰۰۸

شرکت کیا موتور کلیه حقوق کپی رایت این دفترچه به هر شیوه اعم از الکترونیکی یا مکانیکی شامل عکس برداری، ضبط یا ذخیره در هر گونه بانک اطلاعاتی یا سیستم بانویسی یا ترجمه کامل یا بخشی را بدون اجازه کتبی برای خود محفوظ نگه می‌دارد.

۱	مقدمه
۲	فودروی شما در یک نگاه
۳	مشخصات ایمنی فودروی شما
۴	مشخصات فودروی شما
۵	رانندگی با فودروی شما
۶	نمونه رفتار در مواقع اضطراری
۷	تعمیر و نگهداری
۸	مشخصات فنی و اطلاعات مورد نیاز مشتری
I	فهرست الفبایی

فهرست مندرجات

مقدمه

۱

۲

نحوه استفاده از این دفترچه راهنما / ۱-۲

۳

الزامات سوخت / ۱-۲

دستورالعمل‌های نحوه استفاده از خودرو / ۱-۵

۴

روش آب بندی خودرو / ۱-۵

علائم نمایشی صفحه نمایشگرها / ۱-۶

۵

۶

۷

۸

I

نمونه استفاده از این دفترچه راهنما

هدف ما کمک به برآورده شدن حداکثر رضایت شما از رانندگی خودروی خود است. دفترچه راهنمای مالک به انحاء مختلف می‌تواند کمک کار شما در این امر باشد. توصیه جدی ما خواندن کل این دفترچه راهنما است. لذا برای به حداقل رساندن خطر مرگ یا آسیب دیدگی باید موارد **اخطار و هشدارهای** ارائه شده در این دفترچه راهنما را مطالعه کنید.

تصاویر همراه با متن در دفترچه برای تشریح چگونگی کسب حداکثر رضایت از خودرو ارائه شده‌اند. با خواندن دفترچه راهنما شما از خصوصیات، اطلاعات ایمنی مهم و نکات مهم رانندگی در شرایط مختلف جاده آگاه می‌شوید.

تیترا کلی بخش‌ها در جدول فهرست مندرجات ارائه شده است. همچنین با استفاده از فهرست الفبایی می‌توان جستجوی موضوع مورد نیاز را آغاز نمود. این فهرست لیست اطلاعات موجود در دفترچه راهنما را به صورت الفبایی دارا است.

بخش‌ها: این دفترچه دارای ۸ بخش به علاوه یک فهرست الفبایی است. هر بخش با فهرست خلاصه مطالب مندرج در آن بخش آغاز می‌شود، بنابراین با یک نگاه کوتاه به فهرست هر بخش، می‌توانید از موجود بودن یا نبودن اطلاعات مورد نیاز خود در آن بخش آگاه شوید.

الزامات سوخت

موتور بنزینی و

بنزین بدون سرب

خودروی جدید شما، به نحوی طراحی شده که برای عملکرد ایده‌آل از بنزین بدون سرب با عدد اکتان ۹۱ RON (عدد اکتان آزمایشگاهی) ۸۷/ AKI (عدد ضد کوبش موتور) یا بالاتر استفاده کند. خودروی نوی شما برای دستیابی به حداکثر کارایی عملکرد با بنزین بدون سرب همراه با حداقل گازهای خروجی آگزوز و کمترین مقدار دود گرفتگی شمع طراحی شده است.

هشدار - هرگز از بنزین سرب دار

استفاده نکنید

استفاده از بنزین سرب دار برای میدل کاتالیستی مضر بوده و باعث معیوب شدن حسگر اکسیژن سیستم کنترل موتور می‌شود. همچنین بنزین سرب دار بر سیستم کنترل گازهای خروجی تاثیر منفی می‌گذارد.

هرگز هیچ نوع ماده تمیز کننده سیستم سوخت رسانی به جز آنچه مشخصاً توصیه شده است را در باک سوخت نریزید (برای شرح بیشتر با عاملیت مجاز کیا تماس بگیرید).

در این دفترچه راهنما به **اخطارها، هشدارها و یادآوری‌های** مختلفی بر خواهید خورد. این موارد برای ارتقاء ایمنی شخصی شما گردآوری شده‌اند. شما باید به دقت همه روش‌ها و توصیه‌های ارائه شده در این **اخطارها، هشدارها و یادآوری‌ها** را خوانده و از آنها پیروی کنید.

⚠️ اخطار

اخطار به شرایطی که بی‌اعتنایی به آن می‌تواند به صدمات جسمی، آسیب دیدگی شدید یا مرگ منجر شود، اشاره دارد.

⚠️ هشدار

هشدار به شرایطی که بی‌اعتنایی به آن می‌تواند به آسیب دیدگی خودرو منجر شود، اشاره دارد.

* یادآوری

یادآوری به اطلاعات قابل توجه یا مفید اشاره دارد.

استفاده از MTBE

توصیه می‌شود سوخت‌های حاوی بیش از ۱۵٪ حجمی MTBE (متیل ترتیاری بوتیل اتر) (حاوی ۲/۷٪ وزنی اکسیژن) در خودرو شما مورد استفاده قرار نگیرد.

سوخت‌های حاوی بیش از ۱۵٪ حجمی MTBE (حاوی ۲/۷٪ وزنی اکسیژن) ممکن است کارایی عملکرد خودرو را کاهش داده، باعث تولید بخار و هوا گرفتن سیستم سوخت رسانی یا بد روشن شدن خودرو شوند.

هشدار

گارانتی محدود خودروی نو شما ممکن است خرابی سیستم سوخت رسانی و هر گونه مشکل کارایی عملکرد خودرو را که بر اثر استفاده از سوخت‌های حاوی متانول یا سوخت‌های حاوی بیش از ۱۵٪ حجمی MTBE (متیل ترتیاری بوتیل اتر حاوی ۲/۷٪ وزنی اکسیژن) به وجود آمده باشد را پوشش ندهد.

بنزین حاوی الکل و متانول

گسهول، مخلوط بنزین و اتانول (که به نام الکل غلات نیز شناخته می‌شود) یا بنزین یا گسهول حاوی متانول (که به نام الکل چوب نیز شناخته می‌شود) همراه یا به جای بنزین سرب دار یا بدون سرب در بازار عرضه می‌شود.

از گسهول حاوی بیش از ۱۰٪ اتانول و از بنزین یا گسهول حاوی هر گونه متانول استفاده نکنید. هر کدام از این سوخت‌ها ممکن است باعث بروز مشکل در کارایی عملکرد و خرابی سیستم سوخت رسانی خودرو شوند.

در صورت بروز مشکل در عملکرد خودرو، استفاده از هر نوع گسهول را متوقف کنید.

خرابی خودرو یا بروز هر گونه مشکل در کارایی عملکرد خودرو که ناشی از استفاده از سوخت‌های زیر باشد، ممکن است توسط سازنده خودرو پوشش گارانتی داده نشود:

۱. گسهول حاوی بیش از ۱۰٪ اتانول

۲. بنزین یا گسهول حاوی متانول

۳. بنزین سرب دار یا گسهول سرب دار

هشدار

هرگز از گسهول حاوی متانول استفاده نکنید. استفاده از هر نوع محصول گسهول که آسیب‌زننده به کارایی عملکرد خودرو باشد را متوقف کنید.

⚠️ اخطار

- در هنگام بنزین زدن پس از قطع شدن اتوماتیک جریان توسط سر شلنگ پمپ دستگاه جایگاه سوخت، بنزین اضافه نکنید.
- برای جلوگیری از پاشیده شدن بنزین به بیرون در صورت تصادف، همیشه بسته بودن محکم در باک را کنترل کنید.

بنزین سرب دار (در صورت مجهز بودن)

طراحی خودروی کیا برای بعضی از کشورها بگونه‌ایست که استفاده از بنزین معمولی برای آن امکان پذیر است. اگر قصد استفاده از بنزین معمولی را دارید باید قبلاً از عاملیت مجاز کیا درباره اینکه خودرو شما قادر به استفاده از بنزین معمولی است یا خیر، سؤال کنید.

عدد اکتان بنزین بدون سرب و بنزین سرب دار یکسان است.



از متانول استفاده نکنید

سوخت‌های حاوی متانول (الکل چوب) نباید در خودرو شما مورد استفاده قرار گیرد. این نوع سوخت می‌تواند کارایی عملکرد خودرو را کاهش داده و به اجزاء سیستم سوخت رسانی خودرو صدمه بزند.

سوخت‌های برای هوای پاک تر

برای کمک به پاکیزه نگهداشتن هوا، توصیه می‌شود که از بنزین‌هایی که به آنها مواد پاک کننده اضافه شده و از تشکیل رسوب در موتور جلوگیری می‌کنند، استفاده کنید. این نوع بنزین‌ها به تمیزتر کار کردن موتور کمک کرده و کارایی سیستم کنترل گازهای خروجی آگروز را ارتقاء می‌دهند.

استفاده از خودرو در کشورهای دیگر

اگر تصمیم دارید با خودروی کیا خود در کشور دیگری رانندگی کنید، نکات زیر را حتماً رعایت نمایید.

- همه مقررات مربوط به ثبت و بیمه در کشور مورد نظر را بررسی کنید.
- از وجود سوخت مورد تایید در کشور مورد نظر اطمینان حاصل کنید.

موتورهای دیزلی

سوخت‌های دیزلی

موتورهای دیزلی فقط باید از سوخت‌های دیزلی تجاری در دسترس که از استاندارد (EN) EN 590 نمایشگر "استاندارد نرمال یا معمول اروپا است" یا مشابه برخوردارند، استفاده کنند. از سوخت‌های دیزلی دریایی، سوخت‌های حرارتی یا افزودنی‌های تایید نشده سوخت استفاده نکنید، چون آنها استهلاک را افزایش داده، باعث صدمه دیدن موتور و سیستم سوخت رسانی می‌شوند. استفاده از سوخت‌ها و یا افزودنی‌های تایید نشده باعث محدودیت در حقوق گارانتی خودرو شما می‌شوند. سوخت دیزلی ۵۲ تا ۵۴ ستان (CETANE) در خودرو شما مورد استفاده قرار می‌گیرد. اگر هر دو نوع سوخت تابستانی و زمستانی موجود است، از سوخت تابستانی یا زمستانی بر اساس شرایط دمایی زیر استفاده کنید.

- بالاتر از ۵°C - ... سوخت دیزلی تابستانی
 - پایین تر از ۵°C - ... سوخت دیزلی زمستانی
- به دقت مراقب ارتفاع سطح سوخت باک باشید: اگر موتور در اثر تمام شدن سوخت خاموش شود، برای روشن کردن مجدد موتور باید مدار سوخت رسانی کاملاً هواگیری شود.

هشدار

- اجازه ندهید بنزین یا آب وارد باک شود. این امر تخلیه آنها و هواگیری مسیر لوله‌های سوخت را به جهت جلوگیری از گیرپاژ پمپ انژکتور و آسیب دیدن موتور ضروری می‌سازد.
- در صورتیکه دمای هوا در زمستان به ۱۰°C- کاهش یابد، برای جلوگیری از یخ زدن سوخت، می‌توان به سوخت روغن پارافین اضافه نمود. هرگز بیشتر از ۲۰٪ روغن پارافین استفاده نکنید.

دستورالعمل‌های نمونه استفاده از موتور

همانند دیگر خودروهای این نوع، عدم استفاده و به کارگیری صحیح خودرو ممکن است منجر به از دست دادن کنترل، تصادف یا واژگون شدن خودرو گردد.

خصوصیات طراحی خاص (فاصله زیادتر شاسی از زمین، فاصله عرضی کمتر چرخ‌ها از هم و ...) باعث قرارگرفتن مرکز ثقل خودرو، در ارتفاعی بالاتر از دیگر خودروهای معمول می‌شود. به عبارت دیگر این خودروها برای طی کردن پیچ‌ها با سرعتی مشابه دیگر خودروهای معمول تک دیفرانسیل، طراحی نشده‌اند.

از گردشهای تند در پیچ‌ها، مانور یا حرکات ناگهانی اجتناب نمایید. تکرار می‌کنیم، عدم استفاده و به کارگیری صحیح خودرو ممکن است منجر به از دست دادن کنترل، تصادف یا واژگون شدن خودرو گردد. **حتماً راهنمایی‌های رانندگی "کاهش احتمال واژگون شدن" در فصل ۵ این کتابچه را مطالعه نمایید.**

روش آب بندی موتور

به مدت زمانی خاص برای آب بندی خودرو نیاز ندارید. با رعایت چند احتیاط ساده در ۱۰۰۰ کیلومتر اول استفاده از خودرو، می‌توانید کارایی عملکرد، کارایی اقتصادی و عمر مفید خودرو را ارتقاء دهید.

- با گاز بازی نکرده و در دور آرام بیش از اندازه به موتور گاز ندهید.
- در هنگام رانندگی دور موتور را بین ۲۰۰۰ تا ۴۰۰۰ دور در دقیقه حفظ کنید.
- برای مدتی طولانی سرعت را ثابت نگه ندارید، چه در سرعت پایین و چه در سرعت بالا، تغییر دادن سرعت برای آب بندی مناسب خودرو لازم است.
- از توقف ناگهانی به جز در موارد اضطراری خودداری کنید تا به ترمزها اجازه دهید در محل خود به طور مناسب نشسته و آب بندی شوند.
- در هر بار بیش از ۳ دقیقه موتور را در دور آرام روشن باقی نگه ندارید.
- در ۲۰۰۰ کیلومتر اول استفاده از خودرو، از یدک کشیدن تریلر خودداری کنید.

بیودیزل

در صورتیکه مخلوط بیودیزل تجاری عرضه شده حاوی بیش از ۵٪ بیودیزل که به طور عام "بیودیزل B5" خوانده می‌شود نباشد و از استاندارد EN 14241 (EN) استاندارد نرمال معمول اروپا می‌باشد) یا مشخصات مشابه آن تبعیت کند، می‌تواند در خودرو شما مورد استفاده قرار گیرد. استفاده از سوخت‌های بیودیزل به دست آمده از استر متیل روغن تخم شلغم یا کلزا (RME)، استر متیل اسید چرب (FAME)، استر متیل روغن گیاهی (VME) و نظایر آن‌ها یا مخلوط سوخت دیزلی با بیودیزل باعث افزایش استهلاک موتور و صدمه دیدن سیستم سوخت رسانی می‌شود. تعمیر یا تعویض اجزاء فرسوده شده یا آسیب دیده ناشی از استفاده از سوخت‌های تایید نشده توسط گارانتی کارخانه سازنده پوشش داده نمی‌شود.

هشدار

- هرگز از سوخت‌های دیزل یا B5 بیودیزلی که نتوانند استاندارد جدید ترین مشخصات صنایع نفتی را بگذرانند استفاده نکنید.
- هرگز از افزودنی‌ها یا ارتقاء دهنده‌های سوختی که توسط سازنده خودرو توصیه یا تأیید نشده اند استفاده نکنید.

علائم نمایشی صفحه نمایشگرها

چراغ هشدار باز بودن در		چراغ هشدار باز بودن در			۱
چراغ هشدار کمربند ایمنی		چراغ هشدار کمربند ایمنی			۳
چراغ هشدار نور بالا		چراغ هشدار نور بالا			۴
چراغ هشدار روشن بودن چراغ‌ها *		چراغ هشدار روشن بودن چراغ‌ها *			۵
چراغ هشدار چراغ‌های راهنما		چراغ هشدار چراغ‌های راهنما			۶
چراغ هشدار مه شکن جلو *		چراغ هشدار مه شکن جلو *			۷
چراغ هشدار سیستم ترمز ABS		چراغ هشدار سیستم ترمز ABS			۸
چراغ هشدار دمای مایع خنک کننده موتور *		چراغ هشدار دمای مایع خنک کننده موتور *			۹
چراغ هشدار کیسه هوا		چراغ هشدار کیسه هوا			۱۰
چراغ نمایشگر برنامه کنترل پایداری الکترونیکی (ESP) *		چراغ نمایشگر برنامه کنترل پایداری الکترونیکی (ESP) *			
چراغ هشدار ترمز پارک و پایین بودن سطح روغن ترمز		چراغ هشدار ترمز پارک و پایین بودن سطح روغن ترمز			
چراغ هشدار فشار روغن موتور		چراغ هشدار فشار روغن موتور			
چراغ هشدار سیستم 4WD (چهار چرخ محرک) *		چراغ هشدار سیستم 4WD (چهار چرخ محرک) *			
چراغ هشدار رانندگی در حالت 4WD با سرعت پایین *		چراغ هشدار رانندگی در حالت 4WD با سرعت پایین *			
چراغ هشدار رانندگی در حالت 4WD با سرعت بالا *		چراغ هشدار رانندگی در حالت 4WD با سرعت بالا *			
چراغ هشدار پایین بودن سطح مایع شیشه شوی *		چراغ هشدار پایین بودن سطح مایع شیشه شوی *			
چراغ هشدار سیستم شارژ باتری		چراغ هشدار سیستم شارژ باتری			
چراغ هشدار وجود عیب *		چراغ هشدار وجود عیب *			
چراغ هشدار سیستم ضد سرقت *		چراغ هشدار سیستم ضد سرقت *			

* : در صورت مجهز بودن

* برای جزئیات بیشتر فصل ۴ "صفحه نمایشگرها" را مطالعه نمایید.

۱

۲

فودروی شما در یک نگاه

۳

نمای تصویری داخل خودرو / ۲-۲

۴

نمای تصویری جلو داشبورد / ۲-۳

۵

نمای تصویری محفظه موتور / ۲-۴

۶

۷

۸

I

نمای تصویری دافل خودرو

- 1 . دکمه قفل / باز در ۴-۱۵.....
- 2 . کلید خم کردن آینه های بغل * ۴-۴۶.....
- 3 . کلید کنترل آینه دید عقب ۴-۴۵.....
- 4 . کلید مرکزی قفل / باز درها ۴-۱۵.....
- 5 . دکمه قفل شیشه های برقی ۴-۲۳.....
- 6 . کلیدهای شیشه های برقی ۴-۲۰.....
- 7 . دریچه خروجی هوا ۴-۹۰.....
- 8 . کلید کنترل نور صفحه نمایشگرها* یا کلید تنظیم ارتفاع شعاع نور چراغهای جلو* ۴-۷۵ ، ۴-۴۹.....
- 9 . دکمه خاموش کننده برنامه کنترل پایداری الکترونیکی (ESP) ۵-۳۳.....
- 10 . دکمه کنترل ترمز در سراسیمهها (DBC)* ۵-۳۷.....
- 11 . کلید کنترل پدالهای قابل تنظیم* ۵-۳۶.....
- 12 . کلید کنترل ارتفاع عقب خودرو (ALS)* ۵-۴۱.....
- 13 . کلید کنترل وضعیت دیفرانسیل ها 4WD* ۵-۱۹.....
- 14 . اهرم تنظیم کننده مقدار تا شدن فرمان * ۴-۳۸.....
- 15 . غربیلک فرمان ۴-۳۷.....
- 16 . جعبه فیوز ۷-۴۵.....
- 17 . اهرم آزاد کننده در موتور ۴-۲۴.....
- 18 . اهرم آزاد کننده دریچه باک سوخت ۴-۲۶.....
- 19 . پدال ترمز ۵-۲۸.....
- 20 . پدال گاز ۵-۹.....
- 21 . دکمه فراخوانی موقعیت صندلی راننده * ۴-۳۳.....
- 22 . صندلی ۳-۲.....

* در صورت مجهز بودن

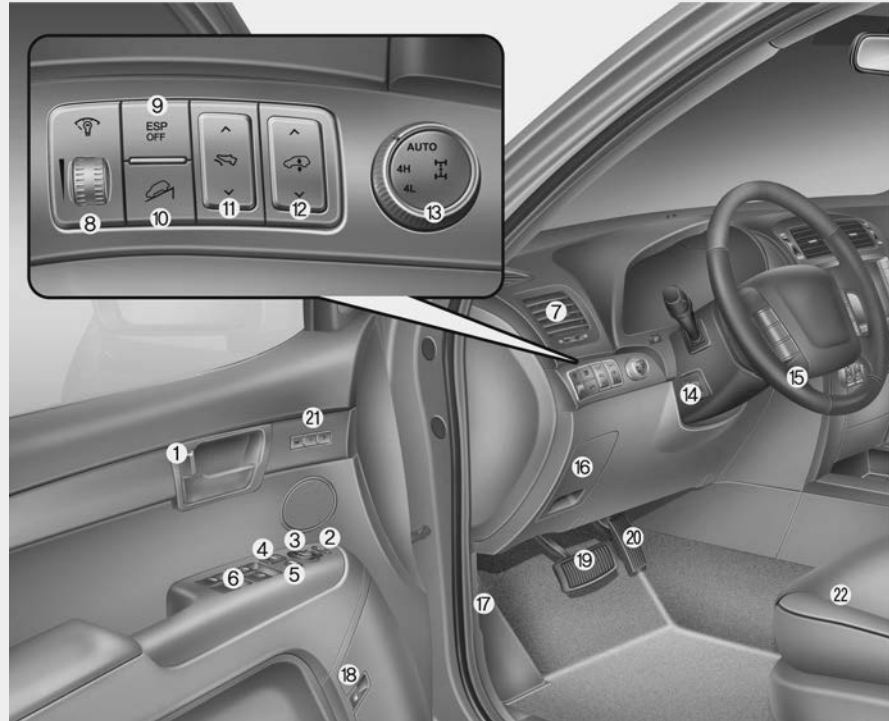

۱
۲
۳
۴
۵
۶
۷
۸
۹

- 1 . صفحه نمایشگرها. ۴-۴۷
 - 2 . کنترل های سیستم صوتی بر روی غریبک فرمان* ۴-۱۲۴
 - 3 . کلید چراغ ها / دسته راهنما ۴-۷۱
 - 4 . بوق ۴-۳۸
 - 5 . کلیدهای کنترل سرعت یکنواخت* ۵-۴۴
 - 6 . کلید و اهرم برف پاک کن / شیشه شوی ۴-۷۷
 - 7 . کیسه هوای راننده* ۳-۴۴
 - 8 . مغزی قفل فرمان یا کلید شروع / توقف موتور (Engine Start / Stop)* ۵-۴، ۵-۶
 - 9 . کلید چراغ های اعلام خطر (فلاشر) ۶-۲
 - 10 . کلید کنترل سیستم صوتی* ۴-۱۲۹
 - 11 . ساعت دیجیتال ۴-۱۱۹
 - 12 . سیستم کنترل کیفیت هوا* ۴-۸۶
 - 13 . خروجی برق* ۴-۱۱۸
 - 14 . فندک و زیرسیگاری ۴-۱۱۶
 - 15 . دسته دنده ۵-۱۲
 - 16 . ورودی های USB، AUX و i Pod ۴-۱۲۵
 - 17 . کلید گرم کن صندلی* ۳-۸
 - 18 . کلید مه شکن عقب* ۴-۷۵
 - 19 . پدال ترمز پارک ۵-۲۹
 - 20 . پدال ترمز ۵-۲۸
 - 21 . پدال گاز ۵-۹
 - 22 . کیسه هوای سرنشین جلو* ۳-۴۴
 - 23 . جعبه داشبورد ۴-۱۱۳
- * در صورت مجهز بودن

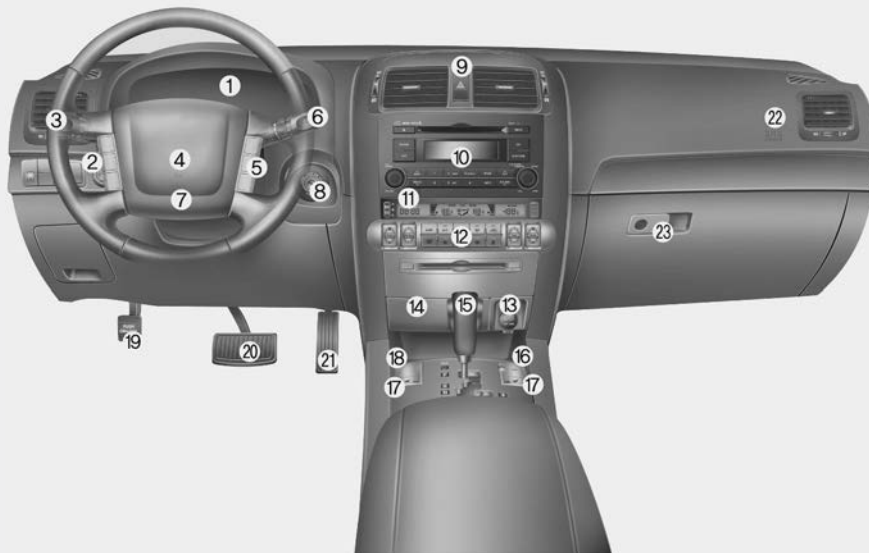

نمای تصویری محافظه موتور

■ موتور بنزینی (L ۳/۸)

1. مخزن مایع خنک کننده موتور ۷-۲۰.....
2. درپوش گلویی تغذیه روغن موتور ۷-۱۸.....
3. مخزن روغن ترمز ۷-۲۲.....
4. فیلتر هوا ۷-۲۶.....
5. جعبه فیوز ۷-۴۶.....
6. سر کابل قطب منفی باتری ۷-۳۲.....
7. سر کابل قطب مثبت باتری ۷-۳۲.....
8. درپوش رادیاتور ۷-۲۱.....
9. میله (گیج) نمایشگر ارتفاع سطح روغن موتور ۷-۱۸.....
10. مخزن روغن هیدرولیک فرمان ۷-۲۳.....
11. مخزن مایع شیشه شوی ۷-۲۴.....



■ موتور بنزینی (L ۴/۶)



* ممکن است محافظه موتور واقعی در خودروی شما با تصویر متفاوت باشد.

۱

۲

۳

۴

۵

۶

۷

۸

۹

- ۱ . مخزن مایع خنک کننده موتور ۷-۲۰.....
- ۲ . درپوش گلوبی تغذیه روغن موتور ۷-۱۸.....
- ۳ . فیلتر سوخت ۷-۲۵.....
- ۴ . مخزن روغن ترمز ۷-۲۲.....
- ۵ . فیلتر هوا ۷-۲۶.....
- ۶ . جعبه فیوز ۷-۴۶.....
- ۷ . سرکابل قطب منفی باتری ۷-۳۲.....
- ۸ . سر کابل قطب مثبت باتری ۷-۳۲.....
- ۹ . درپوش رادیاتور ۷-۲۱.....
- ۱۰ . میله (گیج) نمایشگر ارتفاع سطح روغن موتور ۷-۱۸.....
- ۱۱ . مخزن مایع هیدرولیک فرمان ۷-۲۳.....
- ۱۲ . مخزن مایع شیشه شوی ۷-۲۴.....



* ممکن است محفظه موتور واقعی در خودروی شما با تصویر متفاوت باشد.

۱	صندلی‌ها / ۳-۲
۲	کمربندهای ایمنی / ۳-۱۸ سیستم ایمنی کودک / ۳-۲۹ کیسه هوا- سیستم محافظت تکمیلی SRS / ۳-۳۸
۳	مشخصات ایمنی فودروی شما
۴	
۵	
۶	
۷	
۸	
I	

صندلی ها

صندلی جلو

- (1) اهرم تنظیم صندلی به سمت جلو و عقب
- (2) اهرم تنظیم زاویه پشتی صندلی
- (3) اهرم کنترل ارتفاع تشک صندلی (صندلی راننده)
- (4) اهرم کنترل محافظ پهلو و کمر (صندلی راننده)
- (5) کلید گرم کن صندلی *
- (6) پشت سری

صندلی های ردیف دوم

- (7) اهرم تنظیم صندلی به سمت جلو و عقب
- (8) اهرم تنظیم زاویه پشتی صندلی و خم نمودن صندلی
- (9) اهرم خواباندن کامل صندلی برای استفاده از صندلی های ردیف سوم
- (10) پشت سری
- (11) زیر آرنجی
- (12) کلید گرم کن صندلی *

صندلی های ردیف سوم

- (13) اهرم تنظیم پشتی صندلی و خم نمودن صندلی
- (14) پشت سری

*: در صورت مجهز بودن

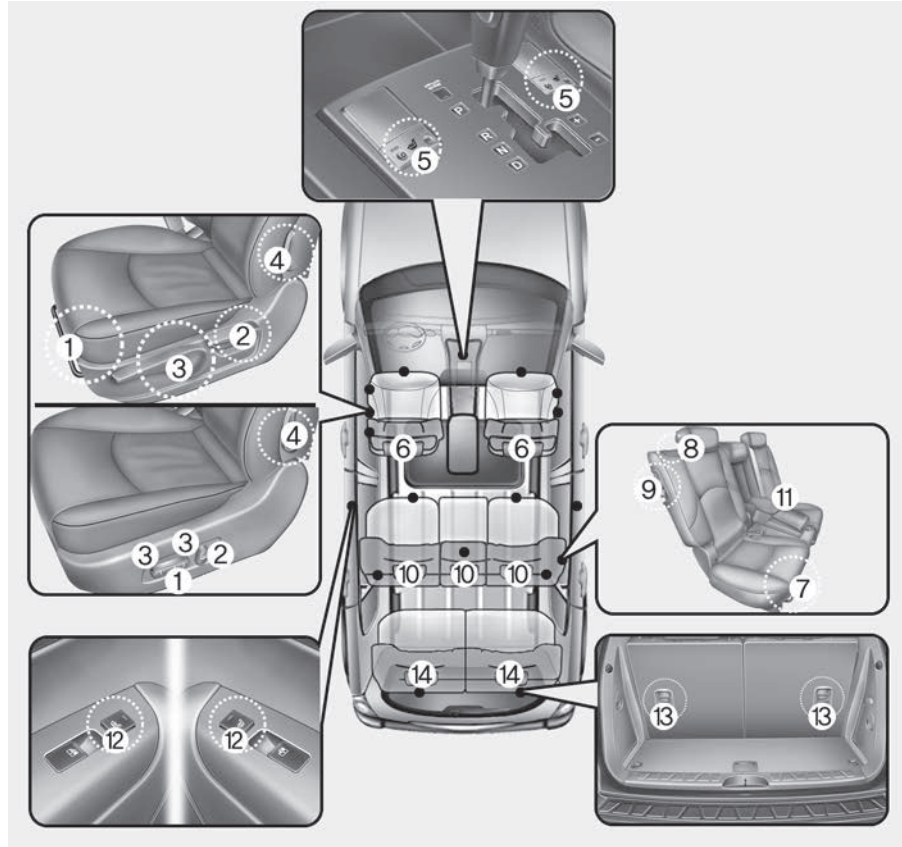

۱
۲
۳
۴
۵
۶
۷
۸
۹

⚠️ **اخطار - صندلی راننده**

- هنگامی که خودرو در حرکت است، هرگز اقدام به تنظیم صندلی نکنید. این عمل می‌تواند باعث از دست دادن کنترل خودرو و تصادف منجر به مرگ، آسیب دیدگی جدی جسمی، یا لطمات مادی شود.
- اجازه ندهید هیچ چیزی در قرار گرفتن پشتی صندلی به حالت معمول اختلال ایجاد نماید.
- نگهداری اشیاء در حالت مقابله با پشتی صندلی یا بهر حالتی که در قفل شدن مناسب پشتی صندلی اختلال ایجاد نماید می‌تواند به آسیب‌های جدی جسمی یا آسیب‌های مرگ آور در توقف‌های ناگهانی یا تصادف، منجر شود.
- همیشه در حالیکه پشتی صندلی در حالت قائم و تسمه روی پای کمر بند ایمنی در پایین‌ترین سطح و دور لگن به حالت چسبان قرار دارد، در خودرو سوار یا اقدام به رانندگی با آن نمایید. در صورت تصادف، این وضعیت کمر بند ایمنی را در بهترین حالت محافظت از شما قرار می‌دهد.
- برای احتراز از آسیب دیدگی جسمی غیرلازم و احتمالاً جدی ناشی از باز شدن کیسه هوا، همیشه در حالیکه به راحتی کنترل خودرو را در اختیار دارید تا حد ممکن به دور از غریبک فرمان بر روی صندلی قرار گیرید. توصیه می‌شود قفسه سینه حداقل ۲۵۰ میلی‌متر از غریبک فرمان فاصله داشته باشد.

⚠️ **اخطار - مسئولیت راننده در قبال**

سرنشینان

سوار شدن یا رانندگی با خودرو در حالتی که پشتی صندلی به سمت عقب خم شده است می‌تواند به آسیب دیدگی جدی جسمی یا مرگ در تصادف منجر شود اگر در تصادف پشتی صندلی هر یک از صندلی‌ها به سمت عقب خم شده باشد، ممکن است باسن سرنشین صندلی از زیر تسمه روی پای کمر بند ایمنی سر خورده، نیروی زیادی به شکم محافظت نشده وارد شود این وضعیت می‌تواند به آسیب دیدگی‌های شدید یا مرگ منجر شود.

بنابراین راننده باید نگهداشتن پشتی صندلی در حالت قائم در حین حرکت خودرو را به سرنشینان گوشزد نماید.

⚠️ **اخطار - اشیاء آزاد مهار نشده**

اشیای آزاد یا مهار نشده قرار گرفته در محوطه زیر پای راننده می‌توانند در عملکرد پدال‌های زیر پا اختلال ایجاد کرده، احتمالاً باعث تصادف شوند. هیچ چیزی را در زیر صندلی‌های جلو قرار ندهید.

⚠️ **اخطار - بازگرداندن پشتی صندلی به**

حالت قائم

در هنگام بازگرداندن پشتی صندلی به حالت قائم، با نگهداشتن پشتی با دست آنرا به آرامی بحالت قائم بازگردانید و از نبود هیچ یک از سرنشینان در اطراف صندلی اطمینان حاصل کنید. اگر صندلی بدون نگهداشتن و کنترل بازگردانده شود، پشتی صندلی ممکن است بحالت فتری به سمت جلو پریده باعث آسیب دیدن تصادفی شخص مورد ضربه توسط صندلی شود.



تنظیم صندلی جلو - دستی

به سمت جلو و عقب

برای جابجایی صندلی در جهت جلو یا عقب :

۱. اهرم تنظیم کشویی صندلی واقع در زیر لبه جلو تشک صندلی را به سمت بالا کشیده، در این وضعیت نگه دارید.

۲. صندلی را به صورت کشویی به موقعیت دلخواه حرکت دهید.

۳. اهرم را رها کرده و از قفل شدن صندلی در محل مورد نظر اطمینان حاصل کنید.

قبل از شروع رانندگی صندلی را تنظیم کرده و بدون استفاده از اهرم تنظیم صندلی با سعی در حرکت دادن صندلی به جلو و عقب از قفل شدن مطمئن صندلی در محل اطمینان حاصل کنید. اگر صندلی حرکت نماید، صندلی قفل نشده است.

- هنگام تنظیم دوباره پشتی صندلی به موقعیت راست و عمودی، از قفل شدن ایمن صندلی در جای خود، با کشیدن آن به سمت عقب و جلو اطمینان حاصل کنید.
- برای جلوگیری از احتمال آتش سوزی، کفیپوش و موکت کف قسمت بار را پیاده نکنید. اجزای سیستم کنترل گازهای خروجی اگزوز باعث ایجاد دمای بالا در زیر کف خودرو می‌شود.

⚠️ اخطار

همیشه پس از تنظیم صندلی، برای اطمینان از قفل شدن ایمنی صندلی سعی در جلو و عقب نمودن صندلی بدون استفاده از اهرم تنظیم صندلی ننمایید. حرکت ناگهانی و دور از انتظار صندلی راننده می‌تواند به از دست دادن کنترل خودرو و در نتیجه تصادف منجر گردد.

⚠️ اخطار - پشتی صندلی‌های عقب (ردیف دوم و سوم)

- پشتی صندلی عقب باید به طور ایمنی قفل شده باشد، در غیر این صورت، در هنگام بروز تصادف و یا توقف‌های ناگهانی سرنشینان و اشیاء به جلو پرتاب شده و در نتیجه دچار مصدومیت‌های شدید و یا حتی مرگ می‌شوند.
- بارها و دیگر وسایل باید در محوطه بار بر روی سطح خوابانده شوند، اگر اجسام بزرگ یا سنگین بوده و یا باید روی هم توده شوند، باید آنها را به طور محکم بسته و مهار نمود. در هیچ شرایطی، ارتفاع توده اجسام، نباید بیش از ارتفاع پشتی صندلی باشد. عدم پیروی از این اخطارها امکان مصدومیت‌های شدید و حتی مرگ هنگام ترمزهای ناگهانی، تصادف و یا چپ کردن را به دنبال دارد.
- در حین حرکت خودرو هیچ سرنشینی نباید در قسمت بار و یا بر روی پشتی‌های صندلی تا شده بنشینند و یا دراز بکشند، تمام سرنشینان باید بر روی صندلی‌ها نشسته و به طور ایمن محافظت شوند.

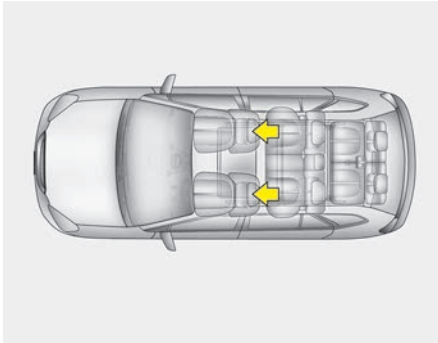

پشت سری

به منظور تامین ایمنی و آسایش، صندلی راننده و سرنشین جلو مجهز به پشت سری می باشد. پشت سری ها علاوه بر ارائه آسایش، به حفاظت از سر و گردن راننده و سرنشینان در صورت وقوع تصادف کمک می کنند.

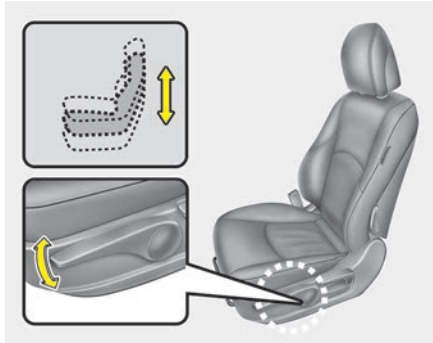

ارتفاع تشک صندلی (برای صندلی راننده) (در صورت مجهز بودن)

برای تغییر ارتفاع تشک صندلی، اهرم کنترل واقع در سمت بیرونی تشک را به سمت بالا یا پایین فشار دهید.

- برای پایین آوردن تشک صندلی، چندین بار اهرم را بطرف پایین فشار دهید.
- برای بالا آوردن تشک صندلی، چندین بار اهرم را بطرف بالا بکشید.

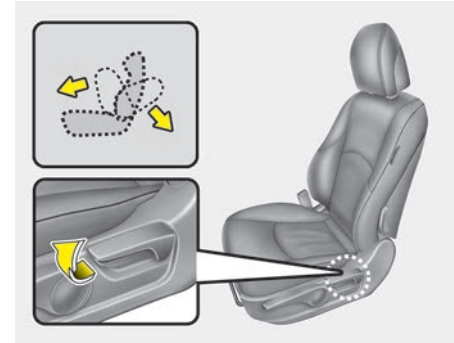

تنظیم زاویه پشتی صندلی

برای خم کردن پشتی صندلی:

۱. کمی به سمت جلو خم شده و اهرم کنترل خم کردن پشتی صندلی واقع در سمت کناری عقب صندلی را بالا بکشید.
۲. با احتیاط به صندلی تکیه داده، پشتی صندلی را در موقعیت دلخواه تنظیم کنید.
۳. اهرم را رها کرده و از قفل شدن پشتی صندلی در موقعیت مورد نظر اطمینان حاصل کنید. (برای قفل شدن پشتی صندلی، اهرم باید به موقعیت اولیه خود باز گردد)

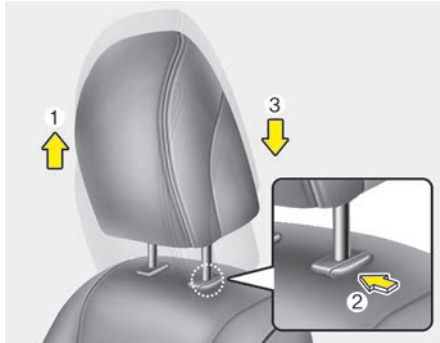

تنظیم ارتفاع به سمت بالا و پایین

برای بالا بردن پشت سری، آن را تا موقعیت دلخواه (1) به سمت بالا بکشید. برای پایین بردن پشت سری، دکمه آزادکننده (2) واقع بر روی پایه محافظ پشت سری را فشار داده، نگهدارید و همزمان پشت سری را به سمت پایین تا رسیدن به موقعیت دلخواه (3) فشار دهید.

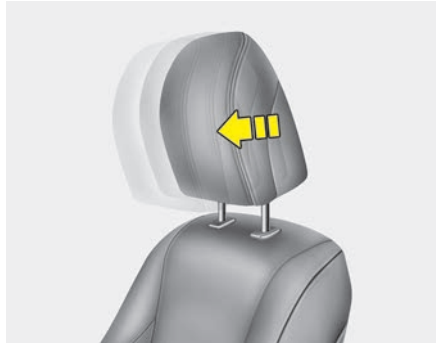

تنظیم به سمت جلو و عقب (در صورت مجهز بودن) با کشیدن پشت سری به نقطه گیر دلخواه، پشت سری را می‌توان در سه موقعیت مختلف بطرف جلو تنظیم کرد. برای تنظیم پشت سری در عقب‌ترین موقعیت، آنرا تا آخرین موقعیت به سمت جلو کشیده و رها کنید. پشت سری را بنحوی تنظیم کنید که محافظت مناسب را از سر و گردن انجام دهد.

⚠️ اخطار

- برای حداکثر تأثیر پشت سری در هنگام وقوع تصادف، پشت سری باید طوری تنظیم شود که ارتفاع وسط پشت سری در امتداد بالای چشمان فرد نشسته بر روی صندلی باشد. همچنین پشت سری را طوری تنظیم کنید که فاصله سر از آن حداقل باشد. به همین دلیل استفاده از بالش‌تک‌هایی که فاصله بدن را از پشتی صندلی زیاد می‌کند توصیه نمی‌شود.
- بدون وجود پشت‌سری‌ها از خودرو استفاده نکنید، چون در صورت وقوع تصادف این امر ممکن است باعث صدمه دیدن جدی سرنشینان شود. پشت‌سری‌ها اگر به درستی تنظیم شوند می‌توانند حفاظت لازم را در مقابل صدمات گردن ارائه دهند.
- در هنگام حرکت خودرو، اقدام به تنظیم پشت سری نکنید.

۱

۲

۳

۴

۵

۶

۷

۸

۹

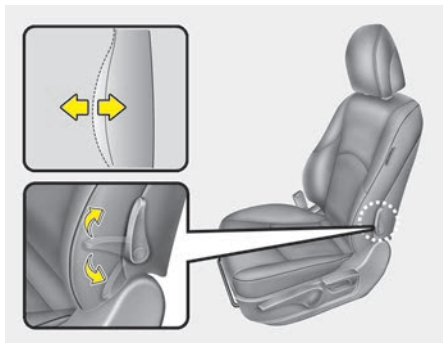

محافظ کمر و پهلو (برای صندلی راننده)

محافظ کمر و پهلو بوسیله حرکت دادن اهرم کنترل واقع در سمت بیرونی پشتی صندلی راننده قابل تنظیم می‌باشد. بالا و پایین دادن اهرم، محافظت از کمر و پهلو را افزایش یا کاهش می‌دهد.



پشت سری متحرک (فعال) (در صورت مجهز بودن) پشت سری متحرک (فعال)، بنحوی طراحی شده که در هنگام برخورد از ناحیه عقب، به سمت جلو و بالا حرکت کند. این امر از حرکت سر راننده و سرنشین جلو به سمت عقب جلوگیری می‌کند و در نتیجه باعث کمک به جلوگیری از صدمات وارده بر گردن می‌شود.

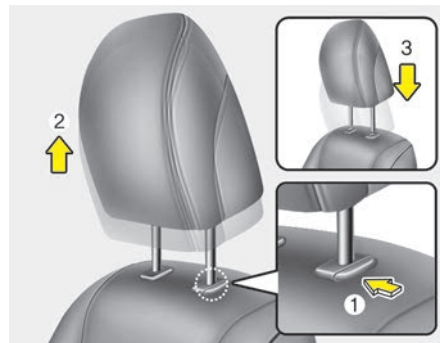

پیاده نمودن

برای پیاده نمودن پشت سری، آن را تا جاییکه امکان دارد بالا کشیده، سپس دکمه آزاد کننده (1) را در حالیکه پشت سری را به سمت بالا می‌کشید (2)، فشار دهید.

برای سوار کردن مجدد پشت سری، پایه‌های پشت سری (3) را در سوراخهای تعبیه شده در پشتی صندلی قرار داده در همان حین دکمه آزاد کننده (1) را فشار دهید. سپس ارتفاع پشت سری را تنظیم نمایید.

⚠️ **اخطار**

برای ارائه حداکثر ایمنی سرنشین، پس از تنظیم پشت سری، از قفل شدن آن در محل خود اطمینان حاصل نمایید.

⚠ هشدار

- در هنگام تمیزکردن صندلی‌ها از حلال‌های ارگانیک نظیر تینر، بنزین، الکل و نفت استفاده نکنید. ممکن است این عمل باعث آسیب‌زدن به رویه گرم‌کن یا صندلی‌ها شود.
- برای جلوگیری از گرم شدن بیش از حد گرم‌کن‌ها در زمان روشن بودن گرم‌کن صندلی، از قراردادن پتو، تشک یا روکش بر روی صندلی‌ها خودداری کنید.
- از قراردادن اشیای سنگین یا نوک تیز بر روی صندلی‌های مجهز به گرم‌کن خودداری کنید. اجزای گرم‌کن ممکن است دچار آسیب‌دیدگی شوند.

با هر بار فشار دادن کلید گرم‌کن، تنظیم دمای صندلی به نوزیر تغییر می‌کند:

موقعیت	چپ (LO)	مرکز	راست (HI)
دما	کم	خاموش	زیاد

* یادآوری

در هنگام قرار داشتن کلید گرم‌کن صندلی در موقعیت روشن (ON) بسته به دمای صندلی، سیستم گرم‌کن به طور اتوماتیک خاموش یا روشن می‌شود.

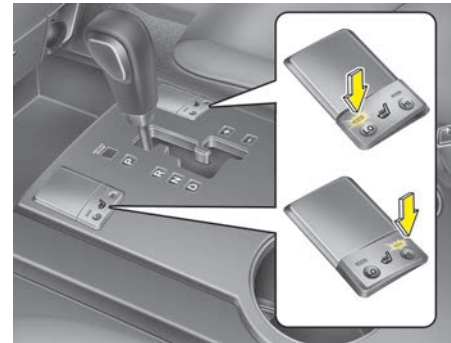

گرم‌کن صندلی (در صورت مجهز بودن)

گرم‌کن‌های صندلی برای گرم کردن صندلی‌های جلو در هوای سرد طراحی شده‌اند. در هنگام قراردادن سوئیچ خودرو در موقعیت ON، با فشار دادن کلید مربوط به هر یک از صندلی‌ها، صندلی راننده یا سرنشین جلو را می‌توان گرم نمود. در هوای غیر سرد و یا در شرایطی که احتیاجی به گرم کردن صندلی‌ها نیست، کلیدها را در موقعیت خاموش OFF قرار دهید.

تنظیم صندلی جلو- برقی (در صورت مجهز بودن)

با استفاده از دکمه کنترل صندلی جلو واقع بر روی سمت بیرونی تشک، صندلی جلورامی توان تنظیم نمود. برای اینکه کنترل راحت تری روی فرمان، پدال ها و کلیدهای روی داشبورد داشته باشید، پیش از شروع حرکت صندلی را بدرستی تنظیم کنید.



جیب پشتی صندلی

جیب پشتی صندلی در پشت پشتی‌های صندلی راننده و سرنشین جلو تعبیه شده است.

⚠️ **اخطار**

در هنگام بسته OFF بودن سوئیچ خودرو، دکمه کنترل صندلی برقی قابل فعال شدن است. بنابراین هرگز کودکان بدون همراه نباید در خودرو تنها باقی بمانند.

⚠️ **اخطار - جیب پشتی صندلی‌ها**

از قراردادن اشیای سنگین یا نوک تیز در جیب پشتی صندلی‌ها خودداری کنید. در صورت تصادف آنها ممکن است از جیب‌ها رها شده، به سرنشینان خودرو صدمه بزنند.

⚠️ **اخطار - سوختگی‌های ناشی از**

گرم‌کن صندلی

- بدلیل احتمال ایجاد حرارت شدید یا سوختگی در هنگام استفاده از گرم‌کن صندلی‌ها، سرنشینان باید شدیداً احتیاط را مراعات کنند. بطور خاص باید شدیداً مراقب سرنشینان زیر باشید:
۱. اطفال خردسال، کودکان، افراد مسن و ناتوان یا بیماران سرپایی.
 ۲. افراد دارای پوست حساس یا حساس به سوختگی پوست.
 ۳. افراد خسته
 ۴. افراد مست
 ۵. افرادی که از داروهای مسکن یا خواب آور (قرص خواب‌آور، قرص سرما خوردگی و نظایر آنها) استفاده کرده‌اند.

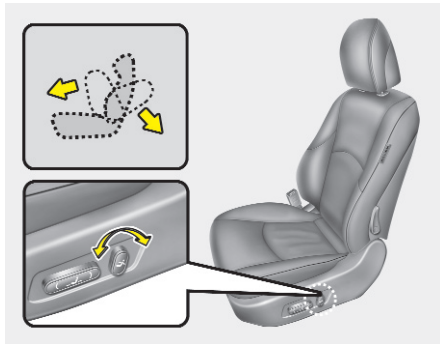

زاویه پشتی صندلی

برای قراردادن پشتی صندلی در زاویه دلخواه، دکمه کنترل را به سمت جلو یا عقب حرکت دهید. پس از رسیدن پشتی به موقعیت دلخواه، دکمه را رها کنید.

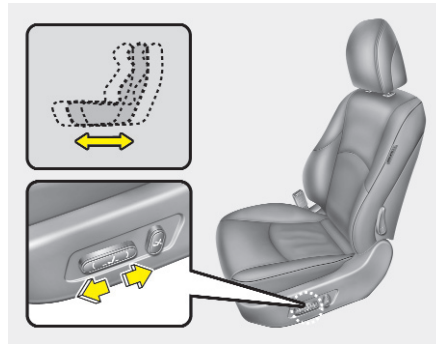

به سمت جلو و عقب

برای حرکت دادن صندلی به موقعیت دلخواه، دکمه کنترل را به سمت جلو یا عقب حرکت دهید. پس از رسیدن صندلی به موقعیت دلخواه، دکمه را رها کنید.

هشدار

- صندلی برقی توسط یک موتور برقی عمل می کند. پس از کامل شدن تنظیم، عمل فعال کردن صندلی را متوقف کنید. کار کردن بیش از اندازه به تجهیزات برقی صندلی ممکن است صدمه بزند.
- در هنگام فعال بودن، صندلی برقی مقدار متناهی برق مصرف می کند. برای جلوگیری از تخلیه زیاد سیستم شارژ برق خودرو، در هنگام خاموش بودن موتور، صندلی برقی را بیش از زمان لازم برای تنظیم، فعال نکنید.
- دو دکمه کنترل صندلی برقی یا بیشتر را همزمان فعال نکنید. انجام اینکار ممکن است به آسیب دیدن موتور صندلی یا اجزای الکتریکی آن منجر شود.

۱

۲

۳

۴

۵

۶

۷

۸

۹

⚠️ **اخطار**

حین تنظیم صندلی، دست‌های خود را در زیر صندلی نگذارید.

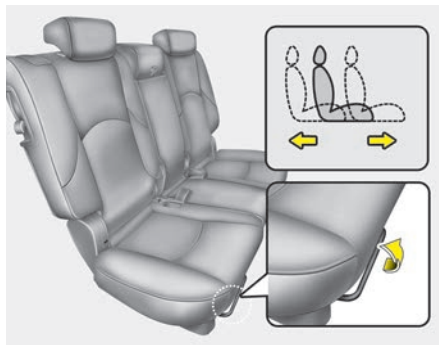

تنظیم صندلی عقب

حرکت صندلی به سمت جلو و عقب (صندلی‌های ردیف دوم)

برای حرکت صندلی به سمت جلو یا عقب:

۱. اهرم حرکت دادن صندلی قرار گرفته زیر لبه جلویی تشک صندلی را بالا کشیده و نگهدارید.

۲. صندلی را به موقعیت دلخواه سر دهید.

۳. اهرم را رها کرده و از قفل شدن صندلی در موقعیت خود اطمینان حاصل کنید.

صندلی را پیش از رانندگی تنظیم کنید و بدون استفاده از اهرم اقدام به حرکت دادن صندلی به سمت جلو و عقب نمایید تا از قفل شدن صندلی اطمینان حاصل نمایید.

حرکت صندلی نشان دهنده قفل نشدن ایمن صندلی است.

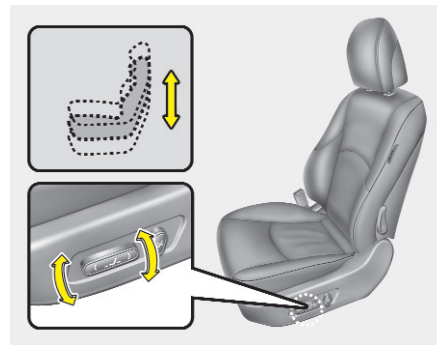

ارتفاع صندلی (صندلی راننده)

برای بالا بردن یا پایین آوردن قسمت جلوی تشک صندلی، قسمت جلوی دکمه کنترل را به سمت بالا یا پایین حرکت دهید. برای بالا بردن یا پایین آوردن قسمت عقب تشک صندلی، قسمت عقب دکمه کنترل را به سمت بالا یا پایین حرکت دهید. پس از رسیدن ارتفاع تشک به موقعیت دلخواه دکمه را رها کنید.

⚠️ اخطار

- برای حداکثر تأثیر پشت سری در هنگام وقوع تصادف، پشت سری باید طوری تنظیم شود که ارتفاع وسط پشت سری در امتداد (مرکز ثقل سرنشین نشسته بر روی صندلی) بالای چشمان فرد نشسته بر روی صندلی باشد. همچنین پشت سری را تا آنجا که ممکن است نزدیک به بدن تنظیم کنید لذا استفاده از بالشتک‌هایی که فاصله بدن را از پشتی صندلی زیاد می‌کند توصیه نمی‌شود.
- بدون وجود پشت‌سری‌ها از خودرو استفاده نکنید، چون در صورت وقوع تصادف این امر ممکن است باعث صدمه دیدن جدی سرنشینان شود. پشت‌سری‌ها اگر به درستی تنظیم شوند می‌توانند حفاظت لازم را در مقابل صدمات گردن ارائه دهند.

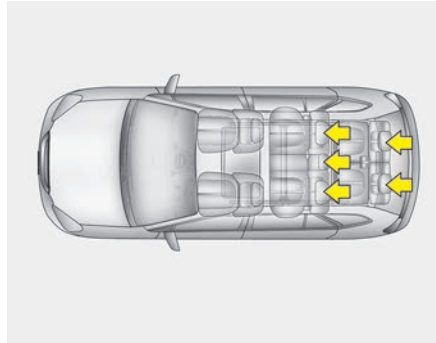

پشت سری

به منظور تامین آسایش و ایمنی تمامی سرنشینان عقب، صندلی (های) عقب به پشت سری مجهز می‌باشند. پشت سری‌ها، علاوه بر ارائه آسایش، به محافظت سر و گردن سرنشینان در صورت وقوع تصادف کمک می‌کنند.

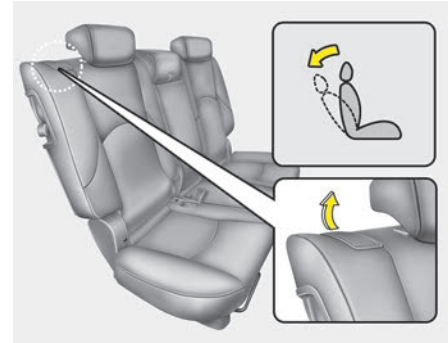

زاویه پشتی صندلی

برای خم کردن صندلی :

۱. اهرم خم کردن پشتی صندلی واقع در بالای پشتی را بالا بکشید.
۲. اهرم را نگه داشته و پشتی صندلی را در وضعیت دلخواه قرار دهید.
۳. اهرم را رها نموده و از قفل شدن پشتی صندلی در محل خود اطمینان حاصل نمایید (برای قفل شدن پشتی صندلی اهرم باید به وضعیت اولیه خود برگردد).

۱

۲

۳

۴

۵

۶

۷

۸

۹

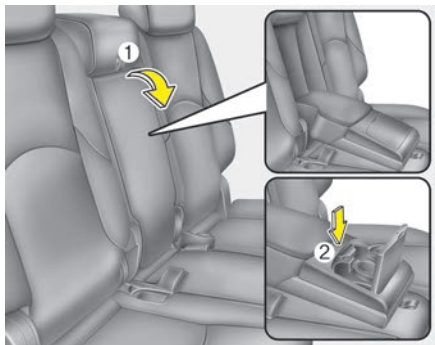

زیر آرنجی (صندلی‌های ردیف دوم)

به منظور استفاده از زیر آرنجی، تسمه تعبیه شده در پشتی صندلی (1) را به سمت جلو بکشید.

جالیوانی

برای استفاده از جالیوانی، دکمه (2) را فشار دهید. پس از استفاده، درپوش را مجدداً ببندید.

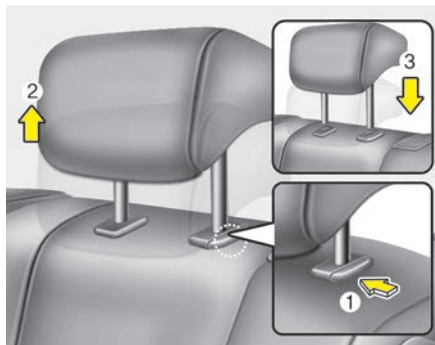

پایاده نمودن

برای پایاده نمودن پشت سری، آن را تا جاییکه امکان دارد بالا کشیده، سپس در حالیکه پشت سری را به سمت بالا می‌کشید (2) دکمه آزاد کننده (1) را فشار دهید.

برای سوار کردن مجدد پشت سری، پایه‌های پشت سری (3) را در سوراخ‌های تعبیه شده در پشتی صندلی قرار داده، در همان حین دکمه آزاد کننده (1) را فشار دهید.

سپس ارتفاع پشت سری را تنظیم نمایید.

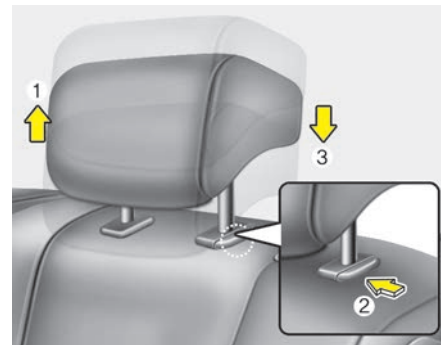

تنظیم ارتفاع به سمت بالا و پایین

برای بالا بردن پشت سری، آن را تا موقعیت دلخواه (1) به سمت بالا بکشید. برای پایین دادن پشت سری، دکمه آزادکننده (2) واقع بر روی پایه محافظ پشت سری را فشار داده، نگهدارید و همزمان پشت سری را به سمت پایین تا رسیدن به موقعیت دلخواه (3) فشار دهید.

⚠️ اخطار

برای ارائه حداکثر ایمنی سرنشین، پس از تنظیم پشت سری، از قفل شدن آن در محل خود اطمینان حاصل نمایید.

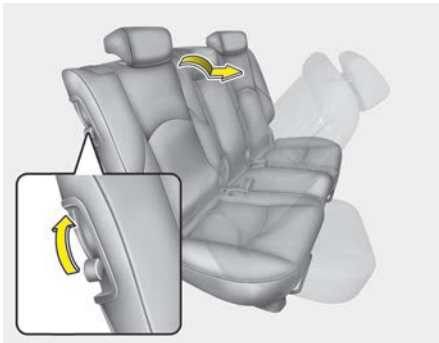

خواباندن کامل صندلی (صندلی‌های ردیف دوم) برای وارد شدن و یا خارج شدن از صندلی‌های ردیف سوم، اهرم خواباندن صندلی قرار گرفته در پشتی صندلی ردیف دوم را به سمت بالا بکشید. صندلی‌های ردیف دوم کاملاً تا شده و صندلی‌ها به سمت جلو حرکت خواهند نمود، صندلی را تا آنجا که ممکن است به سمت جلو حرکت دهید.

* یادآوری

در هنگام قراردادن کلید گرم کن صندلی در موقعیت روشن ON، بسته به دمای صندلی، سیستم گرم کن بطور اتوماتیک خاموش یا روشن می‌شود.

⚠ هشدار

- در هنگام تمیزکردن صندلی‌ها از حلال‌های ارگانیک نظیر تینر، بنزین، الکل و نفت استفاده نکنید. ممکن است این عمل باعث آسیب‌زدن به رویه گرم‌کن یا صندلی‌ها شود.
- برای جلوگیری از گرم شدن بیش از حد گرم‌کن‌ها در زمان روشن بودن گرم کن صندلی، از قراردادن پتو، تشک یا روکش بر روی صندلی‌ها خودداری کنید.
- از قراردادن اشیای سنگین یا نوک تیز بر روی صندلی‌های مجهز به گرم کن خودداری کنید. اجزای گرم کن ممکن است دچار آسیب‌دیدگی شوند.
- همیشه هنگام استفاده نکردن از گرم کن صندلی، آن را در وضعیت خاموش قرار دهید.

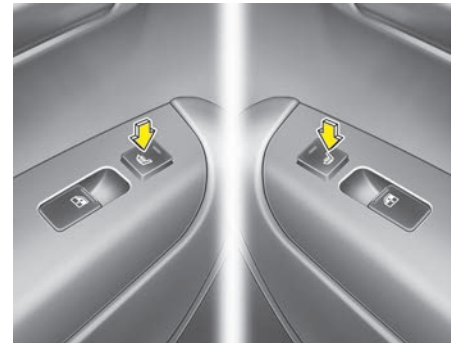

گرم کن صندلی (صندلی‌های ردیف دوم، در صورت مجهز بودن)

گرم کن‌های صندلی برای گرم کردن صندلی‌های عقب در هوای سرد طراحی شده‌اند. در هنگام قرار داشتن سوئیچ خودرو در موقعیت ON با فشار دادن کلید مربوط به هر یک از صندلی‌ها، صندلی سمت چپ و یا راست را می‌توان گرم نمود.

در هوای غیر سرد یا در شرایطی که احتیاج به گرم کردن صندلی‌ها نیست، کلیدها را در موقعیت خاموش (OFF) قرار دهید.

- با چرخاندن سوئیچ خودرو به موقعیت روشن (ON) گرم کن صندلی به موقعیت خاموش باز می‌گردد.

برای تا کردن پشتی‌های صندلی عقب

۱. قفل کمربند ایمنی صندلی عقب را در جیب تعبیه شده بین پشتی و تشک صندلی عقب وارد نموده و تسمه صندلی کمربند ایمنی صندلی عقب را به منظور جلوگیری از آسیب دیدن در محفظه خود قرار دهید.

۲. پشتی صندلی‌های جلو (یا صندلی‌های ردیف دوم) را در وضعیت عمودی قرار داده و در صورت لزوم، صندلی‌های جلو (یا صندلی‌های ردیف دوم) را به سمت جلو سر دهید.

۳. پشت سری صندلی‌های عقب را تا آنجا که ممکن است به سمت پایین بیاورید.

تا کردن پشتی صندلی‌های عقب

برای حمل آسان اشیای طویل و افزایش ظرفیت حمل بار خودرو، پشتی‌های صندلی‌های عقب را می‌توان به سمت تشک تا نمود.

اخطار

هدف از خم شدن پشتی‌های صندلی عقب حمل اشیاء طویل‌تر از معمول در مواقع لازم است. هرگز اجازه ندهید سرنشین روی پشتی صندلی خم شده، در خودرو در حال حرکت بنشیند. این شیوه نشستن صحیح نیست و امکان استفاده از کمربند ایمنی در این حالت وجود ندارد. در صورت وقوع تصادف یا توقف ناگهانی این امر ممکن است منجر به صدمات جانی جدی یا مرگ‌آور شود. ارتفاع اجسام حمل شده روی پشتی خم شده صندلی عقب نباید از ارتفاع صندلی‌های جلو بیشتر باشد. این امر می‌تواند منجر به حرکت جسم یا بار به سمت جلو و صدمات جسمی و مادی در صورت توقف ناگهانی خودرو شود.

پس از سوار یا پیاده شدن صندلی‌های ردیف دوم را تا جایی که ممکن است به سمت عقب سر داده و پشتی صندلی را کاملاً به سمت عقب فشار دهید تا صدای کلیک شنیده شود؛ از قفل شدن صندلی در محل خود اطمینان حاصل کنید.

اخطار

- هرگز هنگامی که خودرو در حال حرکت است و با صندلی ردیف دوم دارای سرنشین است، اقدام به تنظیم صندلی‌ها نکنید زیرا ممکن است صندلی به طور ناگهانی حرکت کرده و منجر به صدمه دیدن سرنشینان گردد.
- حین تنظیم صندلی دست‌های خود را زیر صندلی قرار ندهید.

⚠️ **اخطار**

در هنگام بازگرداندن پشتی صندلی عقب بحالت قائم (پس از هر بار تا کردن پشتی به سمت پایین):

مواظب باشید تسمه‌ها یا قفل کمربندها لای صندلی عقب گیر نکرده یا دچار آسیب دیدگی نشوند. با فشار دادن بالای پشتی صندلی، از قفل شدن کامل پشتی در موقعیت قائم آن اطمینان حاصل کنید. در غیر اینصورت در هنگام تصادف یا توقف ناگهانی، پشتی صندلی می‌تواند به سمت جلو تا شده، اجازه دهد بار به سمت جلو حرکت کرده وارد اتاق سرنشین شود. این امر می‌تواند باعث صدمات جدی جسمی یا مرگ‌آور شود.

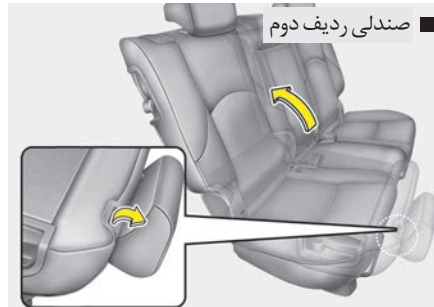

■ صندلی ردیف دوم

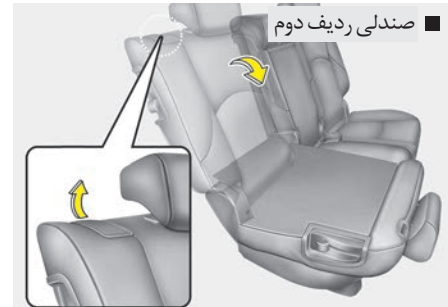

■ صندلی ردیف دوم



■ صندلی ردیف سوم

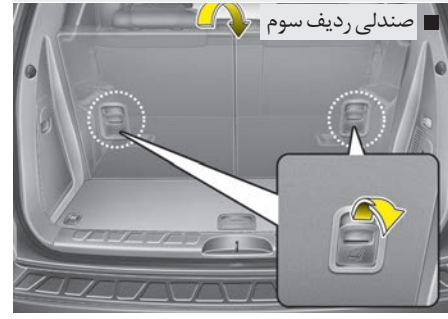

■ صندلی ردیف سوم

۵. برای استفاده از صندلی‌های عقب، اهرم تا کننده صندلی را بالا کشیده و پشتی صندلی را به آرامی به سمت عقب هل دهید تا صدای کلیک شنیده شود. از قفل شدن پشتی صندلی در محل خود اطمینان حاصل نمایید.

۶. کمربند ایمنی صندلی عقب را در وضعیت صحیح قرار دهید.

۴. اهرم تا کننده پشتی صندلی را بکشید و سپس صندلی را به سمت جلوی خودرو تا کنید، وقتی پشتی صندلی را در وضعیت قائم قرار می‌دهید، همیشه از قفل شدن آن در محل خود با فشار دادن قسمت بالای پشتی صندلی اطمینان حاصل نمایید.

۱

۲

۳

۴

۵

۶

۷

۸

۱

⚠️ **اخطار - بار**

برای جلوگیری از پرتاب شدن بار به اطراف در داخل خودرو (در اثر تصادف) و در نتیجه صدمه دیدن سرنشینان خودرو، بارها همیشه باید بنحو مطمئن در محل بسته و محکم شوند. همچنین مراقبت بخصوص در هنگام قراردادن اشیاء بر روی صندلی‌های عقب باید مراعات شود. چون در صورت تصادف از ناحیه جلو این اشیاء ممکن است با سرنشینان جلو برخورد نمایند.

⚠️ **اخطار - بازگرداندن پشتی صندلی به حالت قائم**

در هنگام بازگرداندن پشتی صندلی به حالت قائم، با نگهداشتن پشتی با دست آنرا به آرامی بحالت قائم بازگردانید و از نبود هیچ یک از سرنشینان در اطراف صندلی اطمینان حاصل کنید. اگر صندلی بدون نگهداشتن و کنترل بازگردانده شود، پشتی صندلی می‌تواند بحالت فتری به سمت جلو حرکت کرده باعث آسیب دیدن تصادفی شخص مورد ضربه توسط صندلی شود.

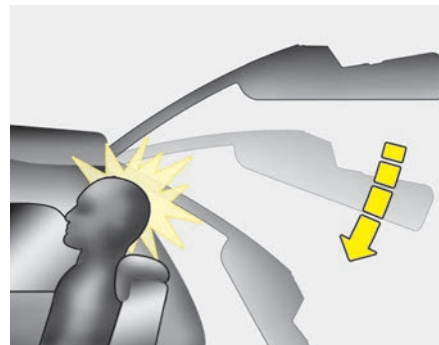

⚠️ **هشدار - صدمه دیدن قفل کمربند ایمنی صندلی‌های عقب**

هنگام تا کردن پشتی صندلی‌های عقب (صندلی‌های ردیف دوم / یا ردیف سوم)، قفل کمربند ایمنی را در پاکت تعبیه شده بین پشتی و تشک صندلی قرار دهید. این عمل از صدمه دیدن قفل کمربند ایمنی صندلی عقب جلوگیری می‌کند.

⚠️ **هشدار - کمربند ایمنی صندلی‌های عقب**

پس از بازگرداندن پشتی صندلی‌های عقب (صندلی‌های ردیف دوم / یا ردیف سوم) به حالت قائم، برگرداندن تسمه کمربندهای ایمنی را در وضعیت صحیح به خاطر داشته باشید. برگرداندن تسمه کمربند ایمنی در محفظه آن از آسیب دیدن و یا گیر کردن تسمه بین یا زیر صندلی‌ها جلوگیری می‌کند.

⚠️ **اخطار - صندلی‌های ردیف سوم**

پشت سری صندلی‌های ردیف سوم باید به نحوی تنظیم شود که قسمت میانی پشت سری در ارتفاع برابر با بالای چشمهای سرنشین باشد. در صورت عدم تنظیم صحیح پشت سری یا زمانی که سرنشینی بلند قد در صندلی نشسته است، حین باز کردن در پشتی، ممکن است در پشتی با سر سرنشین برخورد کرده منجر به بروز جراحت گردد.

۱

۲

۳

۴

۵

۶

۷

۸

۹

کمربندهای ایمنی

سیستم محافظت از سرنشین کمر بند ایمنی

⚠️ اخطار

- برای استفاده از حداکثر مزایای سیستم محافظت از سرنشین، همیشه در هنگام حرکت خودرو کمر بندها باید بسته شده باشند.
- حداکثر تاثیر کمر بندها زمانی ارائه داده می‌شود که پشتی صندلی‌ها در حالت قائم قرار داشته باشد.
- کودکان ۱۲ ساله و کوچک‌تر همیشه باید بنحو مناسب در صندلی عقب مورد محافظت قرار گیرند. هرگز اجازه ندهید کودکان در صندلی جلو قرار گیرند. اگر کودک بزرگتر از ۱۲ سال، لازمست در صندلی جلو بنشینند، باید بنحو مناسب توسط کمر بند مورد محافظت قرار گیرد و صندلی تا حد امکان به عقب کشیده شود.
- هرگز تسمه روی شانه کمر بند را از زیر بازو یا پشت خود عبور ندهید. استفاده از تسمه روی شانه بنحو نامناسب می‌تواند باعث صدمات جسمی جدی در هنگام تصادف شود.
- تسمه روی شانه باید از وسط شانه از روی استخوان ترقوه عبور کند.

- از استفاده از تسمه‌های کمر بند پیچ و تاب خورده احتراز کنید. تسمه کمر بند پیچ و تاب خورده نمی‌تواند بخوبی وظیفه محافظتی خود را انجام دهد. در این وضعیت تسمه کمر بند حتی ممکن است باعث ایجاد بریدگی در بدن شود. از عبور مستقیم و پیچیده نبودن تسمه کمر بند اطمینان حاصل کنید.
- مراقب باشید به تسمه کمر بند یا اجزای سخت دیگر آن صدمه وارد نکنید. اگر تسمه کمر بند یا دیگر اجزا سخت آن آسیب دیده‌اند، آنها را تعویض کنید.

⚠️ اخطار

کمر بندها برای تماس و مقابله با قسمت‌های استخوانی بدن طراحی شده‌اند و باید از قسمت پایین و جلو لگن، سینه و شانه‌ها برحسب مورد، عبور داده شوند. از عبور دادن تسمه روی پا از روی شکم باید احتراز شود.

کمر بندها باید تا حد ممکن بطور محکم همراه با آسایش تنظیم شوند تا بتوانند محافظت لازمی که برای آن طراحی شده‌اند را ارائه دهند. کمر بند شل و تاب‌دار تا حد بسیار زیادی حفاظت لازم از سرنشین را کاهش می‌دهد.

⚠️ اخطار

استفاده کننده از کمر بند نباید هیچگونه تغییر یا اضافه کردن تجهیزاتی که از عملکرد گرفتن شل شدگی تسمه توسط اجزاء تنظیم کننده تسمه یا تنظیم مجموعه کمر بند جلوگیری نماید را بر روی کمر بند اعمال نماید.

با اعمال مراقبت باید از آلوده شدن تسمه‌های کمر بند با پولیش و واکس، روغن‌ها و مواد شیمیایی و بخصوص اسید باتری جلوگیری کرد. تمیز کردن می‌تواند با استفاده از آب و صابون رقیق بنحو ایمن انجام گیرد. در صورت نخ نما شدن، آلودگی و کثیفی شدید یا آسیب دیدن تسمه‌ها، کمر بند باید تعویض شود. در صورت مورد استفاده بودن کمر بند در زمان تصادف شدید، لازمست کل مجموعه کمر بند تعویض شود، حتی اگر آسیب دیدگی مجموعه مشهود نباشد. در حالت پیچ و تاب داشتن تسمه‌ها نباید از کمر بند استفاده کرد. هر مجموعه کمر بند فقط باید توسط یک نفر مورد استفاده قرار گیرد. عبور دادن تسمه کمر بند از روی کودک قرار گرفته بر روی پای سرنشین خطرناک است.

* یادآوری

در صورتی که کمربند ایمنی در پایه نگهدارنده گیر کرده و می‌توانید آن را محکم بیرون بکشید تا از پایه نگهدارنده خارج شود پس از آن می‌توانید به آرامی تسمه را بیرون بکشید.

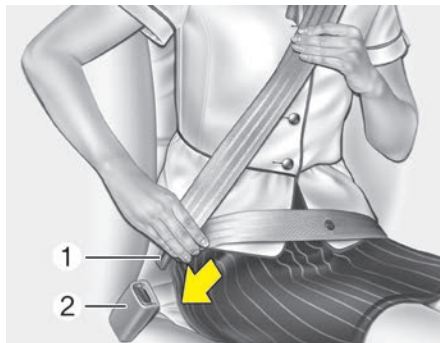

تسمه روی پا/شانه

برای بستن کمر بند ایمنی:

برای بستن کمربند ایمنی، تسمه را از جمع کننده بیرون بکشید و زبانه فلزی (1) آن را در قفل کمر بند (2) جابزینید. وقتی زبانه فلزی در داخل قفل کمر بند قفل شود، صدای جا رفتن و قفل شدن آن "کلیک" شنیده خواهد شد. فقط پس از آن که تسمه روی پای کمربند ایمنی به صورت دستی تنظیم شد و به صورت چسبان دور لگن قرار گرفت، طول تسمه روی شانه کمربند ایمنی به مقدار مناسب به طور اتوماتیک تنظیم می‌شود. اگر به آرامی و آهسته به جلو خم شوید طول تسمه کمربند زیاد شده، اجازه حرکت به اطراف را می‌دهد. در صورت برخورد با مانع یا توقف ناگهانی خودرو، کمربند در موقعیت خود قفل می‌شود. همچنین در صورتی که بطور سریع به جلو خم شوید، باز هم کمربند ایمنی قفل می‌شود.



هشدار کمربند ایمنی

برای یادآوری راننده با هر بار چرخاندن سوئیچ خودرو به موقعیت روشن ON، چراغ هشدار کمربند ایمنی برای حدود ۶ ثانیه بدون توجه به بسته یا باز بودن کمربند چشمک خواهد زد. اگر پس از چرخاندن سوئیچ خودرو به موقعیت روشن، ON کمربند ایمنی راننده باز شود، چراغ مجدداً حدود ۶ ثانیه چشمک خواهد زد، اگر در هنگام باز ON بودن سوئیچ خودرو، کمربند ایمنی راننده بسته نشده باشد یا پس از چرخاندن سوئیچ خودرو به موقعیت روشن ON، کمربند ایمنی راننده باز شود، زنگ هشدار کمربند ایمنی برای حدود ۶ ثانیه به صدا در خواهد آمد. در این حالت اگر کمربند ایمنی بسته شود، صدای زنگ بلافاصله قطع خواهد شد.

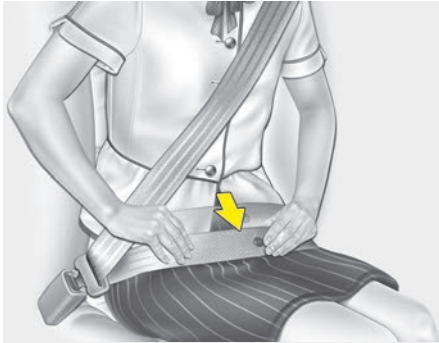

برای بالا بردن پایه تنظیم کننده ارتفاع، آن را بالا بکشید (1) برای پایین آوردن، با فشار دادن دکمه ضامن تنظیم کننده ارتفاع (2) آن را به سمت پایین فشار دهید (3). بارها کردن دکمه، پایه نگهدارنده در موقعیت خود قفل می‌شود. برای اطمینان از قفل شدن پایه نگهدارنده، سعی کنید تنظیم کننده ارتفاع را به سمت بالا و پایین به صورت کشویی حرکت دهید.

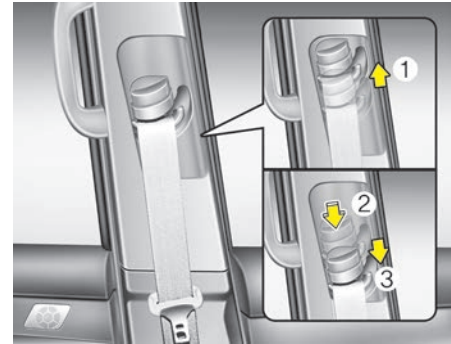

۱
۲
۳
۴
۵
۶
۷
۸
۹

تنظیم ارتفاع کمر بند ایمنی

ارتفاع پایه نگهدارنده تسمه روی شانه را برای رسیدن به حداکثر ایمنی و راحتی می‌توانید در ۵ وضعیت مختلف تنظیم کنید.

ارتفاع تسمه کمر بند تنظیمی نباید خیلی به گردن شما نزدیک باشد. تسمه روی شانه باید طوری تنظیم شود که از روی سینه و وسط شانه عبور کند به طوری که بیشتر به سمت در نزدیک باشد تا گردن شما.

برای تنظیم ارتفاع پایه کمر بند ایمنی، تنظیم کننده ارتفاع را به سمت بالا یا پایین حرکت دهید تا در مکان مناسب قرار گیرد.

⚠️ **اخطار**

- قفل بودن تنظیم کننده ارتفاع تسمه روی شانه کمر بند ایمنی در ارتفاع مناسب را کنترل کنید. هرگز تسمه روی شانه کمر بند ایمنی را از روی گردن یا صورت عبور ندهید. موقعیت نامناسب کمر بندهای بسته شده می‌تواند باعث آسیب‌های جسمی جدی در صورت تصادف شود.
- عدم تعویض کمر بندهای ایمنی پس از تصادف می‌تواند به باقی ماندن کمر بندهای معیوبی که نمی‌توانند محافظت لازم را در صورت وقوع تصادف دیگری ارائه داده و در نتیجه باعث آسیب‌های جسمی جدی یا مرگ شوند، منجر شود.

⚠️ **اخطار**

تسمه روی پای کمر بند ایمنی باید در پایین ترین سطح ممکن بطور محکم و چسبان بر روی لگن و نه به دور کمر بسته شود. اگر تسمه روی پا بسیار بالا بر روی کمر قرار گیرد، ممکن است احتمال آسیب دیدن در صورت وقوع تصادف افزایش یابد. هر دو بازو نباید در زیر یا روی تسمه روی شانه کمر بند قرار گیرند، بلکه یکی در زیر و دیگری بر روی تسمه بنحو نشان داده شده در تصویر باید قرار گیرد. هرگز تسمه کمر بند را از زیر بازوی نزدیک‌تر به در عبور ندهید.

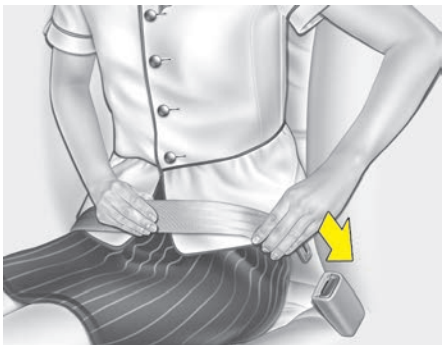

تسمه روی پا (در صورت مجهز بودن)

برای بستن کمربند ایمنی :

برای بستن کمربند ایمنی ثابت دو تسمه‌ای زبانه فلزی را بداخل قفل فشار دهید. هنگامیکه زبانه در داخل قفل جا رفته و قفل شود، صدای «کلیک» که حاکی از قفل شدن کمربند است شنیده خواهد شد. قفل شدن مناسب و پیچ و تاب نداشتن کمربند را کنترل و از آن مطمئن شوید.

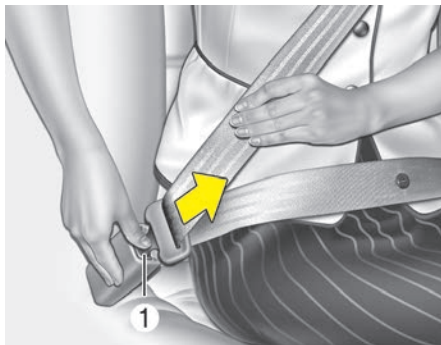

برای باز کردن کمربند ایمنی :

با فشار دادن دکمه آزاد کننده روی قفل (1)، کمربند آزاد میشود. هنگامیکه قفل کمربند آزاد شود، تسمه باید به طور اتوماتیک به داخل جمع کننده تسمه باز گردد. اگر این عمل انجام نشد، تسمه کمربند را بازدید و از تاب نداشتن آن مطمئن شوید، سپس دوباره این عمل را انجام دهید.

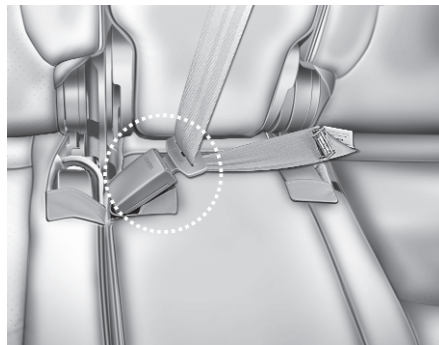

هنگام استفاده از کمربند ایمنی وسط ردیف عقب زبانه قفل که با کلمه CENTER مشخص شده، باید مورد استفاده قرار گیرد. (در صورت مجهز بودن)

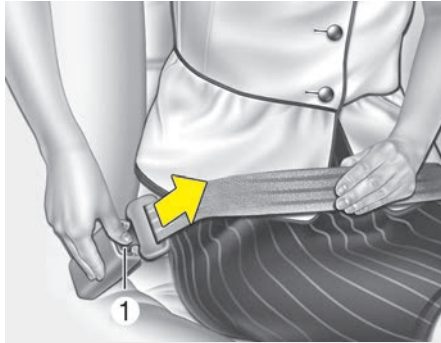

برای بازکردن کمربند ایمنی :
برای بازکردن کمربند ایمنی، دکمه (1) را بداخل قفل کمربند فشار دهید.

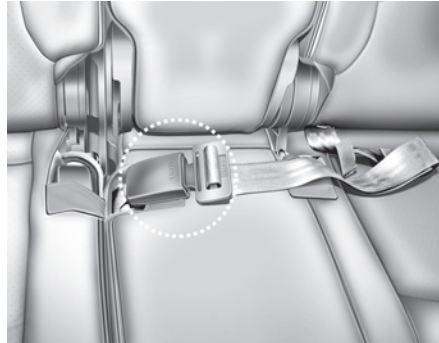

در هنگام استفاده از کمربند ایمنی صندلی عقب وسط، باید از قفل کمربند دارای علامت وسط "CENTER" استفاده کنید.



تنظیم طول کمربند ایمنی ثابت دو تسمه ای بایستی به طور دستی به نحویکه محکم در اطراف بدن قرار گیرد، انجام شود. برای سفت کردن کمربند، قسمت انتهایی آزاد تسمه را بکشید، تسمه بایستی حتی الامکان در پایین ترین قسمت نیم تنه و روی لگن قرار گیرد. اگر تسمه کمربند بالاتر بسته شود احتمال صدمه دیدن و زخمی شدن در تصادفات افزایش می یابد.

⚠️ اخطار

مکانیزم قفل تسمه کمربند وسط با کمربندهای روی شانه صندلی عقب متفاوت است، هنگامیکه تسمه های روی شانه صندلی عقب یا تسمه کمربند وسط را می بندید از صحیح جا زدن هر کمربند در قفل خود برای بهره وری از حداکثر محافظت سیستم کمربند و عملکرد مناسب آن اطمینان حاصل کنید.

۱

۲

۳

۴

۵

۶

۷

۸

۱



کمر بند ایمنی کشنده (در صورت مجهز بودن) خودروی شما به کمر بندهای ایمنی کشنده راننده و سرنشین جلو مجهز است. هدف اصلی به کار گیری کمر بند ایمنی کشنده حصول اطمینان از کشیده شدن و چسبیدن محکم کمر بند ایمنی به بدن سرنشین در بعضی از تصادفات منجر به برخورد از ناحیه جلو (یا تصادفات منجر به برخورد از کنار یا واژگون شدن) می باشد. هنگامی که تصادف منجر به برخورد از ناحیه جلو (یا تصادف منجر به برخورد از کنار یا واژگون شدن) به اندازه کافی شدید باشد، کمر بندهای ایمنی کشنده می توانند عمل کنند.

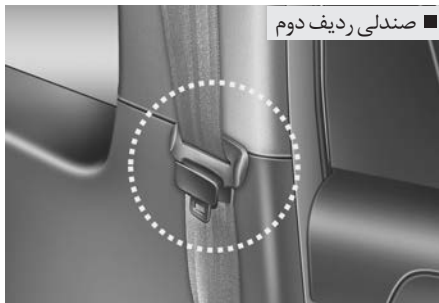

■ صندلی ردیف دوم



■ صندلی ردیف سوم

• جمع کردن تسمه کمر بند ایمنی درون راهنماها، گیر کردن کمر بندها بیرون یا زیر صندلی را کاهش می دهد.

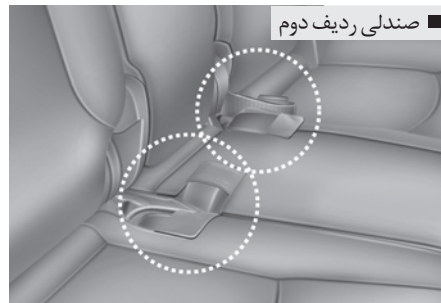

■ صندلی ردیف دوم

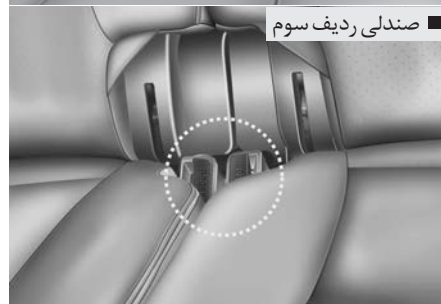

■ صندلی ردیف سوم

بسته بندی و جای دادن کمر بند ایمنی عقب

- در صورت عدم نیاز، قفل های کمر بندهای ایمنی عقب قابل بسته بندی و جای دهی در جیب بین پشتی صندلی عقب و تشک می باشند.
- کمر بند ایمنی صندلی وسط پس از حلقه کردن زبانه فلزی و تسمه، قابل بسته بندی و جای دهی در جیب بین پشتی صندلی عقب و تشک است (نوع دو تسمه ای).

⚠️ **اخطار**

برای استفاده از حداکثر مزایای کمربند ایمنی کشنده، موارد زیر باید رعایت شود:

۱. کمربند باید بنحو صحیح بسته شده و در موقعیت مناسب تنظیم شود. لطفاً همه اطلاعات مهم و هشدارهای مرتبط با خصوصیات تجهیزات ایمنی سرنشینان خودروی خود، شامل کمربندهای ایمنی و کیسه‌های هوای (ایر‌بگ) ارائه شده در این دفترچه راهنما را مطالعه و از آنها پیروی کنید.
۲. همیشه از بسته بودن مناسب کمربند ایمنی خود و سرنشینان خودرو مطمئن شوید.

* **یادآوری**

- در بعضی از تصادفات منجر به برخورد از ناحیه جلو، هر دو کمربند ایمنی پیش کشنده راننده و سرنشین جلو ممکن است فعال شوند. کمربندهای ایمنی پیش کشنده در بعضی از برخوردهای از ناحیه جلو (یا برخورد از ناحیه بغل و یا چپ شدن) که باندازه کافی شدید باشند می‌توانند همراه با کیسه‌های هوا فعال شوند.
- هنگامیکه کمربندهای ایمنی کشنده فعال شوند، صدای بلندی ممکن است شنیده شده و غباری شبیه دود در اتاق خودرو ممکن است دیده شود، این وضعیت عادی است و خطری ندارد.
- این غبار با وجود بی‌ضرر بودن ممکن است باعث خارش پوست شده و نباید به مدت طولانی استنشاق شود. پس از هر تصادف منجر به عمل کردن کمربندهای ایمنی پیش کشنده، سطح پوست در معرض (شامل دستها و صورت) را به‌طور کامل بشوئید.

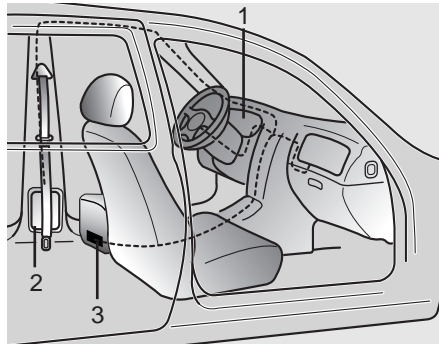

سیستم کمربند ایمنی کشنده بطور عمده متشکل از اجزای زیر است. مکان این اجزا در شکل نشان داده شده است:

1. چراغ هشدار سیستم کیسه هوا SRS.
2. مجموعه کمربند ایمنی پیش کشنده.
3. ماژول (سامانه) کنترل سیستم کیسه هوا SRS.

هنگامیکه خودرو به‌طور ناگهانی متوقف شود یا زمانی که سرنشین سعی کند به‌طور سریع به جلو خم شود، جمع‌کننده کمربند ایمنی در این موقعیت قفل می‌شود. در بعضی از تصادفات منجر به برخورد از ناحیه جلو، کشنده کمربند ایمنی فعال شده، کمربند را برای سفت‌تر شدن در برابر بدن سرنشین، به سمت داخل می‌کشد.

اگر سیستم، فشار بیش از اندازه‌ای را در کمربند ایمنی راننده یا سرنشین جلو در هنگام فعال شدن کشنده کمربند ایمنی حس کند، محدود کننده فشار قرار گرفته در داخل کشنده، بخشی از فشار کمربند ایمنی مربوطه را کاهش می‌دهد. (در صورت مجهز بودن)

* **یادآوری**

در صورتی که خودرو مجهز به کیسه‌های هوای کناری یا پرده‌ای باشد، کمربندهای ایمنی کشنده علاوه بر تصادفات منجر به برخورد از ناحیه جلو، در تصادفات منجر به برخورد از ناحیه بغل و چپ شدن نیز فعال می‌شوند.

* یادآوری

چراغ هشدار کیسه هوای روی صفحه نمایشگرها ، به دلیل متصل بودن سنسور فعال کننده کیسه هوا به کمر بند ایمنی کشنده، پس از چرخاندن سوئیچ خودرو به موقعیت روشن ON، مدت ۶ ثانیه روشن و سپس باید خاموش شود.

هشدار

اگر کمر بند ایمنی کشنده، به درستی کار نکند، این چراغ هشدار روشن خواهد شد، حتی اگر هیچ ایرادی در سیستم کیسه هوا وجود نداشته باشد. اگر با چرخاندن سوئیچ و قرار دادن آن در موقعیت روشن ON چراغ هشدار کیسه هوا روشن نمی‌شود یا پس از روشن شدن به مدت تقریبی ۶ ثانیه، همچنان روشن باقی می‌ماند و یا زمانی که خودرو در حال حرکت است روشن می‌شود، لطفاً هر چه زودتر کمر بند ایمنی کشنده و سیستم کیسه هوا را توسط عاملیت مجاز کیا مورد بازرسی قرار دهید.

⚠️ اخطار

- کمر بندهای ایمنی کشنده فقط برای یک بار کار کردن، طراحی شده‌اند و پس از فعال شدن باید تعویض شوند. همیشه همه کمر بندهای ایمنی از هر نوع، در صورت مورد استفاده بودن در زمان وقوع تصادف، باید تعویض شوند.
- مجموعه مکانیسم های کمر بندهای ایمنی کشنده، در طی فعال شدن، داغ می‌شوند. کمر بندهای ایمنی کشنده را تا چند دقیقه پس از فعال شدن، لمس نکنید.
- سعی نکنید خودتان کمر بندهای ایمنی کشنده را بازرسی کرده یا تعویض کنید. این کار باید توسط عاملیت مجاز کیا انجام شود.
- به مجموعه های کمر بند ایمنی کشنده، ضربه وارد نکنید.
- به هیچ روشی اقدام به تعمیر یا سرویس سیستم کمر بندهای ایمنی پیش کشنده نکنید.

- استفاده نادرست از مجموعه های کمر بند ایمنی کشنده و بی‌اعتنایی به هشدارهای مربوط به ضربه وارد نکردن، تغییر ندادن، بازرسی نکردن، تعویض نکردن، یا سرویس و تعمیر نکردن آنها ممکن است منجر به عملکرد غیر صحیح یا فعال شدن بدون دلیل مجموعه های کمر بند و در نتیجه صدمات جسمی جدی شود.
- همیشه در هنگام رانندگی و یا زمانی که سوار بر خودرو هستید، کمر بندها را ببندید.
- در صورت اسقاط خودرو یا کمر بند ایمنی کشنده با عاملیت مجاز کیا تماس حاصل نمایید.

هشدارهای کمربند ایمنی

⚠️ **اخطار**

همه سرنشینان خودرو همواره باید کمربند ایمنی مربوط به خود را بسته نگهدارند. کمربندهای ایمنی و صندلی‌های محافظ کودک خطر آسیب‌دیدگی جدی یا مرگ آور را در صورت وقوع تصادف یا توقف ناگهانی، برای همه سرنشینان خودرو کاهش می‌دهند. بدون استفاده از کمربند، سرنشینان ممکن است به کیسه هوای در حال باز شدن بسیار نزدیک شده، با قسمت‌های داخلی خودرو برخورد کرده یا از خودرو به بیرون پرتاب شوند. کمربندهای ایمنی بسته شده بنحو مناسب، تا حد بسیار زیادی این خطرات را کاهش می‌دهند. همیشه از هشدارهای مربوط به کمربندها، کیسه‌های هوا و صندلی‌های سرنشین ارائه شده در این دفترچه پیروی کنید.

نوزادان یا کودکان کوچک

شما باید از الزامات خاص کشور خود آگاه باشید. صندلی‌های محافظ کودک یا نوزادان باید بر روی صندلی عقب قرار داده شده و بنحو مناسب نصب شوند. برای کسب اطلاعات بیشتر در مورد استفاده از این صندلی‌های محافظ به «سیستم صندلی محافظ کودک» در این بخش مراجعه کنید.

⚠️ **اخطار**

همه افراد داخل خودروی شما شامل نوزادان و کودکان به برخورداری از سیستم محافظتی مناسب در همه اوقات نیاز دارند. در خودرو در حال حرکت هرگز کودکان را روی پا نشانده یا آنها را بغل نکنید. نیروهای شدید ایجاد شده در حین تصادف، کودک را از بازوی شما جدا کرده بطرف اجزای داخلی خودرو پرتاب می‌کنند. همیشه از سیستم صندلی محافظ کودک متناسب با قد و وزن کودک خود استفاده کنید.

*** یادآوری**

هنگامیکه کودکان خردسال توسط سیستم صندلی محافظ کودک همخوان با الزامات قانونی کشور شما در صندلی عقب مورد محافظت قرار گیرند، در تصادفات به بهترین وجه از صدمه دیدن محافظت می‌شوند. قبل از خرید هر نوع صندلی محافظ کودک از داشتن برچسب ایمنی صندلی همخوان با استاندارد ایمنی کشور خود اطمینان حاصل کنید. سیستم صندلی محافظ کودک باید با قد و وزن کودک شما متناسب باشد. برای اطلاع از این امر برچسب روی صندلی محافظ کودک را مطالعه کنید. به «سیستم صندلی محافظ کودک» در این بخش مراجعه کنید.

۱

۲

۳

۴

۵

۶

۷

۸

۹

کودکان بزرگتر

کودکان بزرگ جثه‌ای که نمی‌توانند از صندلی محافظ کودک استفاده کنند، همیشه باید در صندلی عقب قرار گرفته و از تسمه روی پا/ شانه کمربند ایمنی استفاده کنند. تسمه روی پا باید محکم در اطراف لگن و تا حد ممکن در پایین‌ترین سطح بسته شود. بطور مرتب محکم بودن کمربند را کنترل کنید. تقلا کردن کودک می‌تواند موقعیت کمربند را تغییر دهد. هنگامیکه کودکان در صندلی محافظ کودک قرار گرفته بر روی صندلی عقب مورد محافظت قرار گیرند، از بیشترین ایمنی برخوردارند. اگر کودک بزرگ جثه (بزرگتر از ۱۲ سال) باید روی صندلی جلو بنشیند، کودک باید توسط تسمه روی پا/ شانه کمربند ایمنی موجود بنحو ایمن مورد محافظت قرار گرفته و صندلی تا آخرین حد به عقب کشیده شود. کودکان ۱۲ ساله یا کوچکتر باید بنحو ایمن در صندلی عقب مورد محافظت قرار گیرند. هرگز کودکان ۱۲ سال یا کوچکتر را در صندلی جلو نشاناید. هرگز صندلی محافظ کودک روبه عقب را در صندلی جلو خودرو نصب نکنید.

اگر تسمه روی شانه کمربند گردن یا صورت کودک را کمی لمس می‌کند، سعی کنید موقعیت کودک را به سمت وسط خودرو نزدیک‌تر کنید. اگر تسمه روی شانه کمربند ایمنی هنوز صورت یا گردن کودک را لمس می‌کند، کودک باید به صندلی محافظ کودک بازگردانده شود.

⚠️ **اخطار - اثرات تسمه روی شانه بر**

کودکان خردسال

- هرگز در هنگام حرکت خودرو اجازه ندهید تسمه روی شانه کمربند ایمنی با گردن یا صورت کودک تماس پیدا کند.
- اگر کمربند ایمنی مورد استفاده کودک بنحو مناسب بسته و تنظیم نشود، خطر مرگ یا آسیب دیدن جدی کودک را تهدید می‌کند.

زنان باردار

استفاده از کمربند ایمنی برای زنان باردار به جهت کاهش احتمال صدمه دیدن در زمان تصادف توصیه می‌شود. در هنگام استفاده از کمربند ایمنی، قسمت تسمه روی پا باید تا حد امکان به طور مطمئن و در پایین‌ترین سطح در عرض لگن قرار گیرد نه اینکه به صورت عرضی روی شکم بسته شود. برای توصیه‌های خاص با پزشک مشورت کنید.

اشخاص مصدوم

کمربند ایمنی در زمان حمل و نقل فرد مصدوم باید مورد استفاده قرار گیرد. در صورت نیاز برای توصیه‌های خاص با پزشک مشورت کنید.

هر نفر یک کمربند

هرگز دو نفر (شامل کودکان) نباید همزمان از یک کمربند استفاده کنند. در صورت وقوع تصادف این عمل می‌تواند شدت آسیب‌های وارده را افزایش دهد.

به سمت عقب دراز نکشید

برای کاهش احتمال آسیب دیدگی در صورت تصادف و استفاده از حداکثر کارایی سیستم محافظت از سرنشین، تمام سرنشینان در هنگام حرکت باید به صورت قائم در صندلی قرار گرفته و پشتی صندلی های جلو باید در حالت قائم باشد. اگر شخص بر روی صندلی عقب بصورت دراز کشیده نشسته یا اینکه پشتی صندلی جلو به سمت عقب خوابانده شده باشد، کمربند ایمنی نمی تواند محافظت مناسب را ارائه دهد.

⚠️ **اخطار**

سواری خودرو در حالیکه پشتی صندلی آن به عقب خم شده است، خطر صدمات جدی یا مرگ‌آور را در صورت تصادف یا توقف ناگهانی افزایش می‌دهد. با خواباندن صندلی میزان حفاظت سیستم محافظت از سرنشین (کمربندها و کیسه‌های هوا) تا حد زیادی کاهش می‌یابد. برای عملکرد مناسب سیستم، کمربندها باید محکم در اطراف لگن و جلوی سینه قرار گرفته باشند. هرچه پشتی صندلی بیشتر خوابانده شده باشد، احتمال لیز خوردن لگن از زیر تسمه روی پای کمربند افزایش یافته باعث صدمات جسمی داخلی یا برخورد گردن سرنشین به تسمه روی شانه کمربند می‌شود. راننده و سرنشینان همیشه باید کاملاً به عقب بر روی صندلی‌های خود نشسته، بنحو مناسب توسط کمربند مورد محافظت قرار گیرند و پشتی صندلی آنها در حالت قائم باشد.

مراقبت از کمربند ایمنی

اجزا سیستم کمربند ایمنی هرگز نباید از یکدیگر جدا شده یا در آن‌ها تغییراتی اعمال شود. علاوه بر این باید با مراقبت از آسیب دیدن تسمه‌ها و اجزای فلزی کمربند توسط لولاهای صندلی، درها یا دیگر استفاده‌های ناصحیح جلوگیری کرد.

⚠️ **اخطار**

در هنگام برگرداندن پشتی صندلی عقب به حالت اولیه قائم (در صورت تا کردن) مراقب باشید تسمه یا قلاب کمربند صدمه نبیند همچنین مطمئن شوید تسمه یا قلاب کمربند لای صندلی گیر نکرده یا در صندلی عقب فرو نرود.

کمربند ایمنی دارای تسمه یا قفل صدمه دیده استحکام لازم را ندارد و احتمالاً در هنگام تصادف یا توقف ناگهانی نمی‌تواند به درستی عمل کند و در نتیجه باعث صدمات جدی می‌گردد. تسمه‌ها یا قفل‌های آسیب دیده را فوراً تعویض نمایید.

بازدیدهای دوره‌ای

توصیه می‌شود همه کمربندهای ایمنی از نظر هر نوع فرسودگی یا آسیب دیدگی مورد بازدید قرار گیرند. قسمت‌های آسیب دیده باید در سریعترین زمان ممکن تعویض شوند.

کمربندها را تمیز و خشک نگه دارید

کمربندها باید تمیز و خشک نگهداری شوند. در صورت کثیفی می‌توانید آنها را با استفاده از محلول رقیق صابون و آب گرم تمیز کنید. سفید کننده، رنگ و پاک کننده‌های قوی یا مواد ساینده نباید مورد استفاده قرار گیرند زیرا ممکن است باعث خرابی و سست و ضعیف کردن بافت تسمه کمربند شوند.

زمان تعویض کمربندهای ایمنی

در صورت تصادف خودرو در هنگام درگیر بودن کمربند، همه مجموعه یا مجموعه‌های کمربند درگیر باید تعویض شوند. حتی اگر هیچ آسیبی هم مشاهده نشود، این کار باید انجام شود. در صورت وجود هر گونه ابهام و سوال در مورد عملکرد کمربند ایمنی به عاملیت مجاز کیا مراجعه کنید.

صندلی محافظ کودک

کودکان سوار بر خودرو باید در صندلی عقب نشسته و همیشه بطور مناسب توسط سیستم‌های محافظ کودک محافظت شوند تا خطر مصدومیت آنها در اثر تصادف، ترمز یا حرکت های ناگهانی خودرو کاهش یابد. طبق آمارهای تصادفات، کودکان در صورتیکه در صندلی عقب به نحوه مناسب از سیستم‌های محافظ کودک استفاده کنند، بسیار ایمن تر از زمانی هستند که در صندلی جلو قرار داشته باشند، کودکان بزرگتر که نمی‌توانند از صندلی محافظ کودک استفاده نمایند همیشه باید از یکی از کمربندهای ایمنی موجود استفاده نمایند.

شما باید از الزامات قانونی مخصوص کشور خود آگاه باشید. صندلی‌های محافظ کودکان یا نوزادان باید بنحو مناسب در صندلی عقب قرار داده شده و نصب شوند. شما باید از سیستم صندلی محافظ کودک تجاری موجود همخوان با الزامات ایمنی استاندارد کشور خود استفاده کنید.

سیستم‌های محافظتی کودکان برای محکم شدن بر روی صندلی‌های خودرو توسط کمر بند ایمنی روی پا یا قسمت روی پای کمر بند ایمنی روی پا/شانه، یا بوسیله گیره‌های نگهدارنده و/یا سیستم ایزوفیکس (در صورت مجهز بودن) طراحی شده‌اند.

اگر کودکان توسط سیستم‌های محافظ کودک بنحو مناسب محافظت نشوند، در تصادف ممکن است مصدوم یا کشته شوند. برای کودکان کوچک و نوزادان باید از صندلی محافظ کودک و نوزاد استفاده کنید. قبل از خرید هر نوع صندلی مخصوص محافظ کودک، از متناسب بودن آن با صندلی و کمر بندهای ایمنی خودرو و کودک خود اطمینان حاصل کنید. در هنگام نصب سیستم‌های محافظ کودک در خودرو، کلیه دستورالعمل‌های کارخانه سازنده را رعایت کنید.

⚠️ اخطار

• صندلی محافظ کودک باید در صندلی عقب خودرو نصب شود. هرگز صندلی کودک یا نوزاد را روی صندلی سرنشین جلو نصب نکنید. در صورت وقوع تصادف و عمل کردن کیسه هوای جانبی سمت سرنشین جلو در زمانی که کودک یا نوزاد در صندلی محافظ کودک بر روی صندلی جلو قرار دارد، کودک ممکن است شدیداً مصدوم یا کشته شود. بنابراین صندلی محافظ کودک را فقط در صندلی عقب خودرو نصب نمائید.

• در خودروی در بسته در روز آفتابی، کمر بند ایمنی و صندلی محافظ کودک بسیار گرم می‌شود، حتی اگر هوای خارج از خودرو چندان گرم نباشد. قبل از قرار دادن کودک در صندلی، دمای قفل‌ها و روکش صندلی را کنترل نمائید. • هنگامیکه از صندلی محافظ کودک استفاده نمی‌شود آنرا در صندوق عقب خودرو جای داده یا با کمر بند ایمنی ببندید، در این صورت صندلی کودک در هنگام تصادف یا توقف‌های ناگهانی به سمت جلو پرتاب نمی‌شود. • کودکان ممکن است در اثر باز شدن کیسه هوا بطور جدی مصدوم یا کشته شوند. همه کودکان حتی کودکان بزرگ جثه که نمی‌توانند از صندلی محافظ کودک استفاده کنند باید از صندلی عقب استفاده کنند.

⚠️ اخطار

برای کاهش احتمال صدمات جسمی یا صدمات مرگ‌آور:

- در همه سنین، کودکان مورد محافظت قرار گرفته در صندلی عقب، ایمن‌تر هستند. کودک قرار گرفته در صندلی سرنشین جلو، ممکن است توسط کیسه هوای در حال باز شدن به شدت مورد ضربه قرار گرفته، دچار مصدومیت جدی یا مرگ‌آور شود.
- همیشه از دستورالعمل‌های نصب و استفاده از صندلی‌های محافظ کودک پیروی کنید.
- همیشه از نصب مطمئن صندلی محافظ کودک در خودرو و مورد محافظت قرار نگرفتن مطمئن کودک در صندلی محافظ کودک اطمینان حاصل کنید.
- در خودرو در حال حرکت هرگز کودکان را روی پا ننشاند یا آنها را بغل نکنید. نیروهای شدید ایجاد شده در حین تصادف، کودک را از بازوی شما جدا کرده بطرف اجزای داخلی خودرو پرتاب می‌کنند.
- هرگز کمر بند ایمنی را از روی خود و کودک عبور ندهید. در هنگام تصادف، تسمه کمر بند می‌تواند عمیقاً بدن کودک را تحت فشار قرار داده، باعث آسیب‌های جدی داخلی شود.



سیستم صندلی محافظ کودک روبه عقب



سیستم صندلی محافظ کودک روبه جلو

- هرگز از سبدهای حمل نوزاد یا صندلی‌های کودکی که به پشتی صندلی وصل میشوند استفاده نکنید چون ممکن است ایمنی کافی را در تصادفات ارائه ندهند.
- کمربندهای ایمنی می‌توانند بسیار داغ شوند، بخصوص هنگامیکه خودرو در زیر نور مستقیم آفتاب پارک شده باشد. همیشه قبل از بستن کمربندهای ایمنی بر روی کودکان، قفل آنها را کنترل کنید.

- کودک را بدون همراه حتی برای مدتی کوتاه در خودرو رها نکنید. خودرو می‌تواند بسرعت گرم شده باعث صدمه دیدن کودکان داخل خودرو شود. حتی کودکان خیلی کم سن ممکن است ناخواسته باعث حرکت در آوردن خودرو، گیرکردن خود در لای شیشه پنجره‌ها یا قفل کردن خودرو بر روی خود یا دیگران شوند.
- هرگز اجازه ندهید دو کودک یا دو شخص از یک کمربند استفاده کنند.
- کودکان اغلب وول خورده خود را در مکان نامناسب قرار می‌دهند. هرگز اجازه ندهید کودک سوار بر خودرو تسمه روی شانه کمربند را زیر بازو یا از پشت خود عبور دهد. همیشه کودکان را در صندلی عقب بنحو مناسب مورد محافظت قرار دهید.
- هرگز اجازه ندهید کودک در خودرو در حال حرکت بر روی صندلی یا کف خودرو ایستاده یا دو زانو بنشیند. در هنگام تصادف یا توقف ناگهانی کودک می‌تواند شدیداً به سمت اجزای داخلی خودرو پرتاب و جدأ مصدوم شود.

استفاده از سیستم صندلی محافظ کودک

برای کودکان خردسال و نوزادان استفاده از صندلی کودک یا نوزاد الزامیست. این صندلی محافظ کودک یا نوزاد باید در اندازه مناسب برای کودک بوده و طبق دستورالعمل‌های کارخانه سازنده نصب شود.



نصب سیستم محافظ کودک توسط تسمه روی پا (در صندلی عقب وسط) (در صورت مجهز بودن) به جز کشورهای اروپایی
برای نصب سیستم محافظ صندلی کودک در صندلی عقب وسط، با روش زیر عمل کنید.

۱. سیستم محافظ صندلی کودک را در صندلی عقب وسط قرار دهید.
۲. طول تسمه روی پایه زبانه دار را افزایش دهید.
۳. با پیروی از دستورالعمل‌ها ارائه شده توسط کارخانه سازنده صندلی محافظ، تسمه روی پا کمر بند را از میان صندلی محافظ عبور دهید.
۴. تسمه‌های کمر بند ایمنی را در هم قلاب نموده و با کشیدن سر آزاد تسمه کمر بند، تنظیم تسمه را برای محکم نگهداشتن صندلی محافظ کودک انجام دهید پس از نصب صندلی محافظ کودک، سعی کنید آن را در تمام جهات حرکت دهید تا از محکم بودن صندلی محافظ در محل مطمئن شوید.

⚠️ **اخطار - نصب صندلی کودک**

- اگر صندلی محافظ کودک بنحو مناسب و محکم به خودرو وصل نشده و کودک بنحو مناسب در صندلی محافظ کودک مورد محافظت قرار نگرفته باشد، در تصادف کودک می‌تواند بطور جدی مصدوم یا کشته شود. قبل از نصب سیستم صندلی محافظ کودک، دستورالعمل‌های ارائه شده توسط سازنده سیستم صندلی محافظ کودک را مطالعه کنید.
- اگر کمر بند ایمنی بنحو شرح داده شده در این بخش عمل نمی‌کند، با مراجعه به عاملیت مجاز کیا فوراً سیستم را مورد بازرسی و کنترل قرار دهید.
- عدم پیروی از دستورالعمل‌های مربوط به سیستم صندلی محافظ کودک ارائه شده در این دفترچه و دستورالعمل‌های همراه با سیستم صندلی محافظ کودک می‌تواند احتمال و/یا شدت آسیب دیدگی در تصادف را افزایش دهد.

بدلیل ایمنی توصیه می‌شود سیستم صندلی محافظ کودک در صندلی عقب نصب شود.

⚠️ **اخطار**

هرگز صندلی محافظ کودک روبه عقب را در صندلی سرنشین جلو نصب نکنید. چون کیسه هوای در حال باز شدن سرنشین جلو می‌تواند با صندلی محافظ کودک روبه عقب برخورد نموده، باعث کشته شدن کودک شود.

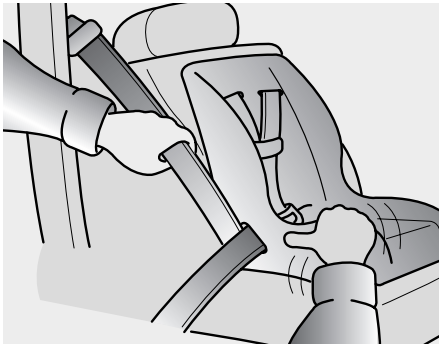

۳. تسمه های کمربند را در هم قلاب کرده، اجازه دهید تسمه ها در حالت کشیده قرار گیرند. پس از نصب صندلی محافظ کودک، سعی کنید آنرا در تمام جهات حرکت دهید تا از محکم بودن صندلی محافظ در محل مطمئن شوید. اگر به سفت کردن بیشتر تسمه نیاز بود، تسمه را به سمت جمع کننده بیشتر بکشید. هنگامیکه قفل کمربند را آزاد کنید و اجازه دهید تسمه جمع شود، جمع کننده تسمه کمربند، بطور اتوماتیک به حالت قفل اضطراری سرنشین (نشسته) بازمی گردد.

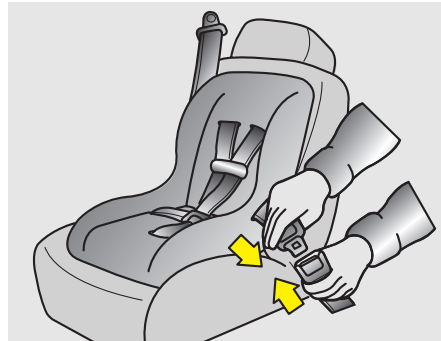

۲. زبانه تسمه روی پا / شانه کمربند را در قفل کمربند جا بزنید. بصدای مشخص قفل شدن کمربند «کلیک» توجه داشته باشید. دکمه آزادکننده قفل کمربند را در موقعیتی قرار دهید که در صورت اضطرار دسترسی به آن آسان باشد.

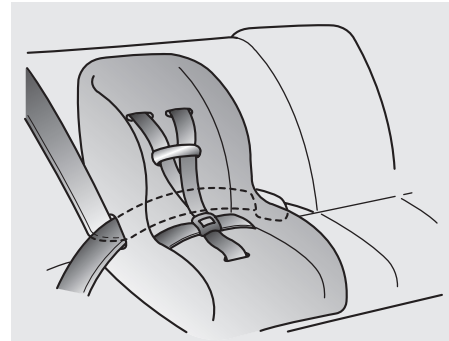

نصب سیستم صندلی محافظ کودک توسط تسمه روی پا / شانه کمربند ایمنی برای نصب سیستم صندلی محافظ کودک بر روی صندلی های بیرونی، به نحو زیر عمل کنید:

۱. سیستم صندلی محافظ کودک را بر روی صندلی خودرو قرار داده و با پیروی از دستورالعمل های ارائه شده توسط کارخانه سازنده صندلی محافظ، تسمه روی پا / شانه کمربند را از اطراف یا از میان صندلی محافظ عبور دهید. از عدم وجود پیچ و تاب در تسمه ها اطمینان حاصل کنید.

۱

۲

۳

۴

۵

۶

۷

۸

۹

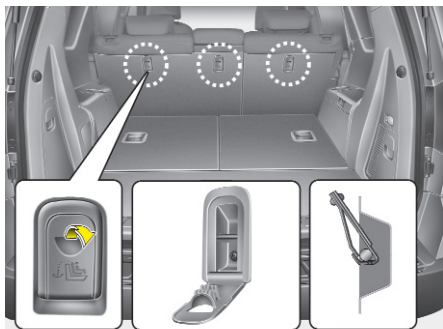

محکم کردن صندلی محافظ کودک با استفاده از سیستم تکیه گاهی نگهدارنده قلاب (در صورت مجهز بودن)
نگهدارنده‌های قلاب صندلی محافظ کودک در پشتی صندلی‌های عقب جای دارند.

انتخاب صندلی محافظ کودک مناسب بر اساس موقعیت صندلی با استفاده از کمربند ایمنی - برای اروپا از صندلی محافظ کودک دارای تاییدیه رسمی که با شرایط کودک شما همخوانی داشته باشد، استفاده کنید، صندلی محافظ کودک را با توجه به جدول زیر انتخاب کنید.

موقعیت صندلی				گروه سنی
صندلی‌های ردیف سوم جانبی	صندلی ردیف دوم وسط	صندلی‌های ردیف دوم جانبی	صندلی سرنشین جلو	
U	L1, L2	L1, L2	L1, L2	0: تا ۱۰ کیلوگرم (۰ تا ۹ ماه)
U	L1, L2	L1, L2	L1, L2	0+: تا ۱۳ کیلوگرم (۰ تا ۲ سال)
U	L3, L5, L7, L8	L3, L5, L7, L8	L3, L5, L7, L8	I: تا ۱۸ کیلوگرم (۹ ماه تا ۴ سال)
U	L6	L6	L6	II, III: تا ۱۵ تا ۳۶ کیلوگرم (۴ تا ۱۲ سال)

U : مناسب و تایید شده برای استفاده به صورت عمومی در این گروه وزنی .

L1 : مناسب برای ELIOS(E2 037014)، تایید شده برای استفاده به صورت رو به عقب در این گروه وزنی .

L2: مناسب برای : PegPerego primo Viaggio (E13 030010)، تایید شده برای استفاده به صورت رو به عقب

در این گروه وزنی

L3 : مناسب برای Bebe comfort ISEOS(E2 039014)، تایید شده برای استفاده در این گروه وزنی

L5 : مناسب برای Romer Lord Plus (E1 03301136)، تایید شده برای استفاده در این گروه وزنی

L6 : مناسب برای Euro Kids Star(E1 03301129)، تایید شده برای استفاده در این گروه وزنی

L7 : مناسب برای BeSafe iZi Comfort(E4 03443206)، تایید شده برای استفاده در این گروه وزنی

L8 : مناسب برای MAXI-COSI PrioriXP(E1 03301153/E1 0165200)، تایید شده برای استفاده در این گروه

وزنی

۱
۲
۳
۴
۵
۶
۷
۸
۹

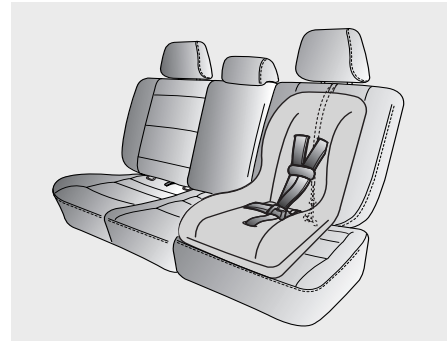

۱. تسمه صندلی محافظ کودک را از روی پشتی صندلی عبور دهید.
 در خودروهایی که پشت‌سری قابل تنظیم دارند، تسمه نگهدارنده صندلی محافظ کودک را از زیر پشت‌سری و بین پایه‌های آن عبور دهید، در غیر اینصورت تسمه نگهدارنده را از بالای پشتی صندلی عقب بگذرانید.
 ۲. قلاب تسمه صندلی محافظ کودک را به نگهدارنده قلاب مربوطه وصل کرده، محکم کنید تا صندلی محافظ کودک در جای خود محکم شود.

⚠️ اخطار

اگر صندلی محافظ کودک بنحو مناسب و محکم به خودرو وصل نشده و کودک بنحو مناسب در صندلی محافظ کودک مورد محافظت قرار نگرفته باشد، در تصادف کودک می‌تواند بطور جدی مصدوم یا کشته شود. همیشه برای نصب و استفاده از دستورالعمل‌های کارخانه سازنده صندلی محافظ کودک پیروی کنید.

⚠️ اخطار - بازرسی و کنترل صندلی

محافظ کودک
 با فشار دادن و کشیدن صندلی در جهات مختلف از محکم بودن صندلی محافظ کودک در محل اطمینان حاصل کنید. صندلی محافظ کودک نصب شده بنحو غیر صحیح ممکن است بالا و پایین شده، پیچیده، برگشته یا از محل نصب جدا شده باعث مرگ یا صدمات جدی شود.

⚠️ اخطار

اخطار - نگهدارنده قلاب

هرگز بیش از یک صندلی محافظ کودک را به یک نگهدارنده قلاب تسمه یا جای یک زبانه پایین صندلی محافظ کودک نصب نکنید. افزایش فشار بار ناشی از چند صندلی محافظ کودک ممکن است باعث شکسته شدن نگهدارنده‌های قلاب یا جای زبانه‌های پایین صندلی محافظ کودک شده، موجب صدمات جدی جسمی یا مرگ شود.

⚠️ اخطار

اخطار - نگهدارنده قلاب تسمه

صندلی محافظ کودک

- نگهدارنده‌های قلاب تسمه‌های صندلی محافظ کودک فقط برای تحمل فشارهای وارده ناشی از صندلی محافظ کودک نصب شده بنحو صحیح طراحی شده‌اند. تحت هیچ شرایطی نباید از آنها برای کمربندهای ایمنی یا تسمه‌های محافظ بزرگسالان یا اتصال لوازم یا تجهیزات دیگر به خودرو استفاده کرد.
- اگر قلاب تسمه صندلی محافظ کودک بجز نگهدارنده قلاب تسمه صحیح بجایی دیگر وصل شود، ممکن است بطور مناسب وظیفه خود را انجام ندهد.

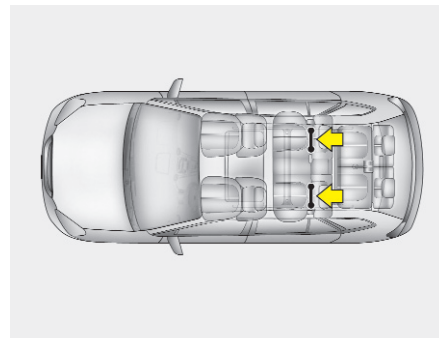
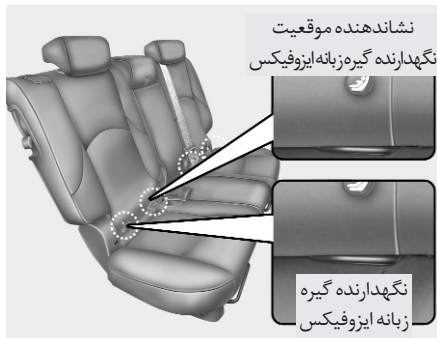
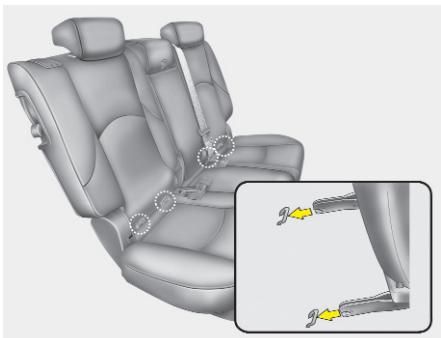

در هر طرف صندلی عقب، بین تشک و پشتی یک زوج از نگهدارنده‌های گیره زبانه صندلی محافظ کودک ایزوفیکس وجود دارد همراه با نگهدارنده‌های قلاب بالایی در کف (در پشت صندلی‌های عقب) نقاط مهار صندلی محافظ کودک ایزوفیکس را تشکیل می‌دهند. در هنگام نصب، صندلی کودک باید به گونه‌ای با نگهدارنده‌های گیره زبانه‌ها درگیر شود که صدای جارفتن آن "کلیک" شنیده شده (با کشیدن آن را امتحان کنید) و بوسیله نگهدارنده قلاب (در کف در پشت صندلی‌های عقب) کاملاً ثابت شود. نصب و استفاده از صندلی کودک باید بر اساس دفترچه راهنمای نصب که با صندلی ایزوفیکس عرضه می‌شود، انجام پذیرد.

در هر طرف قسمت پایین پشتی‌های صندلی عقب علامت نمایشی ایزوفیکس جای دارد. این علائم نمایشی موقعیت نگهدارنده‌های گیره زبانه‌های صندلی محافظ کودک (در صورت مجهز بودن) را نمایش می‌دهند.

محکم کردن صندلی محافظ کودک با استفاده از سیستم "ایزوفیکس (ISOFIX)" و سیستم "تکیه‌گاهی نگهدارنده قلاب" (در صورت مجهز بودن)

ایزوفیکس "ISOFIX" روشی استاندارد برای جای دادن و محکم کردن صندلی کودک است که احتیاجی به استفاده از کمربند ایمنی بزرگسالان برای محکم کردن صندلی کودک ندارد. این امر استحکام و ایمنی بیشتر همراه با استقرار عملی بهتر را ممکن می‌سازد، بعلاوه مزایای نصب آسان و سریع را به همراه دارد.

صندلی محافظ کودک ایزوفیکس فقط زمانی می‌تواند مورد استفاده قرار گیرد که با توجه به استاندارد ECER44 از تاییدیه مخصوص نصب در خودرو برخوردار باشد.

⚠️ اخطار

صندلی محافظ کودک را کاملاً به عقب و چسبیده به پشتی صندلی در حالتیکه پشتی صندلی در وضعیت قائم و نه خم شده قرار دارد، نصب کنید.

۱

۲

۳

۴

۵

۶

۷

۸

۹

⚠️ اخطار

هنگام استفاده از سیستم ایزوفیکس "ISOFIX" خودرو برای نصب صندلی محافظ کودک در صندلی عقب، تمام زبانه‌های فلزی کمربند‌های بلا استفاده صندلی عقب خودرو باید به قفل کمربند تسمه خود متصل و محکم شوند و تسمه کمربند نیز باید در پشت صندلی کودک جمع شود تا از دسترسی کودک به تسمه‌های جمع نشده کمربندها جلوگیری گردد. قفل‌ها یا زبانه‌های فلزی تسمه‌های مهار نشده در اطراف صندلی کودک امکان دسترسی به تسمه کمربند‌های جمع نشده را برای کودک می‌توانند فراهم کنند که این امر ممکن است منجر به خفگی، آسیب دیدن جدی یا مرگ کودک در صندلی محافظ شود.

برای محکم کردن صندلی محافظ کودک

۱. برای جازدن صندلی محافظ کودک به نگهدارنده گیره زبانه ایزوفیکس "ISOFIX"، گیره زبانه‌های صندلی محافظ کودک را به نگهدارنده گیره ایزوفیکس "ISOFIX" فشار دهید. باید صدای قفل شدن "کلیک" شنیده شود.

⚠️ هشدار

در حین نصب اجازه ندهید تسمه‌های کمربندهای ایمنی صندلی عقب توسط زبانه صندلی ایزوفیکس ISOFIX یا نگهدارنده گیره زبانه ایزوفیکس دچار خراش یا له شدگی شوند.

۲. قلاب تسمه صندلی محافظ کودک را به نگهدارنده قلاب صندلی کودک وصل و سفت کنید تا صندلی محافظ در محل محکم شود. (به صفحات قبل مراجعه کنید)

⚠️ اخطار

• صندلی محافظ کودک را در قسمت وسط صندلی عقب با استفاده از نگهدارنده گیره ایزوفیکس "ISOFIX" نصب نکنید. نگهدارنده‌های گیره زبانه صندلی ایزوفیکس فقط برای استفاده در صندلی‌های طرفین عقب (چپ و راست) خودرو قابل استفاده می‌باشند. هیچگاه عمل غیر صحیح نصب صندلی محافظ کودک در وسط صندلی عقب را با استفاده از نگهدارنده‌های گیره زبانه صندلی ایزوفیکس "ISOFIX" انجام ندهید.

در تصادفات، اتصالات صندلی ایزوفیکس ممکن است باندازه کافی استحکام لازم برای حفظ صندلی محافظ کودک در وسط صندلی عقب (بطور مناسب) را نداشته باشند و در نتیجه ممکن است شکسته شده باعث صدمات جدی جسمی یا مرگ شوند.

• بیش از یک صندلی محافظ کودک را به گیره زبانه صندلی ایزوفیکس در صندلی عقب نصب نکنید. افزایش بیش از اندازه فشار وارده بر آنها می‌تواند باعث شکسته شدن نگهدارنده‌های پایینی گیره زبانه صندلی ایزوفیکس صندلی عقب یا نگهدارنده قلاب‌های تسمه صندلی کودک شده، موجب آسیب دیدن جدی یا مرگ شود.

• صندلی محافظ کودک ایزوفیکس "ISOFIX" یا صندلی محافظ کودک سازگار با ایزوفیکس "ISOFIX" را فقط در مکان‌های مناسب نشان داده شده در تصویر وصل کنید.

• همیشه از دستورالعمل‌های نصب و استفاده ارائه شده توسط کارخانه سازنده صندلی محافظ کودک پیروی کنید.

انتخاب صندلی محافظ کودک مناسب براساس موقعیت‌های ایزوفیکس ISOFIX صندلی خودرو- برای اروپا

موقعیت‌های ایزوفیکس خودرو				سازه ایزوفیکس	کلاس اندازه	گروه وزنی
صندلی وسط عقب (ردیف دوم)	صندلی جانبی عقب (سمت سرنشین جلو) (ردیف دوم)	صندلی جانبی عقب (سمت راننده) (ردیف دوم)	صندلی سرنشین جلو			
-	X	X	-	ISO/L1	F	سبد حمل نوزاد
-	X	IUF	-	ISO/L2	G	
-	IUF	IUF	-	ISO/R1	E	0 تا ۱۰ کیلوگرم
-	IUF	IUF	-	ISO/R2	D	+0 تا ۱۳ کیلوگرم
-	IUF	IUF	-	ISO/R3	C	
-	IUF	IUF	-	ISO/R2	D	
-	IUF	IUF	-	ISO/R3	C	I : ۹ تا ۱۸ کیلوگرم
-	IUF	IUF	-	ISO/F2	B	
-	IUF	IUF	-	ISO/F2X	B1	
-	IUF	IUF	-	ISO/F3	A	

IUF = مناسب برای سیستم‌های صندلی محافظ کودک ایزوفیکس روبه جلو از دسته عمومی تایید شده برای استفاده در این گروه وزنی

X = موقعیت ایزوفیکس برای سیستم صندلی محافظ کودک ایزوفیکس در این گروه وزنی و/ یا کلاس اندازه، مناسب نیست.

* ISO/R2 و ISO/R3 فقط زمانی قابل استفاده میباشند که صندلی سرنشین جلو تا انتها به سمت جلو تغییر موقعیت داده شود.

* **ISOFIX**: کلاسهای اندازه و سازه ایزوفیکس سیستم صندلی محافظ کودک.

A-ISO/F3: سیستم صندلی محافظ کودک نوپای روبه جلو CRS با ارتفاع کامل (ارتفاع ۷۲۰ میلی‌متر).

B-ISO/F2: سیستم صندلی محافظ کودک نوپای روبه جلو CRS با ارتفاع کاهش داده شده (ارتفاع ۶۵۰ میلی‌متر).

B1-ISO/F2X: سیستم صندلی محافظ کودک شبرخوار روبه عقب CRS.

C-ISO/R3: سیستم صندلی محافظ کودک نوپای روبه عقب CRS با سایز کامل.

D-ISO/R2: سیستم صندلی محافظ کودک نوپای روبه عقب CRS با سایز کاهش داده شده.

E-ISO/R1: سیستم صندلی محافظ کودک شبرخوار روبه عقب CRS.

F-ISO/L1: سیستم صندلی محافظ کودک عرضی صورت به سمت چپ CRS (سبد حمل نوزاد).

G-ISO/L2: سیستم صندلی محافظ کودک عرضی صورت به سمت راست CRS (سبد حمل نوزاد).

۱

۲

۳

۴

۵

۶

۷

۸

۹

کیسه هوا- سیستم محافظت تکمیلی SRS (در صورت مجهز بودن)

- (1) کیسه هوای راننده
 - (2) کیسه هوای سرنشین جلو *
 - (3) کیسه هوای جانبی *
 - (4) کیسه هوای پرده‌ای *
- *: در صورت مجهز بودن

⚠️ **اخطار**

برای به حداقل رساندن خطر و شدت آسیب‌دیدگی در صورت وقوع تصادف یا چپ کردن، شما و دیگر سرنشینان حتی در خودروهای مجهز به کیسه‌های هوا همیشه باید کمربندهای ایمنی عرضه شده در خودرو را ببندید.

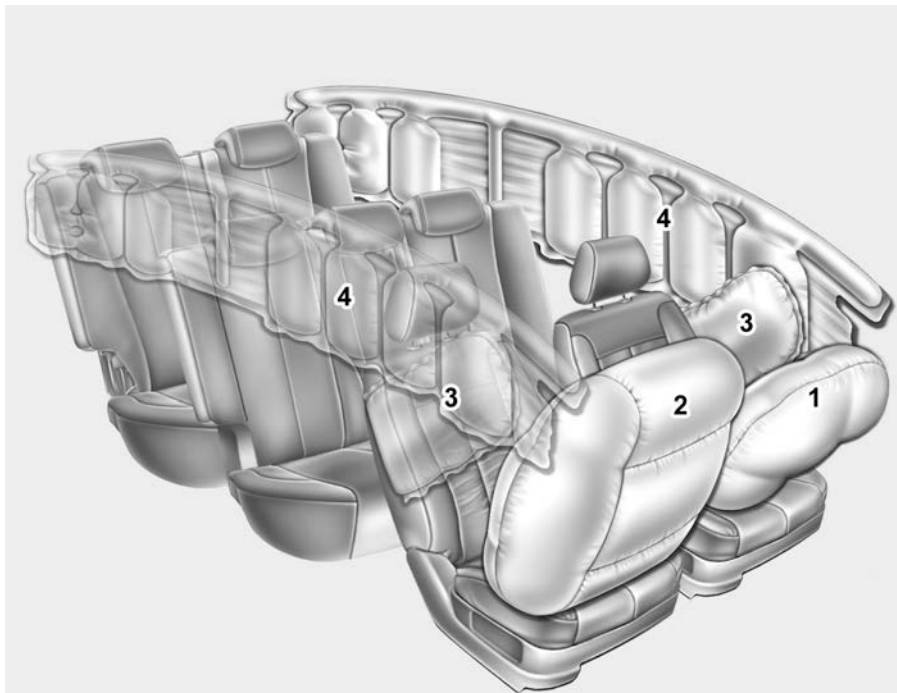

- ۱
- ۲
- ۳
- ۴
- ۵
- ۶
- ۷
- ۸
- I

* کیسه‌های هوای واقعی داخل خودرو ممکن است با تصویر تفاوت داشته باشند.

- حتی تحت بعضی از شرایط تماس با کیسه هوای غربیلک فرمان می‌تواند باعث صدمات مرگ آور بخصوص اگر سرنشین بسیار نزدیک به غربیلک فرمان نشسته باشد، شود.

⚠️ **اخطار**

- برای کاهش خطر صدمات جسمی یا مرگ در اثر تصادف راننده باید تا آنجا که ممکن است نسبت به کیسه هوای داخل غربیلک فرمان عقب نشسته باشد (سینه باید حداقل ۲۵۰ میلیمتر از غربیلک فرمان فاصله داشته باشد)، ضمن آنکه برای کنترل خوب خودرو بطور راحت روی صندلی قرار گرفته باشد. سرنشین خودرو همیشه باید صندلی خود را تا آنجا که ممکن است عقب کشیده و کاملاً عقب بر روی صندلی قرار گیرد.
- در هنگام وقوع تصادف کیسه هوا در لحظه باز می‌شود و سرنشینان در صورت قرار نداشتن در موقعیت مناسب نشستن در صندلی، ممکن است در اثر نیروی باز شدن کیسه هوا، مصدوم شوند.
- باز شدن کیسه هوا ممکن است منجر به بروز صدمات جسمی به طور معمول، شامل زخم و خراش صورت یا بدن، زخمی شدن در اثر شکستن عینک یا سوختگی توسط مواد منفجره می‌باشد شود.

- کیسه‌های هوای جلو در لحظه بطور کامل باد شده و خالی می‌شوند.
- در واقع دیدن باز شدن کیسه هوا در زمان تصادف توسط شما عملاً ممکن نیست. به احتمال زیاد شما به سادگی کیسه‌های هوای خالی آویزان شده به محفظه‌های خود را پس از تصادف خواهید دید.
- برای کمک به ارائه حفاظت در برخوردهای شدید ناشی از تصادف، کیسه‌های هوا باید به سرعت باد شوند. سرعت باد شدن کیسه هوا پی‌آمد زمان بسیار کوتاهی است که در آن تصادف اتفاق افتاده و نیاز به قرار گرفتن کیسه هوا مابین سرنشین و سازه‌های بدنه خودرو قبل از اینکه سرنشین به این سازه‌ها برخورد کند، بوجود می‌آید. این سرعت باد شدن خطر صدمات جدی یا مرگ آور را در تصادفات شدید کاهش می‌دهد، لذا یکی از عوامل الزامی در طراحی کیسه هوا می‌باشد.
- هر چند، باد شدن کیسه هوا نیز می‌تواند باعث آسیب‌دیدگی (بطور معمول خراشیدگی صورت، کوفتگی و شکستگی استخوانها) شده و بعضی اوقات صدمات شدیدتر را نیز شامل شود، زیرا سرعت بالای باد شدن باعث باز شدن کیسه‌های هوا با نیروی بسیار زیاد می‌شود.

نحوه عملکرد سیستم کیسه هوا

- کیسه‌های هوا فقط در زمان قرار داشتن سوئیچ خودرو در موقعیت روشن ON یا استارت START (در صورت لزوم) فعال می‌شوند.
- کیسه‌های هوا بلافاصله به طور لحظه‌ای در زمان وقوع برخورد جدی از ناحیه جلو یا بغل (در صورت مجهز بودن به کیسه‌های هوای جانبی یا پرده‌ای) باد می‌شوند تا به حفاظت از سرنشینان در مقابل صدمات جدی کمک کنند.
- همچنین، کیسه‌های هوا بلافاصله به طور لحظه‌ای در زمان واژگون شدن خودرو (در صورت مجهز بودن به کیسه‌های هوای جانبی یا پرده‌ای) باد می‌شوند تا به حفاظت از سرنشینان در مقابل صدمات جسمی جدی کمک کنند.
- باز شدن کیسه هوا به عوامل متعددی مانند سرعت خودرو، زاویه برخورد و شدت و محکمی خودروها یا اشیاء مورد برخورد توسط خودرو شما، بستگی دارد. لذا این عوامل تنها به موارد ذکر شده در بالا محدود نمی‌شوند.

صدا و دود

در هنگام باد شدن کیسه‌های هوا، صدای بلندی شنیده می‌شود و دود و پودر نرمی توسط کیسه‌ها فضای داخل خودرو را پر می‌کند. این امر عادی است و در نتیجه احتراق بادکننده هوا ایجاد می‌شود. پس از باد شدن کیسه هوا شما ممکن است دچار احساس ناراحتی در تنفس به دلیل تماس سینه خود با کمر بند ایمنی و کیسه هوا و به همین منوال در اثر استنشاق دود و پودر شوید. باز کردن هر چه زودتر درها و/ یا پنجره‌ها پس از برخورد ناشی از تصادف برای کاهش ناراحتی و جلوگیری از قرار گرفتن طولانی مدت در معرض دود و پودر جداً توصیه می‌شود.

هر چند که دود و پودر آزاد شده سمی نیستند اما ممکن است باعث خارش پوست (چشم‌ها، بینی، گلو و نظایر آنها) شوند. اگر چنین شد بلافاصله پوست و صورت را با آب سرد شستشو و آب کشی کرده و در صورت ادامه ناراحتی با پزشک تماس بگیرید.

⚠️ احتضار

در هنگام باز شدن کیسه‌های هوا، قطعات مربوط به کیسه هوا در غریبک فرمان و/ یا جلو داشبورد و صفحه نمایشگرها و/ یا در هر دو طرف لبه‌های سقف در بالای درهای جلو و عقب بسیار داغ هستند. برای جلوگیری از صدمات جسمی، بلافاصله پس از باد شدن کیسه هوا اجزای داخلی محفظه‌های کیسه هوا را لمس نکنید.



صندلی محافظ کودک را بروی صندلی

سرنشین جلو نصب نکنید

هرگز صندلی محافظ کودک رو به عقب را در صندلی سرنشین جلو نصب نکنید. در صورت باز شدن کیسه هوا، کیسه هوا با صندلی محافظ کودک رو به عقب برخورد میکند و باعث صدمات جدی جسمی یا مرگ آور می‌شود.

بعلاوه به همین ترتیب صندلی محافظ کودک رو به جلو را نیز در صندلی سرنشین جلو نصب نکنید. در صورت باد شدن کیسه‌های سرنشین جلو، این امر باعث وارد شدن صدمه جدی جسمی یا مرگ آور به کودک می‌شود.

⚠️ احتضار

- خطر بسیار زیاد! صندلی محافظ کودک را در صندلی محافظت شده توسط کیسه هوای مقابل آن (در خودرو) نصب نکنید.
- هرگز صندلی محافظ کودک را در صندلی سرنشین جلو نصب نکنید. در صورت باد شدن کیسه هوای سرنشین جلو، این امر می‌تواند باعث صدمات جسمی جدی یا مرگ آور شود.
- در هنگام نشستن کودکان در صندلی‌های جانبی عقب مجهز به کیسه‌های هوای جانبی، از نصب صندلی محافظ کودک در دورترین فاصله ممکن از در، و محکم و قفل شدن صندلی محافظ در محل، اطمینان حاصل کنید.
- باد شدن کیسه هوای جانبی (در صورت مجهز بودن) می‌تواند باعث صدمات جسمی جدی یا مرگ در اثر ضربه ناشی از باز شدن کیسه هوا شود.

هنگامی که سوئیچ خودرو در موقعیت روشن قرار دارد، سیستم کنترل کیسه هوا SRSCM، پیوسته تمام اجزاء سیستم را برای تعیین اینکه آیا شدت ضربه وارده به خودرو برای باز کردن یا عمل کردن کیسه هوا یا کمربند ایمنی کشنده کافیست یا خیر، تحت نظر دارد.

چراغ هشدار سیستم کیسه هوا SRS AIR BAG پس از چرخاندن سوئیچ خودرو به موقعیت روشن ON، به مدت ۶ ثانیه در صفحه نمایشگرها روشن می‌شود و پس از آن چراغ هشدار باید خاموش شود.

در صورت وقوع هر یک از شرایط ذکر شده در زیر که حاکی از وجود مشکل در سیستم کیسه هوا SRS است، باید با مراجعه به عاملیت مجاز کیا هر چه زودتر سیستم کیسه هوا را مورد بازرسی قرار دهید.

- اگر پس از چرخاندن سوئیچ خودرو به موقعیت روشن ON، چراغ هشدار برای مدتی کوتاه روشن نشود.
- اگر پس از حدود ۶ ثانیه روشن ماندن، چراغ هشدار همچنان روشن باقی بماند.
- اگر چراغ هشدار در حین حرکت خودرو روشن شود.

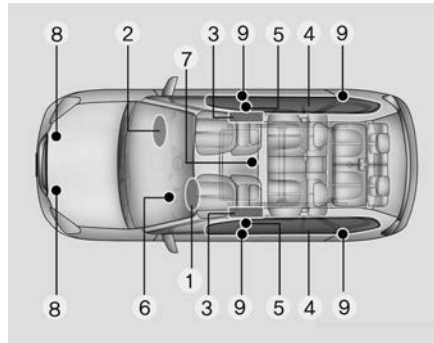

اجزاء و عملکرد سیستم محافظت تکمیلی SRS سیستم محافظت تکمیلی از اجزای زیر تشکیل شده است:

1. کیسه هوای راننده
 2. کیسه هوای سرنشین جلو
 3. کیسه‌های هوای جانبی*
 4. کیسه‌های هوای پرده‌ای*
 5. مجموعه‌های جمع‌کننده و کشنده تسمه کمربند ایمنی*
 6. چراغ هشدار کیسه هوا
 7. ماژول (سامانه) کنترل سیستم کیسه هوا (SRCEM) یا حسگر واژگون شدن
 8. حسگرهای ضربه از ناحیه جلو
 9. حسگرهای ضربه از ناحیه بغل*
- * در صورت مجهز بودن



چراغ هشدار کیسه هوا

هدف از روشن شدن چراغ هشدار کیسه هوا در صفحه نمایشگرها آگاه کردن شما از وجود مشکل بالقوه در سیستم کیسه هوا - سیستم محافظت تکمیلی (SRS) می‌باشد.

هنگامی که سوئیچ خودرو به موقعیت روشن ON چرخانده شود، چراغ نمایشگر کیسه هوا باید حدود ۶ ثانیه روشن شده، سپس خاموش شود.

در موارد زیر با مراجعه به عاملیت مجاز کیا سیستم را مورد بازرسی قرار دهید:

- چراغ هشدار پس از چرخاندن سوئیچ به موقعیت روشن ON برای مدتی کوتاه روشن نشود.
- چراغ هشدار پس از روشن شدن موتور روشن بماند.
- در هنگام حرکت خودرو، چراغ هشدار روشن شود.



کیسه هوای راننده (3)

باد شدن کامل کیسه های هوا همراه با بستن مناسب کمربند ایمنی حرکت رو به جلو راننده و سرنشین جلو را کند کرده باعث کاهش خطر آسیب دیدن سر و سینه می شوند. پس از باد شدن کامل کیسه هوا بلافاصله تخلیه باد کیسه هوا شروع میشود تا میدان دید راننده و توانایی چرخاندن غربیلک فرمان یا استفاده از دیگر تجهیزات کنترل خودرو از بین نرود.



کیسه هوای راننده (2)

بمحض باد شدن، درزهای دور درپوش های کیسه هوا بدلیل انبساط کیسه های هوای تحت فشار قرار گرفته، باز می شوند و در نتیجه درپوش ها بیشتر باز شده اجازه می دهند کیسه های هوا کاملاً باز شوند.



کیسه هوای راننده (1)

محفظه های کیسه هوا یکی در وسط غربیلک فرمان و دیگری روی داشبورد در بالای جعبه داشبورد، مقابل سرنشین جلو قرار گرفته اند. زمانیکه سیستم SRSCM ضربه قابل ملاحظه ای را در قسمت جلو خودرو حس کند، کیسه های هوا را بطور خودکار فعال (باد) میکند.

۱

۲

۳

۴

۵

۶

۷

۸

۹

- قبل از تعویض هر فیوز یا جدا کردن سر باتری، سوئیچ خودرو را به موقعیت قفل LOCK چرخانده و آنرا از مغزی قفل فرمان بیرون بکشید. هرگز زمانیکه سوئیچ خودرو در موقعیت روشن ON قرار دارد، نسبت به برداشتن یا تعویض فیوز(های) مرتبط با سیستم کیسه هوا اقدام نکنید. بی توجهی به این اخطار باعث روشن شدن چراغ هشدار کیسه هوا SRS خواهد شد.

⚠️ اخطار

- اگر کیسه هوا باد شود، ممکن است صدای بلندی شنیده شده و به دنبال آن گرد و غبار پودر ماندنی در داخل خودرو رها شود. این وضعیت امری عادی است و خطری ندارد. از این پودر نرم برای بسته‌بندی کیسه‌های هوا استفاده می‌کنند. گرد و غبار ایجاد شده در اثر باز شدن کیسه هوا، ممکن است باعث خارش پوست و چشم‌ها و همچنین وخامت آسم در بعضی از افراد شود. در هر تصادف منجر به عملکرد کیسه‌های هوا، سطح پوست در معرض گرد و غبار را با آب ولرم و صابون ملایم کاملاً بشویید.
- سیستم محافظت تکمیلی (کیسه هوا) SRS فقط زمانی می‌تواند عمل کند که سوئیچ خودرو در موقعیت روشن ON قرار دارد، اگر پس از چرخاندن سوئیچ خودرو به موقعیت روشن ON، چراغ هشدار کیسه هوا SRS روشن نشود یا پس از حدود ۶ ثانیه روشن بودن، بطور مداوم روشن باقی بماند، یا پس از روشن شدن موتور، در حین رانندگی روشن شود. سیستم کیسه هوا SRS درست کار نمی‌کند. اگر چنین اتفاقی رخ داد با مراجعه به عاملیت مجاز کیا فوراً خودروی خود را مورد بازرسی قرار دهید.

کیسه هوای سرنشین جلو



⚠️ اخطار

- در خودروهایی که دارای کیسه هوای سرنشین جلو می‌باشند از قرار دادن یا نصب لوازم اضافی (جالیوانی - جاکاستی، برچسب و غیره) در روی داشبورد (بالای جعبه داشبورد) سمت سرنشین جلو خودداری کنید. در صورت باد شدن کیسه هوای سرنشین جلو این اشیا ممکن است به آلای خطرناک تبدیل شده باعث صدمه دیدن سرنشینان شوند.
- هنگامیکه اقدام به نصب ظرف مایع خوشبوکننده در داخل خودرو می‌کنید آنرا در نزدیکی صفحه نمایشگرها و/یا بر روی جلو داشبورد جای ندهید، در صورت باد شدن کیسه هوای سرنشین جلو، ظرف مایع خوشبوکننده می‌تواند به آلتی خطرناک تبدیل شده باعث صدمات جسمی شود.

۱
۲
۳
۴
۵
۶
۷
۸
۹



کیسه هوای راننده

کیسه هوای راننده و سرنشین جلو

خودروی شما به سیستم محافظت تکمیلی (کیسه هوا) مجهز است. نشان وجود کیسه هوا SRS وجود حروف حک شده "SRS AIR BAG" بر روی درپوش روی کیسه هوای غریبک فرمان و بالشتک بالای داشبورد سمت سرنشین جلو می باشد. سیستم محافظت تکمیلی SRS، از کیسه های هوایی که در زیر روپوش (کاور) های بالشتکی وسط غریبک فرمان و بالای داشبورد سمت سرنشین جلو قرار دارند، متشکل شده است.



کیسه هوای سرنشین جلو

هدف از سیستم SRS، تامین ایمنی بیشتر راننده و/یا سرنشین جلو علاوه بر ایمنی ارائه شده توسط کمربند ایمنی در صورت تصادف از ناحیه جلو با شدت ضربه کافی می باشد.

⚠️ خطرات

همیشه از کمربندهای ایمنی و صندلی محافظ کودک استفاده کنید. هر سفر، هر زمان، هر سرنشینی که باشد! کیسه های هوا در یک چشم بهم زدن با نیروی قابل توجهی باد می شوند. کمربندها به حفظ سرنشینان در موقعیت مناسب برای استفاده حداکثری از مزایای کیسه هوا کمک می کنند. حتی با وجود کیسه هوا، سرنشینان بسته نشده توسط کمربند یا نامناسب قرار گرفته در صندلی در هنگام باز شدن کیسه هوا می توانند شدیداً مصدوم شوند. همیشه احتیاط های ایمنی مربوط به کمربندهای ایمنی، کیسه های هوا و سرنشینان ارائه شده در این دفترچه راهنما را رعایت کنید.

برای کاهش احتمال صدمات جدی یا مرگ آور و برخورداری از حداکثر فواید ایمنی سیستم محافظت از سرنشین خودرو خود:

- هرگز هیچ کودکی را در صندلی محافظ کودک یا صندلی کمکی قرار گرفته بر روی صندلی سرنشین جلو، نشانید.
- ABC - مخفف حروف انگلیسی ابتدای کلمات به کار گرفته شده در جمله Children in the back seat Always Buckle خودرو را در صندلی عقب با کمربند ایمنی محافظت کنید، می باشد. صندلی عقب ایمن ترین محل سواری کودکان (با هر سنی) در خودرو است.
- کیسه های هوای جلو و جانبی می توانند سرنشینان نامناسب قرار گرفته در صندلی های جلو را مصدوم کنند.

برخورد از ناحیه عقب



برخورد از بغل



واژگون یا چپ شدن

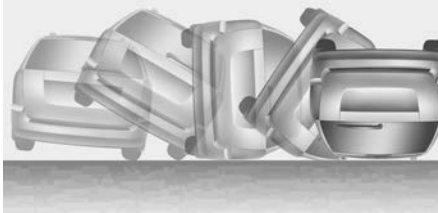

- اگر چراغ هشدار کیسه هوا SRS در هنگام رانندگی خودرو روشن باقی ماند، با مراجعه به عاملیت مجاز کیا هر چه زودتر سیستم کیسه هوا را مورد بازرسی و کنترل قرار دهید.
- کیسه‌های هوا فقط یکبار می‌توانند عمل کنند- پس از باز شدن کیسه هوا با مراجعه به عاملیت مجاز کیا فوراً کیسه هوا را تعویض کنید.
- طراحی سیستم کیسه‌های هوا SRS بگونه‌ای است که فقط در زمان برخورد به اندازه کافی شدید با زاویه کمتر از ۳۰ درجه نسبت به محور طولی جلوی خودرو، کیسه‌های هوا جلو باز شوند، همچنین این کیسه‌های هوا فقط یکبار عمل می‌کنند. کمربندهای ایمنی در تمام اوقات باید بسته شده باشند.
- کیسه‌های هوا جلو به منظور باد شدن در برخوردهایی از ناحیه بغل، عقب یا واژگون شدن طراحی نشده‌اند. همچنین کیسه‌های هوای جلو در برخوردهای از ناحیه جلو دارای شدت ضربه کمتر از حد باز شدن کیسه‌های هوا، باد نمی‌شوند.

- صندلی خود را تا آنجا که ممکن است از کیسه‌های هوای جلو عقب بکشید، ضمن آنکه هنوز کنترل کامل خودرو را حفظ می‌کنید.
- شما و سرنشینان خودرو هرگز نباید بدون دلیل موجه نزدیک به کیسه‌های هوا نشسته یا به سمت آنها خم شوید. رانندگان و سرنشینان نامناسب قرار گرفته بر روی صندلی‌های خودرو، می‌توانند توسط کیسه‌های هوای در حال باز شدن جداً مصدوم شوند.
- هرگز به سمت در یا کنسول وسط خم نشوید همیشه به حالت قائم در صندلی بنشینید.
- هیچ شیئی نباید نزدیک یا روی محفظه کیسه هوای روی غربلیک فرمان و نزدیک یا روی صفحه نمایشگرها و نزدیک یا روی کیسه هوای روی جلوی داشبورد در سمت سرنشین جلو و بالای جعبه داشبورد، قرار داده شود. چون در صورت تصادف به اندازه کافی شدیدی که بتواند باعث باد شدن کیسه‌های هوای خودرو شود، چنین شیئی می‌تواند باعث بروز صدمات جسمی شود.
- سیم‌کشی سیستم SRS یا دیگر اجزای این سیستم را قطع یا دستکاری نکنید، این عمل می‌تواند باعث بروز صدمات جسمی به دلیل عمل کردن تصادفی کیسه‌های هوا یا عمل نکردن آنها در زمان لازم شود.

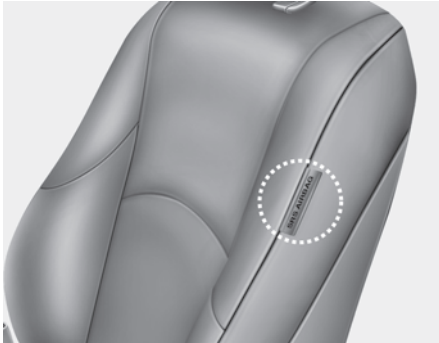

کیسه هوای جانبی (در صورت مجهز بودن)

خودرو شما به کیسه هوای جانبی در هر یک از صندلی های جلو مجهز شده است. هدف از نصب کیسه هوای جانبی افزایش ایمنی راننده و سرنشین علاوه بر ایمنی حاصل از کمربند است.

- نشستن بنحو نامناسب یا استقرار در موقعیت نامناسب در صندلی می تواند منجر به صدمات جدی جسمی یا مرگ آور در تصادف شود. همه سرنشینان باید بطور قائم در حالیکه پشتی صندلی آنها در حالت قائم قرار دارد در وسط تشک صندلی نشسته، کمربند خود را بسته، پا را براحتی دراز و کف پای آنها تا پارک شدن خودرو و بیرون آوردن سوئیچ خودرو از مغزی قفل فرمان بر روی کف خودرو قرار داشته باشد.
- سیستم کیسه هوا SRS برای ارائه محافظت لازم در تصادف، باید بسیار سریع باز شود. اگر سرنشین بعلت نبستن کمربند در موقعیت مناسب قرار نداشته باشد، کیسه هوا ممکن است با شدت به سرنشین برخورد کرده باعث صدمات جدی جسمی یا مرگ آور شود.

- سیستم صندلی محافظ کودک هرگز نباید در صندلی جلو نصب شود. در صورت وقوع تصادف، نوزاد یا کودک می تواند به شدت آسیب دیده یا کشته شود.
- کودکان ۱۲ ساله و کمتر همیشه باید بنحو مناسب در صندلی عقب مورد محافظت قرار گیرند. هرگز اجازه ندهید کودکان در صندلی سرنشین جلو بنشینند. اگر کودک بزرگتر از ۱۲ سال باید در صندلی جلو بنشیند، باید بنحو مناسب توسط کمربند مورد محافظت قرار گرفته و صندلی باید تا حد ممکن عقب کشیده شود.
- برای برخورداری از حداکثر ایمنی در انواع تصادفات، کلیه سرنشینان و از جمله راننده باید همیشه کمربندهای خود را بسته نگاهدارند، چه کیسه هوا برای موقعیت نشستن آنها پیش بینی شده یا نشده باشد تا خطر صدمات جدی جسمی یا مرگ در صورت تصادف به حداقل برسد. در هنگام حرکت خودرو بدون دلیل به کیسه هوا نزدیک نشده یا به سمت آن خم نشوید.



- هیچ شیئی (نظیر چتر، کیف و غیره) را بین در و صندلی جلو قرار ندهید. این اشیاء ممکن است در هنگام باز شدن کیسه هوای جانبی به طور خطرناکی به صورت اشیاء تیز و برنده عمل کرده، باعث صدمه دیدن سرنشینان شوند.
- برای جلوگیری از باز شدن ناخواسته کیسه هوای جانبی که می‌تواند منجر به صدمه دیدن سرنشینان خودرو شود. از وارد آوردن هرگونه ضربه به حسگر کیسه هوای جانبی در هنگام باز ON بودن سوئیچ خودرو خودداری کنید.
- اگر صندلی یا روکش صندلی آسیب دیده است، با مراجعه به عاملیت مجاز کیا خودرو را مورد بازرسی و کنترل قرار دهید. ضمناً مجهز بودن خودرو خود به کیسه هوای جانبی را به آنها گوشزد کنید.

- برای برخورداری از بهترین محافظت توسط کیسه هوای جانبی و اجتناب از آسیب دیدگی ناشی از باز شدن آنها، هر دو سرنشین جلو خودرو باید بصورت قائم در صندلی قرار گرفته و کمربندهای خود را به طور مناسب بسته باشند. دستهای راننده باید روی غربیلک فرمان در موقعیت ساعت ۹:۰۰ و ساعت ۳:۰۰ قرار داشته باشد. دستها و آرنج سرنشینان باید روی زانوها باشد.
- از روکش‌های اضافی مخصوص صندلی استفاده نکنید.
- استفاده از روکش‌های صندلی می‌تواند تاثیر سیستم را کاهش یا مانع موثر بودن آن شود.
- هیچ نوع لوازم جانبی را در و یا نزدیک کیسه هوای جانبی قرار ندهید.
- هیچ شیئی را روی کیسه هوا یا بین کیسه هوا و خودتان قرار ندهید.

- طراحی کیسه‌های هوای جانبی به گونه‌ای است که در اثر ضربات بخصوصی از کنار خودرو وارد می‌شود عمل می‌کنند این امر بستگی به شدت تصادف، زاویه، سرعت و محل برخورد دارد.
- کیسه‌های هوای جانبی علاوه بر عمل کردن در اثر ضربه وارده به بغل خودرو، در بعضی از ضربات از سمت مقابل نیز وارد عمل می‌شوند.
- کیسه‌های هوای جانبی هر دو طرف در بعضی بخصوصی از واژگون شدن هانیز وارد عمل می‌شوند.
- طراحی کیسه‌های هوای جانبی به گونه‌ای نیست که در تمام ضربات وارده از بغل یا واژگون شدن‌ها باز شوند.

⚠️ **اخطار**

- کیسه هوای جانبی مکمل سیستم‌های کمربند ایمنی راننده و سرنشینان است نه جایگزینی برای آنها، بنابراین در هنگام حرکت خودرو، همواره کمربندهای ایمنی باید بسته باشد. کیسه‌های هوای جانبی فقط در تصادفات بخصوصی از ناحیه بغل که شدت ضربه در حدی باشد که آسیب‌های جدی به سرنشینان خودرو وارد کند، باز می‌شوند.

- در هنگام نشستن کودکان در صندلی‌های جانبی عقب، آنها باید در صندلی محافظ کودک مناسب قرار داشته باشند.

از قرار دادن صندلی محافظ کودک در دورترین فاصله ممکن از درهای جانبی، اطمینان حاصل کرده و صندلی محافظ کودک را در موقعیت قفل شدن در محل نصب، محکم کنید.

- به سرنشینان اجازه تکیه دادن سر یا بدن به درها، قرار دادن دست‌ها روی درها، بیرون آوردن بازوها از پنجره یا قرار دادن اشیاء بین درها و خودشان در هنگام نشستن در صندلی‌های مجهز به کیسه‌های هوای جانبی و/یا پرده‌ای را ندهید.

- هرگز اقدام به باز کردن یا تعمیر هیچ یک از اجزاء سیستم کیسه هوای جانبی و یا پرده‌ای نکنید. این امر فقط توسط عاملیت مجاز کیا باید انجام گیرد.

عدم پیروی از دستورالعمل‌های شرح داده شده در بالا ممکن است به آسیب دیدگی جسمی یا مرگ سرنشینان خودرو در تصادفات، منجر شود.

- طراحی کیسه هوای پرده‌ای به گونه‌ای است که فقط در اثر ضربه‌های وارده به بغل در بعضی از تصادفات بسته به شدت، زاویه، سرعت و نقطه برخورد باز می‌شوند.

- کیسه‌های هوای پرده‌ای علاوه بر عمل کردن در اثر ضربه وارده بغل خودرو در بعضی از ضربات از سمت مقابل نیز وارد عمل می‌شوند.

- کیسه‌ها هوای پرده‌ای هر دو طرف در بعضی از واژگون شدن‌ها (چپ شدن‌ها) نیز وارد عمل می‌شوند.

- طراحی کیسه‌های هوای پرده‌ای به گونه‌ای نیست که در اثر تمام ضربات وارده از بغل یا واژگون شدن‌ها باز شوند.

⚠️ **اخطار**

- برای برخورداری از بهترین محافظت کیسه‌های هوای جانبی و پرده‌ای هر دو سرنشین صندلی‌های جلو و هر دو سرنشین صندلی‌های جانبی عقب خودرو باید به صورت قائم در صندلی‌های خود قرار گرفته و کمربندهای خود را به طور مناسب بسته باشند. بخصوص کودکان باید در صندلی محافظ کودک مناسب در صندلی عقب نشسته باشند.



کیسه هوای پرده‌ای (در صورت مجهز بودن)
کیسه‌های هوای پرده‌ای در طول قاب سقفی دو طرف اتاق خودرو در بالای درهای جلو و عقب جای داده شده‌اند. این کیسه‌ها برای کمک به محافظت از سر سرنشینان صندلی‌های جانبی جلو و صندلی‌های جانبی عقب خودرو در مقابل بعضی از ضربه‌های وارده به بغل خودرو در تصادفات طراحی شده‌اند.

۱

۲

۳

۴

۵

۶

۷

۸

۱

- ۱
- ۲
- ۳
- ۴
- ۵
- ۶
- ۷
- ۸
- ۹



دلایل باز نشدن کیسه هوا در تصادفات (شرایط باد شدن و باد نشدن کیسه هوا) انواع زیادی از تصادفات که در آن‌ها از کیسه هوا نمی‌توان انتظار ارائه محافظت اضافی را داشت، وجود دارد. این موارد، تصادف از ناحیه عقب و تصادف منجر به برخورد های متعدد با خودروها و یا اجسام دیگر و به همین ترتیب برخوردهای با سرعت کم را شامل می‌شود. به عبارت دیگر، فقط به خاطر اینکه خودرو شما دچار آسیب جدی شده یا حتی دیگر قابل استفاده نمی‌باشد، از باد نشدن کیسه‌های هوا تعجب نکنید.

- (1) ماژول (سامانه) کنترل کیسه هوا / حسگر واژگون شدن (در صورت مجهز بودن)
(2) حسگر ضربه از جلو
- (3) حسگر برخورد و ضربه از بغل (در صورت مجهز بودن)
- (4) حسگر برخورد و ضربه از بغل (در صورت مجهز بودن)

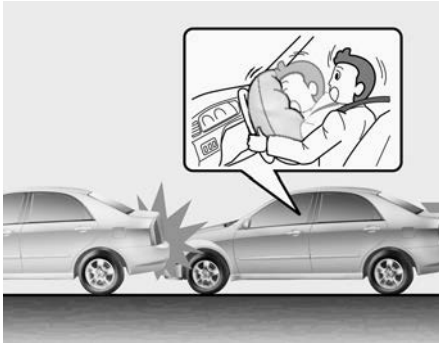

شرایط باز شدن کیسه هوا

کیسه‌های هوای جلو

کیسه‌های هوای جلو برای باد شدن در برخوردهای از ناحیه جلو بسته به شدت، سرعت یا زاویه برخورد از جلو طراحی شده‌اند.

- اگر زاویه نصب حسگرها (به دلیل تغییر شکل و دفورمه شدن سپر جلو، بدنه یا ستون C اتاق در محلی که حسگرهای برخورد از بغل نصب شده‌اند)، تغییر کرد، با مراجعه به عاملیت مجاز کیا خودرو را مورد بازرسی و تعمیر قرار دهید.
- خودرو شما برای جذب ضربه ناشی از برخورد و در نتیجه باز شدن کیسه(های) هوا در بعضی از تصادفات طراحی شده است. سوار کردن گاردهای سپر متفرقه یا تعویض سپر با سپرهای غیر اصلی، ممکن است بر عملکرد خودرو در تصادف و باز شدن کیسه هوا اثر معکوس (نامطلوب) داشته باشد.

⚠️ اخطار

- به محل استقرار و نصب کیسه‌های هوا یا حسگرها ضربه نزده یا اجازه برخورد هیچ چیزی را به آنها ندهید.
- این امر می‌تواند باعث باز شدن غیر منتظره کیسه هوا شده، به مصدومیت جدی فرد یا مرگ منجر شود.
- اگر محل یا زاویه نصب حسگرها به هر طریق تغییر داده شوند، ممکن است کیسه‌های هوا در زمان لازم باز نشده یا در زمان غیر لازم باز شده، باعث مصدومیت شدید یا مرگ شوند.
- بنابراین اقدام به انجام امور تعمیر و نگهداری بر روی حسگرهای کیسه هوا یا در اطراف آن‌ها ننمایید. با مراجعه به عاملیت مجاز کیا، خودرو را مورد بازرسی و تعمیر قرار دهید.

۱

۲

۳

۴

۵

۶

۷

۸

۹



شرایطی که در آن کیسه هوا باد نمی‌شود

- در بعضی از تصادفات با سرعت کم، کیسه‌های هوا ممکن است باز نشوند. کیسه‌های هوا برای باز نشدن در چنین مواردی طراحی شده‌اند، چون ممکن است هیچ فایده‌ای بیش از محافظت ارائه شده توسط کمربندهای ایمنی در چنین برخوردهایی نداشته باشند.

گرچه کیسه‌های هوای جلو (کیسه‌های هوای راننده و سرنشین جلو) فقط برای باد شدن در برخوردهای از ناحیه جلو طراحی شده‌اند اما در صورت انتقال ضربه‌های خاص به حسگرهای ضربه از ناحیه جلو، در انواع دیگر تصادف نیز ممکن است باد شوند. کیسه‌های هوای جانبی (کیسه‌های هوای جانبی و/یا پرده‌ای) فقط برای باد شدن در برخوردهای ناشی از تصادف از ناحیه بغل طراحی شده‌اند اما در صورت انتقال ضربه‌های خاص به حسگرهای ضربه از ناحیه بغل، در انواع دیگر تصادف نیز ممکن است باد شوند. اگر شاسی خودرو توسط دست‌اندازها یا اشیاء روی جاده‌های ناهموار یا پیاده‌روها مورد ضربه قرار گیرد، کیسه‌های هوا ممکن است باد شوند. برای جلوگیری از باز شدن غیر مترقبه کیسه‌های هوا، در جاده‌های ناهموار یا جاده‌هایی که سطح آنها برای رفت و آمد خودروها طراحی نشده با احتیاط رانندگی کنید.

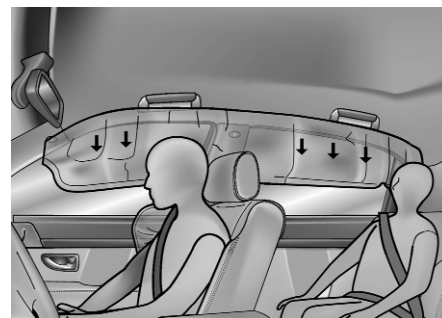

کیسه‌های هوای جانبی و کیسه‌های هوای پرده‌ای (در صورت مجهز بودن)

کیسه‌های هوای جانبی و/یا پرده‌ای برای باد شدن در هنگام انتقال ضربه به حسگرهای برخورد از ناحیه بغل خودرو بسته به شدت، سرعت یا زاویه برخورد ناشی از تصادف از بغل یا واژگون شدن طراحی شده‌اند.

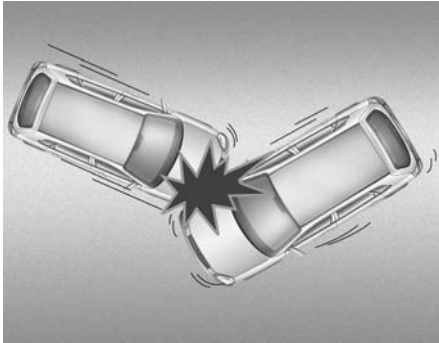

- در تصادفات منجر به برخورد متمایل یا زاویه دار، نیروی ضربه ممکن است سرنشینان را به جهتی براند که کیسه‌های هوا قادر به ارائه هیچگونه فایده اضافی نباشند، لذا حسگرها ممکن است کیسه‌های هوا را باد نکنند.



- کیسه‌های هوای جلو ممکن است در برخوردهای ناشی از تصادف از ناحیه بغل باد نشوند زیرا سرنشینان به سمت برخورد متمایل می‌شوند، لذا در برخوردهای از ناحیه بغل، باد شدن کیسه‌های هوای جلو هیچگونه محافظت اضافی را ارائه نخواهد داد هر چند کیسه‌های هوای جانبی یا پرده ای ممکن است بسته به شدت، سرعت یا زاویه برخورد، باد شوند.

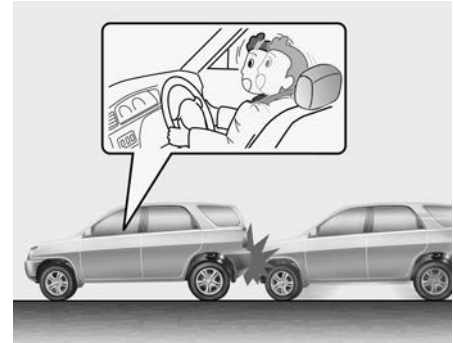

- کیسه‌های هوای جلو برای باد شدن در تصادفات منجر به برخورد از ناحیه عقب طراحی نشده‌اند، چون سرنشینان توسط نیروی برخورد به سمت عقب متمایل می‌شوند. در این وضعیت کیسه‌های هوای باد شده قادر به ارائه هیچگونه فایده اضافی نخواهند بود.

۱

۲

۳

۴

۵

۶

۷

۸

۹

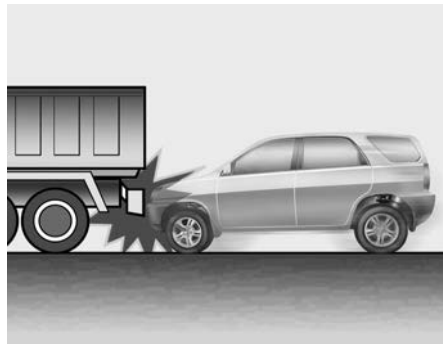
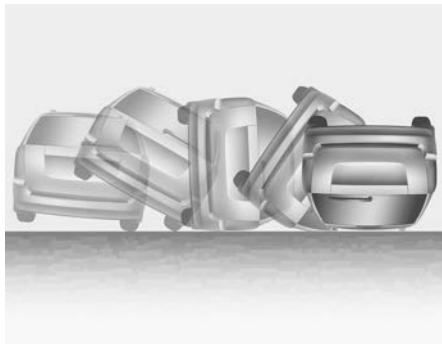
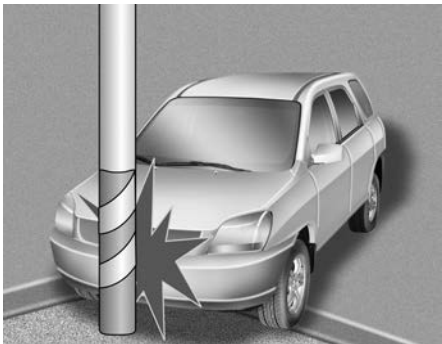

• در برخورد خودرو با اشیایی نظیر پایه‌ها (تجهیزات کنار جاده) یا درخت‌ها، بدلیل این که نقطه برخورد ضربه بر روی یک محدوده متمرکز است و کل نیروی برخورد به حسگرها منتقل نمی‌شود، کیسه‌های هوا ممکن است باد نشوند.

• کیسه‌های هوا ممکن است در تصادف‌های منجر به واژگون شدن باد نشوند زیرا باز شدن کیسه هوا محافظت لازم از سرنشینان را ارائه نخواهد کرد. هر چند کیسه‌های هوای جانبی و پرده‌ای ممکن است در واژگون شدن ناشی از برخورد از بغل باد شوند (در صورت مجهز بودن خودرو به کیسه‌های هوای جانبی یا پرده‌ای).

• درست قبل از لحظه تصادف، رانندگان اغلب شدیداً ترمز می‌کنند. اینگونه ترمزهای شدید قسمت جلوی خودرو را به سمت پایین متمایل کرده باعث می‌شود جلو خودرو به زیر خودرو دارای ارتفاع بیشتر از سطح زمین بلغزد. در شرایط لغزش به زیر خودرو دیگر چون نیروهای کاهنده سرعت تشخیص داده شده توسط حسگرها ممکن است بطور قابل توجهی با نیروهای لغزش به زیر خودرو دیگر که بسیار کمتر است در تشخیص حسگر جابجا شوند، کیسه‌های هوا در تصادف منجر به لغزش در زیر خودروی دیگر ممکن است باز نشوند.

- ۱
- ۲
- ۳
- ۴
- ۵
- ۶
- ۷
- ۸
- ۱

مراقبت و نگهداری سیستم کیسه‌های هوا SRS
 به طور کلی سیستم SRS نیازی به تعمیر و نگهداری ندارد. هیچ قطعه‌ای که شما بتوانید به نحو ایمن آن را سرویس کنید وجود ندارد. اگر چراغ هشدار کیسه هوا SRS روشن نمی‌شود یا به طور مداوم روشن باقی می‌ماند، در اولین زمان ممکن، خودرو را جهت بازرسی به یکی از عملیات‌های مجاز کیا هدایت کنید.

هر نوع کار بر روی سیستم SRS نظیر پیاده و سوار کردن، تعمیر یا هر نوع عملی بر روی غربیلک فرمان باید توسط تعمیر کار مجاز کیا انجام شود. رفتار نامناسب با سیستم SRS می‌تواند باعث صدمات جدی جسمی شود.

⚠️ اخطار

- ایجاد هر گونه تغییر در اجزاء سیستم کیسه هوا SRS یا سیم کشی آن شامل اضافه کردن و چسباندن هر نوع برچسب بر روی بالشتک‌های کیسه‌های هوا یا ایجاد تغییرات در ساختار بدنه می‌تواند بر عملکرد سیستم کیسه هوا SRS تاثیر منفی گذاشته، باعث صدمات جسمی احتمالی شود.
- برای تمیز کردن پوشش روی محفظه هر یک از کیسه‌های هوا، فقط از پارچه نرم و خشک یا مرطوب شده با آب معمولی استفاده کنید. استفاده از حلال‌ها یا پاک کننده‌ها می‌تواند تاثیری نامطلوب بر پوشش کیسه‌های هوا و عملکرد مناسب این سیستمها داشته باشد.
- هیچ شیئی را نباید نزدیک یا روی محفظه کیسه هوای روی غربیلک فرمان، صفحه نمایشگرها و صفحه جلو داشبورد بالای جعبه داشبورد قرار داد زیرا در صورت بروز تصادف شدید منجر به باز شدن کیسه‌های هوا، این اشیاء می‌توانند خطر آفرین باشند.

- در صورت عمل کردن و باز شدن کیسه‌های هوا، تعویض آنها باید توسط عاملیت مجاز کیا انجام شود.
- سیم کشی یا سایر اجزاء سیستم SRS را دستکاری، یا قطع نکنید. انجام چنین اعمالی می‌تواند باعث صدمات جسمی به دلیل باز شدن تصادفی کیسه‌ها یا عمل نکردن سیستم کیسه‌های هوا در زمان لازم، شود.
- اگر اجزاء سیستم کیسه هوا باید دور انداخته شده یا خودرو باید اسقاط شود، احتیاط‌های ایمنی بخصوصی را باید رعایت نمود. عاملیت‌های مجاز کیا این احتیاط‌ها را می‌دانند و قادر به ارائه اطلاعات لازم به شما می‌باشند. عدم رعایت این دستورالعمل‌ها و هشدارها می‌تواند خطر صدمات جسمی را افزایش دهد.
- در صورت وارد شدن آب به خودرو و خیس شدن فرش یا پر شدن کف اتاق با آب، نباید خودرو را روشن کنید. خودرو باید توسط عوامل مجاز به یکی از عاملیت‌های مجاز کیا حمل شود.

می‌تواند به طور جدی مصدوم یا کشته شود. بچه‌های شیر خوار یا کودکان باید به طور صحیح توسط صندلی‌های محافظ کودک مناسب یا کمربندهای ایمنی در صندلی‌های عقب مورد محافظت قرار گیرند.

⚠️ **اخطار**

- نشستن به نحو نامناسب یا استقرار در موقعیت نامناسب می‌تواند باعث نزدیک شدن بیش از حد سرنشین به کیسه‌هوای در حال باز شدن، برخورد به سازه داخلی خودرو و یا پرتاب شدن به بیرون شده، منجر به صدمات جدی جسمی یا مرگ شود.
- همیشه به طور قائم در حالی که پشتی صندلی در حالت قائم قرار دارد در وسط تشک صندلی نشسته، کمربند خود را بسته، پاها را به راحتی دراز و کف پاها را بر روی کف خودرو قرار دهید.

اضافه کردن تجهیزات یا ایجاد تغییر و بهینه سازی در خودروهای مجهز به کیسه هوا اگر با تعویض شاسی یا تعویض یا تغییر در سیستم سپر، جلوی خودرو یا صفحات فلزی جانبی بدنه یا ارتفاع خودرو از زمین، خودروی خود را مورد تغییر یا بهینه سازی قرار دهید، این عمل ممکن است بر عملکرد سیستم کیسه‌های هوای خودرو تأثیر نامطلوب بگذارد.

بین خود و کیسه‌های هوا قرار دهند. حمل اشیاء سخت یا تیز بر روی پا یا در بغل می‌تواند منجر به صدمات جسمی در صورت وقوع تصادف شود.

- سرنشینان را از روپوش کیسه‌های هوا دور نگه‌دارید. همه سرنشینان باید به طور قائم کاملاً به عقب در حالیکه کمربندهای خود را بسته و کف پاهایشان بر روی کف خودرو قرار دارد در صندلی‌های خود بنشینند. اگر سرنشینان به روپوش کیسه‌های هوا بسیار نزدیک باشند، در صورت باد شدن کیسه‌های ممکن است دچار آسیب دیدگی شوند.
- هیچ چیزی را در نزدیکی یا بر روی روپوش کیسه‌های هوا قرار ندادید یا نچسبانید. اشیاء چسبانده شده یا قرار داده شده بر روی روپوش کیسه‌های هوای جلو یا جانبی ممکن است مزاحم عملکرد مناسب کیسه‌های هوا شوند.
- صندلی‌های جلوراً مورد تغییر یا به‌سازی قرار ندهید. ایجاد تغییرات در صندلی‌های جلو می‌تواند مزاحم عملکرد اجزای حسگر سیستم محافظت تکمیلی SRS یا کیسه‌های هوای جانبی شود.
- هیچ چیزی را در زیر صندلی‌های جلو قرار ندهید. قرار دادن اشیاء در زیر صندلی‌های جلو می‌تواند مزاحم عملکرد اجزای حسگر سیستم محافظت تکمیلی SRS و دسته سیم‌ها شود.
- هرگز بچه‌های شیر خوار یا کودکان را بر روی پا نشانید. در صورت وقوع تصادف کودک

هشدارهای ایمنی تکمیلی

- هرگز اجازه ندهید سرنشینان در محل بار یا روی صندلی عقب تاشده در خودرو در حال حرکت قرار گیرند. همه سرنشینان باید به طور قائم و کاملاً به عقب در حالیکه کمربندهای خود را بسته و کف پاهایشان بر روی کف خودرو قرار دارد در صندلی‌های خود بنشینند.
- در خودرو در حال حرکت سرنشینان نباید اقدام به خروج از خودرو یا تعویض صندلی خود نمایند. سرنشینی که در هنگام تصادف یا ترمز ناگهانی کمربند خود را بسته نداشته باشد، می‌تواند در داخل خودرو به اطراف، به طرف دیگر سرنشینان یا به بیرون خودرو پرتاب شود.
- هر کمربند برای محافظت از یک سرنشین طراحی شده است. اگر یک کمربند مورد استفاده بیش از یک نفر قرار گیرد، در صورت تصادف، استفاده کنندگان می‌توانند به طور جدی مصدوم یا کشته شوند.
- از اضافه کردن تجهیزات اضافی به کمربند ایمنی خودداری کنید. تجهیزاتی که ادعا می‌شود آسایش سرنشین را بهبود می‌بخشد یا موقعیت کمربند را تغییر می‌دهند، می‌توانند محافظت ارائه شده توسط کمربند را کاهش و احتمال آسیب‌های جدی در تصادف را افزایش می‌دهند.
- سرنشینان نباید اشیاء سخت یا تیز را در فضای



برچسب هشدار کیسه هوا

برچسب‌های هشدار کیسه‌های هوا برای آگاه‌کردن راننده و سرنشینان از خطر بالقوه سیستم کیسه هوا SRS در محل‌های نشان‌داده شده نصب شده است. توجه داشته باشید که این هشدارهای قانونی بر خطرات تهدیدکننده کودکان تکیه دارد، اما ما نیز خواستار هشیاری شما نسبت به خطرات تهدیدکننده بزرگسالان هستیم. این خطرات در صفحات قبل شرح داده شده است.

۱

۲

۳

۴

۵

۶

۷

۸

I

۱	کلیدها ۳-۴
۲	کلید هوشمند / ۶-۴
۳	سیستم کنترل از راه دور درها / ۹-۴ سیستم ضد سرقت / ۱۲-۴ قفل درها / ۱۶-۴ در پشتی / ۱۸-۴
۴	شرح تجهیزات خودروی شما

۵	پنجره‌ها / ۲۰-۴
۶	در موتور / ۲۴-۴
۷	دریچه باک سوخت / ۲۶-۴
۸	سقف کشویی / لولایی (سان روف) / ۲۹-۴
۹	سیستم فراخوانی موقعیت راننده / ۳۳-۴
۱۰	پدال‌های تنظیم شدنی برقی / ۳۶-۴
۱۱	غریبک فرمان / ۳۷-۴
۱۲	آینه‌ها / ۳۹-۴
۱۳	صفحه نمایشگرها و چراغهای نمایشگر / ۴۷-۴
۱۴	سیستم هشدار حرکت به سمت عقب / ۶۷-۴

		دوربین دید عقب / ۴-۷۰ چراغ‌های اعلام خطر (فلاشر) / ۴-۷۰ روشنایی / ۴-۷۱ برف پاک کن و شیشه شوی / ۴-۷۷ چراغ‌های داخلی / ۴-۸۱ گرمنکن شیشه / ۴-۸۴	۱ ۲ ۳
		شرح تجهیزات فودروی شما	۴
		سیستم کنترل دستی گرمایشی و سرمایشی / ۴-۸۶ سیستم کنترل اتوماتیک گرمایشی و سرمایشی / ۴-۹۹ برفک زدایی و بخار زدایی شیشه جلو / ۴-۱۱۰ جعبه های نگهداری اشیاء / ۴-۱۱۳ تجهیزات داخلی / ۴-۱۱۶ تجهیزات خارجی / ۴-۱۲۲ سیستم صوتی / ۴-۱۲۴	۵ ۶ ۷ ۸ ۹

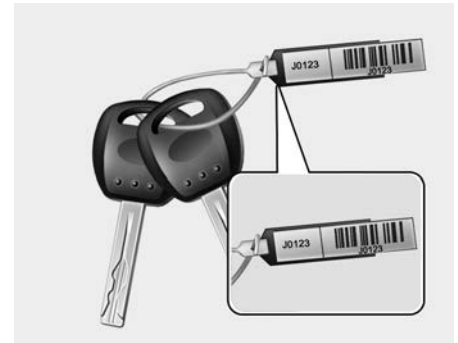

شماره کد کلید را یادداشت کنید

شماره کد کلید بر روی آویزه حامل برچسب بارکد متصل به دسته کلیدها درج شده است. در صورت گم شدن کلید، با وجود این شماره عاملیت مجاز به آسانی می‌تواند کلیدهای دیگری را مجدداً تهیه نماید. این آویزه حامل برچسب را از دسته کلید جدا کرده، در محلی مطمئن نگهداری کنید. همچنین لازم است شماره کد را در مکانی ایمن که به آسانی در دسترس باشد (نه در داخل خودرو)، یادداشت کنید.



عملکرد کلید

- برای روشن کردن موتور.
- برای قفل و باز نمودن درها .
- برای قفل و باز نمودن جعبه داشبورد .

⚠️ **اخطار - سوئیچ خودرو**

ترک کردن کودکان بدون همراه با وجود سوئیچ در خودرو، حتی در زمان بیرون بودن سوئیچ از قفل فرمان خطرناک است. بچه‌ها رفتار بزرگترها را تقلید می‌کنند ، لذا ممکن است سوئیچ را در قفل فرمان جا بزنند. سوئیچ خودرو کودکان را به فعال کردن شیشه‌های برقی یا دیگر کلیدهای کنترل کننده یا حتی به حرکت درآوردن خودرو قادر می‌کند. این امر می‌تواند منجر به صدمات جسمی جدی یا حتی مرگ شود. هرگز کودکان بدون همراه را در خودرو تنها نگذارید.

⚠️ **اخطار**

فقط از قطعات یدکی اصلی کیا برای سوئیچ و قفل فرمان خودرو استفاده کنید. در صورت استفاده از سوئیچ یا قفل فرمان متفرقه، ممکن است پس از استارت زدن، سوئیچ خودرو در موقعیت استارت باقی مانده به موقعیت روشن ON، باز نگردد. در صورت وقوع این امر، استارت در حالت فعال باقی مانده باعث آسیب دیدن موتور استارت و احتمالاً آتش سوزی به دلیل جریان شدید برق در سیم کشی می‌شود.



سیستم ضد سرقت (در صورت مجهز بودن)

برای کاهش خطر استفاده غیر مجاز از خودرو، خودرو شما به سیستم الکترونیکی ضد فعال شدن موتور مجهز شده است.

سیستم ضد سرقت متشکل از یک فرستنده کوچک در سوئیچ خودرو و تجهیزات الکترونیکی در داخل خودرو می باشد.

با وجود این سیستم، هنگامی که سوئیچ را در قفل فرمان جا زده و آن را به موقعیت روشن ON می چرخانید، سیستم ضد سرقت، سوئیچ خودرو را با مقایسه سیگنال دریافتی از نظر داشتن یا نداشتن اعتبار کنترل می کند.

اگر صحت و معتبر بودن سوئیچ خودرو تشخیص و تأیید شود، موتور روشن می شود.

اگر صحت و معتبر بودن سوئیچ خودرو تایید نشود، موتور روشن نخواهد شد.

برای غیر فعال کردن سیستم ضد سرقت :

سوئیچ خودرو را در قفل فرمان جا زده و آن را به موقعیت روشن ON بچرخانید.

برای فعال کردن سیستم ضد سرقت :

سوئیچ خودرو را به موقعیت خاموش OFF بچرخانید . سیستم ضد سرقت به طور اتوماتیک فعال می شود. بدون سوئیچ صحیح و معتبر مخصوص هر خودرو، موتور روشن نمی شود.

⚠️ اخطار

برای جلوگیری از سرقت خودرو، کلید یدکی را در هیچ جایی در داخل خودرو نگهداری نکنید. رمز عبور (password) سیستم ضد سرقت خودرو، رمز انحصاری و خصوصی برای هر مشتری بوده و باید محرمانه تلقی شود. این شماره را در هیچ جایی در داخل خودرو مخفی نکنید.

*** یادآوری**

در هنگام روشن کردن خودرو مواظب باشید، سوئیچ های ضد سرقت خودروهای دیگر در نزدیکی سوئیچ خودرو شما قرار نداشته باشند. در غیر این صورت ممکن است خودرو روشن نشده یا بلافاصله پس از روشن شدن خاموش شود. برای جلوگیری از بروز هر گونه اشکال، پس از تحویل گرفتن خودرو، کلیدهای خودرو را به صورت جداگانه نگهداری کنید.

⚠️ هشدار

از قرار دادن تجهیزات جانبی فلزی در نزدیکی سوئیچ خودرو اجتناب کنید. به دلیل قطع احتمالی سیگنال فرستنده سوئیچ خودرو توسط تجهیزات جانبی فلزی، موتور ممکن است روشن نشود.

هشدار

سیستم ضد سرقت را نه تغییر داده و نه تعویض یا تنظیم کنید، این امر می‌تواند باعث خرابی سیستم ضد سرقت شود. سرویس سیستم ضد سرقت فقط توسط عاملیت مجاز کیا باید انجام گیرد.

عیوب ناشی از دست کاری، تنظیم یا ایجاد تغییرات نامناسب در سیستم توسط گارانتی کارخانه سازنده پوشش داده نمی‌شود.

* یادآوری

اگر به کلیدهای اضافی بیشتری نیاز داشتید یا کلیدهای خود را گم کرده‌اید، با عاملیت مجاز کیا تماس بگیرید.

هشدار

فرستنده داخل سوئیچ خودرو یکی از قطعات مهم سیستم ضد سرقت بوده و برای عملکرد بدون مشکل سال‌ها طراحی شده است، هر چند برای تحقق این امر باید از قرار دادن سوئیچ خودرو در معرض رطوبت، الکتریسیته ساکن یا حرکات خشن اجتناب کنید. در غیر این صورت ممکن است سیستم ضد سرقت دچار مشکل شود.

۱

۲

۳

۴

۵

۶

۷

۸

I

کلید هوشمند (در صورت مجهز بودن)



۱

۲

۳

۴

۵

۶

۷

۸

۱

با کلید هوشمند می‌توانید درها (و در پشتی) را باز و قفل نموده و حتی بدون جا زدن سوئیچ موتور خودرو را روشن نمایید. عملکرد دکمه‌ها در کلید هوشمند مشابه کنترل از راه دور است. ("سیستم کنترل از راه دور" در همین فصل را مطالعه نمایید)

عملکردهای کلید هوشمند

با استفاده از کلید هوشمند می‌توانید درهای خودرو (و در پشتی) را باز و بسته نموده و حتی خودرو را روشن نمایید. جهت اطلاع از جزئیات بیشتر قسمتهای ادامه را مطالعه نمایید.



قفل کردن

در صورتی که تمامی درها (و در پشتی) بسته باشند با فشار دادن دکمه روی دستگیره بیرونی در سمت راننده تمامی درها (و در پشتی) قفل شده و فلاشرها یکبار چشمک می‌زنند تا قفل شدن تمامی درها را نشان دهند. این دکمه فقط در صورتی کار می‌کند که کلید هوشمند در فاصله ۷۰ سانتی متری تا ۱ متری دستگیره در باشد. برای اطمینان از قفل بودن درها کلید قفل درها را از داخل خودرو کنترل نموده یا دستگیره بیرونی در را بکشید.

- در صورت وقوع هر کدام از این حالات حتی پس از فشار دادن دکمه روی دستگیره بیرونی، درها قفل نمی‌شوند و آژیر هشدار سه بار به صدا در می‌آید:
- کلید هوشمند داخل خودرو باشد.
- کلید روشن / خاموش ENGINE START/STOP موتور در حالت تجهیزات جانبی ACC و یا روشن ON قرار داشته باشد.
- هر کدام از درها به جز در پشتی باز باشند.

باز نمودن قفل

در صورتی که تمامی درها (و در پشتی) بسته و قفل باشند، با فشار دادن دکمه روی دستگیره بیرونی در سمت راننده قفل تمامی درها (و در پشتی) باز می‌شود و فلاشرها دوبار چشمک می‌زنند تا باز شدن قفل درها را نشان دهند. این دکمه فقط در صورتی کار می‌کند که کلید هوشمند در فاصله ۷۰ سانتیمتری تا ۱ متری از دستگیره در باشد. حین قرار داشتن کلید هوشمند در فاصله ۷۰ سانتیمتری تا ۱ متری دستگیره بیرونی در سمت راننده، می‌توان بقیه درها را با استفاده از دستگیره و بدون در نظر گرفتن فاصله آن‌ها تا کلید هوشمند باز نمود.

هنگامی که کلید هوشمند به درستی عمل نمی کند، با استفاده از کلید مکانیکی در را باز و بسته نمایید. در صورت وجود هرگونه مشکل با کلید هوشمند با عاملیت مجاز کیا تماس بگیرید.

هشدار

کلید هوشمند را دور از آب یا مایعات نگه دارید اگر سیستم کنترل از راه دور به علت تماس با آب یا مایعات خراب شده باشد، گارانتی سازنده خودرو آن را پوشش نمی دهد.

اقدامات احتیاطی حین استفاده از کلید هوشمند:

* یادآوری

- اگر، بنا به دلایلی، کلید هوشمند خودرو را گم کنید، قادر به روشن کردن موتور نخواهید بود. در صورت لزوم، خودرو را بکسل نموده و با عاملیت مجاز کیا تماس بگیرید.
- برای هر خودرو حداکثر ۲ کلید هوشمند قابل تهیه است در صورتی که کلید هوشمند خود را گم کردید، برای پیشگیری از سرقت، بلافاصله با خودرو و سوئیچ خود به عاملیت مجاز کیا مراجعه نمایید.
- در صورت وقوع هر کدام از حالات زیر کلید هوشمند عمل خواهد کرد:
 - کلید هوشمند در نزدیکی یک فرستنده رادیویی همانند ایستگاههای رادیویی یا فرودگاه که می توانند در عملکرد کلید هوشمند تداخل ایجاد کنند قرار گرفته باشد.
 - کلید هوشمند در نزدیکی یک فرستنده دو طرفه رادیویی و یا تلفن همراه قرار گرفته باشد.
 - در نزدیکی خودرو شما کلید هوشمند خودرو دیگر در حال استفاده است.

باز نمودن در پشتی

در صورتی که کلید هوشمند در فاصله ۷۰ سانتی متری تا ۱ متری دستگیره بیرونی در پشتی باشد می توانید با فشار دادن کلید روی دستگیره در پشتی قفل آن را باز کرده و سپس در پشتی را باز نمایید. چراغهای هشدار (فلاشرها) دوبار چشمک خواهد زد تا باز شدن در پشتی را نشان دهند. در این صورت در پشتی پس از باز و بسته شدن به طور اتوماتیک قفل خواهد شد.

روشن کردن خودرو

برای اطلاع از نحوه روشن کردن خودرو با استفاده از کلید هوشمند لطفاً فصل ۵ بخش " روشن کردن خودرو با استفاده از کلید هوشمند" را مطالعه نمایید.

۱. ابزار نازکی را در شیار قاب کلید هوشمند جاذده، به آرامی درپوش قاب را جدا نمایید.
۲. باتری را با باتری نو (CR2032) تعویض کنید. در هنگام تعویض باتری از قرار داشتن علامت "+" باتری به طرف بالا (به نحو نشان داده شده در تصویر) اطمینان حاصل کنید.
۳. باتری را بر عکس ترتیب پیاده کردن جابزینید.

* یادآوری

- استفاده از باتری اشتباه منجر به خرابی کلید هوشمند می‌گردد. از صحیح بودن باتری اطمینان حاصل نمایید.
- فرستنده درون کلید هوشمند در صورت قرار گرفتن در معرض رطوبت یا الکتریسیته ساکن و یا افتادن ممکن است آسیب ببیند.
- اگر به آسیب دیدن کلید هوشمند خود مشکوک هستید و یا احساس می‌کنید که به درستی کار نمی‌کند، با عاملیت مجاز کیا تماس بگیرید.

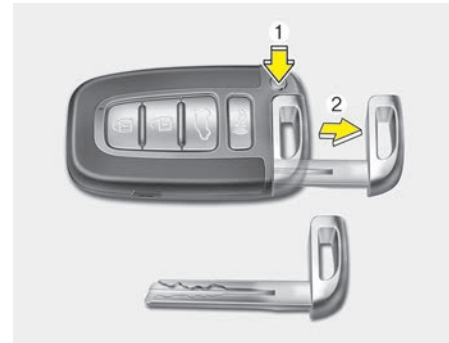
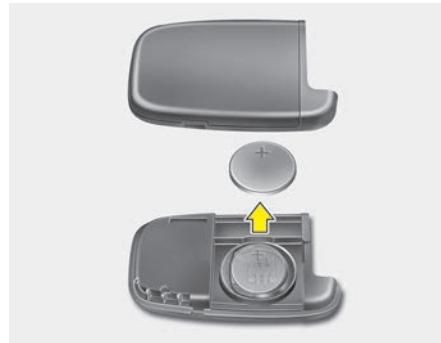

تعویض باتری

باتری کلید هوشمند به طور معمول برای سالها دوام می‌آورد، اما در صورتی که کلید هوشمند به درستی عمل نمی‌کند، باتری کلید هوشمند را با یک باتری نو تعویض کنید. اگر از نحوه کار یا تعویض باتری کلید هوشمند مطمئن نیستید، با عاملیت مجاز کیا تماس حاصل نمایید.

* یادآوری

فرستنده درون کلید هوشمند در صورت قرار گرفتن در معرض رطوبت یا الکتریسیته ساکن دچار مشکل خواهد شد.
اگر از نحوه کار و یا تعویض باتری کلید هوشمند مطمئن نیستید، با عاملیت مجاز کیا تماس بگیرید.

ایجاد محدودیت در استفاده از کلید هوشمند

هنگامی که کلیدها را به دست سرایدار و یا نگهبان می‌سپارید، برای جلوگیری از دسترسی به جعبه داشبورد اقدامات زیر را انجام دهید:

۱. دکمه آزاد کننده (1) را فشرده و نگهدارید، سپس کلید مکانیکی (تعبیه شده درون کلید هوشمند) را خارج نمایید.
۲. با استفاده از کلید مکانیکی در جعبه داشبورد را قفل نمایید.
۳. کلید مکانیکی را با خود برده و کلید هوشمند را به سرایدار بسپارید بدون کلید مکانیکی در جعبه داشبورد باز خواهد شد.

۱
۲
۳
۴
۵
۶
۷
۸
۹

سیستم کنترل از راه دور قفل درها (در صورت مجهز بودن)

■ تیپ A



■ تیپ B

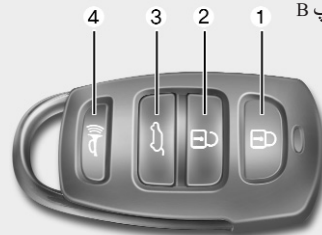

■ تیپ C



عملکرد سیستم کنترل از راه دور قفل درها

قفل (1)

اگر دکمه قفل فشار داده شود، همه درها (و در پستی) قفل می‌شوند.

اگر تمام درها (و در پستی) بسته باشند، چراغ‌های اعلام خطر (فلاشر) یک بار چشمک خواهند زد تا قفل شدن همه درها (و در پستی) را نشان دهند.

هر چند اگر هر دری (و در پستی) باز مانده باشد، چراغ‌های اعلام خطر چشمک نخواهند زد. اگر تمام درها (و در پستی) پس از فشار دادن دکمه قفل بسته شوند، چراغ‌های اعلام خطر چشمک خواهند زد.

باز (2)

اگر دکمه باز فشار داده شود، تمام درها (و در پستی) از قفل خارج می‌شوند.

چراغ‌های اعلام خطر دوبار چشمک خواهند زد تا باز شدن قفل همه درها (و در پستی) را نشان دهند.

با وجود این، پس از فشردن این دکمه اگر ظرف ۳۰ ثانیه هیچ کدام از درها باز نشوند، تمامی درها (و در پستی) به طور اتوماتیک بسته خواهند شد.

باز نمودن در پستی (۳) (در صورت مجهز بودن) با فشار دادن (بیش از ۱ ثانیه) این دکمه، در پستی باز خواهد شد.

چراغ‌های اعلام خطر دوبار چشمک خواهند زد تا باز شدن قفل در پستی را نشان دهند.

هر چند، پس از فشار دادن این دکمه، در صورتی که طی ۳۰ ثانیه در پستی باز نشود، مجدداً به طور اتوماتیک قفل خواهد شد.

همچنین، پس از باز نمودن و بستن، در پستی به طور اتوماتیک قفل خواهد شد.

هشدار (۴)

با فشار دادن این دکمه بیش از ۰/۵ ثانیه آژیر هشدار و چراغ‌های اعلام خطر فعال خواهند شد

برای متوقف نمودن آژیر و چراغها یکی از دکمه‌های فرستنده کنترل از راه دور را فشار دهید.

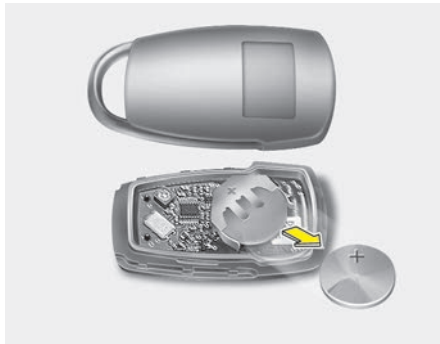

تعویض باتری

فرستنده کنترل از راه دور با باتری لیتیومی ۳ ولتی کار میکند و بطور معمول برای سالها دوام می‌آورد. اگر نیاز به تعویض باتری ضروری شد، از روش زیر پیروی کنید:

- ابزاری نازک را در شیار قاب فرستنده جا زده، به آرامی در پوش قاب فرستنده را جدا کنید.

هشدار

فرستنده کنترل از راه دور را از آب یا مایعات دور نگه دارید. اگر سیستم کنترل از راه دور به علت تماس با آب یا مایعات خراب شده باشد، گارانتی سازنده خودرو آن را پوشش نمی‌دهد.

هشدار

سیستم ضد سرقت را نه تغییر داده و نه تعویض یا تنظیم کنید، این امر می‌تواند باعث خرابی سیستم ضد سرقت شود. سرویس سیستم ضد سرقت فقط توسط عاملیت مجاز کیا باید انجام گیرد.

عیوب ناشی از دست کاری، تنظیم یا ایجاد تغییرات نامناسب در سیستم توسط گارانتی کارخانه سازنده پوشش داده نمی‌شود.

اقدامات احتیاطی حین استفاده از فرستنده کنترل از راه دور

* یادآوری

در صورت وقوع هر یک از موارد زیر، فرستنده کنترل از راه دور کار نخواهد کرد:

- سوئیچ خودرو در قفل فرمان باقی مانده باشد.
- از حد مجاز مسافتی که فرستنده کنترل از راه دور عمل می‌کند فراتر رفته باشید. (۱۰ متر)
- باتری فرستنده کنترل از راه دور ضعیف باشد.
- خودروها یا اشیاء دیگر مانع رسیدن سیگنال فرستنده کنترل از راه دور به خودرو شوند.
- هوا به شدت سرد باشد.
- محل استفاده از فرستنده کنترل از راه دور نزدیک یک فرستنده رادیویی نظیر ایستگاه رادیویی یا فرودگاه (که می‌تواند عملکرد معمول فرستنده کنترل از راه دور را دچار اختلال کند) قرار داشته باشد.

هنگامیکه فرستنده کنترل از راه دور درست کار نمی‌کند، باز کردن و بستن در را توسط کلید (سوئیچ) خودرو انجام دهید. اگر در استفاده از فرستنده کنترل از راه دور مشکل دارید، با یکی از عاملیت‌های مجاز کیا تماس بگیرید.

۱

۲

۳

۴

۵

۶

۷

۸

۹

هشدار

- فرستنده سیستم کنترل از راه دور برای استفاده بدون مشکل سالها طراحی شده است، اما در صورت قرارگرفتن در معرض رطوبت یا الکتریسیته ساکن، می‌تواند دچار مشکل شود. اگر از نحوه درست کار کردن با آن یا تعویض باتری فرستنده مطمئن نیستید، با یکی از عاملیت‌های مجاز کیا تماس بگیرید.
- استفاده از باتری اشتباه می‌تواند باعث خرابی فرستنده کنترل از راه دور شود. از صحیح بودن باتری اطمینان حاصل کنید.
- برای جلوگیری از صدمه دیدن فرستنده کنترل از راه دور، آن را بر روی زمین رها نکرده، از مایعات دور نگه داشته، در معرض گرما یا نور مستقیم خورشید قرار ندهید.

۲. باتری را با باتری نو S(CR2032) تعویض کنید. در هنگام تعویض باتری از قرارداشتن علامت مثبت (+) باتری بطرف بالا (بنحو نشان داده شده در تصویر)، اطمینان حاصل کنید.

۳. باتری را برعکس ترتیب پیاده کردن، جا بزنید.

برای تعویض فرستنده کنترل از راه دور به عاملیت مجاز کیا جهت برنامه ریزی مجدد فرستنده مراجعه کنید.

سیستم دزدگیر (در صورت مجهز بودن)

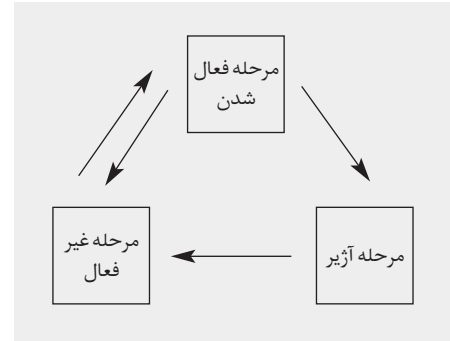

این سیستم برای محافظت خودرو از ورود بدون اجازه افراد به آن طراحی گردیده است. عملکرد این سیستم در سه مرحله انجام می شود: مرحله اول «فعال شدن»، مرحله دوم «آژیر» و مرحله سوم «غیرفعال شدن» می باشد. عملکرد این سیستم با صدای آژیر و روشن و خاموش شدن چراغ های اعلام خطر (فلاشر) همراه است.

مرحله فعال شدن

خودرو را پارک و موتور را خاموش کنید. سیستم دزدگیر را به شرح زیر فعال کنید.

۱. کلید (سوئیچ) خودرو را از قفل فرمان بیرون آورده، از خودرو خارج شوید.
۲. از بسته و قفل بودن همه درها (و در پشتی) و در موتور اطمینان حاصل کنید.
۳. درها را با استفاده از فرستنده کنترل از راه دور (یا کلید هوشمند)، قفل کنید.

پس از انجام مراحل بالا، چراغهای اعلام خطر یکبار چشمک خواهند زد تا فعال شدن سیستم را اعلام کنند.

هرچند اگر هر یک از درها، (یا در پشتی) یا در موتور، باز مانده باشد، چراغهای اعلام خطر (فلاشر) چشمک نخواهند زد و سیستم دزدگیر فعال نخواهد شد. اگر تمام درها، (و در پشتی) و در موتور بسته شوند، چراغهای اعلام خطر (فلاشر) یکبار چشمک خواهند زد.

* یادآوری

عاملیت مجاز کیا می تواند سیستم دزدگیر را جهت کار با کلیدها فعال کند. در صورت تمایل جهت فعال نمودن این عملکرد با عاملیت مجاز کیا تماس بگیرید.

پیش از آنکه همه سرنشینان خودرو را ترک کنند، سیستم دزدگیر را فعال نکنید. اگر با وجود سرنشین در خودرو سیستم دزدگیر را فعال کنید، صدای آژیر ممکن است در زمان خروج سرنشینان باقی مانده در خودرو فعال شود اگر طی ۳۰ ثانیه پس از قرار گرفتن سیستم در مرحله آژیر، هر کدام از درها (یا در صندوق عقب) یا در موتور باز شود، به منظور جلوگیری از آژیر غیر ضروری سیستم غیر فعال می شود.

۱
۲
۳
۴
۵
۶
۷
۸
۹

مرحله آژیر

در هنگام فعال بودن سیستم دزدگیر، آژیر دزدگیر با روی دادن هر یک از موارد زیر به صدا در خواهد آمد.

• بدون استفاده از فرستنده کنترل از راه دور (یا کلید هوشمند) یکی از درهای جلو یا عقب باز شوند.

• بدون استفاده از فرستنده از راه دور (یا کلید هوشمند) در پشتی باز شود.

• در موتور باز شود.

در این وضعیت، آژیر کشیدن دزدگیر و روشن و خاموش شدن مداوم چراغهای اعلام خطر (فلاشر) به مدت ۳۰ ثانیه ادامه می‌یابد. برای خاموش کردن سیستم، قفل درها را با استفاده از فرستنده کنترل از راه دور (یا کلید هوشمند) باز کنید.

مرحله غیر فعال شدن

سیستم در حالات زیر غیر فعال می‌شود:

فرستنده کنترل از راه دور

- دکمه باز کننده قفل در فشرده شود.

- در با کلید مکانیکی باز شود.

کلید هوشمند

- دکمه باز کننده قفل در فشرده شود.

- در حالیکه کلید هوشمند را همراه دارید، دکمه روی دستگیره در بیرونی سمت راننده را فشار دهید.

- در حالیکه دکمه هوشمند را همراه دارید، دکمه باز کننده قفل در پشتی فشرده شود.

دکمه روی دستگیره در بیرونی پشتی را فشار دهید.

- در با کلید مکانیکی باز شود.

پس از باز شدن قفل درها، چراغهای اعلام خطر (فلاشر) دو بار چشمک می‌زنند تا غیر فعال شدن سیستم دزدگیر را نشان دهند. اگر تا ۳۰ ثانیه پس از فشار دادن دکمه "باز" هیچ یک از درها باز نشود، سیستم دوباره فعال می‌شود.

* یادآوری

• در زمان فعال شدن صدای آژیر، از روشن کردن

خودرو خودداری کنید. موتور استارت خودرو

در زمان فعال شدن صدای آژیر، از کار می‌افتد.

اگر سیستم توسط فرستنده کنترل از راه دور

غیر فعال نشد، سوئیچ را در قفل فرمان جا زده،

به موقعیت روشن ON چرخانده و ۳۰ ثانیه صبر

کنید. پس از آن سیستم غیرفعال می‌شود.

• اگر کلیدهای خودرو را گم کردید با عاملیت

مجاز کیا تماس بگیرید.

قفل درها

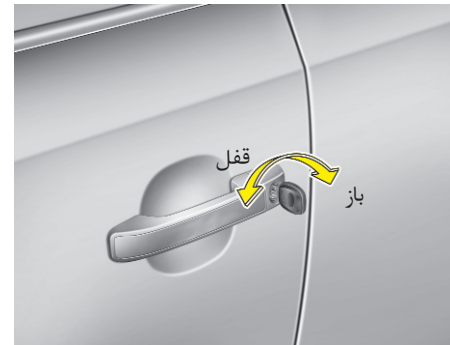

- به کارگیری قفل درها از بیرون
- با چرخاندن کلید به سمت عقب خودرو، قفل در باز شده و با چرخاندن آن به سمت جلو، در قفل می‌شود.
 - اگر در را به وسیله کلید قفل / باز کنید، همه درهای خودرو به طور اتوماتیک قفل / باز می‌شوند.

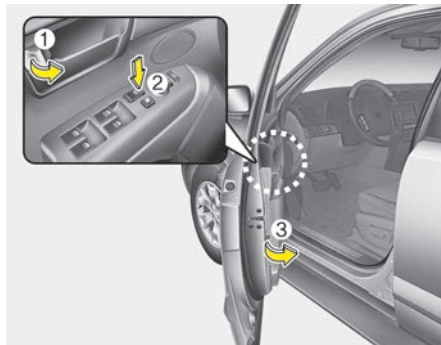

- همچنین قفل درها قابل قفل و باز کردن توسط فرستنده کنترل از راه دور قفل درها (یا کلید هوشمند) می‌باشند. (در صورت مجهز بودن)
- پس از باز شدن قفل درها، با کشیدن دستگیره هر در، می‌توانید در را باز کنید.
- برای بستن درها، در را با دست فشار دهید. از بسته شدن مطمئن درها اطمینان حاصل کنید.

* یادآوری

- در شرایط یخبندان مناطق سردسیر ممکن است قفل و مکانیزم‌های در به طور مناسب عمل نکنند.
- اگر قفل درها به صورت پیاپی و سریع به وسیله کلید خودرو یا کلید روی در خودرو، قفل و باز شوند، سیستم قفل مرکزی ممکن است به طور موقت از کار بیفتد تا از صدمه دیدن مدار برقی و اجزاء سیستم جلوگیری شود.

* یادآوری

- در هنگام ترک خودرو بدون سرنشین، همیشه سوئیچ خودرو را برداشته، ترمز دستی را کشیده، همه پنجره‌ها را بسته و تمام درها را قفل کنید.

۱
۲
۳
۴
۵
۶
۷
۸
۹

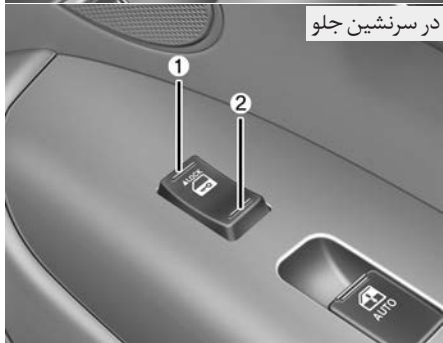

با استفاده از کلید قفل مرکزی
با فشار دادن کلید قفل مرکزی، قفل و باز کردن
قفل در را انجام دهید.

- اگر دستگیره داخلی در سمت راننده (یا سرنشین جلو) در هنگام قرار داشتن دکمه داخلی قفل در موقعیت قفل کشیده شود، دکمه داخلی از قفل خارج و در باز می شود (در صورت مجهز بودن)
- هنگامی که سوئیچ خودرو در قفل فرمان قرار داشته و یکی از درهای جلو باز باشد (یا کلید هوشمند در خودرو باشد)، درهای جلو قفل نمی شوند.

⚠️ احتیاط - خرابی قفل در

اگر قفل برقی در هنگامی که در خودرو قرار دارید احتمالاً عمل نکرد، اقدام به انجام تکنیک‌های زیر نمایید:

- عمل از قفل خارج کردن در را در حالیکه هم زمان دستگیره داخلی در را می‌کشید، پشت سرهم انجام دهید.
- قفل‌ها و دستگیره‌های دیگر درهای جلو و عقب را نیز به کار گیرید.
- شیشه جلو را پایین کشیده و از کلید برای باز کردن قفل در از بیرون استفاده کنید.
- به سمت قسمت بار حرکت کرده و در صندوق عقب را باز کنید.

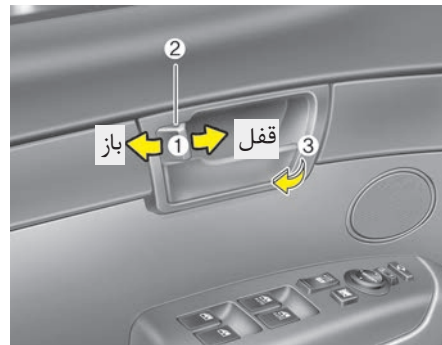

- به کارگیری قفل درها از داخل
با استفاده از دکمه قفل در
- برای باز کردن قفل در، دکمه داخلی قفل در (1) را به موقعیت باز فشار دهید. قسمت قرمز رنگ دکمه داخلی قفل در (2) دیده خواهد شد.
 - برای قفل "LOCK" کردن در، دکمه داخلی قفل در (1) را به موقعیت قفل فشار دهید، اگر قفل در به طور مناسب قفل شود، قسمت قرمز رنگ دکمه داخلی قفلی (2) دیده نخواهد شد.
 - برای باز کردن در، دستگیره در را به سمت بیرون (3) بکشید.

- با فشار دادن قسمت جلوی کلید قفل مرکزی (1) همه درها قفل می‌شوند.
- با فشار دادن قسمت عقب کلید (2)، قفل تمام درها باز می‌شود.
- اما اگر سوئیچ خودرو در قفل فرمان قرار داشته (یا کلید هوشمند در خودرو باشد) و یکی از درهای جلو باز باشد، هنگامی که قسمت جلو (1) کلید قفل مرکزی فشار داده شود، درها قفل نخواهند شد.

⚠️ **اخطار - درها**

- برای جلوگیری از باز شدن اتفاقی درها در هنگام حرکت خودرو، درها همیشه باید کاملاً بسته و قفل باشند. همچنین درهای قفل شده، انگیزه بالقوه ورود تحمیلی به خودرو را در هنگام توقف یا کاهش سرعت، کم می‌کنند.
- در هنگام بازکردن درها با رعایت احتیاط مراقب خودروها، موتور سیکلت‌ها، دوچرخه‌ها یا افراد پیاده‌ای که در مسیر سمت در خودرو در حال نزدیک شدن به خودرو هستند باشید. بازکردن در، در هنگام نزدیک شدن اشیا یا ترافیک‌های عبوری میتواند باعث صدمات مادی یا جسمی شود.

⚠️ **اخطار - خودروهای قفل نشده**

قفل نکردن خودرو در هنگام ترک آن می‌تواند باعث جلب دزد یا بروز خطر آسیب دیدن شما یا دیگران از طرف کسی که در غیاب شما در خودرو مخفی شده، شود. همیشه پیش از ترک خودرو بدون سرنشین سوئیچ را برداشته، تمام پنجره‌ها را بسته و همه درها را قفل کنید.

⚠️ **اخطار - کودکان بدون همراه**

خودرو در بسته می‌تواند به شدت گرم شده، باعث مرگ یا آسیب دیدن شدید کودکان یا حیوانات بدون همراهی که نمی‌توانند خودرو را ترک کنند، شود. بعلاوه بچه‌ها ممکن است تجهیزاتی از خودرو که می‌توانند موجب مصدوم شدن آن‌ها شوند را فعال کرده یا در اثر ورود غیرمجاز افراد به خودرو، با آسیب‌های احتمالی دیگر مواجه گردند. هرگز کودکان و حیوانات بدون همراه را در خودرو تنها نگذارید.

۳. در عقب را ببندید.

برای باز کردن در عقب، دستگیره بیرونی در (1) را بکشید.

با وجود اینکه قفل درها را می‌توان باز کرد، در عقب با کشیدن دستگیره داخلی در (2) تا زمانیکه قفل ایمنی محافظ کودک در موقعیت باز (🔒) قرار نگیرد، باز نخواهد شد.

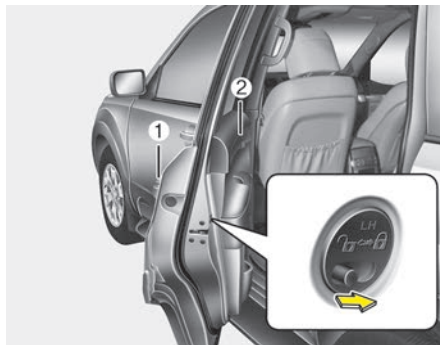

قفل ایمنی محافظ کودک در عقب

برای جلوگیری از باز کردن تصادفی درهای عقب از داخل خودرو توسط بچه‌ها، قفل ایمنی محافظ کودک در عقب پیش بینی و ارائه شده است. قفل‌های ایمنی محافظ کودک درهای عقب در هنگام حضور بچه‌ها در خودرو باید به کار گرفته شوند.

۱. در را باز کنید.

۲. قفل ایمنی محافظ کودک نصب شده بر روی حاشیه عقب در را به موقعیت "قفل (🔒)" فشار دهید. هنگامی که قفل ایمنی محافظ کودک در موقعیت "قفل (🔒)" قرار دارد، با کشیدن دستگیره در از داخل، در عقب باز نمی‌شود.

سیستم باز کننده قفل در هنگام احساس ضربه تصادف (در صورت مجهز بودن) هنگامیکه ضربه تصادف باعث باز شدن کیسه‌های هوا شود، تمام درها به طور اتوماتیک از قفل خارج می‌شوند.

* یادآوری

عاملیت مجاز کیا می‌تواند بعضی از خصوصیات قفل / باز اتوماتیک قفل در را (در صورت مجهز بودن) به شرح زیر فعال کند:

- باز شدن اتوماتیک قفل در با استفاده از کلید قفل در.
 - قفل اتوماتیک قفل در با احساس سرعت (فقط چین).
 - قفل / باز اتوماتیک قفل در با قرار دادن و یا خارج نمودن دسته دنده از حالت پارک (P) (فقط چین)
 - باز شدن اتوماتیک قفل در با بیرون آوردن سوئیچ خودرو از قفل فرمان (در رابطه با کلید هوشمند، در صورتی که دکمه روشن / خاموش موتور در وضعیت خاموش OFF قرار گرفته باشد) (فقط چین)
- در صورت تمایل به فعال یا غیر فعال نمودن برخی از خصوصیات قفل / باز، با عاملیت مجاز کیا تماس بگیرید.

⚠️ **اخطار - قفل درهای عقب**

اگر در هنگام حرکت خودرو بچه‌ها به طور تصادفی درهای عقب را باز کنند، ممکن است به بیرون پرت شده، دچار مصدومیت شدید یا مرگ شوند. برای جلوگیری از باز کردن درهای عقب از داخل توسط بچه‌ها، در هنگام حضور کودکان در خودرو، قفل‌های ایمنی محافظ کودک درهای عقب باید مورد استفاده قرار گیرند.

در پشتی

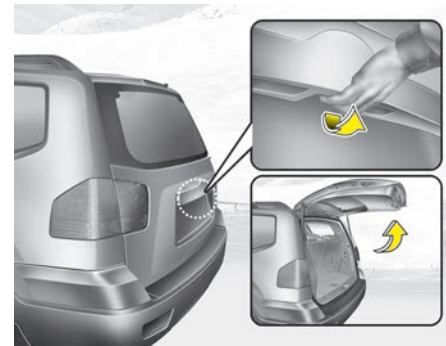

- ۱
- ۲
- ۳
- ۴
- ۵
- ۶
- ۷
- ۸
- ۹

باز کردن در پشتی

- در صورتی که تمامی درها با استفاده از کلید، فرستنده کنترل از راه دور (یا کلید هوشمند) یا کلید مرکزی قفل درها باز یا قفل شود در پشتی نیز باز یا قفل می‌شود.
- در صورت فشار دادن دکمه باز کننده قفل در پشتی فرستنده کنترل از راه دور (یا کلید هوشمند) فقط در پشتی باز خواهد شد. زمانیکه در پشتی باز و بسته شود، در پشتی به طور اتوماتیک قفل خواهد شد.
- در صورت قفل نمودن در پشتی، با فشار دادن دکمه روی دستگیره در پشتی و کشیدن دستگیره به سمت بالا در پشتی باز خواهد شد.

* یادآوری

در هوای سرد و مرطوب به دلیل شرایط یخبندان قفل درها و مکانیسم درها ممکن است به درستی کار نکنند.

⚠️ اخطار

در پشتی به سمت بالا می‌پرد، بنابراین هنگام استفاده از در پشتی از قرار نداشتن افراد و اجسام در نزدیکی پشت خودرو اطمینان حاصل نمایید.

⚠️ هشدار

قبل از حرکت از بسته شدن محکم در پشتی اطمینان حاصل نمایید در صورتی که حین رانندگی در پشتی به درستی بسته نشده باشد احتمال آسیب دیدن سیلندرهای بالابرنده در پشتی و اتصالات مکانیکی آن وجود دارد.

بستن در پشتی

برای بستن در پشتی، در پشتی را پایین آورده و تا موقعیت نقطه گیر اول به سمت پایین فشار دهید. هنگامی که در پشتی در موقعیت نقطه گیر اول قرار گیرد به طور اتوماتیک بسته و قفل می‌شود، از قفل شدن محکم در پشتی اطمینان حاصل نمایید.

* یادآوری

- با نیروی زیاد در پشتی را نبندید در پشتی هنگام قرار گرفتن در موقعیت نقطه گیر اول به طور اتوماتیک بسته و قفل می‌شود.
- در صورتی که به طور مرتب چند بار در پشتی را باز و بسته کنید، در پشتی حتی پس از قرار گرفتن در موقعیت نقطه گیر اول به طور اتوماتیک بسته و قفل نمی‌شود. در این صورت در پشتی را به صورت دستی ببندید و برای عملکرد عادی در پشتی حدود ۱۰ ثانیه صبر کنید.

⚠️ هشدار

قبل از بستن در پشتی از قرار نداشتن اجسام نزدیک قفل در پشتی اطمینان حاصل کنید زیرا ممکن است باعث صدمه دیدن قفل برقی در پشتی گردد.

⚠️ **اخطار**

- از محل قرار گرفتن اهرم ایمنی آزاد کننده در پشتی و نحوه عملکرد آن اطلاع کامل داشته باشید تا بتوانید در مواقع اضطراری و زمانی که به طور اتفاقی در محفظه بار محبوس شدید از آن استفاده کنید.
- هیچ کدام از سرنشینان نباید در هیچ زمانی در محفظه بار بنشینند. در مواقع بروز تصادف، محفظه بار بسیار خطرناک است.
- از اهرم آزاد کننده در پشتی فقط در مواقع اضطراری استفاده کنید، همیشه و مخصوصاً زمانی که خودرو در حال حرکت است از این اهرم با احتیاط استفاده کنید.

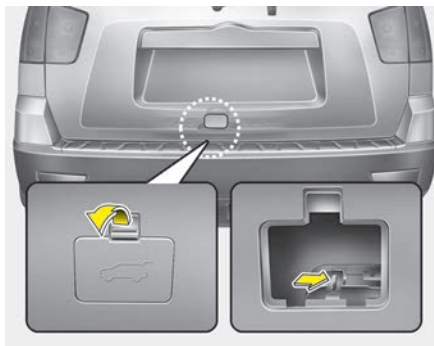

اهرم ایمنی آزاد کننده در پشتی در مواقع اضطراری

خودرو شما به اهرم ایمنی آزاد کننده در پشتی در مواقع اضطراری مجهز می‌باشد که در قسمت انتهایی در پشتی قرار گرفته است. زمانی که شخصی در محفظه وسایل محبوس شده است، با فشار دادن اهرم آزاد کننده در پشتی و سپس باز نمودن در، می‌توان در پشتی را باز کرد.

⚠️ **اخطار - گاز اگزوز**

در صورت رانندگی با درپشتی باز، گازهای خطرناک اگزوز وارد خودرو شده، ممکن است به آسیب‌های جدی یا حتی مرگ سرنشینان منجر گردد. اگر مجبورید حین رانندگی در پشتی را باز بگذارید ایرکاندیشن را فعال نموده و تمام پنجره‌ها را باز کنید، تا هوای بیرون وارد خودرو شود.

⚠️ **اخطار**

قبل از بستن در پشتی، از قرار نداشتن دستها، پاها و دیگر قسمت‌های بدن در فاصله ایمن از در پشتی اطمینان حاصل نمایید.

⚠️ **اخطار - محفظه بار عقب**

سرنشینان هرگز نباید در محفظه بار که هیچ‌گونه سیستم محافظت از سرنشینی وجود ندارد سوار شوند. برای جلوگیری از صدمات جسمی در صورت وقوع تصادف یا توقفهای ناگهانی، سرنشینان همواره باید به نحو مناسب مورد حفاظت قرار گیرند.

پنجره‌ها

- (1) کلید شیشه برقی در راننده
- (2) کلید شیشه برقی در سرنشین جلو
- (3) کلید شیشه برقی در عقب سمت چپ
- (4) کلید شیشه برقی در عقب سمت راست
- (5) باز و بسته کردن شیشه‌های برقی
- (6) بالا / پایین دادن اتوماتیک شیشه برقی* (شیشه در راننده)
- (7) کلید قفل شیشه برقی‌ها

* در صورت مجهز بودن

*** یادآوری**

در آب و هوای سرد و مرطوب ممکن است شیشه‌های برقی به دلیل وجود شرایط یخبندان به طور مناسب عمل نکنند.

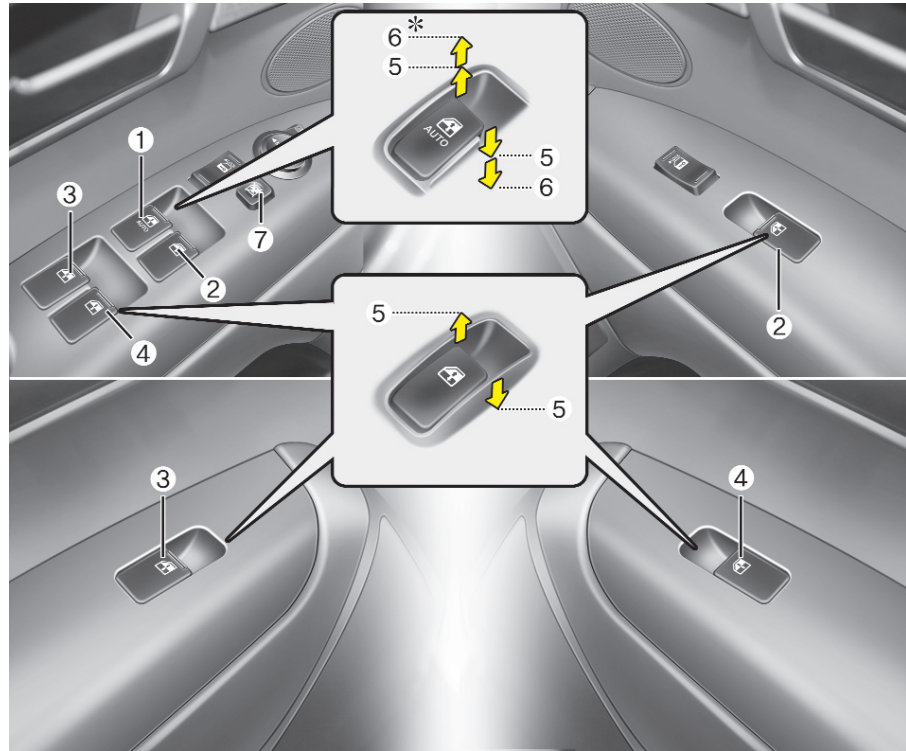

شیشه های برقی

برای کار کردن شیشه های برقی، سوئیچ خودرو باید در موقعیت روشن ON قرار داشته باشد. هر یک از درها دارای کلید کنترل شیشه برقی مخصوص به خود که شیشه برقی آن در را کنترل می کند می باشد. هر چند راننده دارای کلید قفل شیشه ای که می تواند مانع عملکرد شیشه برقی درهای سرنشینان شود، نیز می باشد. شیشه های برقی تا حدود ۳۰ ثانیه پس از خارج کردن سوئیچ خودرو از قفل فرمان یا چرخاندن سوئیچ به حالت تجهیزات جانبی ACC یا قفل LOCK می توانند فعال شوند، هر چند اگر درهای جلو باز شوند، شیشه های برقی حتی در طول این ۳۰ ثانیه (پس از خروج سوئیچ خودرو از قفل فرمان) هم نمی توانند عمل کنند.

* یادآوری

اگر در هنگام رانندگی متوجه حرکات ضربه ای و ضربانی (شوک باد) در حالتی که یکی از پنجره های جانبی باز است شدید، برای کاهش اثر این عمل باید پنجره مقابل را کمی باز کنید.



پایین دادن اتوماتیک شیشه (در صورت مجهز بودن) (شیشه در راننده) فشار دادن لحظه ای کلید شیشه برقی تا موقعیت نقطه گیر دوم (6)، شیشه پنجره سمت راننده را به طور کامل پایین می دهد، حتی اگر کلید را رها کنید برای متوقف کردن شیشه در محل مورد نظر، کلید را در صورت عکس حرکت شیشه به سمت بالا کشیده و سپس رها کنید.



باز و بسته کردن شیشه های برقی در راننده به کلیدهای اصلی قفل شیشه که تمام شیشه های برقی خودرو را کنترل می کند، مجهز است. برای باز کردن یا بستن هر شیشه، قسمت جلو کلید مربوط به آن شیشه را تا موقعیت گیر اول (5) فشار داده یا بالا بکشید.

۱

۲

۳

۴

۵

۶

۷

۸

۱

⚠️ اخطار - پنجره‌ها

- هرگز سوئیچ را در خودرو جا نگذارید.
- هرگز هیچ کودکی را بدون همراه در خودرو تنها نگذارید. حتی بچه‌های بسیار کوچک ممکن است ناخواسته باعث حرکت خودرو، گیرانداختن خود در لای پنجره‌ها یا آسیب دیدن خود یا دیگران شوند.
- همیشه قبل از بستن هر شیشه برقی دوربودن ایمن بازوها، دست‌ها، سر و دیگر موانع از مسیر حرکت شیشه را دوباره کنترل کنید.
- اجازه ندهید کودکان با شیشه‌های برقی بازی کنند. کلید قفل شیشه برقی در راننده را در موقعیت «قفل» (فشرده شدن) باقی نگه‌دارید. فعال کردن ناخواسته شیشه‌های برقی توسط کودکان، می‌تواند منجر به آسیب‌های جسمی جدی شود.
- در هنگام رانندگی صورت یا بازوها را از فضای باز پنجره‌ها بیرون ندهید.

⚠️ هشدار

- برای جلوگیری از آسیب دیدن احتمالی سیستم شیشه برقی، دو شیشه یا بیشتر را بطور هم زمان با هم باز نکرده یا نبندید. همچنین این عمل باعث افزایش طول عمر فیوز نیز می‌شود.
- هیچگاه سعی نکنید کلید اصلی روی در راننده و کلید مخصوص هر در را بطور همزمان در جهت مخالف با یکدیگر فشار دهید، با انجام چنین کاری شیشه متوقف و نمی‌تواند باز یا بسته شود.



کلید قفل شیشه برقی

- با فشار دادن کلید قفل شیشه برقی قرارگرفته در روی در راننده به موقعیت قفل "LOCK" (فشرده شده)، راننده می‌تواند کلیدهای شیشه برقی روی درهای سرنشینان را غیرفعال کند.
- هنگامیکه کلید قفل شیشه برقی در حالت قفل قرار داشته باشد، کلیدهای کنترل اصلی شیشه برقی روی در راننده نیز نمی‌توانند شیشه برقی درهای سرنشینان را فعال کنند.

در موتور

بستن در موتور

۱. قبل از بستن در موتور، موارد زیر را کنترل کنید:
 - همه درپوش‌های تغذیه مایعات و فیلترهای واقع در محفظه موتور باید بطور صحیح در جای خود سوار و بسته شده باشند.
 - دستکش‌ها، تکه پارچه‌ها یا هر چیز قابل اشتعال دیگر باید از محفظه موتور برداشته شود.
۲. در موتور را تا نیمه پایین آورده، به پایین فشار دهید تا بطور مطمئن در محل خود قفل شود.

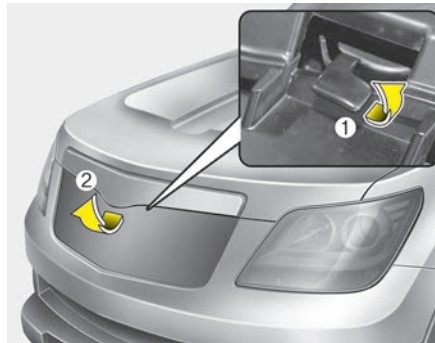

۲. به سمت جلو خودرو رفته، در موتور را کمی بلند کنید. زبانه دوم قفل (1) واقع در زیر وسط در موتور را کشیده، در موتور را بلند کنید. (2)
۳. در موتور را بالا ببرید. پس از بالا آمدن تا نیمه، در موتور خودبخود بطور کامل بلند خواهد شد.



بازکردن در موتور

۱. اهرم آزادکننده در موتور را بکشید تا در موتور از قفل خارج شود. در موتور باید با کمی بالا آمدن باز شود.

۱
۲
۳
۴
۵
۶
۷
۸
۹

⚠️ **اخطار**

- قبل از شروع حرکت، همیشه برای اطمینان از بسته بودن محکم در موتور، آن را دوباره کنترل کنید. اگر در موتور کاملاً قفل نشده باشد، ممکن است در حین رانندگی در موتور باز شده، باعث از دست دادن کامل دید و در نتیجه وقوع تصادف شود.
- هنگامیکه در موتور بالا است، خودرو را حرکت ندهید، زیرا جلو دید شما سد شده و امکان افتادن در موتور و آسیب دیدن آن وجود دارد.

⚠️ **اخطار - در موتور**

- قبل از بستن در موتور، از برداشته شدن همه موانع موجود در محفظه موتور اطمینان حاصل کنید. بستن در موتور با وجود موانع در محفظه موتور ممکن است به خسارات مادی یا آسیب‌های جسمی جدی منجر شود.
- دستکش‌ها، تکه پارچه‌ها یا هر چیز قابل اشتعال دیگر را در محیط محفظه موتور باقی نگذارید. این عمل ممکن است باعث آتش گرفتن آنها توسط گرمای موتور شود.

۱

۲

۳

۴

۵

۶

۷

۸

I

دریچه باک سوخت

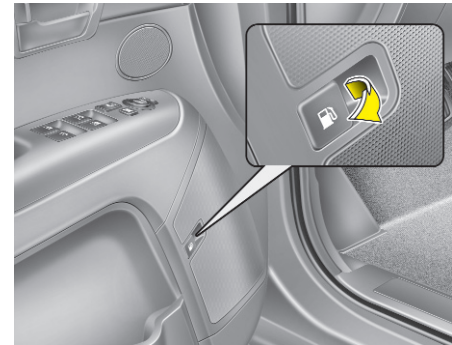

بازکردن دریچه باک سوخت

دریچه باک سوخت را باید از داخل خودرو با فشار دادن دکمه آزادکننده دریچه واقع بر روی در راننده باز نمود.

* یادآوری

اگر دریچه باک سوخت به دلیل یخ زدن دور آن باز نمی‌شود، برای شکستن یخ‌ها و باز شدن آن، به آرامی به آن ضربه زده یا فشار وارد کنید. دریچه باک را با قرار دادن اهرم در زیر آن باز نکنید. در صورت لزوم، دور دریچه باک سوخت را با مایع ضد یخ (از ضد یخ رادیاتور استفاده نکنید) اسپری کنید یا اینکه خودرو را به مکانی گرم منتقل کرده، اجازه دهید یخ‌ها آب شوند.

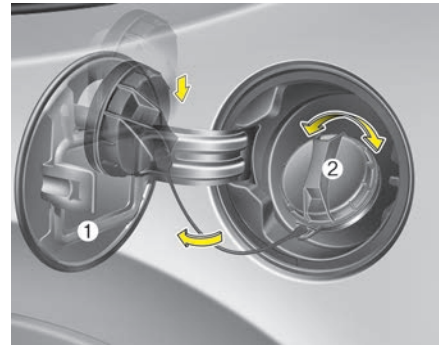

۱. موتور را خاموش کنید.

۲. برای بازکردن دریچه باک سوخت، دکمه آزادکننده دریچه باک سوخت را فشار دهید.

۳. دریچه باک سوخت (1) را به سمت بیرون بکشید تا کاملاً باز شود.

۴. برای پیاده کردن در باک (2)، در باک سوخت را در جهت عکس حرکت عقربه‌های ساعت، بچرخانید.

۵. برحسب نیاز باک سوخت را پر کنید.

بستن دریچه باک سوخت

۱. برای سوارکردن در باک سوخت، آن را در جهت حرکت عقربه‌های ساعت تا شنیده شدن "کلیک"، کلیک "بچرخانید. این صدا حاکی از سفت شدن مطمئن در باک سوخت است.

۲. پس از بستن دریچه باک سوخت آن را به آرامی فشار دهید تا از بسته شدن مطمئن آن اطمینان حاصل کنید.

⚠️ احتیاط - سوخت گیری

- اگر سوخت تحت فشار بصورت اسپری به بیرون پاشیده شود، ممکن است لباس‌ها یا پوست بدن شما را آلوده نموده و در نتیجه شما را در معرض خطر آتش سوزی و سوختگی قرار دهد. همیشه در باک را با احتیاط و آرام باز کنید. اگر از در باک سوخت بیرون میزند یا اینکه صدای خفیف تخلیه گاز، «هیس» شنیده می‌شود. قبل از بازکردن کامل در باک سوخت، تا برطرف شدن این وضعیت صبر کنید.
- پس از قطع شدن اتوماتیک سوخت گیری توسط سر شلنگ پمپ جایگاه، دیگر به باک سوخت اضافه نکنید.
- همیشه بسته بودن مطمئن در باک سوخت را کنترل کنید تا در صورت وقوع تصادف از پاشیده شدن سوخت به بیرون جلوگیری شود.

۱
۲
۳
۴
۵
۶
۷
۸
۹

⚠️ اخطار

سوخت‌های خودروی قابل اشتعال هستند. در هنگام سوخت گیری، لطفاً موارد زیر را به دقت رعایت نمایید. بی توجهی به این راهنمایی‌ها می‌تواند منجر به صدمات جسمی جدی، سوختگی شدید یا مرگ در اثر آتش سوزی یا انفجار شود.

- هشدارهای ارائه شده در جایگاه سوختگیری را خوانده و از آن‌ها پیروی کنید.
- پیش از سوخت‌گیری همیشه به محل قطع کننده اضطراری سوخت (در صورت مجهز بودن)، در جایگاه سوخت توجه کنید.
- پیش از لمس سر شیلنگ پمپ سوخت یا در باک، باید الکتریسیته ساکن بالقوه خطرناک را با لمس قطعات فلزی دیگر خودرو در فواصل ایمن و دور از گلوبی باک سوخت و سر شیلنگ پمپ یا دیگر منابع سوخت، تخلیه کنید.

- پس از شروع سوخت گیری، به داخل خودرو باز نگردید. با لمس، مالش یا لغزاندن هر چیزی که قابلیت تولید الکتریسیته ساکن دارد (نظیر پلی استر، اطلس، نایلون و غیره) شما می‌توانید الکتریسیته ساکن تولید کنید. تخلیه الکتریسیته ساکن می‌تواند بخارات سوخت را مشتعل کرده، باعث آتش سوزی سریع شود. اگر باید دوباره وارد خودرو شوید، یک بار دیگر باید الکتریسیته ساکن بالقوه خطرناک را با لمس کردن قطعات فلزی دیگر در فواصل ایمن و دور از گلوبی باک سوخت و سر شیلنگ پمپ یا دیگر منابع سوخت، تخلیه کنید.
- هنگامیکه از ظرف سوخت قابل حمل برای سوخت گیری استفاده می‌کنید، حتماً قبل از سوخت گیری آن را روی زمین قرار دهید. تخلیه الکتریسیته ساکن ظرف سوخت می‌تواند بخارات سوخت را مشتعل کرده، باعث آتش سوزی شود. از هنگام شروع به سوخت گیری تا پایان آن، اتصال بدنه بین ظرف سوخت و خودرو باید برقرار باشد. فقط از ظروف مخصوص حمل و نگهداری سوخت استفاده کنید.

- از تلفن همراه در محوطه جایگاه یا در حین سوخت گیری استفاده نکنید. جریان برق / یا تداخل امواج الکترونیکی ناشی از تلفن همراه، بالقوه می‌تواند بخارات سوخت را مشتعل کرده باعث آتش سوزی شود. اگر باید از تلفن همراه استفاده کنید این کار را در مکانی دور از جایگاه سوخت گیری انجام دهید.
- در هنگام سوخت گیری همیشه موتور را خاموش کنید. جرقه ناشی از اجزاء الکتریکی موتور می‌تواند بخارات سوخت را مشتعل کرده، باعث آتش سوزی شود. پس از اتمام سوخت گیری و قبل از استارت زدن، همیشه در باک و دریچه در باک سوخت را بازدید و از بسته بودن مطمئن آنها اطمینان حاصل کنید.
- هنگامیکه در جایگاه سوخت‌گیری هستید، به خصوص در هنگام سوخت‌گیری از کبریت یا فندک استفاده نکرده، سیگار نکشیده یا سیگار روشن را در خودرو باقی نگذارید. سوخت خودرو به شدت اشتعال پذیر بوده و در اثر اشتعال، می‌تواند شعله‌ور و در نتیجه آتش سوزی شود.

⚠ هشدار

دستگیره را بیش از اندازه بیرون نکشید، در غیر اینصورت پوشش تزئینی محافظه بار یا دستگیره آزاد کننده ممکن است دچار آسیب دیدگی شوند.

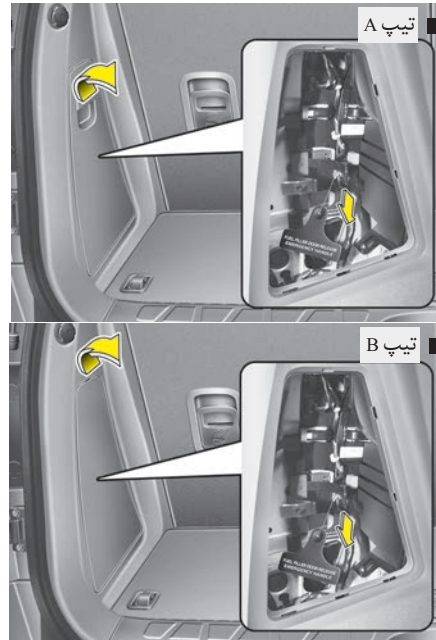

تیپ A

تیپ B

باز کردن اضطراری دریچه باک سوخت

اگر دریچه باک سوخت با استفاده از آزاد کننده از دور دریچه باک باز نمی شود، می توانید به طور دستی آنرا باز کنید. دستگیره را به سمت خارج کمی بیرون بکشید.

• اگر در هنگام سوخت گیری، آتش سوزی ایجاد شد، از خودرو دور شده، فوراً به مدیر جایگاه اطلاع دهید یا با پلیس و اداره آتش نشانی محل تماس بگیرید. به دستورات ایمنی ارائه شده توسط آنها، عمل کنید.

⚠ هشدار

- حتماً فقط از بنزین بدون سرب استفاده کنید.
- در صورت نیاز به تعویض در باک سوخت، فقط از در باک اصلی کیا یا مشابه اعلام شده آن برای خودرو خود استفاده کنید. در باک سوخت غیر صحیح می تواند باعث بروز عیوب جدی در سیستم سوخت رسانی یا سیستم کنترل گازهای اگزوز شود.
- از پاشیده شدن سوخت بر روی سطوح خارجی خودرو جلوگیری کنید. پاشیده شدن هر نوع سوخت بر روی سطوح رنگ شده ممکن است باعث صدمه دیدن رنگ شود.
- پس از سوخت گیری از بسته بودن مطمئن در باک سوخت اطمینان حاصل کنید تا در صورت وقوع تصادف از پاشیده شدن سوخت به بیرون جلوگیری شود.

۱

۲

۳

۴

۵

۶

۷

۸

۱

سقف کشویی/لولایی (برقی) (در صورت مجهز بودن)



* یادآوری

- در مناطق سردسیر و مرطوب، ممکن است سقف برقی در شرایط یخبندان به طور مناسب کار نکند.
- پس از شستشوی خودرو یا پس از هر بارندگی، قبل از استفاده از سقف برقی حتماً آب باقی مانده بر روی سقف برقی را پاک کنید.

⚠ هشدار

پس از آن که سقف برقی به صورت کشویی یا لولایی کاملاً باز / بسته شد به فشار دادن دکمه (های) کنترل ادامه ندهید، ممکن است موتور یا اجزاء سیستم دچار آسیب شوند.

* یادآوری

هنگامی که سقف برقی در موقعیت حرکت لولایی قرار دارد، قادر به انجام حرکت کشویی نمی‌باشد. همچنین هنگامی که سقف برقی در موقعیت حرکت کشویی یا باز قرار دارد، قادر به انجام حرکت لولایی نمی‌باشد.

⚠️ **اخطار**

هرگز در هنگام حرکت سقف برقی یا سایبان را تنظیم نکنید. این عمل می‌تواند باعث از دست دادن کنترل خودرو و تصادف منجر به مرگ، آسیب‌های جسمی جدی یا لطمات مادی شود.

اگر خودرو شما به این مزیت مجهز است، شما قادر به لغزاندن کشویی یا بالا و پایین دادن سقف با استفاده از اهرم کنترل تعبیه شده بر روی کنسول بالای سر می‌باشید.

بازکردن، بستن یا بالا و پایین دادن سقف فقط در هنگامی که سوئیچ خودرو در موقعیت روشن ON قرار دارد، امکان‌پذیر است.



برگشت اتوماتیک سقف برقی

اگر در حین بسته شدن اتوماتیک سقف برقی، هر نوع مانع یا قسمتی از بدن در مسیر حرکت سقف قرار گیرد، سقف برقی سمت حرکت را تغییر داده، سپس متوقف می‌شود. اگر مانعی کوچک و ریز بین شیشه کشویی و قاب سقف برقی قرار گیرد، عملکرد برگشت اتوماتیک سقف برقی کار نخواهد کرد. همیشه قبل از بستن سقف باید دور بودن اشیاء و یا سرنشینان از مسیر سقف برقی را کنترل کنید.

باز کردن اتوماتیک سقف برقی :

اهرم کنترل سقف برقی را تا موقعیت نقطه گیر دوم به سمت عقب کشیده و سپس رها کنید. سقف برقی به طور اتوماتیک به حالت کشویی باز شده ولی به طور کامل باز نمی‌شود اگر مایلید که سقف برقی را به طور کامل باز کنید، اهرم را دوباره بکشید با این وجود، از دفعه دوم تا زمانی که اهرم را می‌کشید سقف باز خواهد شد.

برای متوقف نمودن حرکت سقف کشویی در هر نقطه‌ای اهرم کنترل را به صورت لحظه‌ای کشیده یا هل دهید.

بستن اتوماتیک سقف برقی :

اهرم کنترل سقف برقی را تا موقعیت نقطه گیر دوم به سمت جلو هل داده و سپس رها کنید. سقف برقی به طور اتوماتیک کاملاً بسته می‌شود. برای متوقف نمودن حرکت سقف در هر نقطه، اهرم کنترل را به صورت لحظه‌ای کشیده یا هل دهید.

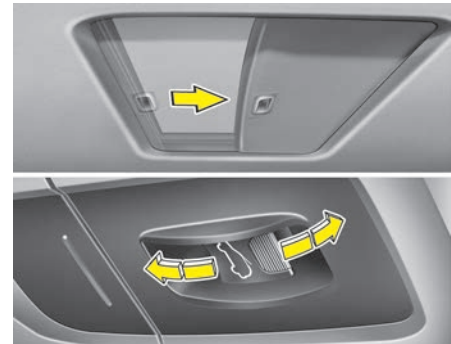

باز کردن و بستن سقف برقی به صورت کشویی

برای باز کردن و بستن سقف برقی به صورت کشویی (حالت کشویی دستی)، اهرم کنترل سقف برقی را تا موقعیت نقطه گیر اول به سمت جلو یا عقب حرکت دهید.

اهرم کشیدن کنترل سقف برقی به سمت پایین سقف برقی را می‌بندد.

۱

۲

۳

۴

۵

۶

۷

۸

۹



سایبان

در هنگام حرکت کشویی سقف برقی (صفحه شیشه‌ای)، سایبان به طور اتوماتیک همراه با آن باز می‌شود. برای بستن، باید سایبان را به طور دستی ببندید.

⚠️ خطر - سقف برقی

- در حین بسته شدن سقف برقی مواظب باشید سر، دست‌ها و بدن کسی لای آن گیر نکند.
- در هنگام رانندگی، صورت، گردن، بازوها یا بدن را از دریچه سقف بیرون نبرید.
- قبل از بستن سقف برقی از دور بودن ایمن دست و صورت از مسیر حرکت سقف اطمینان حاصل کنید.

⚠️ هشدار

- کثیفی و آلودگی‌های انباشته شده بر روی ریل راهنمای سقف برقی را به طور منظم پاک کنید.
- اگر در هوای زیر صفر یا در زمان پوشیده بودن سقف برقی با برف یا یخ، سعی در بازکردن سقف برقی ننمائید، شیشه یا موتور سقف برقی ممکن است معیوب شود.
- حرکت کشویی سقف برقی همراه با سایبان انجام می‌شود. هنگامی که سقف برقی باز است، سایبان را به حالت بسته رها نکنید.

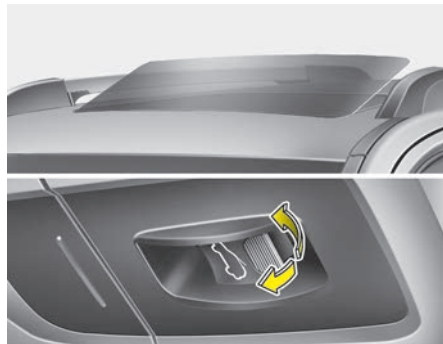

باز کردن و بستن سقف برقی به صورت لولایی برای باز نمودن سقف برقی (حرکت اتوماتیک لولایی)، اهرم کنترل سقف برقی را تا موقعیت نقطه گیر دوم به سمت بالا حرکت دهید. سقف برقی به طور کامل به صورت لولایی باز می‌شود برای متوقف نمودن حرکت لولایی سقف برقی، با اهرم کنترل کار کنید.

برای بستن سقف برقی، تا فرار گرفتن سقف برقی در منطقه دلخواه، اهرم را به سمت پایین بکشید.

تنظیم دوباره سقف برقی

اگر به هر دلیلی برق باتری خودرو قطع یا شارژ آن تمام شده باشد باید سیستم سقف برقی را به شرح زیر دوباره تنظیم کنید:

۱. سوئیچ خودرو را به موقعیت روشن ON بچرخانید.

۲. بر حسب موقعیت سقف برقی، به روش شرح داده شده، در زیر کار را دنبال کنید.

(۱) هنگامی که سقف برقی به طور کامل بسته شده یا بالا داده شده است:

اهرم کنترل سقف برقی را به سمت بالا فشار دهید تا سقف کاملاً بالا رود.

(۲) هنگامی که سقف برقی باز شده است:

اهرم کنترل سقف برقی را به سمت جلو هل دهید تا سقف کاملاً بسته شود. اهرم کنترل سقف برقی را به سمت بالا حرکت دهید تا سقف برقی به صورت لولایی کاملاً به سمت بالا حرکت کند.

۳. اهرم را رها کنید.

۴. اهرم کنترل سقف برقی را (مدت ۱۰ ثانیه) به سمت بالا هل دهید، تا سقف برقی که کمی بیشتر از حداکثر لولایی باز شده است، به موقعیت معمول خود بر گردد سپس اهرم را رها کنید.

۵. اهرم کنترل سقف برقی (به مدت ۶ ثانیه)

به سمت بالا هل دهید تا سقف برقی به حالت زیر عمل کند؛

حرکت لولایی به سمت پایین ← حرکت کشویی باز
← حرکت کشویی بسته

سپس اهرم را رها کنید.

زمانی که این مراحل را انجام دهید، سیستم سقف برقی دوباره تنظیم می‌گردد.

سیستم فراخوانی موقعیت راننده (در صورت مجهز بودن)

* یادآوری

در صورت وجود عیب در سیستم فراخوانی موقعیت راننده آژیر هشدار ۱۰ بار صدا خواهد کرد در این صورت به عاملیت مجاز کیا مراجعه نمایید.

⚠️ خطر

در حال حرکت خودرو هرگز از سیستم یادآوری موقعیت راننده استفاده نکنید. انجام این عمل باعث از دست دادن کنترل و بروز تصادفات منجر به آسیب دیدگی خودرو و مصدومیت‌های جدی و حتی مرگ می‌شود.



سیستم فراخوانی موقعیت راننده به نحوی طراحی شده که با بکارگیری یک دکمه موقعیت صندلی راننده، آینه بغل و موقعیت پدال‌های قابل تنظیم را ذخیره می‌کند. با ذخیره موقعیت‌های دلخواه درون حافظه سیستم، رانندگان مختلف می‌توانند وضعیت صندلی، آینه بغل و پدال‌های قابل تنظیم را بر اساس موقعیت دلخواه رانندگی‌شان تغییر دهند.

اگر کابل باتری جدا شود، حافظه سیستم پاک شده و موقعیت‌های متفاوت رانندگی باید مجدداً در سیستم ذخیره شوند.

ذخیره موقعیت‌ها در حافظه سیستم با

استفاده از دکمه‌های روی در

برای ذخیره وضعیت صندلی راننده

۱. در حالیکه سوئیچ خودرو در وضعیت روشن ON قرار دارد دسته دنده را در موقعیت پارک P قرار دهید.

۲. صندلی راننده، آینه بغل و پدال‌های قابل تنظیم را در وضعیتی که برای راننده راحت‌تر می‌باشد تنظیم نمایید.

۳. دکمه SET صفحه کنترل رافشار دهید. سیستم یکبار صدای بیپ خواهد زد.

۴. پس از فشار دادن دکمه SET ظرف ۵ ثانیه یکی از دکمه‌های حافظه (1 یا 2) رافشار دهید. سیستم دو بار بیپ خواهد زد که نشاندهنده ذخیره موفق اطلاعات است.

فراخوانی وضعیت از حافظه

۱. در هر یک از شرایط زیر دسته دنده را در وضعیت پارک P قرار دهید:

- سوئیچ خودرو در موقعیت روشن ON باشد.
- در حالیکه سوئیچ خودرو در موقعیت قفل LOCK یا تجهیزات جانبی ACC قرار دارد، در سمت راننده باز شده باشد.
- طی ۳۰ ثانیه پس از بسته شدن در سمت راننده در حالیکه سوئیچ خودرو در موقعیت قفل LOCK یا تجهیزات جانبی ACC قرار گرفته است.

۲. برای فراخوانی اطلاعات از حافظه سیستم، دکمه حافظه مورد نظر (1 یا 2) را فشار دهید.

سیستم یکبار صدای بپ کرده و سپس صدای راننده، آینه بغل و پدال‌های قابل تنظیم به طور اتوماتیک در موقعیت ذخیره شده تنظیم میشوند. در صورت فشردن یکی از دکمه‌های کنترل مربوط به صندلی راننده، آینه بغل یا پدال‌های تنظیم شدنی (در حالیکه سیستم در حال فراخوانی اطلاعات مربوط به وضعیت این اجزا است)، موجب می‌شود حرکت آن قسمت متوقف شده و سپس آن قسمت در جهتی که دکمه کنترل حرکت کرده است جابجا شده و دیگر قسمتها به حرکت خود ادامه می‌دهند.

⚠️ اخطار

هنگام فراخوانی اطلاعات از سیستم، بر روی صندلی راننده نشسته و کاملاً هوشیار باشید، اگر صندلی راننده در هر کدام از جهات بیش از حد حرکت کرد، فوراً صندلی را به وضعیت دلخواه تنظیم کنید.

عملکرد ورود آسان (در صورت مجهز بودن)

هنگامی که دسته دنده را در وضعیت پارک P قرار می‌دهید، سیستم به طور اتوماتیک صندلی راننده و غریبک فرمان را به سمت جلو یا عقب حرکت داده در نتیجه شما می‌توانید به راحتی وارد خودرو شده و یا از آن خارج شوید.

• بدون استفاده از سیستم کلید هوشمند

- هنگامی که سوئیچ خودرو را بیرون می‌آورید، غریبک فرمان از راننده دور شده، صندلی راننده به سمت عقب حرکت می‌کند.
- هنگامی که سوئیچ خودرو را جا می‌زنید، غریبک فرمان به راننده نزدیک شده صندلی راننده به سمت جلو حرکت می‌کند.

• با استفاده از سیستم کلید هوشمند

- هنگامی که دکمه روشن / خاموش موتور ENGINE START/STOP بر روی کلید هوشمند در وضعیت خاموش OFF قرار دارد، غریبک فرمان از راننده دور شده، صندلی راننده به سمت عقب حرکت می‌کند.

- هنگامی که دکمه روشن / خاموش موتور ENGINE START/STOP بر روی کلید هوشمند در وضعیت تجهیزات جانبی ACC قرار دارد، غریبک فرمان به راننده نزدیک شده، صندلی راننده به سمت جلو حرکت می‌کند.

Neutral : هنگامی که کلید کنترل آینه‌های بغل در وضعیت میانه قرار گرفته است، هنگام حرکت به سمت عقب، هیچ کدام از آینه‌های بغل جا بجا نخواهند شد.

* یادآوری

در شرایط زیر آینه‌های بغل به طور اتوماتیک به محل اولیه خود برمی‌گردند:

۱. سوئیچ خودرو در وضعیت قفل LOCK قرار گیرد.

۲. دسته دنده در هر وضعیت به جز دنده عقب R قرار گیرد.

۳. کلید کنترل از راه دور آینه‌های بغل در وضعیت میانه قرار گیرد.

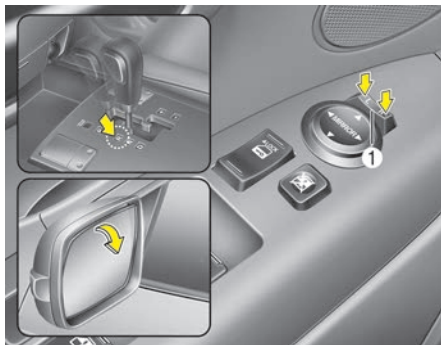

عملکرد کمکی حرکت به سمت عقب

(در صورت مجهز بودن)

در حالیکه خودرو به سمت عقب حرکت می‌کند، آینه‌های بغل جهت کمک به دید راننده به سمت پایین خم می‌شوند، با توجه به وضعیت کلید کنترل آینه‌ها (1)، آینه‌های بغل به صورت زیر عمل می‌کنند:

L : هنگامی که کلید کنترل آینه‌های بغل در وضعیت L قرار گرفته است، هر دو آینه بغل به سمت پایین خم می‌شوند.

R : هنگامی که کلید کنترل آینه‌های بغل در وضعیت R قرار گرفته است، فقط آینه بغل سرنشین جلو به سمت پایین خم می‌شود.

برای غیر فعال کردن عملکرد ورود آسان
۱. در حالیکه سوئیچ خودرو در وضعیت روشن ON قرار دارد، دسته دنده را در وضعیت پارک P قرار دهید.

۲. دکمه SET را به مدت ۱۰ ثانیه یا بیشتر در حالت فشرده نگه دارید.

۳. پس از یک یا دو صدای بیپ دکمه را رها کنید سیستم برای نشان دادن غیر فعال شدن عملکرد یکبار و برای نشان دادن وجود نقص در عملکرد دو بار بیپ می‌کند.

پدالهای تنظیم شدنی برقی (در صورت مجهز بودن)

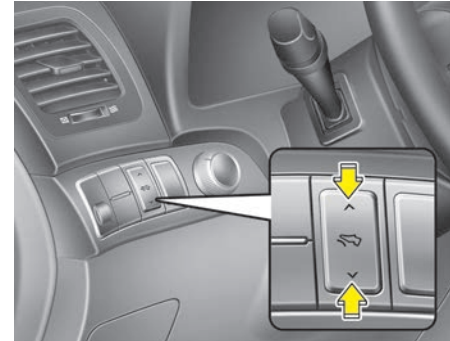

می‌توانید موقعیت پدال‌های گاز و ترمز را با فشار یک دکمه تنظیم کنید.

برای تنظیم پدال‌ها، سوئیچ خودرو می‌تواند در هر موقعیتی قرار داشته باشد، اما هنگامی که سوئیچ خودرو در وضعیت روشن ON قرار دارد، دسته دنده باید در وضعیت پارک P قرار گیرد.

- اگر سمت \wedge (رو به بالا) دکمه را فشار دهید، پدال‌ها به راننده نزدیک می‌شوند.
- اگر سمت \vee (رو به پایین) دکمه را فشار دهید، پدال‌ها از راننده دور می‌شوند.

تنظیم موقعیت پدالهای قابل تنظیم

۱. از درگیر بودن ترمز پارک اطمینان حاصل کنید.
۲. با فشار دادن سمت \vee دکمه، پدال ترمز و گاز را تا دورترین حد ممکن دور ببرید.
۳. وضعیت صندلی و زاویه غربیک فرمان را به طور صحیح تنظیم کنید.
۴. با فشار دادن سمت \wedge دکمه، پدال‌ها را آنقدر به پاهایتان نزدیک کنید، که به آسانی بتوانید پدال ترمز را کاملاً فشار دهید.
۵. پس از تنظیم پدال‌ها، برای عادت کردن به موقعیت جدیدشان، چند بار آنها را فشار دهید.

⚠️ اخطار

- برای تنظیم پدال‌ها، خودرو را در یک زمین مسطح پارک کنید و هرگز در حال حرکت خودرو پدال‌ها را تنظیم نکنید.
- هنگام تنظیم پدال‌ها، هرگز پای خود را بر روی پدال گاز نگذارید، زیرا این عمل ممکن است موجب گاز خوردن خودرو و در نتیجه زیاد شدن سرعت موتور گردد.
- قبل از رانندگی، از اینکه می‌توانید پدال ترمز را کاملاً فشار دهید اطمینان حاصل نمایید.
- در غیر این صورت، هنگام توقف‌های ناگهانی قادر به فشار دادن کامل پدال ترمز نخواهید بود.

۱

۲

۳

۴

۵

۶

۷

۸

۹

غریبک فرمان

فرمان هیدرولیک

برای کمک به چرخاندن غریبک فرمان، سیستم هیدرولیک فرمان از نیروی موتور بهره می برد. اگر موتور خاموش باشد یا سیستم هیدرولیک فرمان از کار بیفتد، غریبک فرمان خودرو هنوز قابل چرخاندن است لیکن برای چرخاندن باید نیروی بیشتری را صرف کنید.

اگر متوجه هرگونه تغییر در نیروی لازم برای چرخاندن غریبک فرمان در شرایط عادی استفاده از خودرو شدید، با مراجعه به عاملیت مجاز کیا، سیستم هیدرولیک فرمان را مورد بازدید و کنترل قرار دهید.

هشدار

هرگز در هنگام روشن بودن موتور، غریبک فرمان را بیش از ۵ ثانیه در محل توقف انتهایی (حداکثر چرخش به راست یا چپ) باقی نگه ندارید. نگه داشتن غریبک فرمان در هر یک از این موقعیت‌ها به مدت بیش از ۵ ثانیه، ممکن است باعث صدمه دیدن پمپ هیدرولیک فرمان شود.

* یادآوری

اگر تسمه پمپ هیدرولیک فرمان پاره شود یا پمپ هیدرولیک فرمان از کار بیفتد، نیروی لازم برای چرخاندن غریبک فرمان به مقدار زیادی افزایش می یابد.

* یادآوری

اگر خودرو به مدت طولانی در هوای سرد بیرون (۱۰- درجه سانتیگراد) پارک شود. پس از اولین روشن شدن موتور، غریبک فرمان ممکن است به نیروی بیشتری برای چرخاندن نیاز داشته باشد. این امر در اثر افزایش گرانشی روغن هیدرولیک فرمان به دلیل هوای سرد رخ می دهد و حاکی از وجود عیب نیست.

اگر چنین اتفاقی رخ داد، با فشار دادن پدال گاز، دور موتور را به ۱۵۰۰ دور در دقیقه برسانید، سپس پدال را رها کنید یا اجازه دهید موتور در دور آرام ۲ تا ۳ دقیقه کار کند تا روغن هیدرولیک گرم شود.

ستون تا شونده غریبک فرمان

ستون تا شونده غریبک فرمان به شما اجازه تنظیم ستون غریبک فرمان را قبل از شروع به رانندگی می دهد. همچنین برای برخورداری از فضای بیشتر در هنگام ورود و خروج از خودرو، ستون غریبک فرمان را تا بالاترین سطح می توانید بالا دهید.

غریبک فرمان باید به نحوی تنظیم شود که ضمن رانندگی راحت به شما اجازه دیدن صفحه نمایشگرها، چراغهای هشدار و نشان دهنده‌ها را بدهد.

⚠️ **اخطار**

- هرگز در حین رانندگی اقدام به تنظیم غریبک فرمان نکنید، زیرا ممکن است کنترل خودرو را از دست داده باعث صدمات جسمی شدید یا تصادف شوید.
- پس از تنظیم، غریبک فرمان را به بالا و پایین فشار دهید تا از قفل شدن آن در محل دلخواه اطمینان حاصل کنید.

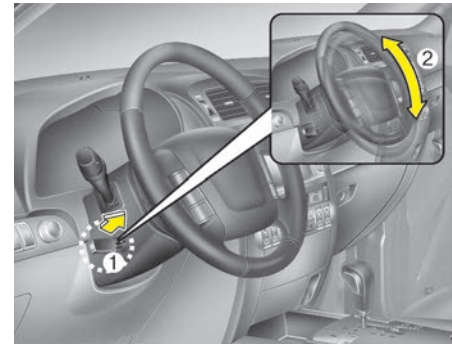
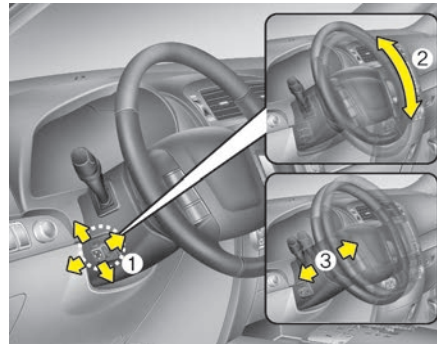
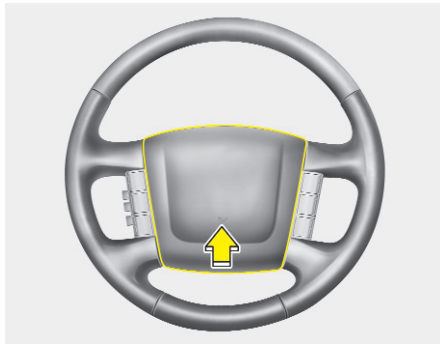

- ۱
- ۲
- ۳
- ۴
- ۵
- ۶
- ۷
- ۸
- ۹

بوق

برای به صدا در آوردن بوق، علامت نمایشی بوق روی صفحه فرمان را فشار دهید. برای اطمینان از عملکرد مناسب بوق، به طور منظم بوق را امتحان و کنترل کنید.

* یادآوری

برای به صدا در آوردن بوق، محدوده مشخص شده بوسیله علامت نمایشی بوق روی صفحه غربیلک فرمان را فشار دهید (به تصویر رجوع کنید). بوق فقط با فشار دادن این محدوده عمل می کند.

هشدار

برای به صدا در آوردن بوق، محکم به بوق ضربه نزده یا با مشت به آن نکوبید. با اشیای نوک تیز به بوق فشار وارد نکنید.

نوع الکتریکی (در صورت مجهز بودن)

با استفاده از کلید کنترل غربیلک فرمان (1) زاویه (2) و موقعیت (3) غربیلک فرمان را تنظیم کنید. هرگز حین رانندگی وضعیت غربیلک فرمان را تنظیم نکنید.

نوع دستی (در صورت مجهز بودن)

برای تغییر زاویه غربیلک فرمان، در حالیکه اهرم آزاد کننده قفل (1) را می کشید، زاویه غربیلک (2) را در محل مورد نظر تنظیم کرده و سپس برای قفل شدن غربیلک فرمان در محل خود اهرم را رها کنید. پیش از راندن از قفل شدن غربیلک فرمان در محل خود اطمینان حاصل نمایید.

آینه‌ها

آینه داخلی دید عقب

آینه داخلی را بر اساس دیدن نمای وسط شیشه عقب تنظیم کنید. تنظیم آینه را قبل از شروع به رانندگی انجام دهید.

⚠️ **اخطار - دید عقب**

اجازه ندهید اشیاء روی صندلی عقب یا اشیاء موجود در محفظه وسایل و بار عقب مانع دید شما از طریق شیشه عقب خودرو شوند.

⚠️ **اخطار**

هرگز حین رانندگی آینه دید عقب را تنظیم نکنید. این کار ممکن است به از دست دادن کنترل خودرو و تصادف که موجب آسیب دیدن خودرو، صدمات جسمی شدید و مرگ می‌شود منجر گردد.

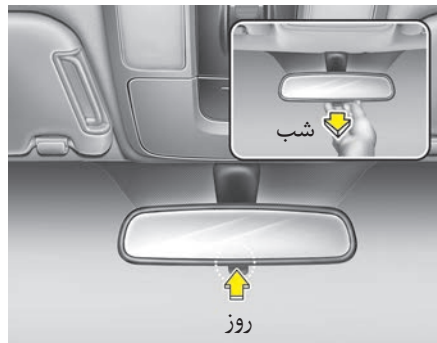

آینه داخلی دید عقب روز / شب

تنظیم آینه را قبل از شروع رانندگی در حالیکه اهرم انتخاب حالت روز/شب در موقعیت روز است، انجام دهید.

در هنگام رانندگی در شب، برای کاهش انعکاس نور خیره کننده چراغ‌های جلو خودروهای پشت سر، اهرم انتخاب حالت روز / شب را به سمت خود بکشید.

بخاطر داشته باشید، در زمان قرار داشتن اهرم انتخاب حالت در موقعیت شب مقداری از شفافیت دید عقب از دست می‌رود.

آینه گرمی برقی (ECM)

(در صورت مجهز بودن)

آینه داخلی برقی دید عقب به طور اتوماتیک انعکاس تابش نور چراغ‌های جلو خودروهای پشت سر را در شب یا شرایط کاهش روشنایی لازم برای رانندگی کنترل می‌کند. حسگر تعبیه شده در آینه داخلی میزان روشنایی اطراف خودرو را حس کرده و به طور اتوماتیک شدت انعکاس نور چراغ‌های جلو خودروهای پشت سر را کنترل می‌کند.

در هنگام روشن بودن موتور، انعکاس نور به طور اتوماتیک توسط حسگر تعبیه شده در آینه داخلی کنترل می‌شود.

هر گاه دسته دنده به موقعیت دنده عقب (R) حرکت داده شود، آینه برای ارتقاء دید راننده نسبت به عقب خودرو، به طور اتوماتیک به موقعیت وضوح بیشتر تغییر موقعیت می‌دهد.

⚠️ **هشدار**

برای تمیز کردن آینه از حوله کاغذی (یا نظایر آن) مرطوب شده با مایع شیشه پاک کن استفاده کنید. مایع تمیز کننده شیشه را مستقیماً به آینه اسپری نکنید، زیرا ممکن است مایع تمیز کننده وارد قاب آینه شود.

۱

۲

۳

۴

۵

۶

۷

۸

۱

برای استفاده از جهت نما :

جهت نمای خودرو، جهتی را که خودرو در حال حرکت است نشان می دهد.

• برای فعال کردن جهت نما دکمه COMPASS (2) را فشار دهید.

• برای غیر فعال کردن جهت نما مجدداً دکمه COMPASS (2) را فشار دهید.

• هنگامی که سوئیچ خودرو در وضعیت روشن ON قرار می گیرد، جهت نما با توجه به حالتی که قبل از خاموش شدن خودرو داشته است عمل خواهد کرد.

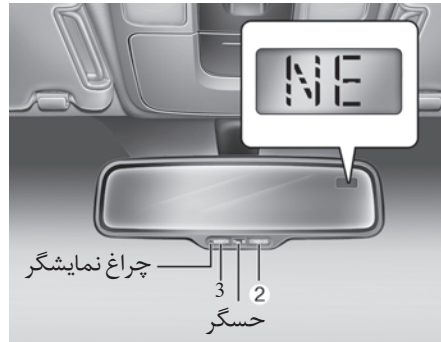

آینه گرمی برقی (ECM) مجهز به جهت نما (در صورت مجهز بودن)

برای استفاده از آینه داخلی برقی:

جهت های نمایشی

E- شرق

W- غرب

S- جنوب

N- شمال

و غیره :NE شمال شرق

*** یادآوری**

• هنگامی که برای اولین بار با خودروی نوی خود رانندگی می کنید، باید به ترتیب زیر جهت نما را تنظیم نمایید.

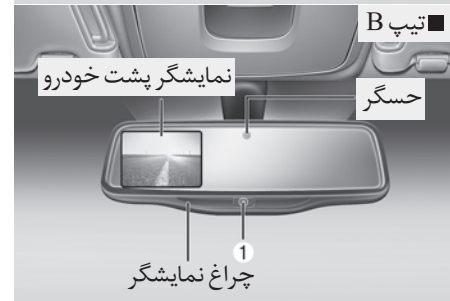
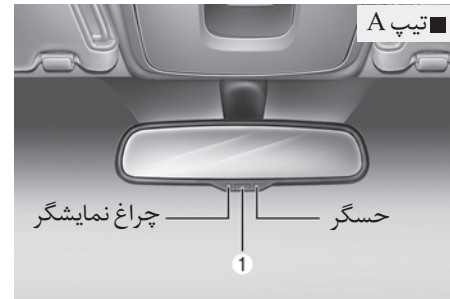

برای استفاده از آینه داخلی برقی:

• برای فعال کردن عملکرد کاهش اتوماتیک انعکاس نور، دکمه ON/OFF (1) را فشار دهید. در این وضعیت چراغ نمایشگر آینه روشن می شود. برای غیرفعال کردن عملکرد کاهش اتوماتیک انعکاس نور، دکمه ON/OFF را فشار دهید. در این وضعیت چراغ نمایشگر آینه خاموش می شود. • با هر بار چرخاندن سوئیچ خودرو به موقعیت روشن ON، آینه به موقعیت عملکرد اتوماتیک باز می گردد.

۱
۲
۳
۴
۵
۶
۷
۸
۹

اگر شماره زون جغرافیایی با زونی که در حال حاضر در آن هستید تفاوت دارد، با توجه به "تنظیم زون جهت نما" شماره زون صحیح را وارد نموده و "تنظیم جهت نما" را ادامه دهید.

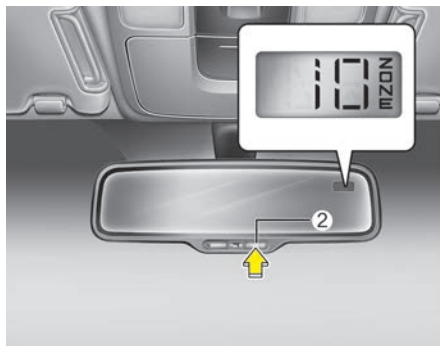

۱. به منظور هر چه بهتر تنظیم شدن جهت نما، تمامی تجهیزات برقی غیر ضروری (گرم کن، شیشه عقب، سیستم کنترل کیفیت هوا، سیستم صوتی و برف پاک کن ها و . . .) را خاموش نمایید و تمام درها را ببندید.
 ۲. خودرو را به محلی امن و وسیع به دور از ساختارهای فلزی بزرگ، کابل های برق فشار قوی و یا تجهیزات برقی قرار دهید.
 ۳. جهت نما را فعال نموده و دکمه COMPASS (2) را حدود ۳ ثانیه تا ظاهر شدن ZONE در صفحه نمایش در حالت فشرده نگه دارید.
- دکمه را رها کنید و در این وضعیت شماره زون نیز نمایش داده خواهد شد.

مراحل تنظیم اولیه

در صورت عدم تنظیم اولیه صحیح، جهت نمای برقی به درستی جهت ها را نمایش نخواهد داد. در صورتی که زون جغرافیایی نمایشی با زونی که در آن هستید متفاوت است و یا در شرایطی که در یکی از مناطق خاص (تونل، پارکینگ، پارکینگ های زیر زمینی، نزدیک ایستگاههای رادیویی و . . .) رانندگی می کنید ممکن است حالات زیر پیش بیاید:

- جهت نمایشی جهت نما اشتباه باشد.
 - هنگام تغییر جهت، جهت نما تغییر نکند.
 - برخی جهت ها نمایش داده نشوند.
 - برای مدت طولانی جهت نما، سمت نادرستی را نشان دهد.
- در صورتی که جهت نمای خودرو به طور مداوم سمت نادرستی را نشان می دهد، باید جهت نما را به صورت دستی به روش زیر تنظیم کنید:

۴. در صورتی که شماره زون مورد نظر انتخاب شد، دکمه (2) را رها کنید؛ ZONE از روی صفحه ناپدید شده و سمت جهت نما نمایش داده خواهد شد.
۵. در صورتی که زون جدید جهت نما تنظیم شد، "عملیات تنظیم" را ادامه دهید.

* یادآوری

- چوبهای اسکی، آنتن و غیره را با استفاده از آهنربا به سقف خودرو متصل نکنید، هر چیزی که با آهنربا به سقف خودرو متصل شود، بر روی جهت نما تاثیر خواهد گذاشت.
 - در صورتی که پس از تنظیم مجدد جهت نما، مجدداً از جهت صحیح منحرف شده، جهت تنظیم آن به عاملیت مجاز کیا مراجعه نمایید.
 - هنگام رانندگی در تونل و یا بالا و پایین رفتن را شیب‌های تند، جهت نما سمت درستی را نمایش نمی‌دهد.
- (پس از قرار گرفتن خودرو در ناحیه‌ای با جاذبه ثابت جهت نما، جهت صحیح را نمایش خواهد داد.)

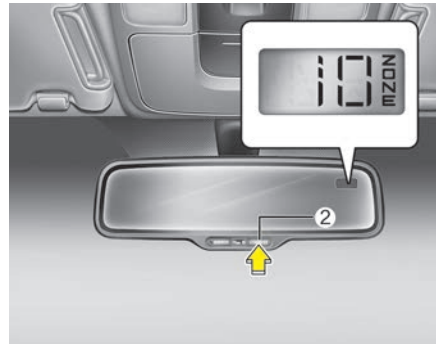

تنظیم زون جهت نما

جهت نما را برای تعدیل میزان اختلاف بین شمال مغناطیسی و شمال واقعی باید تنظیم کرد.

برای تنظیم میزان اختلاف:

۱. موقعیت خود و شماره زون خود را بر روی نقشه پیدا کنید.
۲. تا نمایش ZONE بر روی صفحه نمایش دکمه CAMPASS (2) را به مدت ۳ ثانیه فشرده و نگهدارید و سپس دکمه را رها کنید. در این وضعیت شماره زون بر روی صفحه نمایش داده خواهد شد.
۳. تا نمایش شماره زون شما بر روی صفحه نمایش دکمه (2) را به طور مرتب فشار دهید.

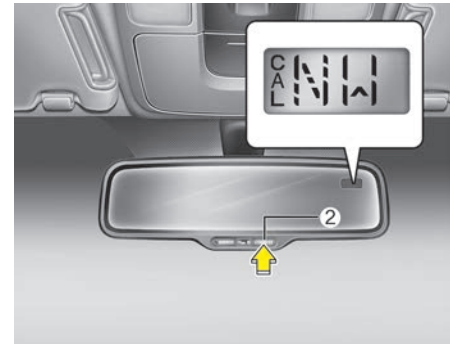

۴. پس از نمایش صحیح زون جهت نما، تا نمایش 'CAL' در صفحه نمایش دکمه (2) را به مدت ۶ تا ۷ ثانیه به طور فشرده نگه داشته و سپس رها کنید.

۵. با سرعت کمتر از ۸ کیلومتر در ساعت حداقل ۲ یا ۳ بار (در جهت و یا خلاف جهت عقربه‌های ساعت) دور بزنید تا "CAL" از روی صفحه نمایش ناپدید شود در این حالت تنظیم کامل شده است.

در صورتی که جهت نمای روی آینه به دلایل خارج از خودرو، جهت مغناطیسی زمین را به درستی تشخیص ندهد، تنظیم به تعویق خواهد افتاد.

۶. در صورتی که سمت نمایشی جهت نما مجدداً اشتباه بود، مراحل بالا را تکرار نمایید.

۱

۲

۳

۴

۵

۶

۷

۸

۹

نقشه زونی جهت نما

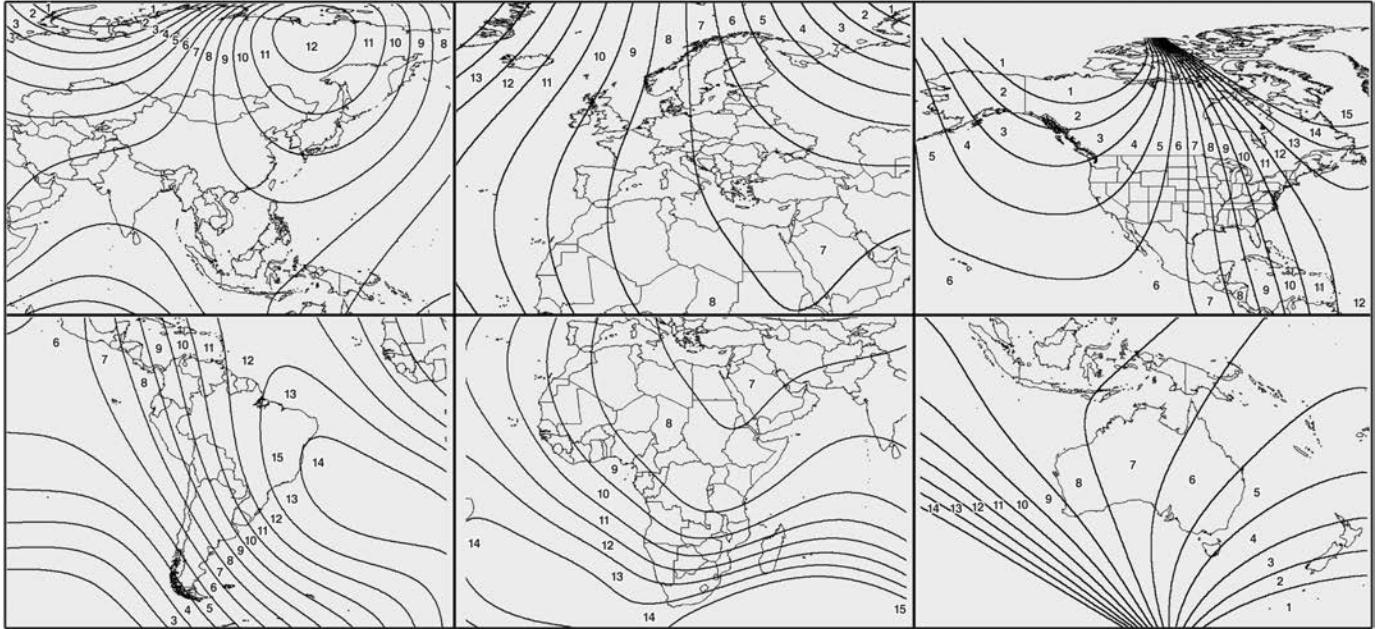

۱
۲
۳
۴
۵
۶
۷
۸
۹

آینه‌های بغل (خارجی)

قبل از شروع به رانندگی حتماً زاویه آینه‌ها را تنظیم کنید.

خودرو شما به آینه‌های بغل (خارجی) سمت چپ و راست مجهز می‌باشد. آینه‌ها توسط کلید کنترل از راه دور قابل تنظیم هستند. برای جلوگیری از صدمه دیدن در هنگام استفاده از کارواش‌های اتوماتیک یا عبور از مسیرهای کم‌عرض، آینه‌های بغل قابل تا شدن به سمت عقب هستند.

⚠️ **اخطار - آینه‌های بغل**

- آینه بغل سمت راست محدب است. در بعضی از کشورها آینه بغل سمت چپ نیز محدب است. اشیاء قابل رویت در این آینه‌ها، نزدیک‌تر از فاصله‌ای هستند که در آینه نشان داده می‌شود.
- برای تغییر خط حرکت، از آینه داخل یا دید مستقیم برای تخمین فاصله واقعی خودروهای پشت سر استفاده کنید.

⚠️ **هشدار**

یخ روی سطح آینه را تراشید، این کار ممکن است به شیشه آینه آسیب بزند. اگر یخ روی آینه باعث محدودیت حرکت آینه می‌شود، برای تنظیم به آینه فشار وارد نکنید. برای پاک کردن یخ، از اسپری ضد یخ یا یک اسفنج یا پارچه نرم همراه با آب بسیار گرم استفاده کنید.

⚠️ **هشدار**

اگر یخ روی آینه مانع حرکت آینه می‌شود، با زور آینه را تنظیم نکنید. از اسپری ضد یخ تایید شده (نه ضد یخ رادياتور) استفاده کرده یا خودرو را به محلی گرم منتقل کنید و اجازه دهید یخ‌ها آب شوند.

⚠️ **اخطار**

در هنگام حرکت خودرو آینه‌های بغل را تنظیم یا تا نکنید. این کار می‌تواند منجر به از دست دادن کنترل خودرو و وقوع تصادف منجر به مرگ، صدمات جدی جسمی یا خسارات مالی شود.

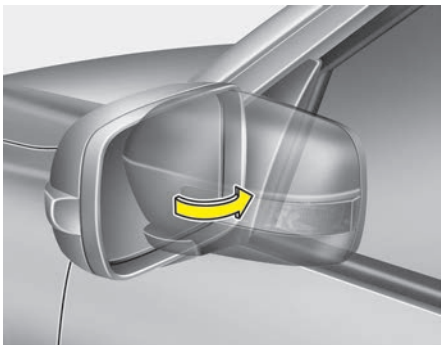

تا کردن آینه بغل

نوع دستی

برای تا کردن آینه بغل، با دست قاب آینه را به سمت عقب خودرو تا کنید.

هشدار

- آینه‌ها پس از رسیدن به حداکثر زاویه تنظیم متوقف می‌شوند، ولی موتور آینه تا زمانیکه کلید فشار داده می‌شود، کار می‌کند. بیش از زمان لازم برای تنظیم، کلید را فشار ندهید، موتور ممکن است آسیب ببیند.
- سعی نکنید آینه بغل را با دست تنظیم کنید. ممکن است این عمل باعث صدمه دیدن قطعات مکانیزم آینه شود.



کنترل از راه دور

کلید کنترل از دور آینه‌های بغل واقع بر روی در راننده، به شما اجازه تنظیم موقعیت آینه‌های بغل چپ و راست را می‌دهد. برای تنظیم موقعیت هر یک از آینه‌ها، کلید انتخاب آینه (1) را به طرف چپ یا راست برای انتخاب آینه سمت راست یا سمت چپ حرکت دهید، سپس برای تغییر موقعیت آینه انتخابی به بالا، پایین، چپ یا راست، نقطه مربوطه بر روی کلید را فشار دهید. پس از تنظیم، کلید را در موقعیت خنثی (وسط) قرار دهید تا از تنظیم ناخواسته در اثر برخورد دست، جلوگیری شود.

هشدار 

هنگامی که آینه شما از نوع برقی است، آینه را با دست خم نکنید، زیرا موتور آسیب خواهد دید.



نوع برقی

برای تا کردن آینه بغل دکمه تا کردن آینه را فشار دهید.

برای باز کردن آینه بغل دکمه را مجدداً فشار دهید.

هشدار 

آینه بغل برقی حتی در حالتی که سوئیچ خودرو در وضعیت قفل LOCK قرار دارد، عمل خواهد کرد با این وجود، برای جلوگیری از خالی شدن شارژ باتری‌ها، زمانی که موتور خاموش است، طولانی تر از مدت مورد نیاز با آینه‌ها کار نکنید.

- ۱
- ۲
- ۳
- ۴
- ۵
- ۶
- ۷
- ۸
- ۹

صفحه نمایشگرها و چراغ‌های نمایشگر

موتور بنزینی

■ تیپ A



- ۱ . دورسنج
 - ۲ . چراغ‌های نمایشگر چراغ‌های راهنما
 - ۳ . سرعت سنج
 - ۴ . درجه نشان دهنده دمای مایع خنک کننده موتور
 - ۵ . چراغ‌های هشدار و نمایشگر
 - ۶ . چراغ نمایشگر وضعیت دسته دنده
 - ۷ . کیلومتر شمار
 - ۸ . کامپیوتر آنالیز سفر *
 - ۹ . درجه نشان دهنده مقدار سوخت
 - ۱۰ . صفحه نمایشگر *
- * در صورت مجهز بودن

■ تیپ B



- * ممکن است صفحه نمایشگر خودروی شما با صفحه نشان داده شده در تصویر متفاوت باشد. برای توضیحات بیشتر به "نمایشگرها" در صفحات بعد مراجعه نمایید.

موتور دیزلی

تیب A



1. دورسنج
2. چراغ‌های نمایشگر چراغ‌های راهنما
3. سرعت سنج
4. درجه نشان دهنده دمای مایع خنک کننده موتور
5. چراغ‌های هشدار و نمایشگر
6. چراغ نمایشگر وضعیت دسته دنده
7. کیلومتر شمار
8. کامپیوتر آنالیز سفر *
9. درجه نشان دهنده مقدار سوخت
10. صفحه نمایشگر *
- * در صورت مجهز بودن

* ممکن است صفحه نمایشگر خودرو شما با صفحه نشان داده شده در تصویر متفاوت باشد. برای توضیحات بیشتر به "نمایشگرها" در صفحات بعد مراجعه نمایید.

تیب B



۱
۲
۳
۴
۵
۶
۷
۸
۹

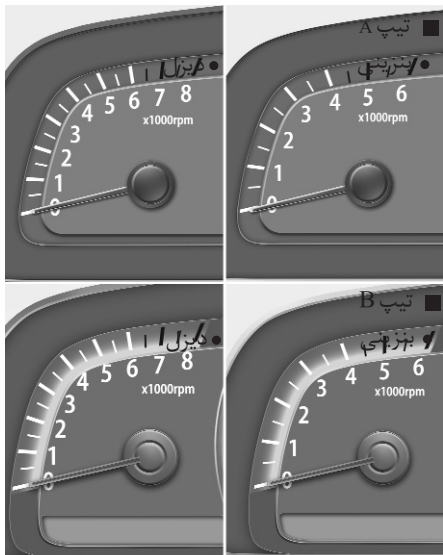

دور سنج

دور سنج، سرعت تقریبی چرخش موتور را به صورت دور در دقیقه (rpm) نشان می‌دهد. از دور سنج برای انتخاب صحیح نقاط تعویض دنده و جلوگیری از پس زدن موتور و / یا جلوگیری از دور بیش از حد موتور، استفاده کنید.

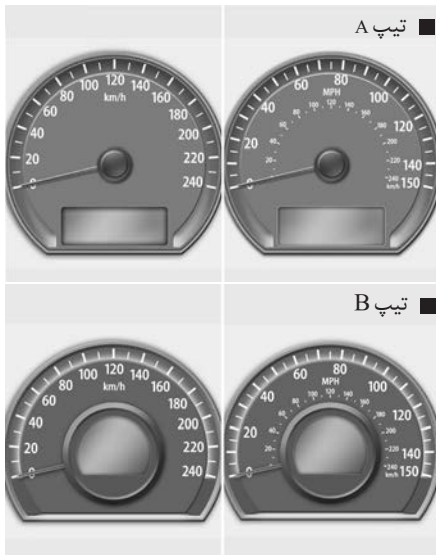

نمایشگرها

سرعت سنج

سرعت سنج، سرعت حرکت رو به جلو خودرو را به نمایش در می‌آورد. سرعت سنج بر حسب کیلومتر در ساعت و یا مایل در ساعت مدرج شده است.

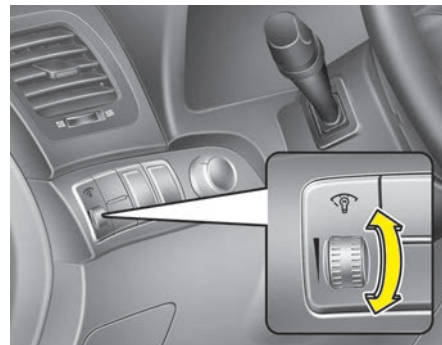

روشنایی صفحه نمایشگرها

(در صورت مجهز بودن)

برای تنظیم شدت روشنایی صفحه نمایشگرها، در هنگام روشن بودن چراغ‌های پارک یا چراغ‌های جلو، کلید شستی کنترل روشنایی را تا حد نیاز بچرخانید.

تنظیم شدت روشنایی صفحه نمایشگر با چرخاندن کلید شستی کنترل روشنایی در هنگام قرار داشتن سوئیچ خودرو در موقعیت روشن ON و قرار داشتن کلید چراغ‌های جلو در هریک از موقعیت‌ها بجز خاموش OFF، امکان‌پذیر است.

⚠️ **اخطار**

هرگز در هنگام گرم‌بودن رادیاتور، در آن را باز نکنید. مایع خنک کننده موتور تحت فشار قرار داشته و می‌تواند باعث سوختگی‌های شدید شود. قبل از اضافه کردن مایع به مخزن مایع خنک کننده موتور، تا سرد شدن موتور صبر کنید.

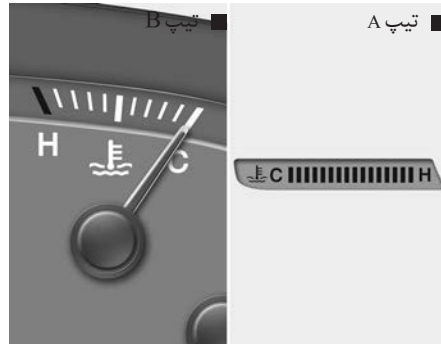

درجه نشان دهنده دمای مایع خنک کننده موتور هنگامیکه سوئیچ خودرو در موقعیت روشن ON قرار دارد، این نمایشگر دمای مایع خنک کننده موتور را نشان می‌دهد.

زمانی که موتور داغ کرده است به رانندگی ادامه ندهید. اگر موتور داغ کرده است، به "داغ کردن موتور" در بخش ۶ مراجعه کنید.

⚠️ **هشدار**

اگر عقربه نمایشگر از محدوده عادی (نرمال) گذشته به موقعیت داغ «H» نزدیک شد، این امر به معنی گرم شدن بیش از اندازه‌ای که می‌تواند به موتور صدمه بزند، می‌باشد.

هنگامی که در خودرو باز می‌شود، یا اگر پس از حدود یک دقیقه موتور روشن نگردد، عقربه دورسنج ممکن است در حالیکه موتور خاموش OFF است به وضعیت روشن ON حرکت کند. این حرکت عادی است و پس از روشن شدن موتور بر دقت دورسنج تاثیر نمی‌گذارد.

⚠️ **هشدار**

به موتور تا حد وارد شدن عقربه نمایشگر به محدوده قرمز رنگ صفحه نمایشگر دور نباید گاز داد. این عمل می‌تواند باعث صدمه دیدن شدید موتور شود.

۱

۲

۳

۴

۵

۶

۷

۸

۹

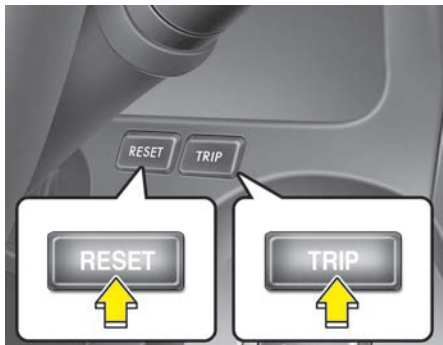

کیلومتر شمار، مسافت سنج / کامپیوتر

(در صورت مجهز بودن)

کامپیوتر سفر یک میکرو کامپیوتر است که نمایشگرهای اطلاع رسانی به راننده را کنترل نموده هنگامی که سوئیچ خودرو در وضعیت روشن ON باشد اطلاعات مرتبط با رانندگی نظیر کیلومتر شمار، مسافت سنج سفر، مسافت قابل پیمایش تا خالی شدن باک، میزان مصرف سوخت در حال حاضر را روی صفحه نمایشگر نشان می دهد تمامی اطلاعات ذخیره شده مرتبط با رانندگی (به جز کیلومتر شمار، مسافت قابل پیمایش تا اتمام سوخت و میزان مصرف سوخت در حال حاضر) با جدا شدن باتری صفر شده و دوباره تنظیم شوند.

⚠️ **اخطار - درجه نشان دهنده مقدار سوخت**

تمام کردن سوخت می تواند سرنشینان خودرو را در معرض خطر قرار دهد.

پس از روشن شدن چراغ هشدار یا نزدیک شدن عقربه نشان دهنده به سطح خالی E، باید خودرو را متوقف و هرچه زودتر سوخت اضافی تهیه نمایید.

⚠️ **هشدار**

از رانندگی با سوخت بسیار کم خودداری نمایید. رانندگی با سوخت بسیار کم موجب جرقه زدن نادرست موتور شده و به مبدل کاتالیستی صدمه می زند.

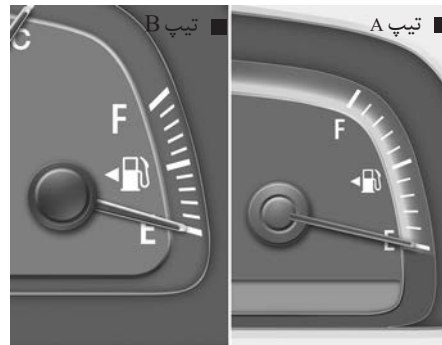

درجه نشان دهنده مقدار سوخت

درجه نشان دهنده مقدار تقریبی سوخت باقیمانده در باک را نشان می دهد. ظرفیت باک سوخت در بخش ۸ ارائه شده است. درجه نشان دهنده توسط چراغ هشدار پایین بودن سطح سوخت باک که با کاهش سوخت تا حد تقریباً خالی روشن می شود، تکمیل شده است.

در شیب یا پیچ ها به دلیل جابجاشدن سوخت در باک، عقربه درجه نشان دهنده ممکن است بالا و پایین شده یا چراغ هشدار پایین بودن سطح سوخت زودتر از معمول روشن شود.

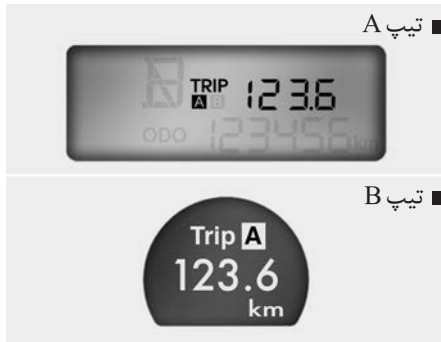

مسافت سنج سفر (کیلومتر یا مایل) (km/mi)

TRIP A : مسافت سنج A

TRIP B : مسافت سنج سفر B

این حالت، میزان مسافت طی شده در هر یک از سفرها را بر حسب انتخاب راننده پس از آخرین صفر شدن مسافت سنج نشان می دهد.

محدوده عددی نمایشی مسافت سنج سفر ۰.۰ تا ۹۹۹.۹ کیلومتر (۰.۰ تا ۹۹۹.۹ مایل) می باشد.

با فشار دادن دکمه RESET به مدت بیش از یک ثانیه هنگام نمایش مسافت سنج سفر (مسافت سنج سفر A یا B) آن را صفر (۰.۰) می نماید.

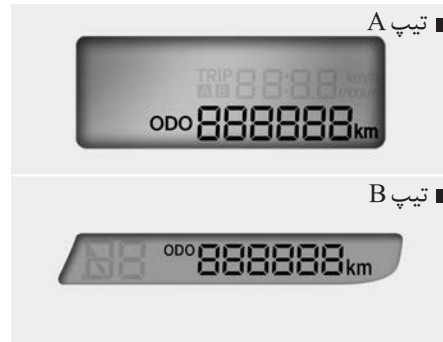

کیلومتر شمار (کیلومتر یا مایل) (km/mi)

کیلومتر شمار، کل مسافت پیموده شده توسط خودرو را به کیلومتر یا مایل نشان می دهد. همچنین یادداشت کردن مقدار آن برای تعیین اینکه چه زمانی تعمیر و نگهداری دوره ای باید انجام شود، مفید است.

نمایشگر همواره در حال نمایش کیلومتر است، مگر اینکه صفحه نمایش نمایشگر خاموش شود. با فشار دکمه سفر TRIP به مدت کمتر از ۱ ثانیه، می توانید مسافت سنج سفر، مسافت قابل پیمایش تا خالی شدن باک، سرعت متوسط، مدت زمان رانندگی، مصرف سوخت متوسط، مصرف سوخت در حال حاضر، را انتخاب نمایید.

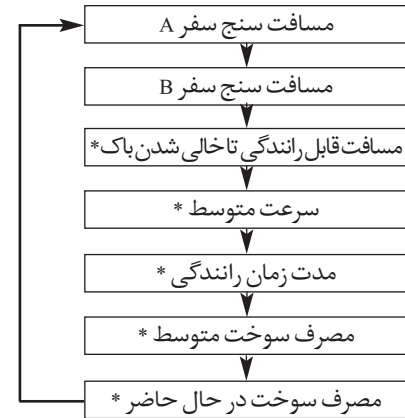

- ۱
- ۲
- ۳
- ۴
- ۵
- ۶
- ۷
- ۸
- ۹

- ۱
- ۲
- ۳
- ۴
- ۵
- ۶
- ۷
- ۸
- ۹

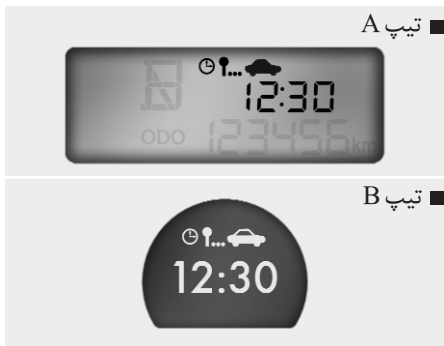

مدت زمان رانندگی (در صورت مجهز بودن)
 این حالت کل زمان طی شده در سفر را از آخرین بار صفر کردن مدت زمان رانندگی، نشان می‌دهد. حتی هنگامی که خودرو در حرکت نیست، تا زمانی که موتور روشن است، محاسبه مدت زمان رانندگی ادامه دارد. محدوده کاری نمایشگر از صفر 0:00 تا ۹۹:۵۹ ساعت و دقیقه است.
 فشار دادن دکمه RESET به مدتی بیش از ۱ ثانیه در زمان نمایش مدت زمان رانندگی، نمایش مدت زمان رانندگی را صفر (0:00) می‌کند.



سرعت متوسط (در صورت مجهز بودن) (کیلومتر در ساعت)
 این حالت سرعت متوسط خودرو را از زمان آخرین بار صفر کردن سرعت متوسط، محاسبه می‌کند. حتی هنگامی که خودرو در حرکت نیست، تا زمانی که موتور روشن است، محاسبه سرعت متوسط ادامه دارد.
 فشار دادن دکمه RESET به مدتی بیش از ۱ ثانیه در زمان نمایش سرعت متوسط، نمایش سرعت متوسط را صفر (---) می‌کند.



مسافت قابل پیمایش تا اتمام سوخت (در صورت مجهز بودن) (کیلومتر یا مایل) (mk/mi)
 این حالت مسافت تخمینی قابل رانندگی را براساس سوخت موجود در باک و مقدار سوخت تقریبی موتور را نشان می‌دهد. هنگامی که مسافت قابل رانندگی تا خالی شدن باک کمتر از ۵۰ کیلومتر باشد، این علامت نمایشی " - - - " به نمایش درآمده و علامت نمایشی مسافت قابل رانندگی تا خالی شدن باک، چشمک خواهد زد. محدوده کاری نمایشگر از ۵۰ تا ۹۹۰ کیلومتر است.

* یادآوری

- اگر خودرو بر روی سطح صاف و تراز قرار نگرفته یا برق باتری قطع باشد، عملکرد محاسبه مسافت قابل رانندگی تا خالی شدن باک ممکن است درست انجام نشود.
- اگر کمتر از ۶ لیتر سوخت به باک اضافه کنید، کامپیوتر آنالیز سفر ممکن است این سوخت اضافی را مورد محاسبه قرار ندهد.
- متوسط مصرف سوخت و مسافت قابل رانندگی تا خالی شدن باک ممکن است براساس شرایط رانندگی، عادات رانندگی و وضعیت خودرو به طور قابل توجهی فرق کند.
- مقدار مسافت رانندگی تا خالی شدن باک، تخمینی براساس مسافت رانندگی تا کنون است، لذا می‌تواند با مسافت قابل رانندگی واقعی فرق کند.

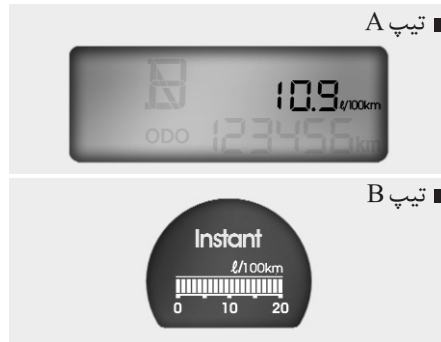

مصرف سوخت در حال حاضر (در صورت مجهز بودن) (لیتر در هر ۱۰۰ کیلومتر) (L/100 km)

این حالت مصرف سوخت در حال حاضر را در چند ثانیه اخیر محاسبه می‌کند.

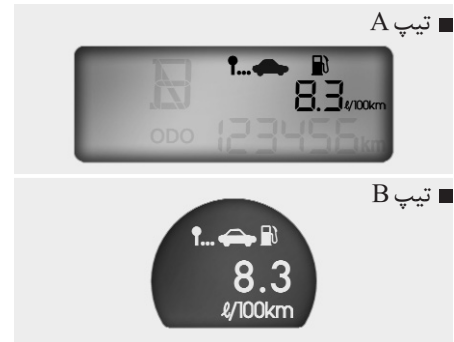

متوسط مصرف سوخت (در صورت مجهز بودن) (لیتر در کیلومتر) (l/km)

این حالت متوسط مصرف سوخت را بر اساس کل سوخت مصرفی و مسافت طی شده از آخرین بار صفر کردن نمایش متوسط مصرف سوخت، محاسبه می‌کند. کل سوخت مصرف شده بر اساس داده‌های متوسط مصرف سوخت محاسبه می‌شود. برای محاسبه دقیق بیش از ۵۰ متر با خودرو رانندگی کنید.

فشار دادن دکمه RESET به مدتی بیش از ۱ ثانیه در زمان نمایش متوسط مصرف سوخت، نمایش متوسط مصرف سوخت را صفر (-, -) می‌کند.

۱

۲

۳

۴

۵

۶

۷

۸

۹



چراغ هشدار سیستم ترمز ضد قفل (ABS)

هنگامی که سوئیچ خودرو به موقعیت روشن ON چرخانده شود، این چراغ هشدار روشن و (در صورت عادی بودن عملکرد سیستم) پس از حدود ۳ ثانیه خاموش می‌شود.

اگر چراغ هشدار ABS روشن باقی بماند یا در حین رانندگی روشن شود یا پس از چرخاندن سوئیچ خود به موقعیت روشن ON، روشن نشود، این امر ممکن است به معنی وجود مشکل در سیستم ترمز ضد قفل باشد.

اگر چنین اتفاق رخ داد، با مراجعه به عاملیت مجاز کیا، هر چه زودتر خودرو را مورد بازرسی و کنترل قرار دهید. در این وضعیت سیستم ترمز معمولی بدون کمک گرفتن از سیستم ترمز ضد قفل فعال است.



چراغ هشدار کیسه هوا

با هر چرخاندن سوئیچ خودرو به موقعیت روشن ON، این چراغ حدود ۶ ثانیه روشن می‌شود. همچنین این چراغ در هنگام درست کار نکردن سیستم کیسه هوا SRS روشن می‌شود. اگر پس از چرخاندن سوئیچ خودرو به موقعیت روشن ON یا روشن کردن خودرو چراغ کیسه هوا روشن نشود یا پس از ۶ ثانیه روشن ماندن همچنان به طور مداوم روشن باقی بماند یا اینکه در حین رانندگی روشن شود با مراجعه به عاملیت مجاز کیا سیستم کیسه هوا SRS را مورد بازرسی و کنترل قرار دهید.

هشدار دهنده‌ها و نمایشگرها

با چرخاندن سوئیچ خودرو به موقعیت روشن ON (موتور را روشن نکنید)، تمام چراغ‌های هشدار دهنده امتحان و آزمایش می‌شوند. چراغی که روشن نشود باید توسط عاملیت مجاز کیا مورد امتحان و آزمایش قرار گیرد. پس از روشن کردن موتور، تمام چراغ‌های هشدار دهنده را کنترل کرده و از خاموش شدن آنها اطمینان حاصل کنید. اگر هنوز چراغی روشن باقی مانده است، این امر حاکی از وضعیتی است که به توجه نیاز دارد. پس از آزاد کردن ترمز دستی، چراغ هشدار سیستم ترمز باید خاموش شود. اگر مقدار بنزین موجود در باک کم باشد، چراغ هشدار پایین بودن سطح سوخت روشن باقی می‌ماند.



چراغهای نمایشگر چراغهای راهنما

فلش‌های سبز رنگ چشمک زن روی صفحه نمایشگرها، جهت چراغ‌های راهنما را نشان می‌دهند. اگر فلش روشن می‌شود ولی در حالت چشمک زن نیست یا بسیار سریع‌تر از حالت معمول چشمک می‌زند و یا اصلاً روشن نمی‌شود، سیستم چراغ‌های راهنما دچار مشکل شده است. برای حل مشکل با عاملیت مجاز کیا مشورت کنید.



چراغ نمایشگر نور بالا

هنگامیکه چراغ‌های جلو در موقعیت نور بالا روشن باشند یا دسته راهنما به موقعیت فلاش نور بالا برای سبقت کشیده شود، این چراغ نمایشگر روشن می‌شود.



هشدار کمربند ایمنی

چراغ هشدار کمربند ایمنی

برای یادآوری به راننده، با هر بار چرخاندن سوئیچ خودرو به موقعیت روشن ON، چراغ هشدار کمربند ایمنی بدون توجه به بسته یا باز بودن کمربند حدود ۶ ثانیه چشمک خواهد زد.

اگر کمربند ایمنی راننده پس از چرخاندن سوئیچ خودرو به موقعیت روشن ON باز شود، چراغ هشدار کمربند ایمنی حدود ۶ ثانیه چشمک خواهد زد.

آزیر هشدار کمربند ایمنی

اگر پس از چرخاندن سوئیچ خودرو به موقعیت روشن ON، کمربند ایمنی راننده باز شود و یا بسته نشده باشد، آزیر هشدار کمربند ایمنی حدود ۶ ثانیه به صدا در خواهد آمد. پس از بستن کمربند ایمنی، آزیر قطع خواهد شد.



چراغ هشدار سیستم توزیع الکترونیکی نیروی ترمز (EBD)

اگر در حین رانندگی هر دو چراغ هشدار همزمان با هم روشن شدند، ممکن است خودرو شما دچار نقص در سیستم های ABS و EBD شده باشد. در این وضعیت ممکن است سیستم ترمز ضد قفل ABS و ترمز معمول خودرو شما درست کار نکنند. با مراجعه به عاملیت مجاز کیا هر چه زودتر خودرو را مورد بازرسی و کنترل قرار دهید.

⚠️ اخطار

اگر هر دو چراغ هشدار ABS و ترمز روشن شده و روشن باقی بمانند، سیستم ترمز خودرو شما به طور عادی (نرمال) عمل نخواهد کرد، لذا در هنگام ترمز ناگهانی ممکن است با وضعیت غیر منتظره و خطرناک مواجه شوید. در این وضعیت از رانندگی با سرعت زیاد و ترمز ناگهانی خودداری کنید. با مراجعه به عاملیت مجاز کیا، هر چه زودتر خودرو را مورد بازرسی و کنترل قرار دهید.

*یادآوری

اگر چراغ هشدار ABS یا چراغ هشدار EBD روشن شده و خاموش نشوند، سرعت سنج یا کیلومتر شمار / مسافت سنج سفر کار نخواهد کرد. در این صورت با مراجعه به عاملیت مجاز کیا هر چه زودتر خودرو را مورد بازرسی و کنترل قرار دهید.

۱

۲

۳

۴

۵

۶

۷

۸

۹

۱

۲

۳

۴

۵

۶

۷

۸

۹

هشدار

اگر در هنگام روشن بودن موتور، چراغ اخطار فشار روغن روشن باقی بماند، موتور ممکن است دچار مشکل جدی شود. زمانی که فشار روغن کافی نباشد، چراغ اخطار کاهش فشار روغن روشن می‌شود. در حالت معمول، زمانی که سوئیچ خودرو به موقعیت روشن ON چرخانده شود، این چراغ باید روشن و پس از روشن شدن موتور باید خاموش شود. اگر هنگامی که خودرو در حال حرکت است، چراغ فشار روغن روشن شود، مشکل جدی وجود دارد.

اگر چنین اتفاقی رخ داد، با رعایت ایمنی خودرو را هر چه زودتر متوقف کرده، موتور را خاموش و سطح روغن را کنترل کنید. اگر سطح روغن پایین است، تا سطح مناسب روغن موتور اضافه کرده، موتور را مجدداً روشن کنید. اگر در هنگام روشن بودن موتور این چراغ روشن باقی می‌ماند، موتور را سریعاً خاموش کنید. در صورتیکه در هنگام روشن بودن موتور، چراغ هشدار فشار روغن روشن باقی بماند، قبل از رانندگی مجدد، موتور باید توسط عاملیت مجاز کیا مورد بازرسی و کنترل قرار گیرد.



چراغ هشدار فشار روغن موتور

این چراغ هشدار، پایین بودن فشار روغن موتور را نشان می‌دهد.

اگر در هنگام رانندگی این چراغ هشدار روشن شد:

۱. با رعایت ایمنی خودرو را به کنار جاده هدایت کرده، توقف کنید.

۲. در حالیکه موتور خاموش است، سطح روغن موتور را بازدید و کنترل کنید. اگر سطح روغن پایین است در حد نیاز روغن اضافه کنید.

اگر پس از اضافه کردن روغن چراغ هشدار روشن باقی ماند یا روغن در دسترس نبود، به عاملیت مجاز کیا تلفن کنید.

هشدار

اگر پس از روشن شدن چراغ هشدار فشار روغن، موتور را فوراً خاموش نکنید، ممکن است موتور شدیداً صدمه ببیند.



چراغ نمایشگر روشن بودن چراغها

(در صورت مجهز بودن)

این چراغ نمایشگر زمانی که چراغهای جلو یا عقب روشن باشند، روشن خواهد شد.



چراغ نمایشگر مه شکن جلو

(در صورت مجهز بودن)

هنگامیکه چراغهای مه شکن جلو روشن باشد، این چراغ نمایشگر روشن می‌شود.



چراغ هشدار ترمز پارک و چراغ هشدار پایین بودن سطح روغن ترمز

چراغ هشدار ترمز پارک

هنگامی که سوئیچ خودرو در موقعیت استارت START یا روشن ON قرار دارد، اگر ترمز پارک درگیر باشد، این چراغ روشن می‌شود. پس از آزاد کردن ترمز پارک، چراغ هشدار باید خاموش شود.

چراغ هشدار پایین بودن سطح روغن ترمز

اگر این چراغ هشدار روشن باقی بماند، ممکن است این امر به معنی پایین بودن سطح روغن ترمز در مخزن باشد.

اگر چراغ هشدار روشن باقی ماند:

۱. با احتیاط تا نزدیک‌ترین مکان ایمن رانندگی کرده، خودرو را متوقف کنید.
 ۲. در حالی که موتور خاموش است، سطح روغن را بلافاصله بازدید و کنترل کرده و در صورت نیاز روغن اضافه کنید. سپس اجزاء ترمز را از نظر وجود نشتی بازدید و کنترل کنید.
 ۳. اگر نشتی وجود دارد یا چراغ هشدار روشن است یا ترمز به طور مناسب عمل نمی‌کند، با خودرو رانندگی نکنید. برای بازرسی سیستم ترمز و تعمیرات لازم، خودرو را توسط عوامل حرفه‌ای مجاز به عاملیت مجاز کیا بکسل کنید.
- خودروی کیا شما مجهز به سیستم ترمز ضربدری دابل است. این به آن معناست که حتی اگر یکی از

سیستم ترمزهای دابل دچار مشکل شده باشد، همچنان می‌توانید روی دو چرخ ترمز کنید. هنگام کار با یکی از دو سیستم ترمز، برای توقف خودرو به فشار و جابجایی بیش از اندازه معمول پدال ترمز نیاز است.

همچنین با عملکرد فقط یکی از دو سیستم ترمز، خودرو در همان مسافت کوتاهی که در گذشته توقف می‌کرد، توقف نخواهد کرد. اگر هنگام رانندگی، ترمز عمل نکرد، برای کمک گرفتن از ترمز موتور، دنده را به دنده سنگین تر تعویض و هر چه زودتر با رعایت ایمنی خودرو را بطور ایمن متوقف کنید.

برای آزمایش عملکرد لامپ، پس از چرخاندن سوئیچ خودرو به موقعیت روشن ON، روشن شدن چراغ هشدار ترمز پارک و چراغ هشدار پایین بودن سطح روغن ترمز را بازدید و کنترل کنید.

⚠️ **اخطار**

رانندگی خودرو در هنگام روشن بودن این چراغ هشدار خطرناک است. اگر چراغ هشدار ترمز روشن باقی ماند، با مراجعه به عاملیت مجاز کیا فوراً ترمزها را بازرسی و تعمیر کنید.

چراغ نمایشگر وضعیت

اهرم تعویض دنده

اتوماتیک



این چراغ نمایشگر، موقعیت اهرم تعویض دنده گیربکس اتوماتیک انتخابی را نشان می‌دهد.

چراغ هشدار دمای مایع

خنک کننده موتور

(در صورت مجهز بودن)

هنگامی که دمای مایع خنک کننده موتور به بیش از $125 \pm 2/50^{\circ}\text{C}$ برسد این چراغ هشدار روشن خواهد شد.

با موتور جوش آورده به رانندگی ادامه ندهید. اگر خودرو شما جوش آورده به جدول مرتبط با "داغ کردن موتور" مراجعه نمایید.

* یادآوری

اگر چراغ هشدار دمای مایع خنک کننده موتور روشن گردد بیانگر صدمه دیدن موتور بدلیل دمای بسیار بالا می‌باشد.





چراغ هشدار باز بودن در

در صورت بسته نشدن مطمئن هر یک از درها، بدون توجه به موقعیت سوئیچ خودرو این چراغ هشدار روشن می‌شود.



چراغ نمایشگر سیستم ضد سرقت (در صورت مجهز بودن)

بدون سیستم کلید هوشمند پس از جا زدن سوئیچ ضد سرقت در قفل فرمان و چرخاندن آن به موقعیت روشن ON برای استارت، این چراغ روشن می‌شود.

در این وضعیت موتور را می‌توانید روشن کنید. پس از روشن شدن موتور، چراغ خاموش می‌شود.

اگر پس از چرخاندن سوئیچ به موقعیت روشن ON (قبل از استارت زدن)، این چراغ شروع به چشمک زدن کرد، با مراجعه به عاملیت مجاز کیا سیستم را مورد بازرسی و کنترل قرار دهید.



چراغ نمایشگر موقعیت در باز

در صورت بسته نشدن مطمئن هر یک از درها، این چراغ روشن شده، نشان می‌دهد که کدام در باز است.



چراغ هشدار باز بودن در پشتی

تا زمانیکه در پشتی به طور مطمئن بسته نشود، بدون توجه به موقعیت سوئیچ خودرو، این چراغ هشدار روشن باقی می‌ماند.



چراغ هشدار سیستم شارژ باتری

این چراغ هشدار وجود مشکل در دینام یا سیستم شارژ الکتریکی باتری را نشان می‌دهد. اگر در هنگام حرکت خودرو این چراغ هشدار روشن شد:

۱. تا رسیدن به نزدیک‌ترین مکان ایمن رانندگی کنید.

۲. در حالیکه موتور خاموش است، تسمه دینام را از نظر شل بودن یا پارگی بازدید و کنترل کنید.

۳. اگر تنظیم تسمه صحیح و مناسب است، مشکلی در سیستم الکتریکی شارژ باتری وجود دارد. با مراجعه به عاملیت مجاز کیا، مشکل را هر چه زودتر برطرف کنید.

۱
۲
۳
۴
۵
۶
۷
۸
۹

با استفاده از کلید هوشمند در خودروهای مجهز به کلید هوشمند، در صورت وقوع هر کدام از شرایط زیر، چراغ نمایشگر سیستم ضد سرقت روشن شده، چمشمک زده یا خاموش می‌شود.

- هنگام قرار داشتن کلید هوشمند در خودرو، در صورتی که دکمه روشن / خاموش موتور ENGINE START/STOP در وضعیت روشن ON یا ACC قرار داشته باشد، چراغ نمایشگر چند ثانیه روشن می‌شود که نشان دهنده امکان روشن کردن موتور است. با وجود این، هنگامی که کلید هوشمند در خودرو نیست، در صورتی که دکمه روشن / خاموش موتور فشرده شود، چراغ نمایشگر چند بار چشمک می‌زند که نشان دهنده عدم امکان روشن کردن موتور است.
- هنگامی که کلید هوشمند در خودرو نیست، در صورتی که دکمه روشن / خاموش موتور از وضعیت ACC به ON تغییر کند، چراغ نمایشگر چند بار چشمک می‌زند که نشان دهنده عدم امکان روشن کردن موتور است.
- هنگامی که باتری خودرو ضعیف است، در صورتی که دکمه روشن / خاموش موتور فشرده شود، چراغ نمایشگر چند بار چشمک می‌زند که نشان دهنده عدم امکان روشن کردن موتور است. با وجود این، با وارد کردن کلید هوشمند در مغزی کلید هوشمند قادر به روشن کردن موتور خواهید بود. اگر قطعات مرتبط با کلید هوشمند دچار نقص شده باشند، چراغ نمایشگر چشمک خواهد زد.



چراغ هشدار پایین بودن سطح سوخت باک

این چراغ هشدار خالی بودن تقریبی باک را نشان می‌دهد. پس از روشن شدن چراغ باید هر چه زودتر سوخت بزنید. رانندگی در حالتی که چراغ هشدار پایین بودن سطح سوخت باک روشن شده یا مقدار سوخت به کمتر از حد خالی «E» رسیده باشد، می‌تواند باعث خاموش شدن موتور و آسیب دیدن مبدل کاتالیستی شود.



چراغ هشدار پایین بودن سطح مایع شیشه شوی (در صورت مجهز بودن)

این چراغ هشدار، خالی بودن تقریبی منبع مایع شیشه شوی را نشان می‌دهد. هر چه زودتر منبع را دوباره پر کنید.



چراغ نمایشگر وجود عیب (MIL) (چراغ کنترل موتور)

(در صورت مجهز بودن)
این چراغ نمایشگر، یکی از اجزای سیستم کنترل موتور است. این سیستم بر عملکرد اجزای مختلف سیستم کنترل گازهای خروجی اگزوز نظارت می‌کند. روشن شدن این چراغ در هنگام رانندگی، پیدا شدن مشکلی بالقوه در یکی از اجزای سیستم کنترل گازهای خروجی اگزوز را نشان می‌دهد. همچنین پس از چرخاندن سوئیچ خودرو به موقعیت روشن ON، این چراغ روشن و چند ثانیه پس از روشن شدن موتور، خاموش می‌شود. اگر در هنگام رانندگی این چراغ روشن شد یا پس از چرخاندن سوئیچ خودرو به موقعیت روشن ON، روشن نشد با مراجعه به نزدیک‌ترین عاملیت مجاز کیا، سیستم را مورد بازرسی و کنترل قرار دهید.
بطور معمول در این وضعیت خودرو قابل رانندگی بوده و نیازی به بکسل کردن ندارد، لیکن با مراجعه به عاملیت مجاز کیا، به موقع سیستم را مورد بازرسی و کنترل قرار دهید.



هشدار

رانندگی طولانی مدت در شرایط روشن ماندن چراغ نمایشگر وجود عیب (در سیستم کنترل گازهای خروجی) می‌تواند باعث آسیب زدن به سیستم‌های کنترل گازهای خروجی اگزوز شده و در نتیجه بر قابلیت رانندگی خودرو و / یا مصرف اقتصادی سوخت تاثیر بگذارد.

ESP OFF

چراغ نمایشگر ESP OFF (خاموش بودن برنامه پایداری الکترونیکی) (در صورت مجوز بودن)

با چرخاندن سوئیچ خودرو به موقعیت روشن ON، چراغ نمایشگر ESP OFF روشن خواهد شد، لیکن پس از حدود ۳ ثانیه باید خاموش شود. برای خاموش کردن سیستم (ESP)، دکمه ESP OFF را فشار دهید. در این وضعیت چراغ نمایشگر ESP OFF روشن می‌شود تا خاموش (غیرفعال) بودن سیستم را نمایش دهد. اگر در زمانی که دکمه ESP OFF فشار داده نشده است، چراغ نمایشگر ESP OFF روشن باقی بماند، سیستم (ESP) ممکن است دچار عیب شده باشد. با هدایت خودرو به عاملیت مجاز کیا سیستم را مورد بازرسی و کنترل قرار دهید.

ESP

چراغ نمایشگر ESP (برنامه پایداری الکترونیکی) (در صورت مجوز بودن)

با چرخاندن سوئیچ خودرو به موقعیت روشن ON، چراغ نمایشگر ESP روشن خواهد شد، لیکن پس از حدود ۳ ثانیه باید خاموش شود. در هنگام فعال بودن سیستم (ESP)، سیستم بر شرایط رانندگی نظارت می‌کند و چراغ ESP در شرایط عادی رانندگی خاموش باقی می‌ماند. هنگامیکه خودرو با شرایط لغزندگی جاده یا چسبندگی ضعیف لاستیک‌ها به جاده (کشش ضعیف) برخورد کند، عملکرد سیستم (ESP) فعال می‌شود و چراغ نمایشگر ESP شروع به چشمک‌زدن می‌کند تا عمل کردن ESP را نشان دهد.

هشدار - موتور بنزینی

اگر چراغ نمایشگر وجود عیب روشن شود، احتمال صدمه به کانورتر کاتالیستی که می‌تواند منجر به از دست دادن قدرت موتور شود وجود دارد. در اولیت فرصت با مراجعه به عاملیت مجاز کیا سیستم فیلتر ذرات ریز را مورد بازرسی قرار دهید.

هشدار - موتور دیزلی

(در صورت مجوز بودن)

اگر چراغ نمایشگر وجود عیب در سیستم چشمک بزند، در سیستم سوخت مشکلی وجود دارد که می‌تواند منجر به از دست دادن قدرت موتور، صدای موتور و سوختن ناقص گردد. با مراجعه به عاملیت مجاز کیا سیستم موتور را مورد بازرسی قرار دهید.

۱

۲

۳

۴

۵

۶

۷

۸

۱

SET

چراغ نمایشگر برقراری

سرعت یکنواخت

هنگامی که برقراری عملکرد و سرعت یکنواخت (RES/+ یا SET/-) روشن باشد، این چراغ نمایشگر روشن می‌شود. هنگامی که دکمه برقراری سرعت یکنواخت (RES/+ یا SET/-) فشرده شود، چراغ نمایشگر برقراری سرعت یکنواخت SET، بر روی صفحه نمایشگرها روشن می‌شود.

هنگامیکه دکمه لغو CANCEL فشرده شود، یا اینکه سیستم غیر فعال شود، چراغ نمایشگر برقراری سرعت یکنواخت SET روشن نمی‌شود.

زنگ هشدار یادآوری سوئیچ خودرو

(در صورت مجهز بودن)

اگر پس از باز کردن در راننده، سوئیچ خودرو در موقعیت قفل LOCK یا تجهیزات جانبی ACC قفل فرمان باقیمانده باشد زنگ هشدار یادآوری سوئیچ خودرو به صدا در خواهد آمد.

این عمل برای جلوگیری از جا گذاشتن کلیدها در خودرو انجام می‌گردد.

صدای زنگ تا زمانی که سوئیچ خودرو از قفل فرمان بیرون آورده شود یا در سمت راننده بسته شود، ادامه خواهد داشت.

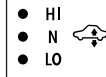

چراغ نمایشگر ALS (ارتفاع قسمت

عقب خودرو)

(در صورت مجهز بودن)

با فشار دادن بخش بالایی و یا پایینی این کلید ارتفاع قسمت عقب خودرو کم یا زیاد می‌گردد. در صورت روشن شدن هر سه چراغ نشانگر به طور همزمان، برای کنترل و بازرسی خودرو به عاملیت مجاز کیا مراجعه نمایید.

CRUISE

چراغ نمایشگر سیستم کنترل

سرعت یکنواخت (کروز)

(در صورت مجهز بودن)

در صورت فعال شدن سیستم کنترل سرعت یکنواخت، این چراغ نمایشگر روشن می‌شود.

هنگامی که کلید روشن / خاموش (ON/OFF) سیستم کنترل سرعت یکنواخت روی غریبک فرمان فشار داده شود چراغ نمایشگر سیستم کنترل سرعت یکنواخت بر روی صفحه نمایشگرها روشن می‌شود.

با فشار دادن مجدد کلید روشن / خاموش، چراغ نمایشگر خاموش می‌شود. برای کسب اطلاعات بیشتر درباره استفاده از سیستم کنترل سرعت یکنواخت به بخش ۵ «سیستم کنترل سرعت یکنواخت» مراجعه کنید.



چراغ نمایشگر فعال بودن

سیستم DBC (کنترل ترمز در

سراشیبی) (در صورت مجهز بودن)

تیپ A

هنگامی که دکمه DBC در حالت فشرده و سیستم روشن باشد، این چراغ نمایشگر روشن خواهد شد. هنگام رانندگی در سراشیبی رو به پایین با سرعت کمتر از ۳۵ کیلومتر بر ساعت، سیستم کنترل ترمز در سراشیبی DBC فعال شده و چراغ نمایشگر چشمک خواهد زد که نشان دهنده فعال بودن DBC است.

تیپ B

هنگامی که دکمه DBC در حالت فشرده و سیستم روشن باشد، این چراغ نمایشگر روشن خواهد شد. هنگام رانندگی در سراشیبی روبه پایین با سرعت کمتر از ۳۵ کیلومتر بر ساعت، DBC فعال شده و چراغ زرد DBC روشن خواهد شد که نشان دهنده فعال بودن DBC است.

در صورت روشن شدن چراغ قرمز نمایشگر ترمز، سیستم DBC ممکن است دچار نقص شده باشد یا مراجعه به عاملیت مجاز کیا سیستم را مورد کنترل و بازرسی قرار دهید.

120
km/h

هشدار سرعت بیش از حد
(در صورت مجهز بودن)

چراغ هشدار سرعت بیش از حد

اگر با سرعتی معادل ۱۲۰ کیلومتر در ساعت یا بیش از آن رانندگی کنید، چراغ هشدار سرعت بیش از حد به صورت چشمک زن روشن خواهد شد، این عمل برای جلوگیری از رانندگی با سرعت بیش از حد انجام می‌گیرد.

صدای زنگ هشدار سرعت بیش از حد

اگر با سرعتی معادل ۱۲۰ کیلومتر در ساعت یا بیش از آن رانندگی کنید، زنگ هشدار سرعت بیش از حد حدود ۵ ثانیه به صدا در خواهد آمد. این عمل برای جلوگیری از رانندگی با سرعت بیش از حد انجام می‌گیرد.



چراغ هشدار فیلتر سوخت (موتور
دیزلی)

هنگامی که سوئیچ خودرو به موقعیت روشن ON چرخانده شود این چراغ هشدار برای مدت ۳ ثانیه روشن و سپس خاموش می‌شود. اگر در حین روشن بودن موتور، این چراغ روشن شود، این امر حاکی از جمع شدن آب در فیلتر سوخت است. اگر چنین وضعیتی رخ داد، آب فیلتر را خالی کنید. برای اطلاعات بیشتر به بخش ۷ « فیلتر سوخت » مراجعه کنید.

هشدار

اگر چراغ هشدار فیلتر سوخت روشن شود، نیروی موتور (سرعت خودرو و دور آرام موتور) ممکن است افت کند. اگر با وجود روشن بودن چراغ هشدار به رانندگی ادامه دهید، ممکن است به قطعات موتور خودرو و سیستم تزریق (انژکتوری) ریل سوخت صدمه بزنید. اگر چنین اتفاق رخ داد با مراجعه به عاملیت مجاز کیا، هر چه زودتر خودرو را مورد بازرسی و کنترل قرار دهید.



چراغ نمایشگر پیش گرم کن (موتور
دیزلی)

هنگامیکه سوئیچ خودرو به حالت روشن ON چرخانده شود، این چراغ نمایشگر روشن می‌شود. پس از خاموش شدن چراغ نمایشگر پیش گرم کن، موتور را می‌توان روشن کرد. زمان روشن ماندن چراغ بسته به دمای مایع خنک کننده موتور، دمای هوا و وضعیت باتری متغیر است.

*یادآوری

اگر تا ۱۰ ثانیه پس از اتمام پیش گرم کردن، اقدام به روشن کردن موتور ننمودید، یکبار دیگر سوئیچ خودرو را به موقعیت قفل "LOCK" چرخانده، سپس به موقعیت "ON" برگردانید تا عمل پیش گرم کردن مجدداً انجام شود.

هشدار

اگر پس از گرم شدن موتور یا در حین رانندگی چراغ نمایشگر پیش گرم کن موتور به صورت ثابت یا چشمک زن روشن باقی بماند، با مراجعه به عاملیت مجاز کیا هرچه زودتر سیستم را مورد بازرسی و کنترل قرار دهید.

**KEY
OUT**

کلید نمایشگر بیرون بودن کلید
(در صورت مجهز بودن)

هنگامی که دکمه روشن / خاموش موتور ENGINE START / STOP در وضعیت ACC یا ON قرار گیرد، در صورتی که هر کدام از درها باز بمانند، سیستم وجود کلید هوشمند را کنترل می‌کند. در صورتی که کلید هوشمند در داخل خودرو نباشد، چراغ نمایشگر چشمک خواهد زد و در صورتی که تمامی درها بسته شوند، آژیر هشدار به مدت ۵ ثانیه به صدا در خواهد آمد. چراغ نمایشگر پس از به حرکت در آمدن خودرو خاموش خواهد شد.

آژیر هشدار روشن ماندن چراغ‌ها
(در صورت مجهز بودن)

اگر در حالیکه کلید چراغ‌های جلو در موقعیت اول یا دوم قرا داشته و سوئیچ خودرو از قفل فرمان خارج شده باشد (یا کلید روشن / خاموش موتور در وضعیت خاموش OFF قرار داشته باشد)، در سمت راننده باز گردد، آژیر هشدار روشن ماندن چراغ‌ها به صدا در خواهد آمد.

**4WD
LOW**

چراغ نمایشگر 4WD LOW (رانندگی با
چهار چرخ متحرک در سرعت پایین)
(در صورت مجهز بودن)

با قرارگیری سوئیچ خودرو در وضعیت روشن ON این چراغ نمایشگر روشن شده و پس از چند ثانیه خاموش می‌شود. چراغ نمایشگر 4WD LOW وقتی کلید انتخاب وضعیت دیفرانسیل در حالت 4L (رانندگی با چهار چرخ متحرک در سرعت پایین) باشد، روشن خواهد شد.

**4WD
HI**

چراغ نمایشگر 4WD HI (رانندگی با
چهار چرخ متحرک در سرعت بالا)
(در صورت مجهز بودن)

با قرارگیری سوئیچ خودرو در وضعیت روشن ON این چراغ نمایشگر روشن شده و پس از چند ثانیه خاموش می‌شود. چراغ نمایشگر 4WD HI وقتی که کلید انتخاب وضعیت دیفرانسیل در حالت 4H (رانندگی با چهار چرخ متحرک و سرعت بالا) قرار گیرد، روشن می‌شود.

I·I

چراغ هشدار سیستم چهار چرخ
متحرک 4WD (در صورت مجهز بودن)

در صورت وجود نقص در سیستم چهار چرخ متحرک (4WD) این چراغ هشدار روشن خواهد شد. در این صورت در اولین فرصت ممکن جهت بازدید و کنترل خودرو به عاملیت مجاز کیا مراجعه نمایید.

۱

۲

۳

۴

۵

۶

۷

۸

۹

Press brake pedal to start engine

برای روشن کردن موتور پدال ترمز را فشار دهید. در صورتی که دکمه روشن / خاموش موتور بدون فشار دادن پدال ترمز، دو بار پشت سر هم در وضعیت تجهیزات جانبی ACC قرار گیرد پیام هشدار بر روی صفحه LCD ظاهر شده که بیانگر ضرورت فشار دادن پدال ترمز برای روشن کردن موتور است.

Shift to "P" position

دسته دنده را در وضعیت P قرار دهید.

در صورتی که اقدام به خاموش کردن موتور بدون قرار دادن دسته دنده در موقعیت پارک P نمایید، دکمه روشن / خاموش موتور به حالت تجهیزات جانبی ACC می‌رود. اگر یکبار دیگر دکمه را فشار دهید، دکمه در وضعیت روشن ON قرار می‌گیرد. پیام هشدار به مدت ۱۰ ثانیه بر روی صفحه نمایش LCD ظاهر می‌شود که نشان می‌دهد برای خاموش کردن موتور باید دکمه روشن / خاموش موتور را زده و دسته دنده را در موقعیت پارک P قرار دهید.

Key is not detected

کلید هوشمند شناسایی نشده است

در صورتی که کلید هوشمند در خودرو نباشد و یا شناسایی نشود و شما دکمه روشن / خاموش موتور را فشار دهید، پیام هشدار به مدت ۱۰ ثانیه بر روی صفحه نمایش LCD ظاهر خواهد شد. همچنین چراغ نمایشگر سیستم ضد سرقت و قفل فرمان به مدت ۱۰ ثانیه چشمک می‌زنند.

Low Key Battery

ضعیف بودن باتری کلید هوشمند

اگر در حالیکه کلید هوشمند داخل خودرو است و باتری آن خالی شده، دکمه روشن / خاموش موتور را در حالت OFF قرار دهید، پیام هشدار به مدت ۱۰ ثانیه بر روی صفحه نمایش LCD ظاهر خواهد شد. همچنین آژیر هشدار نیز یکبار به صدا در خواهد آمد. باتری را با یک باتری نو تعویض کنید.

نمایش هشدارها بر روی صفحه نمایش LCD

(در صورت مجهز بودن)

Key is not in vehicle

کلید در خودرو نیست.

اگر در حالیکه کلید هوشمند در خودرو نیست و دکمه روشن / خاموش موتور STOP ENGINE / START در وضعیت ON یا ACC قرار داشته باشد، هر یک از درها باز یا بسته شود، پیام هشدار بر روی صفحه نمایش LCD ظاهر می‌شود. همچنین در صورتی که کلید هوشمند در خودرو باشد و در بسته شود، آژیر هشدار به مدت ۵ ثانیه به صدا در خواهد آمد.

همیشه کلید هوشمند را به همراه داشته باشید.

Remove key

کلید را بردارید

اگر در حالیکه کلید هوشمند درون قفل فرمان است، موتور را خاموش کنید، پیام هشدار به مدت ۱۰ ثانیه در صفحه نمایش LCD ظاهر خواهد شد، همچنین سوراخ قفل فرمان نیز به مدت ۱۰ ثانیه چشمک خواهد زد.
برای برداشتن کلید هوشمند آن را یکبار به داخل فشار داده و سپس از سوراخ قفل فرمان بیرون بکشید.

Insert Key

کلید را جا بزنید

اگر در حالیکه پیام هشدار key is not detected در صفحه نمایش LCD ظاهر شده، دکمه روشن / خاموش موتور را فشار دهید، پیام هشدار "Insert key" به مدت ۱۰ ثانیه بر روی صفحه نمایش LCD ظاهر خواهد شد.
همچنین چراغ نمایشگر سیستم ضد سرقت و سوراخ قفل فرمان به مدت ۱۰ ثانیه چشمک خواهد زد.

Press start button again

مجدداً دکمه روشن را بزنید.

اگر کلید روشن / خاموش موتور دچار مشکل شده

و شما نمی توانید با این کلید موتور را روشن کنید، پیام هشدار به مدت ۱۰ ثانیه بر روی صفحه نمایش LCD ظاهر شده و آژیر هشدار به مدت ۱۰ ثانیه به صدا در خواهد آمد تا نشان دهد می توانید یا یکبار دیگر با فشار دادن دکمه روشن / خاموش موتور، موتور را روشن نمایید.
در صورتی که دکمه روشن / خاموش موتور به صورت عادی کار کند و یا سیستم ضد سرقت فعال شود، آژیر متوقف خواهد شد.
اگر هر بار که دکمه روشن / خاموش موتور را فشار می دهید، این پیام هشدار نمایش داده می شود، با مراجعه به عاملیت مجاز کیا خودرو را مورد بازرسی و کنترل قرار دهید.

Shift to "P" or "N" to start the engine

برای روشن کردن موتور دسته دنده را در حالت پارک "P" یا خلاص "N" قرار دهید.
اگر در حالیکه دسته دنده در وضعیت پارک P یا خلاص N قرار ندارد، اقدام به روشن کردن موتور کنید، پیام هشدار در صفحه نمایش LCD ظاهر خواهد شد.

می توانید در حالیکه دسته دنده در وضعیت خلاص N قرار دارد موتور را روشن کنید، اما برای امنیت خود، موتور را در حالیکه دسته دنده در وضعیت پارک P قرار دارد روشن نمایید.

Press button while turn steering

در حالیکه فرمان را می چرخانید دکمه را فشار دهید.

اگر هنگامی که دکمه روشن / خاموش موتور را می زنید، فرمان به راحتی از قفل آزاد نمی شود این پیام هشدار به مدت ۱۰ ثانیه بر روی صفحه نمایش LCD ظاهر می شود، همچنین آژیر هشدار یکبار به صدا در آمده و دکمه روشن / خاموش موتور به مدت ۱۰ ثانیه چشمک می زند.
هنگامی که هشدار تمام شد، در حالیکه غریبلک فرمان را به راست و چپ می چرخانید، دکمه روشن / خاموش موتور را فشار دهید.

check steering wheel lock

قفل غریبلک فرمان را کنترل کنید

اگر هنگامی که دکمه روشن / خاموش موتور را در وضعیت خاموش OFF قرار می دهید، غریبلک فرمان به طور عادی قفل نشود، پیام هشدار به مدت ۱۰ ثانیه بر روی صفحه نمایش LCD ظاهر می شود، همچنین آژیر هشدار به مدت ۳ ثانیه به صدا در خواهد آمد و دکمه روشن / خاموش موتور برای ۱۰ ثانیه چشمک خواهد زد.



سیستم هشدار مرکز به عقب (در صورت مجهز بودن)

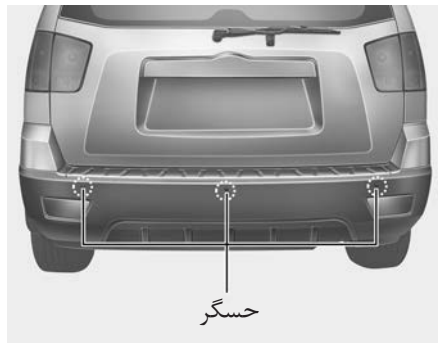

⚠️ اخطار

سیستم هشدار حرکت به عقب فقط یک عملکرد کمکی است. عملکرد سیستم هشدار حرکت به عقب می‌تواند به وسیله عوامل مختلفی تحت تاثیر قرار گیرد (شامل شرایط محیطی). همیشه کنترل کردن محدوده پشت خودرو قبل از شروع و در حین حرکت به عقب، بخشی از مسئولیت‌های راننده می‌باشد.

عملکرد سیستم هشدار حرکت به عقب

شرایط عملکرد

- این سیستم در هنگام حرکت به عقب و باز بودن سوئیچ خودرو فعال می‌شود.
- در صورتیکه سرعت حرکت به عقب بیش از ۵ کیلومتر در ساعت باشد، سیستم ممکن است به نحو صحیح فعال نشود.
- مسافت تشخیص سیستم هشدار حرکت به عقب در صورت فعال بودن سیستم، ۱۲۰ سانتیمتر است.
- هنگامیکه بیش از ۲ مانع همزمان وجود داشته باشد، ابتدا مانع نزدیک تر تشخیص داده می‌شود.

انواع صداهای هشدار

- هنگامیکه مانع در فاصله ۱۲۰ تا ۸۱ سانتیمتری سپر عقب قرار داشته باشد، صدای هشدار به صورت منقطع شنیده خواهد شد.
- هنگامیکه مانع در فاصله ۸۰ تا ۴۱ سانتیمتری سپر عقب قرار داشته باشد، صدای هشدار در دفعات بیشتری به گوش خواهد رسید.
- هنگامیکه مانع در فاصله ۴۰ سانتیمتری سپر عقب قرار داشته باشد، صدای هشدار به صورت ممتد به گوش خواهد رسید.

سیستم هشدار حرکت به عقب به راننده در رانندگی به سمت عقب (به وسیله به صدا در آوردن صدای آژیر هشدار در صورت احساس وجود هر گونه مانع در فاصله ۱۲۰ سانتیمتری پشت خودرو) کمک می‌کند. این سیستم وسیله‌ای کمکی است و به منظور حذف یا جایگزینی نیاز به توجه و مراقبت شدید راننده در هنگام حرکت به عقب طراحی نشده است. محدوده حس و اجسام قابل کشف به وسیله حسگر پشت خودرو محدود هستند. در هنگام رو به عقب رفتن همانقدر توجه به عقب داشته باشید که با خودرو بدون داشتن این سیستم توجه می‌کنید.

شرایط عمل نکردن سیستم هشدار حرکت به عقب

در موارد زیر سیستم هشدار حرکت به عقب به طور صحیح عمل نخواهد کرد:

۱. رطوبت یخ زده به حسگر چسبیده باشد. در صورت بر طرف شدن رطوبت یخ زده، سیستم به طور عادی کار خواهد کرد.

۲. حسگر به وسیله ماده‌ای خارجی مانند برف یا آب یا روپوش (کاور) حسگر، پوشیده شده باشد (در صورت بر طرف شدن ماده خارجی یا برداشتن روپوش حسگر، سیستم به طور عادی کار خواهد کرد)

۳. راندگی در سطوح ناصاف و نامتوازن (جاده‌های غیر شوسه و آسفالت، ریگ و شن زار، دست انداز، شیب دار)

۴. اشیاء یا دستگاه‌های تولید کننده صدای بیش از حد (بوق‌های خودرو، موتور سیکلت‌های پر سر و صدا، یا ترمزهای بادی کامیون‌ها) در محدوده عملکرد حسگر قرار داشته باشند.

۵. وجود باران شدید یا اسپری آب

۶. قرار داشتن فرستنده‌های بی سیم یا تلفن‌های همراه در محدوده عملکرد حسگر

۷. حسگر به وسیله برف پوشیده شده باشد.

۸. هنگام پدک کشیدن تریلر

در موارد زیر محدوده عملکرد سیستم ممکن است کاهش پیدا کند:

۱. حسگر به وسیله ماده خارجی پوشیده شده باشد (محدوده عملکرد حسگر پس از پاک کردن به حالت اولیه برمی‌گردد)
۲. درجه حرارت هوای محیط به شدت گرم یا سرد باشد.

اشیاء زیر ممکن است بوسیله حسگر تشخیص داده نشوند:

۱. اشیاء باریک یا نازک مانند طناب، زنجیر یا تیرک‌های کوچک.
۲. اجسامی که میل به جذب فرکانس حسگر دارند مانند پارچه، مواد اسفنجی یا برف.
۳. اشیاء غیر قابل تشخیص کوچکتر از یک متر ارتفاع و باریک‌تر از چهارده سانتی متر قطر.

پیش هشدارهای سیستم هشدار حرکت به عقب

• صدای هشدار حرکت به عقب بسته به شکل و سرعت اشیاء تشخیص داده شده ممکن است است پشت سر هم شنیده نشود.

• در صورتیکه ارتفاع سپر یا محل نصب حسگر تغییر داده شده یا آسیب دیده باشد، ممکن است سیستم صدای هشدار حرکت به عقب درست کار نکنند. هر گونه تجهیزات نصب شده غیر استاندارد کارخانه یا وسایل جانبی نیز ممکن است در عملکرد حسگر اختلال ایجاد نماید.

• حسگر ممکن است اشیاء قرار گرفته در فاصله کمتر از چهل سانتیمتر از حسگر را تشخیص نداده یا آنرا در فاصله غیر صحیحی حس نماید. احتیاط را مراعات کنید.

• هنگامی که حسگر یخ زده یا به وسیله برف، گل یا آب پوشیده شده باشد، ممکن است تا پاک کردن لکه‌های مانع به وسیله پارچه نرم، حسگر غیر فعال باقی بماند.

• حسگر را فشار نداده، خراش نداده یا مورد ضربه قرار ندهید. حسگر ممکن است دچار آسیب دیدگی شود.



* یادآوری

این سیستم فقط قادر به تشخیص اشیاء قرار گرفته در محدوده عملکرد و محل حسگرها می‌باشد و نمی‌تواند اشیاء قرار گرفته در مکان‌هایی که حسگرها نصب نشده‌اند را تشخیص دهد. همچنین اشیاء کوچک یا باریک مانند تیرک‌ها یا اشیاء قرار گرفته ما بین حسگرها ممکن است به وسیله حسگرها تشخیص داده نشوند. همیشه در هنگام حرکت به عقب، پشت خودرو را با چشم بازرسی کنید.

از آگاه کردن رانندگانی که ممکن است با این سیستم، توانائی‌های آن و محدودیت‌هایش آشنائی نداشته باشند اطمینان حاصل نمائید.

⚠️ اخطار

در هنگام رانندگی در نزدیکی اجسام روی جاده، بخصوص پیاده‌ها و مخصوصاً کودکان مراقبت جدی را به کار بگیرید. از اینکه بعضی از اجسام ممکن است به وسیله حسگرها به دلیل فاصله، اندازه یا جنس آنها تشخیص داده نشوند، آگاه باشید. همه این عوامل می‌توانند تاثیر حسگرها را دچار محدودیت نمایند. همیشه قبل از حرکت دادن خودرو بهر سمت، اطراف را با چشم بازرسی کنید تا از نبود هر گونه مانع در مسیر اطمینان حاصل کنید.

عیب یابی

اگر در هنگام تعویض دنده به دنده عقب "R"، صدای هشدار به گوش نرسد یا زنگ به صورت منقطع به صدا درآید، این امر حاکی از وجود اشکال در سیستم هشدار حرکت به عقب است. اگر چنین اتفاقی رخ داد با مراجعه به عاملیت مجاز کیا هر چه زودتر خودرو را مورد بازرسی و کنترل قرار دهید.

⚠️ اخطار

گارانتی خودروی نو شما هیچ گونه خسارت تصادف یا آسیب دیدگی خودرو یا سرنشینان آن که ناشی از درست کار نکردن سیستم هشدار حرکت به عقب باشد را پوشش نمی‌دهد. همیشه با احتیاط و ایمن رانندگی کنید.

دوربین مرکت به سمت عقب (در صورت مجهز بودن)

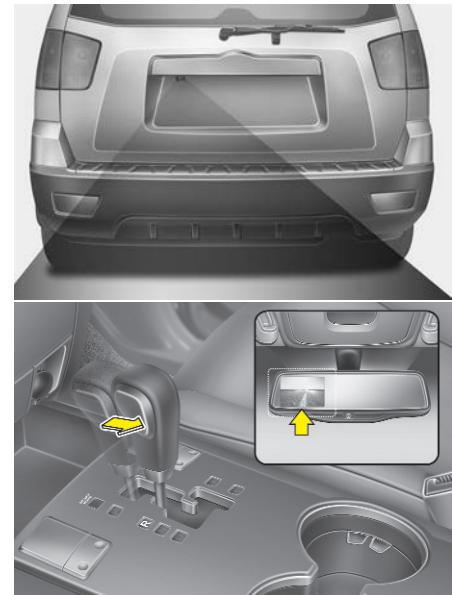

۱
۲
۳
۴
۵
۶
۷
۸
۱

دوربین حرکت به سمت عقب زمانیکه چراغهای حرکت به سمت عقب روشن بوده، سوئیچ خودرو در وضعیت روشن ON قرار داشته و دسته دنده در موقعیت دنده عقب R قرار داشته باشند فعال خواهد شد.

این سیستم یک سیستم کمکی بوده که پشت خودرو را هنگام حرکت به سمت عقب در آینه دید عقب نشان می دهد.

سیستم چراغ های اعلام خطر (فلاشر)



سیستم چراغ های اعلام خطر (فلاشر)، باید در مواقع لزوم به توقف در محل های خطرناک مورد استفاده قرار گیرد. هنگامیکه مجبور به این گونه توقف های اضطراری هستید، همیشه خودرو را هر چه دور تر از جاده متوقف کنید.

با فشار دادن دکمه چراغ های اعلام خطر، چراغ های اعلام خطر (فلاشر) روشن می شوند. این عمل تمام چراغ های راهنما را به صورت چشمک زن روشن می کند. چراغ های اعلام خطر (فلاشر) حتی بدون جازدن سوئیچ خودرو (در قفل فرمان)، هم روشن می شوند.

برای خاموش کردن چراغ های اعلام خطر (فلاشر)، دکمه را مجدداً فشار دهید.

⚠️ اخطار

- این سیستم تنها یک سیستم کمکی است، با وجود این وظیفه راننده است که قبل و در حین حرکت به سمت عقب، آینه دید عقب و آینه های بغل و فضای پشت خودرو را کنترل کند، زیرا قسمتی از پشت خودرو توسط دوربین قابل دیدن نیست.
- همیشه لنز دوربین را تمیز نگه دارید، در صورتی که مواد خارجی به لنز دوربین بچسبند، دوربین به صورت عادی عمل نخواهد کرد.

روشنایی

عملکرد حفظ توان باتری

- هدف از این خصوصیت، جلوگیری از تخلیه شدن باتری است. هنگامی که راننده کلید خودرو را از قفل فرمان خارج کرده و در سمت خود را باز می‌کند، سیستم به طور اتوماتیک چراغ‌های کوچک را خاموش می‌کند.
 - با وجود این خصوصیت، اگر راننده خودرو را در شب کنار جاده پارک کند، چراغ‌های پارک به طور اتوماتیک خاموش می‌شوند.
- اگر با وجود این که سوئیچ خودرو خارج از قفل فرمان است، لازم بود چراغ‌ها روشن بمانند، به صورت زیر عمل کنید:
- (1) در سمت راننده را باز کنید.
 - (2) با استفاده از کلید چراغ که روی ستون فرمان قرار دارد، چراغ‌های پارک را خاموش OFF و سپس روشن ON کنید.

عملکرد حالت اعلام نقص سیستمی

(در صورت مجهز بودن)

اگر در خودرو هر گونه مشکلی مرتبط با سیستم شبکه‌ای وجود داشته باشد حتی اگر کلید چراغ‌های جلو در وضعیت روشن نباشد، با چرخاندن سوئیچ به وضعیت روشن ON، چراغ‌های جلو (نور پایین) روشن خواهد شد. در این زمان پس از خاموش نمودن چراغ‌های، چراغ‌های اضطراری خاموش نمی‌شوند.

هشدار

هنگامی که حالت اعلام نقص سیستمی رخداد، در اولین فرصت با مراجعه به عاملیت مجاز کیا، خودرو را کنترل و بازرسی نمایید.

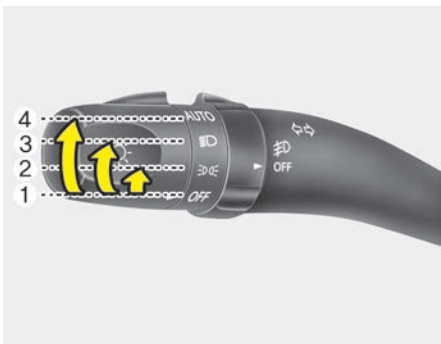

کلید کنترل چراغ‌ها

کلید چراغ‌ها دارای دو موقعیت چراغ‌های جلو و پارک است.

برای فعال/غیر فعال کردن چراغ‌ها، تویی انتهایی دسته راهنما را به یکی از موقعیت‌های زیر بچرخانید:

(1) موقعیت خاموش OFF

(2) موقعیت پارک

(3) موقعیت چراغ‌های جلو

(4) موقعیت روشنایی اتوماتیک AUTO (در صورت مجهز بودن)

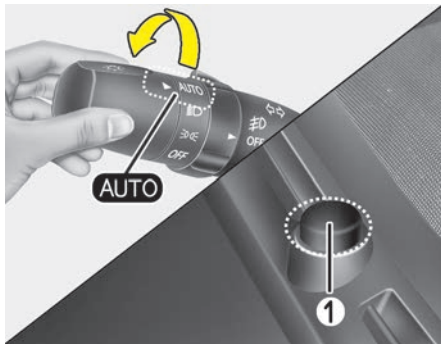

موقعیت روشنایی اتوماتیک AUTO

(در صورت مجهز بودن)

هنگامیکه کلید چراغ ها در موقعیت اتوماتیک قرار دارد، چراغ های عقب و جلو برحسب میزان روشنایی هوای بیرون، روشن یا خاموش می شوند.

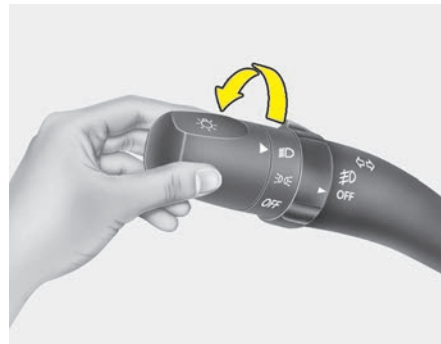

موقعیت چراغ های جلو (D)

هنگامیکه کلید چراغ ها در موقعیت چراغ های جلو (دومین موقعیت) قرار دارد، چراغ های جلو، عقب، شماره راهنمایی و رانندگی و صفحه نمایشگرها روشن می شوند.

*یادآوری

برای روشن کردن چراغ های جلو، سوئیچ خودرو باید در موقعیت روشن ON، قرار داشته باشد.

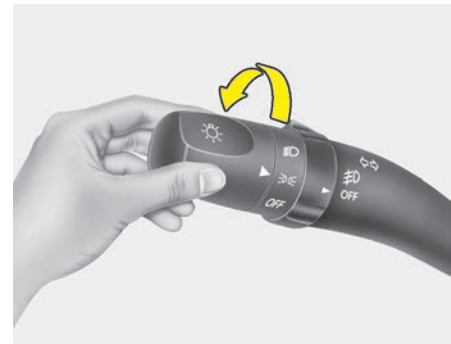

موقعیت پارک (P)

هنگامیکه کلید چراغ ها در موقعیت پارک (اولین موقعیت) قرار دارد، چراغ های عقب، شماره راهنمایی و رانندگی و صفحه نمایشگرها روشن می شوند.

۱

۲

۳

۴

۵

۶

۷

۸

۹

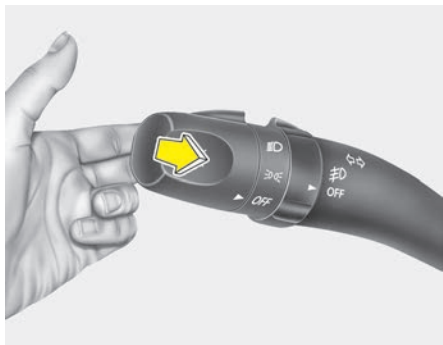

روشن کردن لحظه‌ای (فلاش) چراغ‌های جلو

برای روشن کردن لحظه‌ای چراغ‌های جلو، دسته راهنما را به سمت خودتان بکشید. پس از رها کردن، دسته راهنما به موقعیت عادی خود (نور پایین)، باز می‌گردد. برای استفاده از این خصوصیت به روشن کردن کلید چراغ‌های جلو نیاز ندارید.

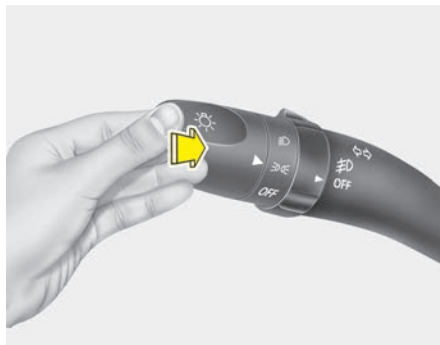

عملکرد نور بالا

برای روشن کردن چراغ‌های نور بالا، دسته راهنما را به طرف جلو فشار دهید (از خودتان دور کنید). برای نور پایین، دسته راهنما را به سمت عقب (خودتان) بکشید. با عمل کردن کلید چراغ‌های نور بالا، چراغ نمایشگر نور بالا روشن خواهد شد. برای جلوگیری از خالی شدن باتری، در زمان خاموش بودن موتور، از روشن باقی نگه داشتن طولانی مدت چراغ‌ها خودداری کنید.

هشدار !

- برای کنترل مطمئن و بهتر سیستم روشنایی اتوماتیک، هرگز هیچ چیزی را روی حسگر (1) جای داده شده بر روی صفحه جلو داشبورد، قرار ندهید در این صورت حسگر سیستم کنترل اتوماتیک نور بهتر عمل خواهد کرد.
- حسگر را با استفاده از پاک کننده‌های شیشه، تمیز نکنید. ممکن است پاک کننده شیشه، لایه نازکی از پاک کننده که می‌تواند مزاحم عملکرد حسگر شود را از خود برجای بگذارد.
- اگر شیشه جلو خودرو شما دارای پوشش رنگ یا هر نوع پوشش دیگر باشد، سیستم روشنایی اتوماتیک ممکن است درست کار نکند.



چراغ‌های مه شکن جلو (در صورت مجهز بودن) از چراغ‌های مه شکن جلو برای ارتقاء دید و جلوگیری از تصادف در هنگام کم بودن دید بعلت مه، باران یا برف و نظایر آنها، استفاده می شود. چراغ های مه شکن پس از چرخاندن کلید چراغ های جلو به موقعیت پارک ، با چرخاندن کلید چراغ های مه شکن (1) به موقعیت روشن ، روشن می شوند. برای خاموش کردن چراغ های مه شکن، کلید چراغ های مه شکن را به موقعیت خاموش OFF بچرخانید.



هشدار

در هنگام روشن بودن، چراغ‌های مه شکن مقدار زیادی از جریان برق خودرو را مصرف می‌کنند. فقط در زمان کم بودن دید از چراغ‌های مه شکن استفاده کنید.

برای اعلام تغییر خط حرکت در مسیر، دسته راهنما را کمی حرکت داده و آن را در این موقعیت نگه دارید (B). پس از رها کردن، دسته راهنما به موقعیت خاموش باز می‌گردد.

اگر چراغ نمایشگر چراغ‌های راهنما چشمک نمی‌زند یا به طور غیر عادی چشمک می‌زند، یکی از لامپ‌های چراغ‌های راهنما ممکن است سوخته و نیاز به تعویض داشته باشد.

عملکرد تغییر خط حرکت در مسیر با یک تماس (در صورت مجهز بودن)

برای فعال کردن تغییر خط حرکت در مسیر با یک تماس، دسته راهنما را به مدت کمتر از ۰/۵ ثانیه حرکت داده و سپس آن را رها کنید سیگنال تغییر خط حرکت در مسیر سه بار چشمک خواهد زد.

* یادآوری

اگر فلش نمایشگر چراغ های راهنما بطور غیرعادی سریع یا کند چشمک می‌زند، ممکن است یکی از چراغ ها سوخته یا یکی از اتصالات مدار برق کاملاً محکم نباشد.

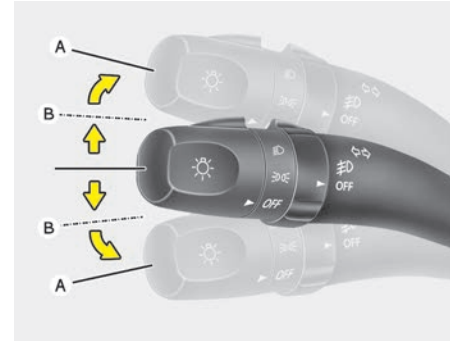

چراغ‌های راهنما و چراغ‌های راهنمای تغییر خط حرکت در مسیر

برای روشن شدن چراغ‌های راهنما، سوئیچ خودرو باید در موقعیت روشن ON قرار داشته باشد. برای روشن کردن چراغ‌های راهنما، دسته راهنما را به بالا یا پایین حرکت دهید (A). فلش‌های سبز رنگ روی صفحه نمایشگرها، عملکرد چراغ‌های راهنمای فعال را نمایش می‌دهند. پس از کامل شدن دور خودرو، چراغ‌های راهنما به طور اتوماتیک خاموش می‌شوند. اگر پس از کامل شدن دور، فلش سبز رنگ نمایشگر هم چنان به چشمک زدن ادامه داد، به طور دستی دسته راهنما را به موقعیت خاموش بازگردانید.

- ۱
- ۲
- ۳
- ۴
- ۵
- ۶
- ۷
- ۸
- ۹

جدول زیر مثال مناسبی برای تنظیم درست کلید میباشد.

برای شرایط بارگیری غیر از آنچه که در جدول زیر آمده است، ارتفاع شعاع نور را طوری تنظیم کنید که عدد آن نزدیک ترین عدد به عدد وضعیت مشابه در جدول باشد.

موقعیت کلید	شرایط بارگیری
0	فقط راننده
0	راننده + سرنشین جلو
1	راننده + سرنشین جلو + سرنشین ردیف سوم
1	سرنشین کامل (شامل راننده)
2	سرنشین کامل (شامل راننده) + حداکثر بار مجاز
3	راننده+ حداکثر بار مجاز

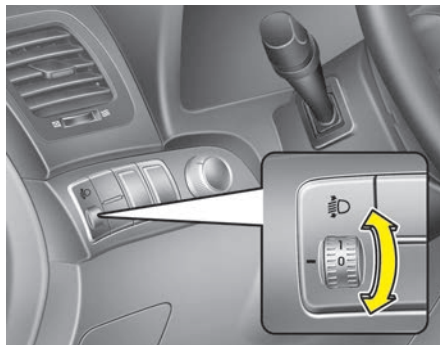

سیستم تنظیم کننده ارتفاع شعاع نور چراغهای جلو (در صورت مجهز بودن) برای تنظیم ارتفاع شعاع نور چراغهای جلو به نسبت تعداد مسافر و وزن بار موجود در قسمت بار کلید شستی تنظیم ارتفاع شعاع نور را بچرخانید، هر چقدر عدد وضعیت کلید بیشتر شود، ارتفاع سطح شعاع نور جلو پایین تر است. همیشه ارتفاع شعاع نور چراغهای جلو را در سطح مناسب قرار دهید، در غیر اینصورت ممکن است نور چراغها چشم رانندگان دیگر جاده را آزار دهد.

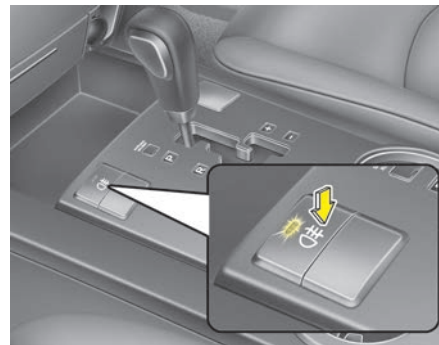

چراغ مه شکن عقب (در صورت مجهز بودن) برای روشن کردن چراغهای مه شکن عقب، کلید چراغهای جلورا به موقعیت روشن ON چرخانده و کلید چراغ مه شکن عقب را فشار دهید. (چراغ نمایشگر روی کلید روشن می شود.) پس از چرخاندن کلید چراغ مه شکن جلو به موقعیت روشن ON و قرار دادن کلید چراغهای جلو در موقعیت پارک، با فشار دادن کلید چراغهای مه شکن عقب، چراغهای مه شکن عقب روشن می شوند (در صورت مجهز بودن). برای خاموش کردن چراغهای مه شکن عقب، مجدداً کلید چراغهای مه شکن عقب را فشار داده یا کلید چراغهای جلورا به موقعیت خاموش OFF، بچرخانید.

*یادآوری

برای روشن نمودن چراغهای مه شکن عقب ؛ سوئیچ خودرو باید در وضعیت روشن ON قرار داشته باشد.

*یادآوری

- برای اطمینان از عملکرد صحیح و پاشیده شدن مناسب مایع شیشه شوی بر روی چراغ‌ها به طور مرتب شیشه شوی چراغ‌های جلو را کنترل کنید.
- پس از رفتن به کارواش، بارندگی یا بارش برف در زمستان، شیشه شوی جلو ممکن است یخ زده، درست کار نکند؛ اما پس از ذوب شدن یخ، مجدداً به حالت عادی کار خواهد کرد.

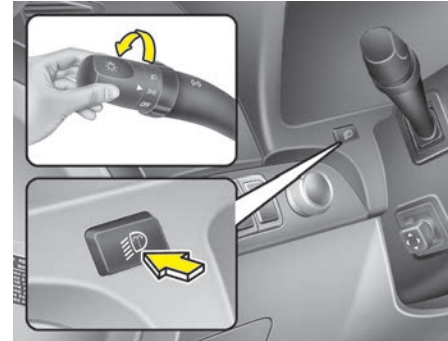

کلید شیشه‌شوی چراغ‌های جلو

(در صورت مجهز بودن)

کلید شیشه شوی چراغ‌های جلو زمانی قابل به کارگیری است که سوئیچ خودرو در موقعیت روشن ON قرار داشته و کلید چراغ‌های جلو نیز در حالت روشن قرار داشته باشد. با هر بار فشار دادن کلید، مایع شیشه شوی حدود ۰/۵ ثانیه به صورت اسپری روی شیشه چراغ‌ها پاشیده می‌شود.

۱

۲

۳

۴

۵

۶

۷

۸

I

برف پاک کن و شیشه شوی

A: کنترل سرعت برف پاک کن

- (مه) (↖) - یک حرکت رفت و برگشت

- OFF(0) - خاموش
- INT(---) - کارکردن بصورت متناوب
- LO(1) - کارکردن با سرعت پایین
- HI(2) - کارکردن با سرعت بالا

B: تنظیم زمان کارکرد متناوب

C: شستشو با عملکرد کوتاه مدت برف پاک کن

D: کنترل برف پاک کن و شیشه شوی عقب

- پاشیدن مایع شیشه شوی (☼)
- عملکرد متناوب برف پاک کن پس از عملکرد عادی برای چندبار (☼) - ON
- خاموش (OFF(0) - خاموش
- شستشو با عملکرد کوتاه مدت برف پاک کن (☼) - شستشو با عملکرد کوتاه مدت برف پاک کن

برف پاک کن و شیشه شوی عقب
(در صورت مجهز بودن)

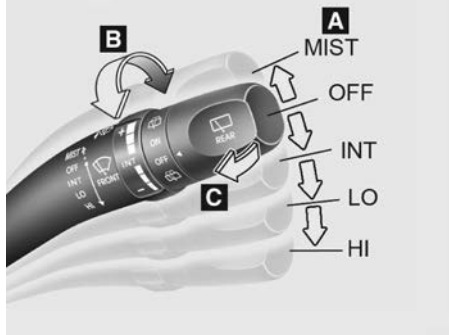
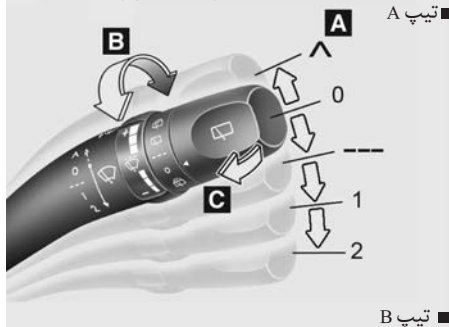

برف پاک کن و شیشه شوی جلو

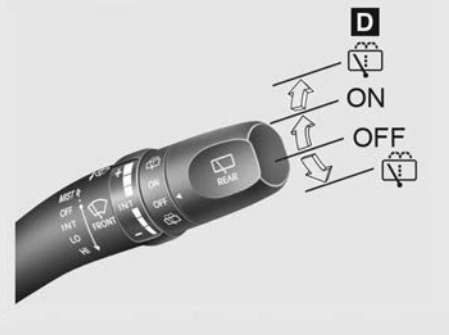
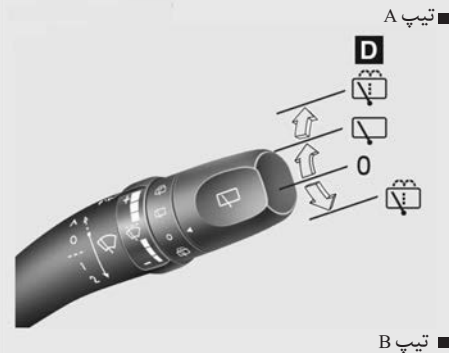

* یادآوری

- هنگامیکه هر کدام از قسمتهای عملکردی برف پاک کن دچار مشکلی شده باشند، برف پاک کنها در وضعیت (1) LO کار خواهند کرد. در این صورت در اولین فرصت ممکن، با مراجعه به عاملیت مجاز کیا، خودرو را مورد بازرسی و کنترل قرار دهید.
- هنگامی که سوئیچ خودرو را بیرون می‌آورید، ممکن است تیغه‌های برف پاک کن جهت، کاهش زاویه برف پاک کن کمی جابجا شوند.

(^) (مه) : برای یک حرکت رفت و برگشت برف پاک کن در حالیکه اهرم برف پاک کن در وضعیت OFF قرار دارد، اهرم را به سمت جلو فشار داده و رها نمایید. در صورتیکه اهرم به سمت بالا فشرده شده و نگهداشته شود، برف پاک کن بصورت مداوم کار خواهد کرد.

در این وضعیت برف پاک کن کار نمی‌کند. (0)OFF:

(...)INT: در این وضعیت برف پاک کن با بازه‌های زمانی توقف یکسان بصورت متناوب کار خواهد کرد. از این وضعیت در نم باران و مه استفاده نمایید. برای تغییر سرعت تناوب دکمه کنترل سرعت (1) را بچرخانید.

(1) LO : عملکرد برف پاک کن با سرعت عادی

(2) HI : عملکرد برف پاک کن با سرعت بالا

* یادآوری

در صورت تجمع توده سنگینی از برف و یخ روی شیشه جلو، به منظور عملکرد صحیح برف پاک کن و شیشه شوی، پیش از بکارگیری برف پاک کنها حدود ۱۰ دقیقه شیشه را گرم نمایید یا تا پاک شدن برف و یخ از برف پاک کن و شیشه شوی استفاده ننمایید.

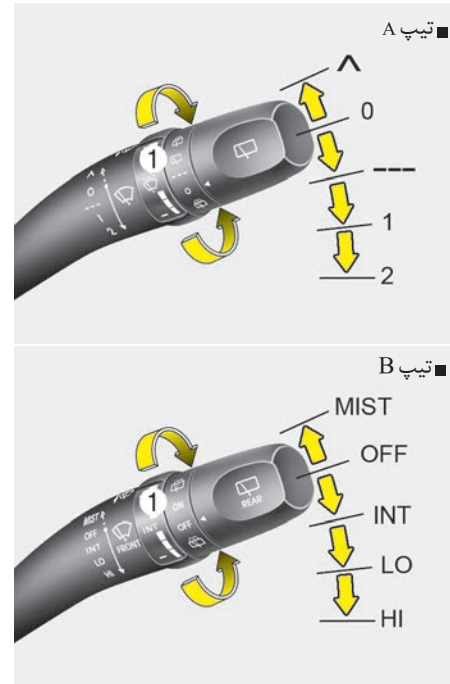

برف پاک کن شیشه جلو

پس از قرار گرفتن سوئیچ خودرو در وضعیت روشن برف پاک کن شیشه جلو به صورت زیر عمل می‌کند.

۱
۲
۳
۴
۵
۶
۷
۸
۹

⚠ هشدار

- برای جلوگیری از صدمه دیدن شیشه جلو و برف پاک‌کن‌ها ، در زمان خشک بودن شیشه از برف پاک‌کن استفاده ننمایید.
- برای جلوگیری از صدمه دیدن تیغه‌های برف پاک‌کن از بکار بردن یا نزدیک کردن بنزین ، نفت سفید، تینر یا حلالهای دیگر به آنها خودداری نمایید.
- برای جلوگیری از صدمه دیدن بازوهای برف پاک‌کن‌ها یا دیگر اجزای آنها ، از تلاش برای حرکت دادن برف پاک‌کن‌ها با دست خودداری نمایید.

عملکرد پاشیده شدن مایع و کارکرد برف پاک‌کن‌ها تا رها نمودن اهرم ادامه پیدا می‌کند. اگر شیشه‌شوی کار نکرد (مایع نپاشید) سطح مایع مخزن شیشه‌شوی را مورد کنترل قرار دهید. در صورت کافی نبودن مقدار مایع شیشه‌شوی ، اضافه نمودن مایع شیشه‌شوی مناسب غیر خورنده به مخزن شیشه‌شوی ضروری می‌باشد.

گلوبی تغذیه مخزن شیشه‌شوی در قسمت جلوی محفظه موتور در سمت سرنشین واقع شده است.

⚠ هشدار

برای جلوگیری از صدمه دیدن احتمالی پمپ شیشه‌شوی از فعال نمودن شیشه‌شوی در زمان خالی بودن مخزن خودداری نمایید.

⚠ اخطار

در دمای زیر صفر، از مورد استفاده قرار دادن شیشه‌شوی قبل از گرم‌کردن شیشه جلو خودداری نمایید. در غیراینصورت امکان منجمد شدن مایع شیشه‌شوی بر سطح شیشه وجود دارد که باعث تاری دید خواهد شد.

تیپ A

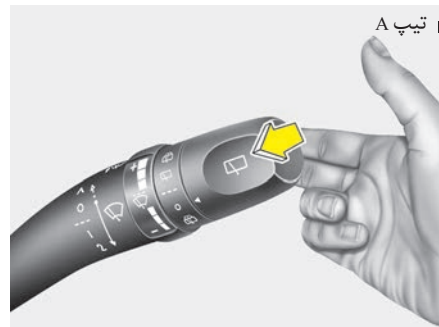

تیپ B

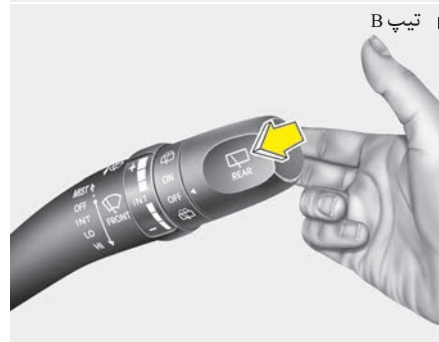

شیشه‌شوی شیشه جلو

در حالیکه اهرم برف‌پاک‌کن در وضعیت OFF قرار دارد، به آرامی اهرم را به سمت خود بکشید تا مایع شیشه‌شوی بر روی شیشه پاشیده شده و برف پاک‌کن‌ها ۱ الی ۳ رفت و برگشت انجام دهند. از این عملکرد در زمان کثیف بودن شیشه استفاده ننمایید.

پاک کن
 -پاشیدن مایع شیشه شوی با عملکرد برف پاک کن
 ON () - عملکرد متناوب برف پاک کن پس از
 عملکرد عادی برای چند بار
 OFF (0) - خاموش بودن برف پاک کن
 -عملکرد شیشه شوی با مختصر عملکرد
 برف پاک کن

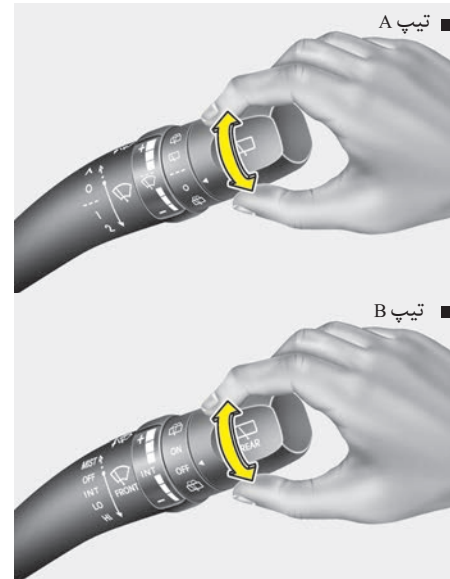

کلید برف پاک‌کن و شیشه‌شوی شیشه عقب
 (در صورت مجهز بودن)
 کلید برف پاک‌کن و شیشه‌شوی شیشه عقب در انتهای اهرم برف پاک‌کن واقع شده است. برای فعال نمودن برف پاک‌کن و شیشه‌شوی عقب کلید را به وضعیت دلخواه بچرخانید. در صورت باز بودن پنجره در پشتی، برف پاک‌کن عقب کار نخواهد کرد. اطمینان حاصل نمایید که پنجره در پشتی بطور کامل بسته باشد.

- ۱
- ۲
- ۳
- ۴
- ۵
- ۶
- ۷
- ۸
- ۹

چراغ‌های داخلی

هشدار 

در هنگام خاموش بودن موتور چراغ‌های داخلی را زیاد روشن نگه ندارید. این عمل ممکن است باعث خالی شدن باتری شود.



چراغ داخل

• **DOOR :**

در حالت در (DOOR) با باز شدن هر یک از درها بدون توجه به موقعیت سوئیچ خودرو، چراغ داخل روشن میشود. هنگامیکه درها به وسیله کنترل از راه دور از قفل خارج شوند، تا زمانیکه هیچیک از درها باز نشده‌اند، چراغ برای حدود ۳۰ ثانیه روشن میشود. پس از بسته شدن در، چراغ ظرف ۳۰ ثانیه کم کم خاموش میشود، هر چند اگر سوئیچ خودرو به موقعیت روشن ON چرخانده شود یا تمام درها بسته شوند، چراغ بلافاصله خاموش میشود.



چراغ مطالعه

برای روشن یا خاموش کردن چراغ مطالعه، کلید آن را فشار دهید. این چراغ روشنایی مناسبی را بطور موضعی برای استفاده به عنوان چراغ مطالعه در شب یا چراغ شخصی برای راننده و سرنشین، عرضه می‌کند.

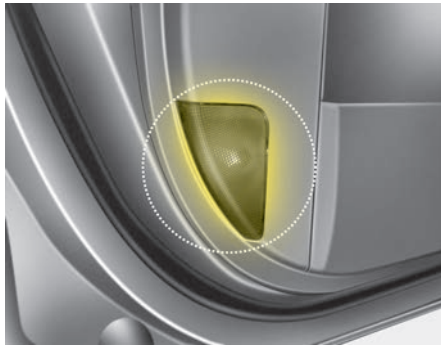

چراغ لبه در

(در صورت مجهز بودن)

با باز شدن در جهت سوار و پیاده شدن آسان چراغ لبه در روشن میگردد. این چراغ همچنین هشدار مبنی بر باز بودن در به خودروهای عبوری می دهد.



چراغ محفظه بار (در صورت مجهز بودن)

- DR : با باز شدن در پشتی چراغ روشن میشود.
- OFF : چراغ همیشه خاموش باقی می ماند.

اگر هر یک از درها باز شود، چراغ برای حدود ۲۰ دقیقه روشن باقی میماند. هر چند اگر هریک از درها باز شود و سوئیچ خودرو در موقعیت روشن ON قرار داشته باشد، چراغ به طور مستمر روشن باقی میماند.

- OFF : چراغ همیشه خاموش باقی می ماند.
- ON : چراغ همیشه روشن باقی میماند.

۱

۲

۳

۴

۵

۶

۷

۸

۹

۱

۲

۳

۴

۵

۶

۷

۸

I



چراغ آینه آرایشی (در صورت مجهز بودن)
با باز شدن درپوش آینه آرایشی، چراغ آینه آرایشی
به طور اتوماتیک روشن می شود.

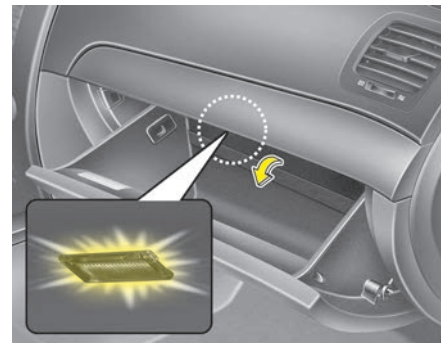

چراغ جعبه داشبورد (در صورت مجهز بودن)
با باز شدن در جعبه داشبورد، چراغ جعبه داشبورد
روشن میشود.
برای عمل کردن چراغ صندوق عقب، چراغهای
پارک یا چراغهای جلو باید روشن باشند.

گرم کن شیشه

هشدار

برای جلوگیری از صدمه دیدن المنت‌های حرارتی چسبیده به سمت داخل شیشه عقب، هرگز از ابزارهای تیز یا شیشه پاک‌کن‌های حاوی مواد ساینده برای تمیز کردن استفاده نکنید.

*یادآوری

اگر می‌خواهید برفک و بخار شیشه جلو را پاک کنید، به " برفک زدایی / بخار زدایی شیشه جلو" در این بخش مراجعه کنید.

برای فعال کردن گرم کن شیشه عقب، کلید گرم کن قرار گرفته بر روی صفحه کلیدهای کنسول وسط را فشار دهید. با روشن شدن گرم کن، چراغ نمایشگر آن بر روی کلید روشن می‌شود.

اگر توده سنگینی از برف بر روی شیشه عقب وجود داشت، قبل از فعال کردن گرم کن شیشه عقب به کمک برس یا جارو برف را پاک کنید.

گرم کن شیشه عقب پس از ۲۰ دقیقه روشن بودن یا پس از چرخاندن سوئیچ خودرو به موقعیت خاموش OFF، به طور اتوماتیک خاموش می‌شود، برای خاموش کردن گرم کن، کلید گرم کن را مجدداً فشار دهید.

گرم کن آینه بغل (در صورت مجهز بودن)

اگر خودروی شما به گرم کن‌های آینه‌های بغل مجهز است این گرم کن‌ها هم‌زمان با گرم کن شیشه عقب فعال خواهند شد.



گرم کن شیشه عقب

در هنگام روشن بودن موتور، گرم کن برای پاک کردن برفک، بخار و لایه نازک یخ شکل گرفته بر روی سمت داخل و خارج شیشه عقب، شیشه را گرم می‌کند.

۱

۲

۳

۴

۵

۶

۷

۸

۹

۱

۲

۳

۴

۵

۶

۷

۸

۹

گرمکن شیشه جلو پس از ۲۰ دقیقه و یا وقتی سوئیچ خودرو در وضعیت خاموش OFF قرار می‌گیرد به طور اتوماتیک خاموش می‌شود. برای خاموش کردن گرمکن شیشه جلو، کلید گرمکن را مجدداً فشار دهید.

تیپ A



تیپ B



گرمکن شیشه جلو (در صورت مجهز بودن)

برای عملکرد گرمکن شیشه جلو موتور باید روشن باشد. برای فعال کردن گرم کن شیشه جلو، کلید گرمکن شیشه جلو را فشار دهید، با روشن شدن گرمکن چراغ نمایشگر آن بر روی کلید روشن می‌شود.

سیستم کنترل دستی سیستم‌های گرمایشی و سرمایشی (در صورت مجهز بودن)

■ تیپ A

● پانل کنترل هوای جلوی خودرو

- 1 . کلید کنترل سرعت فن جلو
- 2 . دکمه کنترل ورودی هوا
- 3 . دکمه ایرکاندیشن (کولر)
- 4 . کلید کنترل دریچه‌های هدایت جریان هوا
- 5 . دکمه گرمکن شیشه جلو *
- 6 . دکمه برفک / یخ زدایی شیشه عقب
- 7 . کلید کنترل سرعت فن عقب (کنترل از پانل جلو)
- 8 . دکمه روشن / خاموش دمنده‌های جلو
- 9 . دکمه کنترل دما
- 10 . دکمه روشن / خاموش دمنده‌های عقب (کنترل از پانل جلو)
- 11 . کلید کنترل دمای عقب
- 12 . دکمه کنترل دریچه‌های هدایت جریان هوای عقب
- 13 . دکمه روشن / خاموش دمنده‌ها
- 14 . کلید کنترل سرعت فن عقب

*: در صورت مجهز بودن



■ تیپ B

● پانل کنترل هوای عقب خودرو

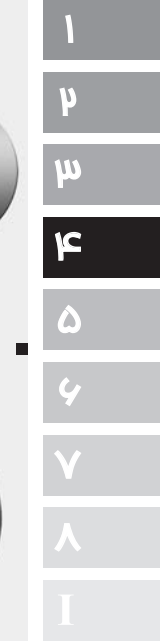
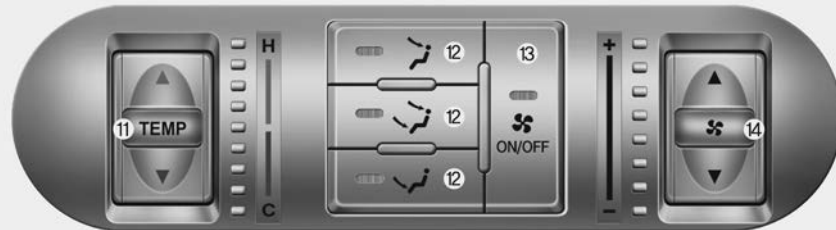

تیب B ■

1. کلید کنترل سرعت فن
2. دکمه روشن / خاموش دمنده های جلو
3. کلید کنترل دریچه های هدایت جریان هوا
4. دکمه ایرکاندیشن (کولر)
5. کلید کنترل دما
6. دکمه کنترل ورودی هوا
7. دکمه برفک / یخ زدایی شیشه عقب



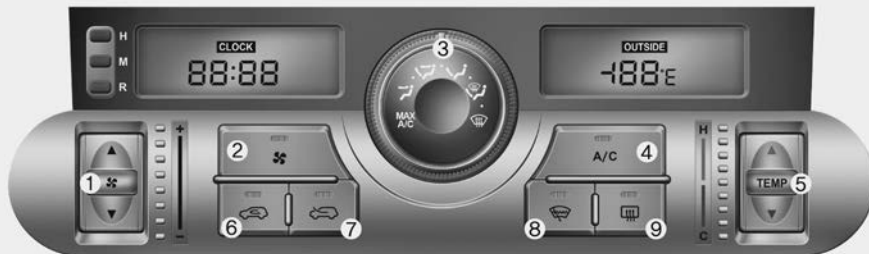

تیب C ■

1. کلید کنترل سرعت فن
2. دکمه روشن / خاموش دمنده های جلو
3. کلید کنترل دریچه های هدایت جریان هوا
4. دکمه ایرکاندیشن (کولر)
5. کلید کنترل دما
6. دکمه انتخاب حالت گردش مجدد هوای داخل خودرو
7. دکمه انتخاب حالت ورود هوای (تازه) بیرون
8. دکمه گرم کن شیشه جلو
9. برفک / یخ زدایی شیشه عقب



گرمایش و سرمایش

۱. موتور را روشن کنید.
۲. کنترل دریچه‌های هدایت جریان هوا را در موقعیت دلخواه قرار دهید.
برای افزایش تاثیر گذاری گرمایش و سرمایش؛
- برای گرمایش: 
- برای سرمایش: 
۳. کنترل دما را در موقعیت دلخواه قرار دهید.
۴. کنترل ورودی هوا را در موقعیت هوای تازه بیرون قرار دهید.
۵. کنترل سرعت فن را در موقعیت دلخواه قرار دهید.
۶. اگر سرمایش ایرکاندیشن مورد نظر است، سیستم ایرکاندیشن (کولر) را روشن کنید. (در صورت مجهز بودن)

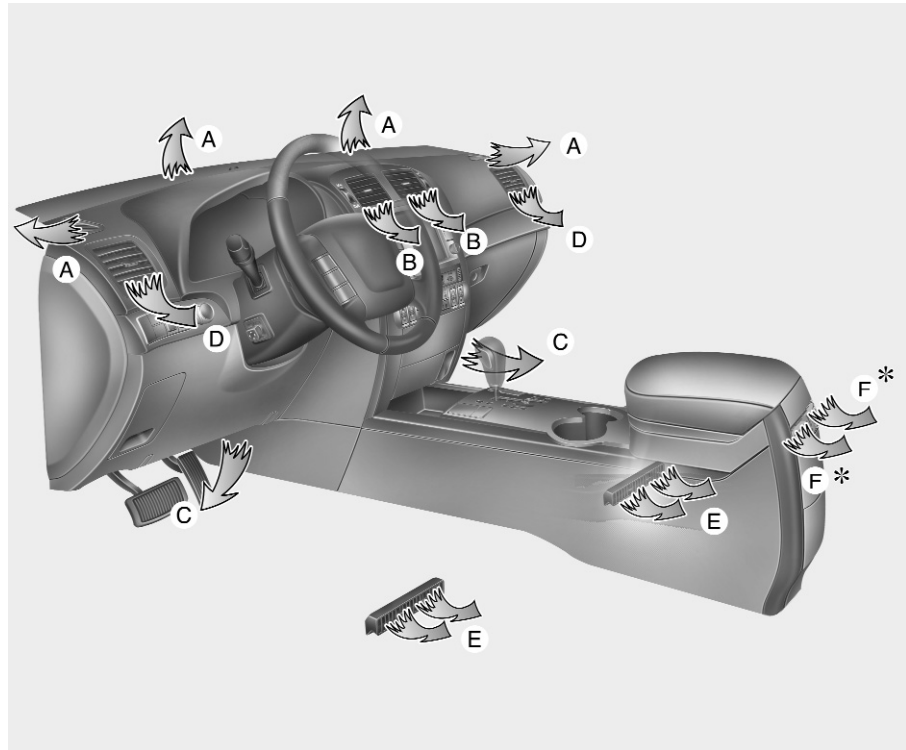

۱
۲
۳
۴
۵
۶
۷
۸
۹
۱۰

رو به کف (C,A,D,E)



در این وضعیت بیشترین سهم جریان هوا به دریچه‌های رو به کف خودرو و مقدار کمتری به دریچه‌های برفک / بخارزدایی زیر شیشه جلو و پنجره‌های جانبی هدایت می‌شود.

رو به کف - برفک / بخار زدایی (A,C,D,E)



در این وضعیت بیشترین سهم جریان هوا به دریچه‌های رو به کف و دریچه‌های زیر شیشه جلو و مقدار کمتری به دریچه‌های برفک / بخارزدایی پنجره‌های جانبی هدایت می‌شود.

برفک/بخارزدایی (A, D)



در این وضعیت بیشترین سهم جریان هوا به دریچه‌های زیر شیشه جلو و مقدار کمتری به دریچه‌های برفک/بخارزدایی پنجره‌های جانبی هدایت می‌شود.

حداکثر توان کولر (B, C, D, E, F)



در این وضعیت هوا از دریچه‌های رو به سمت و قسمت بالایی بدن خارج می‌شود. اگر این حالت انتخاب شود، کولر به طور اتوماتیک روشن شده و حالت گردش دوباره هوای داخل فعال می‌شود.

برای حداکثر کارایی سرمایش، بخش کوچکی از هوا به سمت کف خودرو دمیده می‌شود.

رو به صورت (B,C,D,E,F)



در این وضعیت هوا از دریچه‌ها رو به صورت و قسمت بالایی بدن خارج می‌شود به علاوه سمت هوای خروجی از هر یک از دریچه‌ها نیز قابل کنترل است.

دو حالت (B,D,E,C,F)



در این حالت وضعیت هوا به دریچه‌های رو به صورت و کف هدایت می‌شود.



کنترل دریچه‌های هدایت جریان هوا

از این کنترل برای هدایت جریان هوا به دریچه‌های خروجی استفاده می‌شود.

هوا می‌تواند به سمت کف، خروجی‌های داشبورد یا زیر شیشه جلو هدایت شود. در روی کنترل شش علامت نمایشی برای نمایش حالت‌های حداکثر ایرکاندیشن (کولر) MAX A/C، رو به صورت، دو حالت، رو به کف، رو به کف برفک / بخار زدایی و برفک / بخار زدایی، بکار گرفته شده است.

از حداکثر ایرکاندیشن (کولر) MAX A/C برای خنک کردن سریع‌تر داخل خودرو استفاده می‌شود.

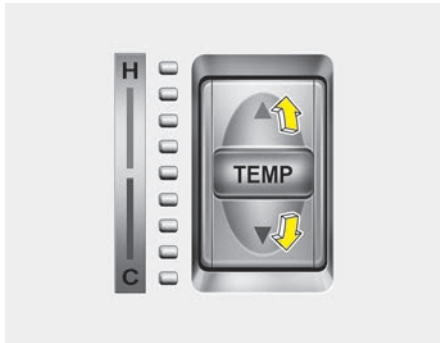

تیپ B و C : کلید را به سمت بالا (▲) در جهت (H) کشیده تا هوا گرم تر و به سمت پایین (▼) در جهت (C) کشیده تا هوا سردتر شود.



کنترل دما

کلید کنترل دما، به شما اجازه می دهد دمای جریان هوای خروجی از سیستم تهویه را تنظیم کنید برای تغییر دما در قسمت سرنشینان :
 تیپ A : دکمه سمت راست (▶) را برای گرم تر شدن هوا (H) و دکمه سمت چپ (◀) را برای سردتر شدن هوا (C) فشار دهید.

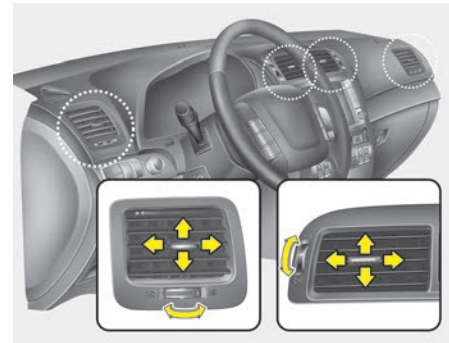

دریچه های تهویه جلو داشبورد

دریچه های تهویه و خروجی قابل باز و بسته شدن انفرادی به وسیله کلید چرخشی شستی هستند. همچنین با استفاده از اهرم کنترل سمت جریان هوای این دریچه، می توانید سمت جریان هوا را به نحو نشان داده شده در تصویر تنظیم کنید.

- ۱
- ۲
- ۳
- ۴
- ۵
- ۶
- ۷
- ۸
- ۹

* یادآوری

استفاده طولانی مدت از سیستم گرمایش در حالت گردش دوباره هوای داخل (بدون استفاده از ایبرکاندیشن) باعث افزایش بخار گرفتگی شیشه جلو و پنجره‌های جانبی و کهنه و سنگین شدن هوای داخل خودرو خواهد شد.

به علاوه استفاده طولانی مدت از ایبرکاندیشن در حالت گردش دوباره هوای داخل به خشک شدن بیش از اندازه هوای داخل اتاق خودرو منجر خواهد شد.

حالت گردش دوباره هوای داخل

با انتخاب حالت گردش دوباره هوای داخل، هوای داخل اتاق خودرو به سیستم گردش مکیده شده و بر حسب عملکرد انتخاب شده، گرم یا سرد می‌شود.



حالت هوای تازه بیرون

با انتخاب حالت هوای تازه بیرون، هوای تازه از بیرون وارد خودرو شده و به صورت عملکرد انتخاب شده، گرم یا سرد می‌شود.



تبدیل واحد دما

می‌توانید حالت دمای نمایشی را از حالت سانتیگراد به فارنهایت به نحو زیر تغییر دهید: در حالی که دکمه کنترل ورودی هوا (گردش مجدد هوای داخل) را می‌فشارید دکمه کنترل دما را به مدت ۳ ثانیه یا بیشتر فشار دهید.

عدد نمایشی از سانتیگراد به فارنهایت و یا از فارنهایت به سانتیگراد تغییر خواهد کرد.

در صورتی که اتصال باتری قطع شده یا باتری خالی شود، حالت نمایشی دما به صورت سانتیگراد تنظیم خواهد شد.

کنترل ورودی هوا

کلید کنترل ورودی هوا برای انتخاب هوای تازه بیرون یا گردش دوباره هوای داخل استفاده می‌شوند.

برای تغییر حالت ورودی هوا، دکمه کنترل را فشار دهید.

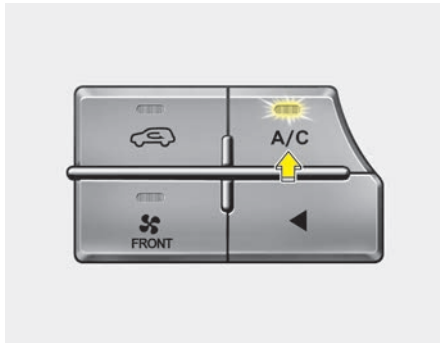

ایرکاندیشن (کولر) (در صورت مجهز بودن)

برای روشن کردن سیستم ایرکاندیشن ، کلید A/C را فشار دهید (چراغ نمایشگر روشن می شود). برای خاموش کردن سیستم ایرکاندیشن ، کلید را دوباره فشار دهید.

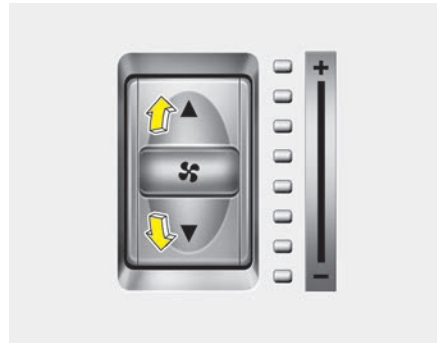

کلید کنترل سرعت فن

برای کار کردن فن، سوئیچ خودرو باید در موقعیت روشن ON قرار داشته باشد.
 کلید کنترل سرعت فن به شما اجازه می دهد شدت جریان هوای خروجی از سیستم تهویه را تنظیم کنید. جهت تغییر سرعت فن، برای شدت بیشتر جریان هوا، کلید را به سمت بالا (▲) در جهت (+) و برای شدت کمتر جریان هوا، کلید را به سمت پایین (▼) در جهت (-) بکشید. برای خاموش کردن فن دکمه روشن / خاموش ON/OFF دمنده جلو را فشار دهید (چراغ نشانگر دکمه خاموش خواهد شد).

⚠️ اخطار

- استفاده طولانی مدت از حالت گردش دوباره هوای داخل ممکن است به افزایش رطوبت در داخل خودرو منجر شده و در نتیجه باعث بخار گرفتگی شیشه ها و تار شدن دید شود.
- در هنگام روشن بودن ایرکاندیشن (کولر) یا بخاری در خودرو ن خوابید. این امر می تواند باعث صدمات جسمی جدی یا مرگ به علت کاهش غلظت اکسیژن و افت دمای بدن شود.
- استفاده مداوم از حالت گردش دوباره هوای داخل می تواند به سرگیجه، خواب آلودگی و از دست دادن کنترل خودرو منجر شود. در هنگام رانندگی تا آنجا که ممکن است از حالت هوای تازه بیرون کلید (دکمه) کنترل ورودی هوا استفاده کنید.

۱

۲

۳

۴

۵

۶

۷

۸

۹

۴. برای خاموش نمودن سیستم کنترل هوای عقب خودرو، دکمه روشن / خاموش دمنده عقب تعبیه شده در پانل کنترل هوای جلو و عقب خودرو را فشار دهید (چراغ نشانگر خاموش شود).

• در صورتی که دما یا دریچه‌های خروجی هوا را در قسمت عقب خودرو با استفاده پانل کنترل هوای عقب خودرو تغییر دهید، دما یا دریچه‌های خروجی هوا بدون توجه به عملکرد سیستم در جلو خودرو تغییر خواهند کرد.

• در صورتیکه سوئیچ خودرو در وضعیت خاموش OFF و سپس روشن ON قرار گیرد، دما و کنترل دریچه‌های هدایت جریان هوای عقب به طور اتوماتیک توسط پانل کنترل هوای جلوی خودرو کنترل می‌گردد.

• برای روشن کردن ایرکاندیشن (کولر) عقب خودرو، دکمه A/C در پانل کنترل هوای جلوی خودرو را فشار دهید.



۱. دکمه روشن / خاموش ON/OFF دمنده عقب تعبیه شده در پانل کنترل هوا در جلو و عقب خودرو را روشن کنید (چراغ نشانگر روشن می‌شود).



• هنگام کار با کلید کنترل سرعت فن، سیستم کنترل هوای عقب خودرو را نیز روشن می‌کند.





۲. با استفاده از کلید کنترل سرعت فن در جلو یا عقب خودرو، سرعت فن را در وضعیت دلخواه تنظیم کنید.

۳. دما و کنترل دریچه‌های هدایت هوای قسمت عقب خودرو به طور اتوماتیک توسط پانل جلوی خودرو تنظیم می‌شود.

- دمای هوای عقب: مشابه دمای هوای جلو
- دریچه‌های هدایت جریان هوای عقب



- در صورتی که دریچه‌های خروجی جریان هوای جلوی خودرو MAX A/C و  تنظیم گردد: دریچه‌های خروجی جریان هوای عقب  تنظیم می‌گردد:

- در صورتی که دریچه‌های خروجی جریان هوای جلوی خودرو  تنظیم گردد: دریچه‌های خروجی جریان هوای عقب  تنظیم می‌گردد:

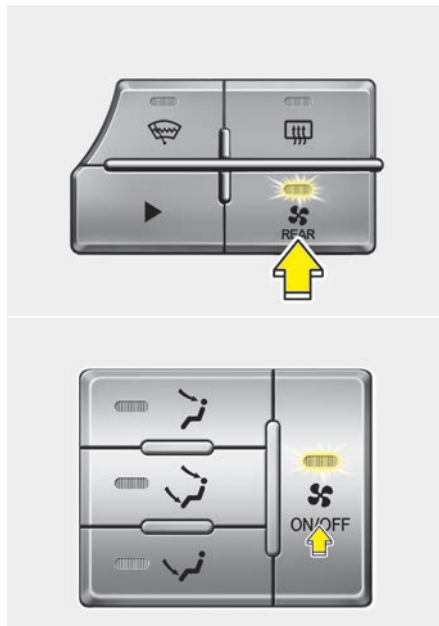
- در صورتی که دریچه‌های خروجی جریان هوای جلوی خودرو , ,  تنظیم گردد دریچه‌های خروجی هوای عقب خودرو  خواهد بود.



ایرکاندیشن (کولر) و بخاری عقب (در صورت مجهز بودن)

-  هوای عقب از دریچه‌های بالایی داخل سقف قسمت عقب خودرو خارج می‌شود.
-  هوای عقب از دریچه‌های بالایی داخل سقف قسمت عقب خودرو و دریچه‌های پایینی خارج می‌شود.
-  هوای عقب از دریچه‌های پایینی خارج می‌شود.

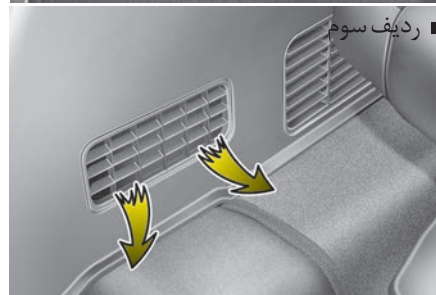
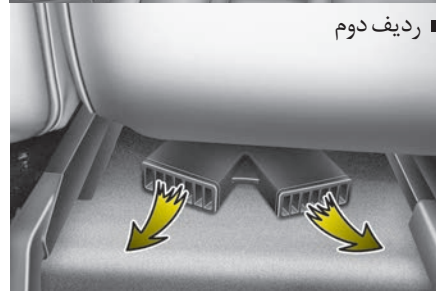
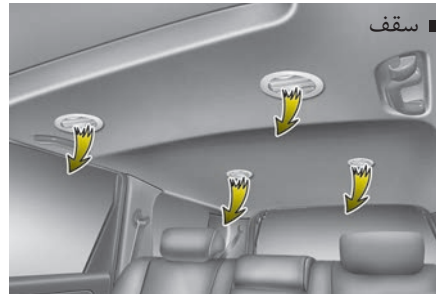

کنترل دریچه‌ها خروج هوای عقب خودرو

دریچه‌های خروج هوای عقب با استفاده از دکمه دریچه‌های خروج هوا، تعبیه شده در پانل عقب به نحوی کنترل می‌شود:

- ۱
- ۲
- ۳
- ۴
- ۵
- ۶
- ۷
- ۸
- ۹



کلید کنترل سرعت فن عقب خودرو

برای تغییر سرعت فن جهت افزایش شدت جریان کلید را به سمت بالا (▲) در جهت (+) یا جهت کاهش شدت جریان کلید را به سمت پایین (▼) در جهت (-) فشار دهید.
برای خاموش نمودن فن عقب، دکمه روشن / خاموش ON/OFF فن عقب را فشار دهید (چراغ نمایشگر خاموش می‌شود).



کنترل دمای هوای عقب خودرو

برای تغییر دمای صندلی‌های ردیف دوم و سوم، جهت گرمتر شدن هوا کلید را به سمت بالا (▲) در جهت (H) یا جهت خنک‌تر شدن هوا به سمت (▼) در جهت (C) فشار دهید.

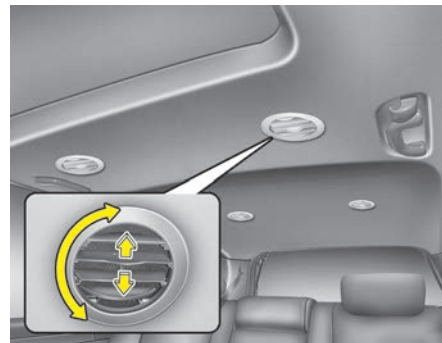

دریچه‌های هدایت جریان هوای عقب خودرو

با چرخش تیغه می‌توانید دریچه‌های هوا را تنظیم نمایید.

* یادآوری



در صورتی که تمامی دریچه‌ها را ببندید، صدایی (وزوز باد) شنیده می‌شود. همیشه بیش از ۲ دریچه را باز بگذارید.

به کارگیری سیستم

تهویه

۱. کنترل دریچه‌های هدایت جریان هوا را در وضعیت  قرار دهید.
۲. کلید کنترل ورودی هوا را در حالت هوای تازه بیرون قرار دهید.
۳. کنترل دما را در موقعیت دلخواه قرار دهید.
۴. کنترل سرعت فن را در موقعیت سرعت دلخواه قرار دهید.

گرمایش

۱. کنترل دریچه‌های هدایت جریان هوا را در وضعیت  قرار دهید.
۲. کلید کنترل هوا را در حالت هوای تازه بیرون قرار دهید.
۳. کنترل دما را در موقعیت دلخواه قرار دهید.
۴. کنترل سرعت فن را در موقعیت سرعت دلخواه قرار دهید.
۵. اگر گرمایش بدون رطوبت مورد نظر است، ایرکاندیشن (در صورت مجهز بودن) را روشن کنید.
- اگر شیشه جلو بخار کرد، کنترل دریچه‌های هدایت جریان را در وضعیت  و یا  قرار دهید.

توصیه‌های عملکردی

- برای جلوگیری از ورود گرد و غبار و بوی نامطبوع بداخل اتاق خودرو از طریق سیستم تهویه، موقتاً کلید کنترل ورودی هوا را در حالت گردش هوای داخل قرار دهید. پس از برطرف شدن وضعیت نامطلوب هوای بیرون، کلید کنترل ورودی هوا را احتمالاً در موقعیت هوای تازه، برای ورود هوای بیرون بداخل خودرو قرار دهید. این عمل باعث هوشیاری و آسایش راننده میشود.
 - هوای سیستم گرمایش / سرمایش از طریق شبکه های جلو شیشه جلو بداخل مکیده میشود. باید دقت کنید که این شبکه‌ها با برگ، برف، یخ یا هر نوع مانع دیگر مسدود نشوند.
 - برای جلوگیری از تشکیل بخار بر روی سطح شیشه جلو، کلید کنترل ورودی هوا را در حالت هوای تازه قرار داده، سرعت فن را به دلخواه تنظیم کنید. سیستم ایرکاندیشن را روشن کرده و کلید کنترل دما را در موقعیت دلخواه قرار دهید.
- ایرکاندیشن (در صورت مجهز بودن)**
- کلیه سیستم‌های ایرکاندیشن کیا با گاز سازگار با محیط‌زیست R-134a که به لایه اوزون آسیب نمی‌رساند پر شده‌اند.
۱. موتور را روشن کنید. کلید ایرکاندیشن را فشار دهید.
 ۲. کنترل دریچه‌های هدایت جریان هوا را در وضعیت  قرار دهید.
 ۳. کلید کنترل ورودی هوا را در حالت هوای تازه بیرون یا گردش دوباره هوای داخل قرار دهید.
 ۴. کنترل سرعت فن و کنترل دما را برای حفظ حداکثر آسایش تنظیم کنید.
 - هنگامی که حداکثر خنک‌کنندگی مورد نظر است، کنترل دما را تا انتها به چپ چرخانده کنترل ورودی دریچه‌های هدایت جریان هوا را در حالت MAX A/C سپس کنترل سرعت فن را در موقعیت حداکثر سرعت قرار دهید.

* یادآوری

- در هنگام رانندگی در سر بالایی‌ها یا ترافیک سنگین در زمان بالا بودن دما، هنگام استفاده از سیستم ایرکاندیشن (کولر) با دقت مواظب نمایشگر دمای مایع خنک کننده موتور باشید، عملکرد سیستم ایرکاندیشن (کولر) ممکن است باعث افزایش بیش از اندازه دمای موتور شود. به استفاده از فن ادامه دهید لیکن اگر نمایش نمایشگر دمای مایع خنک کننده موتور حاکی از گرم کردن موتور بود، سیستم ایرکاندیشن (کولر) را خاموش کنید.
- در هنگام باز بودن پنجره‌ها در هوای مرطوب، ایرکاندیشن (کولر) ممکن است باعث تولید قطرات آب در داخل خودرو شود. از آن جا که قطرات زیاد آب می‌تواند به تجهیزات برقی آسیب بزند، فقط در زمان بسته بودن پنجره‌ها از ایرکاندیشن استفاده کنید.

- توصیه‌های عملکردی - سیستم ایرکاندیشن اگر در هوای گرم بیرون، خودرو در زیر اشعه مستقیم آفتاب پارک شده است، برای خارج شدن هوای گرم داخل، پنجره‌ها را برای مدتی کوتاه باز کنید.
- در روزهای مرطوب یا بارانی برای کمک به کاهش رطوبت سمت داخل پنجره‌ها با روشن کردن ایرکاندیشن رطوبت داخل خودرو را کاهش دهید.
- در هنگام روشن بودن سیستم ایرکاندیشن ممکن است گه گاه تغییری را در دور آرام به دلیل فعال شدن کمپرسور حس کنید. این امر از خصوصیات معمول عملکرد سیستم است.
- در هر ماه حتی برای چند دقیقه از ایرکاندیشن استفاده کنید تا سیستم حداکثر کارایی خود را حفظ کند.

- در هنگام استفاده از سیستم ایرکاندیشن، ممکن است متوجه چکیدن آب زلال (یا جمع شدن آب) بر روی زمین سمت سرنشین شوید، این امر از خصوصیات معمول عملکرد سیستم است.
- استفاده از سیستم ایرکاندیشن در حالت گردش دوباره هوای داخل، حداکثر خنک کنندگی را تامین می‌کند. هرچند استفاده مداوم از این حالت باعث کهنه شدن و سنگینی هوا می‌شود.
- در هنگام استفاده از عملکرد سرمایش، ممکن است در بعضی از مواقع متوجه خروج هوای مرطوب از دریچه‌ها شوید، این عمل بدلیل سرد کردن سریع و هوای مرطوب ورودی اتفاق می‌افتد. این امر از خصوصیات عادی عملکرد سیستم است.

۱

۲

۳

۴

۵

۶

۷

۸

۱

بازرسی و کنترل مقدار گاز خنک کننده

ایرکاندیشن (کولر) و روغن کمپرسور

در هنگام کم بودن گاز خنک کننده ایرکاندیشن، کارایی ایرکاندیشن کاهش پیدا می‌کند. پر بودن بیش از اندازه گاز نیز تاثیری منفی در عملکرد سیستم ایرکاندیشن دارد. بنابراین در صورت برخورد با وضعیت غیر عادی، با مراجعه به عاملیت مجاز کیا، سیستم را مورد بازرسی و کنترل قرار دهید.

*یادآوری

در هنگام سرویس سیستم ایرکاندیشن، استفاده از نوع روغن و گاز خنک کننده صحیح و مقدار مناسب هر یک از آنها مهم است. در غیر این صورت ممکن است کمپرسور دچار آسیب شده و سیستم به طور عادی عمل نکند.

⚠️⚡️⚠️

سیستم ایرکاندیشن باید توسط عاملیت مجاز کیا سرویس شود. سرویس نامناسب ممکن است باعث آسیب دیدن جدی فرد سرویس کار شود.

*یادآوری

- فیلتر را هر ۱۵/۰۰۰ کیلومتر یا سالی یکبار تعویض کنید.
- اگر خودرو در شرایط سخت رانندگی مانند جاده‌های پر گرد و خاک و ناهموار مورد استفاده قرار می‌گیرد، بازرسی و تعویض فیلتر کنترل کیفیت هوای ورودی در دفعات بیشتری باید انجام شود.
- در صورت کاهش شدت جریان هوای ورودی، این فیلتر باید توسط عاملیت مجاز کیا مورد بازدید و کنترل قرار گیرد.

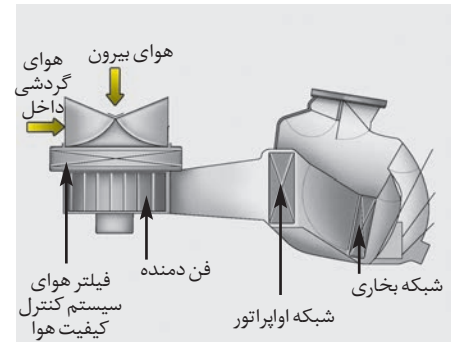

فیلتر سیستم کنترل کیفیت هوا (در صورت مجهز بودن)

فیلتر سیستم کنترل کیفیت هوا در پشت جعبه داشبورد جای داشته و گرد و غبار یا دیگر آلوده کننده هایی را که از طریق بخاری یا سیستم ایرکاندیشن (کولر) از بیرون به داخل خودرو وارد می شوند را فیلتر می کند. اگر با گذشت زمان گرد و غبار یا دیگر آلوده کننده ها در فیلتر انباشته شوند، جریان هوای خروجی از دریچه های داشبورد ممکن است کاهش یافته باعث تجمع رطوبت در سمت داخل شیشه جلو حتی در زمانی که حالت هوای تازه بیرون انتخاب شده باشد، شود. اگر چنین اتفاقی رخ داد با مراجعه به عاملیت مجاز کیا فیلتر هوای سیستم کنترل کیفیت هوا را تعویض کنید.

۱
۲
۳
۴
۵
۶
۷
۸
۹

سیستم کنترل اتوماتیک سیستم‌های گرمایشی و سرمایشی

تیپ A

• پانل کنترل هوای جلوی خودرو



• پانل کنترل هوای عقب خودرو

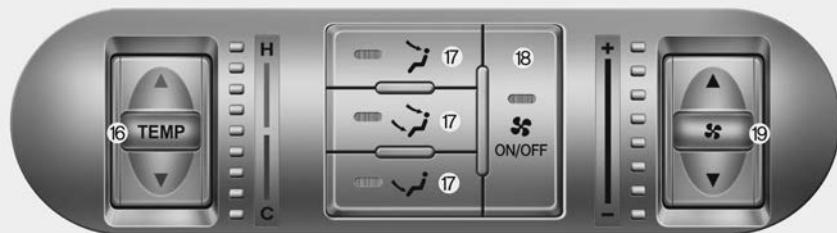

1. صفحه نمایشگر ایرکاندیشن A/C
 2. کلید کنترل سرعت فن جلو
 3. کلید کنترل دمای هوای سمت راننده
 4. کلید کنترل اتوماتیک AUTO
 5. دکمه خاموش OFF دمنده جلو
 6. دکمه ایرکاندیشن (کولر) *
 7. دکمه برفک / یخ زدایی شیشه جلو
 8. کلید انتخاب سیستم کنترل دو دمایی DUAL
 9. کلید کنترل دریچه‌های هدایت جریان هوا
 10. دکمه گرمکن شیشه جلو *
 11. دکمه برفک / بخارزدایی شیشه عقب
 12. دکمه کنترل ورودی هوا * یا دکمه گردش مجدد هوای داخل خودرو *
 13. دکمه روشن / خاموش دمنده عقب * (کنترل از پانل جلو) یا دکمه ورودی هوای تازه بیرون *
 14. کلید کنترل دمای هوای سمت سرنشین
 15. کلید کنترل سرعت فن عقب * (کنترل از پانل جلو)
 16. کلید کنترل دمای هوای عقب *
 17. کلید کنترل دریچه‌های هدایت جریان هوا *
 18. دکمه روشن / خاموش دمنده عقب *
 19. کلید کنترل سرعت فن عقب *
- * در صورت مجهز بودن

تیب B

پانل کنترل هوای جلوی خودرو

- 1 . صفحه نمایشگر ایرکاندیشن A/C
 - 2 . کلید کنترل سرعت فن جلو
 - 3 . کلید کنترل دمای هوای سمت راننده
 - 4 . کلید کنترل اتوماتیک AUTO
 - 5 . دکمه خاموش OFF دمنده جلو
 - 6 . دکمه ایرکاندیشن *
 - 7 . دکمه برفک / یخ زدایی شیشه جلو
 - 8 . کلید انتخاب سیستم کنترل دو دمایی DUAL
 - 9 . کلید کنترل دریچه‌های هدایت جریان هوا
- MODE
- 10 . دکمه انتخاب حالت هوای تازه بیرون *
 - 11 . دکمه برفک/بخار زدایی شیشه جلو
 - 12 . دکمه انتخاب حالت گردش مجدد هوای داخل خودرو
 - 13 . دکمه روشن / خاموش دمنده عقب * (کنترل از پانل جلو)
 - 14 . کلید کنترل دمای هوای سمت سرنشین
 - 15 . کلید کنترل سرعت فن عقب * (کنترل از پانل جلو)
 - 16 . کلید کنترل دمای هوای عقب *
 - 17 . کلید کنترل دریچه‌های هدایت جریان هوا *
 - 18 . دکمه روشن / خاموش دمنده عقب *
 - 19 . کلید کنترل سرعت فن عقب
- * در صورت مجهز بودن



پانل کنترل هوای عقب خودرو (در صورت مجهز بودن)

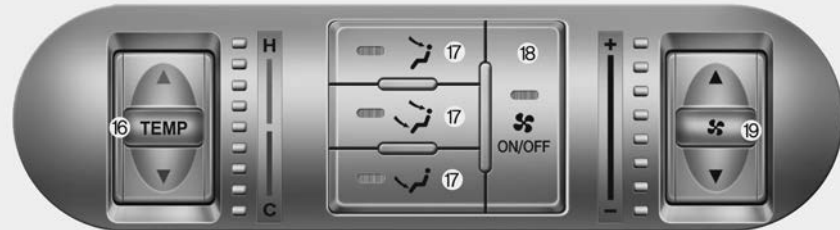

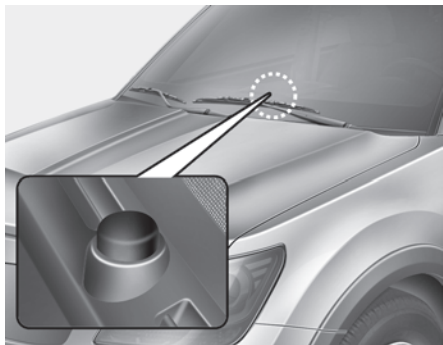

* یادآوری

برای اطمینان از کنترل بهتر سیستم‌های گرمایشی و سرمایشی، هرگز هیچ شیئی را روی حسگر جای داده شده بر روی داشبورد قرار ندهید.

۲. کلید کنترل دما را در میزان دلخواه تنظیم نمایید.

در صورتی که دما روی حداقل (LO) تنظیم شود، سیستم ایرکاندیشن به طور مداوم کار خواهد کرد.

۳. برای خاموش کردن عملکرد اتوماتیک، می‌توانید یکی از دکمه‌ها یا کلیدهای زیر را بفشارید:

- کلید کنترل دریچه‌های هدایت جریان هوا
 - دکمه ایرکاندیشن
 - دکمه برفک / بخارزدایی شیشه جلو
 - دکمه کنترل ورودی هوا
 - کلید کنترل سرعت فن
- عملکرد انتخاب شده به صورت دستی تنظیم شده و دیگر بخشها به طور اتوماتیک کار خواهد کرد.
- برای آسودگی بیشتر خود و افزایش تاثیر گذاری کنترل هوا، از دکمه AUTO استفاده نموده و دما را ۲۳ درجه سانتیگراد تنظیم نمایید.



گرمایش و ایرکاندیشن (سرمایش) اتوماتیک سیستم کنترل اتوماتیک گرمایش و سرمایش به سادگی توسط تنظیم دستی دما، سیستم را کنترل می‌کند. سیستم کنترل تمام اتوماتیک دما (FATC) گرمایش و سرمایش را به طور اتوماتیک به شرح زیر کنترل می‌کند:

۱. دکمه AUTO را فشار دهید (چراغ نمایشگر AUTO بر روی صفحه نمایش روشن خواهد شد) دریچه‌های هدایت جریان هوا، سرعت فن، ورودی هوا و ایرکاندیشن با تنظیم دما به طور اتوماتیک کنترل خواهند شد.

رو به صورت (B,C,D,E,F)



در این وضعیت هوا به دریچه‌های روبه‌نیمه‌بالایی بدن و صورت هدایت می‌شود. به علاوه سمت هوای خروجی از هر یک از دریچه‌ها نیز قابل کنترل است.

دو حالت (B,D,E,C,F)



در این وضعیت هوا به دریچه‌های رو به صورت و کف هدایت می‌شود.

رو به کف (C,A,D,E)



در این وضعیت بیشترین سهم جریان هوا دریچه‌های رو به کف خودرو و مقدار کمتری به دریچه‌های برفک / بخارزدایی زیر شیشه جلو و پنجره‌های جانبی هدایت می‌شود.

رو به کف - برفک / بخارزدایی



(A,C,D,E)

در این وضعیت بیشترین سهم جریان هوا به دریچه‌های رو به کف و دریچه‌های زیر شیشه جلو و مقدار کمتری به دریچه‌های برفک / بخارزدایی پنجره‌های جانبی هدایت می‌شود.

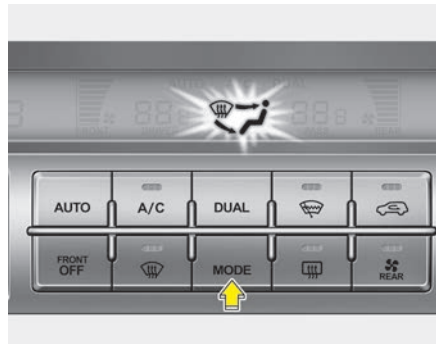

انتخاب دریچه‌های هدایت جریان هوا MODE

دکمه کنترل دریچه‌های هدایت جریان هوا، دریچه‌های سیستم تهویه را کنترل می‌کند. جریان هوا به دریچه‌ها به شرح زیر تغییر می‌کند:



به تصویر ارائه شده در "سیستم کنترل دستی سیستم‌های گرمایشی و سرمایشی" مراجعه کنید.

گرمایش و ایرکاندیشن (سرمایش) دستی

سیستم‌های گرمایشی و سرمایشی به وسیله فشار دادن کلیدهای مربوطه به جز دکمه اتوماتیک AUTO قابل کنترل دستی هستند:

در این وضعیت، سیستم پیاپی و به ترتیب بر حسب فرمان کلیدهای انتخاب شده عمل می‌کند.

۱. موتور را روشن کنید.

۲. کنترل دریچه‌های هدایت جریان هوا را در موقعیت دلخواه قرار دهید.

برای افزایش کارایی گرمایش و سرمایش:

- گرمایش:

- سرمایش:

۳. کنترل دما را در موقعیت دلخواه قرار دهید.

۴. کنترل ورودی هوا را در موقعیت هوای تازه بیرون قرار دهید.

۵. کنترل سرعت فن را در موقعیت دلخواه قرار دهید.

۶. اگر سرمایش ایرکاندیشن (کولر) مورد نظر است، سیستم ایرکاندیشن را روشن کنید (در صورت مجهز بودن).

برای کنترل تمام اتوماتیک AUTO را فشار دهید.

۱

۲

۳

۴

۵

۶

۷

۸

۹

- ۱
- ۲
- ۳
- ۴
- ۵
- ۶
- ۷
- ۸
- ۱

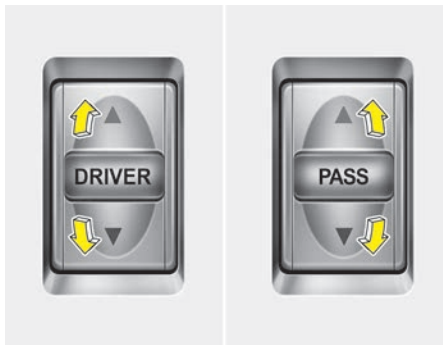

کنترل دما

در صورت بالا (▲) کشیدن کلید، دما به حداکثر (HI) افزایش می‌یابد.
 در صورت پایین (▼) دادن کلید، دما به حداقل (LO) کاهش می‌یابد.
 هر بار فشار دادن دکمه، باعث ۰/۵ درجه سانتیگراد افزایش یا کاهش دما می‌گردد.
 اگر دما روی حداقل تنظیم شود، ایرکاندیشن به طور مداوم کار خواهد کرد.

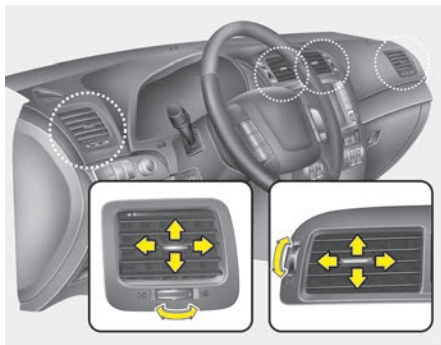

دریچه‌های تهویه جلو داشبورد

دریچه‌های تهویه و خروجی قابل باز و بسته شدن انفرادی به وسیله کلید چرخشی شستی هستند. همچنین با استفاده از اهرم کنترل سمت جریان هوای این دریچه، می‌توانید سمت جریان هوا را به نحو نشان داده شده در تصویر تنظیم کنید.



برفک / بخار زدایی (A,D)

در این وضعیت بیشترین سهم جریان هوا به دریچه زیر شیشه جلو و مقدار کمتری به دریچه‌های برفک / بخارزدایی پنجره‌های جانبی هدایت می‌شود.

تنظیم یکسان دمای سمت راننده و سرنشین

کنترل ورودی هوا

۱. کلید کنترل ورودی هوا برای انتخاب هوای تازه بیرون یا گردش دوباره هوای داخل استفاده می‌شود.
برای تغییر حالت ورودی هوا، دکمه کنترل را فشار دهید.

۱. برای غیر فعال کردن عملکرد کنترل دو دمایی، کلید DUAL را دوباره فشار دهید. دمای سمت سرنشین مشابه دمای سمت راننده تنظیم خواهد شد.
۲. کلید کنترل سمت چپ را فشار دهید. دمای سمت راننده و سرنشین یکسان تنظیم خواهد شد.



تغییر واحد دما

می‌توانید واحد دما را به روش زیر از سانتیگراد به فارنهایت و بالعکس تغییر دهید:
در حالیکه دکمه OFF را فشار می‌دهید، دکمه AUTO را به مدت ۳ ثانیه یا بیشتر فشار دهید. صفحه نمایش از سانتیگراد به فارنهایت یا بالعکس تغییر می‌کند.
در صورتی که شارژ باتری تمام شود یا اتصال برق باتری قطع شود، واحد نمایش دما به سانتیگراد تغییر خواهد کرد.

تنظیم دمای سمت راننده و سرنشین به طور

انفرادی

۱. برای فعال کردن عملکرد کنترل انفرادی دمای سمت راننده و سرنشین، کلید DUAL را فشار دهید. همچنین در صورتی که کلید کنترل دمای هوای سمت سرنشین (PASS) فعال شده باشد، به طور اتوماتیک به حالت دو دمایی DUAL تغییر می‌کنند.
۲. برای تنظیم دمای سمت راننده کلید کنترل دمای سمت چپ را فشار دهید. برای تنظیم دمای سمت سرنشین، کلید کنترل دمای سمت راست را فشار دهید.
هنگامی که دمای سمت راننده روی دمای حداکثر (HI) یا حداقل (LO) تنظیم شود، برای حداکثر گرمایش یا سرمایش، عملکرد دو دمایی غیر فعال می‌شود.

۱

۲

۳

۴

۵

۶

۷

۸

۹

⚠️ اخطار

- استفاده طولانی مدت از حالت گردش دوباره هوای داخل ممکن است به افزایش رطوبت در داخل خودرو منجر شده و در نتیجه باعث بخار گرفتگی شیشه‌ها و تار شدن دید شود.
- در هنگام روشن بودن ایرکاندیشن (کولر) یا بخاری در خودرو ن خوابید. این امر می‌تواند باعث صدمات جسمی جدی یا مرگ به علت کاهش غلظت اکسیژن و افت دمای بدن شود.
- استفاده مداوم از حالت گردش دوباره هوای داخل می‌تواند به سرگیجه، خواب‌آلودگی و از دست دادن کنترل خودرو منجر شود. در هنگام رانندگی تا آنجا که ممکن است از حالت هوای تازه بیرون کلید (دکمه) کنترل ورودی هوا استفاده کنید.

* یادآوری

استفاده طولانی مدت از سیستم گرمایش در حالت گردش دوباره هوای داخل باعث افزایش بخار گرفتگی شیشه جلو و پنجره‌های جانبی و کهنه و سنگین شدن هوای داخل خودرو خواهد شد. به علاوه استفاده طولانی مدت از ایرکاندیشن در حالت گردش دوباره هوای داخل به خشک شدن بیش از اندازه هوای داخل اتاق خودرو منجر خواهد شد.

حالت گردش دوباره هوای داخل

با انتخاب حالت گردش دوباره هوای داخل، هوای داخل اتاق خودرو به سیستم گردش مکیده شده و بر حسب عملکرد انتخاب شده، گرم یا سرد می‌شود.



حالت هوای تازه بیرون

با انتخاب حالت هوای تازه بیرون، هوای تازه از بیرون وارد خودرو شده، و به صورت عملکرد انتخاب شده، گرم یا سرد می‌شود.



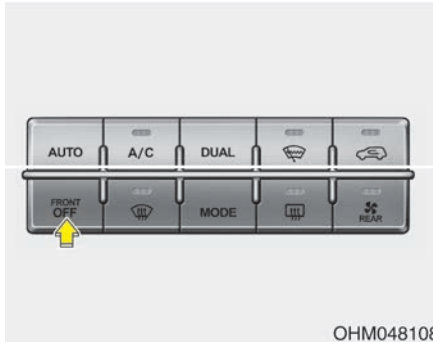

OHM048108

حالت خاموش OFF

برای خاموش کردن سیستم کنترل هوای جلو دکمه خاموش OFF دمنده جلورا فشار دهید. با این وجود تا زمانی که سوئیچ خودرو در موقعیت روشن ON قرار داشته باشد، هنوز می‌توانید کلید کنترل دریچه‌های جریان هوا (MODE) و کلید کنترل ورودی هوا (تازه بیرون یا گردش دوباره هوای داخل) را مورد استفاده قرار دهید.



ایرکاندیشن (کولر)

برای روشن کردن سیستم ایرکاندیشن، کلید A/C را فشار دهید (چراغ نمایشگر روشن می‌شود). برای خاموش کردن سیستم ایرکاندیشن، کلید را دوباره فشار دهید.



کنترل سرعت فن

با فشار دادن کلید کنترل، سرعت فن را به دلخواه می‌توان تنظیم کرد. برای تغییر سرعت فن، جهت شدت هوای بیشتر دکمه را به سمت بالا (▲) در جهت (🌀) و جهت شدت هوای کمتر دکمه را به سمت پایین (▼) در جهت (🌀) فشار دهید. برای خاموش کردن کمتر فن، دکمه خاموش OFF دمنده را فشار دهید.

۱

۲

۳

۴

۵

۶

۷

۸

۹

جلو



عقب

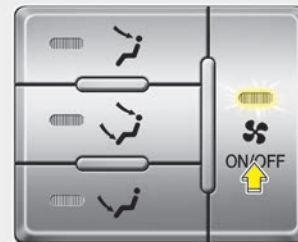

ایرکاندیشن (کولر) و بخاری عقب
(در صورت مجهز بودن)

برای کنترل دمای هوای عقب خودرو
۱. دکمه روشن / خاموش ON/OFF دمنده عقب
تعبیه شده در پانل کنترل هوای جلو و عقب خودرو
را روشن کنید (چراغ نشانگر روشن می شود).

هنگام کار با کلید کنترل سرعت فن، سیستم
کنترل هوای عقب خودرو را نیز کنترل می کند.
۲. با استفاده از کلید کنترل سرعت فن در جلو یا
عقب خودرو، سرعت فن را در وضعیت دلخواه
تنظیم کنید.

۳. دما و کنترل دریچه های خروج هوای قسمت
عقب خودرو به طور اتوماتیک (با جلوی خودرو)
تنظیم می شود.

- دمای هوای عقب: مشابه دمای هوای جلو
- دریچه های خروج جریان هوای عقب

- در صورتی که دریچه های خروج جریان
هوای جلوی خودرو MAX A/C و تنظیم
گردد: دریچه های خروج جریان هوای عقب

- در صورتی که دریچه های خروج جریان
هوای جلوی خودرو تنظیم گردد:
دریچه های خروج جریان هوای عقب

- در صورتی که دریچه های خروج جریان هوای
جلوی خودرو , , تنظیم گردد:
دریچه های خروج هوای عقب خودرو
 خواهد بود.



۴. برای خاموش نمودن سیستم کنترل هوای
عقب خودرو، دکمه روشن / خاموش دمنده عقب
تعبیه شده در پانل کنترل هوای جلو و عقب خودرو
را فشار دهید (چراغ نشانگر خاموش شود).

• در صورتی که دما دریچه های خروجی هوا را در
قسمت عقب خودرو با استفاده پانل کنترل
هوای عقب خودرو تغییر دهید، دما یا
دریچه های خروج هوا بدون توجه به عملکرد
سیستم در جلو خودرو تغییر خواهند کرد.

• در صورتیکه سوئیچ خودرو در وضعیت خاموش
OFF و سپس روشن ON قرار گیرد، دمای کنترل
دریچه های خروجی هوای عقب به طور
اتوماتیک توسط پانل کنترل هوای جلوی
خودرو کنترل می گردد.

• برای روشن کردن ایرکاندیشن (کولر) عقب
خودرو دکمه A/C در پانل کنترل هوای جلوی
خودرو را فشار دهید.

۱
۲
۳
۴
۵
۶
۷
۸
۱

-  هوای عقب از دریچه‌های بالایی داخل سقف قسمت عقب خودرو خارج می‌شود.
-  هوای عقب از دریچه‌های بالایی داخل سقف قسمت عقب خودرو و دریچه‌های پایینی خارج می‌شود.
-  هوای عقب از دریچه‌های پایینی خارج می‌شود.

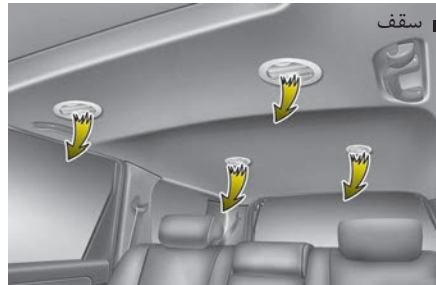

ردیف دوم

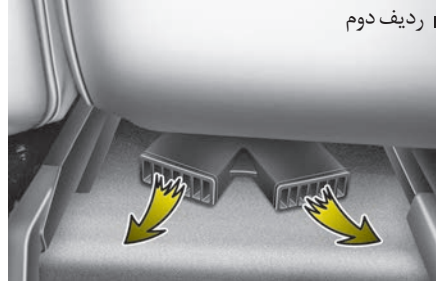

ردیف دوم

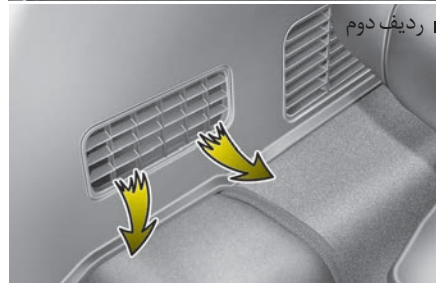

کنترل دریچه‌های هدایت جریان هوای عقب خودرو

دریچه‌های خروج هوای عقب با استفاده از دکمه دریچه‌های خروج هوا، تعبیه شده در پانل عقب به نحو زیر کنترل می‌شود:

۱

۲

۳

۴

۵

۶

۷

۸

۹

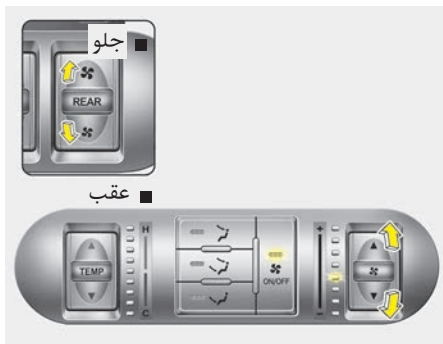

کلید کنترل سرعت فن عقب خودرو

برای تغییر سرعت فن جهت افزایش دادن جریان، کلید را به سمت بالا (▲) در جهت (+) یا جهت کاهش شدت جریان کلید را به سمت پایین (▼) در جهت (-) فشار دهید.

برای خاموش نمودن فن عقب، دکمه روشن / خاموش ON/OFF فن عقب را فشار دهید (چراغ نمایشگر خاموش می‌شود)

* برای اطلاعات لازم در مورد "فیلتر کیفیت هوا" به "سیستم کنترل دستی سیستم های گرمایشی و سرمایشی" در همین بخش رجوع کنید.



کنترل دمای هوای عقب خودرو

برای تغییر دمای صندلی‌های ردیف دوم و سوم، جهت گرمتر شدن هوا کلید را به سمت بالا (▲) در جهت (H) یا جهت خنک تر شدن هوا به سمت (▼) در جهت (C) فشار دهید.

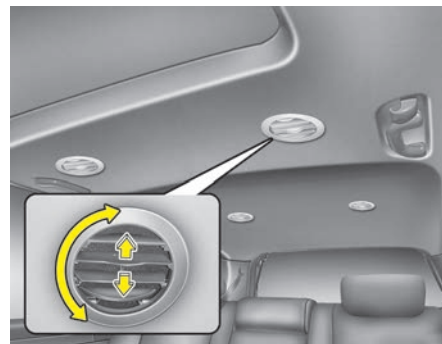

دریچه‌های خروج هوای عقب خودرو



با چرخش تیغه می‌توانید دریچه هوا را تنظیم کنید.

* یادآوری

در صورتی که تمامی دریچه‌های را ببندید، صدایی (وزوز باد) ایجاد می‌کنند. همیشه بیش از ۲ دریچه را باز بگذارید.

برفک زدایی و بخار زدایی شیشه جلو

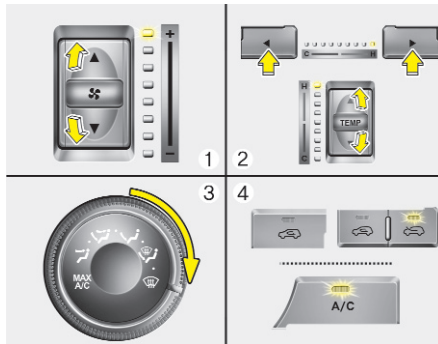

⚠️ **اخطار - گرم کردن شیشه جلو**

هنگام استفاده از عملکرد سرمایش در هوای بسیار مرطوب، از وضعیت‌های  یا  استفاده نکنید. دریاچه‌های هدایت جریان هوا استفاده نکنید. اختلاف دمای هوای بیرون و دمای شیشه جلو می‌تواند باعث بخار کردن سطح بیرونی شیشه جلو شده، به از دست دادن دید منجر شود. در این وضعیت کلید کنترل دریاچه‌های هدایت جریان هوا MODE را در وضعیت  قرار داده و کلید کنترل سرعت فن را در موقعیت کمترین سرعت قرار دهید.



سیستم کنترل دستی سیستم های گرمایشی و سرمایشی

بخار زدایی سمت داخل شیشه جلو

۱. سرعت فن را در موقعیت دلخواه قرار دهید.
 ۲. دمای دلخواه را انتخاب کنید.
 ۳. وضعیت  یا  را انتخاب کنید.
 ۴. حالت هوای بیرون و ایرکاندیشن (کولر) به طور اتوماتیک انتخاب می‌شود.
- اگر حالت‌های فعال ایرکاندیشن و هوای تازه بیرون به طور اتوماتیک انتخاب نشد، دکمه‌های مربوطه را به طور دستی فشار دهید.
- اگر حالت  انتخاب شود، سرعت فن از سرعت کم به سرعت زیاد تغییر می‌کند.

- برای استفاده از حداکثر عملکرد یخ زدایی، کلید کنترل دما را تا انتها به راست (داغ) چرخانده و کلید سرعت فن را در موقعیت حداکثر سرعت قرار دهید.
- اگر در حین انجام عمل برفک زدایی یا بخار زدایی به هوای گرم رو به کف نیاز دارید، کلید کنترل دریاچه‌های هدایت جریان هوا MODE را به وضعیت رو به کف - برفک / بخار زدایی تغییر دهید.
- قبل از شروع رانندگی برف و یخ‌های انباشته شده بر روی شیشه جلو، شیشه عقب، آینه‌های بغل و پنجره‌های جانبی را پاک کنید.
- برف و یخ انباشته شده روی در موتور و شبکه حفره ورودی هوای بیرون واقع در جلوی شیشه جلورا پاک کنید تا کارایی بخاری و عملکرد یخ زدایی را بهبود بخشیده و احتمال بخار کردن سمت داخل شیشه جلورا کاهش دهید.

۱

۲

۳

۴

۵

۶

۷

۸

۹

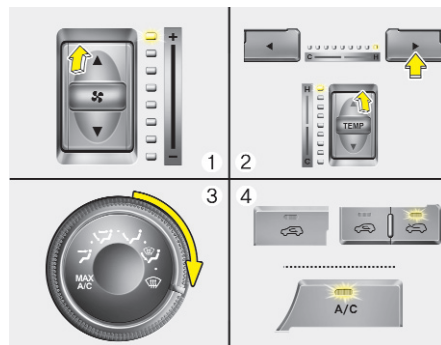
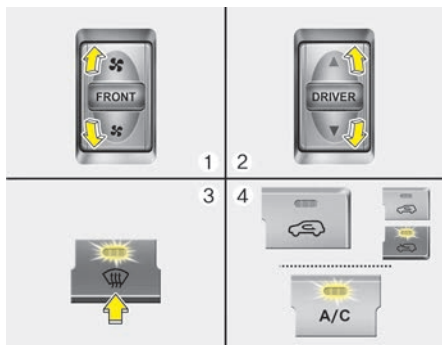
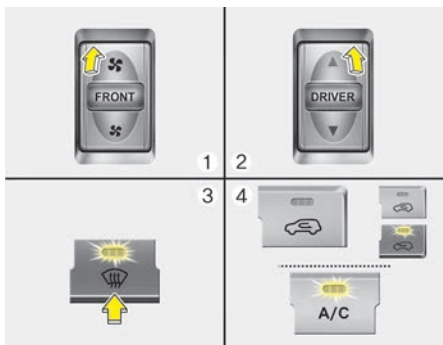

برفک زدایی سطح بیرون شیشه جلو

۱. کنترل سرعت فن را در موقعیت حداکثر سرعت قرار دهید.
 ۲. کنترل دما را در موقعیت حداکثر دما (HI) قرار دهید.
 ۳. کلید (دکمه) برفک / بخار زدایی (☁️) را فشار دهید.
 ۴. ایرکاندیشن بر حسب دمای هوای بیرون روشن و حالت ورودی هوای تازه بیرون به طور اتوماتیک انتخاب خواهد شد.
- اگر حالت (☁️) انتخاب شود، سرعت فن از سرعت کم به سرعت زیاد تغییر می‌کند.

سیستم کنترل اتوماتیک سیستم‌های گرمایشی و سرمایشی

۱. بخار زدایی سمت داخل شیشه جلو
 ۱. سرعت دلخواه فن را انتخاب کنید.
 ۲. دمای دلخواه را انتخاب کنید.
 ۳. کلید (دکمه) برفک / بخار زدایی (☁️) را فشار دهید.
 ۴. ایرکاندیشن بر حسب دمای هوای بیرون روشن و حالت ورودی هوای تازه بیرون و سرعت فن بالاتر به طور اتوماتیک انتخاب خواهد شد.
- اگر حالت‌های فعال بودن ایرکاندیشن و هوای تازه بیرون به طور اتوماتیک انتخاب نشد، کلید یا دکمه‌های مربوطه را به طور دستی فشار دهید.
- اگر حالت (☁️) انتخاب شود، سرعت فن پایین تر به سرعت بالاتر تغییر خواهد کرد.

برفک زدایی سمت بیرون شیشه جلو

۱. کلید سرعت فن را در موقعیت حداکثر (تا آخر به راست) قرار دهید.
 ۲. کلید کنترل دما را در موقعیت حداکثر گرما، قرار دهید.
 ۳. وضعیت (☁️) در بچه‌های هدایت جریان هوا را انتخاب کنید.
 ۴. حالت‌های هوای تازه بیرون و فعال بودن ایرکاندیشن به طور اتوماتیک انتخاب خواهند شد.
- اگر وضعیت (☁️) انتخاب شود، سرعت فن از سرعت کم به سرعت زیاد تغییر می‌کند.

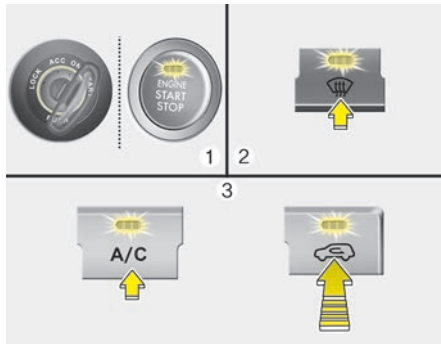

سیستم کنترل اتوماتیک سیستم‌های گرمایشی و سرمایشی

۱. سوئیچ خودرو را به موقعیت روشن ON بچرخانید.
۲. با فشار دادن کلید برفک / بخار زدایی (❄️)، وضعیت برفک / بخار زدایی را انتخاب کنید.
۳. در حالیکه کلید ایرکاندیشن را به حالت فشرده نگه داشته‌اید، کلید کنترل ورودی هوا را حداقل ۵ بار ظرف مدت ۳ ثانیه فشار دهید. نمایش ایرکاندیشن A/C در فواصل ۰/۵ ثانیه‌ای ۳ بار چشمک خواهد زد. این عمل حاکی از لغو شدن برنامه بخار زدایی یا بازگشت به برنامه می‌باشد.

اگر شارژ باتری تمام یا برق آن قطع شود، بخار زدایی به حالت برنامه باز می‌گردد.

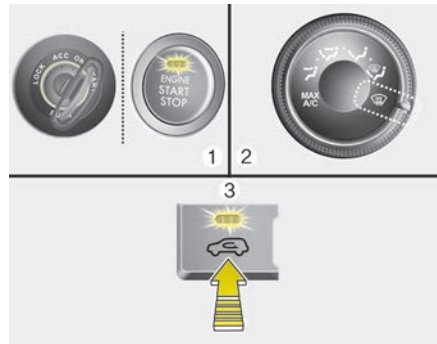

سیستم کنترل دستی سیستم‌های گرمایشی و سرمایشی

۱. سوئیچ خودرو را به موقعیت روشن ON بچرخانید.
۲. کلید کنترل دریچه‌های هدایت جریان هوا را به وضعیت (❄️) بچرخانید.
۳. ظرف مدت ۳ ثانیه حداقل ۵ بار کلید کنترل ورودی هوا را فشار دهید.

چراغ نمایشگر روی کلید کنترل ورودی هوا در فواصل ۰/۵ ثانیه‌ای ۳ بار چشمک خواهد زد، این عمل حاکی از لغو شدن برنامه بخار زدایی یا بازگشت به برنامه می‌باشد.

اگر شارژ باتری تمام یا برق آن قطع شود، بخار زدایی به حالت برنامه باز می‌گردد.

برنامه بخار زدایی

برای کاهش احتمال بخار کردن سمت داخل شیشه جلو، حالت‌های ورودی هوای تازه بیرون یا ایرکاندیشن بر حسب شرایطی نظیر ❄️ یا ❄️ به طور اتوماتیک کنترل می‌شوند. برای لغو (کنسل) کردن برنامه بخار زدایی به نحو شرح داده شده در ادامه، عمل کنید.

۱

۲

۳

۴

۵

۶

۷

۸

۹

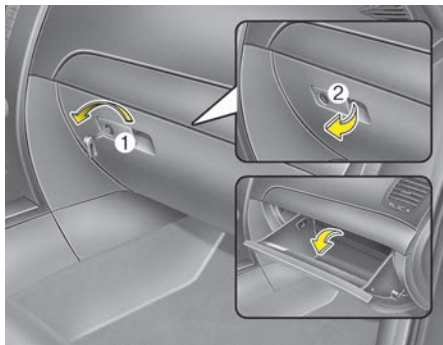

جعبه داشبورد

در جعبه داشبورد قابل قفل و باز شدن به وسیله کلید خودرو است.

برای باز کردن جعبه داشبورد دستگیره در جعبه را بکشید، جعبه داشبورد به طور اتوماتیک باز می شود. پس از استفاده، جعبه داشبورد را ببندید.

⚠️ اخطار

برای کاهش خطر آسیب‌های جسمی در صورت وقوع تصادف یا توقف ناگهانی، در هنگام رانندگی همیشه در جعبه داشبورد را بسته نگاهدارید.

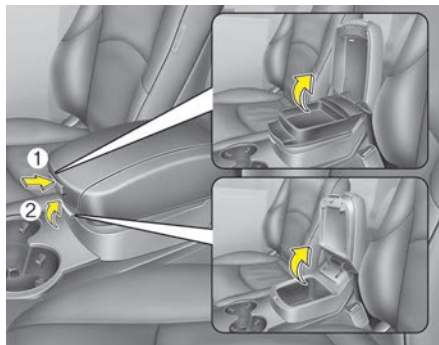

جعبه کنسول وسط (در صورت مجهز بودن)

برای باز کردن جعبه کنسول وسط ، دکمه (1) را فشار داده و اهرم (2) را بالا بکشید.

جعبه‌های نگهداری اشیاء

از این محفظه‌ها برای نگهداری اشیاء کوچک می توان استفاده کرد.

⚠️ هشدار

- برای جلوگیری از دزدی احتمالی، از نگهداری اشیاء با ارزش در محفظه‌های نگهداری اشیاء خودداری کنید.
- در هنگام رانندگی همیشه در همه محفظه‌های نگهداری اشیاء را بسته نگاهدارید. از جای دادن وسایل و اشیاء زیاد به نحوی که مزاحم بسته شدن مطمئن در محفظه‌ها گردد، خودداری کنید.

⚠️ اخطار - مواد قابل انفجار

از نگهداری فنک، سیلندر گاز پروپان یا دیگر مواد قابل اشتعال/منفجره در خودرو خودداری کنید. در صورت قرار گرفتن خودرو در معرض دمای زیاد به مدت طولانی، این اشیاء ممکن است آتش گرفته یا منفجر شوند.

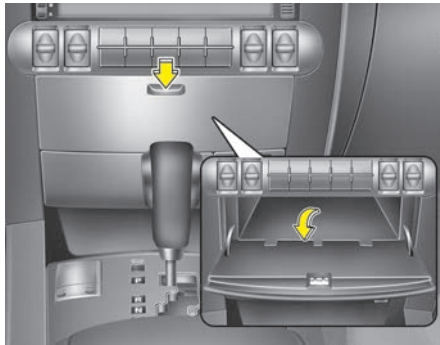

جعبه چند منظوره (در صورت مجهز بودن)
برای باز کردن در جعبه، دکمه را فشار دهید و در
جعبه را به آرامی باز کنید.

⚠️ **اخطار**

- از نگهداری هر نوع شیئی به غیر از عینک در محفظه جا عینکی خودداری کنید. این اشیاء در صورت توقف ناگهانی یا تصادف ممکن است از قاب جا عینکی به بیرون پرتاب شده باعث صدمه دیدن احتمالی سرنشینان خودرو شوند.
- در هنگام حرکت، جا عینکی را باز نکنید، زیرا ممکن است دید عقب آینه توسط جا عینکی باز، کور شود.

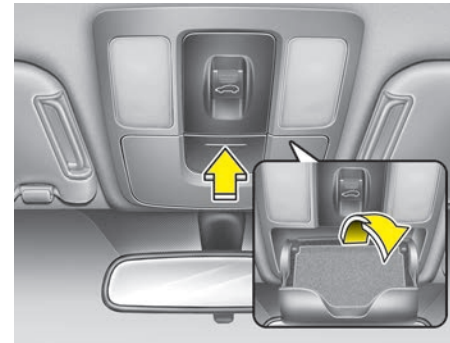

جا عینکی

برای باز کردن جاعینکی، درپوش آن را فشار دهید. جاعینکی به آرامی باز می شود. عینک خود را داخل جاعینکی در حالتی که شیشه های عینک به سمت بیرون باشد، قرار دهید. برای بستن، در را فشار دهید.

۱

۲

۳

۴

۵

۶

۷

۸

۱

۱

۲

۳

۴

۵

۶

۷

۸

I



جعبه نگهداری اشیاء درون محفظه بار
از این جعبه برای قرار دادن جعبه کمک‌های اولیه،
مثلاً شیرنگ هشدار، ابزار و . . . برای دسترسی
آسان به آنها استفاده نمایید. برای باز کردن جعبه
لبه دستگیره درپوش را گرفته و به سمت بالا
بکشید.

تجهیزات دافلی

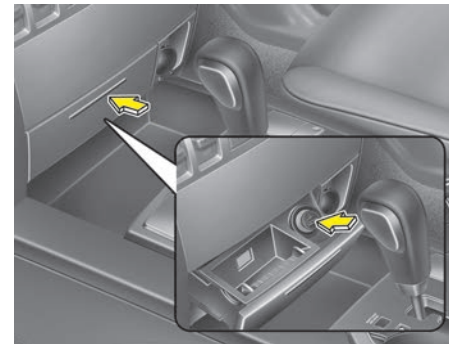

۱

۲

۳

۴

فندک

برای استفاده از فندک ، سوئیچ خودرو باید در موقعیت روشن ON یا تجهیزات جانبی ACC قرار داشته باشد.

۵

۶

برای باز کردن درپوش، درپوش را فشار دهید تا به آرامی باز شود.

۷

برای استفاده از فندک، آن را تا انتها به داخل جا فندکی فشار دهید، پس از داغ شدن المنت، فندک در وضعیت آماده بیرون می‌زند.

۸

اگر لازم است فندک را تعویض کنید، فقط از فندک‌های اصلی کیا یا معادل تائید شده آن استفاده کنید.

۱

⚠️ اخطار

- پس از داغ شدن و بیرون زدن ، فندک را با فشار داخل جا فندکی باقی نگه ندارید، چون باعث داغ شدن بیش از حد آن می‌شود.
- اگر ظرف ۳۰ ثانیه فندک بیرون نرزد، برای جلوگیری از داغ شدن بیش از حد ، آن را از جافندکی بیرون بکشید.

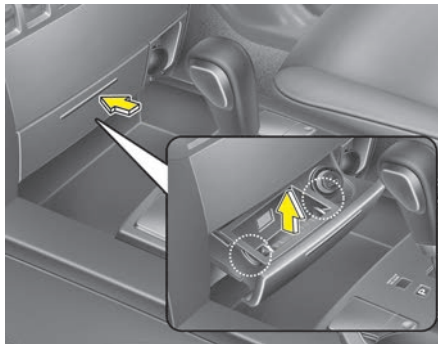

زیر سیگاری

⚠️ اخطار-استفاده از زیر سیگاری

- از زیر سیگاری خودرو به عنوان ظرف آشغال استفاده نکنید.
- قرار دادن سیگار روشن یا کبریت همراه با دیگر مواد قابل اشتعال در زیر سیگاری ، ممکن است باعث آتش‌سوزی شود.

⚠️ هشدار

هیچ فندکی بجز فندک اصلی کیا را در جافندکی جا نزنید. استفاده از جافندکی برای لوازم الکتریکی جانبی (بطور مثال ریش‌تراش، جاروبرقی دستی، کتری برقی) ، ممکن است به جافندکی آسیب زده یا باعث بروز مشکلات الکتریکی شود.

برای باز کردن زیر سیگاری ، در آن را فشار دهید تا زیر سیگاری به آرامی باز شود، برای تمیز کردن زیر سیگاری ، ظرف پلاستیکی زیر سیگاری را باید با بلند کردن و کشیدن به بیرون، خارج کنید.

جالیوانی

⚠️ اخطار

- در هنگام حرکت خودرو فنجان یا لیوان (های) دارای مایع داغ را در جالیوانی قرار ندهید. در صورت ریختن مایع داغ، ممکن است دچار سوختگی شوید. سوختن راننده ممکن است باعث از دست رفتن کنترل خودرو شود.
- برای کاهش خطر صدمات جسمی در هنگام توقف ناگهانی یا تصادف، از قرار دادن بطری، شیشه و قوطی‌های در باز یا مهیار نشده و نظایر آن‌ها در جالیوانی خودرو در حال حرکت خودداری کنید.

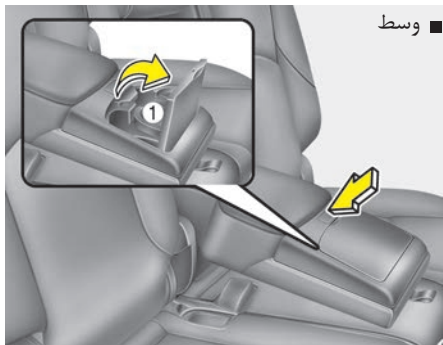

وسط

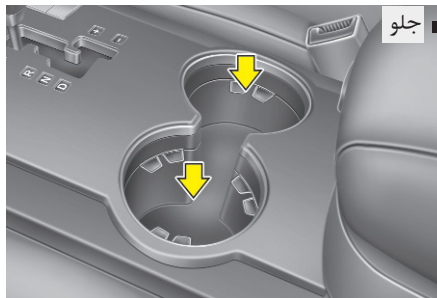

جلو



عقب

فنجان یا قوطی کوچک نوشیدنی را می‌توان در جالیوانی جاداد.

وسط
برای باز کردن جالیوانی، درپوش آن را فشار دهید، جالیوانی به آرامی باز می‌شود. پس از باز نمودن نگهدارنده (1) می‌توان فنجان یا قوطی‌های کوچک نوشیدنی را در جالیوانی قرار دهید.



⚠ هشدار - چراغ آینه آرایشی
 (در صورت مجهز بودن)
 پس از استفاده از آینه، درپوش آینه را به طور مطمئن بسته ، آفتاب گیر را به حالت اول برگردانید. اگر درپوش آینه آرایشی به طور مطمئن بسته نشده باشد ، چراغ آینه روشن باقی مانده و در نتیجه ممکن است باعث خالی شدن باتری شود.

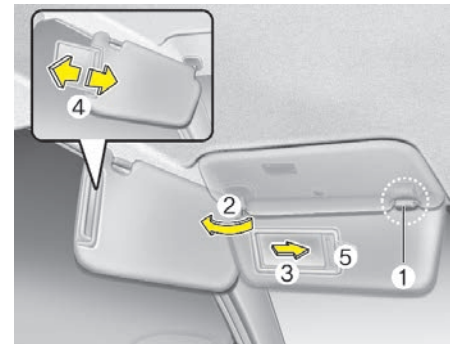

آفتاب گیر

برای ممانعت از ورود نور مستقیم از طریق شیشه جلو و پنجره های جانبی، از آفتاب گیر استفاده کنید.

برای استفاده از آفتاب گیر آن را پایین دهید.

برای قرار دادن آفتاب گیر بر روی پنجره کناری، آن را پایین داده، از پایه نگه دارنده (1) جدا کرده، به سمت کنار (2) بچرخانید.

برای استفاده از آینه آرایشی، آفتاب گیر را پایین داده، در آینه (3) را بلند کنید.

می توانید طول آفتابگیر را با حرکت بخش کشویی (4) به سمت داخل یا خارج تنظیم کنید.

نگهدارنده بلیط (5) برای نگهداری بلیط و قبض پارکینگ تعبیه شده است (در صورت مجهز بودن).

- ۱
- ۲
- ۳
- ۴
- ۵
- ۶
- ۷
- ۸
- ۱

ساعت دیجیتالی

⚠️ **اخطار**

در هنگام رانندگی ساعت را تنظیم نکنید ممکن است کنترل غربیلک فرمان را از دست داده باعث صدمات جسمی شدید یا تصادف شوید.

هر گاه سر کابل های باتری جدا یا فیوزهای مرتبط با ساعت قطع شود، باید ساعت را مجدداً تنظیم کنید.

هنگامی که سوئیچ خودرو در موقعیت تجهیزات جانبی ACC یا روشن ON قرار داشته باشد، دکمه های کنترل ساعت به شرح زیر عمل می کنند:

- بعضی از لوازم الکترونیکی زمانیکه به خروجی (پریز) وصل می شوند. می توانند ایجاد تداخل الکترونیکی نمایند. این لوازم ممکن است باعث تولید پارازیت صوتی زیاد یا اشکال در سیستم های الکترونیکی یا تجهیزات دیگر بکار گرفته شده در خودرو شوند.

⚠️ **اخطار**

برای پیشگیری از خطر برق گرفتگی انگشت خود (سنجاق و...) را داخل خروجی برق نکرده و با دست مرطوب به خروجی برق دست نزنید.

خروجی (پریز) برق

خروجی (پریز) های برق به جهت تامین برق تلفن همراه یا وسایل الکتریکی دیگری که با سیستم های برق خودرو کار می کنند، طراحی شده است. این وسائل نباید بیش از ۱۰ آمپر برق (با موتور روشن) بکشند.

⚠️ **هشدار**

- فقط هنگامیکه موتور روشن است از خروجی (پریز) برق استفاده کنید و پس از اتمام کار، پلاگ (دوشاخه) را از پریز خارج کنید. استفاده طولانی مدت از خروجی (پریز) برق در زمانیکه موتور خاموش است می تواند باعث تخلیه شارژ باتری شود.
- فقط از وسائل برقی دارای ظرفیت ولتاژی کمتر از ۱۲ و آمپر مصرفی کمتر از ۱۰ استفاده کنید.
- اگر ایرکاندیشن یا بخاری (گرمکن) روشن است، در هنگام استفاده از خروجی (پریز) برق، ایرکاندیشن یا بخاری را در پائین ترین سطح عملکردی تنظیم کنید.
- در زمان عدم استفاده از خروجی (پریز) برق، درپوش آن را ببندید.

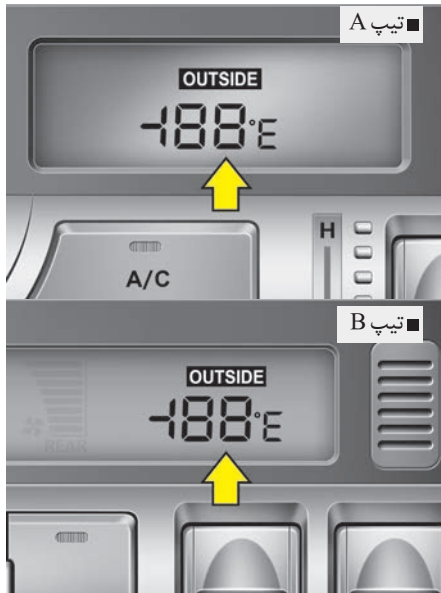

دمای هوای بیرون

دمای هوای بیرون در واحدهای ۱ درجه سانتیگراد نمایش داده می‌شود. محدوده دمای نمایشی بین ۴۰- درجه و ۶۰ درجه سانتیگراد است.

دقیقه (2)

فشار دادن دکمه M زمان به نمایش درآمده را یک دقیقه به جلو می‌برد.

تنظیم دوباره (3)

برای پاک کردن دقایق دکمه R را فشار دهید، برای مثال اگر در حالیکه زمان بین ۹:۰۱ تا ۹:۲۹ می‌باشد، ۹:۰۱ الی ۹:۲۹ صفحه نمایش به ۹:۰۰ و ۹:۲۰ الی ۹:۵۹ صفحه نمایش به ۱۰:۰۰ تغییر خواهد کرد.

تغییر سیستم ۱۲ ساعته به ۲۴ ساعته

برای تغییر سیستم نمایش ۱۲ ساعته زمان به سیستم نمایشی ۲۴ ساعته دکمه R مکرراً فشار دهید تا صفحه نمایش چشمک بزند. برای مثال، اگر زمانی که ساعت زمان ۱۰:۱۵ بعد از ظهر را نشان می‌دهد، دکمه R را فشار دهید. صفحه نمایش به ۲۲:۱۵ تغییر می‌کند.

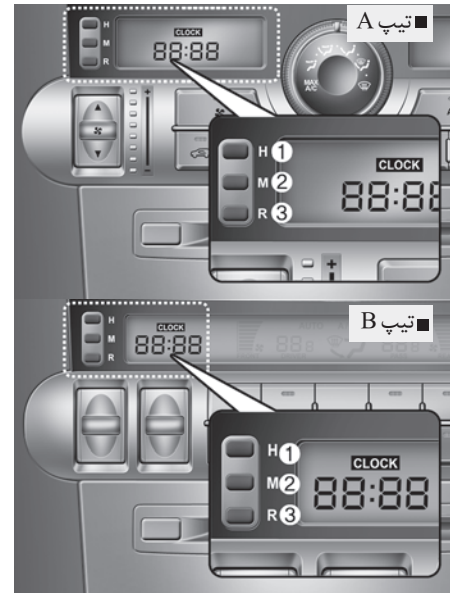

ساعت (I)

فشار دادن دکمه (H) زمان نمایش درآمده را یک ساعت به جلو می‌برد.

- ۱
- ۲
- ۳
- ۴
- ۵
- ۶
- ۷
- ۸
- I



تور محافظ بار (در صورت مجهز بودن)

به منظور جلوگیری از تکان خوردن و جابجا شدن وسایل و بار در محفظه بار، می توانید از حلقه های تعبیه شده در محفظه بار، برای متصل نمودن تور محافظ بار استفاده نمایید. در صورت ضرورت، برای تهیه تور محافظ با عملیات مجاز کیا تماس بگیرید.



قلاب جالباسی (در صورت مجهز بودن)



هشدار

لباس های سنگین را از قلاب جا لباسی آویزان نکنید، قلاب ممکن است آسیب ببیند.

• به منظور جلوگیری از پرت شدن حواس راننده تغییرات دمای دماسنج بلافاصله به نمایش در نمی آید.

برای توضیحات بیشتر به فصل ۴ به بخش "سیستم کنترل هوا" مراجعه نمایید.

• **دما** ↔ **ثانیه**

۱. سوئیچ خودرو را در وضعیت روشن ON قرار دهید.

۲. در حالیکه دکمه R را فشار می دهید، در طول ۳ ثانیه دکمه H را حداقل ۳ بار فشار دهید.

۳. حالت نمایش دما به نمایش زمان تغییر کرده و زمان بر حسب ثانیه نمایش داده می شود.

۴. در صورتی که دکمه M را فشار دهید، دقیق ساعت تغییر کرده و مجدداً از (00) شروع می شوند.

۵. برای تغییر مجدد وضعیت به نمایش دما، در حالیکه R را فشار می دهید، در طول ۳ ثانیه دکمه H را حداقل ۳ بار فشار دهید. در صورتی که سوئیچ خودرو در وضعیت خاموش OFF قرار گیرد، دما

نمایش داده خواهد شد.

تجهیزات فابری

* یادآوری

- قبل از قرار دادن بار بر روی باربند، تیرکهای عرضی (در صورت مجهز بودن) باید به موقعیت‌های صحیح حمل بار تغییر مکان داده شوند.
 - اگر خودرو به سقف برقی (سان روف) مجهز است، از عدم قرارگیری بار به نحوی که باعث مزاحمت در عملکرد سان روف شود، اطمینان حاصل کنید.
 - در صورتی که از باربند برای حمل بار استفاده نمی‌کنید، اگر صدای باد شنیده می‌شود، احتمالاً باید تیرکهای عرضی را جا بجا نمایید.
- بار بند (در صورت مجهز بودن)
در صورت مجهز بودن خودرو به باربند، حمل بار بر روی سقف خودرو امکان پذیر می‌باشد.
تیرکهای عرضی و اجزای اتصال مورد نیاز برای نصب باربند بر روی خودرو، از عاملیت مجاز کیا قابل تهیه است.



هشدار ⚠️

به منظور پیشگیری از صدمه دیدن اجسام یا بدنه خودرو، هنگام حمل وسایل و اجسام شکننده و حجیم به داخل محفظه بار دقت کافی داشته باشید.

⚠️ اخطار

برای جلوگیری از صدمات چشمی، به محافظ بار بیش از حد فشار نیاورید. همیشه صورت و بدن‌تان را از مسیر برگشت حالت فنی تور محافظ دور نگه دارید.
هنگام مشاهده آثار ساییدگی و صدمه در تسمه تور محافظ، از آن استفاده نکنید.

۱

۲

۳

۴

۵

۶

۷

۸

۹

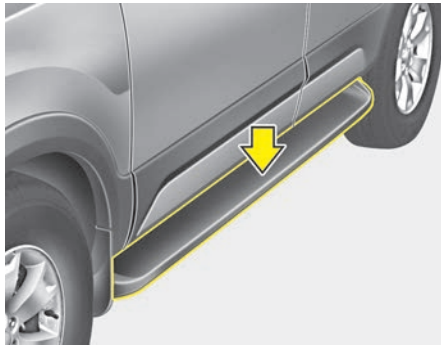

پله کنار خودرو (در صورت مجهز بودن)

برای راحتی خود، هنگام پیاده یا سوار شدن به خودرو از این پله استفاده کنید.

⚠️ **اخطار**

- در روزهای بارانی یا برفی مراقب باشید که هنگام پیاده شدن یا سوار شدن به خودرو از روی پله سر نخورید.
- باز کردن درها در زمانی که دمای هوا زیر نقطه انجماد است و یا پله کنار خودرو با یخ یا برف پوشیده شده، ممکن است به در صدمه بزنند. پیش از باز کردن هر یک از درها برف یا یخ انباشته شده را تمیز نمایید.

- در هنگام قرار گرفتن وسایل بر روی باربند، مرکز ثقل خودرو بالاتر خواهد بود. از شروع به حرکت‌های ناگهانی، ترمز شدید، پیچیدن سریع، حرکت یا مانور ناگهانی با سرعت زیاد که می‌تواند باعث از دست رفتن کنترل خودرو یا واژگون شدن‌های منجر به حادثه شود خودداری کنید.

- همیشه در هنگام حمل وسایل بر روی باربند، ضمن رانندگی آرام، با احتیاط پیچها را دور بزنید. بادهای شدید رو به بالا در نتیجه گذر از کنار خودروهای عبوری یا علل طبیعی می‌تواند فشار ناگهانی و رو به بالایی را بر وسایل قرار گرفته بر روی باربند تحمیل کند. این امر به خصوص در زمان حمل اشیاء حجیم و صاف مانند صفحات چوبی یا تشک‌ها صادق است. این عمل می‌تواند باعث فرو افتادن وسائل از روی باربند شده و در نتیجه به خودرو شما یا آنها تکیه در اطراف هستند صدمه بزند.

- برای جلوگیری از صدمه دیدن وسایل یا از دست دادن بار در هنگام رانندگی، به طور مستمر قبل از حرکت و در حین رانندگی وسایل را کنترل کنید تا از قرار گرفتن محکم آنها بر روی باربند اطمینان حاصل کنید.

⚠️ **هشدار**

- هنگام حمل بار بر روی باربند، احتیاط‌های لازم را برای پیشگیری از صدمه دیدن سقف خودرو توسط بار به عمل می‌آورید.
- هنگام حمل وسایل بر روی باربند از عدم تجاوز طول و عرض وسایل از طول و عرض سقف خودرو اطمینان حاصل کنید.

⚠️ **اخطار**

- مشخصات و مقادیر ارائه شده در زیر، حداکثر وزن قابل بارگیری بر روی باربند است بار را تا حد ممکن به طور متساوی بر روی تیرک‌های عرضی (در صورت مجهز بودن) و باربند قرار داده و محکم ببندید.

باربند	۱۰۰ کیلوگرم توزیع شده به طور متساوی
--------	--

بارگیری بر روی باربند بیش از مقادیر عددی می‌تواند به خودرو صدمه بزند.

سیستم صوتی



۱

۲

۳

۴

۵

۶

۷

۸

۹

آنتن

آنتن سقفی

برای دریافت امواج صوتی AM و FM خودروی شما به یک آنتن سقفی مجهز است. این آنتن قابل جدا شدن می باشد. برای پیاده کردن آنتن، آن را در جهت خلاف عقربه های ساعت بچرخانید. برای سوار کردن آنتن را در جهت عقربه های ساعت بچرخانید.

هشدار

- قبل از ورود به مکانهای با سقف کوتاه، ابتدا آنتن را پیاده نمایید.
- پیش از شستن اتومبیل در کارواشهای اتوماتیک آنتن را پیاده نمایید.
- هنگام سوار کردن مجدد آنتن بر روی سقف، محکم شدن آنتن در موقعیت قائم بسیار مهم است. به هر حال می توانید هنگام پارک خودرو یا قرار دادن بر روی بار بند آنتن را جدا کنید.
- هنگام حمل بار بروی باربند، برای دریافت هرچه بهتر امواج صوتی، بار را خیلی نزدیک آنتن قرار ندهید.

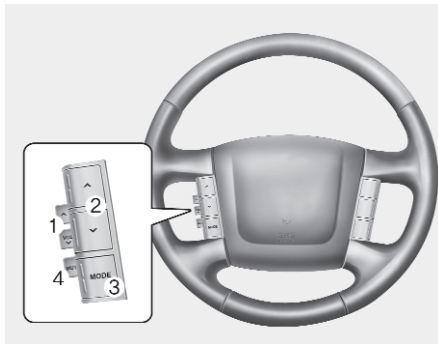

کلید کنترل از راه دور سیستم صوتی

(در صورت مجهز بودن)

کلید کنترل از راه دور سیستم صوتی به جهت ارتقاء ایمنی بر روی غریبک فرمان نصب شده است.

هشدار

کلیدهای کنترل از راه دور سیستم صوتی را همزمان با هم فشار ندهید.

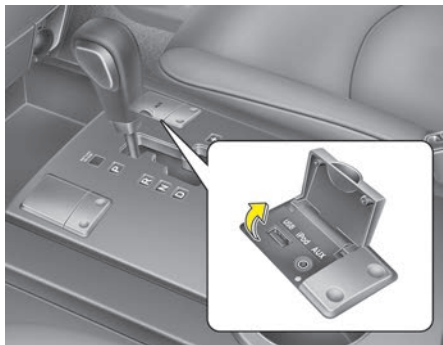

ورودی‌های AUX، USB، iPod

(در صورت مجهز بودن)

در صورتی که خودرو شما به ورودی (پورت) USB یا AUX یا iPod مجهز است، می‌توانید از پورت USB برای اتصال دستگاه‌های صوتی، از پورت USB برای اتصال دستگاه (فلش مموری) و پورت iPod برای ورود iPod استفاده کنید.

*یادآوری

هنگام استفاده از سیستم صوتی قابل حمل که به خروجی برق متصل هستند، هنگام اجرا ممکن است صداهای شنیده شود. در این صورت، از خروجی برق دستگاه صوتی قابل حمل استفاده نمایید.

حالت رادیو RADIO

در این حالت دکمه جستجوگر عمل دکمه‌های انتخاب ایستگاه‌های از پیش تنظیم شده را انجام می‌دهد.

حالت CDP

در این حالت دکمه جستجوگر عمل دکمه انتخاب آهنگ‌های ماقبل/ما بعد را انجام می‌دهد.

حالت CDC

در این حالت دکمه جستجوگر عمل دکمه انتخاب آهنگ‌های ماقبل/ما بعد را انجام می‌دهد. اطلاعات مشروح عملکرد دکمه‌های کنترل صوتی در صفحات بعدی این بخش ارائه شده است.

دکمه حالت MODE (3)

برای انتخاب حالت پخش رادیو یا سی دی (دیسک فشرده) این دکمه را بفشارید.

دکمه حالت بی صدا MUTE (4)

- برای لغو صدا این دکمه را بکشید.
- برای برقراری مجدد صدا دکمه را مجدداً بیرون بکشید.

دکمه ولوم (VOL ∇ / ▲) (1)

- با بالا کشیدن دکمه (▲) صدا زیاد می‌شود.
- با پایین کشیدن دکمه (∇) صدا کم می‌شود.

دکمه جستجوگر / تنظیم دوباره SEEK/PRESET (2)

عملکرد این دکمه در حالات مختلف فرق می‌کند، اگر دکمه جستجوگر ۰/۸ ثانیه یا بیشتر فشار داده شود، در هر یک از حالت‌ها به شرح زیر عمل می‌کند:

حالت رادیو (RADIO)

در این حالت دکمه جستجوگر عمل دکمه انتخاب جستجوی اتوماتیک را انجام می‌دهد.

حالت CDP

در این حالت دکمه جستجوگر عمل دکمه حرکت سریع را انجام می‌دهد.

حالت CDC

در این حالت دکمه جستجوگر عمل دکمه انتخاب دیسک ماقبل / مابعد (DISC UP/DOWN) را انجام می‌دهد. اگر دکمه جستجوگر کمتر از ۰/۸ ثانیه فشار داده شود، در هر یک از حالت‌ها به شرح زیر عمل می‌کند:

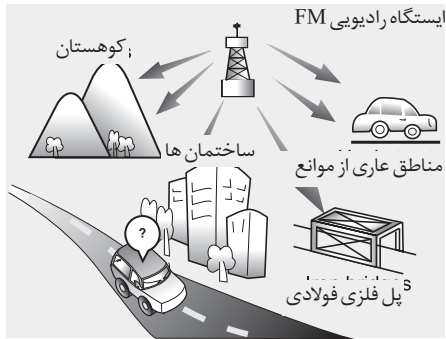

امواج FM با فرکانس‌های بالا ارسال میشوند و نمیتوانند دچار خمیدگی شده، سطح زمین را پوشش دهند. بهمین دلیل در مسافت‌های نسبتاً کوتاه از ایستگاه فرستنده، امواج محو میشوند. همچنین امواج FM به سادگی توسط ساختمانها کوهها یا موانع دیگر تحت تاثیر قرار میگیرند. این حالتها ممکن است منجر به ایجاد شرایطی شوند که باعث تصور وجود مشکل در دستگاه رادیو شود. شرایط ذکر شده در زیر عادی بوده و حاکی از وجود مشکل در سیستم رادیو نمی باشد.

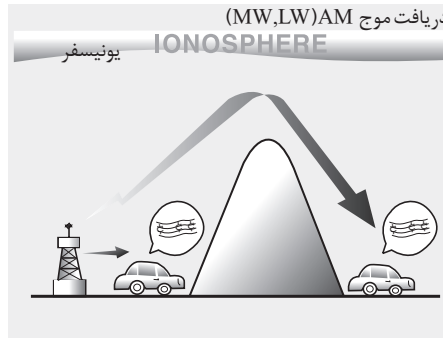

دریافت امواج فرستنده‌های AM از فواصل دور نسبت به FM بهتر است، دلیل این امر ارسال امواج AM با فرکانس‌های پایین است. این امواج رادیویی بلند دارای فرکانس پایین، میتوانند خمیدگی کره زمین را به صورت انعکاسی بجای حرکت مستقیم به اتمسفر، طی کنند. علاوه بر این، آنها موانع را دور میزنند بهمین دلیل میتوانند پوشش امواج بهتری را فراهم نمایند.

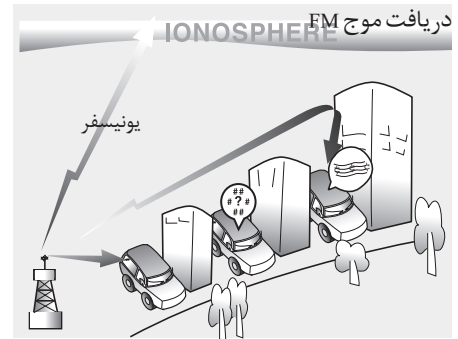

چگونگی عملکرد سیستم صوتی خودرو
 امواج رادیویی AM و FM از برجهای فرستنده‌ای که در اطراف شهر شما قرار دارند ارسال میشوند. این امواج بوسیله آنتن خودروی شما جمع‌آوری و بوسیله رادیو دریافت و از طریق بلندگوها پخش میشوند. وقتی یک سیگنال قوی رادیویی توسط سیستم رادیو دریافت شود، مهندسی دقیق سیستم صوتی شما باعث پخش آن با بهترین کیفیت ممکن میشود. اما در بعضی از مواقع سیگنال ارسال شده به خودروی شما زیاد قوی و صاف نیست. این وضعیت به عواملی مانند فاصله از ایستگاه فرستنده، نزدیکی به ایستگاه‌های قوی دیگر رادیو یا وجود ساختمانها، پل‌ها و یا موانع بزرگ دیگر منطقه بستگی دارد.

- ۱
- ۲
- ۳
- ۴
- ۵
- ۶
- ۷
- ۸
- ۱

استفاده از تلفن همراه یا دستگاه بی سیم زمانی که در داخل خودرو از تلفن همراه استفاده می شود، ممکن است تجهیزات صوتی داخل خودرو دچار پارازیت شوند. این امر به معنی وجود اشکال در تجهیزات صوتی نیست. در چنین وضعیتی سعی کنید تلفن همراه را تا حد ممکن از دستگاه صوتی دور کنید.

هشدار ⚠️

هنگامیکه از سیستم های ارتباطی نظیر تلفن همراه یا دستگاه بی سیم در داخل خودرو استفاده می کنید، آنتن های بیرونی جداگانه ای باید برای آنها در خودرو نصب شود. هنگامیکه تلفن همراه یا دستگاه بی سیم به تنهایی توسط آنتن داخلی خود دستگاه در خودرو مورد استفاده قرار گیرد، امکان تداخل امواج این دستگاه ها با سیستم الکتریکی خودرو وجود داشته و تاثیرگذاری نامطلوب آنها بر عملکرد ایمن خودرو محتمل است.

⚠️ اخطار

در هنگام رانندگی از تلفن همراه استفاده نکنید. برای استفاده از تلفن همراه باید در مکانی ایمن توقف کنید.

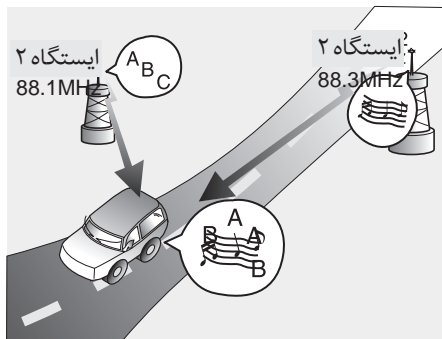

- تعویض ایستگاه - با ضعیف شدن سیگنال FM، سیگنال قوی دیگری با فرکانسی نزدیک به فرکانس انتخابی شما ممکن است کم کم توسط رادیوی شما دریافت شود. این حالت بدلیل طراحی رادیو می باشد، چرا که رادیو باید به واضح ترین سیگنال پاسخ و آنرا دریافت کند. اگر این اتفاق رخ داد، ایستگاه دیگری را با سیگنال قویتر انتخاب کنید.
- اختلال بدلیل تقاطع چند سیگنال با هم - سیگنال های رادیویی دریافت شده از چند جهت مختلف، باعث ارتعاش و پارازیت صدا میشوند. این حالت میتواند به علت سیگنال های مستقیم و انعکاس یافته دریافتی از یک ایستگاه یا سیگنال های دریافتی از دو ایستگاه با فرکانس های نزدیک بهم باشد. اگر این اتفاق افتاد ایستگاه دیگری را تا برطرف شدن این شرایط انتخاب کنید.

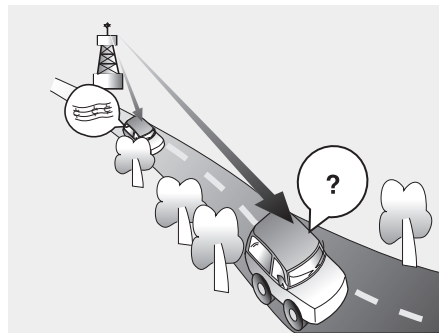

- محو شدن - همانطور که خودروی شما از ایستگاه فرستنده دور میشود، سیگنال ضعیف شده و صدا شروع به محو شدن میکند. در صورت وقوع این امر، توصیه میشود ایستگاه قوی تر دیگری را انتخاب کنید.
- صداهای نامنظم / پارازیت - سیگنال های ضعیف یا موانع بزرگ بین فرستنده و رادیوی شما میتوانند سیگنال را مختل کرده، باعث ارتعاش صدا یا پارازیت شوند. کم کردن سطح صدای زیر ممکن است این تاثیر را تا برطرف شدن اختلالات، مقداری کاهش دهد.

مراقبت از سی دی (در صورت مجهز بودن)

- اگر دمای داخل خودرو بالاست، قبل از روشن کردن سیستم صوتی خودرو شیشه‌ها را به منظور تهویه خودرو پایین دهید.
- کپی و استفاده از فایل‌های MP3/WMA/ AAC/WAVE بدون اجازه قبلی غیر قانونی است. فقط از سی دی‌هاییکه به‌طور قانونی تولید شده‌اند استفاده کنید.
- از بکارگیری مواد فرار نظیر بنزین و تینر، تمیز کننده‌های معمولی و اسپری‌های مغناطیسی تولید شده برای دیسک‌های آنالوگ، برای تمیز کردن سی دی خودداری کنید.
- برای جلوگیری از آسیب دیدن سطح سی دی، سی دی‌ها را با گرفتن از لبه‌های بیرونی یا لبه‌های سوراخ وسط، جابجا کنید.
- قبل جازدن سی دی برای پخش، سطح سی دی را با پارچه‌ای نرم تمیز کنید (از سمت لبه‌های داخل به سمت لبه‌های بیرون تمیزکاری را انجام دهید).
- به سطح سی دی آسیب نزده و به آن نوارچسب، برچسب یا کاغذ نچسبانید.
- از جازدن هیچ چیزی بجز سی دی در دستگاه پخش سی دی اطمینان حاصل کنید (بیش از یک سی دی را در هر بار جازننید).

- برای محافظت از سی دی‌ها در مقابل خراش یا کثیفی، پس از استفاده، سی دی‌ها را در پوشش مخصوص خودشان نگه‌داری کنید.
- بسته به نوع سی دی‌ها CD-R/CD-RW، سی دی‌های بخصوصی ممکن است به‌طور معمول برحسب اعلام شرکت سازنده، ساخت، روش رمزگذاری یا ضبط، قابل پخش توسط دستگاه پخش شما نباشند. در این وضعیت اگر به‌استفاده از این نوع سی دی‌ها ادامه دهید، ممکن است آن‌ها به سیستم صوتی خودرو شما صدمه بزنند.

*** یادآوری - پخش کپی ناسازگار با سیستم -**

سی دی‌های صوتی حفاظت شده

بعضی از سی دی‌ها حفاظت شده در برابر کپی شدن که با استانداردهای بین‌المللی سی دی‌های صوتی هماهنگی ندارند (کتاب قرمز)، ممکن است توسط سیستم صوتی خودرو شما به درستی پخش نشوند. لطفاً توجه داشته باشید اگر شما سعی در پخش سی دی‌های حفاظت شده نمائید و دستگاه پخش سی دی شما بنحو صحیح قادر به پخش آنها نباشد، ممکن است مشکل ناشی از این سی دی‌ها بوده و دستگاه به خودی خود ایرادی نداشته باشد. لطفاً آن سی دی‌ها را تعویض کنید.

رادیو، تنظیم، کنترل ولوم

■ تیب A

• برای کشورهایی که از فرکانسهای اروپایی استفاده نمی‌کنند.



• برای کشورهایی که از فرکانسهای اروپایی استفاده می‌کنند.



- 1 . دکمه انتخاب موج FM/AM
- 2 . دکمه روشن / خاموش و کلید کنترل صدا ON/OFF
- 3 . دکمه انتخاب اتوماتیک کانال
- 4 . دکمه به حافظه سپاری اتوماتیک AST
- 5 . دکمه انتخاب اتوماتیک ایستگاه های از پیش تنظیم شده
- 6 . کلید تنظیم و وارد کردن

■ تیب B

• برای کشورهایی که از فرکانسهای اروپایی استفاده نمی‌کنند.



- 1 . دکمه انتخاب موج FM/AM
- 2 . دکمه روشن / خاموش و کلید کنترل صدا ON/OFF
- 3 . دکمه انتخاب اتوماتیک کانال
- 4 . دکمه به حافظه سپاری اتوماتیک AST
- 5 . دکمه انتخاب اتوماتیک کانالهای از پیش تنظیم شده
- 6 . کلید تنظیم و وارد کردن

• برای کشورهایی که از فرکانسهای اروپایی استفاده می‌کنند.



۱

۲

۳

۴

۵

۶

۷

۸

۹

۵. دکمه انتخاب ایستگاههای از پیش تنظیم شده

- برای پخش هر یک از کانالهای ذخیره شده در دکمه‌های [1] تا [6]، دکمه مورد نظر را کمتر از ۰/۸ ثانیه فشار دهید.
- برای ذخیره ایستگاهی که در حالت پخش است، دکمه [1] تا [6] مورد نظر را به مدت ۰/۸ ثانیه یا بیشتر فشار دهید تا صدای بیپ شنیده شود.

۶. کلید تنظیم / وارد کردن

- در صورتی که کلید در جهت یا خلاف جهت عقربه‌های ساعت چرخانده شود فرکانس دریافتی افزایش یا کاهش می‌یابد.
- کشورهایی که از فرکانس‌های اروپایی استفاده نمی‌کنند، ۹ AM کیلوهرتز، ۱۰۰ FM کیلوهرتز
 - کشورهایی که از فرکانس‌های اروپایی استفاده می‌کنند، ۵ FM کیلوهرتز، ۹ MW کیلوهرتز، ۱ LW (کیلوهرتز)

۳. دکمه انتخاب اتوماتیک کانال

- فشار دادن دکمه [TRACK \] باعث کاهش اتوماتیک به کانال پایین تر می‌شود.
- فشار دادن دکمه [TRACK /] باعث افزایش اتوماتیک به کانال بالاتر می‌شود.

۴. دکمه به حافظه سپاری اتوماتیک AST

- فشار دادن این دکمه باعث انتخاب اتوماتیک کانالهای دارای فرکانس بالا، دریافت و به حافظه سپاری آنها در دکمه‌های انتخاب ایستگاههای [1] تا [6] شده و کانال ذخیره شده در دکمه انتخاب ایستگاه پیش تنظیم [1] پخش می‌شود.
- اگر پس از فعال کردن عملکرد AST هیچ کانالی در حافظه ذخیره نشود، دستگاه کانال قبلی را پخش می‌کند.

نحوه فعال نمودن کنترل رادیو، تنظیم، ولوم

۱. دکمه انتخاب موج FM/AM

- با فشار دادن این دکمه از موج FM به AM و بالعکس تغییر می‌کنید. نحوه تغییر موج از FM به AM و نهایتاً دوباره به FM در زیر توضیح داده شده است:
- کشورهایی که از فرکانسهای اروپایی استفاده نمی‌کنند

... FM1 ← AM ← FM 2 ← FM1:FM/AM-
... FM1 ← FM2 ← FM1 : FM-

- کشورهایی که از فرکانس‌های اروپایی استفاده می‌کنند

...FM1 ← AM ← FM2 ← FM1 : FM-
... MW ← LW ← MW:AM-

۲. دکمه روشن / خاموش و کلید کنترل صدا ON/OFF

- هنگامی که سوئیچ خودرو در موقعیت روشن ON یا تجهیزات جانبی ACC قرار داشته باشد، این کلید دستگاه را خاموش و روشن می‌کند.
- چرخاندن کلید در جهت / خلاف جهت عقربه‌های ساعت باعث افزایش یا کاهش صدا می‌شود.

■ حالت تنظیم صدا

برای انتخاب حالت مورد نظر دکمه [AUDIO] فشار داده و مکرراً بچرخانید تا حالت مورد نظر انتخاب شود هر بار فشار دادن دکمه حالت صدا را به نحو زیر تغییر می‌دهد.

- رتبه اول



- رتبه دوم



- رتبه سوم



- رتبه چهارم

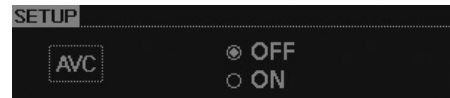

- *برای مثال : برای تنظیم FADER (کنترل صدای بلندگوهای جلو و عقب)
- برای فعال نمودن حالت تنظیم دکمه [AUDIO] را فشار دهید.
- رتبه اول انتخاب می‌شود.
- دکمه AUDIO را بچرخانید تا رتبه دوم نمایش داده شود.
- دکمه AUDIO را فشار دهید تا FADER را انتخاب کنید.
- دکمه AUDIO را بچرخانید تا FADER را تنظیم نمایید.
- اگر طی ۵ ثانیه، با دکمه [AUDIO] کار نکنید، صفحه نمایش به طور اتوماتیک به حالت عادی برمی‌گردد.
- حالات دیگر نیز به روش بالا قابل تنظیم هستند.

- ۱ . شکاف بارگذاری سی دی
- ۲ . دکمه بیرون دهنده سی دی EJECT
- ۳ . دکمه پخش تصادفی RANDOM
- ۴ . دکمه انتخاب اتوماتیک آهنگ
- ۵ . دکمه تکرار RPT
- ۶ . دکمه نمایش نام آهنگ SCROLL
- ۷ . چراغ نمایشگر وجود سی دی
- ۸ . دکمه انتخاب سی دی
- ۹ . دکمه انتخاب اسکن SCAN
- ۱۰ . کلید تنظیم وارد کردن انتخاب TUNE/FILE
- ۱۱ . دکمه انتخاب فولدر FOLDER
- ۱۲ . دکمه اطلاعات INFO

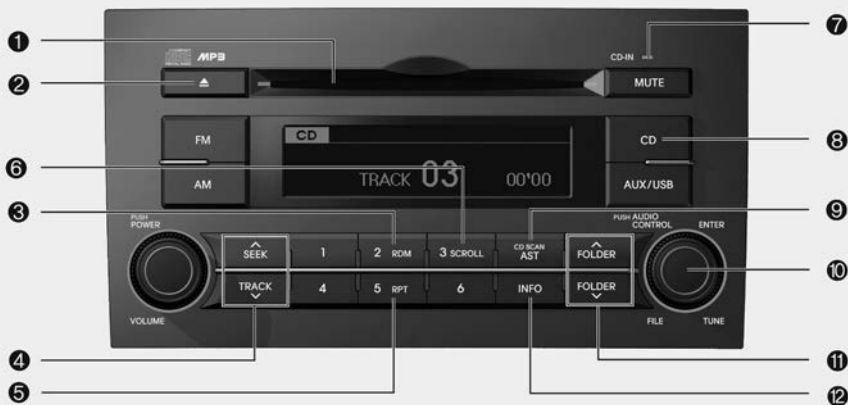

سی دی چنجر

- 1 . شکاف بارگذاری سی دی
- 2 . دکمه بیرون دهنده سی دی EJECT
- 3 . دکمه پخش تصادفی RANDOM
- 4 . دکمه انتخاب اتوماتیک آهنگ
- 5 . دکمه تکرار RPT
- 6 . دکمه نمایش نام فایل SCROLL
- 7 . چراغ نمایشگر وجود سی دی
- 8 . دکمه انتخاب سی دی
- 9 . دکمه انتخاب اسکن SCAN
- 10 . دکمه تنظیم / وارد کردن TUNE/FILE
- 11 . دکمه انتخاب پوشه FOLDER
- 12 . دکمه انتخاب نمایش اطلاعات INFO
- 13 . دکمه انتخاب سی دی ماقبل / مابعد DISC
- 14 . دکمه بارگذاری سی دی LOAD
- (a) . نمایشگر شماره سی دی
- (b) . نمایشگر شکاف بارگذاری سی دی

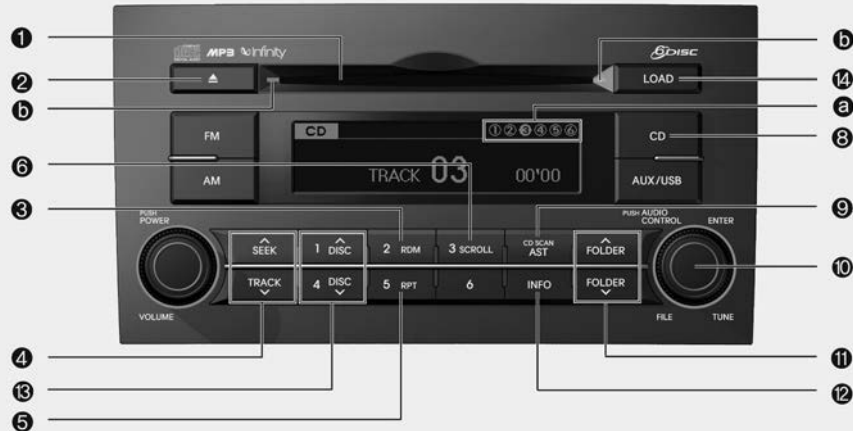

۱

۲

۳

۴

۵

۶

۷

۸

۹

نحوه فعال کردن پخش سی دی / سی دی

چنجر

۱. شکاف بارگذاری سی دی

- لطفاً سی دی را در حالیکه قسمت برچسب دار آن به سمت بالا است در شکاف قرار داده و به آرامی به داخل فشار دهید.
- مدل های پخش سی دی ، سی دی های ۸ و ۱۲ سانتی متری را پخش می کنند.
- مدل های سی دی چنجر ، فقط سی دی های ۱۲ سانتی متری را پخش می کنند.
- اگر سی دی VCD ، اطلاعاتی یا DVD در دستگاه بار گذاری شود، پیغام MEDIA ERROR در صفحه نمایش ظاهر شده و سی دی بیرون داده می شود.

هشدار

هنگامی که در پخش سی دی ها دکمه نمایشگر روشن است سی دی دیگری را وارد دستگاه نکنید.

۲. دکمه بیرون دهنده سی دی

- برای بیرون دادن سی دی در حال پخش سی دی، این دکمه را فشار دهید.
- اگر سی دی در دستگاه نباشد ، پیغام "NO DISC" به مدت ۵ ثانیه نمایش داده شده و به حالت قبلی پخش برمی گردد.

*خروج کامل (فقط سی دی چنجر)

- برای بیرون دادن تمامی سی دی های داخل دستگاه این دکمه را بیش از ۰/۸ ثانیه فشار دهید.

۳. دکمه پخش تصادفی RANDOM

- برای فعال کردن حالت "RDM" دکمه را کمتر از ۰/۸ ثانیه و برای فعال کردن حالت "ALL RDM" دکمه را بیش از ۰/۸ ثانیه فشار دهید.
- RDM : فقط فایل ها / آهنگهای درون پک پوشه / سی دی در حالت انتخاب تصادفی پخش می شوند.
- ALL RDM (فقط فایل های MP3/WMA) تمام فایل ها / آهنگ های درون یک پوشه / سی دی در حالت انتخاب تصادفی پخش می شوند.

۴. دکمه انتخاب اتوماتیک آهنگ

- برای پخش آهنگ در حال پخش از ابتدا ، دکمه [TRACK V] را فشار دهید و برای پخش آهنگ قبلی، در عرض یک ثانیه، دکمه را مجدداً فشار دهید.
- برای جستجو به سمت عقب دکمه [TRACK V] را در حالت فشرده نگه دارید.
- برای پخش آهنگ بعدی، دکمه [TRACK ^] را کمتر از ۰/۸ ثانیه فشار دهید.
- برای جستجو سریع به سمت جلو، دکمه [TRACK \] را در حالت فشرده نگه دارید.

۵. دکمه تکرار RPT

- برای فعال کردن حالت "RPT" دکمه را کمتر از ۰/۸ ثانیه و برای فعال کردن حالت "FLD RPT" دکمه را بیش از ۰/۸ ثانیه فشار دهید.

- RPT : فقط فایل / آهنگ در حالت پخش تکرار می شود.
- FLD RPT (فقط فایل MP3/WMA) : فقط تمام فایل های درون یک پوشه تکرار می شوند.

۶. دکمه نمایش نام فایل SCROLL

- نام فایل به مدت ۵ ثانیه نمایش داده می شود.

۷. چراغ نمایشگر وجود سی دی (فقط پخش سی دی)

- اگر در حالیکه سوئیچ خودرو در وضعیت روشن ON یا تجهیزات جانبی ACC باشد و سی دی بار گذاری کرده باشید چراغ نمایشگر روشن خواهد شد.

۸. دکمه انتخاب سی دی

- با فشار دادن این دکمه در صورت بار گذاری سی دی ، به حالت سی دی تغییر می کنید.
- در صورتی که سی دی در دستگاه نباشد، پیغام "NO DISC" به مدت ۵ ثانیه ظاهر شده و به حالت پخش قبلی برمی گردد.

۹. دکمه انتخاب اسکن SCAN

- ۱۰ ثانیه اول تمام آهنگ های درون سی دی را پخش می کند.

۱۰. کلید تنظیم / وارد کردن انتخاب FILE/TUNE
- برای به نمایش در آوردن شماره آهنگ (نام فایل) ما بعد آهنگ در حال پخش، کلید را در جهت عقربه های ساعت بچرخانید.
 - برای به نمایش در آوردن شماره آهنگ (نام فایل) ما قبیل آهنگ در حال پخش، کلید را در جهت خلاف عقربه های ساعت بچرخانید.
 - برای پخش آهنگ نمایشی، دکمه را فشار دهید.

۱۱. دکمه انتخاب پوشه FOLDER
- با فشار دادن این دکمه نام فایل / نام پوشه (اولین آهنگ درون پوشه) ماقبل یا ما بعد فایل در حال پخش، نمایش داده می شوند.
 - برای انتخاب پوشه در حال نمایش، دکمه ENTER (شماره ۱۰) را فشار دهید.

۱۲. دکمه انتخاب نمایش اطلاعات INFO
- هر بار که دکمه فشرده شود، اطلاعات مربوط به آهنگ (فایل) در حال پخش را به ترتیب زیر نمایش می دهد:
- CDDA: نام سی دی ← نام هنرمند ← نام آهنگ
 - ← نام خواننده آهنگ ← نام سی دی
 - MP3/WMA : نام فایل ← نام هنرمند ← آلبوم
 - ← نام پوشه ← نام فایل

۱۳. دکمه انتخاب سی دی ماقبل / ما بعد (فقط سی دی پنجر) DISC
- با هر بار فشار دادن دکمه، به سی دی ماقبل / ما بعد سی دی در حال پخش حرکت می کند.
 - ۱۴. دکمه بارگذاری سی دی (فقط سی دی پنجر) نحوه بار گذاری سی دی

هشدار 

- سی دی را فقط زمانی که پیام "DISK(1~6) INSERT" نمایش داده شده و چراغ نمایشگر شکاف چشمک می زند وارد نمایید.
- دو سی دی را با هم وارد نکنید.

- دکمه [LOAD] را کمتر از ۰/۸ ثانیه فشار دهید.
- یک شکاف بارگذاری خالی انتخاب شده و شماره سی دی بر روی صفحه نمایش چشمک می زند.
- پیغام WAIT به مدت کوتاهی در صفحه نمایش پیغام ظاهر شده و پس از آن پیغام "DISK(1~6) INSERT" نمایش داده شده و چراغ نمایشگر شکاف بارگذاری سی دی چشمک می زند.
- در حین چشمک زدن شکاف بارگذاری، سی دی را وارد کنید.
- نحوه بارگذاری چند سی دی (ALL LOAD)
- دکمه [LOAD] را بیش از ۰/۸ ثانیه فشار دهید.
- یک شکاف بارگذاری خالی انتخاب شده و شماره سی دی بر روی صفحه نمایش چشمک می زند.
- پیغام WAIT به مدت کوتاهی در صفحه نمایش پیغام ظاهر شده و پس از آن پیغام "DISK(1~6) INSERT" نمایش داده شده و چراغ نمایشگر شکاف بارگذاری سی دی چشمک می زند.



- اگر در حین پخش در حالت فلاش مموری صوتی USB، فلاش مموری صوتی را جدا کنید، فلاش مموری صوتی USB ممکن است آسیب دیده یا خراب شود. بنابراین زمانی که موتور خاموش است یا دستگاه در حالت پخش فلاش مموری صوتی USB قرار ندارد، وسیله صوتی خارجی را وصل کنید.
- بسته به نوع و ظرفیت وسیله صوتی خارجی USB یا نوع فایل‌های ذخیره شده در فلاش مموری صوتی USB، زمان لازم برای شناسایی فلاش مموری صوتی متفاوت است، اما این امر حاکی از عیب نیست و فقط باید صبر کنید.
- از فلاش مموری صوتی USB برای هیچ منظور دیگری به جز پخش فایل‌های موسیقی استفاده نکنید.
- استفاده از تجهیزات جانبی فلاش مموری صوتی USB مانند شارژر یا گرم کنی که از I/F فلاش مموری صوتی USB استفاده می‌کند، ممکن است کیفیت عملکرد را پایین آورده یا به بروز مشکل منجر شود.

- بسته به وضعیت فلاش مموری USB، فلاش مموری صوتی وصل شده ممکن است شناسایی نشود.
- هنگامی که نظم بایت / سکتور فورمت فلاش مموری صوتی USB، ۵۱۲ یا ۲۰۴۸ بایت نباشد، فلاش مموری صوتی قابل شناسایی نخواهد بود.
- فقط فلاش مموری صوتی USB فورمت شده بر اساس FAT با تعداد بیت ۳۱/۱۶/۱۲ قابل اجرا است.
- تجهیزات یا فلاش مموری صوتی بدون اتصال اگر اصلی (قانونی) باشد، احتمالاً شناسایی نشود.
- از عدم تماس ترمینال فلاش مموری صوتی با بدن یا اشیاء دیگر اطمینان حاصل کنید.
- اگر فلاش مموری USB را در زمانی کوتاه به طور مکرر قطع و وصل (سوار و پیاده) کنید، ممکن است به وسیله صوتی آسیب وارد شود.
- ممکن است در حین قطع و وصل کردن وسیله صوتی USB صدای مزاحم نا آشنا به گوش برسد.

هشدار - استفاده از فلاش مموری



صوتی USB

- در هنگام استفاده از فلاش مموری صوتی USB، از وصل نبودن فلاش مموری قبل از استارت خودرو و وصل کردن آن بعد از استارت، اطمینان حاصل کنید.
- اگر در هنگام وصل بودن فلاش مموری USB صوتی، خودرو را استارت بزنید، ممکن است این عمل به فلاش مموری USB آسیب بزند. (فلاش مموری‌ها محافظت شده، ESA نیستند)
- اگر در هنگام وصل بودن فلاش مموری USB، خودرو را روشن یا خاموش نکنید، ممکن است فلاش مموری صوتی خارجی کار نکند.
- دستگاه ممکن است فایل‌های MP3 یا WMA غیر اصلی را پخش نکند.
- دستگاه فقط فایل‌های MP3 دارای فشردگی بین ۸ تا ۳۲۰ کیلوبایت در ثانیه را می‌تواند پخش کند.
- دستگاه فقط فایل‌های موسیقی WMA دارای فشردگی بین ۸ تا ۳۲۰ کیلوبایت در ثانیه را می‌تواند پخش کند.
- در هنگام وصل و جدا کردن فلاش مموری صوتی USB، احتیاط لازم را در مورد الکتریسیته ساکن رعایت کنید.
- MP3های رمز شده قابل شناسایی توسط دستگاه صوتی نیستند.

- اطلاعات موجود در فلش مموری USB ممکن است حین استفاده از AUDIO حذف شوند. تهیه فایل پشتیبان از فایل‌های موجود در فلش مموری توصیه می‌شود.
- به منظور جلوگیری از آسیب دیدن جک فلاش مموری، استفاده از فلاش مموری‌هایی که دارای جا سوئیچی و یا تجهیزات جانبی تلفن همراه هستند توصیه نمی‌گردد.
- لطفاً فقط از محصولاتی که از نوع وارد کردنی (PLUG IN) بوده و در تصویر نشان داده شده استفاده نمایید.



- اگر از وسایل جانبی نظیر هاب USB که جداگانه خریداری کرده‌اید استفاده کنید، ممکن است سیستم صوتی خودرو نتواند فلاش مموری صوتی را شناسایی کند. فلاش مموری صوتی USB را مستقیماً به ترمینال رسانه (سیستم صوتی) خودرو وصل کنید.
- اگر فلاش مموری USB شما پارتیشن‌های مجازی تقسیم شده است، فقط آهنگهای درون ریشه توسط سیستم صوتی خودروی شما شناسایی خواهند شد.
- تجهیزاتی نظیر اجرا کننده فایل MP3 (MP3 PLAYER)، تلفن همراه، دوربین دیجیتال توسط USB I/F احتمالاً قابل شناسایی نیستند.
- USB غیر استاندارد (بدون پوشش فلزی) احتمالاً قابل شناسایی نیستند.
- رم ریدر USB (مانند SD، CF، MICRO SD و . . .) و با هاب‌های HDD خارجی احتمالاً قابل شناسایی نیستند.
- فایل‌های موسیقی دارای حفاظت DRM (حفاظت قانونی از فایل‌های دیجیتال) قابل شناسایی نیستند.

۱

۲

۳

۴

۵

۶

۷

۸

۹

استفاده از فلاش مموری iPod , AUX / USB

تیپ A ■

- 1 . دکمه پخش تصادفی RANDOM
- 2 . دکمه انتخاب اتوماتیک آهنگ
- 3 . دکمه انتخاب تکرار RPT
- 4 . دکمه انتخاب نمایش نام فایل SCROLL
- 5 . دکمه انتخاب حالت iPod / AUX / USB
- 6 . دکمه انتخاب نمایش اطلاعات INFO
- 7 . دکمه انتخاب / وارد کرده FILE/ENTER
- 8 . دکمه جستجوی پوشه FOLDER
- 9 . دکمه انتخاب اسکن SCAN

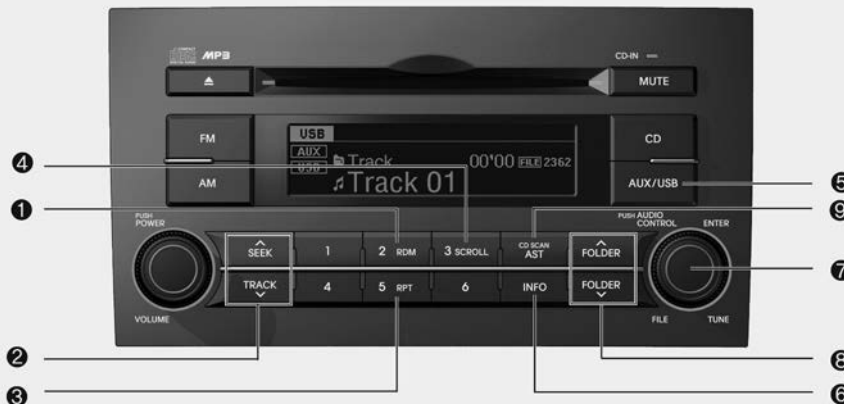

iPod یکی از نام های تجاری صنایع تجاری اپل Apple است.

■ تیپ B

- 1 . دکمه بخش تصادفی RANDOM
- 2 . دکمه انتخاب اتوماتیک آهنگ
- 3 . دکمه انتخاب تکرار RPT
- 4 . دکمه انتخاب نمایش نام فایل SCROLL
- 5 . دکمه انتخاب حالت / USB iPod / AUX / USB
- 6 . دکمه انتخاب نمایش اطلاعات INFO
- 7 . دکمه انتخاب / وارد کرده FILE/ENTER
- 8 . دکمه جستجوی پوشه FOLDER
- 9 . دکمه انتخاب اسکن SCAN



- ۱
- ۲
- ۳
- ۴
- ۵
- ۶
- ۷
- ۸
- ۹

نحوه فعال کردن فلش مموری USB

۱. دکمه پخش تصادفی RANDOM

برای فعال کردن حالت "RDM" دکمه را کمتر از ۰/۸ ثانیه و برای فعال کردن حالت "ALL RDM" دکمه را بیش از ۰/۸ ثانیه فشار دهید.

- RDM : فقط فایل ها / آهنگهای درون یک پوشه / سی دی در حالت انتخاب تصادفی پخش می شوند.
- ALL RDM (فقط فایل های MP3/WMA) تمام فایل ها / آهنگ های درون یک پوشه / سی دی در حالت انتخاب تصادفی پخش می شوند.

۲. دکمه انتخاب اتوماتیک آهنگ

• برای پخش آهنگ در حال پخش از ابتدا، دکمه [TRACK √] را فشار دهید و برای پخش آهنگ قبلی، در عرض یک ثانیه، دکمه مجدداً فشار دهید.

- برای جستجو به سمت عقب دکمه [TRACK √] را در حالت فشرده نگه دارید.
- برای پخش آهنگ بعدی، دکمه [TRACK /] را کمتر از ۰/۸ ثانیه فشار دهید.
- برای جستجو سریع به سمت جلو، دکمه [TRACK \] را در حالت فشرده نگه دارید.

۳. دکمه تکرار RPT

برای فعال کردن حالت "RPT" دکمه را کمتر از ۰/۸ ثانیه و برای فعال کردن حالت "FLD RPT" دکمه را بیش از ۰/۸ ثانیه فشار دهید.

- RPT : فقط فایل / آهنگ در حالت پخش تکرار می شود.
- FLD RPT (قط فایل WMA3MP) : فقط تمام فایل های درون یک پوشه تکرار می شوند.

۴. دکمه نمایش نام فایل SCROLL

نام فایل به مدت ۵ ثانیه نمایش داده می شود.

۵. دکمه انتخاب USB/AUX

- در صورت اتصال تجهیزات جانبی / USB پخش به حالت USB/AUX تغییر وضعیت داده و با هر بار فشار دادن دکمه به نحو زیر تغییر می کند.

AUX / USB : AUX → USB → AUX...

- در صورتی که USB و تجهیزات جانبی متصل نشده باشند با فشار دادن دکمه پیغام NO MEDIA به مدت ۵ ثانیه نمایش داده شده و به حالت پخش قبلی بر می گردد.

۶. دکمه انتخاب نمایش اطلاعات

با هر بار فشار دادن دکمه اطلاعات مرتبط به فایل و INFO آهنگ های در حال پخش به ترتیب زیر به نمایش در می آیند.

نام فایل ← نام هنرمند ← نام آلبوم ← نام پوشه ← نام فایل ...

۷. کلید جستجو و دکمه ENTER

- برای نمایش نام فایل ما بعد آهنگ در حال پخش کلید را در جهت عقربه های ساعت بچرخانید.

- برای نمایش نام فایل ما قبل آهنگ در حال پخش کلید را در خلاف جهت عقربه های ساعت بچرخانید.

- برای انتخاب آهنگ نمایشی، دکمه را فشار دهید.

۸. دکمه جستجوی پوشه FOLDER

- با فشار دادن این دکمه نام فایل / پوشه های ما قبل و ما بعد فایل در حال پخش، نمایش داده می شوند.

- برای انتخاب پوشه در حال پخش، دکمه ENTER (شماره ۶) را فشار دهید.

۹. دکمه انتخاب اسکن

- ۱۰ ثانیه اول تمامی آهنگ های موجود در فلش مموری USB را پخش می کند.

نحوه فعال کردن دستگاه iPod

۱. دکمه انتخاب پخش تصادفی RANDOM

برای فعال کردن حالت **RANDOM** دکمه را کمتر از ۰/۸ ثانیه و برای فعال کردن حالت **SHUFFLE** دکمه را بیش از ۰/۸ ثانیه فشار دهید.

- **SHUFFLE**: تمام آهنگها در طبقه فعلی به ترتیب تصادفی پخش می شوند.
- **SHUFFLE**: تمام آهنگها درون iPod به ترتیب تصادفی در یک آلبوم قرار گرفته و آهنگ های درون این آلبوم به ترتیب تصادفی پخش می شوند.

۲. دکمه انتخاب اتوماتیک آهنگ

- برای پخش آهنگ در حال پخش از ابتدا دکمه [TRACK √] را فشار دهید برای پخش آهنگ قبلی، در عرض یک ثانیه دکمه را مجدداً فشار دهید.
- برای جستجو به سمت عقب [TRACK ∨] را در حالت فشرده نگه دارید.
- برای پخش آهنگ بعدی؛ دکمه [SEEK ∧] را کمتر از ۰/۸ ثانیه فشار دهید.
- برای جستجوی سریع به سمت جلو، دکمه [SEEK ∧] را در حالت فشرده نگهدارید.

۳. دکمه تکرار RPT

یک آهنگ مرتباً پخش می شود.

۴. دکمه نمایش نام فایل SCROLL

نام فایل ها به مدت ۵ ثانیه در صفحه نمایش داده می شود.

۵. دکمه انتخاب حالت iPod

در صورت اتصال iPod، حالت پخش، به پخش iPod تغییر خواهد کرد.

۶. دکمه انتخاب نمایش اطلاعات iPod

با هر بار فشار دکمه اطلاعات مربوط به فایل فعلی به ترتیب زیر نمایش داده میشود.
 عنوان ← نام هنرمند ← نام آلبوم ...

■ جستجوی آهنگ / نام مورد نظر

با انتخاب حالت جستجوی رتبه بندی، همانطور که در جدول زیر می بینید، می توانید جستجوهای خود را دقیق تر نمایید.

- * برای مثال: برای جستجو به وسیله آهنگ ساز
- برای فعال کردن منوی انتخاب حالت دکمه [FOLDER/∧] را فشرده یا کلید [ENTER] را بچرخانید.
- برای انتخاب آهنگ ساز (composer) کلید [ENTER] را بچرخانید.
- برای انتخاب آهنگ کلید [ENTER] را چرخانده، بر روی آهنگ مورد نظر بروید و سپس کلید را فشار دهید، آهنگ انتخابی پخش خواهد شد.
- در حالت جستجو، با فشار دادن دکمه [FOLDER/∧] به حالت قبلی بر خواهند گشت.
- بقیه حالات را نیز می توان به روش زیر جستجو نمود. همچنین رتبه بندی ها نیز با هم متفاوت هستند.

رتبه ۱	رتبه ۲	رتبه ۳	رتبه ۴	رتبه ۵
لیست پخش	لیست پخش	آهنگ	-	-
هنرمند	هنرمند	آلبوم	آهنگ	-
آلبوم	آلبوم	آهنگ	-	-
آهنگ	آهنگ	-	-	-
تیپ آهنگ	تیپ آهنگ	هنرمند	آلبوم	آهنگ
آهنگ ساز	آهنگ ساز	آلبوم	آهنگ	-

* دکمه‌های سیستم صوتی حین استفاده از iPod (هنگام تغییر حالت به وضعیت iPod یکبار به نمایش در خواهد آمد)

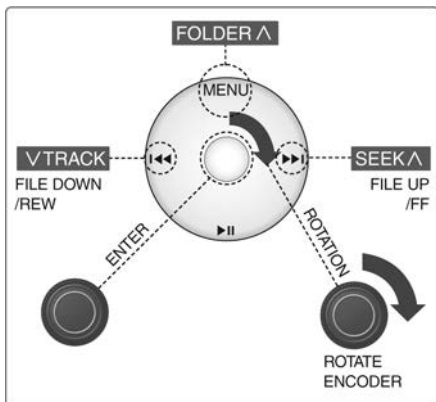

- هنگام اتصال وسیله صوتی توسط کابل iPod، جک (فییش) را تا انتها به داخل فشار دهید تا مزاحمتی برای تبادل اطلاعات در سیستم صوتی ایجاد نکند.
- در هنگام تنظیم افکت های صدای iPod و سیستم صوتی، افکت‌های هر دو دستگاه یکدیگر را پوشش داده و بر هم تاثیر منفی می‌گذارند، لذا ممکن است کیفیت صدا را پایین آورده یا خراب کنند.
- در هنگام تنظیم بلندی صدای سیستم صوتی، عملکرد اکولایزر iPod را غیر فعال (خاموش) کنید. همچنین در هنگام استفاده از اکولایزر iPod، اکولایزر سیستم صوتی را خاموش کنید.
- در هنگام وصل بودن کابل iPod، سیستم حتی بدون وجود iPod می‌تواند به حالت AUX تغییر حالت دهد و در نتیجه می‌تواند باعث صدای مزاحم (پارازیت) شود. هنگامی که از iPod استفاده نمی‌کنید، کابل iPod را جدا کنید.

* یادآوری - استفاده از دستگاه iPod

- بعضی از مدل‌های دستگاه‌های iPod ممکن است از مقررات (پروتکل) تبادل اطلاعات تبعیت نکرده و فایل‌ها ممکن است قابل پخش نباشند (مدل‌های تابع پروتکل (4G, MINI, 5G, NANO, PHOTO), ترتیب جستجو یا پخش آهنگ‌های داخل دستگاه iPod می‌تواند با ترتیب جستجو در سیستم صوتی فرق داشته باشد).
- اگر iPod به دلیل بروز مشکل در آن از کار افتاد؛ iPod را دوباره تنظیم کنید. (تنظیم دوباره : به دفترچه راهنمای iPod مراجعه کنید).
- ممکن است iPod با باتری ضعیف عملکرد عادی نداشته باشد.

⚠ هشدار

- استفاده از دستگاه iPod برای فعال کردن iPod توسط دکمه‌های سیستم صوتی، به کابل برق اختصاصی iPod نیاز دارید. کابل PC عرضه شده توسط اپل ممکن است باعث بروز مشکل شود. از این کابل در خودرو استفاده نکنید.

۱	قبل از رانندگی / ۵-۳
۲	موقعیت‌های سوئیچ خودرو / ۵-۴ دکمه روشن / خاموش موتور /ENGINE START/STOP / ۵-۶
۳	روشن کردن موتور / ۵-۸ گیربکس اتوماتیک / ۵-۱۲
۴	رانندگی با چهار چرخ محرک (4WD) / ۵-۱۸ سیستم ترمز / ۵-۲۸ سیستم قفل دیفرانسیل / ۵-۴۰

۵ رانندگی با خودروی کیا

۶	سیستم تنظیم ارتفاع / ۵-۴۱
۷	سیستم کنترل سرعت یکنواخت (کروز) / ۵-۴۴ رانندگی اقتصادی / ۵-۴۸
۸	رانندگی در شرایط خاص / ۵-۵۰ رانندگی در زمستان / ۵-۵۴
۹	وزن خودرو / ۵-۵۸

⚠️ اخطار - خطرناک بودن گاز اگزوز موتور!

گازهای اگزوز می‌توانند به شدت خطرناک باشند. در صورت احساس بوی گاز اگزوز در داخل خودرو، فوراً پنجره‌ها را باز کنید.

- گازهای اگزوز را تنفس نکنید.
- گازهای اگزوز حاوی گاز منواکسید کربن که گازی بدون رنگ و بو است، می‌باشند. این گاز می‌تواند باعث بیهوشی و مرگ بصورت خفگی گردد.
- از نبود نشستی در سیستم اگزوز مطمئن شوید.
- در هنگام بالا بردن خودرو برای تعویض روغن یا موارد دیگر، سیستم اگزوز را مورد بازرسی و کنترل قرار دهید.
- اگر متوجه تغییر در صدای اگزوز شدید و یا اینکه در اثر رانندگی بر روی موانع متوجه برخورد چیزی با زیر خودرو شدید، هر چه زودتر با مراجعه به عاملیت مجاز کیا سیستم اگزوز را مورد بازرسی و کنترل قرار دهید.
- خودرو را در مکان‌های سر بسته روشن نگه ندارید
- روشن نگه داشتن خودرو حتی با باز بودن در پارکینگ، کاری خطرناک است. هرگز بیش از زمان لازم برای روشن کردن و خارج شدن از پارکینگ، خودرو را در پارکینگ روشن نگه ندارید.
- از روشن نگه داشتن طولانی مدت خودرو با وجود سرنشین در داخل خودرو خودداری کنید.
- اگر روشن نگه داشتن طولانی مدت با وجود سرنشین در داخل خودرو اجتناب ناپذیر بود، این کار را در فضای باز انجام داده و سیستم تهویه خودرو را در موقعیت "هوای تازه بیرون" و فن دمنده را در یکی از حالت‌های تند قرار دهید تا هوای تازه به داخل خودرو دمیده شود.
- در صورتیکه ناچار به رانندگی خودرو با درپشتی باز به دلیل حمل بار حجیم شدید، موارد زیر را رعایت کنید.

۱. تمام پنجره‌ها را ببندید.

۲. دریچه‌های تهویه جانبی را باز کنید.

۳. کنترل هوای ورودی را در حالت "هوای تازه بیرون" و کنترل دریچه‌های هدایت جریان هوا را در حالت "رو به کف" یا "رو به صورت" و فن دمنده را در یکی از حالت‌های تند قرار دهید.

برای اطمینان از عملکرد صحیح سیستم تهویه، از باز و تمیز بودن شبکه‌های ورودی هوا (واقع در جلوشیشه جلو) از وجود برف، یخ، برگ یا هر نوع مانع دیگر اطمینان حاصل کنید.

۱

۲

۳

۴

۵

۶

۷

۸

۹

قبل از رانندگی

قبل از ورود به خودرو :

- از تمیز بودن همه شیشه‌های پنجره‌ها، آینه‌های بغل و چراغ‌های خارجی اطمینان حاصل کنید.
- وضعیت لاستیک‌ها را بازدید و کنترل کنید.
- زیر خودرو را از نظر وجود هر گونه علائم نشستی بازدید و کنترل کنید.
- اگر می‌خواهید عقب بروید، از نبود هر گونه مانع در پشت خودرو اطمینان حاصل کنید.

بازرسی‌های لازم

سطح مایعاتی نظیر روغن موتور، مایع خنک کننده موتور، روغن ترمز و مایع شیشه شوی باید بر اساس فواصل زمانی خاص مربوط به هر نوع مایع مورد بازدید و کنترل قرار گیرد شرح بیشتر در بخش ۷، "تعمیر و نگهداری" ارائه شده است.

قبل از روشن کردن

- تمام درها را بسته و قفل کنید.
- صندلی‌ها را برای دسترسی آسان به همه کلیدها و کنترل‌ها، تنظیم کنید.
- آینه داخل و آینه‌های بغل را تنظیم کنید.
- از عملکرد همه چراغ‌ها اطمینان حاصل کنید.
- تمام نشاندهنده‌ها را بازدید و کنترل کنید.
- پس از چرخاندن سوئیچ خودرو به موقعیت روشن ON، عملکرد چراغ‌های هشدار دهنده را بازدید و کنترل کنید.
- ترمز پارک را آزاد کرده و از خاموش شدن چراغ هشدار ترمز اطمینان حاصل کنید.
- برای به کار گیری ایمن خودرو، از آشنایی کافی با خودرو و تجهیزات آن اطمینان حاصل کنید.

⚠️ احتیاط

در حین حرکت خودرو کمر بند همه سرنشینان باید به نحو مناسب بسته شده باشد. برای اطلاعات بیشتر درباره استفاده مناسب از کمر بندها به "کمر بندهای ایمنی" در بخش ۳ مراجعه کنید.

⚠️ احتیاط

همیشه قبل از قرار دادن دسته دنده در موقعیت حرکت رو به جلو D یا عقب R، محیط نزدیک اطراف خودرو را از نظر حضور افراد و بخصوص کودکان کنترل کنید.

⚠️ احتیاط - رانندگی در حالت مستی یا

پس از تاثیر دارو

رانندگی در حال مستی خطرناک است. رانندگی در حال مستی عامل شماره یک در مرگ و میرهای ناشی از تصادف در بزرگراه در هر سال است. حتی مقدار کمی الکل بر عکس العمل‌ها، استنباط و قضاوت راننده تاثیر می‌گذارد. رانندگی پس از تاثیر دارو به اندازه رانندگی در حال مستی و یا حتی بیش از آن خطرناک است. در هنگام رانندگی در حال مستی یا پس از تاثیر دارو، احتمال وقوع تصادف شدید بسیار بیشتر می‌شود. اگر مست بوده یا تحت تاثیر دارو قرار دارید، رانندگی نکنید. در خودروی که راننده آن مست بوده یا تحت تاثیر دارو قرار دارد سوار نشوید. رانندگی را به فرد دیگری واگذار کرده یا از تاکسی استفاده کنید.

⚠️ احتیاط

هنگام پارک نمودن و یا توقف خودرو در حالیکه موتور روشن است، مراقب باشید که پدال گاز به مدت طولانی فشار ندهید این عمل موجب داغ شدن بیش از حد موتور و یا آگزوز شده، ممکن است منجر به آتش سوزی گردد.

۱

۲

۳

۴

۵

۶

۷

۸

۹

موقعیت‌های سوئیچ خودرو (در صورت مجهز بودن)



۱

۲

۳

۴

۵

۶

۷

۸

۹



موقعیت‌های سوئیچ خودرو

قفل LOCK

برای جلوگیری از سرقت، غریبک فرمان قفل می‌شود. فقط در این حالت سوئیچ را از مغزی قفل فرمان می‌توان خارج کرد. برای چرخاندن سوئیچ به موقعیت قفل LOCK، ابتدا آن را به موقعیت تجهیزات جانبی ACC چرخانده سپس سوئیچ را بداخل فشار داده، به موقعیت قفل LOCK بچرخانید.

قفل فرمان دارای چراغ

برای راحتی شما اگر هر یک از درهای جلو باز شود، چراغ قفل فرمان به شرط آن که سوئیچ خودرو در موقعیت روشن ON قرار نداشته باشد، روشن خواهد شد.

این چراغ بلافاصله پس از چرخاندن سوئیچ به موقعیت روشن ON یا حدود ۳۰ ثانیه پس از بستن در خاموش خواهد شد.

تجهیزات جانبی ACC

در این موقعیت فرمان از قفل خارج و تجهیزات برقی فعال می‌شوند.

* یادآوری

اگر در هنگام چرخاندن سوئیچ به موقعیت تجهیزات جانبی ACC با مشکل مواجه شدید، ابتدا غریبک فرمان را به چپ و راست بچرخانید تا گیر و سفتی برداشته شود، سپس سوئیچ را به موقعیت ACC بچرخانید.

روشن ON

قبل از استارت زدن، عملکرد چراغ‌های هشدار دهنده را در این موقعیت می‌توان بازرسی و کنترل کرد. موقعیت عادی سوئیچ خودرو پس از روشن شدن موتور، این موقعیت است. برای جلوگیری از خالی شدن باتری در هنگام خاموش بودن موتور، سوئیچ را در این موقعیت باقی نگه ندارد.

- هرگز در هنگام حرکت خودرو از داخل دایره غریب‌لک فرمان اقدام به چرخاندن سوئیچ یا فعال کردن کلیدهای کنترل دیگر تجهیزات خودرو ننمایید. وجود دست یا بازو در داخل این محدوده می‌تواند باعث از دست دادن کنترل خودرو، تصادف و آسیب جسمی جدی یا مرگ شود.
- از قراردادن اشیاء آزاد مهار نشده در اطراف صندلی راننده خودداری کنید. چون در هنگام رانندگی ممکن است این اشیاء حرکت کرده باعث مزاحمت برای راننده و در نتیجه تصادف شوند.

استارت START

برای روشن کردن موتور، سوئیچ را به موقعیت استارت بچرخانید. تا موقعیکه سوئیچ را رها نکرده‌اید، موتور بچرخیدن ادامه می‌دهد. پس از رها کردن، سوئیچ به موقعیت روشن ON باز می‌گردد. در این موقعیت چراغ هشدار ترمز را می‌توان بازدید و کنترل کرد.

⚠️ **اخطار - سوئیچ خودرو**

- هرگز در هنگام حرکت سوئیچ را به موقعیت قفل LOCK یا تجهیزات جانبی ACC نچرخانید. این عمل به از دست دادن کنترل سمت حرکت و ترمز که می‌تواند باعث تصادف شود، منجر خواهد شد.
- قفل فرمان جایگزین مناسبی برای ترمز پارک نیست. همیشه قبل از ترک صندلی راننده از قراردادن دسته دنده گیربکس اتوماتیک در موقعیت پارک P و درگیر کردن کامل ترمز پارک اطمینان حاصل نمایید، سپس موتور را خاموش کنید. نادیده گرفتن این هشدارها ممکن است باعث حرکت غیرمنتظره و ناگهانی خودرو شود.

دکمه روشن / خاموش موتور (ENGINE START/STOP) (در صورت مجهز بودن)



دکمه روشن / خاموش موتور دارای چراغ

برای راحتی شما اگر هر یک از درهای جلو باز شود، چراغ دکمه روشن / خاموش موتور روشن می شود. این چراغ ۳۰ ثانیه پس از بستن در خاموش خواهد شد.

همچنین چراغ بلافاصله پس از غیر فعال شدن سیستم دزدگیر خاموش خواهد شد.

دکمه روشن / خاموش موتور

خاموش OFF



Not illuminated

برای خاموش نمودن موتور (دکمه در حالت START/RUN) در حالیکه اهرم دسته دنده را در وضعیت پارک P قرار می دهید، دکمه روشن / خاموش موتور را فشار دهید. هنگامی که بدون قرار دادن اهرم دسته دنده در وضعیت پارک P، دکمه روشن / خاموش موتور را فشار دهید، موتور به جای خاموش شدن در وضعیت تجهیزات جانبی ACC قرار می گیرد.

همچنین، جهت حفاظت خودرو در برابر سارقان هنگام قرار دادن دکمه روشن / خاموش موتور در وضعیت خاموش OFF، غربیلک فرمان قفل می شود. غربیلک فرمان هنگامی که در سمت راننده را باز کنید یا کلید هوشمند را از مغزی قفل کلید هوشمند بیرون بکشید قفل خواهد شد.

در صورتیکه هنگام باز کردن در راننده، غربیلک فرمان به طور کامل قفل نشده باشد، آژیر هشدار به صدا در خواهد آمد. غربیلک فرمان را مجدداً قفل کنید. اگر غربیلک فرمان مجدداً قفل نشد، برای کنترل و بازرسی خودرو به عاملیت مجاز کیا مراجعه نمایید.

علاوه بر این، در صورتی که پس از باز نمودن در راننده، کلید روشن / خاموش موتور در وضعیت خاموش OFF قرار گیرد، غربیلک فرمان قفل نخواهد شد و در نتیجه آژیر هشدار به صدا در خواهد آمد در این مواقع، در را ببندید، در نتیجه غربیلک فرمان قفل شده و آژیر هشدار متوقف خواهد شد.

* یادآوری

در صورتیکه غربیلک فرمان کاملاً قفل نشود. دکمه روشن / خاموش موتور فعال نخواهد شد. برای از بین بردن گیر غربیلک فرمان، در حالیکه فرمان را به سمت راست و چپ می چرخانید، دکمه روشن / خاموش موتور را فشار دهید.

هشدار

فقط در صورتی می توانید موتور (کلید در حالت Start / run) و یا خودرو (کلید در حالت ON) را خاموش نمایید که خودرو متوقف شده باشد. در مواقع اضطراری که خودرو در حال حرکت است می توانید با ۳ بار فشار دادن مکرر دکمه یا فشار دادن دکمه بیش از ۳ ثانیه موتور را خاموش کرده و در وضعیت ACC قرار دهید. اگر خودرو هنوز در حال حرکت است در حالیکه دسته دنده در وضعیت خلاص (N) قرار دارد، با فشردن دکمه روشن بدون فشردن پدال ترمز می توانید مجدداً موتور را روشن کنید.

۱

۲

۳

۴

۵

۶

۷

۸

۹



استارت / حرکت START/RUN

برای روشن کردن موتور، در حالیکه دسته دنده در وضعیت پارک (P) یا خلاص (N) قرار دارد، پدال ترمز و کلید روشن / خاموش موتور را فشار دهید. برای ایمنی بیشتر ابتدا دسته دنده را در حالت پارک P قرار داده و سپس موتور را استارت بزنید.

*یادآوری

در صورتی که بدون فشردن پدال ترمز، دکمه روشن / خاموش موتور را بزنید، موتور روشن نشده و دکمه به نحو زیر تغییر خواهد کرد.

ACC یا ACC → ON → OFF



روشن ON

هنگامی که دکمه روشن / خاموش موتور در وضعیت تجهیزات جانبی ACC قرار دارد، بدون فشردن پدال ترمز دکمه روشن / خاموش موتور را فشار دهید. قبل از روشن شدن موتور می توان تمامی چراغهای هشدار را کنترل نمود.

دکمه روشن / خاموش موتور را به مدت طولانی در وضعیت روشن ON قرار ندهید. ممکن است به دلیل عدم کار کردن موتور، باتری خالی شود.



تجهیزات جانبی ACC

هنگامی که روشن / خاموش موتور در وضعیت خاموش OFF قرار دارد، بدون فشردن پدال ترمز دکمه روشن / خاموش موتور را فشار دهید. قفل غربیلک فرمان باز شده و تجهیزات الکتریکی خودرو قابل فعال شدن هستند. به منظور پیشگیری از خالی شدن باتری ها، پس از یک ساعت قرار داشتن دکمه روشن / خاموش موتور در وضعیت تجهیزات جانبی ACC، دکمه به طور اتوماتیک خاموش می شود.

روشن کردن موتور

⚠️ **اخطار**

همیشه در هنگام رانندگی از کفش مناسب استفاده کنید. کفش نامناسب پاشنه بلند، کفش اسکی و غیره ممکن است در توانایی شما در استفاده از پدال‌های ترمز و گاز اختلال ایجاد کند.

روشن کردن موتور با استفاده از سوئیچ (در صورت

مجهز بودن)

۱. از درگیر بودن ترمز پارک اطمینان حاصل نمایید.

۲. اهرم دسته دنده را در وضعیت پارک P قرار دهید.

پدال ترمز را تا انتها فشار دهید. همچنین می‌توانید در حالیکه اهرم دسته دنده در حالت خلاص N قرار دارد موتور را روشن کنید.

۳. سوئیچ خودرو را به وضعیت استارت START چرخانده و تا روشن شدن موتور (حداکثر ۱۰ ثانیه) در همان حالت نگهدارید، سپس سوئیچ را رها کنید.

۴. در هوای بسیار سرد (کمتر از ۱۸- درجه سانتیگراد) یا پس از خواب خودرو برای چندین روز، بدون فشار دادن پدال گاز، اجازه دهید موتور در دور آرام گرم شود.

چه موتور سرد باشد چه گرم باید بدون فشار دادن پدال گاز موتور استارت زده شود.

• هرگز هنگام حرکت خودرو برای دسترسی به دکمه روشن / خاموش موتور و یا هر دکمه دیگر، دست خود را از درون غریبک فرمان عبور ندهید. قرار دادن دست خود در این مکان ممکن است موجب از دست دادن کنترل خودرو و در نتیجه تصادف و صدمات جسمی شدید و یا مرگ گردد.

• از قرار دادن اشیاء آزاد مهار نشده در اطراف صندلی راننده خودداری کنید. چون در هنگام رانندگی ممکن است این اشیاء حرکت کرده باعث مزاحمت برای راننده و در نتیجه تصادف شوند.

*** یادآوری**

در صورت قرار گرفتن دکمه روشن / خاموش موتور به مدت طولانی در وضعیت روشن ON، تجهیزات جانبی ACC باتری خالی خواهد شد.

⚠️ **اخطار**

• هرگز هنگامی که خودرو در حال حرکت است، دکمه روشن / خاموش موتور را فشار ندهید. این عمل موجب از بین رفتن کنترل خودرو و عملکرد ترمز شده، که ممکن است منجر به تصادف گردد.

• قفل فرمان ضد سرقت جانشین ترمز پارک نیست. همیشه قبل از ترک صندلی راننده، اهرم دسته دنده را در وضعیت پارک p قرار داده، ترمز پارک را کاملاً درگیر نموده و موتور را خاموش نمایید.

در صورت عدم توجه به این پیشگیری‌ها، ممکن است خودرو به طور ناگهانی حرکت کند.

۱

۲

۳

۴

۵

۶

۷

۸

۹

چراغ نمایشگر پیش گرم کن موتور

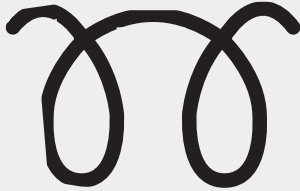

- ۱
 - ۲
 - ۳
 - ۴
 - ۵
 - ۶
 - ۷
 - ۸
 - ۹
۳. برای پیش گرم کردن موتور، سوئیچ را به موقعیت روشن ON بچرخانید. سپس چراغ نمایشگر پیش گرم کن روشن می‌شود.
۴. پس از خاموش شدن چراغ نمایشگر پیش گرم کن، سوئیچ را به موقعیت استارت START چرخانده تا روشن شدن موتور در این موقعیت نگهدارید (حداکثر ۱۰ ثانیه)، سپس سوئیچ را رها کنید.

* یادآوری

اگر تا ۱۰ ثانیه پس از کامل شدن عملکرد پیش گرم کردن موتور دیزلی، موتور را روشن نکرده‌اید، یک بار دیگر سوئیچ خودرو را به موقعیت قفل LOCK چرخانده، مجدداً به موقعیت روشن ON برگردانید تا عمل پیش گرم کردن مجدداً تکرار شود.

روشن کردن موتور دیزل (در صورت مجهز بودن) برای روشن کردن موتور دیزل در هنگام سرد بودن، قبل از استارت پیش گرم کن موتور را فعال کنید. پیش از شروع به رانندگی موتور باید گرم شده باشد.

۱. از درگیر بودن ترمز پارک اطمینان حاصل کنید.
۲. دسته دنده را در موقعیت پارک P قرار داده و پدال ترمز را تا انتها فشار دهید، همچنین در هنگام قرار داشتن دسته دنده در موقعیت خلاص N، موتور را می‌توانید روشن کنید.

هشدار

اگر در حین حرکت موتور خاموش شد، سعی نکنید دسته دنده را در موقعیت پارک P قرار دهید. اگر شرایط ترافیک و جاده اجازه می‌دهد، برای روشن کردن دوباره موتور در حالیکه خودرو هنوز در حال حرکت است می‌توانید دسته دنده را در موقعیت خلاص N قرار داده، سوئیچ را به موقعیت استارت START بچرخانید.

هشدار

بیش از ۱۰ ثانیه در هر بار استارت نزنید. اگر موتور بلافاصله خاموش می‌شود یا روشن نمی‌شود. قبل از استارت مجدد ۵ تا ۱۰ ثانیه صبر کنید. استفاده نامناسب از استارت ممکن است باعث معیوب شدن آن شود.

روشن و خاموش کردن موتور دیزلی مجهز به توربو شارژ اینتر کولر دار

۱. با گاز بازی نکرده یا اینکه بلافاصله پس از روشن شدن موتور به طور ناگهانی گاز را زیاد نکنید.

۲. اگر موتور سرد است، قبل از شروع به حرکت اجازه دهید موتور چندین ثانیه در دور آرام کار کند تا از کفایت روغن کاری دستگاہ توربو شارژ اطمینان حاصل کنید.

۳. پس از رانندگی با سرعت بالا یا وارد آوردن فشار زیاد به موتور برای مدت طولانی، قبل از خاموش کردن باید اجازه داد موتور ۱ دقیقه در دور آرام کار کند.

۴. این عملکرد دور آرام، قبل از خاموش شدن موتور به توربو شارژ اجازه می‌دهد خنک شود.

هشدار

بلافاصله پس از تحت فشار زیاد قرار داشتن موتور، اقدام به خاموش کردن آن نکنید. انجام این کار ممکن است باعث صدمه زدن جدی به موتور یا دستگاہ توربو شارژ شود.

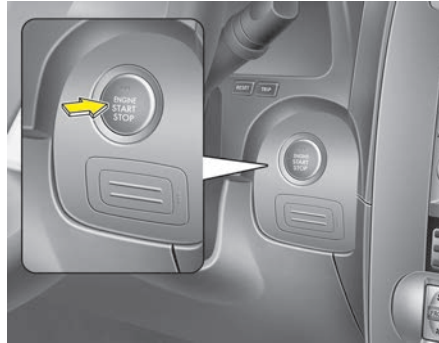

روشن کردن موتور با استفاده از کلید هوشمند (در صورت مجهز بودن)

۱. کلید هوشمند را با خود برداشته و یا در خودرو قرار دهید.

۲. از درگیر بودن کامل ترمز پارک اطمینان حاصل نمایید.

۳. اهرم دسته دنده را در موقعیت پارک P قرار دهید.

۴. در حالی که پدال ترمز را فشار می‌دهید دکمه روشن / خاموش موتور را بزنید.

۵. در هوای بسیار سرد (کمتر از -18°C) یا پس از خواب خودرو برای چندین روز، بدون فشار دادن پدال گاز، اجازه دهید موتور در دور آرام گرم شود. چه موتور سرد باشد و چه گرم، باید بدون فشار دادن پدال گاز موتور استارت زده شود.

- حتی در صورتی که کلید هوشمند در خودرو بوده ولی دور از دکمه روشن / خاموش موتور قرار داشته باشد، ممکن است موتور روشن نشود.
- هر گاه دکمه روشن / خاموش موتور در موقعیت تجهیزات جانبی یا بالاتر از آن است، با باز کردن هر یک از درها سیستم وجود کلید هوشمند را کنترل می‌کند در صورتی که کلید هوشمند در خودرو نباشد، پیغام نشانگر "KEY OUT" یا پیام هشدار "Key is not in the vehicle" در صفحه نمایش چشمک خواهند زد و در صورتی که تمامی درها بسته شوند آژیر به مدت ۵ ثانیه به صدا در خواهد آمد، چراغ‌های نمایشگر یا هشدار بلافاصله پس از حرکت خودرو خاموش خواهند شد همیشه کلید هوشمند را به همراه داشته باشید.

⚠️⚠️⚠️

فقط در صورتی که کلید هوشمند داخل خودرو باشد، موتور روشن خواهد شد.
هرگز به کودکان یا افرادی که با خودرو شما آشنا نیستند اجازه ندهید یا دکمه روشن / خاموش موتور یا قسمت‌های مرتبط با آن بازی کنند.

۱

۲

۳

۴

۵

۶

۷

۸

۹

- هنگامی که فیوز لامپ ترمز سوخته است، نمی‌توانید موتور را به طور عادی روشن کنید، ابتدا فیوز را با یک فیوز جدید عوض کنید. در صورت عدم امکان تعویض فیوز، در حالیکه سوئیچ خودرو در وضعیت تجهیزات جانبی ACC قرار دارد، می‌توانید با فشار دادن دکمه روشن / خاموش موتور بیش از ۱۰ ثانیه موتور را روشن کنید. موتور بدون فشار دادن پدال ترمز روشن می‌شود، اما برای ایمنی بیشتر همیشه قبل از روشن کردن موتور پدال ترمز را فشار دهید.

هشدار

هرگز بجز در مواقعی که فیوز لامپ ترمز STOP سوخته است، روشن / خاموش موتور را بیش از ۱۰ ثانیه فشار ندهید.



* یادآوری

- در صورتی که باتری کلید هوشمند ضعیف است و یا کلید هوشمند به درستی کار نمی‌کند، می‌توانید با وارد کردن کلید هوشمند به درون محل قرارگیری کلید هوشمند موتور را روشن کنید. برای خارج کردن کلید هوشمند آن را به سمت داخل فشار داده و به سمت بیرون بکشید.

هشدار

اگر در حین حرکت موتور خاموش شد، سعی نکنید دسته دنده را در موقعیت پارک P قرار دهید. اگر شرایط ترافیک و جاده اجازه می‌دهد، برای روشن کردن دوباره موتور در حالیکه خودرو هنوز در حال حرکت است می‌توانید دسته دنده را در موقعیت خلاص N قرار داده، سوئیچ را به موقعیت استارت بچرخانید.

گیربکس اتوماتیک

عملکرد گیربکس اتوماتیک
گیربکس اتوماتیک دارای ۵ (یا ۶) دنده جلو و یک
دنده عقب می‌باشد. دنده‌ها به طور مجزا به طور
اتوماتیک برحسب موقعیت دسته دنده انتخاب
می‌شوند.

* یادآوری

در چند مرتبه اول تعویض دنده در خودروهای نو یا
در مواقعی که جریان برق باتری قطع و وصل شده
باشد، ممکن است تعویض دنده بطور ناگهانی انجام
گیرد. این وضعیت امری عادی است و بعد از
تعویض چند دنده به کمک واحد (سامانه یا ماژول)
کنترل گیربکس (TCM) یا واحد (سامانه یا ماژول)
کنترل قدرت (PCM)، ترتیب تعویض دنده تنظیم
خواهد شد.

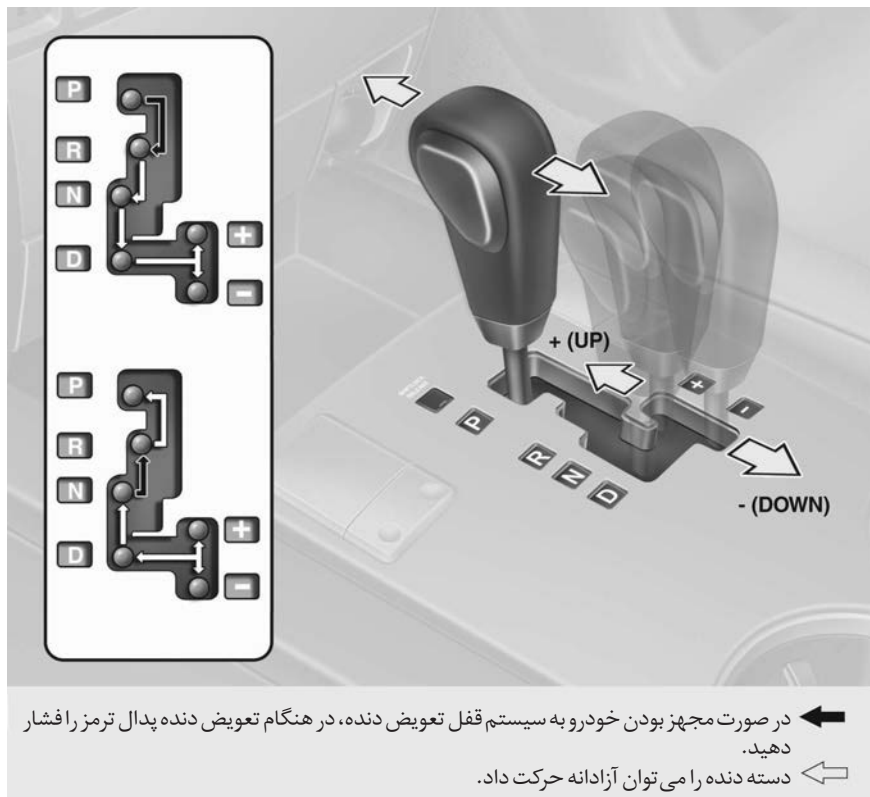

- ۱
- ۲
- ۳
- ۴
- ۵
- ۶
- ۷
- ۸
- ۹

محدوده‌های عملکردی گیربکس

در هنگام باز ON بودن سوئیچ خودرو، چراغ‌های نمایشگر روی صفحه نمایشگرها موقعیت دسته دنده را نمایش می‌دهند.

پارک P

همیشه قبل از حرکت دادن دسته به این موقعیت، خودرو را کاملاً متوقف کنید. این موقعیت گیربکس را قفل کرده و از چرخش چرخ‌های محرک جلوگیری می‌کند.

⚠️ اخطار

- تغییر موقعیت دسته دنده به موقعیت پارک P در حالیکه خودرو در حرکت است باعث قفل شدن چرخ‌های محرک و در نتیجه از دست دادن کنترل خودرو می‌شود.
- از موقعیت پارک P به جای ترمز پارک استفاده نکنید.
- همیشه از جای گرفتن مطمئن دسته دنده در موقعیت پارک P اطمینان حاصل کرده و ترمز پارک را کاملاً درگیر کنید.
- هرگز بچه‌ها را بدون مراقبت در خودرو تنها نگذارید.

⚠️ هشدار

- برای جلوگیری از صدمه دیدن گیربکس در هنگام درگیر بودن ترمز و قرار داشتن دسته دنده در موقعیت عقب R یا هر یک از دنده‌های جلو به موتور گاز ندهید.
- در هنگام توقف در سربالایی‌ها، خودرو را توسط قدرت موتور ثابت نگه ندارید. از پدال ترمز یا ترمز پارک استفاده کنید.
- هنگامیکه دور موتور بیشتر از دور آرام است، از حالت خلاص N یا پارک P به حالت حرکت به جلو D یا عقب R تغییر وضعیت ندهید.

برای عملکرد نرم تعویض دنده، در هنگام تغییر از حالت خلاص N به دنده جلو یا عقب، پدال ترمز را فشار دهید.

⚠️ اخطار - گیربکس اتوماتیک

- همیشه قبل از قرار دادن دسته دنده در موقعیت حرکت رو به جلو D یا عقب R، محیط نزدیک اطراف خودرو را از نظر حضور افراد و به خصوص کودکان کنترل کنید.
- همیشه قبل از ترک صندلی راننده، از قرار داشتن دسته دنده در موقعیت پارک P اطمینان حاصل کنید، سپس ترمز پارک را کاملاً درگیر کرده، موتور را خاموش کنید. عدم رعایت صحیح این هشدارها می‌تواند به حرکت غیرمنتظره و ناگهانی خودرو منجر شود.



حالت مسابقه‌ای یا اسپرت

هنگامیکه خودرو ثابت یا در حرکت است، حالت مسابقه‌ای یا اسپرت با فشار دادن دسته دنده از موقعیت D به موقعیت ورودی دستی قابل انتخاب است. برای بازگشت به محدوده معمول عملکرد D، مجدداً دسته دنده را به موقعیت ورودی اصلی فشار دهید.

در حالت مسابقه‌ای یا اسپرت با حرکت دادن دسته دنده به عقب و جلو، تعویض دنده بطور سریع انجام می‌گیرد. برخلاف گیربکس‌های معمولی، حالت مسابقه‌ای یا اسپرت اجازه تعویض دنده در حال گاز دادن را به شما می‌دهد.

UP بالا (+) : با یک بار فشار دادن دسته دنده به جلو، تعویض به یک دنده بالاتر انجام می‌گیرد.
DOWN پایین (-) : با یک بار کشیدن دسته دنده به عقب، تعویض به یک دنده پایین‌تر انجام می‌گیرد.

خلاص N

در این موقعیت چرخ‌ها و گیربکس قفل نیستند و خودرو حتی در کمترین شیب جاده آزادانه شروع به حرکت می‌کند، مگر اینکه از ترمز پارک یا ترمز سرویس (زیرپا) استفاده کرده باشید.

حرکت D

از این موقعیت برای حرکت معمول روبه جلو استفاده می‌شود و گیربکس بطور اتوماتیک در توالی ۵ (۶) دنده همراه با ارائه بهترین مصرف اقتصادی سوخت و قدرت عمل می‌کند.

برای افزایش قدرت در هنگام سبقت گرفتن یا افزایش سرعت در سربالایی، پدال گاز را تا انتها فشار دهید. در این وضعیت گیربکس به یک دنده پایین‌تر تغییر وضعیت می‌دهد.

* یادآوری

قبل از حرکت دادن دسته دنده به موقعیت حرکت رو به جلو D، خودرو را کاملاً متوقف کنید.

هشدار

اگر در هنگام حرکت خودرو دنده را در موقعیت عقب R قرار دهید، ممکن است باعث صدمه دیدن گیربکس شوید.

عقب R

از این موقعیت برای عقب رفتن استفاده می‌شود.

هشدار

همیشه قبل از تعویض به دنده عقب یا خروج از دنده عقب R، کاملاً توقف کنید. اگر در هنگام حرکت خودرو دنده را در موقعیت عقب R قرار دهید، ممکن است باعث صدمه دیدن گیربکس شوید، مگر اینکه از روش "بیرون کشیدن خودرو توسط جلو و عقب کردن" شرح داده شده در این دفترچه پیروی کنید.

۱

۲

۳

۴

۵

۶

۷

۸

۹

* یادآوری

- در حالت مسابقه ای یا اسپرت راننده تعویض به دنده بالاتر را بر اساس شرایط بعدی جاده انجام می دهد با توجه به اینکه مواظب است دور موتور در محدوده مجاز یا قبل از محدوده قرمز باقی بماند.
- در حالت مسابقه ای یا اسپرت فقط ۵ (۶) دنده جلو قابل انتخاب است. برای رفتن به عقب یا پارک کردن خودرو، دسته دنده را به موقعیت عقب R یا پارک P برحسب نیاز حرکت دهید.
- در حالت مسابقه ای یا اسپرت تعویض به دنده پایین تر بطور اتوماتیک با کم شدن سرعت خودرو انجام می گیرد. هنگامیکه خودرو متوقف شود، دنده ۱ بطور اتوماتیک انتخاب می شود.
- در حالت مسابقه ای یا اسپرت هنگامیکه دور موتور به محدوده قرمز رنگ برسد، نقطه تعویض دنده تغییر می کند تا تعویض به دنده بالاتر بطور اتوماتیک انجام شود.
- به جهت حفظ سطح کارآیی در سطوح مختلف عملکردی و ایمنی، سیستم گیربکس ممکن است تعویض دنده های بخصوصی را در هنگام بکارگیری دسته دنده انجام ندهد.
- قبل از شروع به حرکت از حالت توقف در جاده های لغزنده، دسته دنده را به سمت جلو حرکت داده، در موقعیت بالا (UP) قرار دهید. این امر باعث می شود گیربکس به دنده ۲ که برای شروع به حرکت نرم در جاده های لغزنده مناسب تر است، تغییر دنده دهد. برای بازگشت به دنده ۱، اهرم انتخابگر را به سمت پایین (DOWN) - فشار دهید.

سیستم قفل تعویض دنده (در صورت مجهز بودن)

برای ایمنی شما، گیربکس اتوماتیک به سیستم قفل تعویض دنده که بدون فشار دادن پدال ترمز مانع حرکت دسته دنده از موقعیت پارک P یا خلاص N به دنده عقب R می شود، مجهز شده است.

۱. برای خارج کردن دسته دنده از موقعیت پارک P: پدال ترمز را فشار داده و نگهدارید.
۲. موتور را روشن کرده یا سوئیچ را به موقعیت روشن ON بچرخانید.
۳. دسته دنده را حرکت دهید.

هنگامیکه دسته دنده در موقعیت پارک P قرار دارد، اگر پدال ترمز مکرراً فشار داده شده و رها شود، صدای لرزش در نزدیکی دسته دنده ممکن است شنیده شود. این موضوع امری عادی است.

⚠️ اخطار

همیشه قبل از خارج کردن و در حین حرکت دادن دسته دنده از موقعیت پارک P به موقعیت های دیگر، پدال ترمز را کاملاً فشار دهید تا از حرکت ناخواسته خودرو که می تواند منجر به صدمه دیدن سرنشینان داخل یا نفراطراف خودرو شود جلوگیری کنید.



آزاد کننده قفل تعویض دنده

اگر با وجود اینکه پدال ترمز را فشار داده اید، دسته دنده را از حالت پارک P یا خلاص N نمی توان به حالت دنده عقب R حرکت داد، به فشار دادن پدال ترمز ادامه و اعمال زیر را انجام دهید:

۱. با احتیاط درپوش سوراخ دسترسی به آزاد کننده قفل تعویض دنده (I) را بردارید.
۲. یک پیچ گوشتی (یا کلید) را در داخل سوراخ جازده و به آن فشار وارد کنید.
۳. دسته دنده را حرکت دهید.
۴. با مراجعه به عاملیت مجاز کیا فوراً خودرو را مورد بازرسی و کنترل قرار دهید.

۱
۲
۳
۴
۵
۶
۷
۸
۹

روش های مناسب رانندگی

- هرگز در حالیکه پدال گاز را فشار داده اید، دسته دنده را از موقعیت پارک P یا خلاص N به هیچیک از موقعیت‌های دیگر حرکت ندهید.
- هرگز قبل از توقف کامل خودرو، دسته دنده را به موقعیت پارک حرکت ندهید.
- قبل از اقدام به حرکت دادن دسته دنده به موقعیت R یا D، از توقف کامل خودرو اطمینان حاصل کنید.
- هرگز در سرازیری‌ها دسته دنده را در موقعیت خلاص N قرار ندهید. این امر ممکن است بسیار خطرناک باشد. خودرو در حال حرکت همیشه باید در دنده قرار داشته باشد.
- پارا مستمر روی ترمز نگه نداشته و دائماً در حال ترمز نباشید، این امر باعث داغ کردن ترمز می‌شود. بجای اینکار در سرازیری‌های طولانی سرعت را کم کرده، به دنده سنگین‌تر تغییر وضعیت دهید. با انجام اینکار ترمز موتور نیز به کم کردن سرعت کمک می‌کند.
- قبل از تعویض دنده با دنده سنگین‌تر، سرعت را کم کنید. در غیر این صورت دنده سنگین‌تر ممکن است جانرود.

- همیشه از ترمز پارک استفاده کنید. صرفاً به قرار دادن دسته دنده در موقعیت پارک P برای جلوگیری از حرکت خودرو تکیه نکنید.
- در هنگام رانندگی روی سطوح لغزنده، حداکثر احتیاط را به کار گیرید. در هنگام ترمز کردن، اضافه کردن سرعت یا تعویض دنده به طور خاص مواظب باشید.
- در هنگام رانندگی روی سطوح لغزنده، تغییر ناگهانی سرعت میتواند موجب بهم خوردن میزان چسبندگی لاستیک‌های محرک به جاده (کشش) شده، باعث از دست دادن کنترل خودرو شود.
- عملکرد ایده‌ال و اقتصادی خودرو با فشار دادن و رها کردن آرام پدال گاز میسر می‌شود.

⚠️ اخطار

- همیشه کمربند ایمنی خود را ببندید. در تصادفات افرادی که از کمربند ایمنی استفاده نمی‌کنند بیشتر از کسانی که از کمربند استفاده می‌کنند، در معرض خطر مرگ هستند.
- از پیچیدن با سرعت زیاد خودداری کنید.
- از مانور و فرمان دادن بسیار سریع، تعویض بسیار سریع خط مسیر حرکت و یا پیچیدن سریع خودداری کنید.
- در صورت از دست دادن کنترل خودرو در رانندگی با سرعت زیاد در بزرگ‌راه‌ها، خطر واژگون (چپ) شدن، به مقدار زیادی افزایش می‌یابد.
- از دست دادن کنترل خودرو اغلب زمانی اتفاق می‌افتد که دو چرخ یا بیشتر از سطح جاده بیرون رفته و در این حالت راننده باید برای باز گرداندن خودرو به جاده بیش از حد فرمان را بیچاند.
- اگر خودروی شما از جاده خارج شد، سریع فرمان را نچرخانید به جای آن، سرعت خود را قبل از بازگشت به خط حرکت کم کنید.
- هرگز از سرعت‌های قانونی تعیین شده جاده، تجاوز نکنید.

شروع به حرکت در سر بالایی‌های تند

برای شروع به حرکت در سر بالایی تند، پدال ترمز را فشار داده و دسته دنده را در موقعیت حرکت رو به جلو D قرار دهید. دنده مناسب را با توجه به وزن بار و سرنشین و تندی شیب سر بالایی انتخاب و ترمز پارک را آزاد کنید. به تدریج با اضافه کردن گاز، ترمز زیر پا را آزاد کنید.

⚠️ اخطار

اگر خودروی شما در برف، گل، شن و نظایر آنها گیر کرد، با اقدام به جلو و عقب کردن مکرر می‌توانید خودرو را آزاد کنید. در صورت حضور افراد در نزدیکی اطراف خودرو اقدام به انجام این کار ننمایید. در حین جلو عقب کردن ممکن است خودرو به طور ناگهانی آزاد و به سمت جلو یا عقب حرکت کرده باعث آسیب زدن به اشخاص و اشیاء نزدیک خودرو شود.

۱

۲

۳

۴

۵

۶

۷

۸

۹

نمونه به کارگیری و عملکرد خودروهای دو دیفرانسیل ثابت (4WD) (در صورت مجهز بودن)

ترمز فعال در پیچهای تند

هشدار - 4WD

هنگام پیچهای شدید در جادههای سنگفرش با سرعت کم و حالت چهار چرخ محرک (4L در حالت ثابت و 4H/4L در حالتی که به طور موقت با چهار چرخ محرک رانندگی می‌کنید.) کنترل فرمان مشکل خواهد بود.

ترمز فعال در پیچهای تند، خصوصیتی ویژه برای رانندگی با چهار چرخ محرک است که در چرخش لاستیک‌ها اختلاف ایجاد نموده و زاویه چرخهای جلو و سیستم تعلیق را به صفر می‌رساند. هنگام پیچیدن در پیچهای تند با سرعت کم باید دقت کافی مبذول گردد.

هشدار

- در حین رانندگی در جاده‌های مسطح و معمولی رانندگی با چهار چرخ محرک را انتخاب نکنید.
- رانندگی با چهار چرخ محرک به مدت طولانی موجب مصرف غیر اقتصادی سوخت، سر و صدا و سایش زودتر از معمول لاستیک‌ها می‌گردد.
- رانندگی با چهار چرخ محرک در جاده‌های مسطح معمولی موجب احساس سفتی، گیر و ضربه در غریبک می‌گردد.
- رانندگی با چهار چرخ محرک در جاده‌های مسطح و معمولی به مدت طولانی موجب افزایش دمای روغن دیفرانسیل و در نتیجه آسیب دیدن ریل موتور می‌گردد.

⚠️ اخطار - رانندگی در خارج از جاده

این خودرو عمداً برای حرکت در جاده طراحی شده است. راندن خودرو در شرایط سخت خارج از جاده که خودرو برای آن شرایطی طراحی نشده، ممکن است منجر به صدمه دیدن شود. رانندگی در شرایط خارج از حدود عملکردی در نظر گرفته شده طراحی خودرو یا سطح تجربه راننده می‌تواند به آسیب دیدگی جسمی شدید یا مرگ منجر شود.

برای استفاده از حداکثر توان خودرو، نیروی موتور قابل انتقال به همه چرخ‌های جلو و عقب می‌باشد. استفاده از خودروهای دارای دو دیفرانسیل ثابت (4WD) در مواقعی که چسبندگی خوب چرخ‌ها به جاده مورد نیاز است مانند رانندگی در جاده‌های لغزنده، خیس یا پوشیده از برف و در هنگام تلاش برای بیرون آمدن از گل، مفید است. لیکن این خودروها برای استفاده در خارج از جاده و کوره راه‌های سخت و صعب العبور طراحی نشده‌اند، اساساً خودروهای دارای دو دیفرانسیل ثابت (4WD) برای ارتقاء چسبندگی لاستیک به جاده، فرمان پذیری بهتر در جاده‌های زیر سازی شده، آسفالت و بزرگ راه‌ها در شرایط خیس یا لغزنده بودن، طراحی شده‌اند. استفاده که گاه از خودرو در خارج از جاده مانند جاده و کوره راه‌های غیر صعب العبور ایرادی ندارد. همیشه در هنگام رانندگی در خارج از بزرگ راه‌ها، کاهش دادن با احتیاط سرعت در حدی که سرعت در آن شرایط برای خودرو ایمن باشد، مهم است. بطور کلی وضعیت خارج از جاده، باعث کاهش میزان چسبندگی لاستیک‌ها به جاده، کاهش فرمان پذیری و کم شدن کارایی ترمزها در مقایسه با وضعیت عملکرد در جاده می‌شود. در هنگام رانندگی در خارج از جاده عوامل ذکر شده باید به دقت مدنظر قرار گیرد. حفظ تماس و چسبندگی لاستیک به سطح راه و فرمان پذیری و تحت کنترل بودن خودرو در این شرایط، به منظور رعایت ایمنی راننده و سرنشینان از مسئولیت‌های همیشگی راننده است.

۱

۲

۳

۴

۵



۶

۷

۸

۹

رانندگی چهار چرخ محرک موقت (4WD) (در صورت مجهز بودن) (خودروهای دارای دو دیفرانسیل موقت)

وضعیت انتخاب شده	کلید انتخاب وضعیت	چراغ نمایشگر	توضیحات
2H (رانندگی با چرخ‌های عقب)		4WD 4WD HI LOW	این حالت حین رانندگی عادی در جاده‌ها و بزرگ راهها استفاده می‌شود.
4H (رانندگی با چهار چرخ و سرعت بالا)		4WD HI	این حالت حین رانندگی در جاده‌های لغزنده همانند جاده‌های برفی و بارانی با سرعت عادی استفاده می‌شود. حداکثر سرعت ۸۰ کیلومتر بر ساعت
4L (رانندگی با چهار چرخ و سرعت کم)		4WD LOW	این حالت، هنگامی که به کشش بیشتری بین چرخ‌ها و جاده مورد نیاز است، همانند بالا رفتن و پایین آمدن از سراسیبی‌ها، رانندگی در خارج از جاده و یا بکسل کردن یک خودرو دیگر، استفاده می‌شود. حداکثر سرعت ۴۰ کیلومتر بر ساعت

*یادآوری

یک تاخیر زمانی چند ثانیه‌ای پس از چرخاندن کلید انتخاب وضعیت دنده در حالت 4WD و عملکرد دنده مورد نظر وجود دارد. هنگامی که به حالت رانندگی با چهار چرخ محرک تغییر وضعیت می‌دهید، ممکن است صداهای مکانیکی شنیده شود این حالت یک امر عادی بوده و نشانه بروز عیب نمی‌باشد.

هشدار

هنگامی که برای تغییر دنده خودرو را متوقف می‌کنید، منتظر بمانید تا چراغ مورد نظر روشن و یا خاموش شود. در صورتی که پیش از کامل شدن تعویض دنده حرکت کنید، ممکن است خودرو صدمه ببیند.

*** یادآوری**

در صورت عدم رعایت دستورالعمل ارائه شده برای تغییر وضعیت، خودرو به وضعیت انتخاب شده تغییر نخواهد کرد و چراغ مرتبط به طور مرتب چشمک خواهد زد.

هشدار - 4WD

- همیشه کلید وضعیت 4WD و صفحه نمایشگر را کنترل کنید، تا از عدم فعال نمودن این حالت به طور غیر عمدی اطمینان حاصل نمایید.
- در حالت 4H با سرعت بیش از ۸۰ کیلومتر بر ساعت و در حالت 4L با سرعت بیش از ۴۰ کیلومتر بر ساعت نرانید.

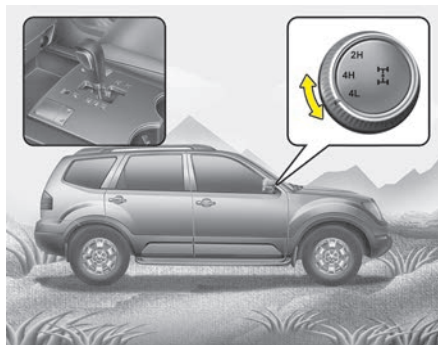
**4L ↔ 4H**

۱. خودرو را متوقف کنید.
۲. دسته دنده را در وضعیت خلاص N قرار دهید.
۳. کلید 4WD را در حالت 4H یا 4L قرار دهید.
۴. پیش از تعویض دنده از حالت خلاص (N)، منتظر بمانید تا چراغ مورد نظر در صفحه نمایشگرها روشن یا خاموش شود.

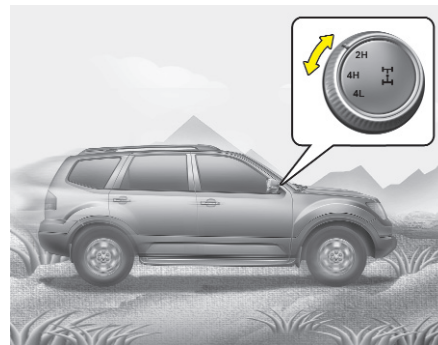
**عملکرد کلید 4WD حین استفاده موقت****2H ↔ 4H**

هنگامی که سرعت خودرو کمتر از ۸۰ کیلومتر بر ساعت است و کلید 4WD را از 2H به 4H و بالعکس بچرخانید. پیش از کار با کلید قرار دادن دسته دنده در وضعیت خلاص ضروری است از این حالت وقتی در حال رانندگی در جاده‌های مستقیم هستید استفاده کنید. قبل از تغییر به وضعیت مورد نظر چند ثانیه تاخیر وجود خواهد داشت.

در هوای بسیار سرد (۱۵- درجه سانتیگراد) زمانی که موتور داغ نشده است. پس از توقف کردن خودرو و یاد سرعت بسیار پایین از حالت 2H به 4H تغییر وضعیت دهید.

۱
۲
۳
۴
۵
۶
۷
۸
۹

رانندگی با چهار چرخ محرک به طور دائم (4WD) (در صورت مجهز بودن) (خودروهای دارای دو دیفرانسیل ثابت)

وضعیت انتخاب شده	کلید انتخاب وضعیت	چراغ نمایشگر	توضیحات
AUTO رانندگی اتوماتیک چهار چرخ محرک		4WD 4WD HI LOW	این حالت حین رانندگی عادی در جاده‌ها و بزرگ راهها استفاده می‌شود. نیروی موتور بدون دخالت راننده بر طبق شرایط رانندگی به طور اتوماتیک برای چهار چرخ تعویض می‌شود.
4H رانندگی با چهار چرخ و سرعت بالا		4WD HI	این حالت حین رانندگی در جاده‌های لغزنده همانند جاده‌های برفی و بارانی با سرعت عادی استفاده می‌شود. حداکثر سرعت: ۸۰ کیلومتر بر ساعت
4L رانندگی با چهار چرخ و سرعت کم		4WD LOW	این حالت، هنگامی که به کشش بیشتری بین چرخها و جاده مورد نیاز است، همانند بالا رفتن و پایین آمدن از سراسیبه‌ها، رانندگی در خارج از جاده و یا بکسل کردن یک خودرو دیگر، استفاده می‌شود. حداکثر سرعت: ۴۰ کیلومتر بر ساعت

*یادآوری

یک تاخیر زمانی چند ثانیه‌ای پس از چرخاندن کلید انتخاب وضعیت دنده در حالت 4WD و عملکرد دنده مورد نظر وجود دارد. هنگامی که به حالت رانندگی با چهار چرخ محرک تغییر وضعیت می‌دهید، ممکن است صداهای مکانیکی شنیده شود این حالت یک امر عادی بوده و نشانه بروز عیب نمی‌باشد.

هشدار

هنگامی که برای تغییر دنده خودرو را متوقف می‌کنید، منتظر بمانید تا چراغ مورد نظر روشن و یا خاموش شود. در صورتی که پیش از کامل شدن تعویض دنده حرکت کنید، ممکن است خودرو صدمه ببیند.

*** یادآوری**

در صورت عدم رعایت دستورالعمل ارائه شده برای تغییر وضعیت، خودرو به وضعیت انتخاب شده تغییر نخواهد کرد و چراغ مرتبط به طور مرتب چشمک خواهد زد.

! هشدار - 4WD

- همیشه کلید وضعیت 4WD و صفحه نمایشگر را کنترل کنید، تا از عدم فعال نمودن این حالت به طور غیر عمدی اطمینان حاصل نمایید.
- در حالت 4H با سرعت بیش از ۸۰ کیلومتر بر ساعت و در حالت 4L با سرعت بیش از ۴۰ کیلومتر بر ساعت نرانید.

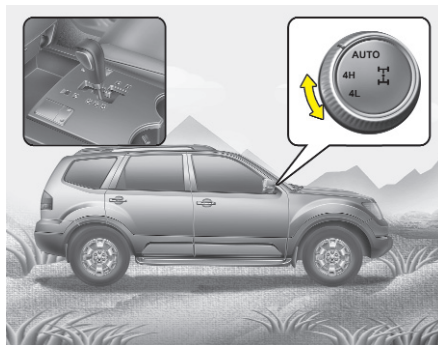
**4L ↔ 4H**

۱. خودرو را متوقف کنید.
۲. دسته دنده را در وضعیت خلاص N قرار دهید.
۳. کلید 4WD را در حالت 4H یا 4L قرار دهید.
۴. پیش از تعویض دنده از حالت خلاص N، منتظر بمانید تا چراغ مورد نظر در صفحه نمایشگرها روشن یا خاموش شود.

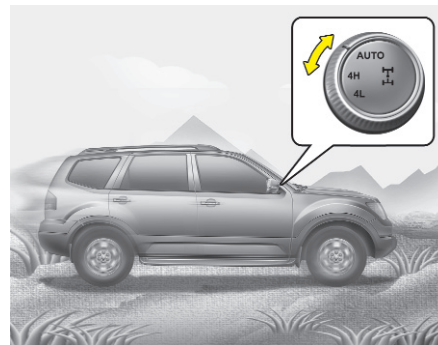
**عملکرد کلید 4WD حین استفاده دائمی****4H ↔ AUTO**

هنگامی که سرعت خودرو کمتر از ۸۰ کیلومتر بر ساعت است، کلید 4WD از AUTO به 4H و بالعکس بچرخانید.

پیش از کار با کلید قرار دادن دسته دنده در وضعیت خلاص، ضروری است از این حالت وقتی در حال رانندگی در جاده‌های مستقیم هستید استفاده کنید. قبل از تغییر به وضعیت مورد نظر چند ثانیه تاخیر وجود خواهد داشت.

در هوای بسیار سرد (۱۵- درجه سانتیگراد) زمانی که موتور داغ نشده است. پس از متوقف کردن خودرو و یاد در سرعت بسیار پایین از حالت AUTO به 4H تغییر وضعیت دهید.

۱

۲

۳

۴

۵

۶

۷

۸

۹

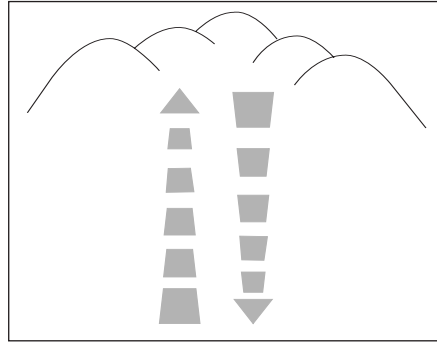
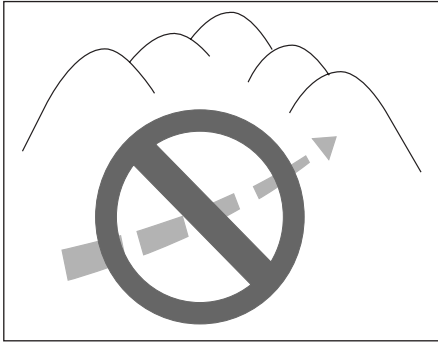

برای عملکرد ایمن حالت چهار چرخ محرک

⚠️ **اخطار - رانندگی با چهار چرخ**

در شرایطی که رانندگی با چهار چرخ محرک در جاده و یا خارج از جاده ضروری است، خودرو شما نسبت به حالت رانندگی در شرایط عادی تحت فشار شدیدی قرار می‌گیرد. با سرعت پایین رانده و برای انجام تغییرات لازم آماده باشید. شرایط جاده را در نظر بگیرید. اگر در مورد شرایط جاده شک دارید، از خودرو پیاده شده و در مورد بهترین حالت رانندگی تصمیم بگیرید. برای رانندگی ایمن از توانایی خود و خودرو تجاوز نکنید.

⚠️ **اخطار - تپه‌ها**

رانندگی در عرض (نقاط هم ارتفاع) تپه‌های دارای شیب تند می‌تواند بسیار خطرناک باشد. این خطر ممکن است از تغییر جزئی زاویه چرخ که می‌تواند پایداری خودرو را کاهش دهد، نشأت گرفته و حتی اگر تحت تأثیر توان حرکتی خودرو، پایداری آن حفظ شود در صورت توقف حرکت رو به جلوی خودرو امکان از دست رفتن پایداری خودرو وجود دارد و ممکن است که بدون هیچ گونه هشدار اولیه یا وجود زمان کافی جهت اصلاح اشتباه صورت گرفته، خودرو واژگون شده و باعث بروز آسیب جدی سرنشینان یا مرگ آنها شود.

- در هنگام بالا رفتن یا پایین آمدن از شیب تپه‌ها تا حد ممکن به صورت مستقیم حرکت نمایید. در هنگام بالا رفتن و پایین آمدن از شیب‌های تند تپه‌ها، حداکثر احتیاط لازم را به کار ببرید، چون بسته به شیب، نوع زمین و شرایط آب یا گل ممکن است خودرو از ناحیه جلو یا عقب واژگون شود.

- از تلاش برای رانندگی در آبهای عمیق راکد یا گل خودداری کنید، زیرا در این شرایط ممکن است موتور از کار افتاده و یا لوله آگزوز به وسیله مواد خارجی پر شود. از تلاش برای رانندگی روی تپه‌های با شیب زیاد خودداری کنید، زیرا این شرایط احتیاج به مهارت فوق العاده برای کنترل خودرو دارد.

⚠️ **اخطار - خطر باد شدید**

در صورت رانندگی در باد شدید، مرکز ثقل را بالا بردارید، فرمان‌پذیری خودرو را کاهش می‌دهد، لذا رانندگی با سرعت کمتر ضروری است.

- اگر مجبور به رانندگی در آب هستید، خودرو را متوقف نموده، وضعیت 4L را انتخاب کرده و با سرعت کمتر از ۸ کیلومتر در ساعت رانندگی کنید.

⚠️ **اخطار - رانندگی در آب**

در صورتیکه با سرعت بالا در آب رانندگی می‌نمایید، قطرات ناشی از پاشش آب می‌تواند وارد محفظه موتور شده و سیستم جرقه خودرو را خیس نموده و باعث خاموش شدن موتور و توقف ناگهانی خودرو شود. اگر در حین خم شدن خودرو به یک سمت چنین اتفاقی رخ دهد احتمال واژگون شدن خودرو وجود دارد.

⚠️ **اخطار - غریبک فرمان**

در هنگام رانندگی در خارج از جاده غریبک فرمان را از سمت داخل نگیرید. زیرا احتمال آسیب دیدن بازوی شما در اثر حرکت ناگهانی غریبک فرمان یا برگشتن و چرخیدن غریبک فرمان در اثر برخورد چرخها با مانع روی زمین وجود دارد. این امر ممکن است باعث از دست رفتن کنترل غریبک فرمان شود.

- همیشه در حین رانندگی در خارج از جاده، غریبک فرمان را محکم بگیرید.
- از بسته بودن کمربند ایمنی سرنشینان اطمینان حاصل کنید.



- هرچه سریعتر باید نحوه پیچیدن در پیچ‌ها با حالت چهارچرخ محرک (دو دیفرانسیل) را یاد بگیرید. به تجربه خود در زمینه انتخاب سرعت مطمئنه در حین پیچیدن در پیچ‌ها با خودروهای دو چرخ محرک (تک دیفرانسیل) تکیه ننمایید. شما باید با سرعت کمتری رانندگی نمایید.
- در حین رانندگی در خارج از جاده احتیاط لازم را مبذول نمایید، زیرا ممکن است خودرو توسط سنگ یا ریشه درختان دچار آسیب شود. قبل از شروع به رانندگی در خارج از جاده، از شرایط رانندگی در این نوع نواحی اطلاع کافی حاصل نمایید.

⚠️ **اخطار - 4WD**

در هنگام پیچیدن در پیچ‌ها سرعت خودرو را کاهش دهید. مرکز ثقل خودروهای 4WD (چهار چرخ محرک - دو دیفرانسیل) بالاتر از خودروهای 2WD (دو چرخ محرک - تک دیفرانسیل) معمول بوده و احتمال واژگون شدن آنها در هنگام پیچیدن با سرعت زیاد بیشتر می‌باشد.

۱

۲

۳

۴

۵

۶

۷

۸

۹

* یادآوری

- اگر سطح آب بالاتر از سطح زیر خودرو است، از اقدام به رانندگی در آن خودداری نمایید.
- پس از خارج شدن از گل یا آب شرایط ترمزها را کنترل نمایید. در حالیکه به آرامی رانندگی می‌کنید پدال ترمز را چندین بار فشار دهید تا برگشت نیروی عادی ترمز را احساس کنید.
- در صورت رانندگی در شرایط خارج از جاده همانند ماسه، گل یا آب فواصل زمانی بین امور تعمیر و نگهداری را کاهش دهید. به بخش "برنامه تعمیر و نگهداری از خودرو در شرایط سخت رانندگی" مراجعه نمایید. همیشه پس از رانندگی در شرایط خارج از جاده، خودرو مخصوصاً قسمت‌های زیر خودرو را کاملاً بشویید.
- از آنجا که در خودروهای دو دیفرانسیل، گشتاور حرکتی همیشه به چهار چرخ اعمال می‌شود، شرایط لاستیک‌ها تاثیر زیادی بر عملکرد خودروهای دارای دو دیفرانسیل ثابت (4WD) دارد.
- از مجهز کردن خودرو لاستیک‌های دارای اندازه و نوع مشابه اطمینان حاصل کنید.

- خودرویی که همیشه در حالت دو دیفرانسیل ثابت (4WD) می‌باشد، با کامیونتهای یدک کش معمولی قابل یدک کشیدن نیست، از قرار گرفتن خودرو بر روی کامیونتهای مسطح اطمینان حاصل نمایید.

⚠ هشدار - گل یا برف

اگر یکی از چرخهای جلو یا عقب در گل، برف و . . . گیر کرده است، گاهی اوقات می‌توان با فشار دادن بیشتر پدال گاز، خودرو را از گل خارج نمود، با این وجود از گاز دادن متناوب هنگامی که دور موتور بالا است پرهیز نمایید، زیرا این عمل به سیستم خودروی دو دیفرانسیل 4WD صدمه می‌زند.

کاهش ریسک واژگون شدن خودرو

خودروهای چند منظوره سرنشین دار به عنوان خودروهای اسپورت چند منظوره (SUV) معروف هستند. این خودروها نسبت به خودروهای معمولی دیگر دارای ارتفاع بیشتر از سطح زمین و فاصله عرضی چرخهای کمتری می‌باشند تا بتوانند سطح وسیعی از تقاضاهای عملکرد رانندگی در خارج از جاده را بر آورده سازند. ویژگی خاص طراحی آنها باعث قرار گرفتن مرکز ثقل خودرو در ارتفاعی بالاتر از خودروهای معمول دیگر می‌گردد.

مزیت ارتفاع بیشتر خودرو نسبت به سطح زمین، دید بهتر جاده و آمادگی بیشتر برای کنترل خودرو در صورت بروز مشکل است.

طراحی این خودروها اجازه طی کردن پیچ‌ها با سرعتی مشابه خودروهای 2WD (تک دیفرانسیل دو چرخ محرک) معمول را نمی‌دهد و در نتیجه نمی‌توانند با سرعتی بیش از آنچه که برای پیچیدن مناسب و رضایت بخش خودروهای مسابقه‌ای کندرو در خارج از جاده پیش بینی شده است، گردش در پیچ‌ها را انجام دهند. بر این اساس، به راننده و سرنشینان قویا توصیه می‌گردد که کمرندهای ایمنی خود را ببندید.

در صورت واژگون شدن خودرو فردی که کمر بند ایمنی خود را نبسته است، نسبت به فردی که کمر بند ایمنی خود را بسته باشد بیشتر در معرض خطر مرگ است. اقدامات احتیاطی وجود دارد که در صورت رعایت آنها احتمال واژگون شدن خودرو کاهش می‌یابد از جمله اینکه سرنشینان باید کمر بند خود را ببندند، حتی الامکان از گردش تند در پیچها، مانور یا ایجاد حرکات ناگهانی اجتناب کنید، بیش از حد معمول بر روی بار بند بار قرار نداده و به هیچ وجه خودرو را دستکاری نکنید.

⚠️ **اخطار - واژگون شدن**

همانند دیگر خودروهای (SUV)، (خودروهای اسپورت چند منظوره) عدم بکارگیری صحیح خودرو می‌تواند به از دست دادن کنترل خودرو یا واژگون شدن یا تصادف منجر گردد.

- احتمال واژگون شدن این خودروها نسبت به خودروهای معمول دیگر بیشتر است.
- ویژگی خاص طراحی خودرو (ارتفاع بیشتر از سطح زمین و فاصله عرضی کمتر چرخها و...) باعث قرار گرفتن مرکز ثقل خودرو در ارتفاع بالاتری از خودروهای معمول دیگر می‌شود.
- این خودرو برای پیچیدن با سرعت مشابه خودروهای معمول طراحی نشده است.
- از گردش تند در پیچها، مانور و یا انجام حرکات ناگهانی اجتناب کنید.
- در صورت واژگون شدن خودرو فردی که کمربند ایمنی خودرو را نبسته، نسبت به فردی که کمربند خود را بسته باشد، بیشتر در معرض خطر مرگ است. از بسته بودن کمربند ایمنی همه سرنشینان خودرو اطمینان حاصل کنید.

⚠️ **اخطار**

خودرو شما به لاستیکهایی مجهز شده است که برای ارائه سواری ایمن و فرمان پذیری لازم طراحی شده‌اند.

از مورد استفاده قراردادن لاستیک و رینگهای دارای اندازه و نوع متفاوت با رینگ و لاستیکهای اولیه نصب شده بر روی خودرو خودداری نمایید. این امر می‌تواند منجر به بروز تاثیر منفی بر ایمنی و عملکرد خودرو و در نتیجه بروز مشکل در کنترل خودرو یا واژگون شدن آن شده و صدمات جانی جدی ایجاد نماید.

در هنگام تعویض لاستیکها، حتماً هر چهار چرخ (رینگ) و لاستیکها را با رینگ و لاستیکهایی با اندازه، نوع، آج، مارک و ظرفیت تحمل بار مشابه تعویض نمایید. اگر به هر دلیل برای رانندگی در خارج از جاده، خودروی خود را با ترکیبی از لاستیک / رینگ توصیه نشده توسط کیا برای رانندگی در خارج از جاده مجهز نمودید، نباید از آنها برای رانندگی در بزرگراه‌ها استفاده نمایید.

⚠️ **اخطار - خودروی جک زده**

هنگامی که خودرو دو دیفرانسیل (چهار چرخ محرک) بر روی جک قرار گرفته است، هرگز موتور را روشن نکرده و یا عملی انجام ندهید که منجر به چرخش لاستیکها گردد.

زیرا خط تماس لاستیکها با زمین و افتادن خودرو از روی جک و پرش خودرو به سمت جلو وجود دارد.

⚠️ **اخطار - تست دینامومتر**

در هنگام بازرسی، از قرار گرفتن در جلوی خودرو اجتناب نمایید. این امر بسیار خطرناک می‌باشد زیرا احتمال به سمت جلو پرش نمودن خودرو وجود دارد که منجر به بروز صدمات جانی جدی یا مرگ خواهد شد.

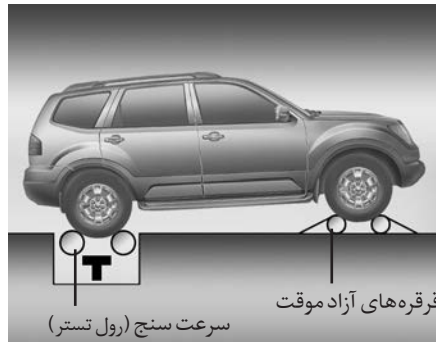

۱. فشار باد لاستیک خودرو را بر اساس مقدار توصیه شده مورد کنترل قرار دهید.
۲. برای کنترل سرعت به شیوه نشان داده شده در تصویر، چرخهای جلوی خودرو را روی دستگاه آزمایش سرعت چرخش (رول تست) قرار دهید.
۳. ترمز پارک را آزاد نمایید.
۴. چرخهای عقب را مطابق شکل روی قرقره‌های آزاد موقت قرار دهید.

- خودروهای دو دیفرانسیل ثابت باید بر روی دینامومتر شاسی ویژه 4WD آزمایش شوند.
- خودروهای دو دیفرانسیل موقت باید با رول تستر 2WD در حالیکه کلید گیربکس کمک در حالت 2H قرار دارد بر روی دینامومتر 2WD آزمایش شوند.

*** یادآوری**

هنگام انجام این بازرسی و آزمایشات هرگز ترمز پارک را درگیر نکنید.

- خودروی دو دیفرانسیل ثابت نباید بر روی دینامومتر 2WD آزمایش گردد. در مواردی که آزمایش بر روی 2WD اجتناب ناپذیر است، از روش زیر استفاده کنید:

سیستم ترمز**ترمز مجهز به بوستر**

خودروی شما دارای ترمز مجهز به بوستر است. ترمزها در طول زمان استفاده معمول بطور اتوماتیک تنظیم می‌شوند.

در مواقعی که قدرت بوستر ترمز بعلت خاموش شدن موتور یا دلایل دیگر از دست رفته است، هنوز با وارد آوردن نیروی بیشتر به پدال ترمز (نسبت به شرایط معمول)، قادر به متوقف کردن خودرو می‌باشید، هر چند که مسافت طی شده تا متوقف شدن، بیشتر از مسافت توقف معمول خواهد بود. هنگامیکه موتور خاموش است، با هر بار فشار دادن پدال ترمز، بخشی از نیروی ذخیره شده در بوستر ترمز از دست می‌رود. در زمان از دست رفتن نیروی بوستر، پدال ترمز را بطور مکرر فشار ندهید (پمپ نکنید).

فقط در مواقعی که حفظ کنترل و فرمان‌پذیری خودرو در سطوح لغزنده ضروری است، پدال ترمز را بصورت مکرر فشار دهید (پمپ کنید).

۱

۲

۳

۴

۵

۶

۷

۸

۹

⚠️ اخطار - ترمزها

- در هنگام رانندگی پای خود را به پدال ترمز تکیه ندهید. این امر باعث گرم شدن زیاد و غیرمعمول ترمز، فرسایش لنت‌های کفشکی و لقمه‌ای و طولانی شدن مسافت طی شده تا توقف خودرو می‌شود.
- در هنگام پایین آمدن از شیب‌های طولانی یا تند تپه‌ها، دنده را با دنده سنگین تعویض کرده، از ترمز کردن مداوم مستمر خودداری کنید. اعمال ترمز مداوم باعث داغ کردن ترمزها خواهد شد و می‌تواند منجر به از دست رفتن موقتی عملکرد ترمزها شود.
- ترمزهای خیس ممکن است توانایی کاهش ایمن سرعت خودرو را دچار ضعف کنند. همچنین در هنگام ترمز کردن، خودرو ممکن است به یک طرف کشیده شود. اعمال ترمز سبک می‌تواند تحت تاثیر قرار گرفتن ترمز در اثر خیس شدن را ظاهر سازد. همیشه پس از رانندگی در آبهای نسبتاً عمیق جاده‌ها، ترمزها را به این شیوه امتحان کنید. برای خشک کردن ترمزها تا بازگشت عملکرد ترمز به حالت عادی، در حالیکه سرعت ایمن رو به جلو را حفظ می‌کنید به نرمی ترمز کنید.

در صورت از دست رفتن ترمز

اگر ترمزها در حین حرکت خودرو از کار بازماندند، با استفاده از ترمز پارک بطور اضطراری خودرو را می‌توانید متوقف کنید، هر چند که مسافت طی شده تا متوقف شدن بسیار بیشتر از مسافت معمول خواهد بود.

⚠️ اخطار - ترمز پارک

درگیر نمودن ترمز پارک در حین حرکت خودرو با سرعت‌های معمول، می‌تواند باعث از دست دادن ناگهانی کنترل خودرو شود. اگر مجبور به استفاده از ترمز پارک برای متوقف کردن خودرو هستید، در هنگام اعمال ترمز، حداکثر احتیاط را بکار گیرید.

۱

۲

۳

۴

۵

۶

۷

۸

۹

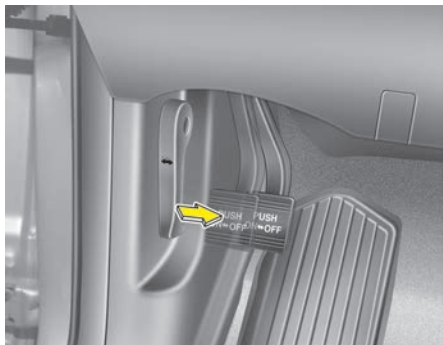

ترمز پارک

درگیر کردن ترمز پارک

برای درگیر کردن ترمز پارک ابتدا پدال ترمز را فشار داده و تا حد ممکن اهرم ترمز پارک را پایین فشار دهید. به علاوه توصیه میشود در هنگام پارک خودرو در سرازیری یا سر بالائی، دسته دنده را در موقعیت دنده سنگین مناسب (گیربکس معمولی) یا در موقعیت پارک P (گیربکس اتوماتیک) قرار دهید.

⚠️ هشدار

رانندگی با ترمز پارک درگیر، باعث فرسایش بیش از اندازه لنت ترمز و دیسک چرخ می‌شود.

⚠️ هشدار

- برای احتراز از تعمیرات پر هزینه ترمز، به رانندگی با لنت‌های فرسوده ادامه ندهید.
- همیشه لنت را بصورت یک دست کامل در اکسل (محور) جلو یا عقب تعویض کنید.

⚠️ اخطار - فرسودگی ترمز

صدای هشدار فرسودگی لنت ترمز حاکی از نیاز خودرو به سرویس است. اگر این صدای هشدار را نادیده بگیرید، نهایتاً عملکرد ترمز که می‌تواند به تصادف جدی منجر شود را از دست خواهید داد.

نمایشگر فرسودگی لنت ترمزهای دیسکی

خودروی شما به ترمزهای دیسکی مجهز است. هنگامیکه لنت‌های ترمز دیسکی شما فرسوده شده و زمان تعویض آنها فرا رسیده باشد، صدای بلند و زیر هشدار از ترمزهای جلو یا عقب (در صورت مجهز بودن) به گوش خواهد رسید. این صدا ممکن است گه‌گاه شنیده شده یا با فشار دادن پدال ترمز بطور مستمر به گوش برسد.

لطفاً به خاطر داشته باشید که بعضی از شرایط یا آب و هواها ممکن است باعث بلندشدن صدای جیغ ترمز در اولین اعمال ترمز (یا ترمز سبک) شوند. این موضوع امری عادی بوده و حاکی از مشکل داشتن ترمزها نیست.



با چرخاندن سوئیچ به موقعیت روشن ON (موتور را روشن نکنید)، روشن شدن چراغ هشدار ترمز را امتحان کنید. هنگام درگیر بودن ترمز پارک و قرار داشتن سوئیچ خودرو در موقعیت روشن ON یا استارت START، این چراغ روشن می‌شود.

قبل از شروع به رانندگی، از آزاد بودن کامل ترمز پارک و خاموش بودن چراغ هشدار ترمز اطمینان حاصل کنید.

اگر در هنگام روشن بودن موتور، پس از آزاد کردن ترمز پارک چراغ هشدار ترمز روشن باقی ماند، ممکن است در سیستم ترمز اشکالی وجود داشته باشد. توجه فوری به این امر ضروری است.

اگر امکان پذیر بود، فوراً به رانندگی خاتمه دهید. اگر این امر امکان پذیر نیست، با رعایت حداکثر احتیاط فقط تا رسیدن به مکانی ایمن یا تعمیرگاه به رانندگی ادامه دهید.

⚠️ اخطار

- برای جلوگیری از حرکت ناخواسته خودرو در زمان توقف و ترک خودرو، از دسته دنده به جای ترمز پارک استفاده نکنید. ترمز پارک را درگیر کرده و از قرار داشتن مطمئن دسته دنده در موقعیت دنده ۱ یا عقب R (در خودروهای مجهز به گیربکس معمولی) یا پارک P (در خودروهای مجهز به گیربکس اتوماتیک) اطمینان حاصل کنید.

- هرگز اجازه ندهید کسی که با خودرو آشنایی ندارد به ترمز پارک دست بزند. اگر ترمز پارک به طور ناخواسته آزاد شود ممکن است باعث آسیب‌های جسمی جدی شود.

- همیشه در زمان پارک، ترمز پارک همه خودروها باید کاملاً درگیر باشد تا از حرکت ناخواسته خودرو که می‌تواند باعث صدمه دیدن سرنشینان یا رهگذران شود، جلوگیری گردد.

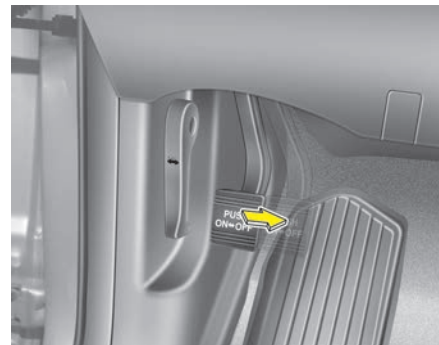

آزاد کردن ترمز پارک

برای آزاد کردن ترمز پارک، در حالی که پدال ترمز را فشار می‌دهید، مجدداً ترمز پارک را فشار دهید. پدال بطور اتوماتیک کاملاً آزاد می‌شود. در صورتیکه ترمز پارک آزاد نشده و یا کاملاً آزاد نمی‌شود، برای بازرسی و کنترل خودرو به عاملیت مجاز کیا مراجعه نمایید.

۱

۲

۳

۴

۵

۶

۷

۸

۹

⚠️ **اخطار**

سیستم ABS (یا ESP) نمی تواند از تصادفات ناشی از حرکات نامناسب و خطرناک در رانندگی جلوگیری کند، هر چند کنترل خودرو را در هنگام ترمزهای اضطراری افزایش می دهد. همیشه فاصله ایمن خود را با اجسام جلو خودرو حفظ کنید. همیشه سرعت خودرو را در شرایط بد جاده باید کاهش داد.

مسافت طی شده از شروع به ترمز تا توقف کامل در خودروهای مجهز به سیستم ترمز ضد قفل ABS (و سیستم پایداری الکترونیکی ESP)، ممکن است نسبت به مسافت طی شده خودروهایی که فاقد این سیستمها هستند، در موارد شرح داده شده در زیر بیشتر باشد.

- رانندگی در جاده های ناهموار، ریگ زار یا پوشیده از برف
- رانندگی با زنجیر چرخ

- رانندگی در جاده هایی که سطح آنها دارای چاله فراوان بودن یا سطح جاده بالا، پایین یا تغییر ارتفاع دارد.
- خصوصیات ایمنی خودروهای مجهز به ABS (یا ESP) را نباید به وسیله رانندگی با سرعت زیاد یا پیچیدن در پیچها مورد آزمایش قرار داد. این عمل می تواند ایمنی شما یا دیگران را در معرض خطر قرار دهد.

سیستم ترمز ABS به طور مستمر سرعت گردش چرخ ها را حس می کند. اگر چرخ ها بخواهند قفل شوند، سیستم ترمز به طور مکرر فشار هیدرولیکی ترمز چرخ ها را کم و زیاد می کند.

اگر ترمز در شرایطی که امکان قفل شدن چرخ ها وجود دارد، اعمال شود، ممکن است صدای "تیک، تیک" از ترمزها به گوش رسیده یا در پدال ترمز لرزش آرام مربوط به ABS را حس کنید. این وضعیت عادی است و حاکی از عملکرد ترمز ABS است.

برای استفاده از حداکثر مزایای سیستم ترمز ABS در شرایط اضطراری، اقدام به کم و زیاد کردن فشار پدال ترمز یا پمپ کردن ترمز نکنید. پدال ترمز را تا حد ممکن یا تا حدی که شرایط می طلبد محکم فشار داده و اجازه دهید سیستم ترمز ABS فشار وارده بر ترمزها را کنترل کند.

* یادآوری

صدای کلیک یا تق تق ماندنی از محل قرار گرفتن موتور در هنگام شروع به حرکت پس از روشن کردن موتور ممکن است شنیده شود. این وضعیت عادی است و حاکی از عملکرد صحیح سیستم ترمز ضد قفل ABS است.

- حتی با وجود سیستم ترمز ضد قفل، هنوز به مسافت کافی برای متوقف شدن نیاز دارید. همیشه فاصله ایمن را از خودرو جلویی حفظ نمایید.
- همیشه در هنگام پیچیدن در پیچ‌ها، سرعت را کم کنید. سیستم ترمز ضد قفل نمی تواند از تصادفات ناشی از سرعت بالا جلوگیری کند.
- در سطوح شل یا ناهموار، نتیجه عملکرد سیستم ترمز ضد قفل ممکن است منجر به متوقف شدن خودرو در مسافت بیشتری نسبت به خودروهای مجهز به سیستم ترمز معمولی گردد.

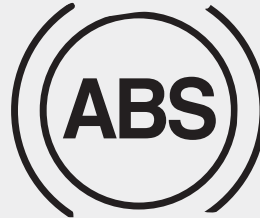

! هشدار

- اگر چراغ هشدار سیستم ترمز ABS روشن شده و روشن باقی بماند، سیستم ABS مشکل دارد. هر چند در این وضعیت ترمزهای معمولی خودرو به طور عادی عمل می‌کنند.
- چراغ هشدار سیستم ترمز ABS تا حدود ۳ ثانیه پس از چرخاندن سوئیچ خودرو به موقعیت روشن ON، روشن باقی می‌ماند. در طول مدت این ۳ ثانیه، سیستم ABS عمل خود آزمایشی خود را انجام و در صورت عادی بودن عملکرد همه اجزاء، چراغ خاموش می‌شود. اگر چراغ روشن باقی ماند، سیستم ترمز ABS ممکن است مشکل داشته باشد. هر چند زودتر با عاملیت مجاز کیا تماس بگیرید.

! هشدار

- هنگام رانندگی بر روی سطح دارای چسبندگی کم لاستیک به جاده نظیر جاده یخ زده و استفاده کردن مداوم از ترمز، سیستم ABS به طور مستمر فعال باقی می‌ماند و چراغ هشدار ABS ممکن است روشن شود. در این وضعیت خودرو را به مکانی امن هدایت کرده، موتور را خاموش کنید.
- موتور را دوباره روشن کنید، اگر چراغ هشدار ABS خاموش باقی ماند در این وضعیت عملکرد سیستم ترمز ABS عادی است. در غیر این صورت ممکن است سیستم ترمز ABS مشکل داشته باشد. هر چه زودتر با عاملیت مجاز کیا تماس بگیرید.

* یادآوری

- هنگامی که به دلیل خالی شدن باتری، استارت زدن را به وسیله باتری کمکی انجام می‌دهید موتور ممکن است به نرمی نچرخد و همزمان چراغ هشدار ABS روشن شود. این امر به دلیل ولتاژ کم باتری اتفاق می‌افتد و به معنی وجود مشکل در سیستم ABS نیست.
- ترمزها را پمپ نکنید!
- قبل از شروع به رانندگی، باتری خودرو را شارژ کنید.

برنامه پایداری الکترونیکی ESP سیستمی الکترونیکی می‌باشد که برای کمک به راننده به جهت حفظ کنترل خودرو در شرایط نامطلوب طراحی شده است. این سیستم جایگزینی برای رانندگی ایمن خودرو نیست. عواملی چون سرعت، وضعیت جاده و نحوه اعمال فرمان راننده، همه در اینکه ESP بتواند از عدم کنترل پذیری خودرو جلوگیری کند تاثیر دارند. شما همچنان مسئول رانندگی و پیچیدن در پیچها با سرعت منطقی و حفظ حاشیه امنیت برای رعایت ایمنی هستید.

اگر ترمز در شرایطی که امکان قفل شدن چرخ‌ها وجود دارد، اعمال شود، ممکن است صدای "تیک، تیک" از ترمزها به گوش رسیده یا در پدال ترمز لرزش آرامی را حس کنید. این وضعیت عادی است و حاکی از عملکرد سیستم برنامه پایداری الکترونیکی ESP است.

* یادآوری

صدای کلیک یا تق تق ماندی از محل قرار گرفتن موتور در هنگام شروع به حرکت پس از روشن کردن موتور ممکن است شنیده شود. این وضعیت عادی است و حاکی از عملکرد صحیح سیستم برنامه پایداری الکترونیکی ESP است.

⚠️ اخطار

هرگز با سرعتی بیش از آنچه شرایط جاده ایجاب می‌کند یا بیش از سرعت ایمن برای پیچیدن، رانندگی نکنید. سیستم برنامه پایداری الکترونیکی ESP از تصادف جلوگیری نمی‌کند. سرعت زیاد در پیچها، حرکت و مانورهای ناگهانی و رانندگی با اصطکاک (کشش) کم در جاده‌های خیس هنوز می‌تواند به تصادفات شدید منجر شود. فقط رانندگان ایمن و ملاحظه کار با خودداری از انجام حرکات و مانورهایی که باعث از دست دادن کشش خودرو (چسبندگی لاستیک به جاده) می‌شوند، می‌توانند از تصادف جلوگیری کنند. حتی با وجود مجهز بودن خودرو به سیستم ESP، همیشه همه احتیاط‌های معمول رانندگی شامل رانندگی با سرعت ایمن برای شرایط جاده را رعایت کنید.



سیستم برنامه پایداری الکترونیکی ESP

(در صورت مجهز بودن)

برنامه پایداری الکترونیکی (ESP) به جهت متعادل نگهداشتن خودرو در پیچها طراحی شده است. ESP مکان دور زدن و سمت حرکت واقعی خودرو را مورد بازرسی قرار می‌دهد. ESP ترمز چرخها را تک تک اعمال کرده و در برنامه سیستم مدیریت موتور مداخله می‌کند تا خودرو را متعادل و پایدار نگه دارد.

عملکرد ESP

شرایط روشن شدن سیستم ESP

- هنگامی که سوئیچ خودرو به موقعیت روشن ON چرخانده شود، چراغ‌های نمایشگر ESP OFF و ESP OFF برای حدود ۳ ثانیه روشن می‌شوند، سپس ESP فعال می‌شود.
- برای غیر فعال کردن ESP، پس از چرخاندن سوئیچ خودرو به موقعیت روشن ON، دکمه ESP OFF را حداقل نیم ثانیه فشار داده، نگهدارید (چراغ نمایشگر ESP OFF روشن می‌شود). برای فعال کردن ESP، دکمه ESP OFF را فشار دهید (چراغ نمایشگر OFF ESP خاموش می‌شود).
- در هنگام روشن کردن موتور، ممکن است صدای تیک، تیک شنیده شود، این امر حاکی از خودآزمایی اتوماتیک سیستم ESP است و به معنی وجود مشکل نیست.

در هنگام عملکرد

ESP

- هنگامی که ESP در حال مداخله است، چراغ نمایشگر ESP چشمک خواهد زد.
- هنگامی که سیستم برنامه پایداری الکترونیکی به طور مناسب مداخله و عمل می‌کند، عمل ضربانی خفیفی را در خودرو می‌توانید احساس کنید. این عمل فقط در اثر کنترل ترمز اتفاق می‌افتد و حاکی از امری غیر عادی نیست.
- در هنگام بیرون آمدن از گل یا رانندگی در روی جاده لغزنده، فشار دادن پدال گاز ممکن است باعث افزایش دور موتور نشود.

در هنگام غیر فعال بودن

حالت خاموش سیستم ESP

ESP OFF

- برای لغو عملکرد ESP، دکمه OFF ESP را فشار دهید (چراغ نمایشگر ESP OFF روشن می‌شود).
- اگر در هنگام خاموش بودن سیستم ESP، سوئیچ خودرو به موقعیت قفل LOCK چرخانده شود، سیستم ESP خاموش باقی می‌ماند. پس از روشن کردن مجدد موتور، سیستم ESP مجدداً روشن می‌شود.

۱

۲

۳

۴

۵

۶

۷

۸

۹

به کارگیری حالت خاموش ESP

در هنگام رانندگی

- هرگاه امکان پذیر باشد، باقی نگه داشتن ESP در حالت روشن در رانندگی روزمره ایده خوبی است.
- برای خاموش کردن ESP در هنگام رانندگی، دکمه ESP OFF را در هنگام رانندگی در جاده صاف و مسطح فشار دهید.

در هنگام فعال بودن ESP (زمانی که چراغ نمایشگر ESP چشمک می‌زند)، هرگز اقدام به فشار دادن دکمه ESP OFF نکنید.

اگر در هنگام فعال بودن ESP، سیستم را خاموش کنید، خودرو ممکن است لیز خورده، از کنترل خارج شود.

* یادآوری

- در هنگام اندازه‌گیری سرعت خودرو توسط دستگاه دینامومتر، از خاموش بودن ESP (روشن بودن چراغ ESP OFF) اطمینان حاصل کنید. در این وضعیت اگر ESP روشن باشد، ممکن است از افزایش سرعت خودرو جلوگیری کرده، باعث عیب‌یابی غلط سرعت‌سنج شود.
- خاموش کردن ESP تاثیری بر عملکرد ABS یا سیستم ترمز نمی‌گذارد.

هشدار

رانندگی در شرایطی که سایز (اندازه) لاستیک‌ها یا رینگ‌ها با هم تفاوت دارد، ممکن است باعث درست عمل نکردن سیستم ESP شود. در هنگام تعویض لاستیک‌ها از هم سایز بودن همه لاستیک‌ها با لاستیک‌های اصلی اطمینان حاصل کنید.

اخطار

سیستم برنامه پایداری الکترونیکی ESP، فقط یک وسیله کمکی در رانندگی می‌باشد. برای رعایت احتیاط در هنگام رانندگی در پیچ‌ها و جاده‌های پوشیده از برف یا یخ زده، سرعت را کم کرده و به طور ایمن رانندگی کنید. آهسته رانندگی کرده و در هنگام چشمک زدن چراغ نمایشگر ESP یا لغزنده بودن سطح جاده اقدام به افزایش سرعت نکنید.

■ چراغ نمایشگر ESP (چشمک زن)

ESP

■ چراغ نمایشگر ESP OFF (روشن)

ESP
OFF

چراغ‌های نمایشگر

هنگامی که سوئیچ خودرو به موقعیت روشن ON چرخانده شود، چراغ نمایشگر روشن می‌شود. سپس در صورت عادی بودن عملکرد سیستم ESP، خاموش می‌شود.

با مداخله کردن سیستم ESP، چراغ نمایشگر ESP شروع به چشمک زدن می‌کند.

چراغ نمایشگر ESP OFF با خاموش کردن سیستم توسط دکمه یا عمل نکردن سیستم (پس از روشن کردن آن) روشن می‌شود.

⚠️ **اخطار**

در هنگام فعال بودن ESP، هرگز اقدام به فشار دادن دکمه ESP OFF نکنید.

اگر در هنگام فعال بودن ESP، سیستم را خاموش کنید، خودرو ممکن است لیز خورده از کنترل خارج شود.

برای خاموش کردن ESP در هنگام رانندگی، دکمه ESP OFF را در هنگام رانندگی در جاده صاف و مسطح فشار دهید.

⚠️ **اخطار**

سیستم کمکی کنترل خودرو در حین استارت زدن (HAC) فقط برای دو ثانیه فعال است، بنابراین پس از استارت زدن پدال گاز را فشار دهید.

*** یادآوری**

- هنگام قرار داشتن دسته دنده در وضعیت پارک P یا خلاص N، سیستم HAC فعال نمی‌شود.
- حتی در مواقعی که ESP غیر فعال باشد، HAC فعال خواهد شد، ولی در مواقعی که ESP دچار نقص شده، HAC فعال نخواهد شد.

سیستم کمکی کنترل خودرو در حین استارت بر روی تپه‌ها (در صورت مجهز بودن) (HAC) بر روی سر بالایی‌ها هنگامی که پس از توقف، موتور را روشن می‌کنید خودرو تمایل به حرکت به سمت عقب دارد، سیستم کمکی کنترل خودرو در حین استارت زدن بر روی تپه‌ها (HAC) با فعال نمودن ترمزها به مدت حدود ۲ ثانیه از سر خوردن به سمت عقب جلوگیری می‌کند پس از ۲ ثانیه و یا فشار دادن پدال گاز، ترمزها را می‌شوند.

۱

۲

۳

۴

۵

۶

۷

۸

۹

وضعیت	چراغ نمایشگر		توضیحات
	تیپ A	تیپ B	
آماده به کار			هنگامیکه سرعت خودرو زیر ۴۰ کیلومتر بر ساعت است، دکمه DBC را فشار دهید. سیستم DBC روشن ON شده و در حالت آماده به کار قرار می‌گیرد. در صورتی که سرعت خودرو بیش از ۴۰ کیلومتر بر ساعت باشد، سیستم DBC فعال نمی‌شود.
فعال			در حالت آماده به کار در حالیکه در سراسیبهی تند با سرعت کمتر از ۳۵ کیلومتر بر ساعت رانندگی می‌کنید، سیستم DBC به طور اتوماتیک فعال می‌شود.
غیر فعال به طور موقت			اگر شرایط زیر در حالت فعال سیستم DBC پیش بیاید، سیستم به طور موقت غیر فعال می‌شود: • تپه به اندازه کافی شیب نداشته باشد. • پدال ترمز یا گاز فشرده شود. اگر شرایط فوق بر طرف شوند، سیستم DBC مجدداً به طور اتوماتیک فعال می‌شود.
خاموش OFF			در شرایط زیر سیستم DBC خاموش می‌شود. • دکمه DBC مجدداً فشرده شود. • سرعت خودرو بیش از ۶۰ کیلومتر بر ساعت باشد.

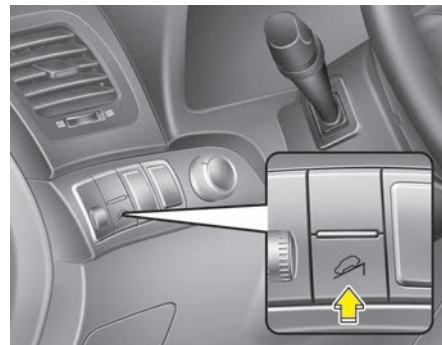

سیستم کنترل ترمز در سراسیبهی‌ها (DBC)
(در صورت مجهز بودن)

سیستم کنترل ترمز در سراسیبهی‌ها (DBC) به منظور پایین آمدن از شیبهای تند بدون الزام راننده به فشردن پدال ترمز است. این سیستم سرعت خودرو را به کمتر از ۸ کیلومتر بر ساعت کاهش داده و اجازه می‌دهد که راننده بر روی فرمانپذیری خودرو تمرکز کند.

* یادآوری

- هنگامی که در حالت پارک P هستید سیستم DBC فعال نمی‌شود.
- در صورت فعال شدن برنامه پایداری الکترونیک ESP و یا (BAS) سیستم DBC فعال نمی‌شود.
- هنگام فعال بودن سیستم DBC ممکن است از ترمز صدا یا لرزش احساس نمایید.
- هنگام فعال بودن سیستم DBC چراغ ترمز عقب روشن می‌شوند.
- در سرازیشی‌های بسیار تند، حتی پس از فشردن پدال ترمز یا گاز، باز هم سیستم DBC غیر فعال نمی‌شود.
- همیشه در حین رانندگی در جاده‌های معمولی سیستم DBC را خاموش کنید. اگر DBC در حالت آماده به کار باشد ممکن است حین پیچیدن‌های شدید و یا حرکت سریع از روی دست اندازه‌ها فعال گردد.

۱

۲

۳

۴

۵

۶

۷

۸

۹

نحوه خوب ترمز کردن

⚠️ **اخطار**

- در هنگام ترک یا پارک خودرو، همیشه اهرم ترمز پارک را تا حد ممکن درگیر کرده و گیربکس را در موقعیت پارک P کاملاً درگیر کنید. اگر ترمز پارک درگیر نبوده و گیربکس به طور مطمئن در موقعیت پارک P قرار نداشته باشد، خطر حرکت ناخواسته خودرو و آسیب دیدن شما یا دیگران وجود دارد.
- همیشه در زمان پارک، ترمز پارک همه خودروها باید کاملاً درگیر باشد تا از حرکت ناخواسته خودرو که می‌تواند باعث صدمه دیدن سرنشینان یا رهگذران شود، جلوگیری گردد.

- در خودرو پارک شده، قبل از شروع به حرکت، درگیر نبودن ترمز پارک را کنترل کرده و از خاموش بودن چراغ نمایشگر ترمز پارک اطمینان حاصل کنید.
- رانندگی از میان آب ممکن است باعث خیس شدن ترمزها شود، همچنین ترمزها می‌توانند در هنگام شست و شوی خودرو خیس شوند. ترمزهای خیس ممکن است خطرناک باشند! در صورت خیس بودن ترمزها خودرو نمی‌تواند مانند قبل سریعاً متوقف شود. ترمزهای خیس ممکن است باعث کشیدن خودرو به یک طرف شوند. برای خشک کردن ترمزها تا بازگشت عمل ترمز به حالت عادی به نرمی ترمز نماند، ضمن آنکه مراقب کنترل خودرو در همه اوقات باشید. اگر عملکرد ترمز به حالت عادی باز نگشت هر چه زودتر با رعایت ایمنی خودرو را متوقف نموده، با عاملیت مجاز کیا برای گرفتن کمک تماس بگیرید.

⚠️ **اخطار**

اگر چراغ نمایشگر قرمز سیستم DBC روشن گردد، سیستم داغ کرده و یا مشکل دیگر پیش آمده است. در این حالت سیستم DBC فعال نخواهد شد. اگر پس از خنک شدن، مجدداً چراغ نمایشگر قرمز DBC روشن شد، جهت بازرسی و کنترل خودرو به عاملیت مجاز کیا مراجعه نمایید.

- از حرکت در سرازیری تپه‌ها بدون اینکه خودرو در دنده باشد، خودداری کنید. این امر بسیار خطرناک است. همیشه خودرو را در دنده باقی نگه دارید. از ترمز برای کاهش سرعت استفاده کرده و سپس به دنده پایین‌تر تغییر وضعیت دهید، تا ترمز موتور به شما در حفظ سرعت ایمن کمک نماید.
- پای خود را به پدال ترمز تکیه ندهید. رها کردن پا بر روی پدال ترمز در هنگام رانندگی می‌تواند خطرناک باشد. زیرا این عمل می‌تواند باعث داغ کردن ترمزها و از دست رفتن تاثیر موثر آنها شود. این امر همچنین باعث افزایش فرسودگی اجزا ترمز می‌شود.
- اگر لاستیک در حین رانندگی پنچر شد، به آرامی ترمز کرده، خودرو را مستقیم به سمت جلو در حالیکه سرعت را کم می‌کنید، هدایت کنید. هنگامی که سرعت به حد کافی و ایمن کم شد از جاده کنار کشیده، در مکانی امن توقف نمایید.
- اگر خودرو شما مجهز به گیربکس اتوماتیک است، اجازه ندهید خودرو به سمت جلو آهسته، آهسته حرکت نماید. برای جلوگیری از این حرکت رو به جلو، پای خود را بر روی پدال ترمز محکم نگه دارید، تا خودرو به سمت جلو خزش نکند.
- در هنگام پارک کردن در شیب تپه‌ها احتیاط لازم را به کار گیرید. ترمز پارک را محکم درگیر کرده و دسته دنده را در حالت پارک P (گیربکس اتوماتیک)، یا در دنده یک یا عقب (گیربکس معمولی) قرار دهید. اگر سر خودرو به سمت سرازیری است، چرخهای جلو را به سمت جدول بچرخانید، تا به جلوگیری از حرکت رو به جلوی خودرو کمک شود. اگر خودرو رو به سمت سر بالائی دارد چرخهای جلو را در جهت عکس جدول بچرخانید تا به جلوگیری از حرکت رو به عقب خودرو کمک شود. اگر جدول وجود ندارد یا شرایط الزامی دیگری ایجاب نماید، به وسیله قرار دادن بلوک مانع در پشت یا جلوی چرخها از حرکت ناخواسته خودرو جلوگیری کنید.
- تحت بعضی از شرایط ترمز پارک می‌تواند در حالت درگیر یخ بزند. احتمال وقوع این امر زمانی بیشتر است که برف یا یخ در اطراف یا نزدیک ترمزهای عقب انباشته شده باشد و یا اینکه ترمزها خیس باشند. اگر خطر یخ زدن ترمز پارک وجود داشت، زمانی که دسته دنده را در حالت پارک P (گیربکس اتوماتیک) یا در دنده یک یا عقب (گیربکس معمولی) قرار می‌دهید، ترمز پارک را موقتاً درگیر نمایید، و چرخهای عقب را با مانع مسدود کنید تا خودرو نتواند حرکت نماید. سپس ترمز دستی را آزاد کنید.
- در سر بالائی‌ها خودرو را به وسیله پدال گاز متوقف نگه ندارید. این امر می‌تواند باعث گرم شدن گیربکس شود. همیشه از پدال ترمز یا ترمز پارک استفاده کنید.

۱

۲

۳

۴

۵

۶

۷

۸

۹

سیستم دیفرانسیل قفل شونده (در صورت مجهز بودن)

سیستم قفل دیفرانسیل، دیفرانسیل عقب را قفل می‌کند برای قفل نمودن دیفرانسیل به روش زیر عمل کنید:

همانند دیفرانسیل عادی، هنگام دور زدن در پیچ‌ها سرعت چرخیدن چرخ‌های یک طرف خودرو با طرف دیگر خودرو متفاوت است.

تفاوت دیفرانسیل عادی با دیفرانسیل قفل شونده در این است که اگر چرخ‌های یک طرف چسبندگی خود با جاده را از دست دهند، جهت افزایش چسبندگی به چرخ عقب طرف دیگر خودرو گشتاور پیچشی بیشتر وارد می‌شود.

***یادآوری**

در موقعیت ثابت، هنگامی که تفاوت سرعت دورانی بین چرخ عقب راست و چرخ عقب چپ رخ دهد LD (دیفرانسیل قفل شونده) فعال خواهد شد.

بمنظور عملکرد صحیح دیفرانسیل قفل شونده اقدامات احتیاطی زیر می‌تواند انجام گردد:

۱. خودرو را به نحوی قرار دهید که یکی از لاستیک‌ها بر روی سطح آسفالت خشک و لاستیک دیگر بر روی سطح یخی، برفی، گلی و . . . قرار گیرد. خودرو را رانده و به نحوه عملکرد دیفرانسیل قفل شونده توجه نمایید. در صورت عملکرد صحیح دیفرانسیل قفل شونده، خودرو نباید گیر کند.

۲. پدال گاز را به آرامی فشار داده و هنگامی که حس کردید، کشش به میزان کافی است، آنرا تا انتها فشار دهید. در صورتی که خودرو به خوبی گاز بخورد، دیفرانسیل قفل شونده درست عمل می‌کند.

***یادآوری**

معمولاً دیفرانسیل قفل شونده، به طور اتوماتیک قفل و آزاد می‌شود. اما در بعضی مواقع به طور اتوماتیک قفل آن آزاد نمی‌شود. در این مواقع حین پیچیدن و رانندگی اصطکاک بیش از حد و کشیده شدن لاستیک را احساس می‌کنید. می‌توانید در حالیکه به آرامی می‌رانید، آهسته غریبلک را به راست و چپ بچرخانید تا قفل دیفرانسیل آزاد گردد.

هشدار

- هرگز هنگامی که دسته دنده در یکی از دنده‌های رو به جلو و یا دنده عقب قرار داشته و یکی از چرخ‌های عقب بر روی جک و چرخ دیگر در تماس با زمین است، استارت نزنید. این عمل موجب پریدن خودرو به سمت جلو می‌شود.
- گاهی اوقات اگر یکی از چرخ‌های عقب در برف، گل و . . . گیر کرده است، می‌توان با فشردن پدال گاز آن را بیرون آورد. با وجود این، از گاز دادن مداوم با دور زیاد خودداری نمایید این عمل به سیستم دیفرانسیل قفل شونده صدمه می‌زند.

۱

۲

۳

۴

۵

۶

۷

۸

۹

سیستم تنظیم ارتفاع قسمت عقب خودرو (ALS)

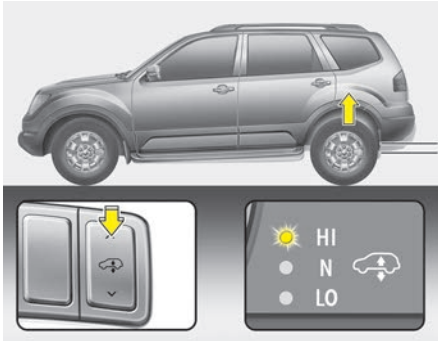

حالت رانندگی خارج از جاده (HI)

در مواقع رانندگی در جاده‌های ناهموار مانند رانندگی بیرون از جاده، قسمت عقب خودرو بالا می‌رود در حالیکه موتور روشن است، بخش بالایی دکمه را فشار دهید. حالت ارتفاع زیاد (HI) فقط زمانی که خودرو متوقف شده یا سرعت کمتر از ۳۵ کیلومتر بر ساعت است فعال می‌شود. هنگامی که سیستم، خودرو را به حالت ارتفاع زیاد (HI) تطبیق می‌دهد، چراغ نمایشگر چشمک می‌زند. پس از تطبیق (افزایش ارتفاع به میزان ۴۰ میلیمتر) چراغ موجود در صفحه نمایشگرها در وضعیت HI (بالا) روشن می‌شود.

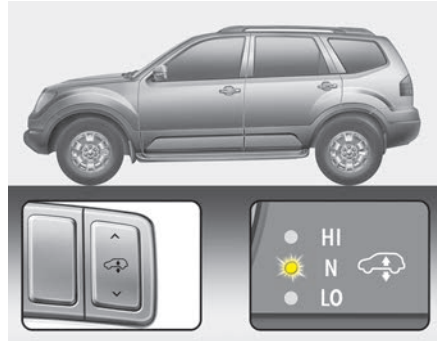

حالت رانندگی معمولی (N)

در این حالت ارتفاع خودرو در حالت عادی قرار دارد. چراغ N نمایشگر موجود در صفحه نشانگرها روشن خواهد شد.

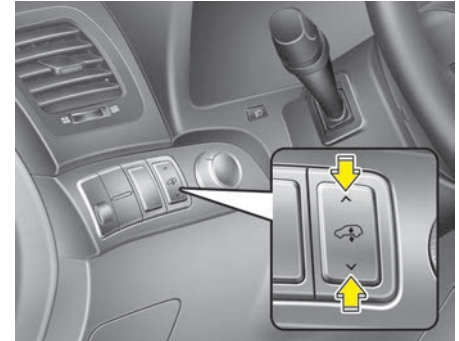

سیستم ALS به منظور افزایش استحکام خودرو و رانندگی ایمن با توجه به ارتفاع خودرو، صرفنظر از میزان بار و تعداد سرنشینان است. ارتفاع قسمت عقب خودرو را می‌توان به طور اتوماتیک و یادستی در سه حالت تنظیم نمود؛ حالت رانندگی معمولی (N) حالت رانندگی خارج از جاده (HI) حالت قرار دادن بار (LO)

برای برگشت به حالت عادی، قسمت بالایی دکمه را فشار دهید. همچنین، در صورت افزایش سرعت خودرو به بیش از ۲ کیلومتر بر ساعت، خودرو تا حالت عادی N بالا می‌آید.

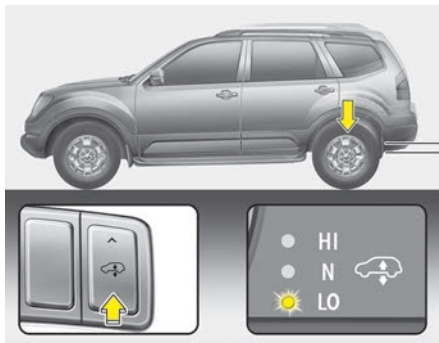

حالت قرار دادن بار (پایین) LO

برای تخلیه یا قرار دادن آسان بار بر روی خودرو، قسمت عقب خودرو پایین داده می‌شود. حالت (پایین) LO فقط در زمانی که خودرو متوقف است فعال می‌شود. هنگامی که سیستم، خودرو را با حالت ارتفاع پایین (LO) تطبیق می‌دهد، چراغ نمایشگر چشمک می‌زند. پس از تطبیق (کاهش ارتفاع به میزان ۴۰ میلی‌متر) چراغ موجود در صفحه نمایشگرها در وضعیت LO (پایین) روشن می‌شود.

برای برگشت به حالت عادی N قسمت انتهایی دکمه را فشار دهید. همچنین در صورت افزایش سرعت خودرو بیش از ۶۰ کیلومتر بر ساعت و یا راندن به مدت ۱۰ ثانیه با سرعت حدود ۴۵ کیلومتر بر ساعت، خودرو تا حالت عادی N پایین داده می‌شود.

۱

۲

۳

۴

۵

۶

۷

۸

۹

*یادآوری

هنگام قرار داشتن سوئیچ خودرو در وضعیت روشن ON و یا هنگامی که موتور روشن است، سیستم ALS ارتفاع عقب خودرو را با توجه به بار و تعداد سرنشینان تنظیم کنید.

⚠ هشدار

- قبل از تنظیم ALS، همیشه عدم وجود اجسام در قسمت عقب خودرو را کنترل نمایید.
- هنگام تطبیق ارتفاع توسط سیستم ALS ممکن است صداهایی شنیده شود.
- هنگامی که سیستم ALS در حال تطبیق ارتفاع است سوئیچ خودرو را بچرخانید و یا موتور را خاموش نکنید.
- هنگامی که فیلتر هوای کمپرسور آب گرفته است سیستم ALS را فعال نکنید.
- فیلتر هوا و حفره‌های هوای سیستم ALS را بر اساس برنامه تعمیر و نگهداری بازرسی یا تعویض نمایید.
- هنگامی که حفره هوا آسیب دیده و یا خفه شده رانندگی نکنید. خودرو را در حالی که چهار چرخ آن از سطح زمین جدا شده‌اند بکسل نمایید.

- در صورتی که تمامی چراغهای نمایشگر سیستم ALS روشن هستند، برای کنترل و بازرسی خودرو به عاملیت مجاز کیا مراجعه نمایید.
- در صورتی که یک طرف خودرو بالا آمده و خودرو پارک شده باشد و یا یک طرف خودرو بر روی جک قرار گیرد، ممکن است تمامی چراغهای سیستم ALS روشن شوند در این مواقع خودرو را روی زمین مسطح قرار دهید و موتور را خاموش کنید. پس از روشن کردن مجدد خودرو سیستم ALS در حالت عادی عمل خواهد نمود.

۱

۲

۳

۴

۵

۶

۷

۸

۹

سیستم کنترل سرعت یکنواخت (کروز) (در صورت مجهز بودن)

سیستم کنترل سرعت یکنواخت به شما اجازه می‌دهد خودرو را برای نگهداری سرعت ثابت بدون آنکه پای خود را روی پدال گاز نگه دارید، برنامه ریزی نمایید.

این سیستم برای کار در سرعت‌های بالاتر از حدود ۴۰ کیلومتر در ساعت طراحی شده است.

⚠️ **اخطار**

- اگر سیستم کنترل سرعت یکنواخت در حالت روشن باقی بماند (چراغ نمایشگر CRUISE روی صفحه نمایشگرها روشن باشد)، ممکن است عملکرد سیستم کنترل سرعت یکنواخت با برخورد دست به کلیدها به طور تصادفی فعال شود. هنگامی که سیستم کنترل سرعت یکنواخت مورد استفاده قرار ندارد، سیستم را در حالت خاموش نگه دارید (چراغ نمایشگر CRUISE خاموش باشد)، تا از برقرار شدن ناخواسته سرعت یکنواخت جلوگیری شود.
- از سیستم کنترل سرعت یکنواخت فقط در بزرگراه‌های کم ترافیک در شرایط هوای خوب استفاده کنید.

*** یادآوری**

هنگام عملکرد عادی سیستم کروز، وقتی کلید SET فعال شده و یا پس از به کار بردن ترمزها مجدداً فعال شده است، سیستم کروز حدود ۳ ثانیه تاخیر دارد که کاملاً عادی است.

- هنگامی که حفظ سرعت یکنواخت ممکن است ایمن نباشد، به طور مثال حین رانندگی در ترافیک سنگین یا متغییر یا جاده‌های لغزنده (بارانی، یخ زده یا پوشیده از برف) یا پر پیچ و خم یا جاده‌های دارای شیب رو به بالا یا پایین بیش از ۶٪، از سیستم کنترل سرعت یکنواخت استفاده نکنید.
- هنگام استفاده از سیستم کنترل سرعت یکنواخت به شرایط جاده توجه خاص داشته باشید.
- در هنگام استفاده از سیستم کنترل سرعت یکنواخت در سرازیری، مراقبت لازم را اعمال کنید. در سرازیری ممکن است سرعت خودرو افزایش یابد.

۱

۲

۳

۴

۵

۶

۷

۸

۹

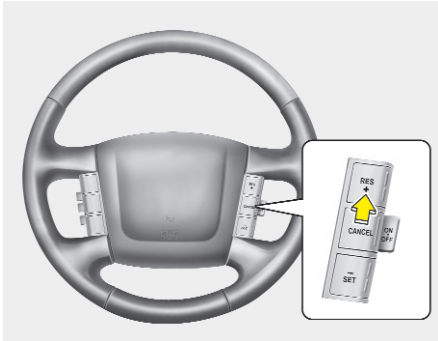

برای افزایش سرعت یکنواخت برقرار شده :

یکی از روشهای زیر را دنبال کنید:

- کلید RES/+ را فشار داده، نگه دارید . سرعت خودرو به تدریج افزایش می یابد. در سرعت دلخواه کلید را رها کنید.
- کلید RES/+ را فشار داده، بلافاصله رها کنید. با هر بار فشار دادن کلید RES/+ به این شیوه، سرعت یکنواخت خودرو ۱/۶ کیلومتر در ساعت افزایش می یابد.

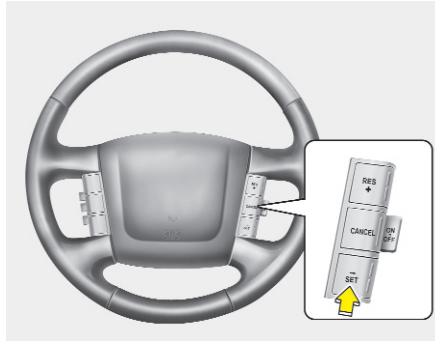

۳. کلید SET- را فشار داده و در سرعت دلخواه رها کنید. چراغ نمایشگر SET بر روی صفحه نمایشگرها روشن می شود. هم زمان پدال گاز را رها کنید سرعت دلخواه به طور اتوماتیک حفظ خواهد شد.

در شیبهای تند سرعت خودرو ممکن است کمی کاهش یا در هنگام پایین رفتن کمی افزایش یابد.

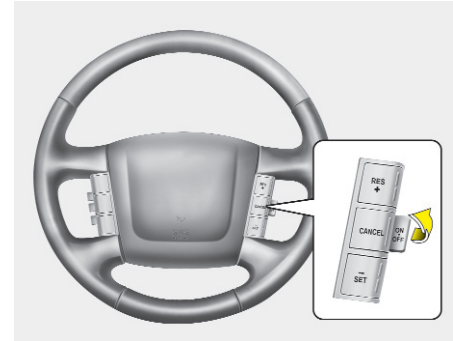

برای برقرار کردن سرعت یکنواخت :

۱. برای روشن (فعال) کردن سیستم، کلید ON/OFF سیستم کنترل سرعت یکنواخت روی غریبک فرمان را به طرف خود بکشید. چراغ نمایشگر CRUISE روی صفحه نمایشگرها روشن می شود.
۲. سرعت خودرو را به سرعت دلخواهی که باید بیش از ۴۰ کیلومتر در ساعت باشد، افزایش دهید.

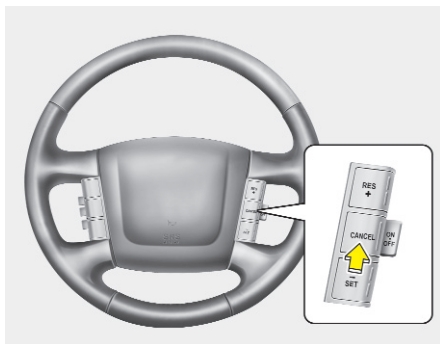

برای غیر فعال کردن کروز (عملکرد حفظ سرعت سیستم کنترل سرعت یکنواخت)، یکی از اعمال زیر را انجام دهید:

- پدال ترمز را فشار دهید.
- در خودروهای مجهز به گیربکس اتوماتیک دسته دنده را در موقعیت خلاص N قرار دهید.
- کلید لغو CANCEL واقع بر روی غربیلک فرمان را فشار دهید.
- سرعت خودرو را ۱۵ کیلومتر بر ساعت کمتر از سرعت به حافظه داده شده، کاهش دهید.
- سرعت خودرو را به کمتر از حدود ۴۰ کیلومتر در ساعت کاهش دهید.

برای افزایش موقتی سرعت در هنگام فعال بودن (عملکرد حفظ سرعت سیستم کنترل سرعت یکنواخت):

اگر در هنگامی که عملکرد حفظ سرعت سیستم کنترل سرعت یکنواخت، فعال (روشن) است می‌خواهید به طور موقت سرعت را افزایش دهید، پدال گاز را فشار دهید. افزایش سرعت مزاحم عملکرد حفظ سرعت یکنواخت نشده یا موجب ایجاد تغییر در سرعت برقرار شده نخواهد شد.

برای بازگشت به سرعت تنظیم شده، پای خود را از روی پدال گاز بردارید.

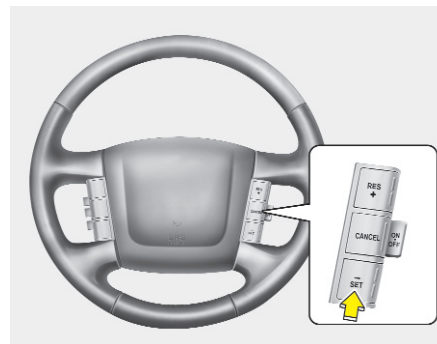

برای کاهش سرعت یکنواخت خودرو:

یکی از روشهای زیر را دنبال کنید:

- کلید SET- را فشار داده، نگهدارید. سرعت خودرو به تدریج کاهش می‌یابد. در سرعت دلخواه کلید را رها کنید.
- کلید SET- را فشار داده، بلافاصله رها کنید. با هر بار فشار دادن کلید SET- به این شیوه، سرعت خودرو ۱/۶ کیلومتر در ساعت کاهش می‌یابد.

۱

۲

۳

۴

۵

۶

۷

۸

۹

برای خاموش کردن سیستم کنترل سرعت

یکنواخت یکی از اعمال زیر را انجام دهید:

- کلید ON/OFF سیستم کنترل سرعت یکنواخت را آزاد کنید. (چراغ نمایشگر CRUISE روی صفحه نمایشگرها خاموش خواهد شد)
- موتور را خاموش کنید.

هر یک از این اعمال ذکر شده، سیستم کنترل سرعت یکنواخت را خاموش خواهد کرد. اگر می‌خواهید عملکرد سیستم کنترل سرعت یکنواخت را دوباره فعال کنید، مراحل "برای برقرار کردن سرعت یکنواخت" ذکر شده در صفحات قبل را تکرار کنید.

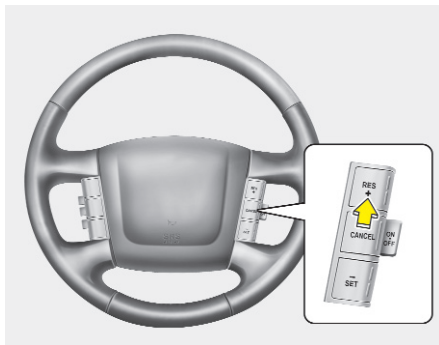

برای برقرار کردن مجدد سرعت یکنواخت بالاتر از ۴۰ کیلومتر / ساعت در سیستم کنترل سرعت یکنواخت:

اگر برای لغو (کنسل) عملکرد حفظ سرعت از یکی از این شیوه‌ها (به جز استفاده از کلید ON/OFF) استفاده شده و سیستم هنوز فعال (روشن) باشد، هنگامی که کلید RES/+ فشار داده شود، آخرین سرعت برقرار شده قبلی به طور اتوماتیک مجدداً برقرار خواهد شد.

هر چند اگر سرعت خودرو به کمتر از ۴۰ کیلومتر در ساعت کاهش یافته باشد، سرعت برقرار شده قبلی، مجدداً برقرار نخواهد شد.

هر یک از اعمال ذکر شده، عملکرد حفظ سرعت یکنواخت را لغو (کنسل) خواهد کرد (چراغ نمایشگر SET در صفحه نمایشگرها خاموش خواهد شد)، اما سیستم غیر فعال (خاموش) نخواهد شد.

اگر میل به برقراری مجدد عملکرد حفظ سرعت سیستم کنترل سرعت یکنواخت را دارید، کلید RES/+ روی غربیلک فرمان را فشار دهید. سرعت به سرعت تنظیم شده قبلی باز می‌گردد.

رانندگی اقتصادی

مصرف اقتصادی سوخت خودرو شما به طور عمده به شیوه رانندگی شما، محل رانندگی و زمان رانندگی بستگی دارد.

هر یک از این عوامل در کیلومتر طی شده با هر لیتر بنزین تاثیر می‌گذارد. برای حداکثر استفاده اقتصادی ممکن از خودرو، توصیه‌های رانندگی ارائه شده در زیر را برای کمک به صرفه جویی مالی در پرداخت هزینه‌های سوخت و تعمیرات، به کار ببندید.

- به نرمی رانندگی کنید. افزایش سرعت را با شتاب معمول انجام دهید. از شروع به حرکت ناگهانی یا تغییر دنده در حد آخر گاز استفاده نکرده و با سرعت یکنواخت رانندگی کنید. فاصله چراغ‌های قرمز را با شتاب طی نکنید. سعی کنید سرعت خود را طوری تنظیم نمائید که مجبور به تغییر سرعت غیر لازم مکرر نباشید. در حد امکان از گرفتار شدن در ترافیک سنگین خودداری کنید. همیشه فاصله مناسب را از دیگر خودروها حفظ کنید، به نحوی که بتوانید از ترمزهای غیر لازم خودداری کنید. این امر همچنین سایش ترمز را نیز کاهش می‌دهد.
- با سرعت متوسط رانندگی کنید. هرچه سرعت بیشتر باشد، خودرو سوخت بیشتری را مصرف می‌کند. رانندگی با سرعت متوسط بخصوص در بزرگراهها، یکی از موثرترین روش‌ها در کاهش مصرف سوخت است.

• پای خود را روی پدال ترمز رها نکنید. این امر می‌تواند باعث افزایش مصرف سوخت و همچنین افزایش میزان فرسایش اجزاء این سیستمها شود. به علاوه رانندگی بارها کردن پا بر روی پدال ترمز ممکن است باعث داغ کردن ترمزها شود که این خود نیز میتواند موجب کم اثر شدن ترمزها و عواقب جدی ناشی از آن شود.

- از لاستیک‌های خود به خوبی مواظبت کنید. باد لاستیک‌ها را در حد توصیه شده حفظ کنید. فشار باد غیر صحیح چه بسیار زیاد و چه بسیار کم به فرسوده شدن غیر ضروری لاستیک‌ها منجر میشود. حداقل ماهی یکبار فشار باد لاستیک‌ها را کنترل کنید.
- از تنظیم بودن صحیح فرمان اطمینان حاصل کنید. تنظیم نبودن فرمان می‌تواند در اثر برخورد با جداول کنار خیابان‌ها یا رانندگی با سرعت زیاد بر روی سطوح ناصاف به وجود آمده باشد. تنظیم فرمان ضعیف باعث فرسوده شدن سریعتر لاستیک می‌شود و همچنین می‌تواند باعث پدید آمدن مشکلات دیگر شود، ضمن آنکه باعث مصرف سوخت بیشتر نیز می‌شود.

- خودرو خود را در شرایط خوب نگهداری کنید. برای مصرف اقتصادی بهتر و کاهش هزینه‌های نگهداری، خودرو خود را مطابق با برنامه نگهداری ذکر شده در بخش ۷ نگهداری کنید. اگر در شرایط سخت جاده مجبور به رانندگی هستید، امور نگهداری باید در فواصل زمانی کوتاه تر و تکرار بیشتر انجام گیرد (برای شرح بیشتر به بخش ۷ مراجعه کنید).
- خودرو را تمیز نگهدارید. برای حفظ حداکثری عمر خودرو، خودرو باید تمیز و عاری از مواد خوردنده نگهداری شود. جلوگیری از انباشته شدن خاک، گل یا یخ و غیره در زیر خودرو امری بسیار مهم است. این وزن اضافی می‌تواند به افزایش مقدار مصرف سوخت و زنگ زدگی منجر شود.
- سبک حرکت کنید، وزن اضافی غیر لازم را با خود حمل نکنید. وزن اضافی باعث اختلال در مصرف اقتصادی سوخت می‌شود.
- اجازه ندهید بیش از نیاز، موتور در دور آرام روشن باقی بماند. اگر منتظر چیزی هستید (و در ترافیک گیر نکرده‌اید) خودرو خود را خاموش کرده و در هنگام آمادگی برای حرکت آن را مجدداً روشن کنید.

۱

۲

۳

۴

۵

۶

۷

۸

۹

⚠️ **اخطار - حرکت با موتور خاموش**

هرگز در حین حرکت در سرازیری‌ها یا در حال حرکت اقدام به خاموش کردن موتور نکنید. بدون وجود موتور روشن، سیستم‌های هیدرولیک فرمان و بوستر ترمز به نحو مناسب عمل نخواهند کرد. به جای آن موتور را روشن نگه داشته و برای استفاده از تاثیر ترمز موتور، دنده را به دنده سنگین‌تر مناسب تغییر دهید. خاموش کردن موتور در حین حرکت می‌تواند قفل غریبک فرمان را درگیر کرده به از دست رفتن عملکرد غریبک که می‌تواند باعث آسیب‌های جدی جسمی یا مرگ شود، منجر گردد.

- صرفه جویی را در استفاده از ایرکاندیشن (کولر) مراعات کنید. سیستم ایرکاندیشن توسط نیروی موتور فعال می‌شود، بنا بر این مصرف سوخت با استفاده از ایرکاندیشن (کولر) افزایش می‌یابد.
 - باز بودن پنجره‌ها در سرعت‌های بالا می‌تواند باعث افزایش مصرف سوخت شود.
 - وجود باد از ناحیه پهلو یا جلوی خودرو به مصرف اقتصادی سوخت لطمه می‌زند. برای کمک به جبران بخشی از این مصرف غیر لازم، سرعت خودرو را در شرایط این چینی کم کنید.
- حفظ خودرو در شرایط خوب عملکردی از نظر اقتصادی و ایمنی مهم است، بنابراین با مراجعه به عاملیت مجاز کیا برنامه بازرسی و تعمیر نگهداری دوره‌ای خودرو را انجام دهید.

- به خاطر داشته باشید خودرو شما نیاز به گرم کردن طولانی مدت ندارد، پس از روشن شدن خودرو اجازه دهید موتور ۱۰ تا ۲۰ ثانیه در دور آرام کار کند، سپس اقدام به جا زدن دنده و حرکت نمایید. هر چند در هوای بسیار سرد باید به موتور اجازه دهید مدت زمان نسبتاً بیشتری را جهت گرم شدن صرف نماید.
- به موتور فشار نیاورده و بیش از حد به موتور گاز ندهید. منظور از فشار آوردن، رانندگی با سرعت کم در دنده بسیار بالا است که منجر به پس زدن موتور می‌شود. اگر چنین حالتی اتفاق افتاد، دنده را با دنده سنگین‌تر تعویض کنید. دور بیش از حد، به گاز دادن بیش از حد ایمن تعیین شده گفته می‌شود. این امر قابل جلوگیری به وسیله تعویض دنده در سرعت‌های تعیین شده است.

۱

۲

۳

۴

۵

۶

۷

۸

۹

رانندگی در شرایط فاس



۱

۲

۳

۴

۵

۶

۷

۸

۹

رانندگی در شرایط خطرناک

- در هنگام برخورد با شرایط خطرناک رانندگی نظیر آب، برف، یخ، گل، شن یا خطرات مشابه، از توصیه‌های زیر پیروی کنید.
- با هوشیاری رانندگی کرده و فاصله بیشتری را برای ترمز در نظر بگیرید.
- از حرکات ناگهانی در زمان ترمز کردن و چرخاندن غربلک فرمان اجتناب کنید.

- در هنگام استفاده از ترمز غیر مجهز به سیستم ضد قفل (ABS) به پمپ کردن نرم پدال ترمز به بالا و پایین تا توقف خودرو ادامه دهید.

⚠️ **اخطار - سیستم ترمز ضد قفل ABS**
در خودروهای مجهز به ترمز ABS، پدال ترمز را پمپ نکنید.

- در صورت گیر کردن در برف، گل یا شن از دنده ۲ استفاده کنید. برای جلوگیری از گردش هرز (بکسوات) چرخ‌های محرک، سرعت را به آرامی افزایش دهید.
- در هنگام گیر کردن در یخ، برف یا گل، از شن، سنگ نمک، زنجیر چرخ یا دیگر اشیاء یا مواد غیر لغزنده در زیر چرخ‌های محرک استفاده کنید تا کشش و اصطکاک لازم و چسبندگی لاستیک به جاده را تامین نمایید.

⚠️ **اخطار - تغییر به دنده سنگین تر (دنده معکوس)**

در هنگام رانندگی بر روی سطوح لغزنده تعویض به دنده سنگین تر در گیربکس‌های اتوماتیک می‌تواند باعث سانحه شود. تغییر ناگهانی سرعت چرخش چرخ‌ها می‌تواند باعث لیز خوردن چرخ‌ها گردد. در هنگام تعویض دنده با دنده سنگین تر در سطوح لغزنده، با احتیاط عمل کنید.

بیرون کشیدن خودرو توسط جلو و عقب کردن
اگر برای بیرون کشیدن خودرو از برف، شن یا گل مجبور به جلو عقب کردن خودرو شدید، ابتدا فرمان را به راست و چپ بچرخانید تا موانع اطراف چرخ‌های جلو را دور کنید، سپس برای حرکت به عقب و جلو دسته دنده را به موقعیت یکی از دنده‌های جلو و دنده عقب R (در خودروهای مجهز به گیربکس اتوماتیک) مکرراً تغییر دهید. با گاز بازی نکرده و حرکت چرخشی هرز چرخ‌ها (بکسوات) را تا حد ممکن کم کنید. اگر پس از چندین بار سعی همچنان هنوز گیر کرده‌اید، برای جلوگیری از داغ کردن موتور و احتمال صدمه دیدن گیربکس، با استفاده از خودرو بکسل کننده، خودرو را بیرون بکشید.

⚠️ هشدار

جلو و عقب کردن مکرر طولانی مدت ممکن است باعث داغ کردن موتور، صدمه دیدن یا معیوب شدن گیربکس و آسیب دیدن لاستیک شود.



رانندگی در شب

بخاطر آنکه رانندگی در تاریکی شب خطرات بیشتری را نسبت به رانندگی در روشنایی روز ارائه می‌دهد، در زیر بعضی از نکات مهم برای به حافظه سپاری عرضه می‌شود:

- آهسته حرکت کرده و از خودروهای دیگر فاصله بیشتری را حفظ کنید، چون دیدن در شب به خصوص در محدوده‌هایی که چراغ‌های روشنایی خیابان در آنها وجود ندارد، مشکل‌تر از روز است.



پیچیدن نرم در پیچ‌ها

از ترمز کردن یا تعویض دنده در پیچ‌ها و بخصوص در هنگام خیس بودن جاده‌ها، اجتناب کنید. در وضعیت مطلوب همیشه پیچ‌ها باید با شتاب آرام طی شوند. اگر از این پیشنهادها پیروی کنید، سایش لاستیک‌ها حداقل ممکن خواهد بود.

⚠️ خطر - چرخش هرز چرخ‌ها
چرخ‌ها را به صورت هرز (بکسوات) بخصوص در سرعت‌های بیش از ۵۶ کیلومتر در ساعت، نچرخانید. چرخاندن چرخ‌ها به صورت هرز (بکسوات) با سرعت بالا در هنگام بی حرکت بودن خودرو می‌تواند باعث داغ شدن لاستیک‌ها، ترکیدن و صدمه زدن به افراد ایستاده در کنار خودرو شود.

* یادآوری

قبل از جلو و عقب کردن مکرر خودرو، سیستم پایداری الکترونیکی ESP (در صورت مجهز بودن) باید غیر فعال (خاموش) شود.

⚠️ خطر
اگر خودرو شما در برف، گل، شن و نظایر آنها گیر کرده باشد. شما ممکن است اقدام به آزاد کردن خودرو با جلو و عقب کردن مکرر آن نمایید. در صورت وجود افراد یا اشیاء در نزدیکی خودرو، از این روش استفاده نکنید. در حین جلو عقب کردن، ممکن است خودرو از گیر آزاد و به طور ناگهانی به سمت جلو یا عقب حرکت کرده باعث آسیب دیدن افراد یا اشیاء نزدیک خودرو شود.

- برای کاهش انعکاس نور چراغ‌های جلو دیگر خودروها، آینه‌ها را تنظیم کنید.
- چراغ‌های جلو خودرو خود را تمیز و تنظیم مناسب شعاع نور آنها را در خودروهای غیر مجهز به تنظیم اتوماتیک شعاع نور حفظ کنید.
- چراغ‌های کثیف و نامیزان، دید شب را بسیار مشکل تر می‌کنند.
- از نگاه کردن مستقیم به چراغ‌های جلو خودروهای مخالف اجتناب کنید. دید شما ممکن است به طور موقت کور شده و عادت کردن مجدد چشم‌ها به تاریکی چندین ثانیه طول بکشد.



رانندگی در باران

- وجود باران و جاده خیس می‌تواند رانندگی را خطرناک نماید، بخصوص زمانی که برای رانندگی در آسفالت لیز، آمادگی لازم را ندارید.
- در زیر بعضی از نکات برای لحاظ کردن در هنگام رانندگی در باران عرضه می‌شود:
 - باران شدید دیدن را مشکل تر و مسافت لازم برای توقف خودرو را بیشتر می‌کند. بنابراین سرعت را کم کنید.
 - وضعیت خوب برف پاک‌کن‌ها را حفظ کنید. اگر علائمی از خط انداختن یا باقی ماندن لک بر روی شیشه را مشاهده نمودید، تیغه‌های برف پاک‌کن‌ها را تعویض کنید.
- اگر تصور می‌کنید ممکن است ترمزها خیس شده باشند، در حالیکه رانندگی می‌کنید تا بازگشت عملکرد ترمزها به حالت عادی، به آرامی ترمزها را اعمال کنید.
- **رانندگی در مناطق آب گرفته**

از رانندگی در مناطق آب گرفته اجتناب کنید، مگر اینکه از بالاتر نبودن ارتفاع آب از زیر تویی چرخ‌ها اطمینان داشته باشید. از میان هر سطح پوشیده از آبی به آهستگی رانندگی کنید. چون ممکن است عملکرد ترمز تحت تاثیر آب قرار گرفته باشد، لذا مسافت توقف کافی را مد نظر قرار دهید.

پس از رانندگی از میان آب، با چندین بار اعمال نرم ترمز در حین حرکت، ترمزها را خشک کنید.
- اگر لاستیک‌ها وضعیت خوبی ندارند، ترمز و توقف سریع بر روی آسفالت خیس می‌تواند باعث لیز خوردن شده، به تصادف احتمالی منجر شود. از خوب بودن وضعیت لاستیک‌ها اطمینان حاصل کنید.
- برای راحت تر دیده شدن شما توسط دیگران، چراغ‌های جلو خودرو خود را روشن کنید.
- رانندگی با سرعت زیاد از میان گودال‌های بزرگ آب می‌تواند بر ترمزها تاثیر بگذارد. اگر مجبور به عبور از گودال‌های آب هستید، سعی کنید آهسته از میان آنها بگذرید.

۱

۲

۳

۴

۵

۶

۷

۸

۹

سوخت، مایع خنک کننده و روغن موتور:

رانندگی با سرعت بالا در سفر، بیش از رانندگی در حومه شهر سوخت مصرف می‌کند. بازدید مایع خنک کننده و روغن موتور را فراموش نکنید.

تسمه موتور

تسمه شل یا آسیب دیده ممکن است باعث داغ کردن موتور شود.

⚠️ اخطار

• فشار باد کم یا بیش از اندازه لاستیک‌ها می‌تواند باعث فرمان پذیری ضعیف، از دست دادن کنترل خودرو و معیوب شدن ناگهانی لاستیک و در نتیجه تصادف، آسیب جسمی و حتی مرگ شود. همیشه قبل از رانندگی لاستیک‌ها را از نظر مناسب بودن فشار باد کنترل کنید برای اطلاع از فشار باد به بخش ۸ "لاستیک‌ها و رینگ‌ها" مراجعه کنید.

• رانندگی با لاستیک‌های دارای آج ناکافی خطرناک است. لاستیک‌های فرسوده می‌توانند باعث از دست دادن کنترل خودرو، تصادف، آسیب‌های جسمی و یا حتی مرگ شوند. لاستیک‌های فرسوده باید هر چه زودتر تعویض شده و هرگز نباید برای رانندگی مورد استفاده قرار گیرند. همیشه قبل از رانندگی آج لاستیک‌های خودرو خود را بازدید و کنترل کنید. برای اطلاعات بیشتر به بخش ۷ "لاستیک‌ها و رینگ‌ها" مراجعه کنید.



رانندگی در بزرگراه‌ها

لاستیک‌ها:

فشار باد لاستیک‌ها را بر اساس مشخصات ذکر شده تنظیم کنید. کم بودن فشار باد لاستیک باعث گرم شدن و صدمه دیدن احتمالی لاستیک می‌شود.

از به کار گرفتن لاستیک‌های فرسوده یا صدمه دیده که باعث کم شدن چسبندگی لاستیک به جاده (کشش) در حرکت یا خرابی آن می‌شود اجتناب کنید.

* یادآوری

هرگز از حداکثر فشار باد نوشته شده بر روی لاستیک تخطی نکنید.

رانندگی در زمستان



هر چه شرایط زمستانی سخت تر باشد باعث فرسودگی بیشتر و مشکلات دیگر ناشی از آن خواهد شد. برای به حداقل رساندن مشکلات رانندگی در زمستان توصیه‌های زیر را بکار بگیرید:

۱

۲

۳

۴

۵

۶

۷

۸

۹

شرایط برفی یا یخ بندان

برای رانندگی در برف عمیق، استفاده از لاستیک یخ شکن یا زنجیر چرخ ممکن است ضروری باشد. اگر نیاز به استفاده از لاستیک یخ شکن ضروریست، انتخاب لاستیک باید بر اساس لاستیک مشابه اصلی از نظر سایز و نوع صورت گیرد. عدم انجام چنین کاری ممکن است تاثیر بدی بر ایمنی و کنترل پذیری خودرو داشته باشد، به علاوه حرکت با سرعت زیاد، شتاب گیری سریع، استفاده ناگهانی از ترمز و پیچیدن‌های تند، بالقوه حرکتی بسیار خطرناک به حساب می‌آیند. در هنگام کم کردن سرعت از ترمز موتور تا حد ممکن استفاده کنید. به کار گیری ناگهانی ترمز در جاده‌های برفی یا یخ زده ممکن است باعث لیز خوردن خودرو شود. شما باید فاصله کافی لازم بین خودرو خود و خودرو در حال حرکت جلوی خود را حفظ نمائید. همچنین، به آرامی ترمز را اعمال کنید. بخاطر داشته باشید که نصب زنجیر چرخ باعث ارائه نیروی حرکتی بیشتری در رانندگی خودرو می‌شود ولی از لغزیدن جانبی جلوگیری نمی‌کند.

* یادآوری

استفاده از زنجیر چرخ در همه کشورها امری مجاز نیست. قبل از نصب زنجیر چرخ، قانون کشوری مربوطه را بررسی کنید.

لاستیک‌های یخ شکن

اگر می‌خواهید از لاستیک‌های یخ شکن برای خودروی خود استفاده کنید، از رادیال بودن و داشتن اندازه (سایز) و ظرفیت تحمل بار مشابه با لاستیک‌های اصلی خودرو اطمینان حاصل کنید. برای تعادل و بالانس در فرمان پذیری و اداره خودرو در همه شرایط آب و هوایی، لاستیک‌های یخ شکن را بر روی هر چهار چرخ نصب کنید. به خاطر داشته باشید که کشش (چسبندگی لاستیک به جاده) لاستیک‌های یخ شکن در جاده‌های خشک ممکن است در حد لاستیک‌های اصلی خودرو، بالا نباشد، حتی در زمان خشک بودن جاده هم باید هوشیارانه رانندگی کنید. برای اطلاع از سرعت حداکثری توصیه شده لاستیک با فرورونده لاستیک تماس بگیرید.

⚠️ **اخطار - اندازه (سایز)****لاستیک یخ شکن**

اندازه (سایز) و نوع لاستیک یخ شکن باید با لاستیک اصلی خودرو مطابقت داشته باشد. در غیر این صورت این امر می‌تواند بر ایمنی و فرمان پذیری خودرو تاثیر منفی داشته باشد.

قبل از آگاهی از مقررات محلی، ایالتی و کشوری در مورد محدودیت‌های احتمالی استفاده از لاستیک‌های یخ شکن میخ دار، اقدام به نصب این گونه لاستیک‌ها بر روی چرخ‌های خودرو نکنید.

نصب کردن زنجیر

در هنگام نصب زنجیرهای چرخ از دستورالعمل‌های کارخانه سازنده پیروی کرده و تا حدی که می‌توانید آنها را سفت کنید. پس از نصب زنجیر به آرامی رانندگی کنید. اگر صدای برخورد زنجیر با بدنه یا شاسی بگوش رسید، خودرو را متوقف کرده، آن‌ها را سفت کنید. اگر هنوز برخورد انجام می‌گیرد، تا متوقف شدن صدا سرعت را کم کنید. به محض شروع به رانندگی بر روی جاده پاک، زنجیر چرخ‌ها را پیاده کنید.

⚠️ خطر - نصب زنجیرهای چرخ

برای نصب زنجیر چرخ، خودرو را در سطحی صاف و تراز به دور از ترافیک پارک کنید. چراغ‌های اعلام خطر (فلاشر) را روشن کرده و در صورت در دسترس بودن، مثلث هشدار دهنده توقف اضطراری را در پشت خودرو قرار دهید. همیشه قبل از نصب زنجیر چرخ، دسته دنده در موقعیت پارک قرار داده، ترمز پارک را درگیر کرده و موتور را خاموش کنید.

⚠️ هشدار

- از مناسب بودن اندازه و نوع زنجیر چرخ برای چرخ‌های خودرو خود اطمینان حاصل کنید. زنجیر چرخ غیر صحیح می‌تواند باعث آسیب دیدن بدنه خودرو و سیستم تعلیق (فنر بندی) خودرو شده و آسیب‌ها ممکن است توسط گارانتی سازنده خودرو پوشش داده نشوند. همچنین قلاب‌های اتصال زنجیر چرخ ممکن است در اثر برخورد با اجزاء خودرو دچار آسیب دیدگی شده باعث آزاد شدن زنجیر از چرخ شوند از وجود تأییدیه SAE کلاس "S" زنجیر چرخ اطمینان حاصل کنید.
- همیشه برای اطمینان از نصب ایمن زنجیر چرخ، پس از حدود ۵/۰ تا ۱ کیلومتر رانندگی زنجیر چرخ را از نظر نصب مناسب بازدید و کنترل کنید. اگر زنجیرها شل هستند، دوباره آن‌ها را سفت کرده یا نصب کنید.



زنجیرهای چرخ

از آن جا که دیواره لاستیک‌های رادیال نازک تر است، نصب کردن بعضی از زنجیر چرخ‌ها بر روی آنها می‌تواند به آنها صدمه بزند، بنابراین استفاده از لاستیک‌های یخ شکن به جای استفاده از زنجیر چرخ توصیه می‌شود. زنجیر چرخ را بر روی رینگ‌های آلومینیومی چرخ خودروها نصب نکنید، زنجیر چرخ ممکن است باعث آسیب دیدن چرخ شود. اگر مجبور به استفاده از زنجیر چرخ هستید، از زنجیر چرخ سیمی دارای قطر کمتر از ۱۵ میلی متر استفاده کنید. گارانتی خودرو شما صدمات ناشی از استفاده از زنجیر چرخ نامناسب را پوشش نمی‌دهد. زنجیرهای چرخ را فقط بر روی چرخ‌های عقب نصب کنید.

تعویض روغن موتور با روغن سبک درجه زمستانی در صورت نیاز

در بعضی از آب و هواها استفاده از روغن درجه زمستانی با گرانیوی پایین تر در زمستان توصیه می شود. به توصیه های ذکر شده در بخش ۸ رجوع کنید. اگر از درجه روغن زمستانی مطمئن نیستید با عاملیت مجاز کیا مشورت کنید.

کنترل کردن شمعها و سیستم جرقه

شمعها را به نحو شرح داده شده در بخش ۷ مورد بازرسی قرار داده و در صورت نیاز آنها را تعویض کنید. همچنین وایر شمعها و اجزاء سیستم جرقه را از نظر ترک، فرسودگی و هر نوع آسیب دیدگی بازرسی و کنترل کنید.

استفاده از مایع خنک کننده کیفیت بالای اتیلن گلیکول

در هنگام تحویل خودرو سیستم خنک کننده موتور با مایع خنک کننده کیفیت بالای اتیلن گلیکول پر شده است. این مایع به دلیل جلوگیری از زنگ زدن در سیستم خنک کننده، روانکاری واتر پمپ و جلوگیری از یخ زدگی، تنها مایع مجاز است که باید مورد استفاده قرار گیرد. از تعویض و دوباره پر کردن مایع خنک کننده بر اساس برنامه نگهداری ذکر شده در بخش ۷ اطمینان حاصل کنید. قبل از هر زمستان با مراجعه به تعمیر گاه مایع خنک کننده موتور خود را به جهت یخ زدن در درجه سرمای قابل پیش بینی آینده مورد آزمایش قرار دهید.

بازرسی باتری و کابل های آن

زمستان بار اضافی بیشتری را به سیستم باتری تحمیل می کند. با چشم باتری و کابل های آن را به نحو شرح داده شده در بخش ۷ بازرسی کنید. سطح یا مقدار شارژ باتری شما قابل کنترل توسط عاملیت مجاز کیا یا محل های سرویس خودرو می باشد.

⚠️ اخطار - زنجیرهای چرخ

- استفاده از زنجیر چرخ ممکن است تاثیری منفی بر فرمان پذیری و کنترل خودرو داشته باشد.
- از سرعت ۲۰ کیلومتر در ساعت یا حد سرعت توصیه شده کارخانه سازنده زنجیر (هر کدام که کمتر است) تجاوز نکنید.
- با احتیاط رانندگی کرده و از دست اندازها، گودال ها، پیچ های تند یا دیگر خطرات جاده که ممکن است باعث پرتاب خودرو به سمت بالا شوند، اجتناب کنید.
- از پیچ های، تند و ترمزهای قفل کننده چرخ اجتناب کنید.

⚠️ هشدار

- زنجیرهای دارای اندازه (سایز) غلط یا نامناسب نصب شده، می توانند به لوله های سیستم ترمز خودرو، سیستم تعلیق (زیربندی)، بدنه و چرخ ها آسیب وارد کنند.
- هرگاه صدای برخورد زنجیر چرخ با خودرو را شنیدید، خودرو را متوقف کرده، زنجیرها را دوباره سفت کنید.

جلوگیری از یخ زدن قفل‌ها

برای جلوگیری از یخ زدن قفل‌ها در سوراخ جای کلید مایع ضد یخ تأیید شده یا گلیسیرین تزریق کنید. اگر قفل با یخ پوشانده شده است با تزریق مایع ضد یخ تأیید شده آنرا یخ زدائی کنید. اگر قفل از داخل یخ زده است شما ممکن است بتوانید به وسیله کلیدی که از قبل گرم شده آن را یخ زدائی کنید. با کلید گرم شده با احتیاط رفتار کنید تا از سوزاندن انگشتان خود جلوگیری بعمل آورید.

استفاده از ضد یخ تأیید شده در سیستم شستشوی شیشه

برای جلوگیری از یخ زدن آب داخل سیستم شیشه شوی به آب داخل منبع شیشه‌شوی طبق دستورالعمل روی منبع محلول ضد یخ تأیید شده اضافه کنید. ضد یخ آب شیشه‌شوی قابل تهیه از تمام عاملیت‌های کیا و بیشتر فروشگاه‌های قطعات یدکی می‌باشد. از اضافه کردن ضد یخ مایع خنک کننده موتور یا ضد یخ‌های دیگر به مایع شیشه شوی به دلیل صدمه زدن آنها به ظاهر خودرو اجتناب کنید.

جلوگیری از یخ زدن ترمز پارک

در بعضی از شرایط ترمز پارک می‌تواند در حالت درگیر بودن یخ بزند. این امر بیشتر در مواقعی که برف یا یخ در اطراف یا نزدیک ترمزهای عقب انباشته شده و یا زمانیکه ترمزها خیس هستند محتمل است. اگر احتمال خطر یخ زدن ترمز پارک وجود دارد. از ترمز پارک به طور موقت در طول زمان قرار دادن دسته دنده به حالت پارک P (گیربکس اتوماتیک) یا به حالت دنده یک یا دنده عقب (گیربکس معمولی) استفاده کرده و بلافاصله چرخهای عقب را با مانع مهار کنید تا خودرو نتواند حرکت کند. سپس ترمز پارک را آزاد کنید.

جلوگیری از تجمع یخ در زیر خودرو

در بعضی از شرایط برف و یخ ممکن است در زیر گلگیرها انباشته شده و برای فرمان دادن و حرکت چرخ به چپ و راست ایجاد مزاحمت نمایند. در هنگام رانندگی در زمستانهای سخت که این اتفاق ممکن است رخ دهد، باید به طور مرتب زیر خودرو را بازدید نمائید تا از حرکت آزاد چرخهای جلو به چپ و راست و حرکت اجزاء فرمان بدون مزاحمت هر گونه مانع، اطمینان حاصل کنید.

همراه داشتن تجهیزات اضطراری

بسته به میزان بدی آب و هوای محل رانندگی، شما باید تجهیزات اضطراری مناسب را همراه خود داشته باشید. تجهیزاتی که ممکن است به آنها نیاز داشته باشید می‌تواند وسائلی چون زنجیر چرخ، تسمه، طناب یا زنجیر یدک کشیدن، چراغ قوه، تپانچه پرتاب فشفشه اضطراری درخواست کمک، شن، بیلچه، کابل‌های اتصال باتری کمکی، کاردک تمیز کردن شیشه، دستکش، پارچه یا لباس دراز کشیدن روی زمین، چادر خودرو، پتو و غیره را شامل شود.

۱

۲

۳

۴

۵

۶

۷

۸

۹

وزن خودرو

این بخش به شما در بارگیری مناسب خودرو و/ یا تریلر کمک می‌کند. تا بتوانید وزن خودرو بارگیری شده خود را در حد ظرفیت طراحی شده آن با و بدون تریلر حفظ کنید. با بارگیری مناسب خودرو، حداکثر عملکرد طراحی شده خودرو قابل حصول است، قبل از بارگیری خودرو، با لغات و اصطلاحات زیر برای تعیین نرخ وزن خودرو با و بدون تریلر با استفاده از برچسب مشخصات و تطبیق با استاندارد خودرو، آشنا شوید.

وزن خالص پایه

این وزن شامل وزن خالص خودرو همراه با وزن باک پر از سوخت و تمام تجهیزات استاندارد است. این وزن شامل وزن سرنشینان، بار یا تجهیزات اختیاری نمی‌باشد.

وزن خالص خودرو

این وزن شامل وزن خودرو نو شما پس از تحویل گرفتن آن از عاملیت مجاز همراه با وزن تجهیزات متفرقه نصب شده بر روی آن است.

وزن بار خودرو

این وزن به همه اوزان اضافه شده به وزن خالص پایه که وزن بار و تجهیزات اختیاری را نیز شامل است، گفته می‌شود.

ممل بیش از اندازه بار

⚠️ **اخطار - وزن خودرو**

مجموع وزن مجاز بار روی اکسل (GAWR) و مجموع وزن مجاز ناخالص خودرو (GVWR)، بر روی برچسب نصب شده بر روی در راننده (یا سرنشین جلو)، درج شده است. تخطی از این اوزان می‌تواند باعث تصادف یا صدمه دیدن خودرو شود. قبل از قراردادن بار یا جای دادن نفر در خودرو با وزن کردن می‌توانید وزن آنها را تعیین کنید. با مواظبت، از حمل بیش از اندازه بار خودداری کنید.

GAWR (وزن ناخالص روی اکسل)

این وزن شامل مجموع اوزان قرار گرفته بر روی اکسل (جلو و عقب) شامل وزن ناخالص خودرو و وزن بارهای اضافه شده به آن است.

GAWR (حد وزن ناخالص روی اکسل)

این وزن شامل حداکثر وزن مجاز قابل تحمل توسط هر اکسل (جلو یا عقب) می‌باشد. این ارقام بر روی برچسب تطبیق با استاندارد خودرو نشان داده شده‌اند.

مجموع وزن روی هر اکسل نباید از GAWR تجاوز کند.

GVW (وزن ناخالص خودرو)

این وزن شامل وزن خالص پایه همراه با وزن واقعی بار به علاوه وزن سرنشینان می‌باشد.

GVWR (حد وزن ناخالص خودرو)

این وزن شامل حداکثر وزن مجاز خودروی کاملاً بارگیری شده (شامل وزن تمام تجهیزات اختیاری استاندارد، سرنشینان و بار) می‌باشد. GVWR بر روی برچسب شناسایی قرار گرفته در حاشیه کناری در راننده (یا سرنشین جلو) نشان داده شده است.

۱

۲

۳

۴

۵

۶

۷

۸

۹

۱	اعلام هشدار در جاده / ۶-۲
۲	برخورد با موقعیت اضطراری در هنگام رانندگی / ۶-۲
۳	روشن نشدن موتور / ۶-۳
۴	روشن کردن اضطراری موتور / ۶-۴
۵	داغ کردن موتور / ۶-۶
۶	پنچر کردن / ۶-۷
۷	بکسل شدن / ۶-۱۷
۸	تجهیزات اضطراری / ۶-۲۱
۹	نمونه رفتار در مواقع اضطراری

اعلام هشدار در جاده



چراغ‌های اعلام خطر (فلاشر)

چراغ‌های اعلام خطر (فلاشر) به منظور اعلام هشدار به دیگر رانندگان برای رعایت حداکثر احتیاط در هنگام نزدیک شدن، سبقت گرفتن یا گذشتن از کنار خودروی شما به کار گرفته می‌شوند.

۱

۲

۳

۴

۵

۶

۷

۸

۹

برمورد با موقعیت اضطراری در هنگام رانندگی

خاموش شدن موتور در وسط چهارراه یا حین عبور از عرض جاده

اگر در وسط چهارراه یا در حین عبور از عرض جاده موتور خاموش شد، دسته دنده را در وضعیت خلاص N قرار داده، خودرو را به مکانی ایمن هل دهید.

پنچر شدن در هنگام رانندگی

اگر لاستیک در هنگام رانندگی پنچر شد به ترتیب زیر عمل نمایید:

۱. پا را از روی پدال گاز برداشته و در حالیکه مستقیماً به سمت جلو حرکت می‌کنید اجازه دهید سرعت کم شود. در این وضعیت بلافاصله ترمز نکرده یا سعی نکنید از جاده خارج شوید، زیرا این امر ممکن است باعث از دست رفتن کنترل خودرو شود. وقتی سرعت تا حدی که بتوان خودرو را کنترل کرد کم شد، با احتیاط ترمز کرده، از جاده خارج شوید. تا حد ممکن از جاده دور شده در سطحی صاف و سفت خودرو را پارک کنید. اگر در بزرگراه زوج (دوبل) رانندگی می‌کنید در فاصله وسط دو بزرگراه پارک نکنید.

۲. پس از توقف خودرو چراغ‌های اعلام خطر (فلاشر) را روشن کنید. ترمز پارک را درگیر نموده و دسته دنده را در موقعیت پارک P قرار دهید.

در هنگام انجام تعمیرات اضطراری یا در هنگام توقف در حاشیه نزدیک شانه جاده، باید این چراغ‌ها بکار گرفته شوند.

با فشار دادن کلید چراغ‌های اعلام خطر در هر یک از موقعیت‌های سوئیچ خودرو، چراغ‌های اعلام خطر روشن می‌شوند. کلید چراغ‌های اعلام خطر صفحه کلیدهای کنسول وسط جای دارد. تمام چراغ‌های راهنما بطور همزمان بصورت چشمک زن روشن می‌شوند.

- چه خودرو خاموش باشد و چه روشن، چراغ‌های اعلام خطر فعال خواهند شد.
- در هنگام روشن بودن چراغ‌های اعلام خطر، چراغ‌های راهنما کار نخواهند کرد.

روشن نشدن موتور

۳. همه سرنشینان را از خودرو خارج کنید. سرنشینان باید از سمت دور از ترافیک خارج شوند. ۴. با پیروی از دستورالعمل‌های ارائه شده در این بخش، لاستیک پنچر شده را تعویض کنید.

خاموش شدن موتور در هنگام رانندگی

۱. سرعت خودرو را به تدریج کم کنید. ضمن آنکه به مسیر مستقیم ادامه می‌دهید با احتیاط از جاده خارج شده، در مکانی ایمن متوقف شوید. ۲. چراغهای اعلام خطر (فلاشر) را روشن کنید. ۳. سعی کنید موتور را مجدداً روشن کنید. اگر موتور روشن نشد با عاملیت مجاز کیا تماس گرفته یا از افراد متخصص کمک بگیرید.

موتور به طور معمول می‌چرخد اما روشن

نمی‌شود

۱. مقدار (سطح) بنزین را کنترل کنید.
۲. در حالیکه سوئیچ خودرو در موقعیت قفل LOCK قرار دارد، همه اتصالات برقی مربوط به کویل و شمعها را کنترل کنید. هر کدام شل یا جدا شده بود را مجدداً وصل کنید.
۳. مسیر سوخت داخل محفظه موتور را کنترل کنید.
۴. اگر موتور هنوز روشن نمی‌شود با عاملیت مجاز کیا تماس گرفته یا از افراد متخصص کمک بگیرید.

نچرخیدن یا آهسته چرخیدن موتور

۱. اگر خودرو شما اتوماتیک است، از قرار داشتن دسته دنده در موقعیت خلاص N یا پارک P و درگیر بودن ترمز پارک اطمینان حاصل کنید.
۲. اتصالات باتری را از نظر تمیزی و محکم بودن کنترل کنید.
۳. چراغهای داخل را روشن کنید، اگر در هنگام استارت زدن، نور چراغها ضعیف یا خاموش می‌شود، باتری شارژ ندارد.
۴. اتصالات استارت موتور را از نظر محکم بودن کنترل کنید.
۵. به جهت روشن کردن خودرو را هل نداده یا نکشید. به دستورالعمل‌های "استارت به وسیله باتری کمکی" رجوع کنید.

⚠️ اخطار

در صورت روشن نشدن موتور، برای روشن کردن موتور، خودرو را هل نداده یا نکشید. این امر ممکن است باعث تصادف یا صدمات دیگر شود. به علاوه روشن کردن موتور توسط هل یا کشیدن ممکن است باعث تحت فشار قرار دادن بیش از حد مبدل کاتالیستی شده و موجب ایجاد خطر آتش سوزی شود.

روشن کردن اضطراری موتور

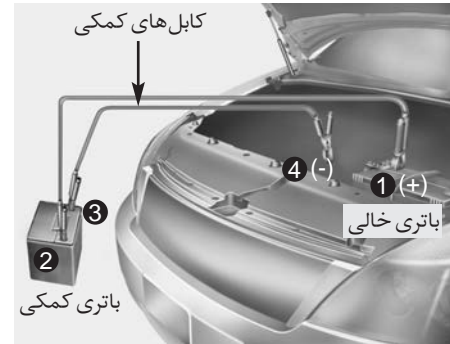

کابل ها را به ترتیبی که در تصویر نشان داده شده متصل کرده و در جهت معکوس جدا نمایید.

- ۱
- ۲
- ۳
- ۴
- ۵
- ۶
- ۷
- ۸
- ۹

استارت موتور به وسیله باتری کمکی

انجام نادرست استارت با وسیله باتری کمکی می تواند خطرناک باشد، بنابراین برای جلوگیری از آسیب زدن به خود یا صدمه زدن به خودرو یا باتری، از روش استارت موتور بوسیله باتری کمکی پیروی کنید. اگر از انجام صحیح کار مطمئن نیستید، استفاده از تعمیرکار مجاز یا از سرویس کار مجاز بکسل برای انجام اینکار جداً توصیه می شود.

هشدار

فقط از سیستم تغذیه کمکی ۱۲ ولتی استفاده کنید. استفاده از منبع تغذیه ۲۴ ولتی (چه بصورت استفاده از ۲ باتری ۱۲ ولتی بصورت سری و چه موتور ژنراتور ۲۴ ولتی) می تواند به موتور ۱۲ ولتی استارت، سیستم جرقه شمع و دیگر قطعات الکتریکی خودرو آسیب غیر قابل تعمیر بزند.

⚠️ خطر - باتری

هرگز اقدام به بازدید و کنترل ارتفاع سطح مایع الکترولیت باتری نکنید، چون این امر ممکن است منجر به ترکیدن یا انفجار باتری شده باعث آسیب های جسمی جدی شود.

⚠️ خطر - باتری

- هرگونه شعله یا جرقه را از باطری دور نگه دارید. باتری گاز هیدروژن تولید می کند، که در صورت قرار گرفتن در معرض شعله یا جرقه ممکن است منجر شود.
- عدم پیروی دقیق از دستورالعمل ها، ممکن است منجر به صدمات جسمی شدید و صدمه دیدن خودرو گردد. اگر از نحوه انجام مراحل مطمئن نیستید، از یک شخص ماهر سؤال کنید.
- باتری خودروها حاوی اسید سولفوریک است. اسید فوق بسیار خورنده و سمی است. هنگام استارت موتور به وسیله باتری کمکی عینک محافظ زده و مراقب باشید اسید را به روی خود، خودرو یا لباسهایتان نریزید.
- اگر باتری خالی یخ زده یا سطح مایع الکترولیت آن پایین است، اقدام به استارت موتور به وسیله باتری کمکی نکنید. باتری ممکن است ترکیده یا منفجر شود.

استارت بوسیله هل دادن

خودروهای مجهز به گیربکس اتوماتیک را نمی‌توان به وسیله هل دادن روشن کرد. از راهنمایی‌های ارائه شده در این بخش برای استارت موتور به وسیله باتری کمکی پیروی کنید.

⚠️ **اخطار**

هرگز برای روشن کردن خودرو آن را بکسل نکنید، چون حرکت ناگهانی خودرو به سمت جلو پس از روشن شدن موتور می‌تواند باعث تصادف با خودرو بکسل کننده شود.

اجازه ندهید کابل‌های کمکی با هیچ چیزی به جز سر باتری‌های صحیح یا اتصال بدنه صحیح تماس پیدا کنند. در هنگام انجام اتصال، بر روی باتری خم نشوید.

⚠️ **هشدار - کابل‌های کمکی**

توسط کابل کمکی، قطب منفی باتری کمکی را به قطب منفی باتری خالی وصل نکنید. این امر می‌تواند باعث داغ شدن باتری کمکی، ترک خوردن آن و خروج اسید از باتری شود.

۵. موتور خودرو کمکی را روشن کرده، اجازه دهید در دور ۲۰۰۰ دور در دقیقه کار کند. سپس خودروی دارای باتری خالی را روشن کنید. اگر بعلت خالی شدن باتری پی نبردید، باید با مراجعه عاملیت مجاز کیا خودرو را مورد بازرسی و کنترل قرار دهید.

روش استارت موتور بوسیله باتری کمکی

۱. از ۱۲ ولتی بودن باتری کمکی و اتصال قطب منفی آن به بدنه اطمینان حاصل کنید.
۲. اگر باتری کمکی بر روی خودرو دیگری نصب است، از عدم تماس دو خودرو با یکدیگر اطمینان حاصل کنید.
۳. همه مصرف‌کننده‌های الکتریکی غیر لازم را خاموش کنید.
۴. کابل‌های کمکی را دقیقاً به ترتیب نشان داده شده در تصویر وصل کنید. ابتدا انتهای یکی از کابل‌های کمکی را به قطب مثبت باتری خالی وصل کنید (1)، سپس سر دیگر کابل را به قطب مثبت باتری کمکی وصل کنید (2). با وصل کردن سر کابل کمکی دیگر به قطب منفی باتری کمکی بکار ادامه دهید (3). سپس سر دیگر این کابل را به یکی از نقاط صلب فلزی (بطور مثال پایه بلند کردن موتور) به دور از باتری وصل کنید (4). این کابل را به قطعاتی که در هنگام استارت زدن به حرکت درمی‌آیند یا در نزدیکی این قطعات وصل نکنید.

داغ کردن موتور

اگر نمایشگر دمای مایع خنک کننده موتور داغ کردن موتور را نمایش می دهد یا موتور دچار نقصان قدرت شده است یا صدای بلند کوبش موتور، تق تق یا دنگ دنگ بگوش می رسد، موتور احتمالاً داغ کرده است. اگر چنین اتفاقی رخ داد باید:

۱. از جاده کنار کشیده، هر چه زودتر با رعایت ایمنی خودرو را متوقف کنید.
۲. دسته دنده را در موقعیت پارک P (گیربکس اتوماتیک) قرار داده و ترمز پارک را بکشید. اگر ایرکاندیشن (کولر) روشن است، آن را خاموش کنید.
۳. اگر مایع خنک کننده موتور از زیر خودرو شروع به ریختن می کند یا بخار از زیر در موتور بیرون میزند، موتور را خاموش کنید. در موتور را تا وقتی که آب از زیر موتور دیگر بیرون نریزد یا بیرون زدن بخار متوقف نشود باز نکنید. اگر هیچگونه اثری از بیرون زدن مایع خنک کننده مشاهده نمی شود و بخار از موتور روشن بلند نمی شود. کار کردن فن موتور را کنترل کنید. اگر فن کار نمی کند، موتور را خاموش کنید.

۴. وجود داشتن و نیفتادن تسمه واتر پمپ را کنترل کنید. اگر تسمه سر جایش بود، سفت بودن آن را کنترل کنید. اگر سفتی تسمه مناسب بود، نشستی مایع خنک کننده از رادیاتور، شیلنگها یا زیر خودرو را کنترل کنید. ((اگر ایرکاندیشن (کولر) مشغول به کار (روشن) بوده، نشستی آب از کولر در موقع توقف امری عادی است)).

⚠️ **اخطار**

در هنگام روشن بودن موتور، مو، دستها و لباس خود را از قطعات متحرک موتور نظیر فن و تسمه ها دور نگه دارید تا از صدمه دیدن جسمی جلوگیری شود.

۵. اگر تسمه واتر پمپ پاره شده یا مایع خنک کننده به بیرون نشستی دارد، فوراً موتور را خاموش کرده، برای کمک با نزدیک ترین عاملیت مجاز کیا تماس بگیرید.

⚠️ **اخطار**

در هنگام داغ بودن موتور، در رادیاتور را باز نکنید. این امر می تواند به مایع خنک کننده اجازه دهد از گلوبی رادیاتور با فشار بیرون زده، باعث سوختگی های جدی شود.

۶. اگر نمی توانید علت داغ کردن موتور را پیدا کنید، تا بازگشت درجه حرارت موتور به حالت معمول (نرمال) صبر کنید. سپس در صورت از دست رفتن مایع خنک کننده موتور، با احتیاط به مخزن مایع خنک کننده مایع اضافه کرده، سطح مایع داخل مخزن را تا سطح علامت وسط بالا آورید.

۷. با احتیاط موتور را روشن کرده، بکار ادامه دهید. مراقبت را به جهت بروز علائم بیشتری از داغ کردن، اعمال کنید. اگر داغ کردن مجدداً اتفاق افتاد، برای درخواست کمک با عاملیت مجاز کیا تماس بگیرید.

⚠️ **هشدار**

کاهش شدید مایع خنک کننده موتور حاکی از وجود نشستی در سیستم خنک کننده است. این مشکل باید هر چه زودتر توسط عاملیت مجاز کیا بازرسی و رفع شود.

پنجر کردن

دستور العمل های جک زدن

جک فقط به منظور تعویض اضطراری چرخ طراحی شده است. برای جلوگیری از لرزش و تکان تکان خوردن جک در حین حرکت خودرو، جک را به نحو مناسب در محل آن جای دهید. برای کاهش احتمال وقوع آسیب جسمی، از دستورالعمل های جک زدن پیروی کنید.

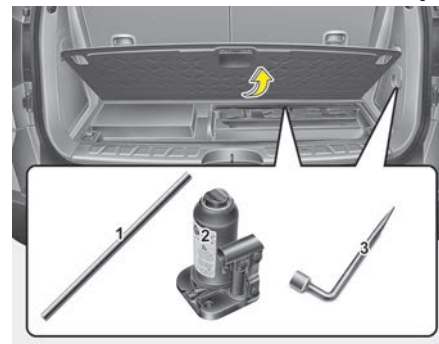

جک و ابزار

جک، دسته جک و آچار چرخ در محفظه بار قرار گرفته اند، برای دسترسی به این وسایل، درپوش جعبه تعبیه شده در محفظه بار را بردارید.

(1) دسته جک

(2) جک

(3) آچار چرخ

پیاده و سوار کردن جک

1. درپوش را باز کنید.
2. ابتدا نوار نگهدارنده را برداشته و سپس گیره را به سمت بالا بکشید.
3. جک را بردارید.
4. پس از اتمام استفاده از جک، به ترتیب عکس آن را در محل خود قرار دهید.

۱

۲

۳

۴

۵

۶

۷

۸

۹

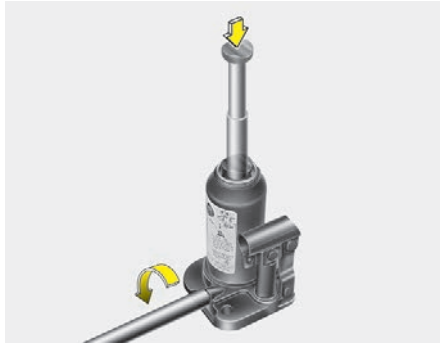

برای پایین آوردن جک:

۱. دسته جک را در والو جازده و در جهت خلاف عقربه‌های ساعت بچرخانید تا والو کاملاً باز شود. دسته جک را بیش از دو دور کامل بچرخانید.
۲. میله بالایی جک را به سمت پایین فشار دهید.
۳. هنگامی که میله جک کاملاً پایین آمد، دسته جک را در والو جازده و برای بستن آن در جهت عقربه‌های ساعت بچرخانید.

هشدار

این جک از نوع جک‌های هیدرولیک بوده و میله جک از نوع دو طبقه است. هنگامی که هر دو طبقه میله جک کاملاً باز شد و علامت توقف در میله بالایی ظاهر شد، فوراً پمپ نمودن جک را متوقف کنید.

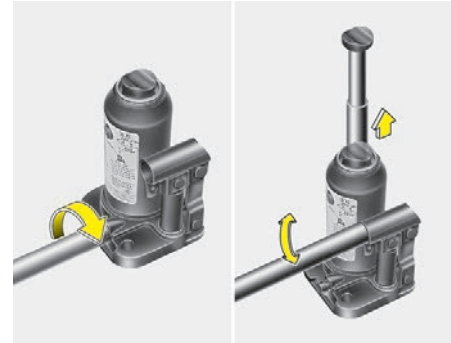

نحوه کار با جک

برای بالا آوردن جک:

۱. بسته بودن شیر هوا (والو) جک را کنترل کنید. اگر والو باز است، دسته جک را در والو جازده تا بسته شدن والو در جهت عقربه‌های ساعت بچرخانید.
۲. دسته جک را در سوراخ پمپ جا بزنید.
۳. دسته جک را به سمت بالا و پایین حرکت داده و جک را پمپ کنید تا میله جک تا ارتفاع مورد نظر بالا بیاید.

۱

۲

۳

۴

۵

۶

۷

۸

۹

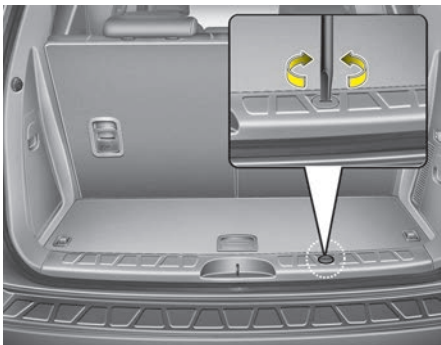

پیاده و سوار کردن لاستیک زاپاس

لاستیک زاپاس در زیر خودرو ، مستقیماً در زیر محفظه بار قرار دارد.

برای پیاده کردن لاستیک زاپاس :

۱. در پشتی را باز کنید.

۲. پوشش پلاستیکی پیچ نگهدارنده را در محفظه بار بیابید و آن را بردارید.

- از انتخاب مکان های صحیح محل جک زدن جلو و عقب خودرو اطمینان حاصل کنید. هرگز از سپر یا نقاط دیگر خودرو برای جک زدن استفاده نکنید.
- خودرو به آسانی می تواند از روی جک افتاده باعث وقوع آسیب های جسمی جدی یا مرگ شود. در خودرو بالا ننگه داشته شده به وسیله جک تنها، هیچکس نباید اعضاء بدن خود را در زیر خودرو قرار دهد. از خرک (سه پایه) تعمیرگاهی برای بالا ننگه داشتن خودرو استفاده کنید.
- در هنگام قرار داشتن خودرو بر روی جک، اقدام به زدن استارت یا روشن کردن موتور نکنید.
- در هنگام استفاده از جک، به هیچکس اجازه باقی ماندن در خودرو را ندهید.
- از قرار داشتن کودکان همراه خود در مکانی ایمن به دور از جاده و خودرویی که باید در زیر آن جک زده شود، اطمینان حاصل کنید.

⚠️ **اخطار - تعویض چرخ ها**

- هرگز در خطوط ترافیکی جاده های عمومی یا بزرگراه ها اقدام به انجام تعمیرات خودرو نکنید.
- همیشه قبل از اقدام به تعویض چرخ، خودرو را کاملاً از جاده کنار کشیده در شانه خاکی متوقف شوید. سطح پایه جک باید بر روی زمین سفت و صاف قرار داشته باشد. اگر نمی توانید زمینی سفت و صاف پیدا کنید، از سرویس های مجاز تجاری بکسل کمک بگیرید.

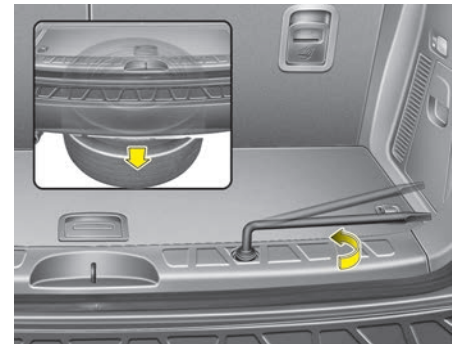
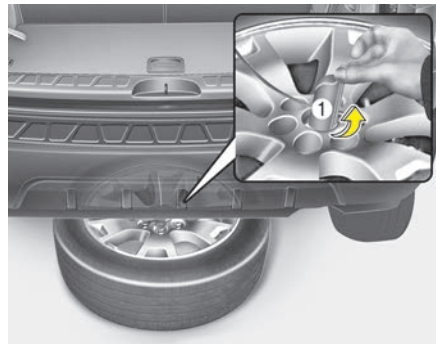
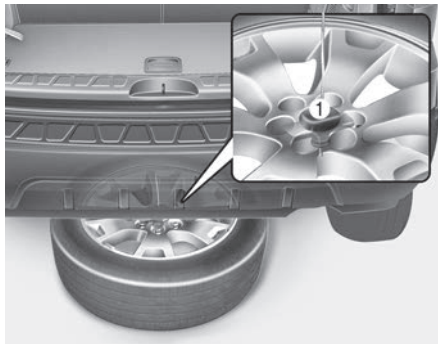

۱. برای سوار کردن لاستیک زاپاس :
در حالیکه شیر والو به سمت بالا است ، تایر را بر روی زمین بخواهانیید.
۲. چرخ را در زیر خودرو قرار داده و گیره نگهدارنده (1) را در وسط لاستیک سوار کنید.
۳. آچار چرخ را در جهت عقربه‌های ساعت بچرخانید تا صدای کلیک شنیده شود.

۴. پس از رسیدن لاستیک زاپاس به زمین به چرخاندن آچار چرخ در خلاف جهت عقربه‌های ساعت ادامه داده و لاستیک زاپاس را بیرون بکشید.
- هرگز آچار چرخ را با نیروی شدید نچرخانید، در غیر اینصورت لاستیک زاپاس صدمه می‌بیند.
۵. گیره نگهدارنده (1) را از وسط لاستیک زاپاس جدا نمایید.

۳. آچار چرخ را در پیچ جازده و پیچ راشل نمایید تا لاستیک زاپاس پایین بیاید. آچار چرخ را در خلاف جهت عقربه‌های ساعت بچرخانید تا لاستیک زاپاس به زمین برسد.

⚠️ **اخطار**

برای جلوگیری از لرزش لاستیک زاپاس از قرار گرفتن گیره نگهدارنده لاستیک زاپاس ، دقیقاً وسط لاستیک زاپاس اطمینان حاصل نمایید. در غیر اینصورت، لاستیک زاپاس از محل خود جدا شده و ممکن است منجر به تصادف گردد.

۱

۲

۳

۴

۵

۶

۷

۸

۹

⚠️ **اخطار- تعویض چرخ**

- برای جلوگیری از جابجا شدن خودرو در هنگام تعویض چرخ، همیشه ترمز پارک را کاملاً کشیده و همیشه چرخ مقابل ضربدري چرخ تعویضی را با مانع (بلوک) سد کنید.
- سد کردن چرخهای خودرو با مانع (بلوک) و قرار نداشتن هیچکس در خودرو در حال جک زدن، توصیه می‌شود.



۴. آچار چرخ، جک، دسته جک و لاستیک زاپاس را از خودرو خارج کنید.
۵. جلو و عقب چرخ مقابل ضربدري موقعیت جک را با مانع (بلوک) سد کنید.

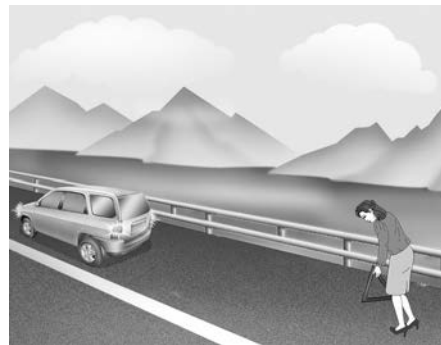

تعویض چرخ

۱. خودرو را بر روی سطحی صاف پارک کرده، ترمز پارک را محکم درگیر کنید.
۲. دسته دنده را در موقعیت پارک P قرار دهید.
۳. چراغ‌های اعلام خطر (فلاشر) را روشن کنید.



۸. دسته جک را در جک جا زده، در جهت حرکت عقربه‌های ساعت بچرخانید. خودرو را تا حدی که چرخ درست کمی از زمین جدا شده باشد بالا ببرید این اندازه حدود ۳۰ میلی‌متر است. قبل از پیاده کردن مهره‌های چرخ، از تعادل و پایداری و عدم امکان لغزش یا جابجا شدن خودرو اطمینان حاصل کنید.

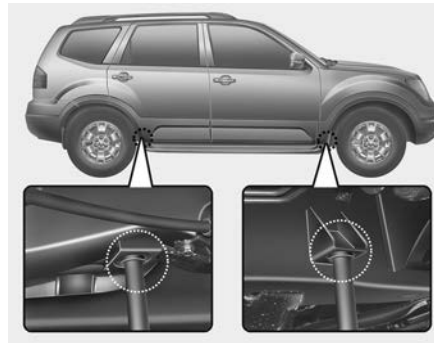

۷. جک را در نزدیک‌ترین موقعیت محل جک زدن نسبت به چرخ تعویضی جلو یا عقب قرار دهید. جک را در محل‌های جک زدن مشخص شده در زیر شاسی قرار دهید.

⚠️ **اخطار - محل جک زدن خودرو**
برای کاهش امکان وقوع آسیب‌های جسمی، فقط از جک عرضه شده با خودرو و محل جک زدن صحیح استفاده کنید. هرگز از هیچ یک از قسمت‌های دیگر خودرو برای جک زدن استفاده نکنید.

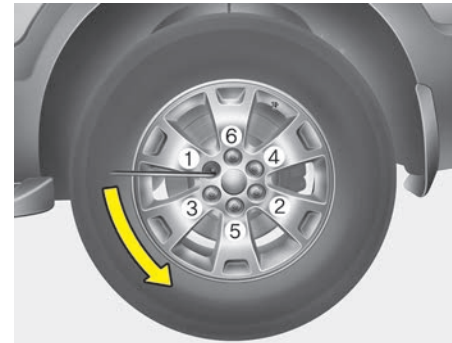

۶. همه مهره‌ها (چرخ) را در جهت عکس حرکت عقربه‌های ساعت، یک دور شل کنید، اما تا بلند شدن چرخ از روی زمین هیچکدام را پیاده نکنید.

- ۱
- ۲
- ۳
- ۴
- ۵
- ۶
- ۷
- ۸
- ۹

۱۰. برای سوارکردن چرخ، آنرا روی پیچها نگهداشته، مهره‌ها را روی پیچ‌ها سوار و با انگشت سفت کنید. مهره‌ها باید بصورتی بسته شوند که قطر کوچکتر مخروطی شکل مهره به سمت داخل قرار گیرد. چرخ را تکان تکان دهید تا از نشست کامل آن بر روی تویی اطمینان حاصل کنید، سپس تا حد ممکن مهره‌ها را مجدداً با دست سفت کنید. ۱۱. با چرخاندن آچار چرخ در جهت عکس حرکت عقربه‌های ساعت خودرو را پایین آورده، روی زمین قرار دهید.

⚠️ **اخطار**

رینگها و قالباق‌های آن‌ها ممکن است دارای لبه‌های تیز باشند. در هنگام کار بر روی آنها، احتیاط را رعایت کنید تا دچار آسیب دیدگی جدی احتمالی نشوید.

قبل از جازدن چرخ بر روی تویی از عدم وجود اجسام خارجی بر روی تویی یا چرخ (نظیر گل، قیر، شن و غیره) که باعث جلوگیری از سوارشدن محکم چرخ بر روی تویی میشوند، اطمینان حاصل کنید.

اگر چیزی وجود داشت آنرا کاملاً پاک کنید. اگر تماس خوبی بین سطوح رینگ و تویی وجود نداشته باشد، مهره‌های چرخ میتوانند شل شده، باعث بیرون آمدن چرخ شوند. از دست دادن چرخ می‌تواند به از دست رفتن کنترل خودرو منجر شود. این امر ممکن است باعث آسیب دیدگی شدید یا مرگ شود.

۹. مهره‌های چرخ را شل کرده، با انگشتان دست پیاده کنید. چرخ را از پیچ‌های بیرون کشیده، بصورت افقی روی زمین بخوابانید تا نتواند با چرخیدن شروع به حرکت کند. برای جازدن چرخ روی تویی چرخ، لاستیک زاپاس را بلند کرده، سوراخ‌های رینگ را با پیچ‌های چرخ میزان و چرخ را روی آنها لغزانده به سمت داخل فشار دهید. اگر اینکار مشکل است، چرخ را کمی خم کرده، سوراخ بالایی چرخ را با پیچ بالایی تنظیم و جا بزنید، سپس چرخ را به سمت جلو و عقب آنقدر جابجا کنید تا بقیه سوراخ‌ها در جای خودشان روی پیچ‌ها قرار گیرند.

⚠ هشدار

پیچ‌های بی‌سر و مهره‌های چرخ‌های شما دارای رزوه متریک هستند. در هنگام پیاده کردن چرخ، از بستن مجدد همان مهره‌ها اطمینان حاصل کنید یا اگر مهره‌ها را تعویض کردید، از استفاده از مهره‌های متریک با همان ترکیب و پخی اطمینان حاصل کنید. سوارکردن مهره غیرمتریک بر روی پیچ بی‌سر متریک یا برعکس، چرخ را بطور مناسب بر روی تویی چرخ محکم نگه نمی‌دارد و به پیچ بی‌سر در حدی که مجبور به تعویض آن شوید، صدمه میزند. توجه داشته باشید که بیشتر مهره‌های چرخ خودروها دارای رزوه متریک نیستند. قبل از سوارکردن مهره‌های چرخ یا چرخ‌های متفرقه حتماً حداکثر دقت را در بازرسی و کنترل نوع رزوه بکارگیرید. اگر شک داشتید، با عاملیت مجاز کیا مشورت کنید.

اگر فشارسنج (گیج) باد دارید، درپوش شیر (والو) باد لاستیک را باز کرده، فشار باد را کنترل کنید. اگر فشار باد کمتر از میزان توصیه شده است، به آرامی تا نزدیکترین مرکز سرویس خودرو رانندگی کرده، باد لاستیک را در حد صحیح تنظیم کنید. اگر فشار باد زیادتر از حد توصیه شده است، آنرا کم کنید تا به حد صحیح برسد. همیشه درپوش شیر (والو) باد را بعد از کنترل و تنظیم باد در جای خود ببندید. اگر درپوش در جای خود بسته نشود، ممکن است باد از لاستیک نشت کند. اگر درپوش گم شده است، درپوش دیگری خریده، جایگزین کنید.

بعد از تعویض چرخ، همیشه لاستیک پنچر را در جای خود قرار داده و محکم کنید. جک و ابزارها را در محل‌های مناسب مخصوص آنها جای دهید.



سپس آچار چرخ را بنحونشانده شده در شکل جا زده و مهره‌های چرخ را سفت کنید. از نشست کامل سر آچار چرخ بر روی مهره‌ها، اطمینان حاصل کنید. برای سفت کردن مهره‌ها از فشار آوردن با پا بر روی دسته آچار چرخ یا اضافه کردن لوله جهت افزایش طول دسته آچار چرخ خودداری کنید. مهره‌ها را به ترتیب یک در میان، بتدریج سفت کنید، تا همه سفت شوند. دوباره میزان سفت بودن هر یک از مهره‌ها را توسط آچار چرخ کنترل کنید. پس از تعویض چرخ با مراجعه به عاملیت مجاز کیا، مهره‌های چرخ را هر چه زودتر با گشتاور مناسب سفت کنید.

میزان تورک (گشتاور) سفت کردن مهره چرخ:
۹ تا ۱۱ کیلوگرم بر متر (۶۵ تا ۷۹ پوند بر فوت)

- ۱
- ۲
- ۳
- ۴
- ۵
- ۶
- ۷
- ۸
- ۹

⚠️ **اخطار**

لاستیک‌های سایز کوچک را فقط در مواقع اضطراری استفاده نمایید. حین استفاده از لاستیک سایز کوچک با سرعت بیش از ۸۰ کیلومتر در ساعت رانندگی نکنید. برای پیشگیری از وقوع تصادف و در نتیجه صدمات جسمی شدید و یا مرگ استفاده طولانی مدت از لاستیک سایز کوچک، لاستیک‌های معمولی را در اولین فرصت ممکن تعمیر یا تعویض نمایید.

لاستیک‌های سایز کوچک باید تا حدود ۴۲۰ کیلو پاسکال باد شود. (۶۰Psi)

***یادآوری**

پس از سوار کردن لاستیک زاپاس فشار باد را کنترل نمایید. در صورت لزوم فشار باد را در میزان مشخص شده تنظیم نمایید.

مهم - استفاده از لاستیک زاپاس سایز کوچک (در صورت مجهز بودن) خودروی شما به لاستیک زاپاس سایز کوچک مجهز است. این لاستیک زاپاس فضای کمتری نسبت به لاستیک‌های معمولی اشغال می‌کند، کوچکتر از لاستیک‌های معمول بوده و صرفاً جهت استفاده موقت طراحی شده است.

⚠️ **هشدار**

- در هنگام رانندگی با لاستیک سایز کوچک با دقت فراوان رانندگی نمایید. در اولین فرصت ممکن لاستیک را با رینگ و لاستیک معمولی عوض کنید.
- رانندگی با خودرو در حالیکه بیش از یک لاستیک سایز کوچک در حال استفاده است توصیه نمی‌گردد.

⚠️ **اخطار - پیچ‌های بی سر چرخ**

اگر پیچ‌های بی سر چرخ دچار آسیب شوند، ممکن است توانایی نگهداشتن چرخ را از دست بدهند. این امر میتواند به از دست دادن چرخ، تصادف و آسیب‌های جسمی منجر شود.

برای جلوگیری از لرزش و تکان تکان خوردن جک، دسته جک، آچار چرخ و لاستیک زاپاس در هنگام حرکت خودرو، آنها را بنحو مناسب در محل‌های پیش‌بینی شده جای دهید.

⚠️ **اخطار - فشار ناکافی باد لاستیک**

زاپاس

پس از سوار کردن لاستیک زاپاس، هرچه زودتر فشار باد آن را بازدید و کنترل کنید. در صورت لزوم آنرا در حد مشخص شده تنظیم کنید. به بخش ۸، «لاستیک‌ها و رینگ‌ها» مراجعه کنید.

- در هنگام استفاده از لاستیک زاپاس سایز کوچک پیشگیریهای زیر را انجام دهید:
- به هیچ وجه با سرعت بیش از ۸۰ کیلومتر بر ساعت رانندگی نکنید. سرعت بیش از ۸۰ کیلومتر بر ساعت به لاستیک آسیب خواهد زد.
- به منظور جلوگیری از تمامی خطرهای با سرعت مناسب با شرایط جاده رانندگی نمایید. عیب های جاده، از قبیل چاله ها، یا شن و ماسه می توانند به شدت به لاستیک زاپاس سایز کوچک صدمه بزنند.
- استفاده طولانی مدت از لاستیک زاپاس سایز کوچک می تواند منجر به صدمه به لاستیک، از دست دادن کنترل خودرو و صدمات جسمی شدید گردد.
- از میزان حداکثر بار مجاز مشخص شده بر روی کناره های لاستیک زاپاس سایز کوچک در خودرو بار حمل نکنید.
- از دست اندازها دوری نمایید. قطر لاستیک زاپاس سایز کوچک کمتر از قطر لاستیک های معمولی بوده و فاصله آن با زمین حدود ۲۵ میلیمتر کاهش می یابد، که می تواند منجر به آسیب دیدن خودرو گردد.

- در هنگام استفاده از لاستیک سایز کوچک از کارواشهای اتوماتیک استفاده نکنید.
- در هنگام استفاده از لاستیک سایز کوچک از زنجیر چرخ استفاده نکنید. بدلیل سایز کوچکتر، زنجیر چرخ بطور صحیح در روی چرخ جانمی افتد و موجب صدمه دیدن خودرو و شل شدن زنجیر می گردد.
- از لاستیک زاپاس سایز کوچک برای هیچ خودروی دیگری استفاده نکنید، زیرا این لاستیک منحصرأ برای خودروی شما طراحی شده است.
- عمر مفید لاستیک های زاپاس سایز کوچک کوتاهتر از لاستیک های معمولی است. لاستیک زاپاس سایز کوچک خودرو را بطور مرتب کنترل نموده و لاستیک زاپاس سایز کوچک ساییده را با همان نوع و همان اندازه لاستیک نو تعویض نمایید.
- لاستیک زاپاس سایز کوچک را با رینگ های استاندارد، چرخ های برفی، قالباق و رینگ های استیل استفاده نکنید. در صورت استفاده به این قطعات و دیگر قطعات خودرو صدمه می زنید.
- بیش از یک لاستیک زاپاس سایز کوچک را به طور همزمان استفاده نکنید.
- هنگام استفاده از لاستیک زاپاس سایز کوچک از بکسل نمودن خودروهای دیگر خودداری نمایید.

۱

۲

۳

۴

۵

۶

۷

۸

۹

بکسل شدن خودرو



⚠ هشدار

- خودرو را با وسایل مانند (جرثقیل و زنجیر) بکسل نکنید. همیشه از غلطک و یا کامیونت مسطح مخصوص استفاده کنید.
- خودرو را رو به جلو در حالیکه چرخهای عقب آن بر روی زمین است بکسل نکنید، این کار به خودرو صدمه می‌زند.

در خودروهای دو دیفرانسیل ثابت (4WD) باید یک جفت از چرخها از زمین بلند شده چرخ دیگر بر روی غلطک‌های مخصوص بکسل قرار گیرد و یا هر چهار چرخ بوسیله غلطک‌ها یا کامیونتهای مسطح مخصوص از زمین بلند شوند.

⚠ هشدار

هرگز خودرو مجهز به دو دیفرانسیل ثابت (4WD) را در حالیکه چرخهای آن بر روی زمین است بکسل نکنید. این عمل صدمات شدید به دنده یا دیفرانسیل‌ها می‌زند.

خودروهای تک دیفرانسیل (2WD) و یا خودروهای مجهز به دو دیفرانسیل موقت (4WD) (در وضعیت 2H) را می‌توان در حالیکه چرخهای جلو (بدون قرار گرفتن بر روی غلطک) بر روی زمین و چرخهای عقب از زمین بلند شده‌اند، بکسل نمود. در صورتی که سیستم تعلیق و یا چرخها صدمه دیده‌اند و یا در حالیکه چرخهای عقب روی زمین هستند خودرو را بکسل می‌کنید، زیر چرخهای عقب غلطک مخصوص بکسل قرار دهید.

هنگام بکسل نمودن خودرو، توسط شرکت‌های خدماتی به وسیله کامیونت بکسل بدون استفاده از غلطک، همیشه باید چرخهای عقب از زمین بلند شوند و نه چرخهای جلو.



خدمات بکسل

اگر خودرو باید بکسل شود، انجام این کار توسط عاملیت مجاز کیا و یا سرویسهای مجاز تجاری بکسل نمودن، توصیه می‌گردد. برای جلوگیری از صدمه دیدن خودرو، پیروی از دستورالعمل‌های مناسب بلند کردن و بکسل نمودن ضروری است. استفاده از غلطک‌های مخصوص زیر چرخ و یا کامیونت‌های مخصوص بکسل توصیه می‌گردد.

۱. هنگام بکسل نمودن اضطراری خودرو بدون استفاده از غلطک‌های مخصوص زیر چرخ :
۱. سوئیچ خودرو را در موقعیت تجهیزات جانبی ACC قرار دهید.
۲. دسته دنده را در موقعیت خلاص N قرار دهید.
۳. در خودروهای دو دیفرانسیل موقت ، کلید وضعیت دیفرانسیل را در حالت 2H قرار دهید.
۴. ترمز پارک را آزاد نمایید.

هشدار !

قرار ندادن دسته دنده در موقعیت خلاص N و کلید وضعیت دیفرانسیل خودروهای دو دیفرانسیل موقت در حالت 2H باعث وقوع صدمات داخلی در گیربکس می‌شود.

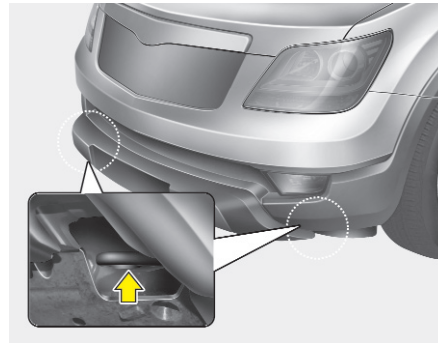

بکسل شدن اضطراری

اگر بکسل شدن ضروریست، توصیه می‌شود این کار توسط عاملیت مجاز کیا یا سرویس‌های مجاز تجاری بکسل انجام شود.

- اگر در مواقع اضطراری سرویس بکسل در دسترس نبود، با بستن و محکم کردن تسمه یا زنجیر در قلاب‌های بکسل اضطراری زیر جلو خودرو، موقتاً خودرو را می‌توانید بکسل کنید. در هنگام بکسل کردن خودرو حداکثر احتیاط را رعایت کنید.
- برای کنترل غربیلک فرمان و استفاده از ترمز، حضور راننده در خودرو بکسل شونده الزامیست.
- بکسل شدن با این روش، فقط در جاده‌های دارای زیر سازی محکم، در مسافتی کوتاه و با سرعت‌های کم مجاز به انجام است. همچنین چرخ‌ها، اکسل‌ها (محورها)، مجموعه انتقال نیرو، سیستم فرمان و ترمزها همه باید سالم بوده و در شرایط خوب عملکردی باشند.
- در هنگام گیر کردن چرخ‌های خودروی دیگر در گل، شن یا موارد مشابهی که از بیرون آمدن خودرو توسط نیروی حرکتی چرخ‌ها جلوگیری می‌کنند، اقدام به بیرون کشیدن آن خودرو توسط قلاب‌های بکسل اضطراری نکنید.
 - از بکسل کردن خودروهایی که وزن آنها از خودرو بکسل کننده بیشتر است، خودداری کنید .
 - در هنگام بکسل، راننده‌های هر دو خودرو (بکسل کننده و بکسل شونده) باید با هم ارتباط صوتی دائمی داشته باشند.

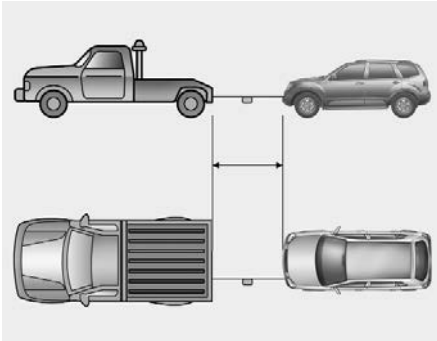

⚠️ اخطار

- در هنگام بکسل کردن حداکثر احتیاط را به کار گیرید.
- از شروع به حرکت‌های ناگهانی و حرکات یا مانورهای غیر مترقبه‌ای که می‌تواند فشار بیش از اندازه به قلاب‌های بکسل اضطراری خودرو و سیم بکسل یا زنجیر وارد کند خودداری کنید. قلاب‌ها، سیم بکسل یا زنجیر ممکن است شکسته یا پاره شده، باعث وقوع آسیب‌های جسمی جدی یا صدمه دیدن خودرو شوند.
- اگر خودرو بکسل شونده به سختی حرکت می‌کند، با زور به بکسل کردن ادامه ندهید. برای کمک گرفتن، با عاملیت مجاز کیا یا سرویس‌های مجاز تجاری بکسل تماس بگیرید.
- تا حد امکان بکسل کردن را به طور مستقیم به سمت جلو انجام دهید.
- در حین بکسل از خودرو دور بایستید.

⚠️ هشدار

- وسیله بکسل (سیم بکسل، زنجیر) را به قلاب بکسل اضطراری خودرو وصل کنید.
- استفاده از قسمت‌های دیگری به جز قلاب‌های بکسل اضطراری خودرو برای بکسل، ممکن است به بدنه خودرو صدمه بزند.
- فقط از سیم بکسل یا زنجیرهایی که مخصوص بکسل کردن خودرو هستند استفاده کنید.
- سیم بکسل یا زنجیر را به طور محکم و مطمئن به قلاب بکسل اضطراری خودرو ببندید.
- قبل از بکسل اضطراری، عدم شکستگی یا آسیب دیده بودن قلاب بکسل خودرو را بازدید و کنترل کنید.
- سیم بکسل یا زنجیر را به طور محکم و مطمئن به قلاب بکسل خودرو ببندید.
- به قلاب نیروی ناگهانی وارد نکنید. نیرو را به طور یکنواخت و هم اندازه وارد کنید.
- برای جلوگیری از آسیب زدن به قلاب بکسل خودرو، خودرو را به صورت زاویه دار یا با زاویه ۹۰ درجه جانبی به یک طرف نکشید. همیشه کشیدن را مستقیم به سمت جلو انجام دهید.

۱

۲

۳

۴

۵

۶

۷

۸

۹

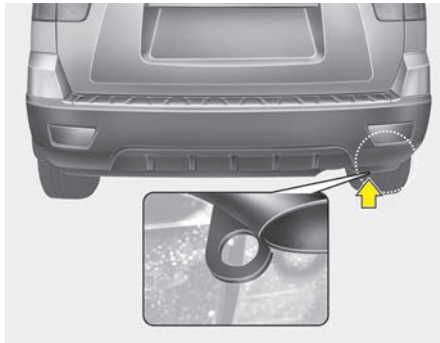

قلاب محکم کردن خودرو
(برای بستن خودرو بر روی کامیونت‌های مسطح
مخصوص بکسل)

⚠️ اخطار

هنگام بکسل نمودن از قلاب‌های تعبیه شده در زیر خودرو استفاده نکنید. این قلاب‌ها فقط و فقط برای بستن خودرو حین حمل و نقل آن طراحی شده‌اند. در صورت استفاده از این قلاب‌ها حین بکسل نمودن خودرو، قلابها و سپر عقب آسیب دیده و منجر به صدمات جسمی شدید می‌گردند.

⚠️ هشدار - گیربکس اتوماتیک

- اگر خودرو در حالتی که هر چهار چرخ روی زمین قرار دارد باید بکسل شود، بکسل کردن فقط باید از ناحیه جلو انجام گیرد. در این وضعیت از قرار داشتن دنده در حالت خلاص اطمینان حاصل کنید. همچنین در هنگام بکسل، سرعت نباید از ۴۰ کیلومتر بیشتر شده و مسافت بکسل نیز نباید بیشتر از ۲۵ کیلومتر باشد. با قرار دادن سوئیچ در حالت تجهیزات جانبی "ACC"، از قفل نبودن فرمان اطمینان حاصل نمایید. برای کنترل فرمان و استفاده از ترمز، وجود راننده در خودرو در حال بکسل شدن الزامیست.
- پیش از بکسل نشستی روغن گیربکس اتوماتیک در زیر خودرو را کنترل نمایید. در صورت وجود نشستی روغن گیربکس اتوماتیک حتماً باید از کامیونت مسطح یا غلطک‌های زیر چرخ مخصوص بکسل استفاده نمایید.

پیش هشدارهای بکسل شدن اضطراری

- برای آزاد کردن قفل فرمان، سوئیچ خودرو را به موقعیت تجهیزات جانبی ACC بچرخانید.
- دسته دنده را در موقعیت خلاص N قرار دهید.
- ترمز پارک را آزاد کنید.
- چون کارایی ترمز کاهش یافته است، پدال ترمز را با نیروی بیشتری فشار دهید.
- چون عملکرد هیدرولیکی فرمان غیرفعال شده است، چرخاندن غربیلک فرمان نیاز به نیروی بیشتری دارد.
- اگر در سرازیری طولانی رانندگی می‌کنید، ترمز ممکن است گرم کرده و در نتیجه کارایی آن کاهش یابد. در این شرایط به طور مکرر متوقف شده، اجازه دهید ترمزها خنک شوند.

۱

۲

۳

۴

۵

۶

۷

۸

۹

تجهیزات اضطراری (در صورت مجهز بودن)

برای کمک به فائق آمدن بر شرایط اضطراری، تجهیزاتی چند در خودرو پیش بینی شده است.

کپسول آتش نشانی

اگر با آتش سوزی کوچکی مواجه شدید و نحوه استفاده از کپسول آتش نشانی را می دانید، موارد ذکر شده در زیر را با احتیاط انجام دهید.

۱. بین واقع در بالای کپسول که مانع فشرده شدن اتفاقی دسته عمل کننده کپسول آتش نشانی می شود را بیرون بکشید.

۲. نازل (دهانه پاشنده) کپسول آتش نشانی را به سمت مرکز آتش هدف گیری کنید.

۳. از آتش حدود ۲/۵ متر فاصله گرفته، دسته را فشار دهید تا کپسول شروع به تخلیه شدن نماید. اگر دسته را آزاد کنید، پاشش کپسول متوقف می شود.

۴. نازل را از مرکز آتش به طرف جلو، عقب مکرراً به صورت جاروئی حرکت دهید. پس از اینکه آتش به ظاهر خاموش شد، آن را با دقت تحت نظر بگیرید چون ممکن است مجدداً شعله ور شود.

جعبه کمک های اولیه

برای ارائه کمک های اولیه به اشخاص آسیب دیده، اشیائی نظیر قیچی، باند و چسب در این جعبه قرار داده شده است.

مثلث شب رنگ (فسفری) هشدار

در شرایط اضطراری (نظیر پارک کردن در کنار جاده بدلیل بروز مشکل)، مثلث شب رنگ هشدار را روی جاده مستقر کنید تا بتوانید هشدار لازم را به خودروهای عبوری اعلام نمائید.

فشارسنج (گیج) باد (در صورت مجهز بودن)

معمولاً لاستیک ها روزانه مقداری باد کم می کنند. هر چند یکبار ممکن است مجبور به اضافه کردن مقداری باد به لاستیک باشید. این امر حاکی از نشستی باد از لاستیک نبوده و کاهشی عادی است. همیشه فشار باد را در هنگام سرد بودن لاستیک بازدید و کنترل کنید، چون با افزایش دما فشار باد لاستیک نیز افزایش پیدا می کند.

برای بازدید و کنترل فشار باد لاستیک، اعمال زیر را انجام دهید:

۱. درپوش شیر (والو) باد قرار گرفته بر روی رینگ چرخ را باز کنید.

۲. فشارسنج را روی شیر (والو) باد قرار داده، فشار دهید. به محض شروع اینکار مقداری باد از شیر (والو) خارج می شود و در صورتیکه فشارسنج (گیج) را محکم روی شیر فشار ندهید، باد به مقدار بیشتری خارج می شود.

۳. با فشاردادن محکم و بدون نشت، فشارسنج فعال می شود.

۴. برای اطلاع از کم یا زیاد بودن فشار، فشار باد لاستیک را بخوانید.

۵. فشار باد را براساس فشار مشخص شده تنظیم کنید. به "لاستیک ها و رینگ ها" در بخش ۸ رجوع کنید.

۶. درپوش شیر (والو) باد را مجدداً سوار کنید.

۱	محفظه موتور / ۷-۲
۲	امور سرویس و نگهداری / ۷-۴ امور تعمیر و نگهداری قابل انجام توسط مالک خودرو / ۷-۶ برنامه تعمیر و نگهداری / ۷-۸
۳	شرح موارد جدول برنامه تعمیر و نگهداری / ۷-۱۵ روغن موتور / ۷-۱۸
۴	مایع خنک کننده موتور / ۷-۱۹ روغن ترمز / ۷-۲۲
۵	روغن هیدرولیک فرمان / ۷-۲۳ مایع شیشه شوی / ۷-۲۴ ترمز پارک / ۷-۲۴
۶	فیلتر سوخت / ۷-۲۵ فیلتر (تمیز کننده) هوا / ۷-۲۶ فیلتر سیستم کنترل کیفیت هوا / ۷-۲۷ تیغه‌های برف پاک کن / ۷-۲۹ باتری / ۷-۳۲
۷	لاستیک‌ها و چرخ‌ها / ۷-۳۴
تعمیر و نگهداری	

۸	فیوزها / ۷-۴۴ لامپ چراغ‌ها / ۷-۵۴
۱	مراقبت از ظاهر خودرو / ۷-۶۱ سیستم کنترل گازهای خروجی موتور / ۷-۶۷

محفظة موتور

■ موتور بنزینی (۳/۸ لیتر)



1. مخزن مایع خنک کننده
2. درپوش گلوبی تغذیه روغن موتور
3. مخزن روغن ترمز
4. تمیز کننده هوا
5. جعبه فیوز
6. سر کابل قطب منفی باتری
7. سر کابل قطب مثبت باتری

■ موتور بنزینی (۴/۶ لیتر)



8. در رادیاتور
9. میله (گیج) نمایشگر ارتفاع سطح روغن موتور
10. مخزن روغن هیدرولیک فرمان
11. مخزن مایع شیشه شوی

* محفظه موتور واقعی خودرو ممکن است با تصویر متفاوت باشد.

۱
۲
۳
۴
۵
۶
۷
۸
۹

■ موتور دیزلی (۳/۰ لیتر)

1. مخزن مایع خنک کننده
2. درپوش گلوبی تغذیه روغن موتور
3. فیلتر سوخت
4. مخزن روغن ترمز
5. تمیز کننده هوا
6. جعبه فیوز
7. سر کابل قطب منفی باتری
8. سر کابل قطب مثبت باتری
9. در رادیاتور
10. میله (گیج) نمایشگر ارتفاع سطح روغن موتور
11. مخزن روغن هیدرولیک فرمان
12. مخزن مایع شیشه شوی



* محفظه موتور واقعی خودرو ممکن است با تصویر متفاوت باشد.

امور سرویس و تعمیر و نگهداری

در زمان انجام هر یک از امور سرویس و تعمیر و نگهداری یا بازرسی‌ها باید حداکثر مراقبت خود را برای جلوگیری از صدمه دیدن خودرو یا خودتان بکار گیرید.

در صورت وجود شک در مورد نحوه انجام هر کدام از بازرسی و سرویس‌های خودرو، واگذاری انجام کار به عاملیت مجاز کیا، جداً توصیه می‌شود.

عاملیت مجاز کیا از تکنسین‌های دوره دیده در کارخانه برخوردار بوده و قطعات اصلی کیا مورد نیاز خودرو شما را برای سرویس مناسب در اختیار دارد. برای راهنمایی‌های دقیق و سرویس با کیفیت، به یکی از عاملیت‌های مجاز کیا مراجعه کنید.

سرویس نامناسب، ناقص یا ناکافی می‌تواند به مشکلات عملکردی خودرو منجر شده، باعث آسیب دیدن خودرو، تصادف یا آسیب‌های جسمی شود.

مسئولیت‌های مالک خودرو

* یادآوری

مسئولیت انجام شدن سرویس‌ها و ثبت آنها بر عهده مالک است.

شما باید مدارک دال بر انجام مناسب سرویس‌های خودرو بر اساس جداول سرویس و تعمیر و نگهداری برنامه ریزی شده مندرج در صفحات بعد را حفظ کنید. به این اطلاعات برای اثبات انجام شدن الزامات سرویس و نگهداری گارانتی خودرو نیاز دارید.

مشروح اطلاعات گارانتی‌ها در دفترچه سرویس ارائه شده است.

گارانتی، تعمیرات و تنظیم‌های مورد نیاز ناشی از تعمیر و نگهداری نامناسب یا عدم انجام الزامات تعمیر و نگهداری را پوشش نمی‌دهد.

توصیه می‌شود نگهداری و تعمیرات خودرو را به عاملیت مجاز کیا واگذار کنید.

برای برآورده کردن رضایت کامل شما از وضعیت سرویس، عاملیت مجاز کیا استانداردهای بالای کیفیت سرویس را لحاظ و کمک‌های فنی مورد نیاز را از کیا دریافت می‌نماید.

هشدارهای مرتبط با امور تعمیر و نگهداری

قابل انجام توسط مالک خودرو

سرویس نامناسب یا ناقص ممکن است باعث بروز مشکل شود. این بخش فقط دستورالعمل‌های انجام موارد تعمیر و نگهداری آسان را ارائه می‌دهد. همچنان که پیشتر در این بخش توضیح داده شد روش‌های تعمیر و نگهداری متعدد باید فقط توسط تکنسین‌های واجد شرایط عاملیت‌های کیا، همراه با استفاده از ابزار مخصوص انجام شود.

* یادآوری

انجام نامناسب امور تعمیر و نگهداری در طول زمان گارانتی ممکن است بر پوشش گارانتی تأثیر منفی بگذارد. برای اطلاعات بیشتر به دفترچه سرویس که جداگانه همراه با خودرو عرضه شده است، مراجعه کنید. اگر در مورد نحوه اعمال هر یک از روش‌های سرویس یا تعمیر و نگهداری خودرو شک داشتید، انجام اینکار را به عاملیت مجاز کیا بسپارید.

۱

۲

۳

۴

۵

۶

۷

۸

۹

⚠️ **اخطار - موتور دیزلی**

هرگز در زمان روشن بودن موتور یا تا ۳۰ ثانیه پس از خاموش کردن آن، بر روی سیستم پاشش سوخت (انژکتور)، کار نکنید. پمپ فشار بالا، ریل حاوی انژکتورها، سوزن‌های انژکتور، و لوله‌های فشار بالای مسیر سوخت رسانی، همگی حتی پس از متوقف شدن موتور، تحت فشار بالا قرار دارند. فوران و پاشش سوخت ناشی از وجود ناشتی ممکن است باعث آسیب دیدگی جدی جسمی در صورت برخورد با بدن شود. افرادی که از باتری قلب (پیس میکر) استفاده می‌کنند نباید از فاصله ۳۰ سانتی متری به کامپیوتر (ECU) خودرو یا دسته سیم‌های محفظه موتور، نزدیک‌تر شوند، چرا که جریان شدید برق در سیستم ریل مشترک سوخت، میدان مغناطیسی قابل ملاحظه‌ای را ایجاد می‌کند.

هشدارهای مرتبط با امور تعمیر و نگهداری

(موتور دیزلی)

- انژکتور فشاری موتور دیزلی با ولتاژ بالا (حد اکثر ۲۰۰ ولت) کار می‌کند. بنابراین احتمال وقوع موارد زیر وجود دارد:
 - تماس مستقیم با انژکتور و یا سیم‌کشی‌های انژکتور می‌تواند منجر به شوک الکتریکی به ماهیچه‌ها و یا سیستم عصبی گردد.
 - امواج الکترو مغناطیس حاصل از عملکرد انژکتور بر روی عملکرد دستگاه تنظیم کننده ضربان قلب تاثیر منفی دارد.
- هنگام کنترل و بازرسی محفظه موتور، حین روشن بودن موتور، نکات ایمنی زیر را رعایت کنید:
 - از دست زدن به انژکتور، سیم‌کشی انژکتور موتور حین روشن بودن موتور خودداری نمایید.
 - از جدا نمودن اتصال انژکتور حین روشن بودن موتور خودداری نمایید.
 - افرادی که از دستگاه‌ها تنظیم کننده ضربان قلب استفاده می‌کنند حین روشن بودن موتور و یا استارت زدن موتور نباید نزدیک محفظه موتور بایستند.

⚠️ **اخطار - انجام امور تعمیر و نگهداری**

- انجام امور تعمیر و نگهداری بر روی خودرو میتواند خطرناک باشد. شما ممکن است در هنگام انجام بعضی از امور تعمیر و نگهداری به طور جدی دچار آسیب دیدگی شوید. اگر دانش یا تجربه کافی ندارید یا اینکه فاقد ابزار و تجهیزات لازم برای این کار هستید، با مراجعه به عاملیت مجاز کیا کار لازم را انجام دهید.
- کار کردن در محفظه موتور در حالیکه موتور روشن است خطرناک است. در صورت داشتن انگشتر، زیور آلات یا لباس گشاد این کار بیشتر خطرناک است. آنها می‌توانند در لای قطعات متحرک گیر کرده باعث آسیب دیدگی شما شوند. بنابراین اگر در هنگام کار در محفظه موتور لازم است موتور روشن باشد، حتماً همه زیور آلات (بخصوص، انگشتر، دستبند، ساعت، گردن بند)، کراوت، دستمال گردن و لباس‌های مشابه گشاد را قبل نزدیک شدن به موتور یا فن خنک کننده، بیرون آورید.

امور تعمیر و نگهداری قابل انجام توسط مالک خودرو

در لیست‌های زیر، بازدید، کنترل و بازرسی‌هایی که باید توسط مالک یا عاملیت مجاز کیا در فواصل مشخص شده برای اطمینان از عملکرد ایمن و قابل اتکا خودرو انجام شود، ارائه شده است. برای راهنمایی در نحوه سرویس، هرگونه وضعیت نامطلوب باید هر چه زودتر به اطلاع عاملیت مجاز برسد. بطور عام، بازدید و بازرسی‌های امور تعمیر و نگهداری مربوط به مالک توسط گارانتی‌ها پوشش داده نمی‌شوند و ممکن است هزینه‌های دستمزد، قطعات و مایعات سرویس مصرف شده را از شما اخذ نمایند.

برنامه تعمیر و نگهداری مالک خودرو در هنگام توقف برای زدن سوخت:

- ارتفاع سطح روغن موتور را بازدید و کنترل کنید.
- ارتفاع سطح مایع خنک‌کننده موجود در مخزن را بازدید و کنترل کنید.
- ارتفاع سطح مایع شیشه‌شوی را بازدید و کنترل کنید.
- لاستیک‌ها را از نظر کم‌بودن فشار باد یا پنچری بازدید و کنترل کنید.

⚠️ **اخطار**

در هنگام بازدید و کنترل سطح مایع خنک‌کننده موتور گرم، احتیاط را رعایت کنید. مایع خنک‌کننده داغ و بخار سوزاننده، ممکن است تحت فشار بیرون بزنند. این عمل می‌تواند باعث وقوع صدمات جسمی جدی شود.

در هنگام رانندگی:

- به تغییر در صدای آگزوز یا به مشام رسیدن هرگونه بوی آگزوز در داخل خودرو توجه داشته باشید.
- غریبک فرمان را از نظر نداشتن لرزش بازرسی و کنترل کنید. به هر گونه افزایش در نیروی لازم برای چرخاندن غریبک فرمان یا شل بودن آن یا تغییر در موقعیت غریبک فرمان برای حرکت مستقیم به جلو توجه داشته باشید.
- در هنگام رانندگی در جاده‌های هموار و مسطح، به تمایل خودرو برای انحراف بسیار کم مداوم از حالت مستقیم یا کشیده شدن به یک طرف توجه داشته باشید.
- در هنگام ترمز برای متوقف شدن به صداهای ناآشنا و غیرعادی ترمز گوش دهید و در صورت وجود صدا آنرا بازرسی و پی‌گیری کنید. همچنین کشیدن به یکطرف، افزایش طول حرکت پدال، یا سفت شدن پدال ترمز را بازرسی و کنترل کنید.
- اگر هرگونه ضعف در درگیر شدن دنده یا تغییری در عملکرد گیربکس رخ داد، ارتفاع سطح روغن گیربکس را بازدید و کنترل کنید.
- عملکرد حالت پارک P گیربکس اتوماتیک را بازرسی و کنترل کنید.
- عملکرد ترمز پارک را بازرسی و کنترل کنید.
- نشستی مایعات از زیر خودرو را بازدید و کنترل کنید (چکیدن آب از سیستم ایرکاندیشن پس از روشن بودن آن امری عادی است).

۱

۲

۳

۴

۵

۶

۷

۸

۹

حداقل هر ماه یکبار :

- ارتفاع سطح مایع موجود در مخزن مایع خنک کننده موتور را بازدید و کنترل کنید.
- عملکرد کلیه چراغ های خارجی شامل چراغ های ترمز، چراغ های راهنما و چراغ های اعلام خطر (فلاشر) را بازرسی و کنترل کنید.
- فشار باد همه لاستیک ها شامل لاستیک زاپاس را بازدید و کنترل کنید.

حداقل سالی دوبار

(بطور مثال، هر بهار و پاییز):

- رادیاتور، بخاری و ایرکاندیشن (کولر) را از نظر وجود نشتی یا آسیب دیدگی بازدید و کنترل کنید.
- عملکرد شیشه شوی و برف پاک کن را بازدید و کنترل کنید. با استفاده از پارچه تمیز نم دار شده با مایع شیشه شوی، تیغه های برف پاک کن را تمیز کنید.
- تنظیم شعاع نور چراغ های جلو را بازدید و کنترل کنید.
- منبع آگزوز، لوله های آگزوز، حفاظ های پوشش دهنده آگزوز و بست ها را بازدید و کنترل کنید.
- تسمه های روی پا و شانه کمربندهای ایمنی را از نظر فرسودگی یا عملکرد بازدید و کنترل کنید.
- فرسودگی لاستیک ها و شل بودن مهره های چرخ ها را بازدید و کنترل کنید.

حداقل سالی یک بار :

- سوراخ های تخلیه آب تعبیه شده در بدنه و درها را تمیز کنید.
- لولاهای در و در موتور را روانکاری (روغنکاری) کنید.
- قفل ها و زبانه قفل ها را روانکاری (روغنکاری) کنید.
- لاستیک های آب بندی درها را روغنکاری کنید.
- سیستم ایرکاندیشن (کولر) را بازرسی و کنترل کنید.
- ارتفاع سطح روغن هیدرولیک فرمان را کنترل کنید.
- اتصالات و کنترل های گیربکس اتوماتیک را بازرسی و کنترل کنید.
- باتری و سرکابل های باتری را تمیز کنید.
- ارتفاع سطح روغن ترمز را بازرسی و کنترل کنید.

۱

۲

۳

۴

۵

۶

۷

۸

۱

برنامه تعمیر و نگهداری

اگر از خودرو در شرایط ذکر شده در بالا استفاده می‌شود، بازرسی، تعویض یا پرکردن مجدد مایعات سرویس باید در دفعات بیشتری نسبت به برنامه سرویس و نگهداری عادی انجام شود. پس از ۹۶ ماه یا ۱۲۰/۰۰۰ کیلومتر رانندگی، به صورت تکراری به پیروی از فواصل سرویس تعمیر و نگهداری شرح داده شده ادامه دهید.

اگر بطور معمول خودرو را در مکان‌هایی که هیچ یک از شرایط زیر بر آن صدق نمی‌کند مورد استفاده قرار می‌دهید، از برنامه سرویس و نگهداری عادی پیروی کنید. اگر هر کدام از این شرایط با وضعیت استفاده از خودرو شما همخوانی داشت، از برنامه تعمیر و نگهداری برای استفاده از خودرو در شرایط سخت رانندگی، پیروی کنید.

- رانندگی مکرر در فواصل کوتاه
- رانندگی در شرایط محیطی پر گرد و خاک یا مناطق شن زار
- رانندگی در شرایط استفاده زیاد از ترمز
- رانندگی در مناطقی که نمک یا دیگر مواد خورنده مورد استفاده قرار می‌گیرد.
- رانندگی در جاده‌های ناهموار یا آغشته به گل
- رانندگی در مناطق کوهستانی
- درجا کار کردن مکرر و زیاد موتور یا رانندگی مکرر زیاد با سرعت پایین
- رانندگی طولانی مدت در هوای سرد و/یا در آب و هوای شدیداً مرطوب.
- هنگامی که بیش از ۵۰٪ رانندگی در ترافیک سنگین شهری در هوای بسیار گرم بالاتر از دمای ۳۲°C انجام می‌شود.



برنامه تعمیر و نگهداری عادی

تعداد ماه‌ها یا مسافت رانندگی، هر کدام زودتر سر برسد									فواصل	
96	84	72	60	48	36	24	12	ماه	شرح موارد	
80	70	60	50	40	30	20	10	مایل ۱۰۰۰*		
120	105	90	75	60	45	30	15	کیلومتر ۱۰۰۰*		
تسمه‌های موتور 1*										
I		I		I		I		بجز چین	موتور بنزینی	روغن موتور و فیلتر روغن موتور 2*
R	R	R	R	R	R	R	R	مخصوص چین		
هر ۷/۵۰۰ کیلومتر یا ۶ ماه تعویض کنید.									مخصوص خاورمیانه	
هر ۱۰/۰۰۰ کیلومتر یا ۱۲ ماه تعویض کنید. 3*									موتور دیزلی	
هر ۱۰/۰۰۰ کیلومتر یا ۱۲ ماه تعویض کنید.									مخصوص چین، هند، خاورمیانه	فیلتر هوا
R	R	R	R	R	R	R	R	بجز چین، هند، خاورمیانه		
I	I	R	I	I	R	I	I	موتور بنزینی	شمع‌ها	
هر ۱۶۰/۰۰۰ کیلومتر تعویض کنید. 4*										

I: بازدید و در صورت لزوم تنظیم، تصحیح، تمیز یا تعویض کنید.

R: تعویض کرده یا تغییر دهید.

*1: میزان سفتی تسمه دینام (آلترناتور) و تسمه پمپ فرمان هیدرولیک (و تسمه واترپمپ) و تسمه ایرکاندیشن (کولر) (در صورت مجهز بودن) را تنظیم کنید.

بازرسی و در صورت لزوم تصحیح یا تعویض کنید.

*2: هر ۵۰۰ کیلومتر یا قبل از شروع هر سفر طولانی، ارتفاع سطح روغن موتور و نبود نشستی روغن را بازدید و کنترل کنید.

*3: در رانندگی در دمای تابستانی بیش از ۴۰ درجه سانتی گراد در کشورهای عربستان سعودی، امارات متحده عربی، عمان، کویت، بحرین، قطر، ایران، یمن و نظایر این کشورها یا رانندگی با سرعت بیش از ۱۷۰ کیلومتر باید شرایط سرویس ذکر شده در جداول تعمیر و نگهداری برای استفاده از خودرو در شرایط سخت رانندگی مورد رعایت قرار گیرد.

*4: برای تسهیل، قبل از سر رسید زمان تناوبی تعویض آن، در هنگام انجام امور تعمیر و نگهداری اجزاء دیگر این تعویض قابل انجام است.

برنامه تعمیر و نگهداری عادی

تعداد ماه‌ها یا مسافت رانندگی، هر کدام زودتر سر برسد									فواصل	شرح موارد
96	84	72	60	48	36	24	12	ماه		
120	105	90	75	60	45	30	15	کیلومتر×۱۰۰۰		
هر ۹۶/۰۰۰ کیلومتر یا ۴۸ ماه بازرسی کنید.*6									موتور بنزینی	خلاصی سوپاپ (۳/۸ لیتر)*5
I		I		I		I			شلنگ بخارات و در باک	
I	I	R	I	I	R	I	I	موتور بنزینی	فیلتر هوای مخزن سوخت	
		I			I			موتور بنزینی	شلنگ‌های مکش (وکیوم) و شلنگ‌های تهویه مخزن میل‌انگ (کاتر)	
I	I	I	I	I	I	I	I		شلنگ مکش برای EGR و بدنه دریچه گاز (در صورت مجهز بودن)	
I	I	I	I	I	I	I	I	موتور دیزلی	شلنگ و پمپ مکش (وکیوم)	
I	I	I	I	I	I	I	I	موتور دیزلی	شلنگ مکش (وکیوم) روغن پمپ	
R				R				موتور بنزینی	فیلتر سوخت	
R		R		R		R		موتور دیزلی	المنت فیلتر سوخت*7	
I	I	I	I	I	I	I	I		شلنگ‌ها، لوله‌ها و اتصالات مسیر سوخت	
هر روز ارتفاع سطح مایع خنک‌کننده و نبودن نشتی را بازرسی کنید. در هنگام تعویض تسمه موتور یا تسمه تایمینگ، واتر پمپ را بازرسی کنید.									سیستم خنک‌کننده	

- ۱
- ۲
- ۳
- ۴
- ۵
- ۶
- ۷
- ۸
- ۹

I: بازدید و در صورت لزوم تنظیم، تصحیح، تمیز یا تعویض کنید.
 R: تعویض کرده یا تغییر دهید.
 *5: از نظر صدای بیش از اندازه سوپاپ و / یا لرزش موتور، بازرسی کرده و در صورت لزوم، تنظیم کنید این کار باید توسط عاملیت مجاز کیا انجام گردد.
 *6: برای تسهیل، قبل از سر رسید زمان تناوبی تعویض آن، در هنگام انجام امور تعمیر و نگهداری اجزاء دیگر، این تعویض قابل انجام است.
 *7: در صورتی که سوخت مورد استفاده دارای استاندارد EN590 اروپا نباشد، این قطعه را در فواصل زمانی کوتاهتر تعویض کنید.
 در خصوص جزئیات بیشتر با عاملیت مجاز کیا تماس بگیرید.

برنامه تعمیر و نگهداری عادی

تعداد ماه‌ها یا مسافت رانندگی، هر کدام زودتر سر برسد									فواصل	شرح موارد
96	84	72	60	48	36	24	12	ماه		
80	70	60	50	40	30	20	10	۱۰۰۰× مایل		
120	105	90	75	60	45	30	15	۱۰۰۰× کیلومتر		
در اولین بار، ۴۸/۰۰۰ کیلومتر یا ۲۴ ماه تعویض کنید: پس از آن هر ۴۰/۰۰۰ کیلومتر یا ۲۴ ماه تعویض کنید.*9									مایع خنک کننده موتور *8	
I	I	I	I	I	I	I	I	I	وضعیت باتری	
I		I		I		I			کلیه سیستم‌های الکتریکی	
I	I	I	I	I	I	I	I	I	لوله‌ها، شلنگ‌ها و اتصالات سیستم ترمز	
I		I		I		I			پدال ترمز	
I		I		I		I			ترمز پارک	
I	I	I	I	I	I	I	I	I	روغن ترمز	
I	I	I	I	I	I	I	I	I	ترمز دیسکی چرخ‌ها و لنت‌ها	
I	I	I	I	I	I	I	I	I	روغن هیدرولیک فرمان و شلنگ‌ها	

I : بازدید و در صورت لزوم تنظیم، تصحیح، تمیز یا تعویض کنید.

R : تعویض کرده یا تغییر دهید.

*8: در هنگام اضافه کردن مایع خنک کننده موتور ، فقط از افزودنی‌های مجاز مخصوص خودرو خود استفاده کرده و هرگز آب سنگین دارای املاح را با مایع خنک

کننده پر شده در کارخانه مخلوط نکنید. مخلوط نامناسب مایع خنک کننده می‌تواند باعث بروز عیوب بعدی یا صدمه دیدن موتور گردد.

*9: برای تسهیل قبل از سر رسید زمان تناوبی تعویض آن در هنگام انجام امور تعمیر و نگهداری اجزاء دیگر این تعویض قابل انجام است.

برنامه تعمیر و نگهداری عادی

تعداد ماه‌ها یا مسافت رانندگی، هر کدام زودتر سر برسد									فواصل	شرح موارد
96	84	72	60	48	36	24	12	ماه		
80	70	60	50	40	30	20	10	مایل ۱۰۰۰×	دنده شانه‌ای (جعبه) فرمان، اتصالات و گردگیرها	
120	105	90	75	60	45	30	15	کیلومتر ۱۰۰۰×		
I	I	I	I	I	I	I	I		پلوس‌ها و گردگیرها	
I	I	I	I	I	I	I	I		لاستیک (فشار باد و فرسودگی آج)	
I	I	I	I	I	I	I	I		سیبک‌های سیستم تعلیق (فتربندی) جلو	
I	I	I	I	I	I	I	I		پیچ و مهره‌های شالی و بدنه	
I	I	I	I	I	I	I	I		گاز خنک‌کننده (کولر) (در صورت مجهز بودن)	
I	I	I	I	I	I	I	I		کمپرسور (کولر) (در صورت مجهز بودن)	
R	R	R	R	R	R	R	R		فیلتر هوای سیستم کنترل کیفیت هوا (در صورت مجهز بودن)	
I				I					روغن گیربکس اتوماتیک	
I				I					روغن گیربکس کمک برای خودروهای دارای دو دیفرانسیل 10*(4WD)	
هر ۲۰/۰۰۰ کیلومتر بازرسی و هر ۴۰/۰۰۰ کیلومتر تعویض کنید. 11*									روغن دیفرانسیل جلو و عقب 10*	
I		I		I		I			میل پروانه	
هر ۶۰/۰۰۰ کیلومتر یا ۳۶ ماه تعویض کنید.									فیلتر هوای تعیین ارتفاع خودرو (در صورت مجهز بودن)	
هر ۲۰/۰۰۰ کیلومتر یا ۱۲ ماه تعویض کنید.									سوراخ هوای سیستم تعیین ارتفاع خودرو (در صورت مجهز بودن)	

I: بازدید و در صورت لزوم تنظیم، تصحیح، تمیز یا تعویض کنید. R: تعویض کرده یا تغییر دهید.

10*: روغن گیربکس کمک و روغن دیفرانسیل هر بار پس از فرار گرفتن خودرو زیر آب باید تعویض گردند.

11*: برای تسهیل، قبل از سر رسید زمان تناوبی در تعویض آن، در هنگام انجام امور تعمیر و نگهداری اجزاء دیگر این تعویض قابل انجام است.

برنامه تعمیر و نگهداری از خودرو در شرایط سخت رانندگی

سرویس های زیر در خودروهایی که اغلب در شرایط سخت رانندگی مورد استفاده قرار می گیرند، باید در دفعات بیشتری انجام شوند. برای اطلاع از فواصل مناسب انجام امور تعمیر و نگهداری به جدول زیر رجوع کنید.
 R : تعویض کنید
 I : بازرسی کرده و در صورت لزوم، تنظیم، تصحیح، تمیز یا تعویض کنید.

شرایط رانندگی	فواصل امور سرویس و نگهداری	عمل تعمیر و نگهداری	شرح موارد تعمیر و نگهداری			
A, B, C, D, E, F, G, H, I, K	هر ۷۵۰۰ کیلومتر یا ۶ ماه	R	موتور بنزینی	موتور دیزلی	روغن موتور و فیلتر روغن موتور	
	هر ۵۰۰۰ کیلومتر یا ۶ ماه					بجز چین
	هر ۵۰۰۰ کیلومتر یا ۶ ماه					مخصوص چین مخصوص خاور میانه
A, B, C, E, F, G, H, I, K, L	هر ۵۰۰۰ کیلومتر یا ۶ ماه	R	موتور دیزلی			
C, E	بسته به شرایط در دفعات بیشتری تعویض کنید.	R	فیلتر تمیز کننده هوا			
B, H	بسته به شرایط در دفعات بیشتری تعویض کنید.	R	موتور بنزینی	شمع		
C, E, G, I	هر ۲۰۰۰۰ کیلومتر یا ۶ ماه	R	روغن دیفرانسیل جلو و عقب			
C, D, E, F, G	بسته به شرایط در دفعات بیشتری تعویض کنید.	I	دنده شانه ای (جعبه) فرمان، اتصالات و گردگیرها			

۱

۲

۳

۴

۵

۶

۷

۸

۹

شرح موارد تعمیر و نگهداری	عمل تعمیر و نگهداری	فواصل امور سرویس و نگهداری	شرایط رانندگی
میل پروانه	I	هر ۱۵/۰۰۰ کیلومتر یا ۱۲ ماه	C, E
سیبک‌های سیستم تعلیق (فربندی) جلو	I	بسته به شرایط در دفعات بیشتری تعویض کنید.	C, D, E, F, G
ترمزهای دیسکی و لنت‌ها ، مجموعه ترمز دیسکی چرخ (تایپر)ها و دیسک چرخ‌ها	I	بسته به شرایط در دفعات بیشتری تعویض کنید.	C, D, E, G, H
ترمز پارک	I	بسته به شرایط در دفعات بیشتری تعویض کنید.	C, D, G, H
پلوس‌ها و گردگیرها	I	بسته به شرایط در دفعات بیشتری تعویض کنید.	C, D, E, F, H
فیلتر هوای سیستم کنترل کیفیت هوا (در صورت مجهز بودن)	R	بسته به شرایط در دفعات بیشتری تعویض کنید.	C, E

- ۱
- ۲
- ۳
- ۴
- ۵
- ۶
- ۷
- ۸
- I

شرایط سخت رانندگی

F: هنگامی که بیش از ۵۰٪ رانندگی در ترافیک سنگین شهری در هوای بسیار گرم بالاتر از دمای ۳۳°C انجام می شود
 G: رانندگی در مناطق کوهستانی
 H: یدک کشیدن تریلر
 I: رانندگی بعنوان خودرو گشت، تاکسی، خودرو تجاری یا بکسل کننده
 J: رانندگی با سرعت بیش از ۱۴۰ کیلومتر در ساعت
 K: رانندگی با سرعت بیش از ۱۷۰ کیلومتر در ساعت
 L: رانندگی در شرایط توقف و حرکت مکرر

A: رانندگی مکرر در فواصل کوتاه
 B: درجا کارکردن زیاد موتور
 C: رانندگی در جاده های پر گرد و خاک، ناهموار
 D: رانندگی در مناطقی که از نمک یا دیگر موارد خورنده استفاده می کنند یا در هوای بسیار سرد.
 E: رانندگی در مناطق شن زار

شرح موارد جدول برنامه تعمیر و نگهداری

روغن موتور و فیلتر

روغن و فیلتر روغن موتور باید در فواصل مشخص شده در برنامه سرویس و نگهداری تعویض شوند. اگر خودرو در شرایط سخت رانندگی مورد استفاده قرار می‌گیرد، تعویض روغن و فیلتر باید در دفعات بیشتری انجام گیرد.

تسمه‌های موتور

همه تسمه‌های موتور را از نظر وجود بریدگی، ترک، فرسودگی بیش از حد یا چرب بودن زیاد، بازرسی کرده و در صورت لزوم آنها را تعویض کنید. تسمه‌ها باید بطور مرتب از نظر میزان سفتی مناسب مورد بازرسی قرار گرفته و در صورت لزوم سفتی آنها تنظیم شود.

فیلتر سوخت

فیلتر سوخت کثیف و مسدود می‌تواند سرعت رانندگی را محدود کرده، به سیستم کنترل گازهای خروجی آگروز صدمه زده و باعث مشکلات متعدد نظیر دیر روشن شدن موتور شود. اگر مقدار زیادی مواد خارجی و آشغال در باک سوخت جمع شده باشد، ممکن است نیاز به تعویض فیلتر در دفعات بیشتری داشته باشید. پس از تعویض فیلتر سوخت، خودرو را برای چندین دقیقه روشن نگه‌داشته و اتصالات مربوطه را از نظر نشتی کنترل کنید. فیلترهای سوخت باید توسط عاملیت مجاز کیا تعویض شوند.

لوله های سوخت رسانی، شلنگ های

سوخت رسانی و اتصالات آنها

لوله های سوخت رسانی، شلنگ های سوخت رسانی و اتصالات آنها را از نظر نشتی و آسیب دیدگی بازدید و کنترل کنید. قطعات آسیب دیده و دارای نشتی باید توسط عاملیت مجاز فوراً تعویض گردند.

اخطار - موتور دیزلی

هرگز در زمان روشن بودن موتور یا تا ۳۰ ثانیه پس از خاموش کردن آن، بر روی سیستم پاشش سوخت (انژکتور)، کار نکنید. پمپ فشار بالا، ریل حاوی انژکتورها، سوزن‌های انژکتور و لوله‌های فشار بالای مسیر سوخت رسانی، همگی حتی پس از متوقف شدن موتور، تحت فشار بالا قرار دارند. فوران و پاشش سوخت ناشی از وجود نشتی ممکن است باعث آسیب دیدگی جدی جسمی در صورت برخورد با بدن شود. افرادی که از باتری قلبی (پیس میکر) استفاده می‌کنند نباید از فاصله ۳۰ سانتی متری به کامپیوتر (ECU) خودرو یا دسته سیم‌های محفظه موتور، نزدیک‌تر شوند، چرا که جریان شدید برق در سیستم ریل مشترک سوخت، میدان مغناطیسی قابل ملاحظه‌ای را ایجاد می‌کند.

شلنگ بخار و در باک سوخت

شلنگ بخار و در باک سوخت باید در فواصل مشخص شده در برنامه تعمیر و نگهداری مورد بازرسی قرار گیرند. از تعویض صحیح شلنگ بخار سوخت و در باک، اطمینان حاصل کنید.

شلنگ‌های تهویه بخار محفظه میل لنگ (در صورت مجهز بودن)

سطح ظاهری شلنگ‌ها را از نظر تغییر شکل در اثر گرما و/یا صدمات فیزیکی مورد بازدید قرار دهید. سخت و شکننده شدن شلنگ، ترک، پارگی، بریدگی، سائیدگی و باد کردگی زیاد از علائم خرابی و فرسودگی شلنگ هستند. سطوح شلنگ‌هایی که نزدیک به منابع گرمایی بالا مانند مانیفولد اگزوز قرار دارند را مورد توجه مخصوص و بازرسی قرار دهید.

مسیر عبور شلنگ‌ها را بازدید کنید و مطمئن شوید با هیچ منبع حرارتی، لبه‌های تیز برنده یا اجزاء متحرک که می‌توانند باعث آسیب‌های ناشی از حرارت یا فرسودگی فیزیکی شوند، در تماس نیستند. تمام اتصالات شلنگ‌ها را مورد بازدید قرار دهید تا از سفت بودن قطعاتی مانند بست و کویلینگ‌ها و نبود هرگونه نشئی اطمینان حاصل کنید. در صورت وجود هرگونه علامتی از فرسودگی یا آسیب دیدگی شلنگ باید فوراً تعویض شود.

فیلتر تمیز کننده هوا

در صورت نیاز به تعویض فیلتر هوا، توصیه می‌شود از فیلتر هوای اصلی کیا استفاده کنید.

شمع‌ها (برای موتورهای بنزینی)

در هنگام نصب شمع‌های نو، از محدوده صحیح حرارتی شمع‌ها اطمینان حاصل کنید.

خلاصی سوپاپ (موتور بنزینی ۳/۸ لیتر)

صدای بیش از اندازه سوپاپ‌ها و/یا لرزش موتور را بازرسی (کنترل) کرده و در صورت نیاز خلاصی سوپاپ‌ها را تنظیم کنید. اینکار باید توسط عاملیت مجاز کیا انجام گیرد.

سیستم خنک‌کننده

اجزاء سیستم خنک‌کننده موتور مانند رادیاتور، مخزن مایع خنک‌کننده موتور، شیلنگ‌ها و اتصالات آنها را از نظر نشئی و آسیب دیدگی بازدید کنید. قطعات آسیب دیده را تعویض نمایید.

مایع خنک کننده موتور

مایع خنک‌کننده موتور بایستی در فواصل زمانی مشخص شده در برنامه تعمیر و نگهداری تعویض شود.

شلنگ‌ها و لوله‌های ترمز

با چشم نحوه سوار بودن صحیح یا نصب، پوسته پوسته شدن، ترک، خرابی و فرسودگی بیش از حد و هر نوع نشئی در لوله‌ها و شلنگ‌های ترمز را بازدید نمایید. قطعات فرسوده یا خراب را بلافاصله تعویض کنید.

روغن ترمز

سطح روغن ترمز را در مخزن روغن ترمز بازدید نمایید. سطح روغن بایستی بین علامت‌های "MIN" و "MAX" که روی دیواره جانبی مخزن قرار دارند باشد. فقط از روغن ترمز مورد تأیید DOT3 یا DOT 4 استفاده نمایید.

۱

۲

۳

۴

۵

۶

۷

۸

۹

ترمز پارک

سیستم ترمز پارک شامل پدال ترمز پارک و کابل‌ها را مورد بازرسی قرار دهید.

لنت‌های ترمز دیسکی، کالیپرها (سیلندر ترمز دیسکی) و دیسک‌های چرخ
لنت‌ها را از نظر فرسودگی زیاد، دیسک‌های چرخ را از نظر تاب و فرسایش و کالیپرها را از نظر نداشتن نشستی بازدید و کنترل کنید.

پیچ‌های نصب (سوار کردن) سیستم تعلیق
اتصالات سیستم تعلیق را از نظر شل بودن یا آسیب‌دیدگی بازدید و کنترل کنید. مطابق گشتاور (تورک) مشخص شده آنها را دوباره سفت کنید.

جعبه فرمان ، اتصالات و گردگیرهای سیبک

بازویی پایین

درحالی‌که خودرو متوقف و موتور خاموش است، میزان خلاصی (لقی) فرمان را بازدید و کنترل کنید. اتصالات را از نظر نبود خمیدگی و آسیب‌دیدگی کنترل کنید. گردگیرها و سیبک‌ها را از نظر فرسودگی بیش از حد، ترک یا آسیب‌دیدگی بازرسی و قطعات آسیب‌دیده را تعویض نمائید.

جعبه فرمان

پمپ هیدرولیک فرمان، پیچ‌ها و شلنگ‌ها پمپ هیدرولیک فرمان و شلنگ‌های آن را از نظر صدمه و نداشتن نشستگی بازدید و کنترل کنید. در صورت مشاهده هر گونه صدمه یا نشستگی بلافاصله تعویض نمایید. تسمه هیدرولیک فرمان (یا تسمه موتور) را از نظر تاب ، برش ، فرسایش، خشکی ، سفتی و کشش مناسب کنترل و بازرسی کنید. در صورت لزوم قطعه آسیب‌دیده را تعویض یا تنظیم نمایید.

پلوس‌ها و گردگیرها

پلوس‌ها، گردگیرها و بست‌های آنها را از نظر ترک، فرسودگی بیش از حد یا آسیب‌دیدگی بازدید و کنترل کنید.

قطعات آسیب‌دیده را تعویض و در صورت لزوم با گیریس پر کنید.

گاز خنک‌کننده سیستم (کولر)

(در صورت مجهز بودن)

لوله‌ها و اتصالات سیستم ایرکاندیشن را از نظر نشستی و آسیب‌دیدگی کنترل کنید.

روغن موتور

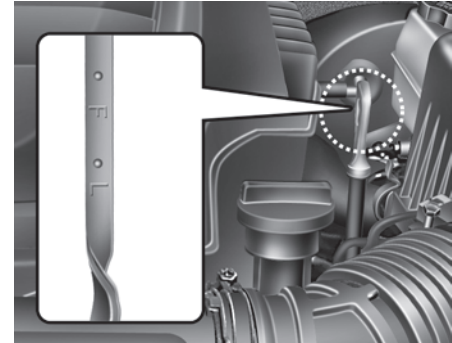

- ۱
- ۲
- ۳
- ۴
- ۵
- ۶
- ۷
- ۸
- ۹

- بازدید ارتفاع سطح روغن موتور
۱. از قرار داشتن خودرو بر روی سطحی صاف و تراز اطمینان حاصل کنید.
 ۲. پس از روشن کردن موتور، اجازه دهید دمای موتور تا حد دمای معمول کاری افزایش یابد.

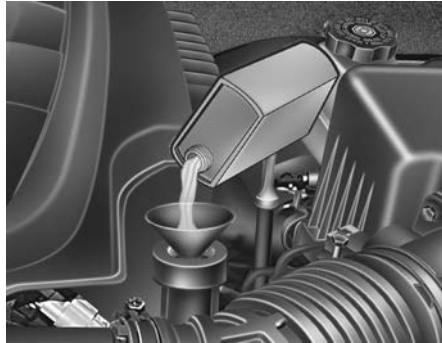

۳. موتور را خاموش کرده ، چند دقیقه (حدود ۵ دقیقه) برای بازگشت روغن به کارتر صبر کنید.
۴. میله (گیج) نمایشگر ارتفاع سطح روغن را بیرون کشیده، با پاک کردن تمیز کرده ، دوباره آن را تا آخر جا بزنید .

⚠️ **اخطار - شلنگ‌های رادیاتور**
 در هنگام بازدید ارتفاع سطح روغن موتور یا اضافه کردن روغن بسیار مراقب باشید که شلنگ رادیاتور را لمس نکنید، چون ممکن است، به اندازه‌ای گرم باشد که باعث سوختگی شما شود.

اگر سطح روغن در نزدیکی نشانه L یا در سطح آن قرار داشت، برای بالا آوردن آن تا سطح شانه F به مقدار کافی روغن اضافه کنید. بیش از اندازه پر نکنید.

برای کمک به جلوگیری از پاشیده شدن روغن به اجزاء موتور ، از کیف استفاده کنید.

فقط از روغن موتور مشخص شده استفاده کنید. (به "روانکار (روغن) گیربکس های توصیه شده و ظرفیت‌ها" در بخش ۸ مراجعه کنید.)

۵. دوباره میله (گیج) نشانگر را بیرون کشیده ، ارتفاع سطح روغن را بازدید و کنترل کنید. سطح روغن باید در بین نشانه‌های F و L قرار داشته باشد.

⚠️ **هشدار**
 مراقب باشید روغن موتور سرریز نشود این عمل به موتور صدمه می‌زند.

⚠️ **هشدار - موتور دیزل**
 ریختن بیش از حد روغن موتور به دلیل تکان خوردن موجب صدمه دیدن موتور، افزایش ناگهانی دور موتور، صدای اضافی و خروج دود سفید از اگزوز می‌شود.

مایع فنک کننده موتور

سیستم تحت فشار خنک کننده موتور، از یک مخزن پر شده با مایع خنک کننده سالیانه بهره می برد. این مخزن در کارخانه پر شده است. حداقل سالی یکبار کیفیت ضدیخ و ارتفاع سطح مایع خنک کننده را در ابتدای زمستان و قبل از شروع هر سفر به نقاط دارای آب و هوای سردتر مورد بررسی و کنترل قرار دهید.

بازدید و کنترل سطح مایع خنک کننده موتور

⚠️ احتیاط - بازکردن در رادیاتور

• هرگز در هنگام کار کردن یا داغ بودن موتور، اقدام به بازکردن در رادیاتور نکنید. انجام چنین عملی ممکن است به آسیب دیدن سیستم خنک کننده موتور خودرو و موتور منجر شده، باعث آسیب‌های جسمی جدی در نتیجه فوران مایع خنک کننده داغ یا بخار شود.

- موتور را خاموش کنید و تا سرد شدن موتور صبر کنید. حتی در این زمان نیز حداکثر احتیاط را در هنگام باز کردن در رادیاتور رعایت کنید. حوله‌ای ضخیم را به دور در رادیاتور پیچانده و آنرا به آرامی در جهت عکس عقربه‌های ساعت تا اولین نقطه توقف بچرخانید. در حین آزاد شدن فشار داخل سیستم خنک کننده، خود را عقب بکشید. پس از حصول اطمینان از آزاد شدن کامل فشار سیستم خنک کننده، با استفاده از حوله‌ای ضخیم در رادیاتور را به پایین فشار داده و به چرخاندن در جهت عکس عقربه‌های ساعت تا باز و پیاده کردن آن ادامه دهید.
- حتی در زمان خاموش بودن موتور، اگر موتور و رادیاتور داغ هستند، در رادیاتور یا پیچ تخلیه آب را پیاده نکنید. مایع داغ خنک کننده و بخار تحت فشار هنوز هم ممکن است به بیرون پاشیده شده باعث آسیب‌های جسمی جدی شوند.

⚠️ احتیاط

تعویض روغن موتور و فیلتر روغن با مراجعه به عاملیت مجاز کیا روغن و فیلتر روغن موتور را بر اساس برنامه تعمیر و نگهداری ارائه شده در ابتدای این بخش، تعویض کنید.

تماس طولانی مدت روغن موتور سوخته با پوست می تواند باعث تحریک یا سرطان پوست شود. روغن سوخته موتور حاوی مواد شیمیایی است که در آزمایشگاه باعث ابتلاء حیوانات به سرطان شده است. همیشه برای محافظت از پوست پس از اتمام کار با روغن سوخته، هر چه زودتر دستها را کاملاً با صابون و آب گرم بشویید.

برای اطلاع از درصد مخلوط به جدول زیر رجوع کنید.

درصد مخلوط (حجمی)		درجه حرارت محیط °C/°F
آب	مخلوط مایع خنک کننده	
۶۵	۳۵	-۱۵°C (۵°F)
۶۰	۴۰	-۲۵°C (-۱۳°F)
۵۰	۵۰	-۳۵°C (-۳۱°F)
۴۰	۶۰	-۴۵°C (-۴۹°F)

- مایع خنک کننده موتور توصیه شده فقط از آب خالص (بدون املاح) برای مخلوط مایع خنک کننده استفاده کنید.
- موتور خودرو شما دارای قطعات آلومینیومی بوده و برای جلوگیری از زنگ و یخ زدن باید توسط مایع خنک کننده دارای پایه اتیلن گلیکول محافظت شود.
- از مایعات خنک کننده حاوی الکل و متانول استفاده نکرده و آنها را با مایع خنک کننده مشخص شده مخلوط نکنید.
- از محلول های حاوی بیش از ۶۰٪ یا کمتر از ۳۵٪ ضدیخ که می توانند کارایی محلول را کاهش دهند استفاده نکنید.

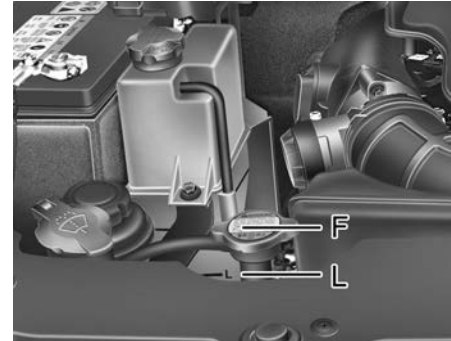

وضعیت کلیه شلنگ ها و اتصالات سیستم خنک کننده موتور و شلنگ ها و اتصالات بخاری را بازرسی و کنترل کنید. شلنگ های باد کرده و فرسوده را تعویض کنید.

در هنگام سردبودن موتور باید با اضافه کردن مایع خنک کننده، سطح آنرا تا قرارگرفتن در بین نشانه های F و L روی دیواره جانبی مخزن مایع خنک کننده بالا آورد.

اگر سطح مایع خنک کننده پایین است، مایع خنک کننده مشخص شده کافی را برای حفاظت از سیستم در برابر یخ زدن و زنگ به مخزن اضافه کنید. سطح مایع را تا حد نشانه F بالا آورید ولی بیش از اندازه پر نکنید. اگر نیاز به اضافه کردن بصورت مکرر اتفاق می افتد، برای بازرسی سیستم خنک کننده موتور به عاملیت مجاز کیا مراجعه کنید.

۱

۲

۳

۴

۵

۶

۷

۸

۹

۱

۲

۳

۴

۵

۶

۷

۸

I

⚠️ **اخطار - مایع خنک‌کننده موتور**

- از مایع خنک‌کننده موتور (رادیاتور) یا ضدیخ برای شیشه‌شوی استفاده نکنید.
- مایع خنک‌کننده موتور در صورت پاشیده شدن به شیشه جلو، می‌تواند دید را به شدت کور کرده و ممکن است باعث از دست دادن کنترل خودرو و یا آسیب‌زدن به رنگ و تزئینات بدنه خودرو شود.

تعویض مایع خنک‌کننده موتور

با مراجعه به عاملیت مجاز کیا، مایع خنک‌کننده موتور را بر اساس برنامه تعمیر و نگهداری ارائه شده در ابتدای این بخش، تعویض کنید.

⚠️ **هشدار**

برای جلوگیری از سر ریزکردن و پاشیده شدن مایع خنک‌کننده به قطعات موتور (نظیر دینام یا آلترناتور)، قبل از ریختن مجدد مایع در رادیاتور، پارچه‌ای ضخیم را به دور گلویی تغذیه رادیاتور بپیچید.

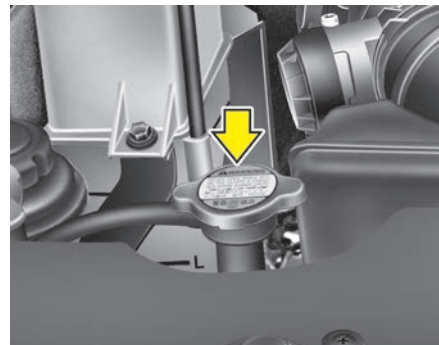

⚠️ **اخطار - در رادیاتور**

در هنگام داغ بودن موتور و رادیاتور، در رادیاتور را باز نکنید. مایع خنک‌کننده داغ بوده و بخار سوزاننده ممکن است با فشار بیرون زده باعث آسیب‌های جسمی جدی شود..

روغن ترمز

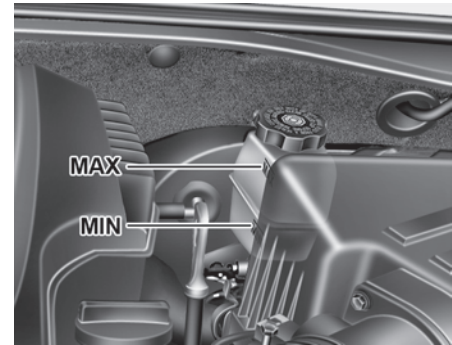

بازدید و کنترل ارتفاع سطح روغن ترمز

ارتفاع سطح روغن مخزن را بطور دوره‌ای بازدید و کنترل کنید. سطح روغن باید بین نشانه‌های حداکثر MAX و حداقل MIN علامت گذاری شده بر روی دیواره جانبی مخزن قرار داشته باشد. قبل از پیاده کردن درپوش مخزن و اضافه کردن روغن ترمز اطراف درپوش مخزن را کاملاً تمیز کنید تا از آلوده شدن روغن ترمز جلوگیری شود.

اگر سطح روغن پایین است، تا رساندن روغن به سطح حداکثر MAX، به مخزن روغن اضافه کنید. با اضافه شدن کیلومتر مجموع مسافت طی شده، سطح روغن پایین می‌رود. این وضعیت طبیعی بوده و ناشی از فرسایش لنت های ترمز است. اگر سطح روغن ترمز بیش از اندازه پایین است، با مراجعه به عاملیت کیا سیستم ترمز را مورد بازدید و کنترل قرار دهید.

فقط از روغن ترمز مشخص شده استفاده کنید. به "روانکار (روغن، گیریس) های توصیه شده و ظرفیت‌ها" در بخش ۸ مراجعه کنید.

هرگز روغن های مختلف را با هم مخلوط نکنید.

⚠️ **اخطار - کم شدن روغن ترمز**

اگر نیاز به اضافه کردن روغن به سیستم ترمز زیاد اتفاق می‌افتد، خودرو باید توسط عاملیت مجاز کیا مورد بازرسی قرار گیرد.

⚠️ **اخطار - روغن ترمز**

در هنگام تعویض و اضافه کردن روغن ترمز این کار را با احتیاط انجام دهید. اجازه ندهید روغن ترمز با چشم‌ها تماس پیدا کند. اگر روغن ترمز با چشم‌ها تماس پیدا کرد، فوراً چشم‌ها را با مقدار متناهی از آب تازه شیر آب شستشو دهید. با مراجعه به پزشک، هرچه زودتر چشم‌های خود را مورد معاینه قرار دهید.

⚠️ **هشدار**

اجازه ندهید روغن ترمز با رنگ بدنه خودرو تماس پیدا کند، زیرا به رنگ صدمه می‌زند. روغن ترمزی که برای مدتی طولانی در معرض هوای بیرون قرار گرفته است، هرگز نباید مورد استفاده قرار گیرد، چون کیفیت آن دیگر قابل تایید نیست و باید آنرا دور بریزید. روغن غیرصحیح را به اشتباه در مخزن روغن ترمز نریزید. بطور مثال اضافه کردن چند قطره از روغن‌های دارای پایه معدنی نظیر روغن موتور به سیستم ترمز می‌تواند قطعات سیستم ترمز را معیوب سازد.

۱

۲

۳

۴

۵

۶

۷

۸

I

روغن هیدرولیک فرمان



* یادآوری

قرار داشتن سطح روغن در محدوده گرم "HOT" را بازدید و کنترل کنید. اگر روغن سرد است، قرار داشتن سطح روغن در محدوده سرد "COLD" را بازدید و کنترل کنید.

در صورتیکه نیاز به اضافه کردن روغن به سیستم فرمان هیدرولیک زیاد رخ می‌دهد خودرو باید توسط عاملیت مجاز کیا مورد بازرسی و کنترل قرار گیرد.

بازدید و کنترل ارتفاع سطح روغن هیدرولیک فرمان

به طور دوره‌ای در حالیکه خودرو در سطحی صاف و تراز قرار دارد، ارتفاع سطح روغن مخزن هیدرولیک فرمان را بازدید و کنترل کنید. در دماهای معمول، سطح روغن باید بین نشانه‌های حداکثر MAX و حداقل MIN علامت‌گذاری شده بر روی دیواره جانبی مخزن قرار داشته باشد. قبل از اضافه کردن روغن هیدرولیک، اطراف درپوش مخزن را کاملاً تمیز کنید تا از آلوده شدن روغن هیدرولیک فرمان جلوگیری شود. اگر سطح روغن پایین است، روغن را تا حد سطح MAX اضافه کنید.

⚠ هشدار

- برای جلوگیری از آسیب دیدن پمپ هیدرولیک فرمان، در هنگام پایین بودن سطح روغن هیدرولیک فرمان از خودرو به مدت طولانی استفاده نکنید.
- هرگز در هنگام خالی بودن مخزن، اقدام به روشن کردن موتور نکنید.
- در هنگام اضافه کردن روغن هیدرولیک به مخزن، مواظب باشید آشغال و مواد خارجی وارد مخزن نشود.
- کمبود زیاد روغن هیدرولیک می‌تواند فرمان را سفت کرده و یا باعث ایجاد صدای غیرعادی شود.
- استفاده از روغن هیدرولیک توصیه نشده می‌تواند کارایی فرمان هیدرولیک را کاهش داده و باعث آسیب دیدن آن شود.

فقط از روغن هیدرولیک فرمان مشخص شده استفاده کنید (به روانکار(روغن، گریس) های توصیه شده و ظرفیت‌ها" در بخش ۸ مراجعه کنید).

شلنگ روغن هیدرولیک فرمان

قبل از رانندگی، اتصالات شلنگ‌ها را از نظر نشتی، و آسیب و شلنگ روغن هیدرولیک را از نظر نداشتن پیچ و تاب بازدید و کنترل کنید.

۱

۲

۳

۴

۵

۶

۷

۸

۱

مایع شیشه شوی

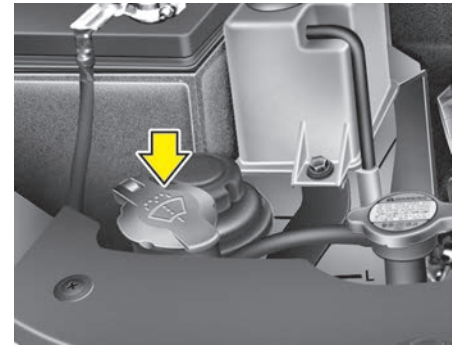

۱
۲
۳
۴
۵
۶
۷
۸
۹

بازدید ارتفاع سطح مایع شیشه شوی
منبع مایع شیشه شوی شفاف است، بنحوی که با بازدید سریع چشمی می توانید ارتفاع سطح مایع را تشخیص دهید.
ارتفاع سطح مایع شیشه شوی را بازدید و کنترل کرده و در صورت نیاز به آن مایع اضافه کنید. اگر مایع شیشه شوی در دسترس نبود، از آب ساده می توانید استفاده کنید، هر چند برای جلوگیری از یخ زدن در آب و هواهای سرد، از مایع حلال شیشه شوی دارای خواص ضد یخ باید استفاده کنید.

ترمز پارک

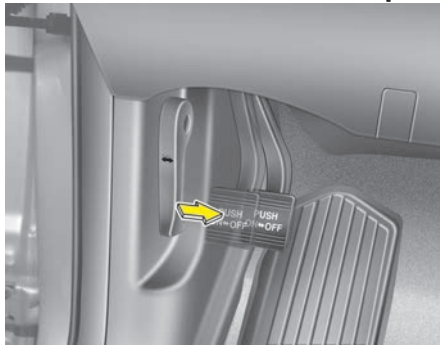

⚠️ اخطار - مایع خنک کننده موتور

- از مایع خنک کننده موتور (رادیاتور) یا مایع ضد یخ موتور در شیشه شوی استفاده نکنید.
- مایع خنک کننده موتور در صورت پاشیده شدن به شیشه جلو، می تواند دید را به شدت کور کرده و ممکن است باعث از دست دادن کنترل خودرو و یا آسیب زدن به رنگ و تزئینات بدنه خودرو شود.
- مواد موجود در مایع شیشه شوی حاوی مقداری الکل بوده و در شرایط بخصوصی این مایع قابل اشتعال است. اجازه ندهید جرقه یا شعله با مایع شیشه شوی یا منبع مایع شیشه شوی تماس پیدا کند. ممکن است موجب آسیب دیدن خودرو یا صدمه دیدن سرنشینان گردد.
- مایع شیشه شوی سمی بوده و برای انسان و حیوان خطرناک است. آنرا ننوشیده و از تماس با آن خودداری کنید. اینکار صدمات جسمی جدی یا مرگ را می تواند به دنبال داشته باشد.

بازرسی و کنترل ترمز پارک
با شمارش تعداد تقه های شنیده شده در هنگام فشار دادن پدال ترمز پارک با نیروی ۲۰ کیلوگرم عملکرد صحیح ترمز پارک را کنترل کنید.
همچنین ترمز پارک باید به تنهایی خودرو را در شیب های نسبتاً تند به نحو مطمئن بی حرکت باقی نگه دارد.
اگر تعداد تقه ها از مقدار مشخص شده بیشتر یا کمتر شده باشد با مراجعه به عاملیت مجاز کیا، ترمز پارک را تنظیم کنید.

تعداد تقه ها : ۴ الی ۵ تقه

فیلتر سوخت (موتور دیزل)

تخلیه آب از فیلتر سوخت

- یک ظرف در زیر فیلتر سوخت قرار دهید.
- شیر تخلیه را باز نموده و آب را تخلیه نمایید.
- پس از تخلیه آب، مجدداً شیر را محکم و ایمن ببندید.
- پس از روشن کردن موتور، خاموش بودن چراغ هشدار فیلتر سوخت را کنترل کنید.
- در موتورهای دیزل فیلتر سوخت نقش مهمی در جدا سازی آب از سوخت و جمع کردن آب در انتها دارد.
- اگر آب در فیلتر سوخت جمع شده باشد در هنگام چرخاندن سوئیچ خودرو به موقعیت روشن ON، چراغ هشدار فیلتر سوخت روشن می شود.

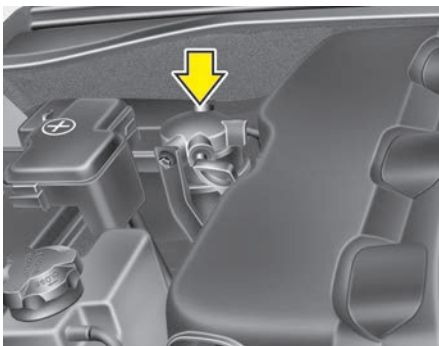

تعویض المنت فیلتر سوخت

* یادآوری

در هنگام تعویض المنت سوخت از قطعات اصلی
کیا استفاده کنید.

هشدار



اگر آب جمع شده در فیلتر سوخت در زمان مناسب تخلیه نشود، به علت نفوذ آب در فیلتر سوخت ممکن است قطعات اصلی مانند سیستم سوخت رسانی آسیب ببینند.

۱

۲

۳

۴

۵

۶

۷

۸

۱

فیلتر هوا

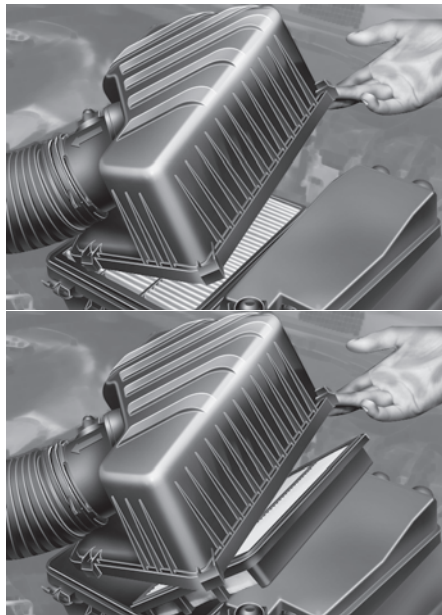

۲. فیلتر هوا را تعویض کنید.

۳. درپوش محفظه فیلتر هوا را با استفاده از گیره‌های اتصال، قفل کنید.

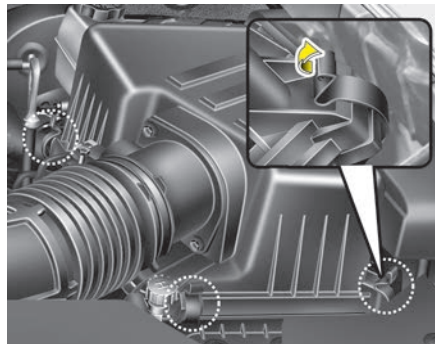

۱. گیره‌های اتصال درپوش محفظه فیلتر هوا را شل کرده، درپوش را باز کنید.

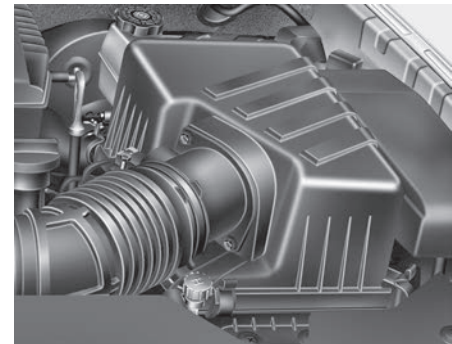

تعویض فیلتر هوا

در هنگام لزوم باید فیلتر هوا را تعویض نمود، نه اینکه آن را تمیز و دوباره مورد استفاده قرار داد.

- ۱
- ۲
- ۳
- ۴
- ۵
- ۶
- ۷
- ۸
- I

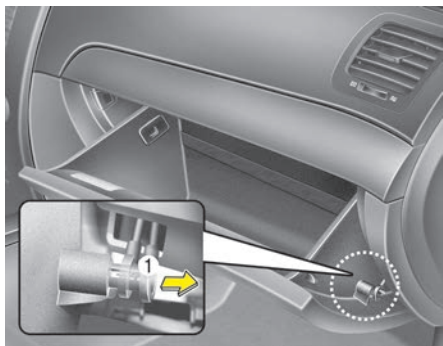

تعویض فیلتر

۱. در حالیکه جعبه داشبورد باز است، میله نگهدارنده (1) را پیاده کنید.

بازدید و کنترل فیلتر

فیلتر هوای سیستم کنترل کیفیت هوا را باید بر اساس برنامه تعمیر و نگهداری دوره‌ای تعویض نمود.

اگر خودرو برای مدت طولانی در شهرهای دارای آلودگی شدید هوا یا در جاده‌های ناهموار پر گرد و خاک بکار گرفته شود، فیلتر باید در دفعات بیشتر بازدید و زودتر تعویض شود. هنگامی که فیلتر سیستم کنترل کیفیت هوا را تعویض می‌کنید، تعویض را با استفاده از روش زیر انجام داده و با رعایت احتیاط از صدمه دیدن اجزاء دیگر خودرو جلوگیری کنید.

فیلتر هوای سیستم کنترل کیفیت هوا

فیلتر هوا را براساس برنامه تعمیر و نگهداری دوره‌ای تعویض کنید.

اگر از خودرو در مناطق شدیداً پر گرد و خاک یا شنزار استفاده می‌شود، فیلتر را در دفعات بیشتری نسبت به فواصل تعمیر و نگهداری عادی توصیه شده تعویض کنید. (به "تعمیر و نگهداری برای استفاده از خودرو در شرایط سخت رانندگی" در این بخش مراجعه کنید).

هشدار

- بدون فیلتر هوا با خودرو رانندگی نکنید، این امر باعث فرسودگی بیش از اندازه موتور می‌شود.
- در هنگام پیاده کردن فیلتر هوا مواظب باشید گرد و غبار یا خاک به مانیفولد هوا وارد نشود، در غیر اینصورت موتور صدمه خواهد دید.
- از قطعات اصلی کیا استفاده کنید. استفاده از قطعات غیر اصلی می‌تواند به سنسور مقدار جریان هوای ورودی یا توربو شارژر صدمه بزند.



۴. فیلتر سیستم کنترل کیفیت هوا را تعویض کنید.
۵. برعکس روش پیاده کردن، عمل سوار کردن را انجام دهید.

*یادآوری

در هنگام تعویض فیلتر هوای سیستم کنترل کیفیت هوا، فیلتر را به همان شکل قبلی سوار کنید.
در غیر این صورت فیلتر ممکن است موجب ایجاد سر و صدا شده و کارایی فیلتر کم شود.

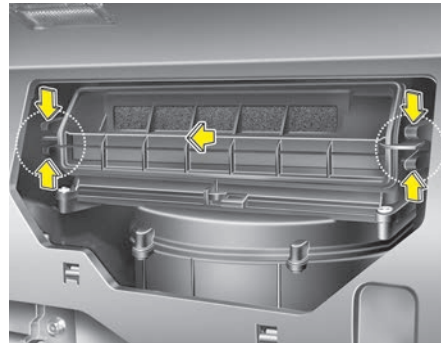

۳. با بیرون کشیدن دو طرف درپوش، جعبه سیستم کنترل کیفیت هوا را پیاده کنید.

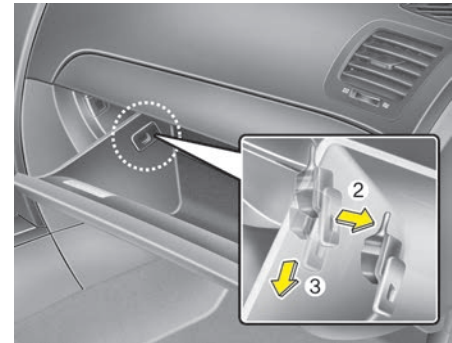

۲. در حالیکه جعبه داشبورد باز است، متوقف کننده‌های دو طرف را پیاده کنید تا به جعبه داشبورد اجازه دهید آزادانه از لولاها آویزان شود.

۱
۲
۳
۴
۵
۶
۷
۸
۹

تیغه‌های برف پاک کن

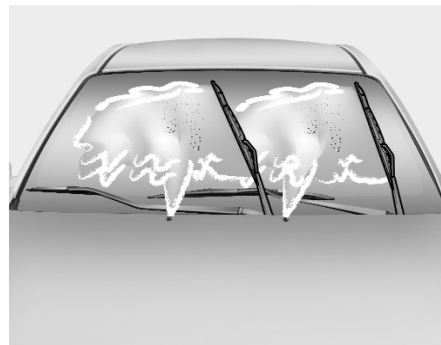

بازرسی و کنترل تیغه برف پاک کن

*یادآوری

واکس‌های گرم تجاری که در کارواش‌های اتوماتیک به خودرو زده می‌شود، باعث مشکل شدن تمیز کردن شیشه خودرو می‌شوند.

تجمع و رسوب اجسام و مواد زیر بر روی شیشه یا تیغه‌های برف پاک کن و آلوده شدن آن‌ها می‌تواند کارایی برف پاک کن‌ها را کم کند. منبع عام این رسوبات، حشرات، صمغ درختان و واکس‌های گرم مورد استفاده در بعضی از کارواش‌های اتوماتیک تجاری است. اگر تیغه‌ها به طور مناسب شیشه را پاک نمی‌کنند، هم شیشه و هم تیغه‌ها را با مایع تمیز کننده خوب یا پاک کننده ملایم (خفیف) تمیز کرده و با آب تمیز کاملاً آب کشی کنید.

⚠️ هشدار

برای جلوگیری از صدمه دیدن تیغه‌های برف پاک کن‌ها، از به کار گرفتن بنزین، نفت، تینر رنگ یا دیگر حلال‌ها بر رو یا در نزدیکی تیغه‌ها خودداری کنید.

تعویض تیغه‌های برف پاک کن شیشه

هنگامی که برف پاک کن‌ها دیگر در حد کافی شیشه را پاک نمی‌کنند، تیغه‌ها ممکن است فرسوده یا ترک داشته و نیاز به تعویض داشته باشند.

⚠️ هشدار

برای جلوگیری از صدمه دیدن بازوها یا دیگر اجزاء برف پاک کن‌ها، اقدام به حرکت دادن برف پاک کن‌ها به صورت دستی نکنید.

⚠️ هشدار

استفاده از تیغه‌های برف پاک کن متفرقه و توصیه نشده می‌تواند باعث درست کار نکردن و صدمه دیدن برف پاک کن شود.

۱

۲

۳

۴

۵

۶

۷

۸

۱

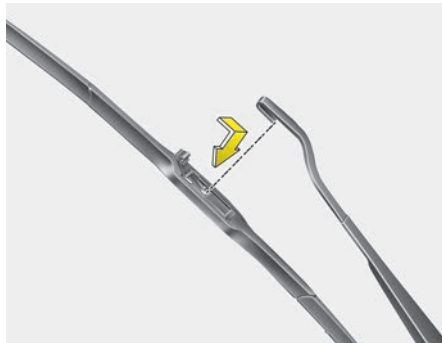

۳. تیغه جدید را برعکس ترتیب پیاده کردن سوار کنید.

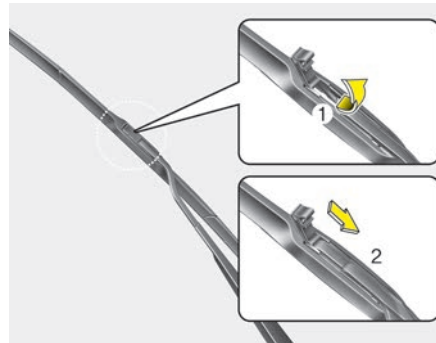

۲. گیره تیغه برف پاک کن را بالا بکشید. سپس مجموعه تیغه برف پاک کن را به سمت پایین کشیده و آن را پیاده کنید.



تیغه برف پاک کن شیشه جلو
۱. بازوی برف پاک کن را بلند کنید.

هشدار ⚠️

اجازه ندهید بازوی برف پاک کن به صورت ضربه‌ای با شیشه برخورد کند، چرا که ممکن است شیشه ترک برداشته و یا لب پر شود.

- ۱
- ۲
- ۳
- ۴
- ۵
- ۶
- ۷
- ۸
- I

۱

۲

۳

۴

۵

۶

۷

۸

I

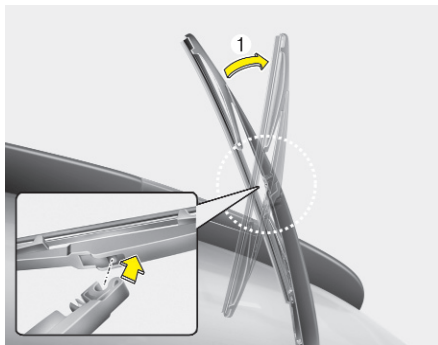

۲ . مجموعه گیره جدید را در شکاف بازوی برف پاک کن جا بزنید تا با صدای کلیک در محل خود سوار شود.

۳ . با اقدام به بیرون کشیدن مجموعه تیغه، از فرار گرفتن آن در محل خود اطمینان حاصل کنید. به منظور جلوگیری از صدمه دیدن بازو و یا دیگر اجزا برف پاک کن جهت تعویض تیغه برف پاک کن به عاملیت مجاز کیا مراجعه نمایید.

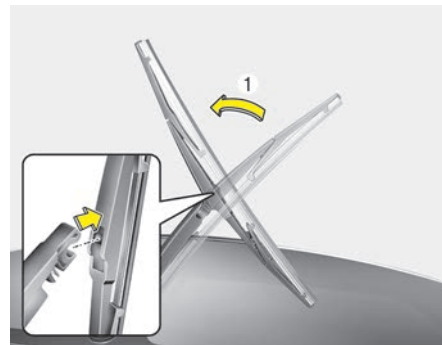

تیغه برف پاک کن شیشه عقب
۱ . بازوی برف پاک کن را بلند کرده و مجموعه برف پاک کن را بیرون بکشید.

باتری

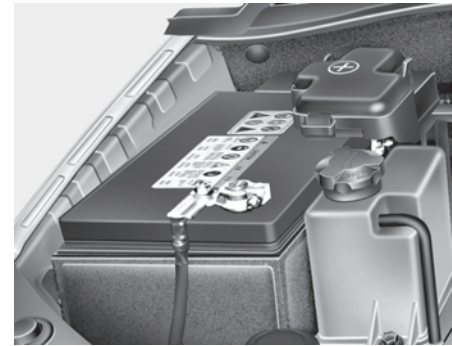

- ۱
- ۲
- ۳
- ۴
- ۵
- ۶
- ۷
- ۸
- ۱

برای دریافت بهترین سرویس از باتری :

- حالت نصب محکم و ایمن باتری در محل را حفظ کنید.
- سطح روی باتری را تمیز و خشک نگه دارید.
- سر کابل های باتری و اتصالات آن را تمیز، محکم و آغشته به گریس پایه نفتی یا گریس مخصوص سر کابل باتری، باقی نگه دارید.
- هر گونه نشستی یا سر ریز آب باتری را با محلول جوش شیرین و آب فوراً بشوئید.
- اگر از خودرو برای مدتی طولانی نمی خواهید استفاده کنید، کابل های باتری را از باتری جدا کنید.

⚠️ اخطار - خطرات باتری

همیشه در هنگام کار با باتری دستورالعملهای زیر را با دقت مطالعه کنید.

سیگار روشن و هرگونه شعله یا جرقه را از باتری دور نگهدارید.

هیدروژن که گازی بشدت قابل احتراق است همیشه در خانه های باتری وجود دارد و در صورت احتراق ممکن است منفجر شود.

باتری ها را دور از دسترس کودکان نگهدارید، چرا که باتری ها حاوی اسیدسولفوریک بسیار خورنده هستند. اجازه ندهید اسید باتری با پوست، چشم، لباس یا رنگ خودرو تماس پیدا کند.

اگر آب اسید (الکترولیت) با چشم تماس پیدا کرد، چشمها را با آب تمیز حداقل به مدت ۱۵ دقیقه شستشو داده، فوراً با پزشک تماس بگیرید. در صورت امکان تا رسیدن کمک پزشکی به شستشوی چشم با آب توسط اسفنج یا پارچه ادامه دهید.

اگر آب اسید (الکترولیت) با پوست تماس پیدا کرد، محل تماس را کاملاً با آب بشوئید. اگر احساس درد یا سوزش کردید، فوراً با پزشک تماس بگیرید.

در هنگام شارژ یا کار در نزدیکی باتری، از عینک ایمنی استفاده کنید. همیشه در هنگام کار درمکان های سرپوشیده، تهویه محل را فعال کنید.

- در هنگام بلند کردن باتری های دارای قاب پلاستیکی، فشار زیاد به قاب باتری ممکن است باعث نشستی اسید از آن شده و منجر به صدمه دیدن فرد گردد. باتری را به وسیله ابزار مخصوص حمل آن یا در حالیکه گوشه های رو به رو را با دست گرفته اید، جابجا کنید.
- هرگز هنگام وصل بودن کابل باتری، اقدام به شارژ آن نکنید.

⚠️ **اخطار**

- قبل از انجام امور تعمیر و نگهداری یا شارژ مجدد باتری، تمام تجهیزات برقی را خاموش، سپس موتور را خاموش کنید.
- در هنگام جدا کردن باتری اولین کار جدا کردن کابل منفی باتری و در هنگام سوار کردن باتری آخرین کار سوار کردن کابل منفی می‌باشد.

موارد نیازمند تنظیم دوباره

- تجهیزاتی که پس از تخلیه کامل باتری یا قطع برق باتری از خودرو، باید تنظیم شوند.
- بالا و پایین دادن اتوماتیک شیشه برقی (به بخش ۴ رجوع کنید)
- سقف برقی (به بخش ۴ رجوع کنید)
- سیستم فراخوانی وضعیت راننده (به بخش ۴ رجوع کنید)
- کامپیوتر آنالیز سفر (به بخش ۴ رجوع کنید)
- سیستم کنترل کیفیت هوا (به بخش ۴ رجوع کنید)
- ساعت (به بخش ۴ رجوع کنید)
- سیستم صوتی (به بخش ۴ رجوع کنید)

⚠️ **اخطار - شارژ دوباره باتری**

- در هنگام شارژ باتری مراقبت‌های زیر را اعمال کنید:
- باتری باید از خودرو پیاده و در محل دارای تهویه خوب قرار داده شود.
- سیگار روشن، جرقه یا شعله را از باتری دور نگه دارید.
- در هنگام شارژ مراقب باتری بوده و در صورتیکه خانه‌های باتری شروع به تخلیه گاز شدید (جوشیدن) نمودند یا در صورت بالا رفتن دمای هر یک از خانه‌ها به بیش از ۴۹°C شارژ را متوقف یا شدت آن را کاهش دهید.
- در هنگام بازرسی و کنترل باتری در حال شارژ از عینک‌های محافظ چشم استفاده نمایید.
- دستگاه شارژ باتری را به ترتیب زیر از باتری جدا کنید:
 ۱. کلید اصلی دستگاه شارژ باتری را خاموش کنید.
 ۲. گیره کابل منفی را از قطب منفی باتری جدا کنید.
 ۳. گیره کابل مثبت را از قطب مثبت باتری جدا کنید.

- سیستم جرقه الکتریکی شمع خودرو با ولتاژ بالا کار می‌کند. هرگز اجزا این سیستم را در حالی که موتور روشن است یا سوئیچ وضعیت ON قرار دارد، لمس نکنید.
- عدم پیروی از هشدارهای بالا می‌تواند به صدمات جسمی شدید یا مرگ منجر شود.

شارژ مجدد باتری

- خودروی شما از یک باتری بدون نیاز به سرویس دارای پایه کلسیمی بهره می‌برد.
- اگر باتری در مدتی کوتاه خالی شود (به طور مثال به دلیل روشن باقی ماندن چراغ‌های جلو یا چراغ‌های داخل در هنگام بلااستفاده بودن خودرو)، توسط دستگاه شارژ به طور آهسته باتری را در مدت ۱۰ ساعت شارژ کنید.
- اگر باتری به طور تدریجی به علت گرفتن بار زیاد الکتریکی در هنگام استفاده از خودرو خالی شود، آن را با آمپر ۲۰ تا ۳۰ به مدت ۲ ساعت شارژ کنید.

لاستیک‌ها و پرغ‌ها

مراقبت از لاستیک‌ها

برای تعمیر و نگهداری مناسب، ایمنی و بهره‌وری از حداکثر مصرف اقتصادی سوخت، همیشه باید فشار باد توصیه شده لاستیک را حفظ کرده و در محدوده فشار وزن و توزیع وزن توصیه شده برای خودرو، باقی بمانید.

فشار باد لاستیک سرد

فشار باد همه لاستیک‌ها (شامل لاستیک زاپاس) باید در هنگام سرد بودن لاستیک‌ها بازدید و کنترل شود. "لاستیک‌های سرد" به زمانی اطلاق می‌شود که با خودرو حداقل سه ساعت رانندگی نشده یا کمتر از ۱/۶ کیلومتر رانندگی شده باشد.

برای بهترین سواری، کنترل و فرمان‌پذیری بالا و حداقل فرسایش لاستیک، فشارهای توصیه شده باید حفظ شود.

برای فشار باد توصیه شده به "لاستیک‌ها و رینگ‌ها" در بخش ۸ مراجعه کنید.



همه مشخصات (اندازه‌ها و فشارها) از روی برچسب نصب شده بر روی خودرو (ستون وسط در سمت راننده) قابل خواندن می‌باشد.

⚠️ **اخطار - کاهش فشار باد لاستیک**

کاهش شدید فشار باد می‌تواند به افزایش شدید دمای لاستیک و در نتیجه ترکیدن، جدا شدن آج و بروز عیوب دیگر منجر شود. این امر می‌تواند باعث از دست دادن کنترل خودرو شده و در نتیجه منجر به آسیب‌های جسمی جدی یا مرگ شود. این خطر در روزهای گرم و در هنگام رانندگی طولانی مدت با سرعت بالا بسیار بیشتر است.

⚠️ **هشدار**

- فشار کم باد لاستیک به فرسایش بیش از اندازه لاستیک، کنترل و فرمان‌پذیری ضعیف و مصرف اقتصادی بد سوخت منجر می‌شود. همچنین احتمال تغییر شکل (دفورمه شدن) رینگ نیز وجود دارد. فشار باد لاستیک‌ها را در سطوح مناسب نگاه دارید. اگر لاستیک غالباً نیاز به افزایش باد پیدا می‌کند، با مراجعه به عاملیت مجاز کیا لاستیک را مورد بازرسی و کنترل قرار دهید.
- فشار بیش از اندازه باد لاستیک باعث سواری خشن، فرسایش بسیار زیاد آج وسط لاستیک و امکان بیش‌تر آسیب دیدن ناشی از خطرات جاده می‌شود.

بازدید و کنترل فشار باد لاستیک

لاستیک‌ها را ماهی یکبار یا بیشتر بازدید و کنترل کنید.

همچنین، فشار باد لاستیک زاپاس را بازدید و کنترل کنید.

نحوه بازدید و کنترل

فشار باد لاستیک‌ها را با استفاده از یک فشارسنج (گیج) با کیفیت، بازدید و کنترل کنید. صرفاً با نگاه کردن به لاستیک‌ها به آسانی نمی‌توان از مناسب بودن فشار باد آن‌ها مطمئن شد. فشار باد لاستیک‌های رادیال حتی در زمان کم باد بودن ممکن است مناسب بنظر آید.

فشار باد لاستیک‌ها را در زمان سرد بودن لاستیک بازدید و کنترل کنید. "سرد" به زمانی اطلاق می‌شود که با خودرو حداقل سه ساعت رانندگی نشده یا کمتر از ۱/۶ کیلومتر رانندگی شده باشد.

هشدار - فشار باد لاستیک

همیشه موارد زیر را رعایت کنید:

- فشار باد لاستیک‌ها را در زمان سرد بودن بازدید و کنترل کنید. (پس از حدود ۳ ساعت پارک بودن خودرو یا رانندگی کمتر از ۱/۶ کیلومتر پس از شروع به حرکت از حالت پارک طولانی مدت).
- با هر بار بازدید و کنترل فشار باد لاستیک‌ها، فشار باد لاستیک زاپاس را نیز بازدید و کنترل کنید.
- هرگز وزن بیش از اندازه را به خودرو تحمیل نکنید. اگر خودرو به باربند مجهز است، از قرار نداشتن وزن بیش از اندازه بر روی آن اطمینان حاصل کنید.
- لاستیک‌های فرسوده و کهنه می‌توانند باعث تصادف شوند. اگر آج لاستیک‌ها شدیداً ساییده شده یا آسیب دیده است، لاستیک‌ها را تعویض کنید.

هشدار

- به طور معمول فشار باد لاستیک‌های گرم از فشارهای توصیه شده لاستیک سرد بین ۲۸ تا ۴۱ کیلوپاسکال (۴ تا ۶ psi) بیشتر می‌شود. برای تنظیم فشار، باد لاستیک‌های گرم را کم نکنید، زیرا لاستیک‌ها دچار کمبود فشار باد خواهند شد.
- از بستن مجدد درپوش‌های شیر باد (والو) لاستیک‌ها اطمینان حاصل کنید. بدون وجود درپوش شیر باد، گرد و غبار یا رطوبت می‌تواند وارد شیر (والو) شده باعث نشت باد شود. اگر درپوش شیر باد گم شد، هر چه زودتر درپوش نو دیگری به جای آن سوار کنید.

⚠️ خطر - باد لاستیک

فشار باد بیش از حد یا کمتر از اندازه می‌تواند عمر لاستیک را کاهش داده، تأثیری معکوس بر کنترل و فرمان پذیری خودرو باقی گذاشته، به معیوب شدن ناگهانی لاستیک منجر شود. این امر می‌تواند به از دست دادن کنترل خودرو و آسیب‌های جسمی بالقوه منجر شود.

درپوش شیر (والو) باد لاستیک را باز کنید. برای اندازه‌گیری فشار، دهانه فشارسنج را محکم به شیر فشار دهید. اگر فشار باد لاستیک سرد با فشار توصیه شده مندرج بر روی برچسب اطلاعات لاستیک و وزن بار، تطبیق داشت، نیاز به تنظیم بیشتری نیست. اگر فشار پایین بود، تا رسیدن به مقدار توصیه شده باد اضافه کنید.

اگر فشار باد بیشتر شد، با فشار دادن پین وسط شیر باد لاستیک، فشار باد را کم کنید. دوباره با استفاده از فشارسنج، فشار باد را بازدید و کنترل کنید. از بستن مجدد درپوش شیر باد لاستیک اطمینان حاصل کنید. درپوش با جلوگیری از ورود گردوخاک و رطوبت، از نشت باد از شیر جلوگیری می‌کند.

⚠️ اخطار

- به طور مرتب لاستیک‌ها را از نظر فشار مناسب باد و نداشتن آسیب‌دیدگی بازدید و کنترل کنید. همیشه از فشارسنج (گیج باد) استفاده کنید.
- لاستیک‌های پرباد یا کم باد، به طور غیریکنواخت ساییده شده باعث کنترل و فرمان‌پذیری ضعیف، از دست دادن کنترل خودرو و خرابی ناگهانی لاستیک و در نتیجه تصادف، آسیب‌های جسمی و حتی مرگ می‌شوند. فشار باد توصیه شده لاستیک سرد خودرو را در این دفترچه و در روی برچسب لاستیک واقع بر روی ستون وسط سمت راننده می‌توانید بیابید.
- لاستیک‌های فرسوده می‌توانند باعث تصادف شوند. لاستیک‌های فرسوده یا دارای سائیدگی غیر یکنواخت یا صدمه دیده را تعویض کنید.
- بازدید و کنترل فشار باد لاستیک زاپاس را فراموش نکنید. انجام بازدید و کنترل فشار باد لاستیک زاپاس با هر بار بازدید و کنترل فشار باد لاستیک‌ها توسط کیا توصیه می‌شود.

جا به جا کردن لاستیک‌ها

برای سایش یکنواخت آج لاستیک‌ها، توصیه می‌شود هر ۱۲۰۰۰ کیلومتر یک بار (یا زودتر در صورتی که سایش غیر یکنواخت آج پدیدار شده باشد) اقدام به جابجایی چرخ‌ها نمایید.

در هنگام جابجایی، لاستیک‌ها را از نظر بالانس صحیح بازرسی و کنترل نمایید.

در حین جابجایی، سایش غیر یکنواخت و آسیب دیده‌گی لاستیک‌ها را بازرسی و کنترل کنید.

سایش غیر عادی معمولاً در اثر فشار غیر صحیح باد لاستیک‌ها، تنظیم فرمان نامناسب، بالانس نبودن چرخ‌ها، ترمزهای شدید یا پیچیدن شدید در پیچ‌ها به وجود می‌آید. لاستیک را از نظر وجود اثرات ضربه

یا بر آمدگی در آج یا دیواره جانبی بازدید و کنترل کنید. در صورت مشاهده هر یک از این موارد لاستیک را تعویض کنید. همچنین اگر پارچه یا نخ لاستیک قابل مشاهده است لاستیک را تعویض کنید.

پس از جابجایی از تنظیم فشار باد لاستیک‌های جلو و عقب به مقدار مشخص شده و بازرسی و کنترل سفتی مهره‌های چرخ‌ها اطمینان حاصل کنید.

جهت اطلاعات بیشتر به مبحث "لاستیک‌ها و رینگ‌ها" در بخش ۸ مراجعه کنید.

تنظیم فرمان و بالانس چرخ

چرخهای خودرو شما برای کسب بیشترین عمر لاستیک و بهترین عملکرد عمومی با دقت در کارخانه میزان فرمان و بالانس چرخ شده‌اند.

در بسیاری از موارد نیازی به میزان فرمان مجدد ندارید، هر چند اگر متوجه سایش غیر عادی لاستیک خودرو شدید یا اینکه خودرو شروع به کشیده شدن به یک طرف یا طرف دیگر نمود ممکن است نیاز به تنظیم فرمان مجدد داشته باشید.

اگر در هنگام رانندگی در جاده‌های صاف متوجه لرزش خودرو شدید ممکن است چرخهای شما نیاز به بالانس مجدد داشته باشد.

⚠ هشدار

استفاده از وزنه‌های نامناسب بالانس چرخ می‌تواند به رینگ‌های آلومینیومی خودرو صدمه بزند. فقط از وزنه‌های بالانس چرخ تأیید شده استفاده کنید.

در هنگام جابجایی لاستیک‌ها، لنت‌های ترمز دیسکی باید از نظر فرسودگی مورد بازرسی و کنترل قرار گیرند.

* یادآوری

لاستیک‌های رادیال دارای آج نامتقارن را فقط از جلو به عقب جابجا کنید و نه از راست به چپ.

⚠️ اخطار

- از لاستیک زاپاس سایز کوچک (در صورت مجهز بودن) برای جابجایی لاستیک‌ها استفاده نکنید.
- تحت هیچ شرایطی از لاستیک‌های معمولی و رادیال توأم در خودرو استفاده نکنید. این امر ممکن است باعث فرمان‌پذیری غیر عادی خودرو و در نتیجه مرگ، آسیب‌های جسمی شدید یا لطمات مادی شود.

بدون لاستیک زاپاس

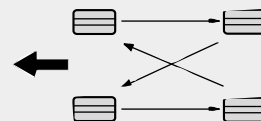

لاستیک‌های جهت دار (در صورت مجهز بودن)

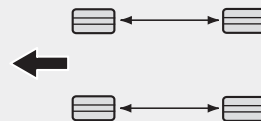



تعویض لاستیک

اگر لاستیک به طور یکنواخت سائیده شده باشد، سایش نمای آج لاستیک به صورت باند یک پارچه در عرض آج ظاهر می‌شود. این امر باقی ماندن کمتر از ۱/۶ میلی‌متر از آج بر روی لاستیک را نشان می‌دهد. در صورت رخ دادن این وضعیت لاستیک را تعویض کنید.

برای تعویض لاستیک تا زمان ظاهر شدن باند در عرض همه آج صبر نکنید.

۱
۲
۳
۴
۵
۶
۷
۸
۹

⚠️ اخطار - تعویض لاستیک‌ها

برای کاهش احتمال صدمات جسمی شدید و یا مرگ آور بر اثر تصادفات ناشی از نقص لاستیک و یا از دست دادن کنترل خودرو به هشدارهای زیر توجه نمایید:

- لاستیک‌های فرسوده و لاستیک‌هایی که سایش نامتقارن نشان می‌دهند و یا صدمه دیده‌اند، را تعویض نمایید. لاستیک‌های فرسوده باعث کاهش تاثیر گذاری ترمز، کنترل پذیری فرمان و کشش خودرو می‌گردد.
- با لاستیک‌های پر باد رانندگی نکنید. این عمل منجر به سایش غیر یکنواخت و صدمه دیدن لاستیک‌ها می‌گردد.
- تحت هیچ شرایطی از لاستیک‌های معمولی و رادیال با هم در خودرو استفاده نکنید. هنگام تعویض یکی از لاستیک‌ها با لاستیک رادیال باید تمام لاستیک‌ها (شامل لاستیک زاپاس) را تعویض نمایید.

- استفاده از لاستیک و چرخهای به غیر از اندازه توصیه شده کارخانه سازنده باعث فرمانپذیری ضعیف و ایجاد مشکل در کنترل خودرو و در نتیجه تصادفات شدید می‌گردد.
- چرخهایی که دارای خصوصیات استاندارد تعریف شده کیا نیستند، ممکن است به طور مناسب جا نخورده و در نتیجه فرمان پذیری غیر عادی و کنترل ضعیف خودرو گردند.
- سیستم ترمز ABS به وسیله مقایسه سرعت چرخها با یکدیگر عمل می‌کند. اندازه لاستیک‌ها بر روی سرعت چرخ تاثیر می‌گذارد. هنگام تعویض لاستیک‌ها، هر ۴ لاستیک باید از سایز مشابه لاستیک‌های اصلی خودرو باشند استفاده از لاستیک‌های با سایز متفاوت ممکن است منجر به عملکرد نامناسب سیستم ABS (سیستم ترمز ضد قفل) و سیستم ESP (برنامه پایداری الکترونیک) گردد.

تعویض لاستیک زاپاس سایز کوچک

(در صورت مجهز بودن)

لاستیک زاپاس سایز کوچک نسبت به لاستیک‌های معمولی عمر مفید کوتاهتری دارد. پس از نمایان شدن نخ و سایش نمای آج لاستیک آن را تعویض نمایید.

لاستیک زاپاس را باید با سایز و مارک مشابه لاستیک اصلی همراه خودرو تعویض نموده و بر روی چرخ لاستیک زاپاس سایز کوچک سوار گردد. طراحی لاستیک زاپاس سایز کوچک به نحوی نیست که بر روی چرخهای معمولی سوار گردد. همچنین نباید لاستیک‌های معمولی را بر روی چرخهای سایز کوچک سوار کرد.

تعویض رینگ

هنگام تعویض رینگ‌های فلزی چرخها به هر دلیل، از مشابه بودن رینگ‌ها با رینگ‌های اصلی خودرو در قطر، پهنای رینگ و تنظیم خارج از مرکز اطمینان حاصل نمایید.

اخطار

رینگ دارای سایز غیر صحیح ممکن است تاثیر نامطلوب بر عمر چرخ و بلبرینگ، توانایی‌های ترمز و توقف، خصوصیات فرمان پذیری و کنترل، فاصله از سطح زمین، فاصله بدنه تا لاستیک، فاصله زنجیر چرخ از بدنه، تنظیم سرعت سنج، تنظیم ارتفاع شعاع نور چراغ‌های جلو و ارتفاع سپر داشته باشد.

کشش (اصطکاک و چسبندگی به جاده) لاستیک

رانندگی با لاستیک‌های فرسوده، لاستیک‌هایی که باد نامناسب دارند و یا رانندگی در سطوح لغزنده جاده‌ها می‌تواند باعث کاهش اصطکاک و چسبندگی لاستیک به جاده و کنترل پذیری خودرو شود. هنگامیکه لاستیک تا حد پدیدار شدن سایش نمای آج لاستیک ساییده شود، لاستیک را باید تعویض کنید. برای کاهش احتمال از دست دادن کنترل خودرو، در هنگام رانندگی در جاده‌های پوشیده از برف، یخ و هوای بارانی سرعت خودرو را کم کنید.

تعمیر و نگهداری لاستیک

علاوه بر فشار باد مناسب، میزان فرمان صحیح به کاهش فرسایش لاستیک کمک می‌کند. اگر با سایش غیریکنواخت لاستیک مواجه شدید، با مراجعه به عاملیت مجاز، میزان فرمان را بازرسی و کنترل کنید.

در هنگام نصب لاستیک‌های جدید، حتماً آن‌ها را بالانس کنید. این امر آسایش سواری و عمر لاستیک را افزایش می‌دهد. به علاوه پس از خارج کردن لاستیک از رینگ و سوارکردن مجدد آن، لاستیک همیشه باید بالانس شود.

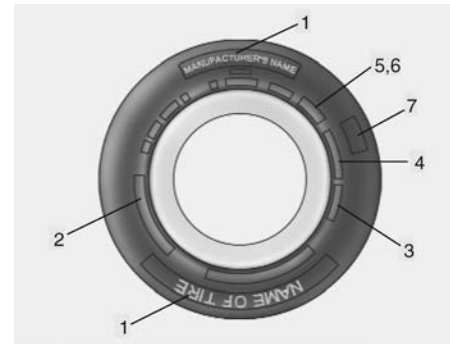

مندرجات روی دیواره لاستیک

این اطلاعات به مشخص کردن و شرح خصوصیات پایه ای لاستیک پرداخته و شماره شناسایی لاستیک (TIN) که برای تایید استاندارد ایمنی بکار گرفته می شود را تشریح می کند. در صورت نیازی توان از TIN برای تشخیص لاستیک استفاده کرد.

۱. نام سازنده یا مالک

نام سازنده یا مارک نشان داده شده است.

۲. سایز لاستیک / مشخصات:

بر روی دیواره لاستیک تمام توضیحات مرتبط با مشخصات سایز حک شده است. در اینجا معانی اعداد و حروف توضیح داده شده است. به طور مثال سایز لاستیک:
(این اعداد و شماره ها فقط به عنوان مثال ارائه شده اند؛ سایز لاستیک خودرو شما می تواند متفاوت باشد.)

P245/70R17 108T

P - نوع کاربری خودرو (لاستیک هایی که با حرف P علامت گذاری شده اند برای استفاده در خودروهای سواری و یا بازی سبک طراحی شده اند، با وجود این تمام لاستیک ها این علامت گذاری را ندارند).

245 - پهناي لاستیک به میلی متر.

70 - نسبت ابعادی ارتفاع مقطعی لاستیک به صورت درصدی از پهناي آن.

R - کد طراحی و ساخت لاستیک (رادپال).

17 - قطر رینگ به اینچ.

108 - شاخص ظرفیت تحمل بار، کد عددی

وابسته به حداکثر بار قابل تحمل توسط لاستیک است.

T - علامت نمایشی شاخص سرعت. برای اطلاعات بیشتر به جدول شاخص سرعت در این بخش رجوع کنید.

مشخصات سایز رینگ

اطلاعات مهمی نیز بر روی رینگ ها حک شده است تا در صورت نیاز به تعویض رینگ از آن استفاده کنید. مندرجات زیر معنی حروف و شماره های مشخصات سایز رینگ را توضیح می دهد.

بطور مثال مشخصات سایز رینگ:

7.0JX17

7.0 - پهناي رینگ به اینچ

J - مشخصات طوقه رینگ

17 - قطر رینگ به اینچ

۱
۲
۳
۴
۵
۶
۷
۸
۹

⚠️ **اخطار - عمر لاستیک**

لاستیک‌ها با گذشت زمان مستهلک می‌شوند، حتی اگر مورد استفاده قرار نگیرند. توصیه می‌شود بدون در نظر گرفتن آج باقی مانده، لاستیک‌ها به طور عام پس از گذشت ۶ سال از تاریخ ساخت، تعویض شوند. گرمای ناشی از آب و هوای گرم همچنین فشار بار بالا و مکرر، می‌تواند پروسه مستهلک شدن لاستیک تسریع کند. عدم توجه به این هشدارها می‌تواند به معیوب شدن ناگهانی لاستیک منجر شده؛ باعث از دست دادن کنترل، تصادف و مصدومیت جدی یا مرگ آور شود.

۴. ترکیب چیدمان لایه‌ها (PLY) و جنس مواد

تعدادی لایه یا لایه‌های دارای بافت پارچه‌ای پوشیده شده با مواد لاستیکی در لاستیک وجود دارد. همچنین کارخانه سازنده باید مواد بکار گرفته شده در لاستیک را که شامل فولاد، نایلون، پولیستر و مواد دیگر می‌باشد مشخص کند. حرف "R" به معنی سازه دارای لایه رادیال است. حرف "D" به معنی سازه دارای لایه اریب و حرف "B" به معنی سازه دارای لایه کمربندی مورب است.

۲. بازرسی و کنترل عمر لاستیک (TIN) : شماره

شناسائی لاستیک

استحکام و عملکرد هر لاستیک دارای بیش از ۶ سال عمر بر اساس تاریخ ساخت به طور طبیعی سیر نزولی را طی می‌کند. بنابراین تمام لاستیک‌ها (شامل لاستیک زاپاس) باید با لاستیک‌های نو تعویض شوند. تاریخ ساخت لاستیک را روی دیواره جانبی لاستیک (احتمالاً در سمت داخل چرخ) می‌توانید همراه با کد DOT بیابید.

کد DOT از تعدادی شماره و حرف انگلیسی تشکیل شده است. تاریخ ساخت لاستیک را از روی چهار حرف آخر کد DOT می‌توانید بخوانید.

DOT : xxxx xxxx 0000

سمت ابتدایی DOT نمایشگر کد محل کارخانه سازنده، سایز لاستیک و طرح آج بوده و چهار عدد انتهایی هفته و سال ساخت را نمایش می‌دهند. بطور مثال: DOT xxxx xxxx 1608، ساخته شدن لاستیک در شانزدهمین هفته سال ۲۰۰۸ را نمایش می‌دهد.

شاخص‌های سرعت لاستیک

جدول زیر شاخص‌های سرعت‌های مختلف مورد استفاده برای خودروهای سواری موجود را در زمان حاضر نشان می‌دهد. علامت نمایشی شاخص سرعت بخشی از مشخصات سایز لاستیک حک شده بر روی دیواره جانبی لاستیک می‌باشد. این علامت نمایشی به حداکثر سرعت تعیین شده ایمن برای استفاده از لاستیک اشاره دارد.

علامت نمایشی شاخص سرعت	حداکثر سرعت
S	۱۸۰ کیلومتر / ساعت
T	۱۹۰ کیلومتر / ساعت
H	۲۱۰ کیلومتر / ساعت
V	۲۴۰ کیلومتر / ساعت
Z	بیش از ۲۴۰ کیلومتر / ساعت

۵. حداکثر فشار مجاز باد

این عدد حداکثر فشار مجاز باد کردن لاستیک را نشان می‌دهد. از حداکثر فشار مجاز باد تخطی نکنید. به پرچسب اطلاعات فشار وزن روی لاستیک برای اطلاع از فشار باد توصیه شده لاستیک مراجعه کنید.

۶. حداکثر فشار وزن روی لاستیک

این عدد حداکثر وزن قابل حمل توسط لاستیک را به کیلوگرم یا پوند نشان می‌دهد. در هنگام تعویض لاستیک‌های خودرو همیشه از لاستیک دارای ظرفیت تحمل فشار وزن مشابه با لاستیک‌های نصب شده در کارخانه سازنده خودرو استفاده کنید.

۷. درجه بندی همگون کیفیت لاستیک

این درجه‌ها بر روی دیواره‌های لاستیک خودرو بین آج و عریضترین بخش حک شده‌اند.

برای مثال:

درجه سایش ۲۰۰

کشش (چسبندگی لاستیک با جاده) AA

دما A

سایش آج

درجه سایش، شاخصی مقایسه‌ای بر مبنای میزان سایش لاستیک در هنگام آزمایش در شرایط کنترل شده در مسیر آزمایش (مشخص شده توسط قوانین کشوری) می‌باشد. بطور مثال لاستیک دارای درجه سایش ۱۵۰، ۱/۵ بار بیشتر از لاستیک دارای درجه سایش ۱۰۰ در مسیر تعیین شده (توسط قوانین کشوری) ساییده می‌شود.

عملکرد نسبی لاستیک‌ها به شرایط واقعی استفاده از آنها بستگی دارد. هر چند عملکرد لاستیک‌ها ممکن است با میزان معمول (نورم) به دلیل تفاوت در عادات رانندگی، نحوه سرویس و تفاوت‌ها در خصوصیات جاده و آب و هوا فرق داشته باشد.

این درجه‌ها بر روی دیواره‌های لاستیک خودروهای سواری حک شده‌اند. لاستیک‌های استاندارد در دسترس یا سفارشی روی خودروی شما از نظر درجه‌بندی ممکن است با هم فرق کنند.

کشش (چسبندگی لاستیک به جاده) - AA، A، B و C

درجه‌های کشش از بالاترین تا پایین‌ترین AA، A، B و C هستند. این درجه‌ها توانایی لاستیک‌ها برای توقف در جاده خیس در شرایط کنترل شده در سطوح آزمایش (مشخص شده توسط قوانین کشوری) از جنس آسفالت یا بتون را نشان می‌دهند. لاستیک دارای علامت C ممکن است عملکرد کشش ضعیفی داشته باشد.

⚠️ **اخطار**

درجه کشش (چسبندگی یا اصطکاک) منظور شده برای لاستیک براساس آزمایش‌های کشش یا اصطکاک ترمز در حرکت رو به جلو بوده و شامل خصوصیات شتاب‌گیری، حرکت در پیچ، روی جاده خیس یا حداکثر کشش (چسبندگی یا اصطکاک) نمی‌شود.

۱

۲

۳

۴

۵

۶

۷

۸

۹

⚠️ **اخطار - دمای لاستیک‌ها**

درجه دما برای این لاستیک‌ها براساس لاستیکی که در حد مناسب باد شده و بیش از اندازه تحت فشار بار قرار نگرفته باشد، تعیین می‌شود. سرعت بیش از اندازه، باد کم یا باد بیش از اندازه چه به تنهایی و چه در مجموع می‌تواند باعث بالا رفتن دما و معیوب شدن احتمالی ناگهانی لاستیک شود. این امر می‌تواند باعث از دست دادن کنترل خودرو و آسیب‌های جسمی جدی یا مرگ شود.

دما - A، B و C

درجه‌های دما A (بیشترین)، B و C هستند. درجه‌ها، مقاومت لاستیک‌ها در مقابل حرارت تولید شده و توانایی پراکنده کردن حرارت آنها در هنگام آزمایش در شرایط کنترل شده در آزمایشگاه سرپوشیده آزمایش لاستیک (مشخص شده توسط قوانین کشوری) را نشان می‌دهند. دمای پیوسته بالا می‌تواند باعث تباهی جنس لاستیک‌ها شده و عمر لاستیک‌ها را کاهش دهد. همچنین دمای بسیار زیاد می‌تواند به معیوب شدن ناگهانی لاستیک منجر شود، درجه‌های A و B سطوح بالاتر عملکردی در آزمایشگاه لاستیک را که بیشتر از حداقل الزامات قانونی است نشان می‌دهند.

فیوزها

نوع تیغه‌ای



سالم



سوخته

نوع کارتریجی



سالم



سوخته

فیوز رابط



سالم



سوخته

سیستم برق خودرو به وسیله فیوزهای مختلف در مقابل بار بیش از حد الکتریکی محافظت می‌شود.

این خودرو دارای ۵ جعبه فیوز است. یکی در صفحه محافظ جلوی زانوی راننده و بقیه در محفظه موتور و محفظه بار جای داده شده‌اند. اگر هرکدام از چراغ‌ها، تجهیزات جانبی یا کلیدهای کنترل کننده کار نکردند، فیوز مدار مربوطه را بازرسی و کنترل کنید. با سوختن فیوز، المنت داخل فیوز آب می‌شود.

در صورت از کار افتادن هرکدام از سیستم‌های الکتریکی، ابتدا جعبه فیوز سمت راننده را بازدید و کنترل کنید.

همیشه فیوز سوخته را با فیوزی با همان آمپر (آمپر مشابه) تعویض کنید.

اگر فیوز تعویضی نیز سوخت، این امر حاکی از وجود مشکل الکتریکی می‌باشد. از سیستم‌های برقی دارای مشکل خودرو استفاده نکنید. برای مشورت فوراً با عاملیت مجاز کیا تماس بگیرید.

سه نوع فیوز در این خودرو به کار گرفته شده است: نوع تیغه‌ای برای آمپرهای کم و نوع کارتریجی و رابط برای آمپرهای بیشتر.

⚠️ **اخطار - تعویض فیوز**

- هرگز فیوز را با هیچ چیزی به جز فیوز دیگری با همان آمپر تعویض نکنید.
- فیوز آمپر بالاتر می‌تواند باعث آسیب از طریق گرمای بیش از اندازه و احتمالاً آتش‌سوزی شود.
- هرگز به جای فیوز مناسب، از یک تکه سیم استفاده نکنید. (حتی به عنوان تعمیر یا تعویض موقتی). این امر می‌تواند باعث آسیب گسترده سیم‌کشی و احتمالاً آتش‌سوزی شود.

⚠️ **هشدار**

از پیچ‌گوشتی یا اشیاء فلزی دیگر برای پیاده کردن فیوزها استفاده نکنید، چون ممکن است باعث اتصالی مدار و آسیب دیدن سیستم شود.

اگر فیوز یدکی ندارید، از فیوزی با آمپر مشابه که ممکن است برای بکارگیری خودرو به آن نیاز نداشته باشید مانند فیوز فنک، استفاده کنید. اگر چراغهای جلو یا دیگر اجزای الکتریکی با وجود آنکه فیوز آنها سالم است کار نمی‌کنند، جعبه فیوز داخل محفظه موتور را بازرسی و کنترل کنید اگر فیوزی سوخته است، باید تعویض شود.

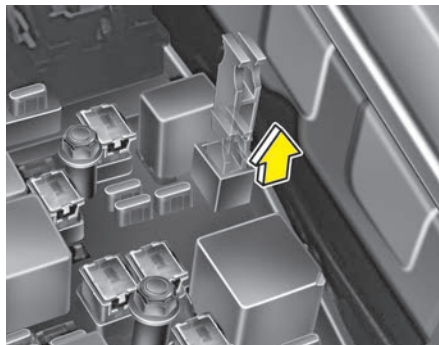

۳. فیوز مشکوک را به طور مستقیم به بیرون بکشید. از ابزار بیرون کشنده فیوز تعبیه شده در جعبه فیوز اصلی داخل محفظه موتور استفاده کنید.

۴. فیوز بیرون کشیده شده را کنترل کنید، اگر سوخته است، آن را تعویض کنید. فیوز یدک درون جعبه فیوز جلو داشبورد قرار دارد.

(و یا در جعبه فیوز داخل محفظه موتور)

۵. فیوز نور با آمپر مشابه را جا بزنید و از محکم جا رفتن آن در گیره فیوز اطمینان حاصل کنید. اگر فیوز شل جا می‌رود، با عاملیت مجاز کیا مشورت کنید.



جلو

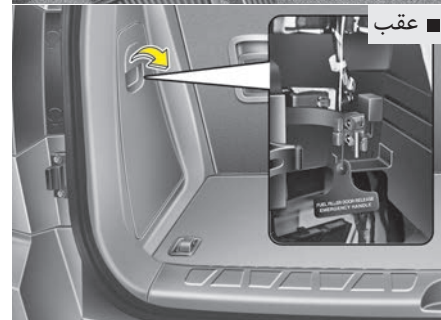

عقب

تعویض فیوز واقع در جعبه فیوز داخلی

۱. سوئیچ خودرو را بسته OFF و همه کلیدهای برقی دیگر را در موقعیت خاموش OFF قرار دهید.
۲. در جعبه فیوز را باز کنید.

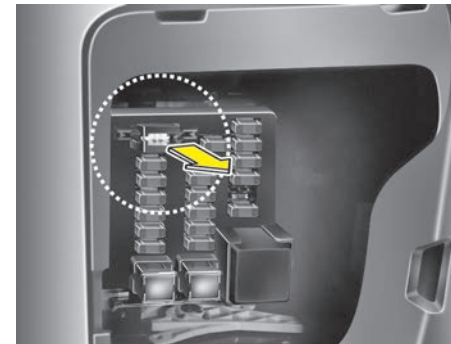

فیوز حافظه (اتصال شانت)

برای جلوگیری از خالی شدن باتری در زمان خواباندن خودرو برای مدت طولانی، خودرو شما به فیوز حافظه (اتصال شانت) مجهز شده است. قبل از پارک و خواباندن خودرو برای مدت طولانی از روش زیر پیروی کنید:

۱. موتور را خاموش کنید.

۲. چراغ‌های جلو و عقب را خاموش کنید.

۳. در جعبه فیوز جلوی پای راننده را باز کرده، فیوز حافظه (اتصال شانت) را بیرون بکشید.

*یادآوری

- اگر فیوز حافظه از محل آن در جعبه فیوز بالا کشیده شود، زنگ هشدار، سیستم صوتی، ساعت، چراغ‌های داخل، و ... از کار خواهند افتاد. پس از برگرداندن فیوز به حالت اول، بعضی از تجهیزات باید دوباره تنظیم شوند. به مبحث "باتری" در همین بخش مراجعه کنید.
- با آنکه فیوز حافظه بالا کشیده شده است هنوز باتری قابل خالی شدن به وسیله روشن کردن و استفاده از چراغ‌های جلو یا تجهیزات الکتریکی دیگر خودرو است.

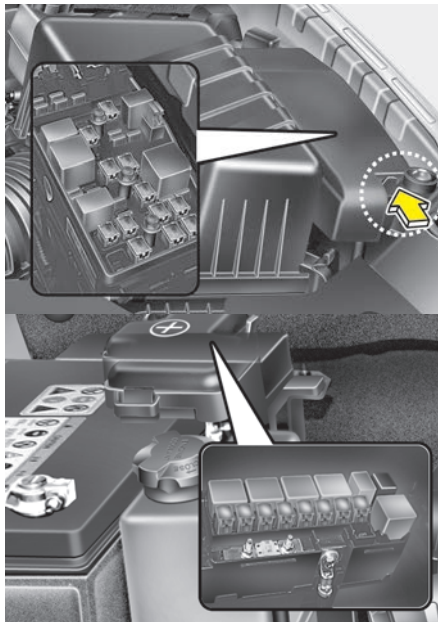

تعویض فیوز واقع در جعبه فیوز محفظه موتور

۱. سوئیچ خودرو را بسته OFF و همه کلیدهای برقی دیگر را در موقعیت خاموش قرار دهید.

۲. با فشار دادن زائده و بالا کشیدن، درپوش جعبه فیوز را پیاده کنید.

۱
۲
۳
۴
۵
۶
۷
۸
۹

*یادآوری

اگر فیوز اصلی سوخته است، با عاملیت مجاز کیا مشورت کنید.

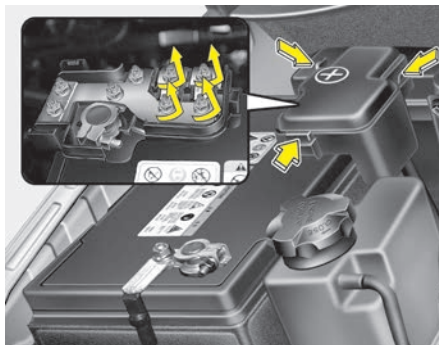

فیوز اصلی

اگر فیوز اصلی سوخته است، باید به نحو شرح داده شده در زیر پیاده شود :

۱. کابل منفی باتری را جدا کنید.
۲. مهره‌های نشان داده شده در تصویر بالا را پیاده کنید.
۳. فیوز را با فیوز نو آمپر مشابه تعویض کنید.
۴. برعکس ترتیب پیاده کردن، سوار کردن را انجام دهید.

۳. فیوز پیاده شده را کنترل و بازدید کنید، اگر سوخته است آن را تعویض نمایید. برای پیاده کردن یا جا زدن از ابزار بیرون کشنده فیوز تعبیه شده در جعبه فیوز داخل محفظه موتور استفاده کنید.

۴. فیوزی نو با آمپر مشابه را جا بزنید و از محکم جا رفتن آن درگیره فیوز اطمینان حاصل کنید. اگر فیوز شل جامیرود با عاملیت مجاز کیا مشورت کنید.

هشدار

پس از بازرسی و کنترل جعبه فیوز داخل محفظه موتور، به نحو مطمئن درپوش جعبه فیوز را سوار کنید. در غیر اینصورت ممکن است به دلیل نفوذ آب به داخل جعبه فیوز به مدارهای الکتریکی آسیب وارد شود.

شرح جعبه فیوز / رله

بر روی برچسب داخل درپوش هر یک از جعبه فیوز / رله‌ها نام و آمپر هر کدام از فیوز / رله‌ها را می‌توانید پیدا کنید.

* یادآوری

شرح همه فیوزهای ارائه شده در این دفترچه ممکن است در مورد خودرو شما صدق نکند. این شرح در زمان چاپ دفترچه مطابق با واقع بوده است. در هنگام بازرسی جعبه فیوز خودروی خود، به برچسب داخل جعبه رجوع کنید.

جعبه فیوز محفظه موتور

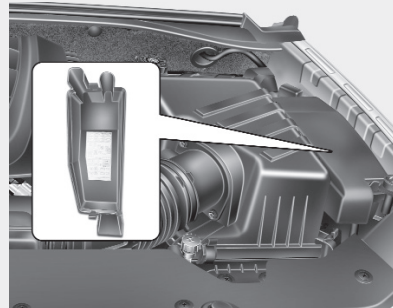

فقط موتور دیزلی

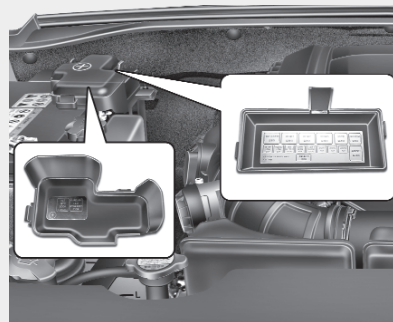

جعبه فیوز جلوی زانوی راننده

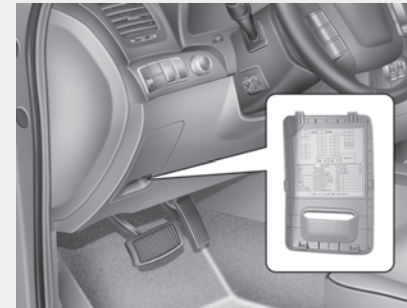

جعبه فیوز محفظه بار



۱

۲

۳

۴

۵

۶

۷

۸

۹

جعبه فیوز داخلی (جلو داشبورد)

جزء مورد حفاظت	آمپر فیوز	فیوز
سیستم صوتی، مانیتور عقب	15A	AUDIO
ماژول کنترل کولر جلو، ماژول کنترل کولر عقب، صفحه نمایشگرها (چراغ نمایشگر)، دریافت کننده RF، FAM، RAM، ماژول در راننده، ماژول کمکی در، ماژول حرکت تلسکوپی و خمشی غربیلک فرمان، ماژول کنترل IMS	7.5A	MEMORY
ماژول حرکت تلسکوپی و خمشی غربیلک فرمان	20A	S/TILT & TELE
ماژول کنترل (کولر) جلو، سنسور دمای داخل خودرو، PDM، کلید نقص (برف پاک کن / شیشه شوی)، ماژول گرمکن صندلی راننده / سرنشین، رله دمنده (فن) جلو، آینه کرومی الکترونیک، رله دمنده (فن) عقب	7.5A	IG2-1
ماژول کنترل (کولر) عقب، ماژول در راننده، FAM، ماژول کمکی در، ماژول حرکت تلسکوپی و خمشی غربیلک فرمان، ماژول کنترل IMS	7.5A	IG2-2
کلید روشن خاموش سوئیچ، اتصال کانکتور عیب یاب خودرو، PDM، کانکتور کنترل چند منظوره، ماژول کنترل کلید هوشمند، نگهدارنده کلید هوشمند	7.5A	OBD-II
آینه کرومی الکترونیک، چراغ مطالعه، سوئیچ LH/RH چراغ آینه آرایش، ماژول کنترل کولر جلو / عقب، چراغ مرکزی سقف، چراغ سقف قسمت عقب	7.5A	ROOM
کلید حالت اسپرت (مسابقه ای)	7.5A	KEY LOCK
IPM (ماژول کنترل صفحه نمایشگرها)	7.5A	ILLUMI
رله گرمکن صندلی عقب	20A	RR S/WARMER
رله گرمکن صندلی راننده، ماژول گرمکن صندلی سرنشین	20A	FRT S/WARMER
ماژول سقف برقی	25A	SUNROOF
رله پدال قابل تنظیم	15A	PEDAL
خروجی برق جلو	15A	F/PWR OUTLET
کلید صندلی برقی سرنشین	20A	PASS P/SEAT
کلید صندلی برقی راننده، کلید محافظ کمر، ماژول کنترل IMS	30A	DRIVER P/SEAT
سیستم صوتی، ماژول کنترل (کولر) جلو، ماژول کنترل کلید هوشمند، PDM	7.5A	ACC

اجزاء مورد حفاظت	آمپر فیوز	فیوز
فندک	15A	FRT CIGAR
رله سیستم ضد سرقت، رله استارت	7.5A	START
صفحه نمایشگر (چراغ نمایشگر کیسه هوا)	7.5A	AIR BAG IND.
ماژول کنترل سیستم ABS، ماژول کنترل ESP، رله سیستم DBC سنسور زاویه فرمان دهی، سوئیچ LH ایربگ	7.5A	ABS
PDM، رئوسنات، صفحه نمایشگر (MICOM) ماژول کنترل کلید هوشمند، کلید چند منظوره (کنترل کروز یا ثابت کننده سرعت)، ماژول کنترل کلید هوشمند، ژنراتور، ماژول کنترل سیستم تعلیق گازی، ماژول کنترل سیستم کمکی حرکت به سمت عقب، آژیر هشدار در سیستم حرکت به سمت عقب	7.5A	IGN 1
کانکتور کنترل چند منظوره، ECM، TCM، موتور برف پاک‌کن جلو، ECM سیستم 4WD، سوئیچ چراغ ترمز	7.5A	ENG
ماژول کنترل سیستم ایمنی کیسه‌ها	15A	AIR BAG
ماژول در راننده، موتور ایمنی شیشه بالابر برقی راننده	30A	DDM
ماژول در سرنشین، موتور ایمنی شیشه بالابر برقی سرنشین.	30A	ADM

- ۱
- ۲
- ۳
- ۴
- ۵
- ۶
- ۷
- ۸
- ۹

جعبه فیوز داخلی (محفظه بار)

اجزاء مورد حفاظت	آمپر فیوز	فیوز
رله بخار زدایی شیشه عقب، بخار زدای عقب (+)	25A	RR DEFOG
ماژول کنترل در پشتی	30A	T/G POWER LATCH
رله موتور برف پاک کن عقب (+)، موتور برف پاک کن عقب	15A	RR WIPER
زبانه قفل در عقب LH/RH، رله قفل / باز در عقب	15A	DOOR LOCK
خروجی برق کنسول وسط	15A	CTR P/OUT
خروجی برق محفظه بار	15A	RR P/OUT
رله در باک سوخت، فعال کننده در باک سوخت	15A	FUEL DR
رله شیشه بالا بر برقی سمت چپ (بالا/پایین)، موتور سمت چپ شیشه بالا بر برقی عقب	20A	RR P/WIN-LH
رله شیشه بالا بر برقی عقب سمت راست (بالا / پایین)، موتور سمت راست شیشه بالا بر برقی عقب	20A	RR P/WIN-RH
چراغ محفظه بار	7.5A	LUGGAGE
آمپلی فایر	30A	AMP

۱

۲

۳

۴

۵

۶

۷

۸

۹

جعبه فیوز اصلی محفظه موتور

اجزاء مورد حفاظت	آمپر فیوز	فیوز
رله موتور شیشه شوی جلو / عقب، موتور شیشه شوی	10A	FRT/RR WASHER
سوئیچ چراغ ترمز، رله DBC	20A	STOP LAMP
سوئیچ خودرو، جعبه رله PDM (رله IGI، رله ACC)	25A	KEY SW 1
ماژول کنترل ABS، ماژول کنترل ECM، ESP، ماژول کنترل کلید هوشمند.	7.5A	STOP SIGNAL
رله کمپرسور (کولر)	7.5A	A/C COMP
رله سیستم یخ زدایی جلو	15A	FRT DEICER
رله بوق	15A	HORN
ECM، سنسور میزان ورود هوا، ماژول سیستم ضد سرقت ایموبلایزر، رله کمپرسور (کولر)	10A	ECU 1
سنسور میزان اکسیژن #3، #4	10A	O2 DN
والو کنترل میزان روغن، ECM، والو قابل تغییر ورودی مانیفولد، شیر برقی کنیستر	15A	ECU 2
سنسور میزان اکسیژن #1، #2	10A	O2 UP
سیستم پیچ داخل سوئیچ، #1 تا #6، کندانسور #1، #2	20A	IGN COIL
ECM، انژکتور #1 تا #6	15A	INJECTOR
ECM، رله اصلی، جعبه رله (رله آژیر هشدار سیستم ضد سرقت)	7.5A	P/TRAIN
رله پمپ سوخت	15A	FUEL PUMP
TCM	15A	ATM
ماژول کنترل تعلیق گازی	15A	A/SUSP



فیوز	آمپر فیوز	اجزاء مورد حفاظت
ABS 2	40A	ماژول کنترل ABS، ماژول کنترل ESP
ABS 1	40A	ماژول کنترل ABS، ماژول کنترل ESP
PDM	20A	PDM
FRT WIPER	30A	رله روشن ON برف پاک کن جلو، رله (کم/زیاد) HI/LO برف پاک کن جلو
KEY SW 2	30A	رله استارت #1، سوئیچ خودرو، جعبه رله PDM (رله IG2)
RAM 1	50A	RAM (فیوز خروجی برق کانسول وسط ۱۵ آمپر، فیوز خروجی برق محفظه بار ۱۵ آمپر، فیوز رله و فعال کننده در باک سوخت، فیوز رله و موتور شیشه بالا بر برقی سمت چپ ۲۰ آمپر، فیوز رله و موتور شیشه بالا بر برقی سمت راست ۲۰ آمپر، فیوز چراغ قسمت بار ۷/۵ آمپر
RAM 2	50A	RAM (فیوز بخارزدایی عقب ۲۵ آمپر، فیوز رابط قفل برقی در پشتی ۳۰ آمپر، فیوز قفل در ۱۵ آمپر، فیوز برف پاک کن عقب ۱۵ آمپر
RAM 3	50A	RAM (فیوز رابط آمپلی فایر، ۳۰ آمپر)
IPM 1	50A	IPM (فیوز روشنایی صفحه نمایشگرها ۷/۵ آمپر، فیوز رابط DDM ۳۰ آمپر، فیوز گرمکن صندلی جلو ۲۰ آمپر، فیوز OBD-11 ۷/۵ آمپر، فیوز سقف برقی ۲۵ آمپر، فیوز قفل ۷/۵ آمپر)
IPM 2	50A	IPM (فیوز رابط ADM ۳۰ آمپر، فیوز خروجی برق جلو ۱۵ آمپر، فیوز پدال ۱۵ آمپر، حرکت تلسکوپی و خم شدن فرمان ۲۰ آمپر)
IPM 3	50A	IPM (فیوز حافظه ۷/۵ آمپر، فیوز صندلی برقی راننده ۳۰ آمپر، فیوز صندلی برقی سرنشین ۲۰ آمپر، فیوز گرم کن صندلی ۲۰ آمپر، فیوز اتاق خودرو ۷/۵ آمپر، فیوز سیستم صوتی ۱۵ آمپر)
4WD	30A	ECM سیستم 4WD

جعبه فیوز جانبی محفظه موتور

فیوز	آمپر فیوز	مدارهای مورد حفاظت
C/FAN LOW	30A	رله دور پایین فن
E/BRAKE	30A	(بدون استفاده)
FRONT BLOWER	40A	رله دمنده جلو
REAR BLOWER	30A	رله دمنده عقب
C/FAN HI	60A	رله دور بالای فن
AIR SUSPENSION	40A	رله سیستم تعلیق گازی

لامپ چراغ‌ها

⚠️ **اخطار - کار بر روی چراغ‌ها**

برای جلوگیری از حرکت ناگهانی خودرو و سوختن انگشتان دست یا دریافت شوک الکتریکی، قبل از کار بر روی چراغ‌ها، ترمز دستی را محکم درگیر کرده و از قرار داشتن سوئیچ خودرو در موقعیت قفل LOCK اطمینان حاصل کنید.

فقط از لامپ‌های دارای قدرت (وات) مشخص شده استفاده کنید.

⚠️ **هشدار**

حتماً لامپ سوخته را با لامپی با همان وات تعویض کنید، در غیر اینصورت این عمل ممکن است باعث آسیب دیدن فیوز یا سیستم سیم کشی الکتریکی خودرو شود.

⚠️ **هشدار**

اگر ابزارهای لازم، لامپ‌های صحیح و مهارت کافی را ندارید، با عاملیت مجاز کیا مشورت کنید. در بسیاری از موارد تعویض لامپ‌ها مشکل است چون برای دسترسی به لامپ ابتدا باید قطعات دیگر خودرو پیاده شود. این امر بخصوص در هنگام اجبار به پیاده کردن مجموعه چراغ جلو برای دسترسی به لامپ(ها) صحت دارد.

پیاده/سوارکردن مجموعه چراغ جلو می‌تواند منجر به آسیب دیدن خودرو شود.

***یادآوری**

پس از هر بار رانندگی در باران شدید یا شستشوی خودرو، شیشه چراغهای جلو و چراغهای عقب ممکن است بخار کنند. این شرایط به علت اختلاف درجه حرارت بین سمت داخل و خارج شیشه چراغ رخ می‌دهد. این امر شبیه بخار کردن شیشه‌ها در هنگام رانندگی بوده و حاکی از وجود عیب در خودرو نمی‌باشد. اگر آب به داخل مدار لامپ نفوذ کرد با مراجعه به عاملیت مجاز کیا خودرو را مورد بازرسی و کنترل قرار دهید.



تعویض لامپ‌های چراغ جلو، چراغ کوچک جلو، چراغ راهنما، چراغ مه شکن جلو

(1) چراغ جلو (نور بالا)

(2) چراغ جلو (نور پایین)

(3) چراغ کوچک جلو

(4) چراغ راهنمای جلو

(5) چراغ مه شکن جلو (در صورت مجهز بودن)

۱
۲
۳
۴
۵
۶
۷
۸
۹

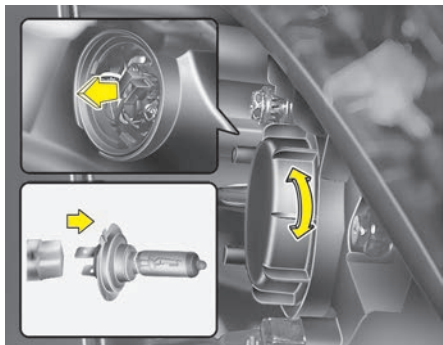

تعویض لامپ چراغ جلو

۱. در موتور را باز کنید.
۲. با چرخاندن درپوش لامپ جلو در جهت عقربه‌های ساعت آن را پیاده کنید.
۳. اتصال سوکت لامپ جلو را جدا کنید.
۴. سیم فلزی نگهدارنده لامپ چراغ جلو را با فشردن انتهای آن و فشار دادن به بالا، آزاد کنید.
۵. لامپ را از مجموعه چراغ پیاده کنید.
۶. لامپ جدید چراغ جلو را سوار کرده با میزان کردن سیم با شیار روی لامپ سیم فلزی نگهدارنده لامپ را در موقعیت خود جا بزنید.
۷. اتصال سوکت لامپ چراغ جلو را وصل کنید.
۸. درپوش لامپ را با چرخاندن در جهت عقربه‌های ساعت، سوار کنید.

شود. فقط پس از سوار کردن لامپ در چراغ جلو آنرا روشن کنید.

- اگر لامپ صدمه دیده یا ترک برداشته است پس از تعویض فوری با احتیاط آنرا دور بیندازید.
- در هنگام تعویض لامپ از عینک ایمنی استفاده کنید. قبل از شروع به کار اجازه دهید لامپ سرد شود.

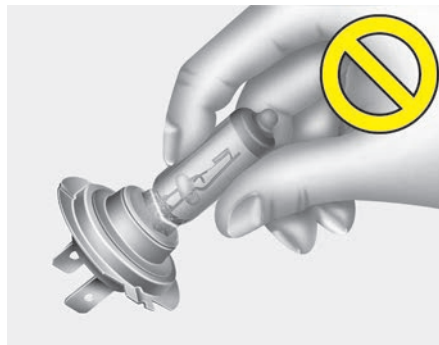

لامپ چراغ جلو

⚠️ **اخطار - لامپ‌های هالوژنی**

- لامپ‌های هالوژنی حاوی گاز تحت فشار بوده و در صورت شکستن خرده شیشه‌های آن به اطراف پرتاب خواهند شد.
- همیشه در هنگام کار با آنها احتیاط کرده و از خراش برداشتن یا سایش آنها جلوگیری کنید. اگر چراغ‌ها روشن هستند، از تماس آنها با مایعات جلوگیری کنید. هرگز با دست‌های لخت شیشه آنها را لمس نکنید. پس مانده روغن دست ممکن است باعث داغ شدن بیش از اندازه چراغ و ترکیدن آن پس از روشن شدن



تیپ A

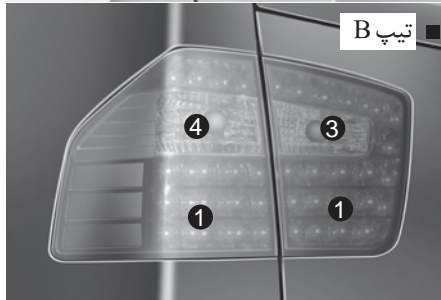

تیپ B

تعویض لامپ چراغ ترکیبی عقب

- (1) چراغ ترمز و عقب
- (2) چراغ عقب
- (3) چراغ دنده عقب
- (4) چراغ راهنمای عقب



تعویض لامپ چراغ‌های راهنمای جانبی

در صورتی که لامپ چراغ کار نمی‌کند، با مراجعه به عاملیت مجاز کیا خودرو را مورد بازرسی و کنترل قرار دهید.

* یادآوری

در صوتی که بلافاصله پس از نصب مجدد چراغ جلو تنظیم جهت شعاع نور چراغ جلو ضروری بود، با عاملیت مجاز کیا مشورت نمایید.

تعویض لامپ‌های چراغ جلو (نوع HID) چراغ کوچک جلو، چراغ راهنما، چراغ مه شکن جلو اگر لامپ چراغ روشن نمی‌شود، با مراجعه به عاملیت مجاز کیا خودرو را مورد بازرسی و کنترل قرار دهید.

⚠️ **اخطار - چراغ‌های جلوی نور پایین HID (در صورت مجهز بودن)**

اقدام به تعویض یا بازرسی چراغ‌های نور پایین (لامپ گزنون Xenon) ننمایید.

برای جلوگیری از خطر شوک الکتریکی در صورتی که نور پایین (لامپ گزنون) خودرو شما کار نمی‌کند، با مراجعه به عاملیت مجاز کیا خودرو را مورد بازرسی و کنترل قرار دهید.

۱
۲
۳
۴
۵
۶
۷
۸
۹

۶. لامپ نور را با جازدن در سوکت و چرخاندن آن تا قفل شدن، در محل سوار کنید.
۷. با تنظیم زائده‌های روی سوکت با شیارهای مجموعه، سوکت را در مجموعه سوار کنید، سوکت را به داخل مجموعه فشار داده و در جهت عقربه‌های ساعت بچرخانید.
۸. مجموعه چراغ را در بدنه خودرو سوار کنید.

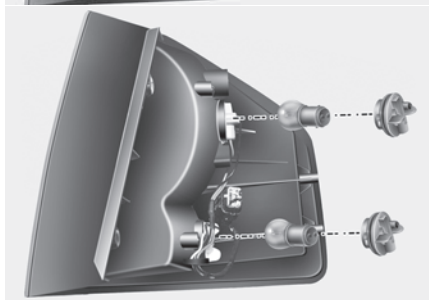
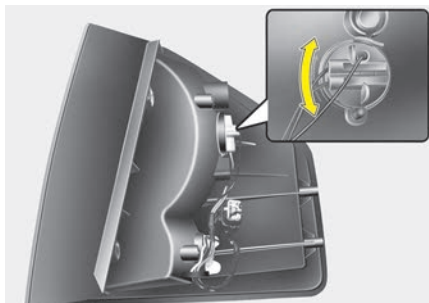

۴. سوکت را در خلاف جهت عقربه‌های ساعت تا میزان شدن زائده‌های روی سوکت با شیارهای روی مجموعه چرخانده، سوکت را از مجموعه پیاده کنید.
۵. با فشار دادن لامپ به داخل و چرخاندن آن در خلاف جهت عقربه‌های ساعت تا میزان شدن زائده‌های لامپ با شیارهای سوکت، لامپ را از سوکت پیاده کنید.

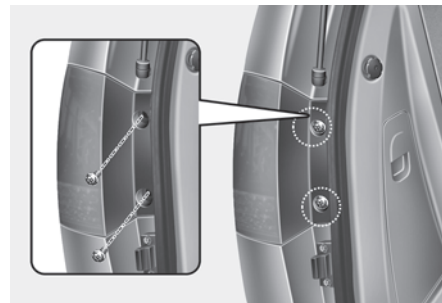

لامپ چراغ بیرون خودرو

تیپ A

۱. درپشتی را باز کنید.
۲. پیچ‌های نگهدارنده مجموعه چراغ را با استفاده از پیچ‌گوشتی تخت باز کنید.
۳. مجموعه چراغ عقب را از بدنه خودرو پیاده کنید.

۱
۲
۳
۴
۵
۶
۷
۸
۱



■ چراغ ترمز بالا

■ چراغ مه شکن عقب

تعویض لامپ چراغ ترمز بالا و چراغ مه شکن عقب اگر چراغ روشن نمی‌شود، با مراجعه به عاملیت مجاز کیا، خودرو را مورد بازرسی و کنترل قرار دهید.

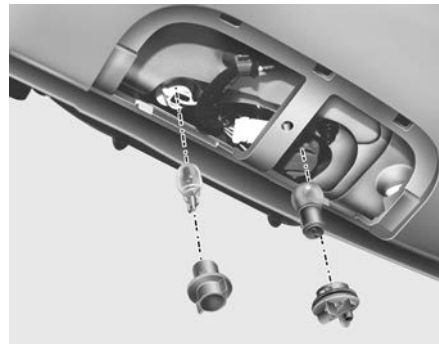

۵. لامپ نورا با جازدن در سوکت و چرخاندن آن تا قفل شدن در محل سوار کنید.
 ۶. با تنظیم زائده‌های روی سوکت با شیارهای مجموعه، سوکت را در مجموعه سوار کنید سوکت را به داخل مجموعه فشار داده، در جهت عقربه‌های ساعت بچرخانید.
 ۷. با فشار دادن درپوش سرویس به داخل حفره سرویس، آن را سوار کنید.

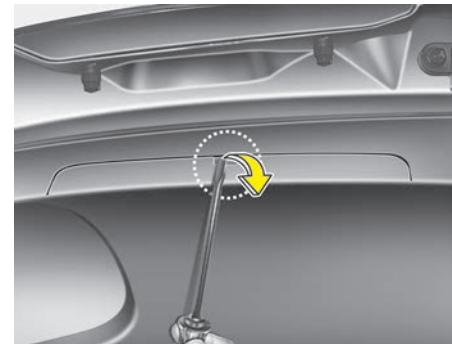

لامپ چراغ‌های داخل خودرو

۱. در پشتی را باز کنید.
 ۲. با استفاده از پیچ گوشتی تخت درپوش سرویس چراغ را جدا کنید.
 ۳. سوکت را در خلاف جهت عقربه‌های ساعت تا میزان شدن زائده‌های روی سوکت با شیارهای روی مجموعه چرخانده، سوکت را از مجموعه جدا کنید.
 ۴. با فشار دادن لامپ به داخل . چرخاندن آن در خلاف جهت عقربه‌های ساعت تا میزان شدن زائده‌های لامپ با شیارهای سوکت، لامپ را از سوکت پیاده کنید.

- ۱
- ۲
- ۳
- ۴
- ۵
- ۶
- ۷
- ۸
- ۹

۱

۲

۳

۴

۵

۶

۷

۸

I

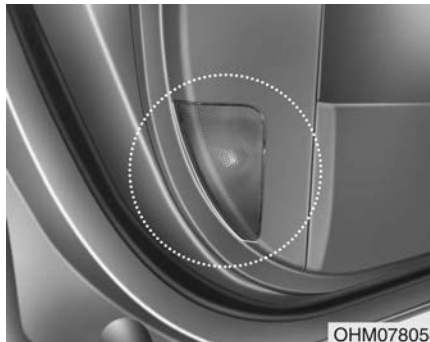

تعویض لامپ چراغ گوشه در
اگر چراغ روشن نمی‌شود، با مراجعه به عاملیت
مجاز کیا خودرو را مورد بازرسی و کنترل قرار دهید.

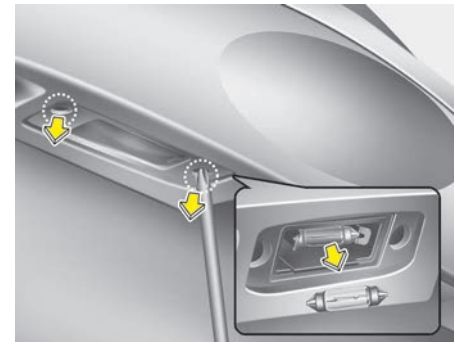

تعویض لامپ چراغ پلاک راهنمایی و رانندگی
۱. پیچ‌های نگهدارنده لنز چراغ را با یک پیچ
گوشتی تخت باز کنید.
۲. لنز را پیاده کنید.
۳. با کشیدن مستقیم لامپ به سمت بیرون، لامپ
را پیاده کنید.
۴. لامپ نورا سوار کنید.
۵. دوباره لنز را به طور مطمئن به وسیله پیچ‌های
لنز سوار کنید.

تعویض لامپ چراغ های داخل

۱. با پیچ گوشتی تخت، به آرامی لنز چراغ را از محفظه چراغ جدا کنید.
۲. با کشیدن مستقیم لامپ به سمت بیرون، لامپ را پیاده کنید.

⚠️ **اخطار**
 برای جلوگیری از سوختن انگشتان دست یا شوک الکتریکی، قبل از کار بر روی چراغ های داخل، حتماً دکمه خاموش "OFF" را فشار دهید.

۳. لامپ نورادر سوکت جا بزنید.
۴. زائده های لنز (طلق) چراغ را با شیارهای محفظه چراغ میزان کرده، لنز را در محل آن جا بزنید.

⚠️ **هشدار**
 مواظب باشید لنز، زائده لنز و قاب پلاستیکی را کتیف یا معیوب نکنید.

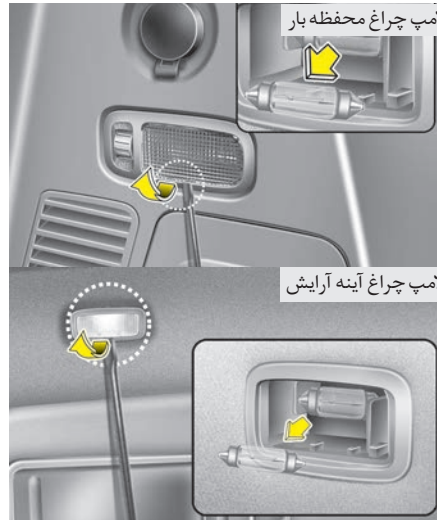

- ۱
- ۲
- ۳
- ۴
- ۵
- ۶
- ۷
- ۸
- ۹

مراقبت از ظاهر خودرو

هشدارهای عمومی

پیروی از دستورالعمل های مندرج بر روی برچسب (نحوه استفاده) ظرف مواد پاک کننده یا پولیش های شیمیایی در هنگام استفاده از آنها اهمیت بسیار دارد. همه اخطارها و هشدارهای درج شده بر روی برچسب را مطالعه کنید.

تعمیر و نگهداری رنگ و تزئینات خارجی خودرو شستشو

برای کمک به محافظت از رنگ و پوشش های خارجی بدنه خودرو در مقابل زنگ، خوردگی شیمیایی و جلوگیری از خرابی رنگ، خودرو را در دفعات مکرر و حداقل ماهی یکبار با آب ولرم یا سرد کاملاً شستشو کنید.

اگر از خودرو در خارج از جاده استفاده می کنید، باید پس از هر سفر خارج از جاده خودرو را شستشو کنید. برای زدودن انباشت هرگونه نمک، گرد و خاک، آلودگی، گل و دیگر مواد خارجی مراقبت خاص لازم را اعمال کنید. از باز و تمیز باقی ماندن سوراخ های تخلیه آب در زیر لبه های درها و صفحات کف اطمینان حاصل کنید.

حشرات، قیر جاده، صمغ درختان، فضولات پرندگان، آلودگی های صنعتی یا رسوبات مشابه، باید بلافاصله زدوده شوند، در غیر اینصورت می توانند به پوشش ظاهری خودرو صدمه بزنند. حتی شستشوی به موقع با آب ساده ممکن است نتواند همه این رسوبات را بزداید. از صابون ملایم و ایمن برای تمیزکردن سطوح رنگ شده می توانید استفاده کنید.

پس از شستشو، خودرو را به طور کامل با آب ولرم و یا سرد آب کشی کنید. اجازه ندهید صابون بر روی پوشش خارجی (رنگ) خودرو خشک شود.

هشدار

از صابون های قوی، پاک کننده های شیمیایی یا آب داغ استفاده نکنید. همچنین خودرو را در زیر اشعه مستقیم آفتاب شستشو نکرده یا در هنگام گرم بودن بدنه خودرو اقدام به شستن آن نکنید.

⚠️ اخطار - ترمزهای خیس

پس از شستشوی خودرو، در حالیکه به آرامی رانندگی می کنید، اقدام به امتحان کردن ترمزها برای اطلاع از تحت تاثیر قرار گرفتن آنها ننمایید. اگر عملکرد ترمز دچار ضعف شده است ، با ترمز کردن نرم در حالیکه سرعت کم روبه جلو را حفظ کرده اید، آنها را خشک کنید.



⚠️ هشدار

- شستشوی محافظه موتور شامل شستشوی تحت فشار با آب ممکن است باعث صدمه دیدن مدارهای الکتریکی واقع در محافظه موتور شود.
- هرگز اجازه ندهید آب یا مایعات دیگر با اجزاء الکتریکی / الکترونیکی داخل خودرو تماس پیدا کند، چون ممکن است به آنها صدمه بزند.

واکس زدن

هنگامیکه آب بصورت قطرات روی سطوح تمیز باقی نمی ماند و کاملاً پخش می شود، اقدام به واکس زدن خودرو نمایید.

همیشه قبل از واکس زدن، خودرو را شسته و خشک کنید. از واکس مایع یا خمیری دارای کیفیت خوب استفاده کرده و از دستورات عمل های کارخانه سازنده آن پیروی کنید. همه تزئینات فلزی را به جهت محافظت و حفظ درخشش آنها واکس بزنید.

پاک کردن روغن، قیر و موادمشابه با پاک کننده های لکه معمولاً واکس را از پوشش خارجی (رنگ) پاک می کند. حتی در صورت عدم نیاز بقیه سطوح خودرو به واکس حتماً سطوح پاک شده توسط پاک کننده های لکه را مجدداً واکس بزنید.

هشدار

- استفاده از پارچه خشک برای تمیز کردن گرد و غبار یا خاک از بدنه خودرو، پوشش خارجی (رنگ) را دچار خش می کند.
- از پشم فلزی، پاک کننده های ساینده یا پاک کننده شیمیایی قوی قلیایی بالا یا مواد خورنده برای تمیز کردن قطعات کرومی یا آلومینیومی یا آلومینیوم آبکاری (انودایز) شده استفاده نکنید. این عمل باعث صدمه زدن به پوشش محافظ آنها و تغییر رنگ یا از بین رفتن رنگ آنها می شود.

تعمیر آسیب دیدگی های پوشش خارجی بدنه

خراش های عمیق یا جدا شدن رنگ از سطوح رنگ شده در اثر برخورد سنگ و سنگریزه باید به موقع تعمیر شود. فلز لخت به سرعت زنگ می زند و می تواند باعث گسترش تعمیرات به تعمیراتی پر هزینه شود.

*یادآوری

اگر خودرو به دلیل صدمه دیدن نیاز به تعمیرات صافکاری یا تعویض کاری دارد، از اعمال ضدزنگ به قطعات تعمیری یا تعویضی توسط تعمیرگاه اطمینان حاصل کنید.

نگهداری از قطعات فلزی براق

- برای زدودن دوده و قیر جاده یا حشرات مرده، از محصولات پاک کننده دوده و قیر جاده استفاده کنید، نه اشیاء تیز.
- برای محافظت از سطح قطعات فلزی براق در مقابل زنگ، سطح مورد نظر را با لایه ای از واکس یا مواد محافظ کرم پوشانده، تا حد برق زدن مالش دهید.
- در هوای زمستانی یا مناطق ساحلی قطعات براق فلزی را با لایه ضخیم تری از واکس یا مواد محافظ ببوشانید. در صورت لزوم این قطعات را با روغن های نفتی غیرخورنده یا مواد ترکیبی محافظ پوشش دهید.

تعمیر و نگهداری زیر خودرو

مواد خورنده ای که برای یخ زدایی و پاک کردن برف یا کنترل گرد و خاک در جاده بکار گرفته می شوند، ممکن است در زیر خودرو انباشته شده، به زیر خودرو بچسبند. اگر این مواد زوده نشوند، خوردگی سریع (شیمیایی) در اجزا و قسمت های زیر خودرو نظیر لوله های سوخت، شاسی، زیر کف و سیستم اگزوز (با اینکه آنها با مواد پیشگیری کننده اندود شده اند) می تواند رخ دهد.

ماهی یکبار، پس از هر بار رانندگی در خارج از جاده و پس از پایان هر زمستان، زیر خودرو و زیر گلگیرها را با آب ولرم یا سرد کاملاً شستشو کنید. به این مکان ها توجه مخصوص داشته باشید چون دیدن همه گل ها و گرد و خاک انباشته در این محدوده ها مشکل است. خیس کردن گرد و خاک و جرم انباشته شده در زیر خودرو بدون آنکه بخوبی زوده شوند بیشتر از گرد و خاک خشک به خودرو صدمه می زند. کلاف پایینی درها، صفحات کف و اجزای شاسی دارای سوراخ های تخلیه آب هستند، اجازه دهید این سوراخ ها با گل و خاک بسته شوند، آب به تله افتاده در این نقاط می تواند باعث خوردگی شیمیایی شود.

⚠️ اخطار

پس از شستشوی خودرو، در حالیکه به آزایی رانندگی می کنید، اقدام به امتحان کردن ترمزها برای اطلاع از تحت تاثیر قرار گرفتن آنها نمایید. اگر عملکرد ترمز دچار ضعف شده است، با ترمز کردن نرم در حالیکه سرعت کم رو به جلو را حفظ کرده اید، آنها را خشک کنید.

تعمیر و نگهداری رینگ های آلومینیومی

رینگ های آلومینیومی با پوشش محافظ شفاف آب کاری شده اند.

• از پاک کننده های ساینده، پولیش های ترکیبی، حلال ها یا برس های سیمی برای تمیز کردن رینگ های آلومینیومی استفاده نکنید، آن ها ممکن است در پوشش رینگ خراش ایجاد کرده یا به آن صدمه بزنند.

• برای این منظور فقط از صابون ملایم یا پاک کننده های طبیعی استفاده کرده و با آب کاملاً آب کشی کنید. همچنین پس از رانندگی در جاده های آغشته به نمک، حتماً چرخ ها را تمیز کنید. این امر به جلوگیری از زنگ زدگی کمک می کند.

• از شستن رینگ ها توسط برس های پرسرعت کارواش ها اجتناب کنید.

• از پاک کننده های حاوی اسید استفاده نکنید، آنها ممکن است به رینگ های آلومینیومی آب کاری (اندود) شده با پوشش محافظ شفاف، صدمه زده و باعث ایجاد خوردگی در آنها شوند.

حفاظت در برابر خوردگی شیمیایی (زنگ زدگی) خودروی خود را از خوردگی شیمیایی محافظت کنید.

خودروهای ما با استفاده از پیشرفته‌ترین دانش طراحی و تجارب ساخت برای مقابله با زنگ زدگی تولید می‌شود تا بتواند با خوردگی شیمیایی و زنگ‌زدگی مقابله کند. اما این فقط بخشی از کار است. برای دستیابی به مقاومت طولانی‌مدت خودرو در برابر خوردگی، همکاری مالک خودرو نیز لازم است.

دلایل شایع خوردگی شیمیایی

بیشترین دلایل شایع خوردگی شیمیایی در خودروی شما عبارتند از:

- نمک جاده، رطوبت، گل و خاک جاده که در سطح زیرین خودرو انباشته می‌شوند.
- جدا شدن رنگ یا پوشش‌های محافظ توسط سنگ، شن، سنگ ریزه یا سائیدگی و ضرب دیدگی (قرشدگی)‌های جزئی که باعث لخت شدن سطوح قسمت‌های فلزی شده و آنها را بدون هیچ‌گونه محافظت در معرض خوردگی قرار می‌دهد.

مکان‌هایی مستعد بیشترین خوردگی شیمیایی اگر به دلیل محیط زندگی، خودروی شما دائماً در معرض مواد خورنده قرار دارد، حفاظت در برابر خوردگی به طور خاص بسیار مهم است. برخی از دلایل معمول افزایش سرعت خوردگی شیمیایی عبارتند از: نمک‌های جاده، مواد شیمیائی کنترل گرد و خاک، شرایط آب‌هوایی مناطق مجاور دریا و آلودگی‌های صنعتی.

رطوبت، ایجاد کننده خوردگی شیمیایی رطوبت، بهترین شرایط را برای ایجاد خوردگی شیمیایی، فراهم می‌کند. به عنوان مثال، خوردگی در رطوبت تسریع می‌شود، به خصوص زمانی که دمای هوای محیط کمی بالاتر از صفر است، این امر شدت می‌گیرد. در این شرایط، از آنجا که ذرات ریز آب به کندی تبخیر می‌شوند، مواد خورنده با سطوح بدنه خودرو در تماس باقی می‌مانند.

گل‌ها، بخصوص دارای خوردگی زیادی هستند، زیرا خیلی دیر خشک می‌شوند و رطوبت را در سطوح خودرو باقی نگه می‌دارند. اگرچه به نظر می‌رسد که گل ظاهراً خشک شده است، اما همین گل خشک شده هم می‌تواند رطوبت را همچنان در خود نگهدارد و فرآیند خوردگی شیمیایی را پیش ببرد. گرمای زیاد هم می‌تواند سرعت خوردگی را در قسمت‌هایی که هوا به درستی در آنها جریان نمی‌یابد و رطوبت در سطح آنها وجود دارد، افزایش دهد. بنا به همین دلایل، پاکیزه نگه داشتن خودرو از گل و مواد دیگر چسبیده به آن، اهمیت ویژه‌ای دارد. این کار را نه فقط برای قسمت‌هایی از خودرو که در معرض دید هستند، بلکه به خصوص برای سطوح زیرین خودرو هم باید انجام داد.

۱

۲

۳

۴

۵

۶

۷

۸

۹

حفظ رنگ و تزئینات خارجی خودرو

برای کاهش امکان خوردگی شیمیایی خراش‌ها و محل‌های پوسته شدن رنگ از سطوح باید در سریع‌ترین زمان ممکن با رنگ لکه‌گیری شوند. اگر سطوح فلزی لخت و بدون رنگ در خودرو مشاهده شد، توصیه می‌شود به کارگاه تخصصی صافکاری و رنگ مراجعه کنید.

فضولات پرندگان: فضولات پرندگان بسیار خورنده بوده و می‌توانند سطوح رنگ شده را ظرف چند ساعت دچار آسیب نمایند. همیشه فضولات پرندگان را هر چه زودتر بزدانید.

از داخل خودرو غفلت نکنید

رطوبت می‌تواند زیر موکت کف خودرو جمع شده، باعث خوردگی شیمیایی شود. برای اطمینان از خشک بودن این قسمت‌ها، به طور مرتب زیر موکت کف اتاق را بازدید کنید. در صورتی که کود شیمیایی، مواد پاک‌کننده یا شیمیایی در داخل خودرو حمل می‌کنید، مراقبت جدی را اعمال کنید.

این مواد باید در ظروف مناسب نگهداری و حمل شوند. ریزش یا ناشتی حاصل از این مواد باید پس از تمیز کردن، با آب شسته شده، سپس به طور کامل خشک گردد.

• هنگام تمیز کردن زیر خودرو، اجزا زیر گل‌گیرها و سپرها و قسمت‌های دیگری که در معرض دید نیستند را مورد توجه خاص قرار دهید. کار را ناقص انجام ندهید، خیس کردن گل‌های جمع شده و چسبیده به خودرو به جای زدودن کامل آنها، سرعت خوردگی را بیشتر می‌کند. استفاده از آب تحت فشار زیاد و بخار، تاثیر فوق‌العاده‌ای در جدا کردن و پاک کردن گل و مواد خورنده چسبیده به خودرو دارد.

• هنگام تمیز کردن قسمت‌های پائین دور در، صفحات کف خودرو، لولاها و اجزاء شاسی، از باز بودن سوراخ‌های خروج آب، اطمینان حاصل کنید تا در نتیجه رطوبت امکان فرار به بیرون را داشته، در داخل این قسمت‌ها محبوس نشود و نهایتاً سرعت خوردگی را افزایش ندهد.

خشک نگه داشتن پارکینگ

خودرو را در پارکینگ‌های خیس یا مرطوب که هوا در آن‌ها به خوبی جریان نمی‌یابد پارک نکنید. این شرایط محیط مناسبی را برای خوردگی شیمیایی ایجاد می‌کند، به خصوص اگر خودرو را در پارکینگ بشوئید، یا در حالیکه خودرو، با برف، یخ یا گل و لای پوشیده شده یا همچنان مرطوب است آن را در پارکینگ پارک کنید. حتی یک پارکینگ گرم هم می‌تواند به روند خوردگی کمک کند مگر اینکه هوای داخل پارکینگ به خوبی تهویه شده و رطوبت پراکنده شود.

کمک به جلوگیری از خوردگی شیمیایی

شما با رعایت موارد زیر می‌توانید به جلوگیری از خوردگی شیمیایی در خودرو کمک نمایید:

تمیز نگه داشتن خودرو

بهترین راه برای پیشگیری از خوردگی شیمیایی، تمیز نگه داشتن خودرو و پاک کردن آن از مواد خورنده است. به خصوص توجه به سطح زیر خودرو اهمیت دارد.

• اگر در محیط‌هایی با شرایط خورندگی بالا زندگی می‌کنید، مانند مناطقی که از نمک برای جلوگیری از یخ زدن جاده استفاده می‌شود یا مناطق مجاور دریا و مکان‌هایی که آلودگی‌های صنعتی، مواد شیمیایی و باران‌های اسیدی در آنها وجود دارد، برای جلوگیری از خوردگی شیمیایی باید مراقبت‌های خاصی اعمال کنید. در زمستان، حداقل ماهی یک بار، با شلنگ آب، زیر خودرو را شسته و در پایان زمستان نیز این شستشو را به طور کامل انجام دهید.

مراقبت از داخل خودرو

هشدارهای عمومی

از تماس محلول های خورنده (سوزاننده شیمیایی) نظیر عطر و روغن های آرایشی با داشبورد جلوگیری کنید، چون باعث آسیب دیدن داشبورد یا تغییر رنگ آن می شوند. اگر چنین تماسی رخ داد، بلافاصله آنها را پاک کنید. دستورالعمل های تمیز کردن مناسب اشیاء وینیلی رامطالعه و از آنها پیروی کنید.

هشدار

هرگز اجازه ندهید آب یا مایعات دیگر با اجزاء الکتریکی / الکترونیکی داخل خودرو تماس پیدا کند، چون ممکن است به آنها صدمه بزند.

تمیز کردن تودوزی و تزئینات داخلی

وینیل

گرد و خاک و آشغال های جدا از سطوح را با استفاده از برس نرم یا جاروبرقی تمیز کنید. سطوح وینیلی را با محلول های تمیزکننده وینیل، تمیز کنید.

پارچه

گرد و خاک و آشغال های جدا از سطوح را با استفاده از برس نرم یا جاروبرقی تمیز کنید.

با استفاده از محلول های صابون ملایم توصیه شده، تودوزی پارچه ای را تمیز کنید. لکه های تازه را فوراً با تمیزکننده های لکه پارچه تمیز کنید. اگر به لکه های تازه توجه فوری نکنید، پارچه لک شده و رنگ آن ممکن است تحت تاثیر قرار گیرد. همچنین عدم اعمال نگهداری مناسب می تواند مقاومت ضد آتش گیری پارچه را کاهش دهد.

هشدار

استفاده از هر چیزی بجز پاک کننده ها و روش های توصیه شده، ممکن است تاثیری نا مطلوب بر ظاهر و مقاومت ضد آتش گیری پارچه داشته باشد.

تمیز کردن تسمه روی پا / شانه کمربند ایمنی

با استفاده از محلول صابون ملایم توصیه شده برای تمیزکاری تودوزی یا فرش خودرو، تسمه های کمربند را تمیز کنید. از دستورالعمل های ارائه شده با صابون پیروی کنید. از مواد رنگ بر یا رنگ کننده استفاده نکنید، این مواد ممکن است باعث تضعیف پارچه تسمه کمربند شوند.

تمیز کردن سمت داخل شیشه ها

اگر شیشه ها از داخل بخار کردند، (چون ممکن است لایه نازکی از روغن گریس یا واکس آنها را پوشانده باشد) باید آنها را با پاک کننده های شیشه تمیز کنید. از دستورالعمل های درج شده بر روی ظرف شیشه پاک کن، پیروی کنید.

هشدار

سطح داخلی شیشه عقب را نتراشیده و خراش ندهید. این امر باعث صدمه دیدن شبکه گرم کن شیشه عقب می شود.

سیستم کنترل گازهای مَرُومی اگزوز (در صورت مجهز بودن)

سیستم کنترل گازهای خروجی اگزوز خودرو شما توسط گارانتی محدود مکتوب پوشش داده شده است.

لطفاً اطلاعات گارانتی مندرج در دفترچه سرویس خودرو خود را مطالعه کنید.

خودرو شما برای انطباق با همه قوانین محدود کننده گازهای خروجی به سیستم کنترل گازهای خروجی مجهز شده است. سیستم گازهای خروجی از سه سیستم فرعی به شرح زیر تشکیل شده است.

- (۱) سیستم کنترل بخار محفظه میل لنگ (کارتز)
- (۲) سیستم کنترل بخار سوخت
- (۳) سیستم کنترل گازهای خروجی اگزوز

برای اطمینان از عملکرد صحیح سیستم‌های کنترل گازهای خروجی اگزوز، توصیه می‌شود برای بازدید فنی با توجه به جدول زمانی برنامه تعمیر و نگهداری این دفترچه راهنما، به یکی از عاملیت‌های مجاز کیا مراجعه نمایید.

هشدار مربوط به بازرسی و آزمایش (تست) تعمیر و نگهداری (با وجود سیستم برنامه پایداری الکترونیکی ESP)

- برای جلوگیری از خاموش شدن خودرو در حین آزمایش سرعت بر روی دستگاه تست دینامیکی، با فشار دادن کلید ESP سیستم برنامه پایداری الکترونیکی را خاموش کنید.
- پس از کامل شدن تست دینامیکی سرعت، با فشار دادن مجدد کلید ESP، سیستم برنامه پایداری الکترونیکی را مجدداً روشن کنید.

۱. سیستم کنترل بخار محفظه میل لنگ برای جلوگیری از آلودگی هوا توسط بخارات متصاعد شده از محفظه میل لنگ، سیستم تهویه مثبت محفظه میل لنگ (PCV) پیش بینی و به کار گرفته شده است. این سیستم هوای تازه فیلتر شده را از طریق شلنگ ورودی هوا به محفظه میل لنگ هدایت می‌کند. این هوا با گاز و بخارات متصاعد شده از محفظه میل لنگ (کارتز) مخلوط شده، سپس از طریق شیر سیستم تهویه مثبت محفظه میل لنگ PCV به سیستم مکش موتور وارد می‌شود.

۲. سیستم کنترل تبخیر بخار سوخت این سیستم برای جلوگیری از فرار بخارات سوخت به هوای بیرون طراحی شده است.

مخزن کنیستر

در هنگام خاموش بودن موتور، بخارات سوخت تولید شده در باک، به مخزن کنیستر جذب و در آن ذخیره می‌شوند. پس از روشن شدن موتور، این بخارات از طریق شیر برقی کنیستر به سیستم مکش موتور هدایت شده، توسط این سیستم مکیده می‌شوند.

شیر برقی کنترل سوخت

شیر برقی کنترل سوخت توسط مازول کنترل موتور (ECM) کنترل می‌شود. هنگامی که دمای مایع خنک کننده موتور حین کار کردن در حای موتور پایین است، والو PCSV بسته می‌شود در نتیجه بخار سوخت وارد موتور نمی‌شود هنگامی که حین رانندگی عادی موتور روشن می‌شود، بخار سوخت وارد موتور می‌گردد.

۳. سیستم کنترل گازهای خروجی اگزوز

سیستم کنترل گازهای خروجی اگزوز، سیستمی بسیار مؤثر بوده و ضمن حفظ عملکرد خوب خودرو، گازهای خروجی اگزوز را کنترل می‌کند.

ایجاد تغییر و دستکاری خودرو

در نحوه عملکرد، ایمنی و دوام تاثیر منفی گذاشته حتی ممکن است قوانین ایمنی وضع شده دولتی را نیز زیر پا بگذارد. علاوه بر این، صدمات یا مشکلات عملکرد در نتیجه هر گونه دستکاری تحت پوشش گارانتی نخواهد بود.

هشدارهای گاز خروجی از اگزوز (منو اکسید

کربن)

- گاز منواکسید کربن می‌تواند با دیگر گازهای خروجی اگزوز همراه باشد، بنابراین اگر بوی گازهای اگزوز از هر نوع که باشد در داخل خودرو به مشام رسید، با مراجعه به عاملیت مجاز کیا، هر چه زودتر خودرو را مورد بازرسی و تعمیر قرار دهید. اگر به ورود گاز اگزوز به داخل خودرو شک داشتید، فقط در حالتی که تمام پنجره‌ها به طور کامل باز باشد، با آن رانندگی کنید. فوراً خودرو را مورد بازرسی و تعمیر قرار دهید.

⚠️ **اخطار**

گازهای خروجی اگزوز حاوی گاز منو اکسیدکربن (CO) می‌باشند. این گاز بی رنگ و بی بو خطرناک بوده و در صورت تنفس می‌تواند مرگ آور باشد، برای جلوگیری از مسمومیت توسط گاز CO از دستورالعمل‌ها زیر پیروی کنید.

۱

۲

۳

۴

۵

۶

۷

۸

۹

- موتور را مورد استفاده نادرست یا سوء استفاده قرار ندهید. به طور مثال ادامه دادن رانندگی با موتور خاموش و پایین رفتن از شیب‌های تند در دنده در حالت خاموش بودن موتور، استفاده نادرست محسوب می‌شود.
- موتور را در دور آرام بالا به مدت طولانی (۵ دقیقه یا بیشتر) روشن نگه ندارید.
- هیچ یک از قطعات موتور یا سیستم کنترل گازهای خروجی موتور را مورد بهینه سازی یا دست‌کاری قرار ندهید. کلیه بازرسی و تنظیم‌ها باید توسط عاملیت مجاز انجام گیرد.
- از رانندگی با سوخت بسیار کم خودداری کنید. اگر سوخت تمام شود، این امر می‌تواند باعث خاموش شدن موتور شده، منجر به فشار زیاد روی مبدل کاتالیستی گردد.
- عدم رعایت این احتیاط‌ها می‌تواند باعث آسیب دیدن مبدل کاتالیستی و خودرو شود.
- به علاوه این امور می‌توانند گارانتی خودروی شما را بی اعتبار نمایند.

هشدارهای عملکردی برای مبدل‌های کاتالیستی

⚠️ اخطار - خطر آتش سوزی
سیستم اگزوز داغ می‌تواند اجسام قابل اشتعال زیر خودرو را آتش بزند. خودرو را در نزدیکی یا بر روی اجسام قابل اشتعال نظیر، علف، گیاه، کاغذ، برگ و نظایر آن‌ها پارک نکنید.

- خودروی شما به مبدل کاتالیستی کنترل گازهای خروجی اگزوز مجهز می‌باشد، بنابراین احتیاط‌های زیر باید رعایت شوند:
- در موتورهای بنزینی فقط بنزین بدون سرب استفاده کنید.
- در هنگام وجود علائمی از عیب موتور نظیر خاموش شدن، یا کاهش قابل توجه کارایی موتور، از خودرو استفاده نکنید.

- در مکان‌های محصور یا در بسته (نظیر پارکینگ منزل) بیش از زمان لازم برای ورود یا خروج خودرو از محل، موتور را روشن نگه ندارید.
- در هنگام روشن بودن موتور و توقف بیش از مدتی کوتاه در فضای باز، سیستم تهویه را برای مکش هوای بیرون به داخل (بر حسب نیاز) تنظیم کنید.
- در حالیکه موتور روشن است هرگز برای مدتی نسبتاً طولانی در خودرو پارک شده یا متوقف ننشینید.
- اگر موتور خود به خود خاموش می‌شود یا روشن نمی‌شود، بیش از سه بار استارت نزنید. اگر موتور خود به خود خاموش می‌شود یا بیش از اندازه استارت می‌خورد، این امر ممکن است باعث صدمه دیدن سیستم کنترل گازهای خروجی اگزوز شود.

۱	اندازه‌ها / ۸-۲
۲	توان (وات) لامپ‌ها / ۸-۲
۳	لاستیک‌ها و چرخ‌ها / ۸-۳
۴	روانکار (روغن ، گیریس) توصیه شده و ظرفیت‌ها / ۸-۴
۵	شماره شناسایی خودور (VIN) / ۸-۶
۶	برچسب شناسایی خودرو / ۸-۶
۷	برچسب مشخصات لاستیک و باد / ۸-۷
۸	شماره موتور / ۸-۷
۸	مشخصات فنی و اطلاعات مورد نیاز استفاده کننده خودرو
I	

اندازه‌ها (ابعاد)

شرح	mm(in.)
طول کلی	4880 (192.1)
عرض کلی	1915 (75.3)
ارتفاع کلی	1765 (69.4) / 1810 (71.2) ^{*1}
فاصله عرضی چرخ‌های جلو	1630 (64.1)
فاصله عرضی چرخ‌های عقب	1640 (64.6)
فاصله طولی بین چرخ‌ها	2895 (114)

*1 : با باربند

توان (وات) لامپ‌ها

وات	لامپ چراغ
55 یا 35	چراغ‌های جلو (نور پائین)
55	چراغ‌های جلو (نور بالا)
21	چراغ‌های راهنمای جلو
5	چراغ‌های کوچک جلو
LED	چراغ‌های راهنمای جانبی *
27	چراغ مه شکن جلو*
21	چراغ مه شکن عقب*
LED یا 21/5	بجز خاور میانه
LED یا 27/8	مخصوص خاورمیانه
LED یا 5	چراغ‌های عقب*
21 یا 27	بجز خاور میانه
27	مخصوص خاورمیانه
16	چراغ‌های دنده عقب
LED	چراغ ترمز بالا*
5	چراغ‌های پلاک راهنمایی و رانندگی
6	چراغ مطالعه
10	چراغ سقفی وسط
5	چراغ محفظه بار*
5	چراغ جعبه داشبورد*
5	چراغ آینه آرایشی *
5	چراغ لبه در *

*: در صورت مجهز بودن



لاستیک ها و چرخ ها

گشتاور سفت کردن مهره چرخ (N.m , lb.ft) Kg.m	فشار باد بار (Psi,KPa)				اندازه رینگ	اندازه لاستیک	شرح
	حداکثر بار		بار معمولی				
	عقب	جلو	عقب	جلو			
9~11 (65~79, 88~107)	2.2 (32, 220)	2.2 (32, 220)	2.2 (32, 220)	2.2 (32, 220)	7.0Jx17	245/70R17	لاستیک سایز کامل
					7.5Jx18	265/60R18	
	4.2 (60, 420)	4.2 (60, 420)	4.2 (60, 420)	4.2 (60, 420)	4Tx17	T175/90R17	لاستیک زاپاس سایز کوچک (در صورت مجهز بودن)

۱

۲

۳

۴

۵

۶

۷

۸

I

روانکار (روغن، گیریس) ها و ظرفیت های توصیه شده

روانکار (روغن)ها و ظرفیت های توصیه شده

برای بهره مندی از عملکرد مناسب و دوام موتور و مجموعه انتقال نیرو، فقط از روانکارهای دارای کیفیت مناسب استفاده کنید. روانکارهای صحیح (توصیه شده) به ارتقاء کارایی موتور کمک می کنند و در نتیجه مصرف اقتصادی سوخت را نیز بهبود می بخشند. استفاده از این روانکار (روغن)ها و مایعات سرویس در خودرو توصیه می شود.

طبقه بندی	حجم	روانکار روغن	
		موتور بنزینی	موتور دیزلی
API Service SL یا SM, ILSAC GF-3 یا بالاتر	5.2 (5.49 US qt.)	3.8L	روغن موتور (تخلیه و پر کردن) *1 *2
	6.7 (7.0 US qt.)	4.6L	
یا بالاتر ACEA B4 ، یا بالاتر API Service CH-4	7.4 (7.81 US qt.)		موتور دیزلی
APOLLOIL ATF RED-1K SHELL ATF M1375.4 SHELL ATF M1375.4	10 (10.56 US qt.)	3.8L	روغن گیربکس اتوماتیک
	9.3 (9.85 US qt.)	4.6L	
	9.3 (9.85 US qt.)		
PSF-3	0.9 (0.95 US qt.)		روغن هیدرولیک فرمان
مخلوط ضدیخ و آب (ضدیخ با پایه اتیل گلیکول برای رادیاتور آلومینیومی)	10.7 (11.3 US qt.)	3.8L	مایع خنک کننده موتور
	14.0 (14.7 US qt.)	4.6L	
	14.7 (15.53 US qt.)		
FMVSS116 DOT-3 یا DOT-4	0.7~0.8 (0.7~0.8 US qt.)		روغن ترمز
HYPOID GEAR OIL SAE 90, API GL-5	1.3~1.4 (1.4~1.5 US qt.)		روغن دیفرانسیل
	1.7~1.9 (1.9~2.0 US qt.)	دارای LD	
	1.4~1.5 (1.5~1.6 US qt.)	بدون LD	
ATF DEXRON III یا مشابه	1.5~1.7 (1.6~1.8 US qt.)	موقت	روغن گیربکس کمک خودروهای دو دیفرانسیل 4WD
ATF MOBILFLUID LT یا مشابه		دائم	
-	82 (21.7 US gal.)		سوخت

*1: به عدد گرانروی (ویسکوزیته) SAE در صفحه بعد رجوع کنید.

*2: اکنون روغن هایی با برچسب انرژی در دسترس است. همراه با دیگر مزیت ها، این روغن ها در مصرف اقتصادی سوخت بوسیله کاهش مقدار سوختی که برای فائق آمدن بر اصطکاک موتور مورد نیاز است، نقش دارند. غالباً این کاهش قابل اندازه گیری در رانندگی روزمره نیست، اما در طول سال ها آنها می توانند به مقدار قابل توجهی هزینه و مصرف انرژی را کاهش دهند.



عدد گرانروی (ویسکوزیته) توصیه شده



همیشه قبل از بازدید یا تخلیه هر یک از روانکار (روغن)های سرویس، اطراف درپوش گلوبی تغذیه، پیچ تخلیه یا میله اندازه‌گیر (گیج) آن روانکار را حتماً تمیز کنید. این امر بخصوص در مناطق پر گرد و غبار یا بوم‌های شنی و زمانی که از خودرو در جاده‌های غیر آسفالته استفاده می‌شود، مهم است. تمیز کردن اطراف درپوش و میله اندازه‌گیر از ورود آلودگی، گرد و خاک و شن به داخل موتور و دیگر مکانیزم‌هایی که ممکن است از این امر آسیب ببینند، جلوگیری می‌کند.

استفاده از روغن‌های دارای گرانروی متفاوت با گرانروی‌های توصیه شده می‌تواند به صدمه دیدن موتور منجر شود. در هنگام انتخاب روغن، محدوده دمای هوای زمان استفاده از خودرو تا قبل از تعویض روغن بعدی را مدنظر قرار دهید. با استفاده از جدول زیر گرانروی (ویسکوزیته) روغن را انتخاب کنید.

گرانروی (ویسکوزیته یا غلظت) روغن موتور، بر مصرف سوخت و کار در هوای سرد (روشن کردن و جریان روغن) تاثیر می‌گذارد. روغن موتورهای دارای گرانروی پایین تر، مصرف اقتصادی بهتر و عملکرد بهتری را در هوای سرد می‌توانند ارائه دهند، هر چند برای روغن کاری رضایت بخش در هوای بسیار گرم، به روغن موتورهای دارای گرانروی (ویسکوزیته) بالاتر نیاز است.

محدوده دما برای عدد گرانروی (ویسکوزیته) SAE								°C	دما
-30	-20	-10	0	10	20	30	40		
									°F
									120
									100
									80
									60
									40
									20
									0
									-10
									-20
									-30

روغن موتور بنزینی*1	روغن موتور دیزلی
20W-50	
15W-40	
10W-30	
5W-20 ² , 5W-30	
	15W-40
	10W-30
	5W-30
	0W-30 ³

- *1. برای مصرف اقتصادی تر سوخت، توصیه می‌شود از روغن موتور دارای درجه گرانروی 5W-20², 5W-30 (API SJ, SL / ILSAC GF-3) استفاده کنید. اگر این روغن در کشور وجود نداشت، روغن مناسب را با استفاده از جدول گرانروی (ویسکوزیته) روغن بالا انتخاب کنید.
- *2. در خاورمیانه، از روغن موتور با درجه ویسکوزیته 5W-20 استفاده نکنید.
- *3. فقط برای مناطق بسیار سرد بوده و باید محدودیت‌های آن نسبت به شرایط و محل رانندگی را لحاظ کرد (بخصوص برای فشار زیاد مداوم به موتور و سرعت بالا توصیه نمی‌شود).

برچسب شناسایی خودرو

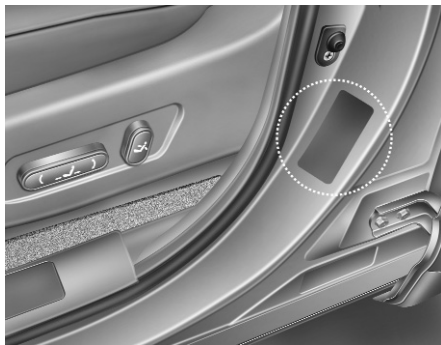

برچسب شناسایی خودرو روی ستون وسط سمت راننده (یا سرنشین جلو) قرار گرفته است که شماره شناسایی خودرو (VIN) را ارائه می دهد.



شماره شناسایی خودرو (VIN) بر روی صفحه ای کوچک در بالای داشبورد نیز ثبت شده است. به راحتی می توانید شماره شناسایی را از درون شیشه جلو بخوانید.

شماره شناسایی خودرو (VIN)

شماره شناسایی به روی بدنه خودرو



شماره شناسایی بر روی بدنه خودرو (در صورت مجهز بودن)

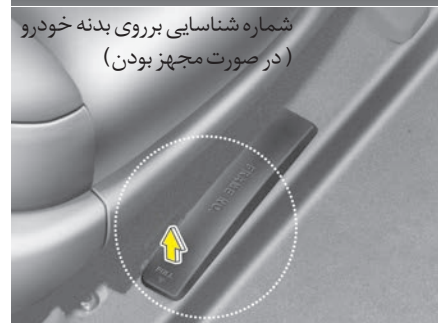

شماره شناسایی خودرو (VIN) برای ثبت خودرو و همه موارد قانونی مرتبط به مالکیت و غیره استفاده می شود.

- ۱
- ۲
- ۳
- ۴
- ۵
- ۶
- ۷
- ۸
- I

برچسب مشخصات لاستیک و باد



برچسب مشخصات لاستیک و فشار باد لاستیک خودرو نو شما با در نظر گرفتن، ارائه بهترین عملکرد در شرایط معمول رانندگی انتخاب شده است.

برچسب لاستیک بر روی ستون وسط سمت راننده قرار گرفته و فشار باد توصیه شده برای لاستیک‌های خودرو شما ارائه می‌دهد.

شماره موتور

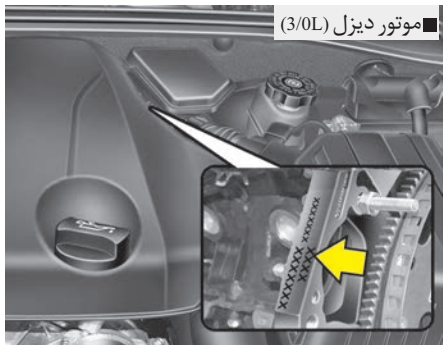

■ موتور دیزل (3/0L)

شماره موتور به نحوه نشان داده در تصویر، بر روی بلوک موتور حک شده است.

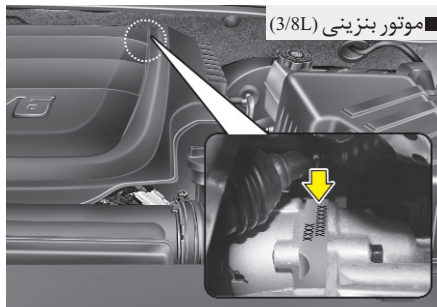

■ موتور بنزینی (3/8L)

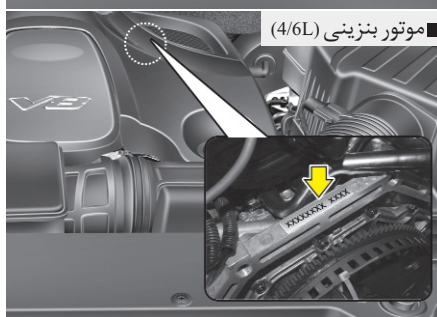

■ موتور بنزینی (4/6L)

۱

۲

۳

۴

۵

۶

۷

۸

I

۱			
۲			
۳			
۴			
۵			
۶			
۷			
۸			
I	فهرست الفبایی		

الف

- آینه‌ها ۴-۳۹
- اعلام هشدار در جاده ۶-۲
- الزامات سوخت ۱-۲
- امور تعمیر و نگهداری قابل انجام توسط مالک خودرو ۷-۶
- امور سرویس و نگهداری ۷-۴
- اندازه‌ها ۸-۲

ب

- باتری ۷-۳۲
- برچسب شناسایی خودرو ۸-۶
- برچسب مشخصات لاستیک و باد ۸-۷
- برخورد با موقعیت اضطراری در هنگام رانندگی ۶-۲
- برف پاک کن و شیشه شوی ۴-۷۷
- برفک زدایی و بخار زدایی شیشه جلو ۴-۱۱۰
- برنامه تعمیر و نگهداری ۷-۸
- بکسل شدن ۶-۱۷

پ

- پدال‌های تنظیم شدنی برقی ۴-۳۶
- پنجره‌ها ۴-۲۰
- پنجر کردن ۶-۷

ت

- تجهیزات اضطراری ۶-۲۱
- تجهیزات خارجی ۴-۱۲۲
- تجهیزات داخلی ۴-۱۱۶
- ترمز پارک ۷-۲۴
- توان (وات) لامپ‌ها ۸-۲
- تیغه‌های برف پاک کن ۷-۲۹

ج

- جعبه های نگهداری اشیاء ۴-۱۱۳

چ

- چراغ‌های اعلام خطر (فلاشر) ۴-۷۰
- چراغ‌های داخلی ۴-۸۱

د

- داغ کردن موتور ۶-۶
- در پشتی ۴-۱۸
- در موتور ۴-۲۴
- دریچه باک سوخت ۴-۲۶
- دستورالعمل‌های نحوه استفاده از خودرو ۱-۵
- دکمه روشن / خاموش موتور ENGINE START/STOP ۶-۵
- دوربین دید عقب ۴-۷۰

سیستم قفل دیفرانسیل ۴۰-۵

سیستم کنترل اتوماتیک گرمایشی و سرمایشی ۹۹-۴

سیستم کنترل از راه دور درها ۹-۴

سیستم کنترل دستی گرمایشی و سرمایشی ۸۶-۴

سیستم کنترل سرعت یکنواخت (کروز) ۴۴-۵

سیستم کنترل گازهای خروجی موتور ۶۷-۷

سیستم هشدار حرکت به سمت عقب ۶۷-۴

ش

شرح موارد جدول برنامه تعمیر و نگهداری ۱۵-۷

شماره شناسایی خودور (VIN) ۶-۸

شماره موتور ۷-۸

ص

صفحه نمایشگرها و چراغهای نمایشگر ۴۷-۴

صندلیها ۲-۳

ع

علام نمایشی صفحه نمایشگرها ۶-۱

غ

غریبک فرمان ۳۷-۴

ر

رانندگی اقتصادی ۴۸-۵

رانندگی با چهار چرخ محرک (4WD) ۱۸-۵

رانندگی در زمستان ۵۴-۵

رانندگی در شرایط خاص ۵۰-۵

روانکار (روغن ، گیریس) توصیه شده و ظرفیتها ۴-۸

روش آب بندی خودرو ۵-۱

روشن کردن اضطراری موتور ۴-۶

روشن کردن موتور ۸-۵

روشن نشدن موتور ۳-۶

روشنایی ۷۱-۴

روغن ترمز ۲۲-۷

روغن موتور ۱۸-۷

روغن هیدرولیک فرمان ۲۳-۷

س

سقف کشویی / لولایی (سان روف) ۲۹-۴

سیستم ایمنی کودک ۲۹-۳

سیستم ترمز ۲۸-۵

سیستم تنظیم ارتفاع ۴۱-۵

سیستم صوتی ۱۲۴-۴

سیستم ضد سرقت ۱۲-۴

سیستم فراخوانی موقعیت راننده ۳۳-۴

لامپ چراغ‌ها ۷-۵۴

م

مایع خنک کننده موتور ۷-۱۹

مایع شیشه شوی ۷-۲۴

محفظه موتور ۷-۲

مراقبت از ظاهر خودرو ۷-۶۱

موقعیت‌های سوئیچ خودرو ۵-۴

ن

نحوه استفاده از این دفترچه راهنما ۱-۲

نمای تصویری جلو داشبورد ۲-۳

نمای تصویری داخل خودرو ۲-۲

نمای تصویری محفظه موتور ۲-۴

و

وزن خودرو ۵-۵۸

ف

فیلتر (تمیز کننده) هوا ۷-۲۶

فیلتر سوخت ۷-۲۵

فیلتر سیستم کنترل کیفیت هوا ۷-۲۷

فیوزها ۷-۴۴

ق

قبل از رانندگی ۵-۳

قفل درها ۴-۱۶

ک

کلیدها ۴-۳

کلید هوشمند ۴-۶

کمربندهای ایمنی ۳-۱۸

کیسه هوا- سیستم محافظت تکمیلی SRS ۳-۳۸

گ

گرمکن شیشه ۴-۸۴

گیربکس اتوماتیک ۵-۱۲

ل

لاستیک‌ها و چرخ‌ها ۷-۳۴

لاستیک‌ها و چرخ‌ها ۸-۳

۱

۲

۳

۴

۵

۶

۷

۸

I