

دستورالعمل تعمیرات اویل ماژول

در صورت مراجعه خودرو موتور ملی با ایراد روغن ریزی از کولر روغن اویل ماژول، لازم است مطابق رویه زیر اقدام گردد:

۱ - در صورت لزوم موتور را شسته و خودرو استارت زده شود تا از روغن ریزی از کولر روغن اویل ماژول اطمینان حاصل گردد.

۲ - اویل ماژول را با باز کردن چهار عدد پیچ اتصال به بلوک سیلندر، از موتور جدا نمایید.

۳ - به منظور دمونتاز و مونتاز قطعه کولر روغن از اویل ماژول باید قطعه داخل گیره مهار گردد. با توجه به حساسیت قطعه اویل ماژول و بدنه آلومینیومی همچنین سطوح آبدی، لازم است از گیره با محافظ لبه تفلنی یا فلزی استفاده گردد. همچنین قطعه باید مطابق تصاویر ۱ و ۲ در گیره مهار تا از آسیب رسیدن به قطعه جلوگیری گردد. لازم به ذکر است با توجه به آلومینیومی بودن بدنه اویل ماژول از اعمال فشار بیش از حد به گیره پرهیز گردد.



تصویر ۱- استفاده از گیره لبه دار به نحوی که به قطعه آسیبی نرسد

محافظ لبه تفلنی یا فلزی



تصویر ۲- مهار قطعه در گیره به شکلی که به سنسور فشار آسیبی نرسد

۴- پیچ های مربوط به کولر روغن را باز نمائید.

(۵ عدد پیچ تصویر روبرو)



۵- کولر روغن را طوری قرار دهید که سطح آبندی آن به سمت بالا باشد تا از آسیب رسیدن به محل آبندی آن جلوگیری گردد. (تصویر شماره ۳)

۶- دو عدد واشر لاستیکی را با دست از محل خود خارج نموده سپس محل واشرها را ابتدا با بنزین کاملا شسته و با باد با دقت تمیز نمائید تا آثاری از کثیفی روغن، پلیسه و جسم خارجی در آن ناحیه نباشد. (ترجیحا داخل رزوه ها نیز باید فاقد بنزین باشند تا چسب رزوه به طور کامل عمل نماید). همچنین مناسب است تا قسمتهای دیگر بدنه آلومینیومی را کاملا تمیز و خشک نمود.



نحوه قرارگیری
کولر روغن

واشرهای لاستیکی

تصویر ۳

۷- دو عدد واشر لاستیکی جدید را در ابتدا حداقل به مدت ۱۰ دقیقه در آب غوطه ور نموده سپس در محل های خود بطور کامل قرار دهید. علت غوطه ور نموده واشرهای لاستیکی در آب، وجود پودرهای نگهدارنده بر روی واشر لاستیکی میباشد که عدم انجام این کار سبب آبندی نا مناسب میگردد.



۸- کولر روغن را پس از خارج نمودن روغن و آب داخل آن همچنین تمیز نمودن سطح آن و اطمینان از عدم دیدگی سطح اتصال در مکان خود قرار دهید و با استفاده از پیچ های دارای چسب رزوه آن را به بدنه اویل ماژول متصل نمایید. (تصویر روبرو)

۹- با استفاده از تورکومتر پیچ ها را با ترتیب ستاره ای (مطابق تصویر شماره ۴) به گشتاور 12 N.m برسائید.

۱۰- مجدداً توسط تورکومتر پیچ ها را با ترتیب ستاره ای به گشتاور 16 N.m برسائید.

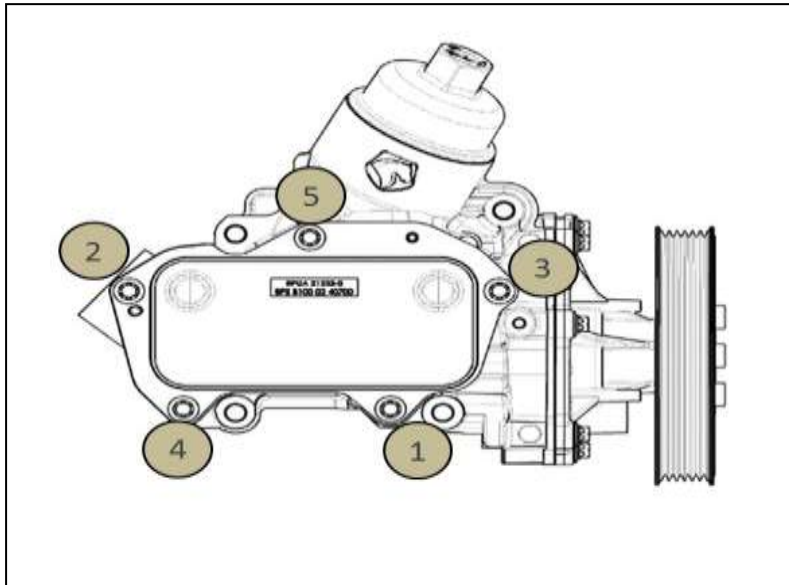

تصویر ۴

شماره فنی	قطعه
۳۳۱۰۷۰۰۲	پک تعمیراتی اویل ماژول

شرح اجرت	کد اجرت
۷۳۰۰۴	رفع نشستی اویل ماژول شامل بازویست و تنظیم تسمه دینام و هواگیری موتور