



معاونت فنی و مهندسی

مدیریت آموزش فنی

**جزوه آموزشی**

**داشبورد جدید**

**خانواده خودروهای پژو پارس و ۴۰۵**

کلید مدرک : ۱۴۹۴۸

زمستان ۱۳۹۲

# داشبورد جدید

## خانواده خودروهای پارس و ۴۰۵

پروژه طراحی و ساخت مجموعه داشبورد مجهز به کیسه ایمنی هوای سرنشین جلو خودروهای خانواده پژو ۴۰۵ و پارس در معاونت مهندسی خودرو شرکت ایرانخودرو نهایی گردید.



در ادامه محتوای این جزوه نگاهی اجمالی به شرح تغییرات و فرایندهای مورد نیاز بر روی خودروهای خانواده پژو ۴۰۵ و پارس

خواهیم داشت تا در این راستا قابلیت کیسه هوای سرنشین جلو را بررسی نماییم .

### نگاهی کوتاه به تجهیزات و تغییرات ایجاد شده در دو محصول

ردیف	عنوان	۴۰۵	پارس
۱	مجموعه داشبورد جدید مجهز به کیسه هوای سرنشین	بژ تیره	دو رنگ
۲	مجموعه کنسول جدید	بژ تیره	بژ مانترا
۳	مجموعه غربیلک فرمان و کیسه هوای راننده	مشابه SLX فعلی	مجهز به MFC
۴	مجموعه اهرم دسته دنده	جدید - ساده	جدید - لوکس
۵	پایه مهار کنسول بر روی بدنه	جدید	جدید
۶	مجموعه کمر بند ایمنی با سیستم محدود کننده نیرو به قفسه سینه سرنشینهای جلو	مجهز به LL	مجهز به LL
۷	عایق اسفنجی فایروال	تغییر یافته	تغییر یافته
۸	مجموعه سیستم ضبط و پخش و کلیدهای فانکشنی روی داشبورد	جدید-رنگ نارنجی	جدید-رنگ سفید با بلوتوث

ردیف	عنوان	۴۰۵	پارس
------	-------	-----	------

جدید- رنگ سفید	جدید - رنگ نارنجی	جلوآمپر	۹
اتوماتیک مشابه سورن	تغییر یافته دستی روتاری نوع دو	مجموعه بخاری	۱۰
جدید	جدید	مجموعه گردگیر اهرم دسته دنده	۱۱
روکش ظاهری تغییر یافته	روکش ظاهری تغییر یافته	مجموعه کابل و اهرم ترمزدستی	۱۲
جدید و مجهز به سنسور دمای کابین	جدید	مجموعه قاب زیرو روی فرمان	۱۳
تغییر یافته	تغییر یافته	قطعات بدنه در ناحیه ستون وسط و محفظه برف پاک کن	۱۴
تغییر یافته	تغییر یافته	قابهای زیر پائی طرفین داشبورد	۱۵
تغییر یافته	تغییر یافته	تغییر ACU ایربگ باتوجه به اضافه شدن ایربگ سرنشین جلو	۱۶
اضافه شدن برچسب هشدار	اضافه شدن برچسب هشدار	آفتابگیر سمت راست	۱۷

در بدنه خودرو تغییراتی جهت بالابردن استهکام بدنه جهت تکیه گاه کیسه ایمنی هوای سمت شاگرد اجراء گردیده است لذا بدین منظور بر روی ورق بدنه در این ناحیه سوراخکاری جدیدی مشاهده میشود و همچنین جهت سهولت نصب قطعه جدید ، ورق تسمه ای شکل فوق نیز بر روی ورق اصلی اتاق خودرو اضافه گردیده است .

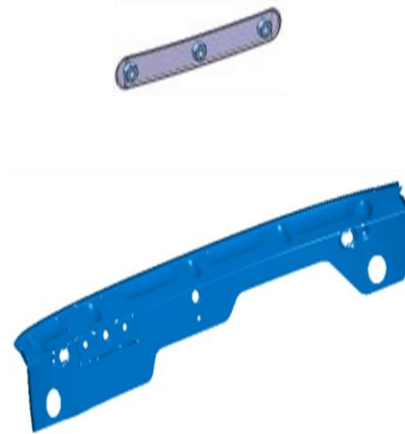

نمای داخل اتاق



نمای داخل موتور



نمای داخل اتاق

تغییرات **عمومی** ایجاد شده بر روی کلیه بدنه های تولیدی خانواده پژو ۴۰۵ و پارس  
بمنظور قابلیت نصب کیسه هوای سرنشین جلو



# نصب پایه مهار کیسه هوای سرنشین جلو بر روی دیواره سینی پشت موتور

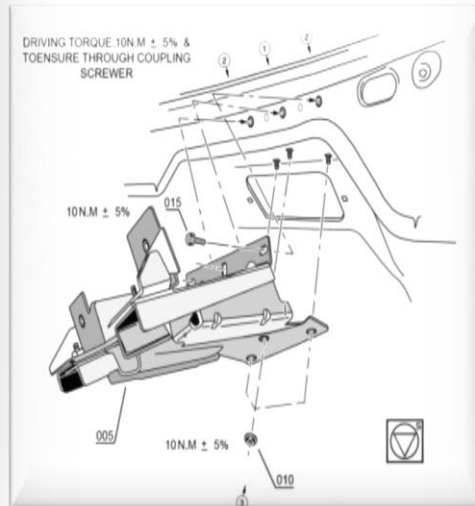
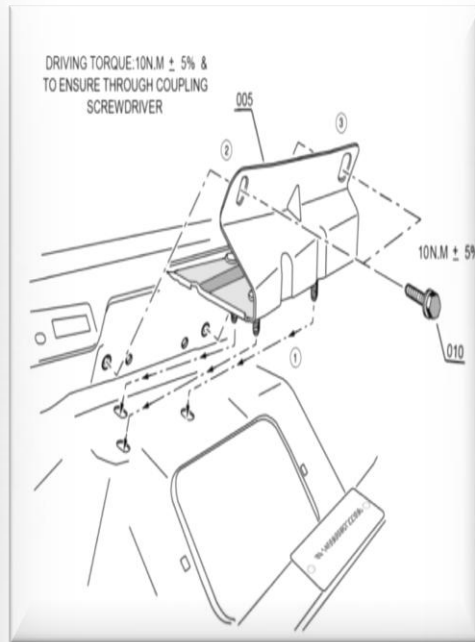



## تغییرات خاص روی قطعات بدنه ای ستون طرفین خودرو بمنظور استفاده از کمربند load limiter در دو سمت

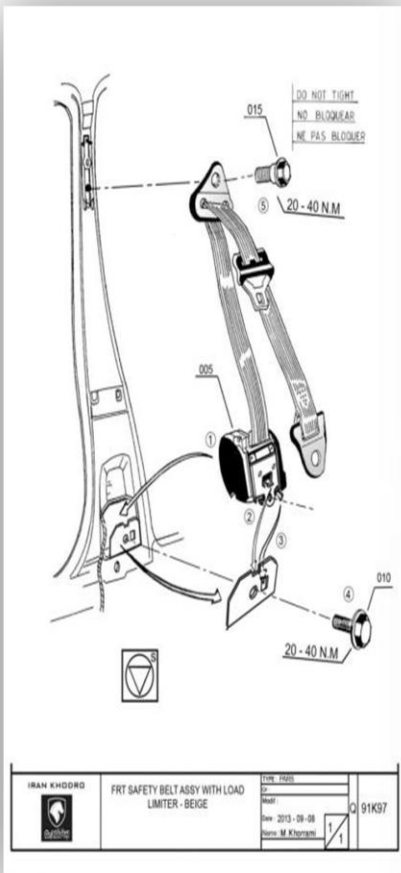

تصویر مونتاژی مجموعه بخاری معمولی وستون فرمان در چپ و پایه  
مهار ایربگ در راست قبل از مونتاژ مجموعه داشبورد و همچنین  
مونتاژ مجموعه گلدانی اهرم دسته دنده به همراه پایه مهار کنسول به داشبورد

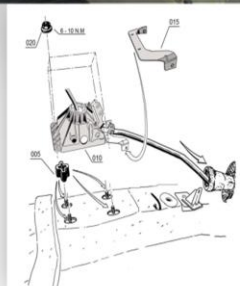

نصب و مونتاژ پایه عقبی مهارکنسول جدید بر روی بدنه (بواسطه یک مهره در انتهای آن و پیچ های مهار صندلی در طرفین)

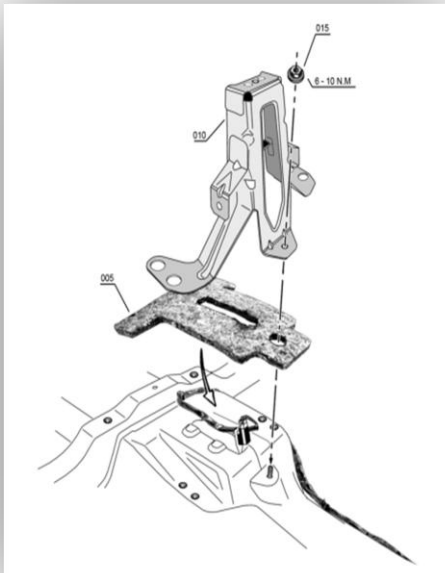

نحوه اتصالات مونتاژی مجموعه داشبورد بر روی بدنه مطابق با وضعیت فعلی داشبورد بوده با این تفاوت که دو عدد پیچ هم مازول ایربگ روی داشبورد را به پایه آن مهار می نماید

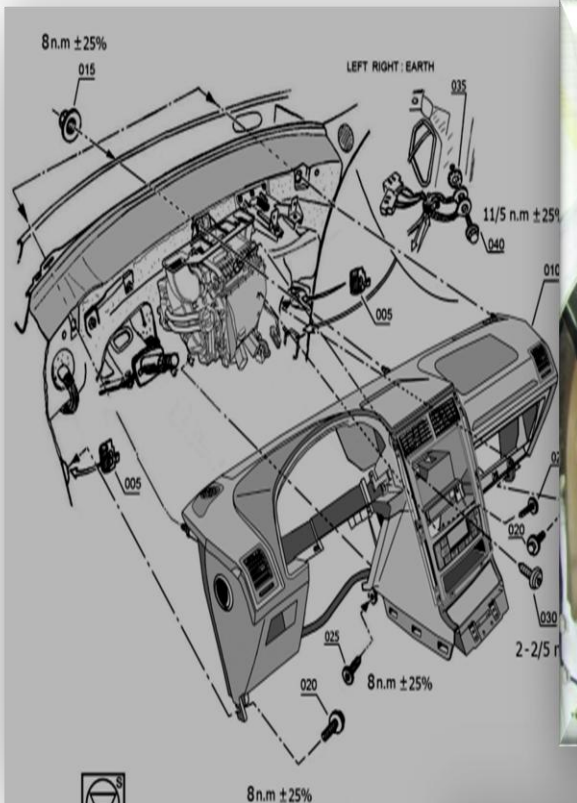

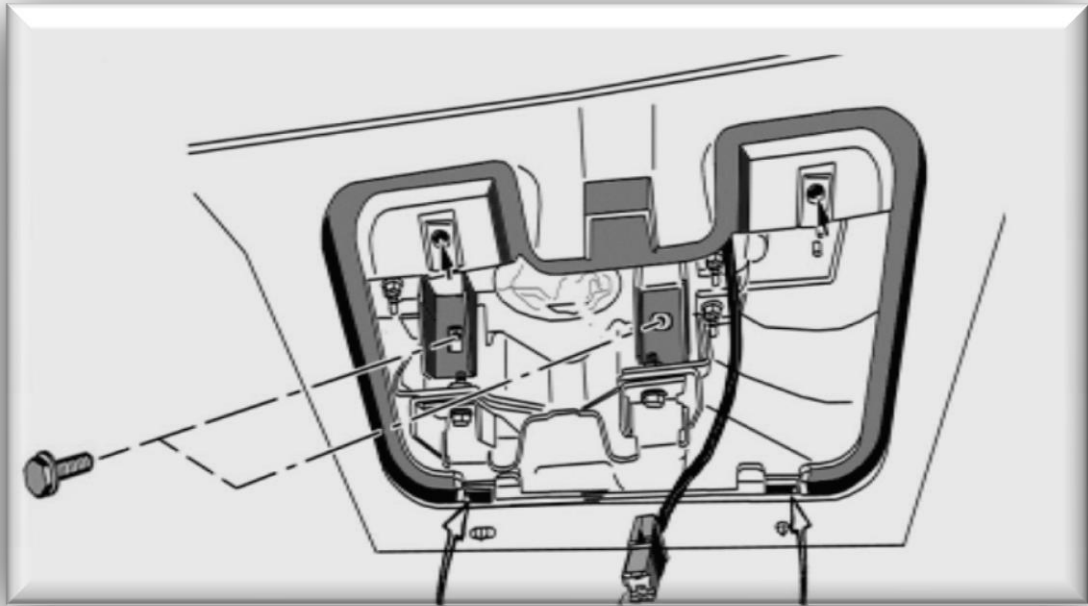



نصب و مونتاژ در پائینی زیر کیسه هوای سرنشین پس از اتصال سوکت  
لامپ داخل داشبورد (پارس) با دو عدد پیچ در موقعیت تعریف شده



پس از نصب در زیر ماژول ایربگ (تصویر اسلاید قبلی) در موقعیت خود ،  
مجموعه در داشبورد بر روی داشبورد مونتاژ می گردد و حصول اطمینان از  
عملکرد صحیح خاموش و روشن شدن لامپ آن در خودروهای پژو پارس به  
هنگام باز و بسته شدن مجموعه در داشبورد بعمل می آید.

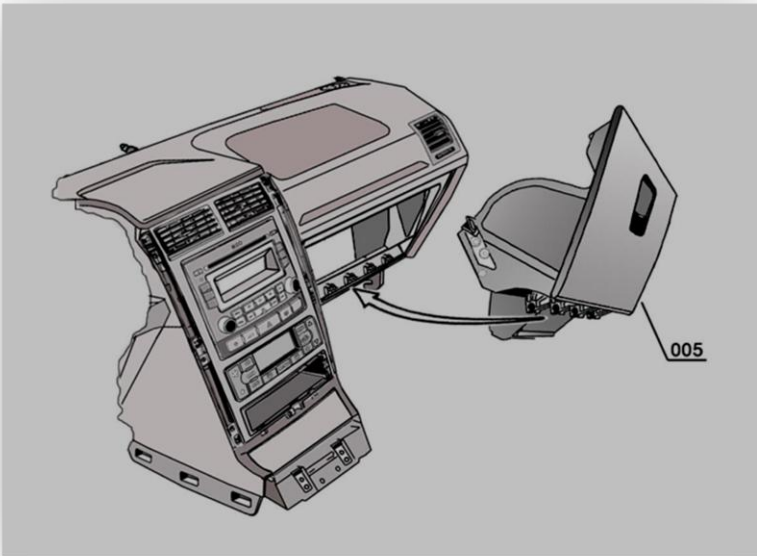

### مونتاژ و مهار جلو آمپر و سپس قطعه تزئینی جلو آمپر



وجه تمایز ظاهری جلو آمپر پژو پارس  
با پژو ۴۰۵ در رنگ نقره ای رنگ بر  
روی سطح آن می باشد

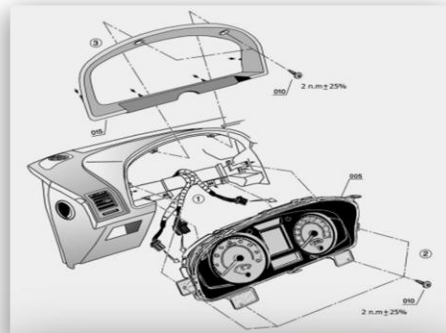



# مجموعه داشبورد و کنسول و متعلقات نصب شده بر روی خودرو



با توجه به تعریف سیستم تهویه مطبوع اتوماتیک برای پژو پارس سنسورهای دمای محیطی بر روی سپر در نظر گرفته شده است که اتصال متناظر آن بر روی دسته سیم چراغ های جلو دیده شده است و محل نصب مجموعه براکت سنسور دمای محیط بر روی سپر با اعمال دو سوراخ وجود دارد

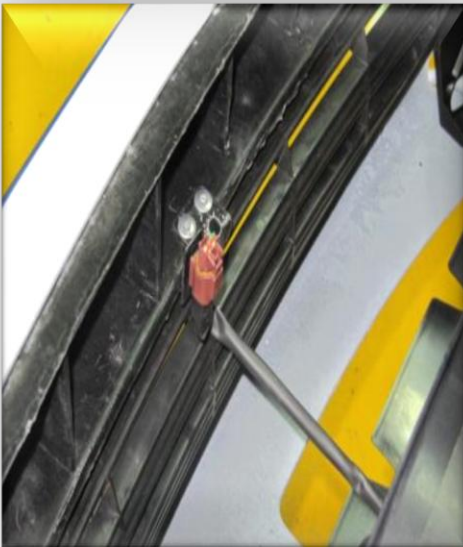
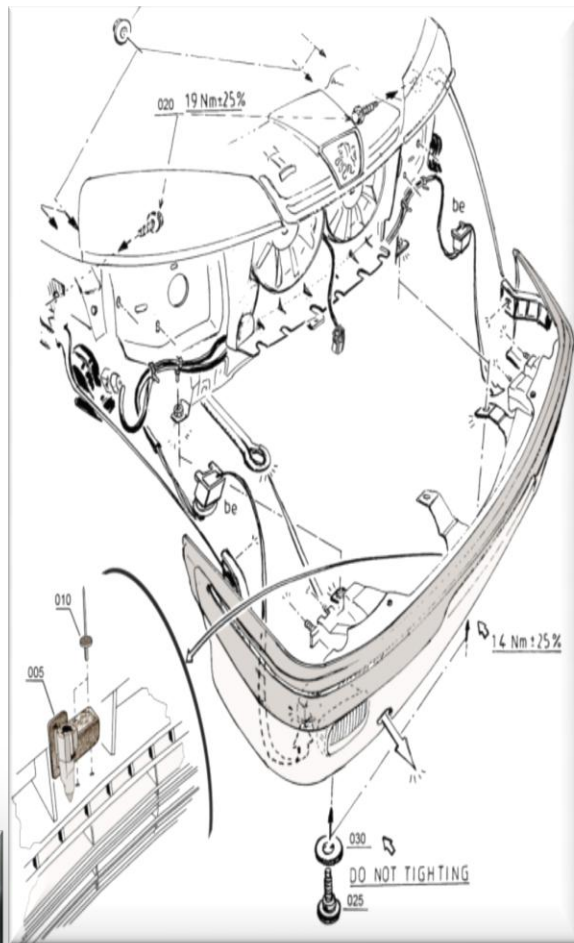

# نصب و مونتاژ سیستم ضبط و پخش روی داشبورد و نحوه اتصال دسته سیم و کابل آنتن در موقعیت خود

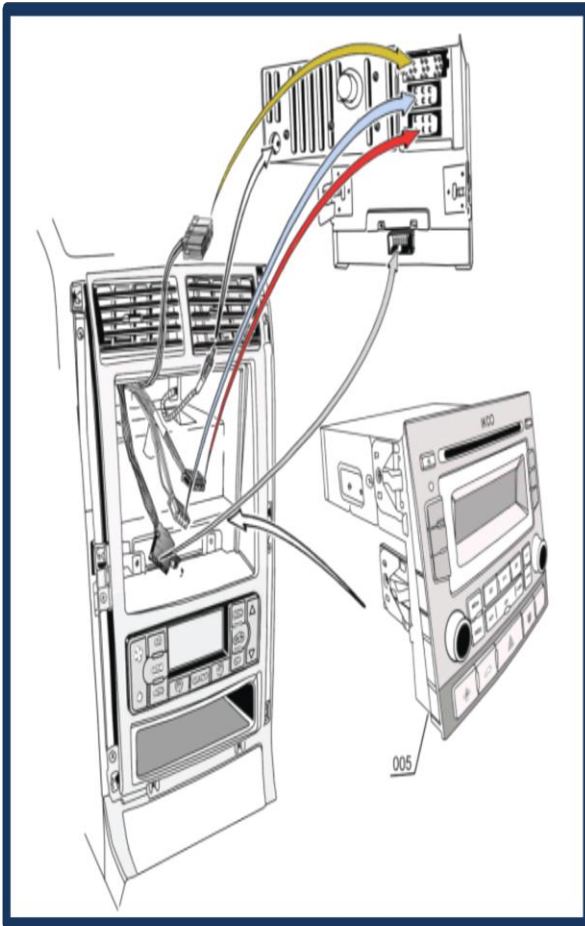

نمای پشتی مجموعه سیستم ضبط و پخش

## نحوه دمونتاز زه های تزئینی سنتر پنل از روی خارهای ریموندی موجود بر روی سنتر پنل داشبورد

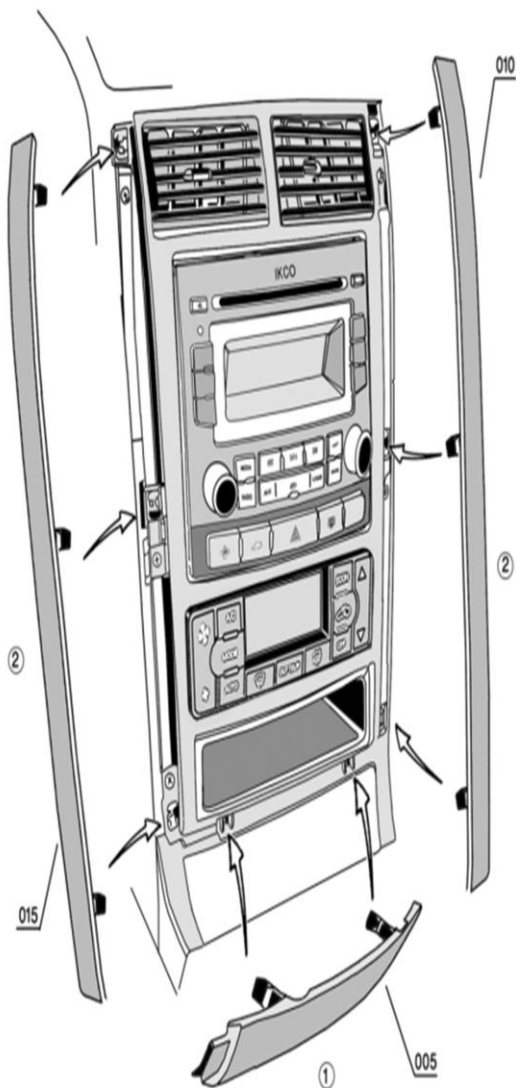

# نمای روبروی داخل کابین پژو ۴۰۵ و پژو پارس











اتصال کانال های هدایت هوا در زیر کنسول به سمت عقب خودرو و به کانال های هدایت هوا در پیشانی جلوی بخاری و مونتاژ کنسول و متعلقات آن

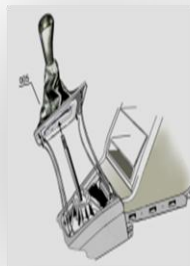
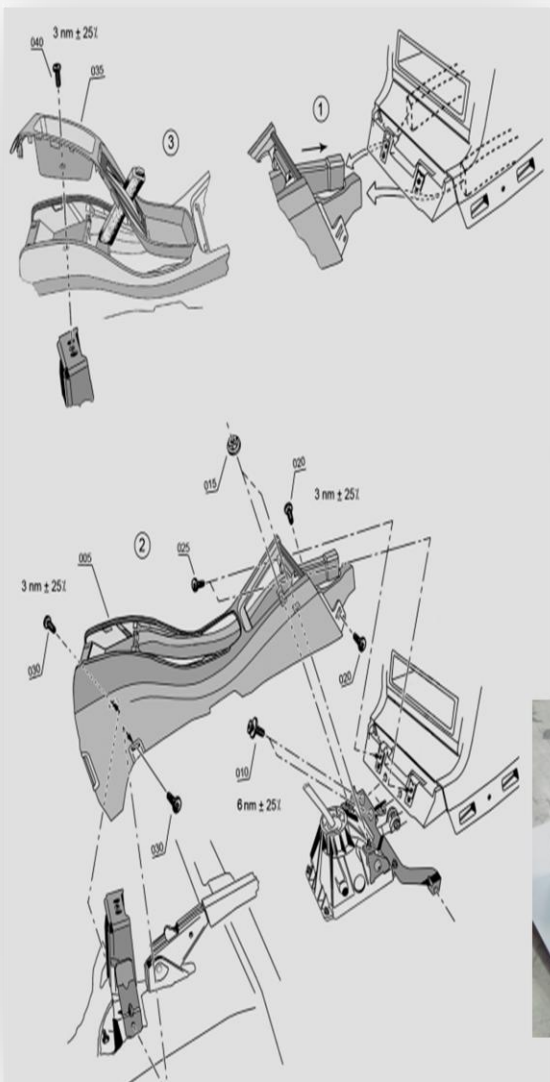

با توجه به آنکه مجموعه کنترلی سیستم بخاری معمولی در خودروهای پژو ۴۰۵ بصورت کابلی می باشد بایستی مجموعه سنتر پنل مرکزی بصورت غیر یکپارچه و منفصل از مجموعه داشبورد باشد در حالیکه در پژو پارس با توجه به بهره برداری از سیستم تهویه مطبوع اتوماتیک مجموعه سنتر پنل و کنترل پنل بخاری بر روی مجموعه داشبورد مجموعه شده از سوی سازنده داشبورد ارسال می گردد



با عنایت به محتوای ارائه شده در جزوه فوق که آخرین اطلاعات تأیید شده ، مربوط به پروژه فوق تا لحظه انتشار این مدرک میباشد خواهشمند است در صورت ارائه مدارک جدیدتر ، جهت به روز نمودن محتوای این مجموعه به سایت مهندسی ایساکو مراجعه و آخرین اطلاعات تکمیلی را دریافت نمایید .