



معاونت مهندسی و کیفیت

راهنمای تعمیرات

داشبورد دو ایربگ

پژو ۴۰۵ و پارس

کلید مدرک ۱۴۹۳۳

پائیز ۱۳۹۳



## فهرست مطالب

صفحه	عنوان
۴	• نکات ایمنی
۵	• باز و بست داشبورد کامل
۶	• باز و بست کنسول
۱۱	• باز و بست نشانگر
۱۶	• باز و بست ایربگ شاگرد
۱۷	• باز و بست دریچه های کولر/بخاری روی داشبورد
۱۷	• باز و بست تیوتر روی داشبورد
۱۷	• باز و بست کلیدهای کنترلی روی فرمان
۱۸	• باز و بست کلید فعال و غیر فعال کردن ایربگ سر نشین



**توجه:** موارد ذکر شده در این کتاب مربوط به تعمیرات قطعات و مجموعه های جدید نصب شده بر روی این خودرو می باشد (اطلاعیه فنی 85-1392). جهت انجام تعمیرات قسمتهای دیگر خودرو به مستندات خودروی پارس مراجعه شود.

www.cargeek.ir

## داشبورد جدید خودروی پارس دو ایربگ با تهویه اتومات



## نکات ایمنی

لازم است با توجه به نصب ایربگ بر روی این مجموعه نکات ایمنی ذکر شده در زیر به دقت رعایت شود.

- هرگز اهم متر و یا هر وسیله ای که باعث عبور جریان می شود را به محرک ایربگ متصل نکنید .
- قبل از کار کردن بر روی هر یک از قطعات زیر ، حتماً سیستم ایربگ و کمربند ایمنی را غیرفعال (سرباتری منفی جدا شود) کنید : کنسول جلو – سیستم ایربگ و کمربند ایمنی و هرگونه تعمیراتی که نیاز به جوشکاری و یا پیاده کردن صفحه نمایش دهنده ها دارد .
- قبل از انجام اندازه گیری بر روی هر یک از قطعات زیر با اهم متر یا هر وسیله دیگر ، حتماً اتصالات آنها را جدا کنید : مدول ایربگ روی فرمان – مدول ایربگ روی کنسول جلو – و کشنده کمربند
- هنگام تست قسمت‌های برقی مدول ایربگ روی فرمان و مدول ایربگ روی کنسول جلو و کشنده های کمربند ایمنی سمت راننده و شاگرد با دستگاه‌های اندازه گیری ، خطر فعال شدن آنها وجود دارد .
- هنگام اتصال کانکتورهای مدول ایربگ روی فرمان و روی کنسول جلو و کشنده کمربند ایمنی ، هرگز دستگاه‌های اندازه گیری را به آنها متصل نکنید .
- از تعمیر ECU ایربگ اکیدا خودداری نمایید و در صورت بروز هر گونه مشکل آن را تعویض نمایید .
- از ایجاد فشار و ضربه به ECU جدا خودداری نمایید و در صورت بروز هرگونه فرورفتگی و شکستگی یا دفرمگی آن را تعویض نمایید .
- حتما موقع تعویض قطعه ، سیستم ایربگ را غیر فعال کنید .
- در هنگام غیر فعال کردن مدول ایربگ ، مثبت باتری را قطع کنید و پس از ۲ دقیقه اقدام به تعمیر یا تعویض ایربگ نمایید .
- در هنگام باز بودن سوئیچ ، کانکتور ECU را جدا نکنید .
- در هنگام حمل یا نصب ECU از ضربه زدن و افتادن آن جلوگیری نموده و مانع از افتادن قطعات دیگر بروی آن شوید
- از تماس هر گونه قطعه فلزی با پینهای کانکتور ECU جلوگیری شود.

## داشبورد کامل

### باز کردن

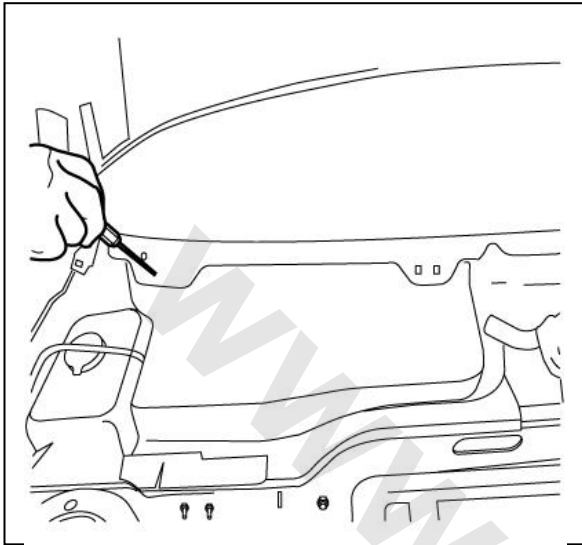

۱- ابتدا سرباطری منفی را جدا نمایید .

۲- اهرم برف پاک کن را باز کنید.

(مطابق با راهنمای تعمیرات قطعات الکتریکی)

۳- قاب فیلتر هوای تهویه را جهت دسترسی به پیچهای

خارجی داشبورد باز کنید.

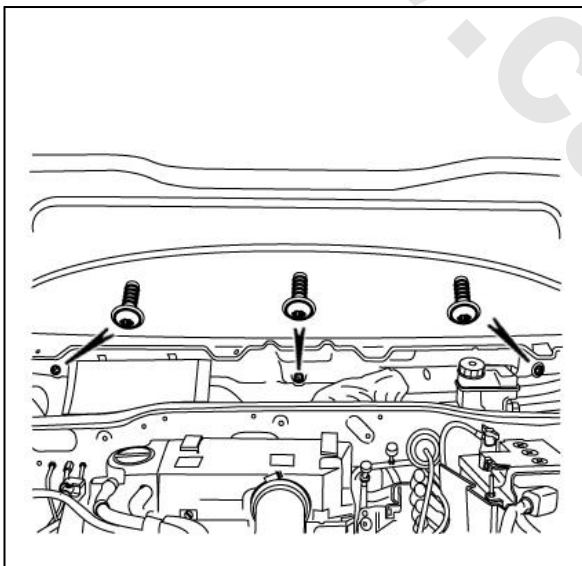

۴- اتصال بیرونی داشبورد دارای ۳ عدد پیچ است که

لازم است پیچها باز شوند.

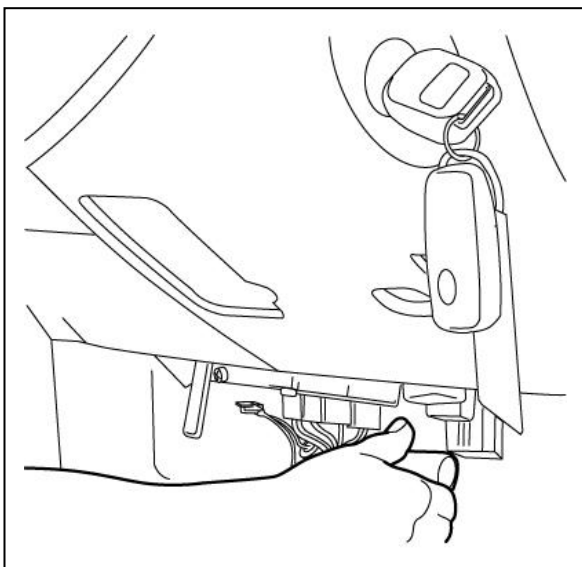

۵- قابهای کناری داشبورد(پایین ستون جلو) را باز کنید.

۶- قاب دسته دنده را خارج نمایید

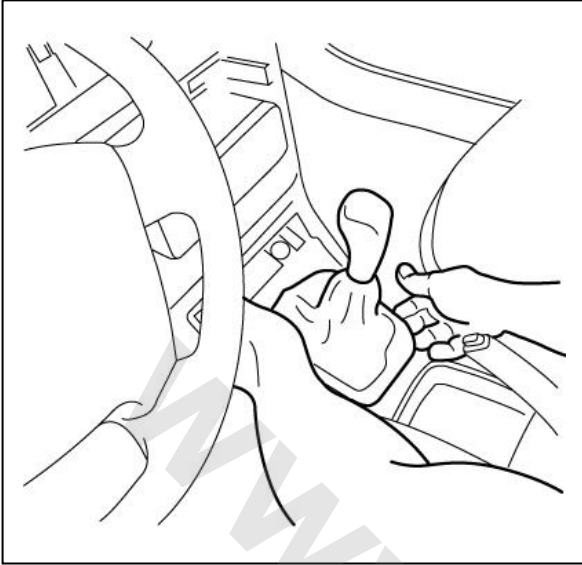

۷- قاب های کناری کنسول را با باز کردن پیچهای آن خارج نمایید.



❖ باز کردن کنسول

۸- جهت خارج کردن کنسول وسط، ابتدا پیچهای محل اتصال آن به داشبورد را باز نمایید.

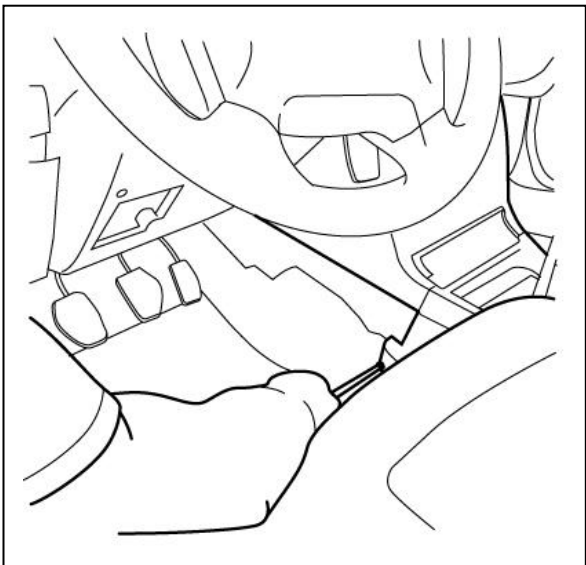





۹- پیچ قابهای کناری کنسول را باز نموده و کنسول را خارج نمایید.

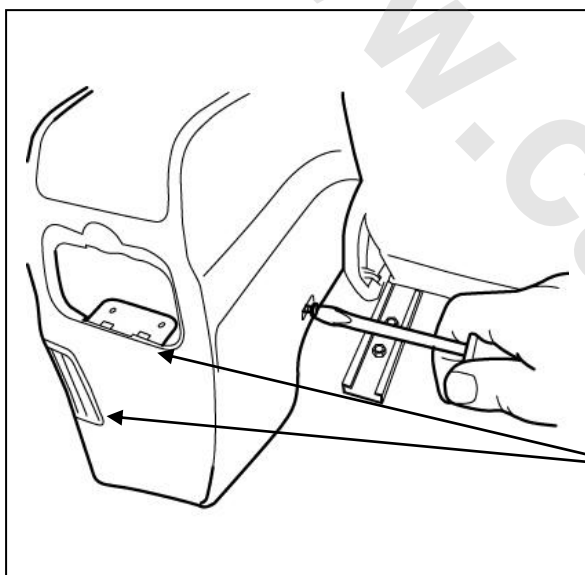

۱۰- جهت تعویض داکتهای عقب داخل کنسول لازم است کنسول باز شده و داکتها خارج شوند.

جهت باز کردن دریچه های هواکش روی کنسول از ابزار تریم استفاده شود.

**ابزار مخصوص تریم**

(کد اختصاصی ۲۶۱۰۲۰۰۵)

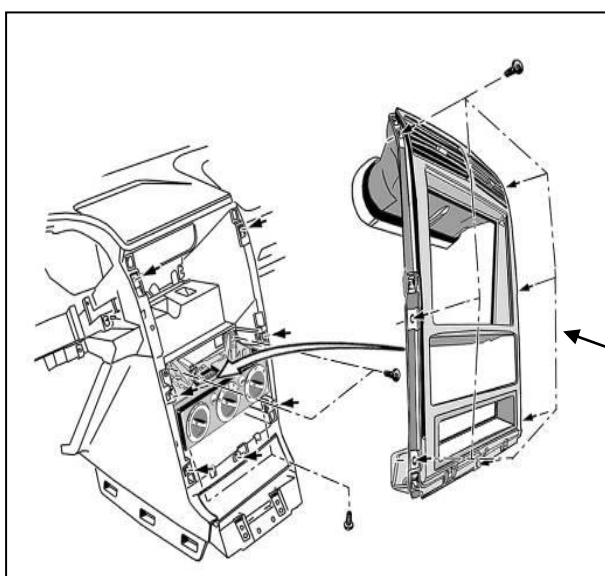

۱۱- قاب رویی پنل را با باز کردن پیچهای آن خارج نماید.





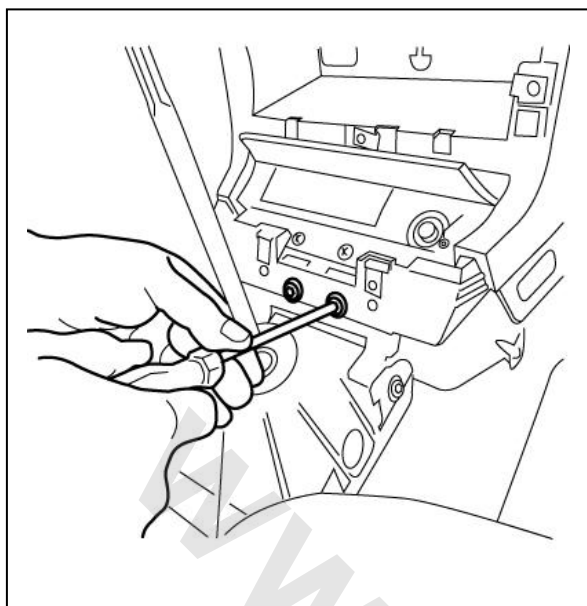

۱۲- پیچهای پایینی اتصال داشبورد را باز کنید .

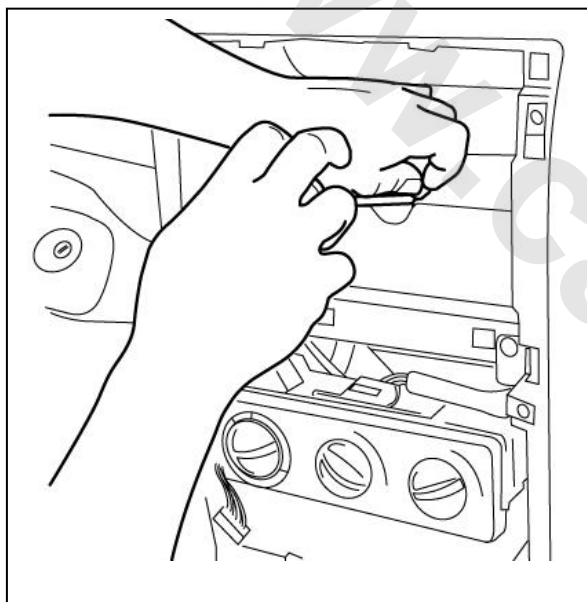

۱۳- پیچ بالایی اتصال داشبورد را باز کنید.

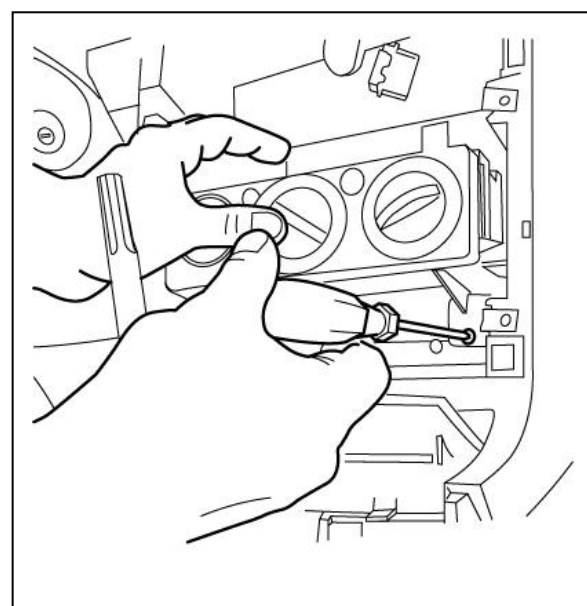

۱۴- پین کولر بخاری را با باز کردن پیچهای آن خارج نمایید .

(کانکتور آن جدا شود)

**توجه :** بازکردن پین کولر اتوماتیک نیز مشابه کولر دستی

می باشد)



۱۵- قاب زیر فرمان را باز کنید (۳ عدد پیچ)

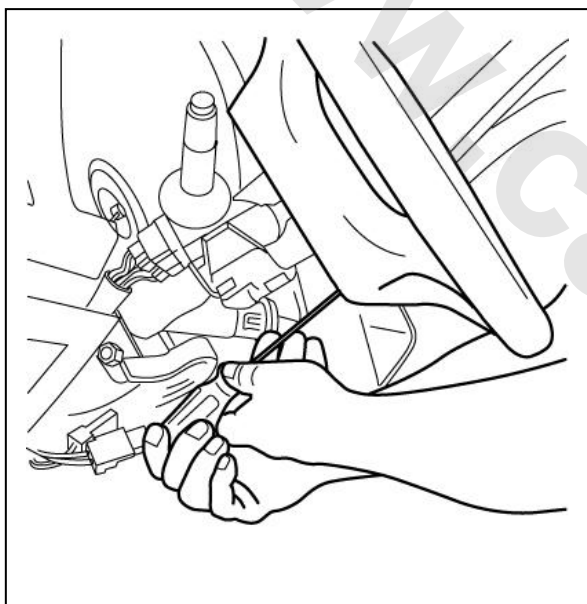

۱۶- جهت باز کردن کیسه هوای روی غربلیک فرمان

اقدام به باز کردن پیچهای پشت فرمان نمایید

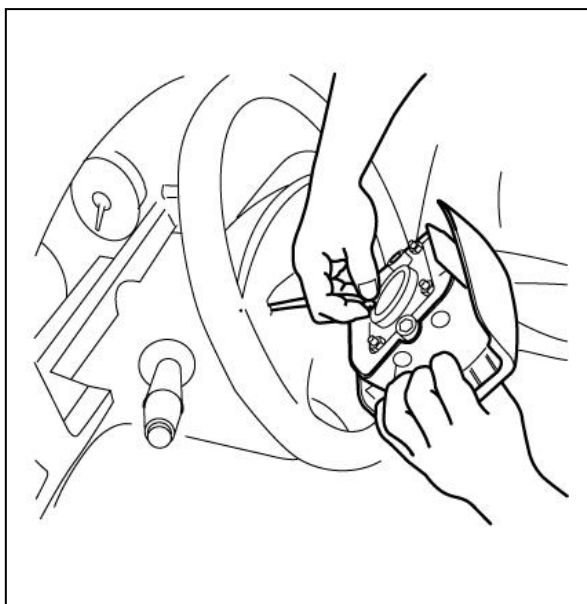

۱۷- کانکتور مدول را با دقت جدا نموده و مدول

(کیسه هوا) را جدا نمایید .

**توجه:** منظور ایمنی بستر، هنگام خارج کردن مدول

ایر بگ در محلی دور از حرارت و الکتریسیته بصورت

رو به بالا قرار گیرد.

**هشدار:** رعایت نکات ایمنی ذکر شده در ابتدای کتاب الزامی

می باشد.

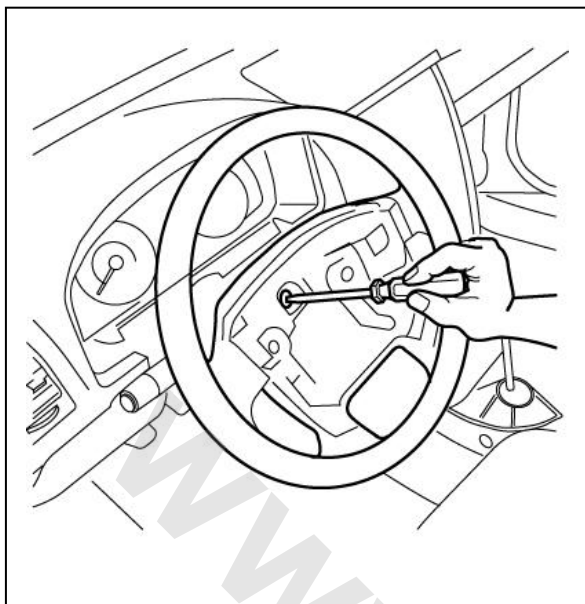

۱۸- پیچ بالای غربیلک فرمان را باز نموده و غربیلک

فرمان را خارج نمایید.

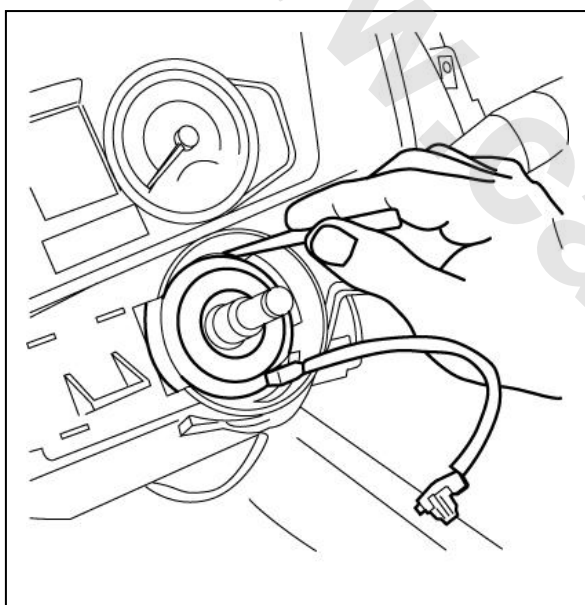

۱۹- با باز کردن خار فنر پیچشی ایربگ اقدام به باز نمودن

آن نمایید

**توجه:** (جهت باز کردن دقیق این قطعه به کتاب راهنمای

تعمیرات ایربگ راننده ۱۴۴۲۵ مراجعه نمایید)

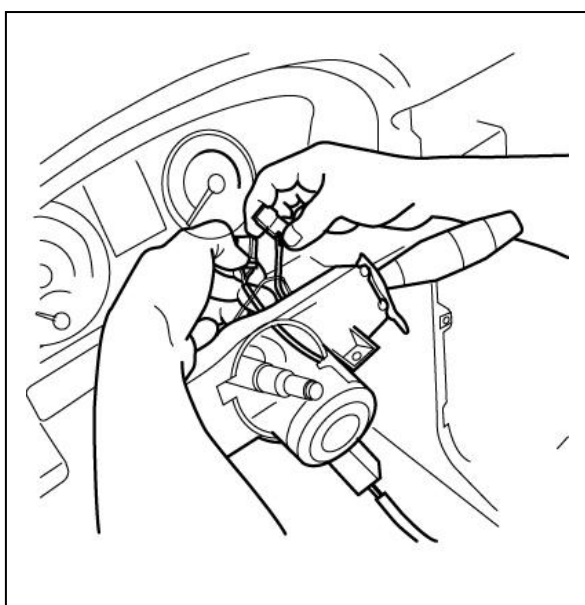

۲۰- کانکتورهاراجدا کرده و فنر پیچشی را خارج نمایید .

**توجه:** جهت مونتاژ فنر پیچشی به مستند راهنمای

تعمیرات ایربگ راننده ۱۴۴۲۵ مراجعه نمایید.

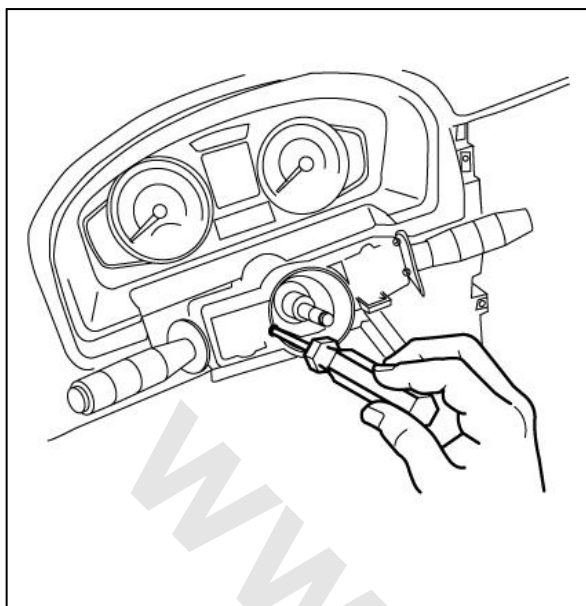

۲۱- پیچهای قاب دسته راهنما را باز نمایید

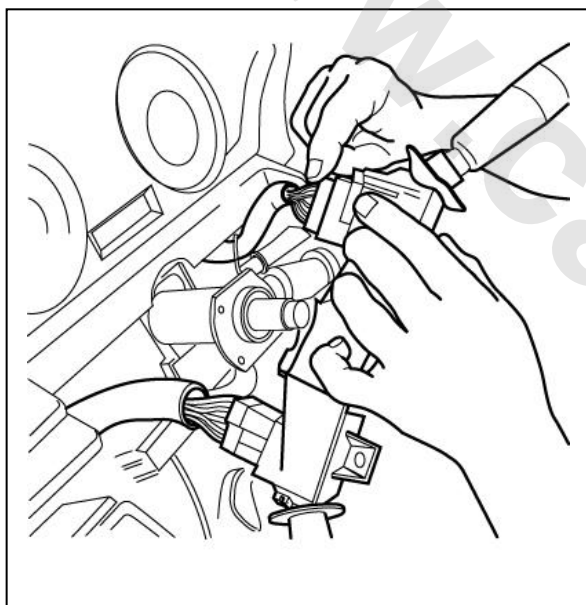

۲۲- کانکتورهای مربوط به دسته راهنما و برف پاک کن را

جدا نموده و مجموعه دسته راهنما و برف پاک کن را

جدا نمایید.

❖ باز کردن نشانگر



۲۳- پیچهای قاب نشانگر(جلوآمپر) را باز کنید و قاب را

خارج نمایید.



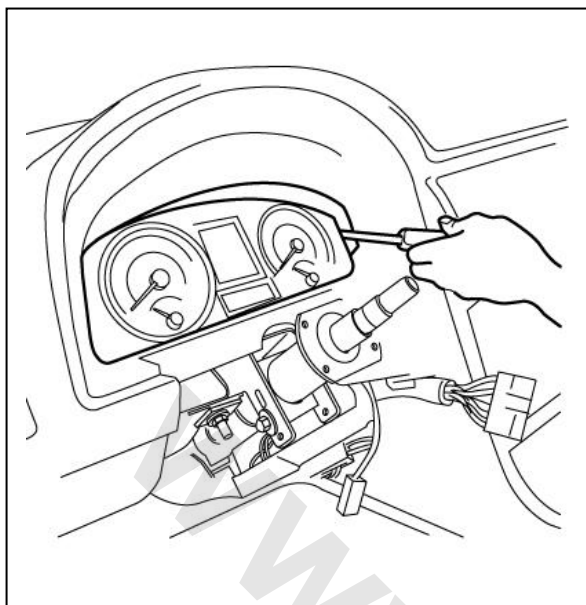

۲۴- پیچهای مجموعه نشانگر(جلوآمپر) را باز کنید و جلو آمپر

را خارج نمایید

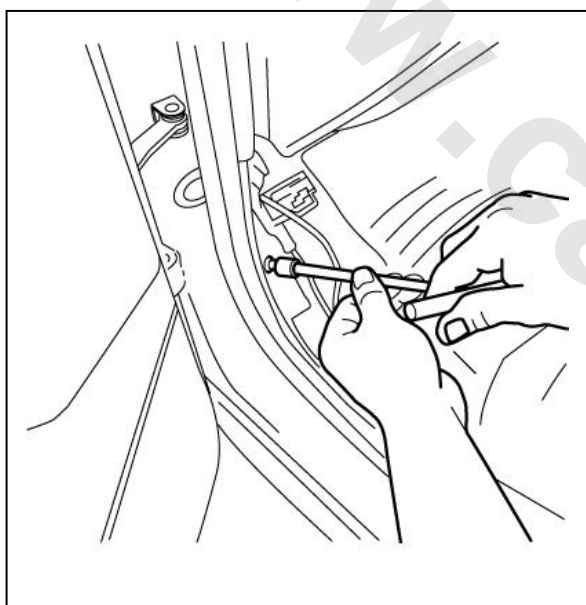

۲۵- پیچ های اتصال داشبورد به بدنه در دو طرف (چپ و

راست) را باز کنید.

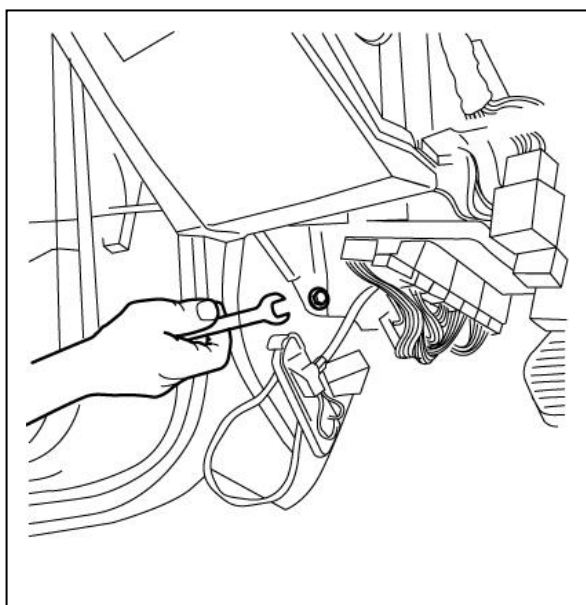

۲۶- پیچ اتصال داشبورد به بدنه، سمت شاگرد را باز کنید.

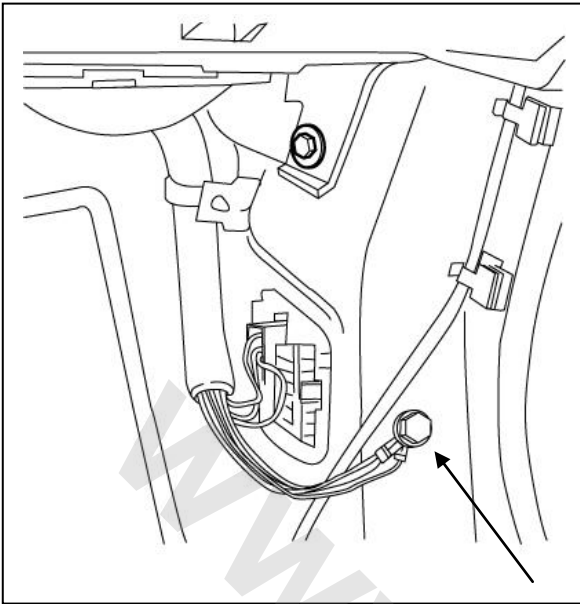

۲۷- پیچ اتصال بدنه مربوط به دسته سیم را باز نمایید.

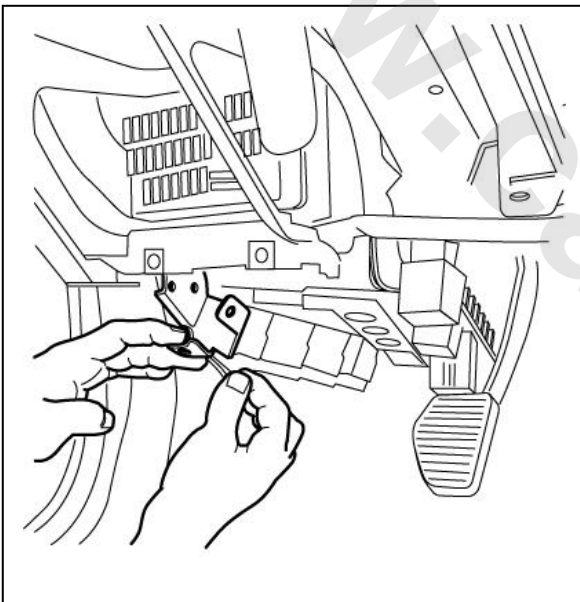

۲۸- کانکتورهای جعبه رله را جدا نمایید.

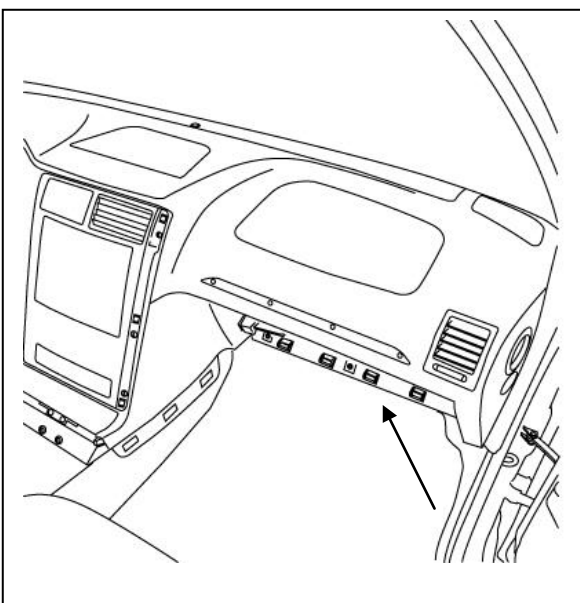

۲۹- درب جعبه داشبورد را باز کنید و پیچهای ایربگ را

باز نمایید

توجه: رعایت نکات ایمنی ذکر شده در ابتدای کتاب الزامی

می باشد.

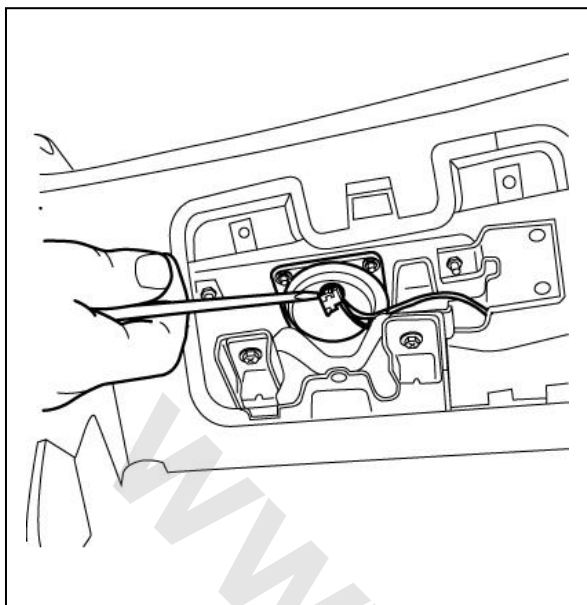

۳۰- کانکتور کیسه هوا را جدا نمایید.

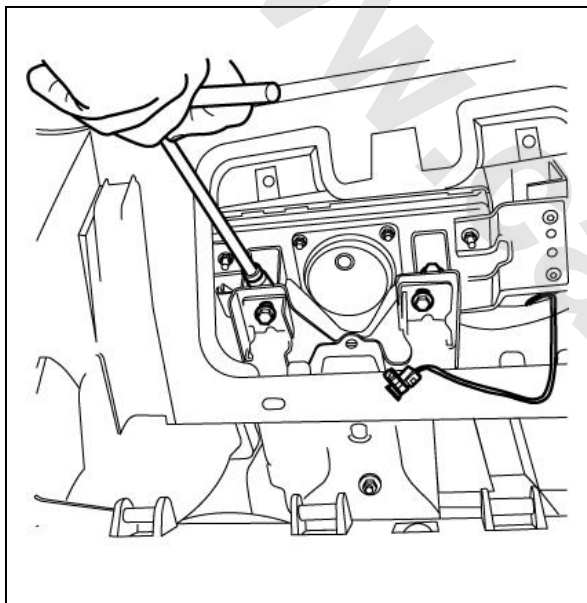

۳۱- دو پیچ اتصال کیسه هوا به پایه متصل به بدنه خودرو را باز نمایید.

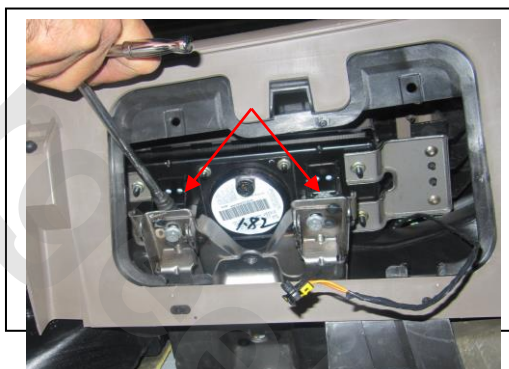

۳۲- داشبورد را خارج نمایید.



## بستن داشبورد

عملیات مونتاژ عکس عملیات باز کردن می باشد . لازم است گشتاور بستن پیچها مطابق با تصویر رعایت شود .

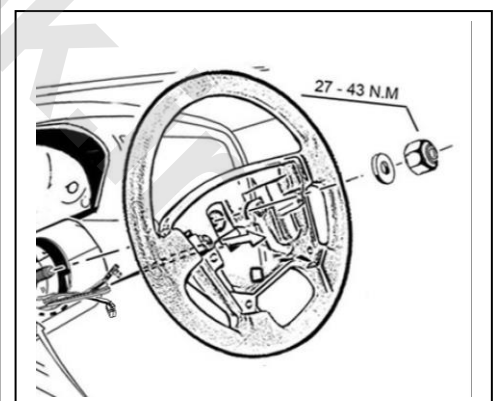
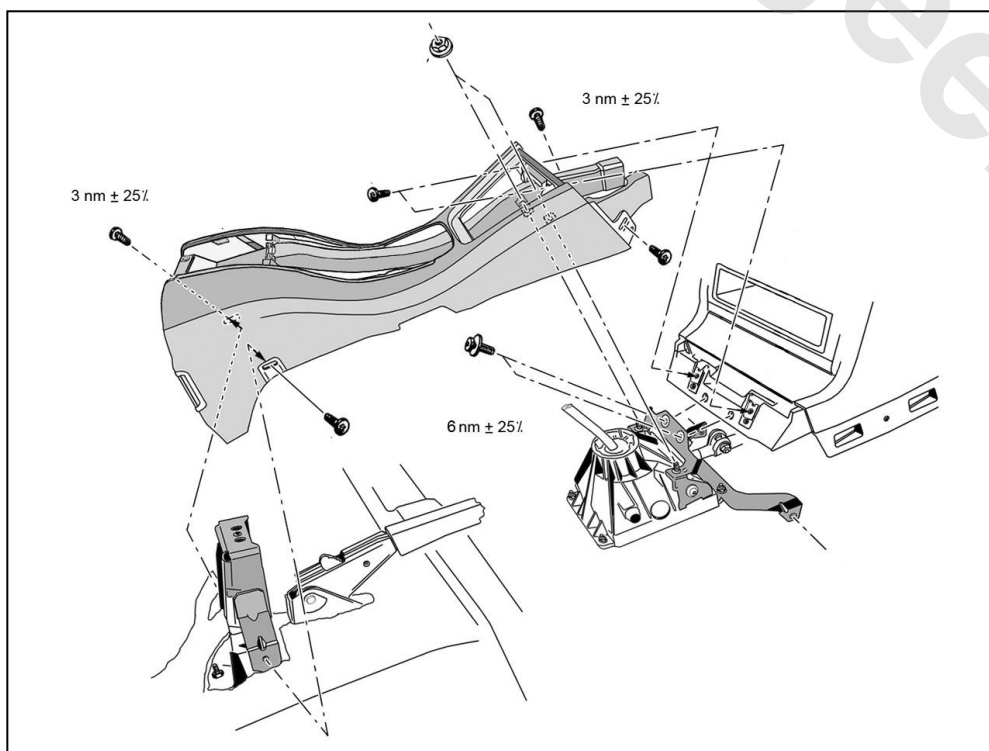
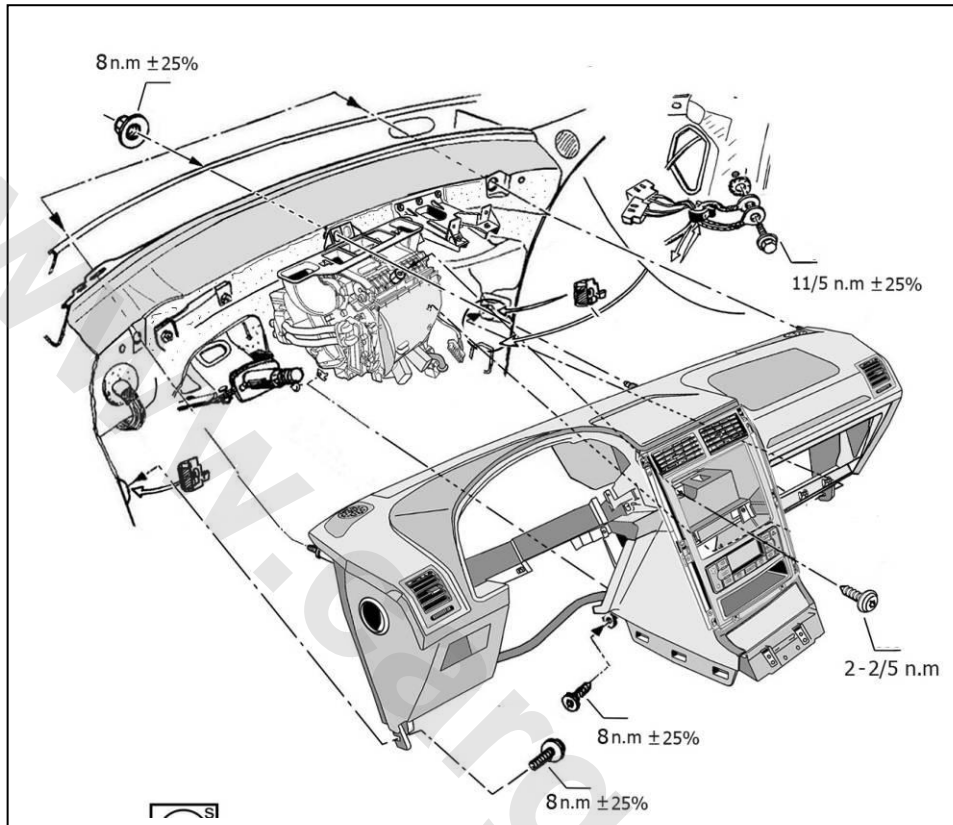

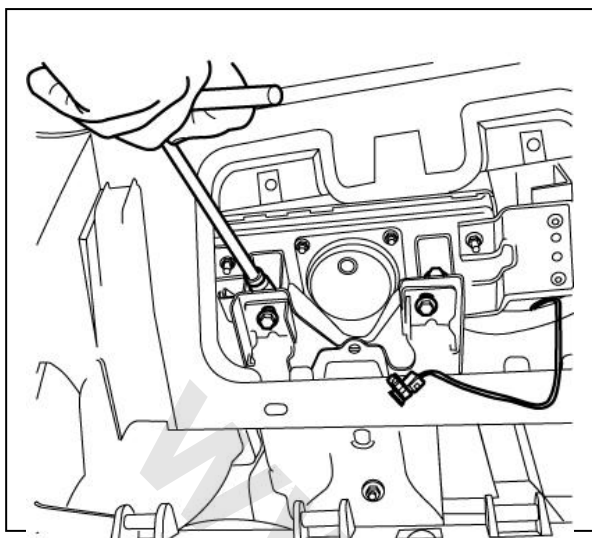
**ایربگ شاگرد****باز کردن**

۱- ابتدا جهت غیر فعالسازی ایربگ سرباطری منفی را جدا نمایید.

۲- از داخل جعبه داشبورد دو پیچ اتصال کیسه هوا به پایه متصل به بدنه خودرو را باز نمایید.

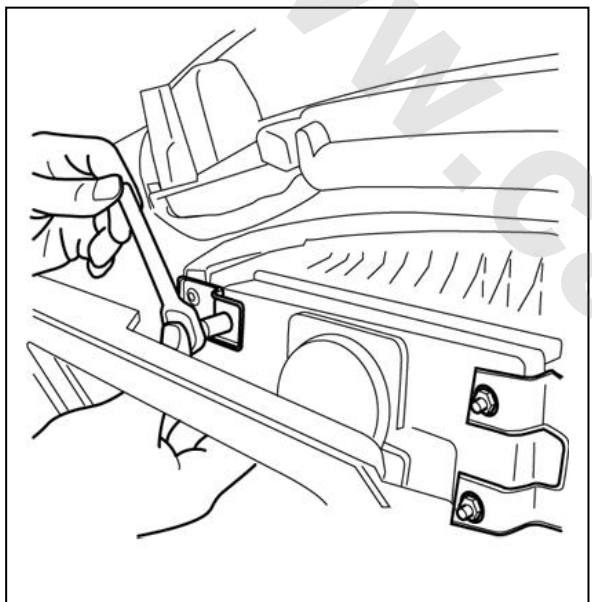

۳- سپس پیچهای اتصال دو پایه مدول ایربگ به مجموعه داشبورد باز نمایید.

۴- کانکتور را جدا نموده و مدول ایربگ را خارج نمایید

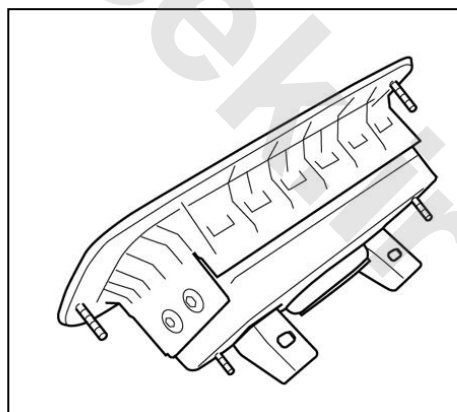
**بستن**

عملیات مونتاژ عکس عملیات باز کردن می باشد

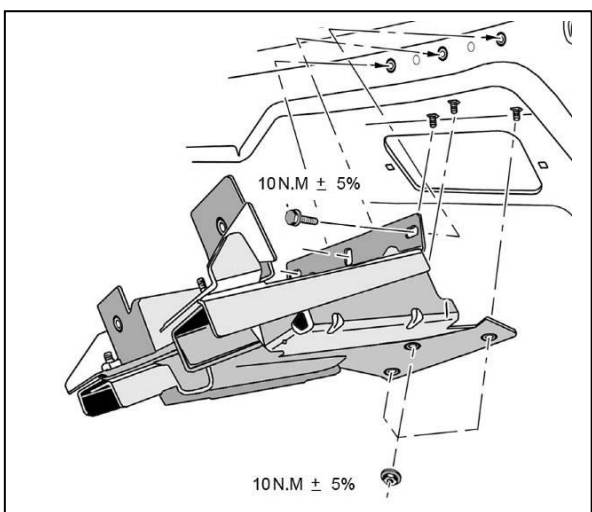

جهت مونتاژ برکت ایربگ به بدنه گشتاورهای ذکر شده در تصویر را رعایت نمایید. گشتاور پیچها: ۱۰ N.M

## دریچه های کولر / بخاری روی داشبورد

### باز کردن

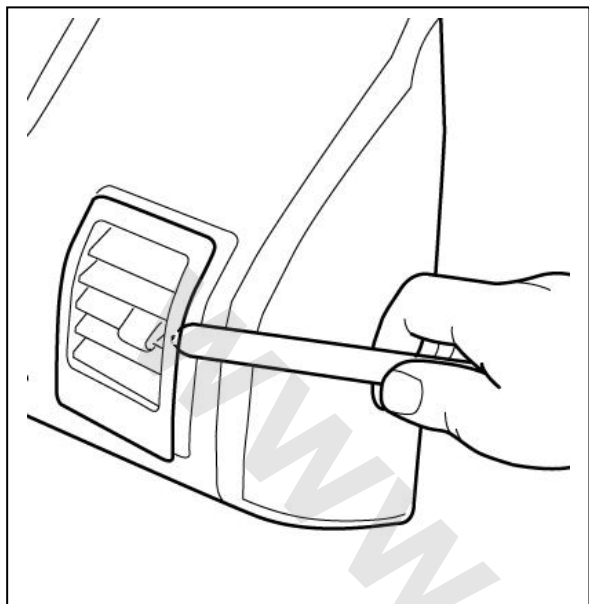

۱- با استفاده از ابزار مخصوص **تریم** (کد اختصاصی ۲۶۱۰۲۰۰۵)

اقدام به باز کردن اتصال خاری یک سمت دریچه نمایید.

۲- با دقت اتصال خاری سمت دیگر دریچه را آزاد

نموده و دریچه را خارج نمایید

### بستن

عملیات نصب عکس عملیات باز کردن است .

## بازو بست تیوتر روی داشبورد

### باز کردن



با باز کردن خارها توسط ابزار **مخصوص تریم**

(کد اختصاصی ۲۶۱۰۲۰۰۵) تیوتر را خارج نمایید.

### بستن

عملیات نصب عکس عملیات باز کردن است .

## کلیدهای کنترلی روی غربلک فرمان



کلیدهای مذکور بصورت مجموعه با ایربگ راننده بوده و

نحوه بازو بست مشابه مدول ایربگ راننده می باشد.

(مستند ایربگ راننده پارس با کد مدرک ۱۴۴۲۵).

## بازو بست کلید فعال و غیر فعال کردن ایربگ سرنشین

### باز کردن

- ۱- در داشبورد را جدا کنید
- ۲- پیچ های محافظ بالائی داشبورد را باز کنید
- ۳- محافظ بالائی داشبورد را از محل خود خارج کنید
- ۴- کانکتور سوئیچ فعال و غیرفعال کردن ایربگ را جدا کنید
- ۵- خارهای نگهدارنده سوئیچ را فشار دهید و به سمت بیرون نیرو وارد کنید

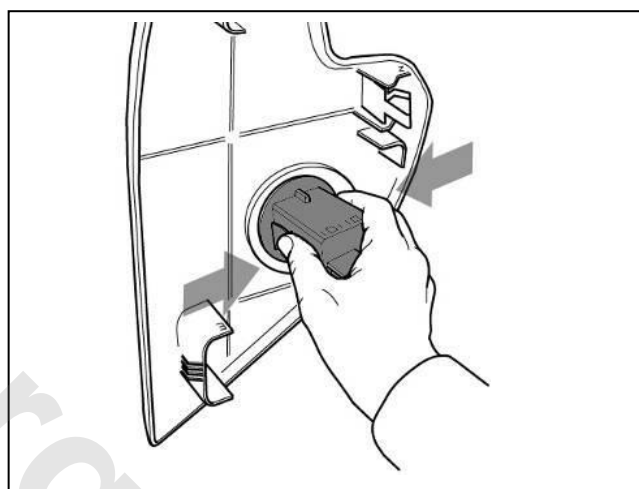
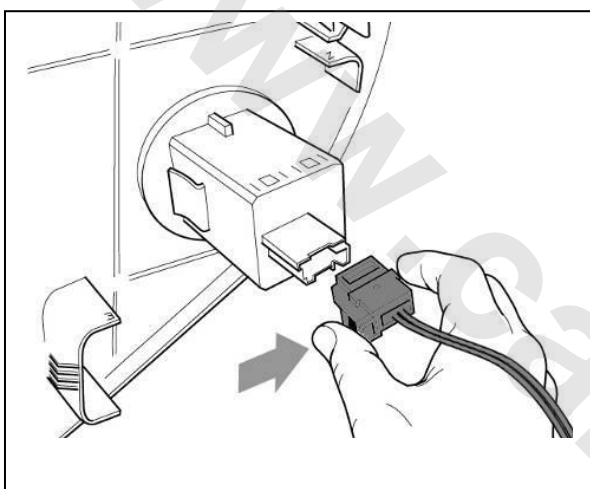

### بستن

عملیات مونتاژ عکس عملیات باز کردن می باشد

## لیست ابزار مخصوص مکانیکی

شکل	شرح	کد سازنده	کد اختصاصی فرزند	کد اختصاصی پدر	ردیف
	ابزار مخصوص تریب	9780X0	۲۶۱۰۲۰۰۵	۲۶۱۰۲۰۰۵	۱