



راهنمای محصول و گارانتی

دارنده محترم

این کتابچه برای آگاهی شما از

– امکانات خودرو و نحوه استفاده بهینه از آن

– ضوابط استفاده از خدمات گارانتی

– شرایط بهره‌مندی از خدمات امداد خودرو

تهیه شده و حاوی نکات مهم ایمنی، عملکردی و نگهداری است.

لطفاً این کتابچه را همواره در خودرو به همراه داشته و در حفظ و نگهداری آن کوشا باشید.



رهنبره ویژه گوشی های هوشمند
برای دریافت نرم افزار ایران خودرو

نرم افزار تلفن همراه گروه صنعتی ایران خودرو IKCO mobile application

- معرفی تمامی محصولات گروه صنعتی ایران خودرو
- نمایش موقعیت جغرافیایی نمایندگی ها بر روی نقشه
- قابلیت مکان یابی خودرو و...

برای خواندن لینک بارکد، احتیاج به نرم افزار بارکدخوان بر روی گوشی هوشمند خود دارید. آن را باز کرده و دوربین موبایل را کمی به بارکد نزدیک کنید. پس از چند ثانیه برنامه به طور خودکار بارکد را خوانده و لینک نهفته در آن را به شما نمایش می دهد.

بِسْمِ اللَّهِ الرَّحْمَنِ الرَّحِيمِ

خریدار گرامی

ضمن تشکر از شما برای خرید محصول شرکت ایران خودرو، تبریک ما را به جهت این انتخاب پذیرا باشید. امیدواریم خودروی جدید بتواند در لحظات شاد زندگی شما سهمی داشته باشد. شرکت ایران خودرو در تلاش است تا همزمان با ارتقاء کیفیت محصولات خود، با ارائه خدمات بهتر رضایت شما را جلب نماید و اعتقاد داریم که این رضایتمندی، کلید طلایی در موفقیت ما خواهد بود.

در این راستا کتابچه راهنمای محصول و گارانتی تهیه شده است تا در استفاده صحیح از امکانات و وسیله نقلیه و نحوه رانندگی با آن و نیز شرایط بهره‌مندی شما از خدمات گارانتی و امدادی به شما کمک نماید. لذا بهتر است همواره آن را در محفظه داشبورد خودرو نگهداری کنید. برای استفاده آسانتر، این کتابچه به دو قسمت کلی "راهنمای محصول" و "راهنمای گارانتی" تقسیم شده است. در راهنمای محصول به مشخصات و امکانات محصول، نکات ایمنی و عملکردی برای رانندگی و نگهداری از خودرو، اطلاعات فنی و ... در قالب فصل‌های قبل از رانندگی، رانندگی، نگهداری خودرو، فوریت‌های فنی، اطلاعات فنی اشاره شده است.

در راهنمای گارانتی شرایط استفاده از خدمات گارانتی خودرو و نیز نحوه بهره‌مندی از خدمات امداد خودرو ایران در فصل‌های کلیات، توصیه‌های فنی، قانون و آیین‌نامه حمایت از حقوق مصرف‌کنندگان و خدمات امدادی و طلایی امداد خودرو ایران تشریح گردیده است. توجه داشته باشید که در صورت فروش خودرو قبل از اتمام دوره گارانتی، این کتابچه را به منظور اطلاع خریدار از مشخصات خودرو، حقوق خود و شرایط گارانتی به ایشان تسلیم نمایید. بدیهی است عدم اطلاع خریدار از اطلاعات مندرج در این کتابچه، حقی را برای ایشان ایجاد نخواهد کرد.

نکات مهم:

- در این کتابچه به امکانات و مشخصات همه مدل‌های این خودرو اشاره شده و ممکن است بخشی از اطلاعات مندرج در مورد خودروی شما صادق نباشد. مواردی که اختصاص به برخی از مدل‌ها دارد، با علامت ستاره (*) و توضیح "در صورت نصب در خودروی شما" مشخص گردیده است.
- نظر به اهتمام شرکت ایران خودرو بر توجه به مسایل محیط زیستی، در این کتابچه موارد و نکاتی که لازم است در راستای حفاظت از محیط زیست مورد توجه قرار گیرد با نماد  مشخص شده است.

عبارات خاص:



اخطار

عدم توجه به دستورات ویژه که در کادرهای اخطار همراه با این علامت درج شده، ممکن است باعث آسیب جدی و به خطر افتادن سلامت راننده و یا سرنشینان خودرو شود.



هشدار

عدم توجه به دستوراتی که در کادرهای هشدار دهنده همراه با این علامت درج شده است احتمال تصادف یا آسیب به خودرو را به دنبال خواهد داشت.

۱ خودروی شما در یک نگاه

۲ قبل از رانندگی

۳ رانندگی

۴ نگهداری خودرو

۵ فوریت‌های فنی

۶ اطلاعات فنی

راهنمای نگهداری و خدمات گارانتی

مرور سریع مطالب

۱۰۳ بازیابی‌ها	۵ فهرست تصویری
۱۱۰ کاهش مصرف سوخت و حفظ محیط زیست	۱۰ کنترل‌ها و ابزارها
۱۱۱ شستشو و مراقبت از خودرو	۱۲ باز و بستن درها
۱۱۴ تعویض چرخ‌ها	۱۷ صندلی‌ها
۱۱۷ سامانه پایش باد تایرها (TPMS)	۲۰ کمربند ایمنی
۱۱۸ تعویض لامپ‌ها	۲۲ ایمنی کودکان
۱۲۱ تعویض فیوز	۲۸ کیسه هوا
۱۲۵ باتری	۳۲ آینه‌ها
۱۲۸ حمل خودرو	۳۳ تنظیم غربلک فرمان
۱۳۰ اطلاعات فنی	۳۴ کنترل شیشه‌ها
۱۳۳ مصرف سوخت	۳۶ سیستم تهویه
۱۳۴ برچسب‌های اخطار و پلاک	۴۱ تجهیزات داخلی
۱۳۵ عوامل شناسایی خودرو	۴۴ مالتی مدیا
۱۳۶ ابعاد خودرو	۷۲ صفحه نمایش جلو آمپر
۱۳۷ راهنمای نگهداری و خدمات گارانتی	۸۴ روشن کردن و رانندگی
۱۳۸ شناسنامه خودرو	۸۷ ترمز دستی و جعبه دنده دستی
۱۴۲ کلیات گارانتی	۸۸ محدود کننده سرعت
۱۵۴ سرویس‌های دوره‌ای	۹۰ کروز کنترل
۱۶۰ توصیه‌های فنی	۹۲ دسته راهنما
۱۶۶ قانون و آیین‌نامه حمایت از حقوق مصرف‌کنندگان	۹۵ برف پاک‌کن
۱۷۸ خدمات امدادی و طلایی امدادخودرو ایران	۹۶ فلاشر و بوق
		۹۷ سیستم‌های کمکی ترمز
		۹۹ سیستم فرمان برقی (EPS)
		۱۰۲ سیستم سوخت‌رسانی

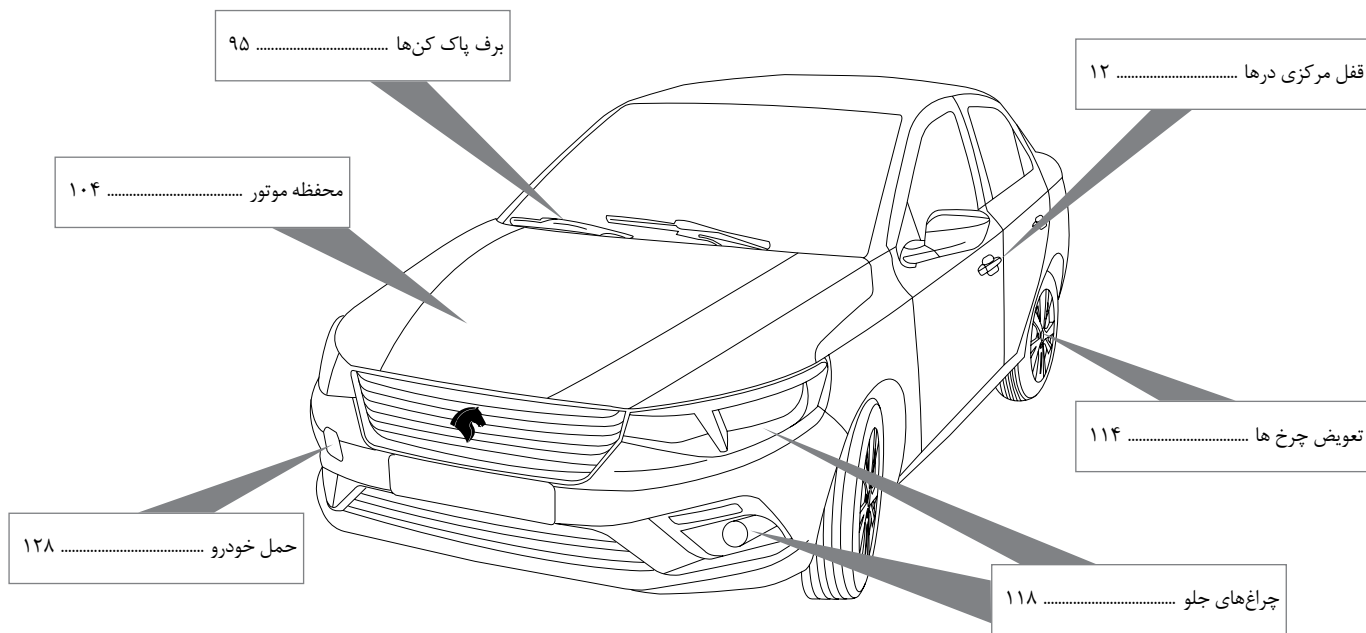

بخش خارجی

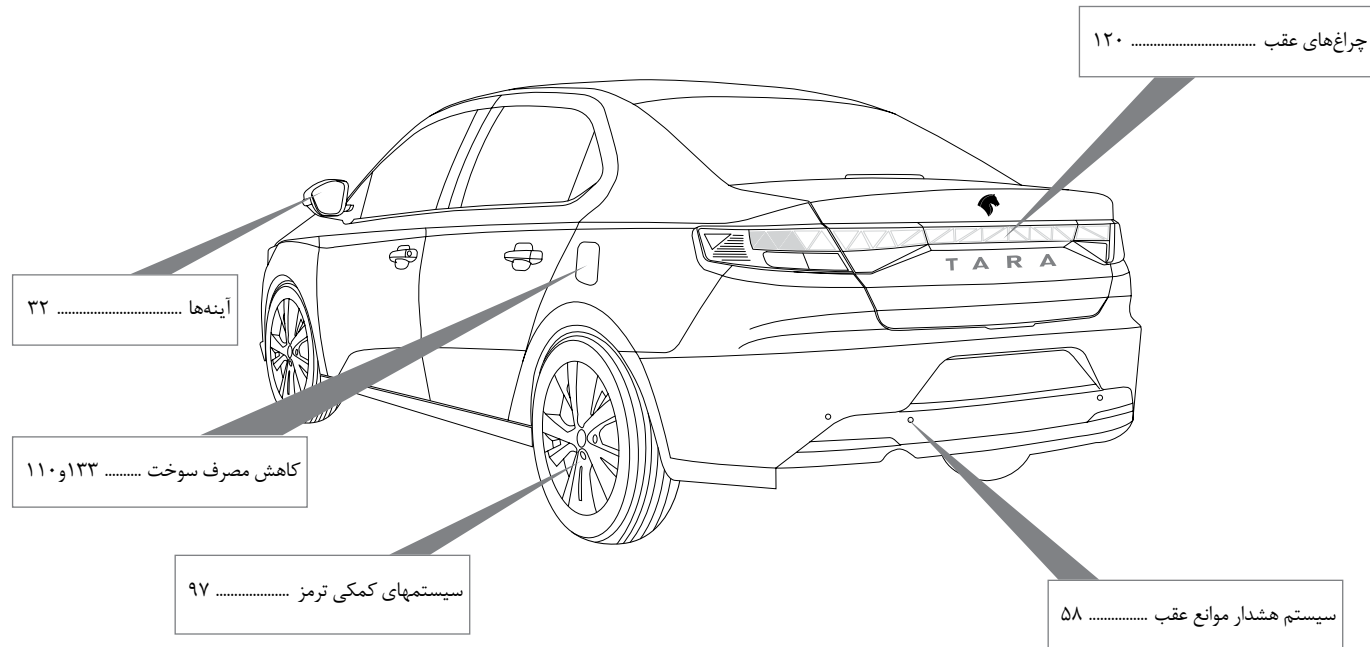

بخش داخلی

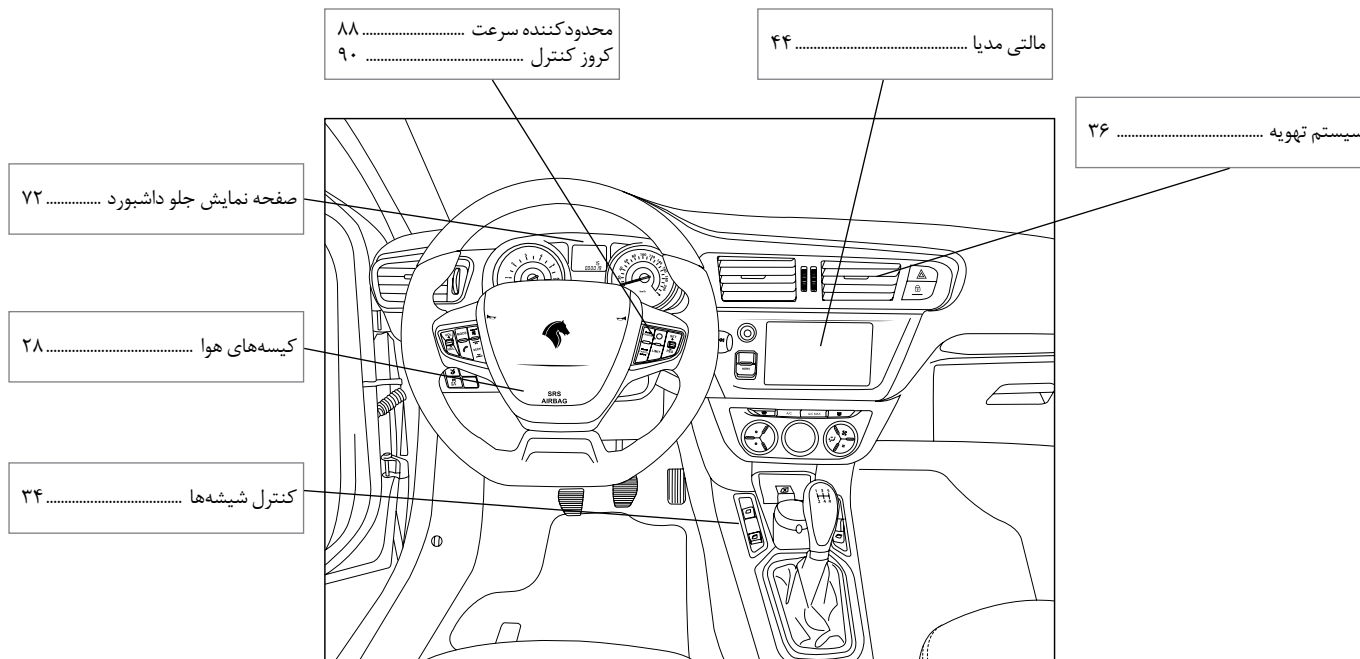



خودروی شما در یک نگاه

کنترل‌ها و ابزارها ۱۰

کنترل‌ها و ابزارها

۱. محدود کننده سرعت/اکروز کنترل
۲. تنظیم فرمان
۳. دسته چراغ‌ها و چراغ راهنما
۴. صفحه نمایش جلو داشبورد
۵. کیسه هوای راننده و بوق
۶. دکمه کنترل پایداری حرکتی (ESC/TCS)
۷. فلاشر
۸. دکمه قفل مرکزی
۹. مالتی مدیا
۱۰. دسته کنترل برف پاک‌کن و شیشه‌شو
۱۱. دریچه‌های هوای مرکزی و جانبی، قابل تنظیم
۱۲. دریچه بخارزدایی/مه‌زدایی شیشه جلو
۱۳. سیستم تهویه
۱۴. کنترل شیشه‌ها
۱۵. زیرسیگاری/اجای فنجان
۱۶. اهرم تعویض دنده
۱۷. محفظه داشبورد

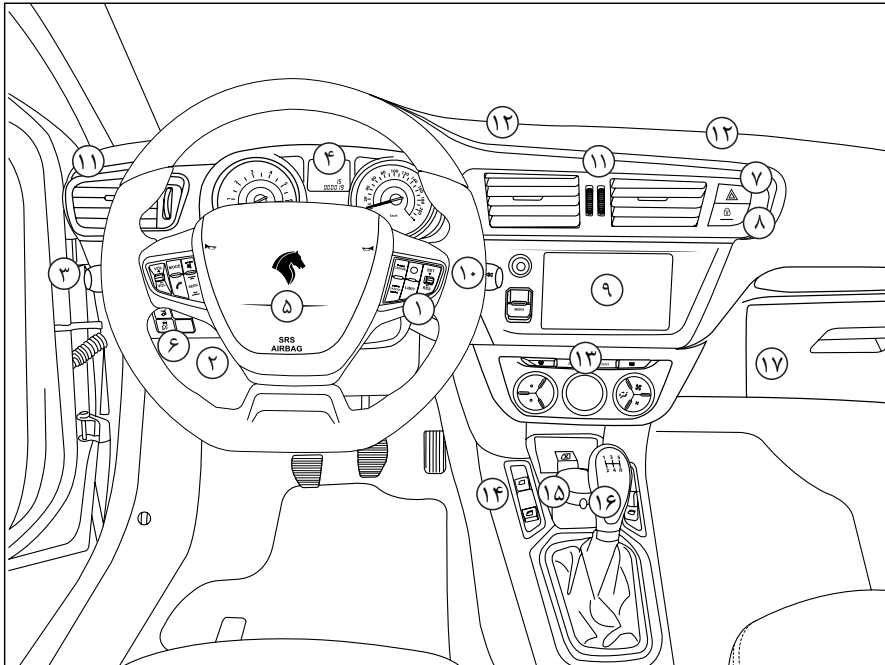

۲

قبل از رانندگی

۳۳.....	تنظیم غریبک فرمان	۱۲.....	باز و بستن درها
۳۴.....	کنترل شیشه‌ها	۱۷.....	صندلی‌ها
۳۶.....	سیستم تهویه	۲۰.....	کمربند ایمنی
۴۱.....	تجهیزات داخلی	۲۲.....	ایمنی کودکان
۴۴.....	مالتی مدیا	۲۸.....	کیسه‌های هوا
		۳۲.....	آینه‌ها

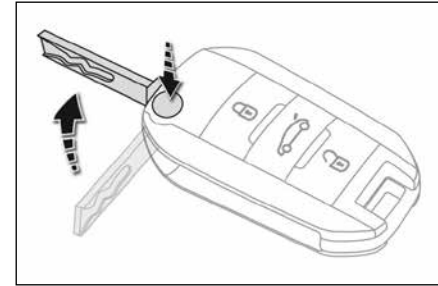

کلید کنترل از راه دور

مجموعه کلید، امکان قفل کردن یا باز کردن قفل مرکزی خودرو را با استفاده از قفل در یا از راه دور فراهم می‌کند. همچنین برای تعیین موقعیت و استارت خودرو و راه‌اندازی سیستم دزدگیر از آن استفاده می‌شود.

جمع کردن و باز کردن کلید

- دکمه روی قاب را فشار دهید تا کلید جمع شده یا باز شود.

- برای افزایش عمر کلید کنترل از راه دور، پس از فشردن دکمه روی قاب، باز و بسته شدن تیغه را با انگشت دست کنترل نمایید.



باز کردن قفل خودرو باز کردن قفل با استفاده از کنترل از راه دور

- دکمه قفل باز را فشار دهید تا قفل خودرو باز شود.

باز شدن قفل خودرو با چشمک زدن سریع چراغ‌های راهنما به مدت تقریباً دو ثانیه تأیید می‌شود.

باز کردن قفل با استفاده از کلید

کلید را در قفل در راننده، به سمت جلوی خودرو بچرخانید تا قفل خودرو باز شود.



باز کردن قفل در صندوق

- این دکمه را دومرتبه در دو ثانیه فشار دهید. تا قفل در صندوق باز شود.
- در صندوق کمی باز می‌شود.

قفل کردن خودرو

قفل کردن با استفاده از کنترل از راه دور

- دکمه قفل بسته را فشار دهید تا در خودرو قفل شود.



قفل شدن خودرو با روشن شدن ممتد چراغ‌های راهنمای به مدت تقریباً دو ثانیه تأیید می‌شود.

اگر یکی از درها یا در صندوق همچنان باز باشد، قفل مرکزی انجام نمی‌شود، که این امر از صدای باز شدن مجدد قفل‌ها قابل تشخیص است.

هنگامی که خودرو قفل می‌شود، اگر ناخواسته قفل آن باز شود، پس از سی ثانیه به صورت خودکار قفل خواهد شد، مگر اینکه طی این مدت یکی از درها یا در صندوق باز شود.

چنانچه پس از خاموش کردن خودرو در راننده باز شود ولی سوئیچ همچنان روی خودرو باشد، هشدار صوتی ۴ بار عمل خواهد نمود.

قفل کردن با استفاده از کلید

کلید را در قفل در سمت راننده به سمت عقب خودرو بچرخانید تا قفل شود.



هشدار

بازبینی کنید که درها و در صندوق به صورت کامل بسته باشند.

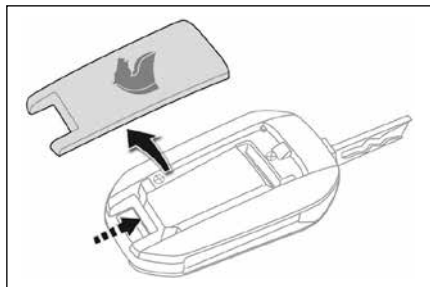

تعویض باتری

برای تعویض باتری:

- با استفاده از یک پیچ گوشتی کوچک، درپوش را از شیار لبه باز کنید.
- درپوش را بالا بکشید.
- پیچها را باز کرده و دو طرف قاب ریموت را از هم جدا کنید.
- باتری تخت را از جای خود خارج کنید.
- باتری جدید را جا بزنید و مراقب باشید که جهت اصلی جا زدن باتری رعایت شود.
- مراحل فوق را برعکس انجام دهید تا ریموت به حالت اولیه برگردد.



هشدار

اگر اشکال همچنان باقی باشد، با یکی از نمایندگان‌های منتخب ایران خودرو تماس بگیرید.

تعیین موقعیت خودرو

این کارکرد این امکان را فراهم می‌کند که از فاصله دور، مخصوصاً هنگامی که نور محیط ضعیف است، خودرو خود را شناسایی کنید. خودرو باید از طریق کنترل از راه دور قفل شده باشد.



- دکمه قفل بسته را بر روی کنترل از راه دور فشار دهید.
این کار چراغ‌های خوشامدگو را روشن کرده و چراغ‌های راهنمای برای چند ثانیه چشمک خواهند زد.

اشکال کنترل از راه دور

- در صورت وجود اشکال در کنترل از راه دور، دیگر نمی‌توانید خودرو خود را قفل کرده، باز کرده یا تعیین موقعیت کنید.
- اولاً از کلید قفل در استفاده کنید تا خودرو خود را قفل کرده یا باز کنید.
 - سپس تنظیمات کنترل از راه دور را به حالت اولیه بازگردانید.

راه‌اندازی مجدد

- سوئیچ استارت را خاموش کرده و کلید را از آن خارج کنید.
- بلافاصله یکی از دکمه‌های کنترل از راه دور را برای چند ثانیه فشار دهید.
- کلید را به وضعیت ۲ (سوئیچ استارت روشن) بچرخانید.
- سوئیچ استارت را خاموش کنید و کلید را از سوئیچ استارت خارج کنید.
- کنترل از راه دور مجدداً به طور کامل عملیاتی شده است.



هشدار

در صورت گم کردن کلیدها، همراه با سند خودرو، مدارک شناسایی و در صورت امکان برچسب حاوی کد کلید، به یکی از نمایندگی‌های منتخب ایران خودرو مراجعه کنید.

کنترل از راه دور فرکانس بالا یک سیستم حساس است؛ این سیستم را در هنگامی که در جیب شما قرار دارد فعال نکنید، زیرا این امکان وجود دارد که قفل خودرو را بدون اینکه شما متوجه شوید، باز کند. به صورت مکرر دکمه های کنترل از راه دور را هنگامی که خارج از محدوده است و خودرو شما نیز خارج از محدوده دید شماسست فشار ندهید. ممکن است باعث شود که دیگر کار نکنند و در این صورت لازم است که کنترل از راه دور مجدداً راه اندازی شود.

کنترل از راه دور هنگامی که کلید در سوئیچ استارت باشد، حتی زمانی که سوئیچ خاموش باشد، مگر برای راه اندازی مجدد، کار نمی کند.

کدهای کلید ثبت شده در حافظه را از فروشنده بگیرید، تا اطمینان حاصل شود که کلیدهایی که در اختیار شما قرار دارند، تنها کلیدهایی هستند که می توانند خودرو را استارت کنند.



اخطار



از نگهداری باتری های مستعمل در خانه یا رهاسازی آنها در طبیعت خودداری کنید، آنها را در اختیار سازمان هایی که مسئولیت جمع آوری و بازیافت اینگونه باتری ها را دارند قرار دهید.

- از قرار دادن کنترل از راه دور یا باتری در دسترس کودکان به شدت پرهیز نمایید زیرا بلعیدن باتری می تواند منجر به مرگ گردد. در صورت بلعیده شدن سریعاً به مراکز درمانی مراجعه نمایید.

- به عنوان یک اقدام ایمنی هیچگاه کودکان را در خودرو تنها نگذارید.

- در کلیه شرایط، لازم است که هنگامی که خودرو را ترک می کنید، سوئیچ استارت را بیرون بیاورید.

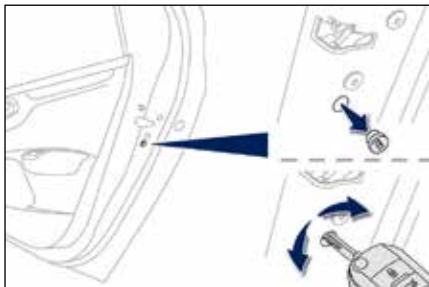

کنترل‌های ثانویه

به منظور قفل کردن و باز کردن قفل درها به صورت مکانیکی، در صورت وجود اشکال در سیستم قفل مرکزی یا اشکال در باتری، از روش‌های زیر استفاده می‌شوند.

در راننده: برای قفل کردن یا باز کردن کلید را در قفل در وارد کنید.

در سایر سرنشینان خودرو: کنترل کنید که قفل کودک (روی درهای عقب) فعال نباشد.

درپوش سیاه تعبیه شده بر روی لبه در را با استفاده از کلید، باز کنید.

کلید را بدون اعمال فشار وارد دهانه کرده و سپس بدون اینکه آن را بچرخانید، قفل را به کنار به سمت داخل خودرو بکشید.

کلید را خارج کرده و درپوش را سر جای خود بگذارید.

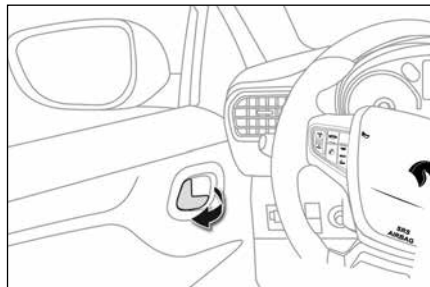

از داخل خودرو

- اهرم کنترل داخلی در جلو را بکشید؛ این کار قفل‌های خودرو را به صورت کامل باز می‌کند.

بستن درها

هنگامی که یکی از درها به صورت صحیح بسته نشده باشد:



- هنگامی که موتور روشن باشد، این چراغ هشدار به مدت چند ثانیه روشن خواهد شد.

- هنگامی که خودرو در حال حرکت باشد، (سرعت‌های بیش از ۱۰ کیلومتر بر ساعت)، این چراغ هشدار همراه با یک پیغام صوتی، به مدت چند ثانیه روشن خواهد شد.

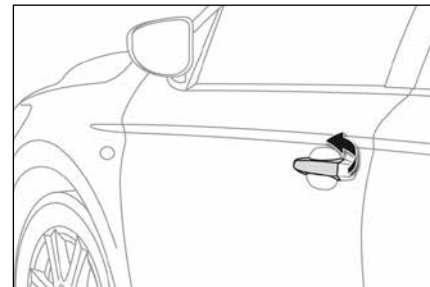

درها

باز کردن درها از بیرون خودرو

- پس از باز کردن قفل خودرو، با استفاده از کنترل از راه دور یا کلید، دستگیره در را بکشید.

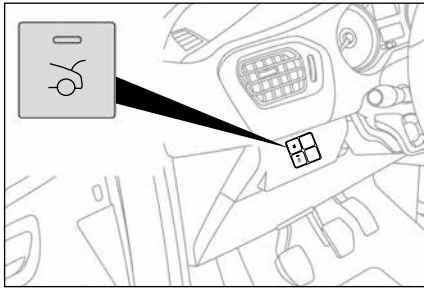

در صندوق

باز کردن در صندوق عقب با کنترل از راه دور
دکمه وسطی روی کنترل از راه دور را دوبار در مدت زمان ۲ ثانیه فشار دهید.

باز کردن در صندوق عقب از داخل خودرو

کلید باز کردن در صندوق بر روی سمت چپ داشبورد را به مدت ۲ ثانیه فشار دهید.
در صندوق آزاد شده و کمی باز می‌شود.

باز بودن در صندوق

اگر در صندوق به صورت صحیح بسته نشده باشد:

هنگامی که خودرو در حال حرکت است، (سرعت‌های بیش از ۱۰ کیلومتر بر ساعت)، این چراغ هشدار ظاهر شده و یک پیغام صوتی برای چند ثانیه بر روی صفحه نمایش نشانگر ابزار نمایش داده می‌شود.

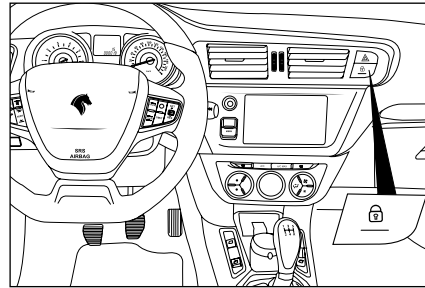

تنظیم قفل مرکزی درها

امکان قفل و باز کردن درها و در صندوق با فشردن این کلید فراهم می‌شود.
در حین رانندگی با سرعت بیشتر از ۱۰ کیلومتر بر ساعت، درها به صورت اتوماتیک قفل خواهد شد.
به منظور خاموش کردن این کارکرد (که به صورت پیش فرض روشن است) این دکمه را به مدت ۵ ثانیه فشار داده و نگر دارید تا اینکه یک پیغام صوتی شنیده شده و یا پیامی در صفحه نمایش ظاهر شود.



هشدار

- رانندگی با درهای قفل ممکن است در شرایط اضطراری، دسترسی سرویس‌های اضطراری به اتاقک خودرو را دشوارتر کند.
- اگر یکی از درها باز باشد، درها قفل نخواهند شد.
- هنگامی که خودرو با کلید قفل می‌شود، کلید قفل مرکزی روی داشبورد عمل نمی‌کند و بایستی از دستگیره‌های داخلی برای باز کردن درها استفاده کنید.

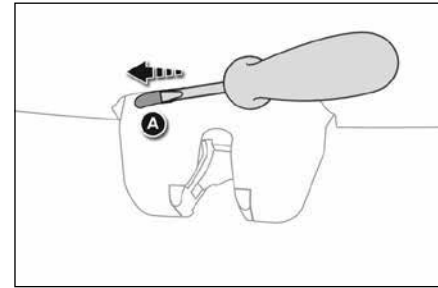

قفل کردن / باز کردن قفل از داخل آزاد سازی درب صندوق

این سیستم جهت باز کردن مکانیکی قفل در صندوق در صورت اشکال در باتری یا قفل مرکزی در نظر گرفته شده است.

باز کردن قفل

- صندوق‌های عقب را جمع کنید تا به قفل داخل صندوق عقب دسترسی پیدا کنید.
- یک پیچ گوشتی کوچک یا میله باریک به قطر تقریبی ۳ میلیمتر را وارد سوراخ قفل A نموده و به سمت چپ فشار دهید تا قفل در صندوق باز شود.

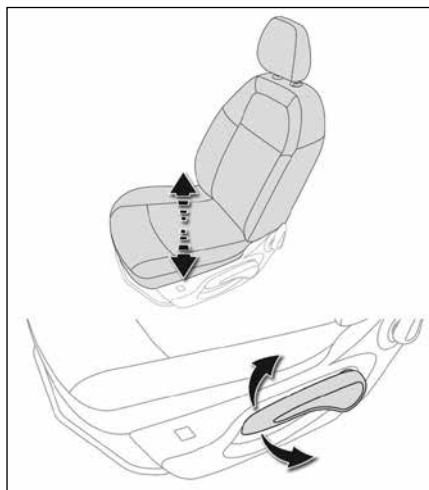

ارتفاع صندلی (فقط صندلی راننده)

- اهرم کنترلی را به دفعات کافی، سمت بالا بکشید تا صندلی بالا بیاید و یا به سمت پایین بکشید تا پایین بیاید، تا اینکه وضعیت دلخواه ایجاد شود.

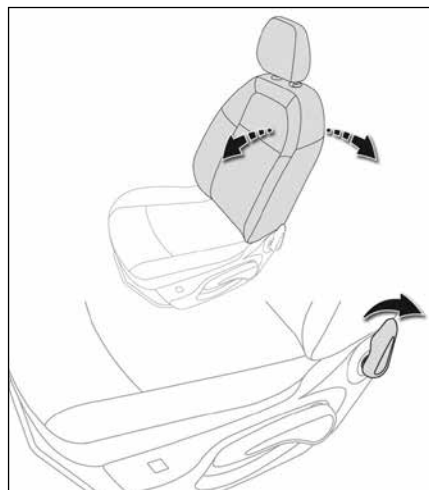

زاویه پشتی صندلی

- اهرم کنترلی کنار صندلی را به سمت عقب کشیده و پشتی صندلی را تنظیم نمایید.



هشدار

قبل از حرکت دادن صندلی به سمت عقب، مطمئن شوید که هیچ چیزی وجود ندارد که مانع حرکت کامل صندلی شود، تا از گیر کردن صندلی به دلیل وجود اشیایی بر روی کف، پشت صندلی یا سرنشینان عقب جلوگیری شود. اگر صندلی گیر کند، بلافاصله حرکت آن را متوقف کنید.

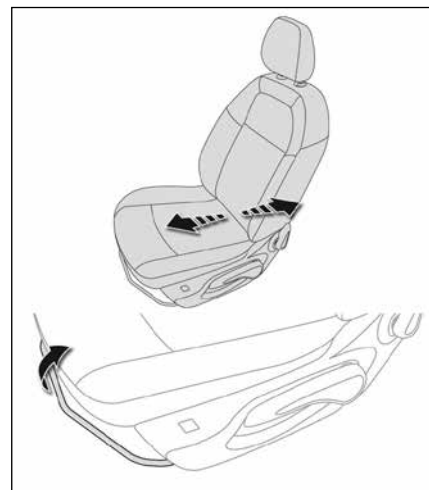

صندلی‌های جلو

به عنوان یک اقدام ایمنی، تنظیم صندلی راننده باید تنها زمانی انجام شود که خودرو متوقف شده است.

حرکت به جلو و عقب

- میله کنترلی را بالا آورده و صندلی را به جلو و عقب حرکت دهید.



اخطار

هرگز در حالتی که پشت سری برداشته شده است، رانندگی نکنید، پشت‌سری‌ها باید در جای خود قرار داشته و به صورت صحیح تنظیم شوند.



هشدار

پشت سری به کمک یک مکانیزم قفل کن نصب می‌شود که از پایین رفتن آن جلوگیری می‌کند: این مکانیزم یک ابزار ایمنی در صورت ورود ضربه است.

تنظیم پشت‌سری هنگامی صحیح است که لبه بالایی پشت‌سری همراستا با بالای سر باشد.

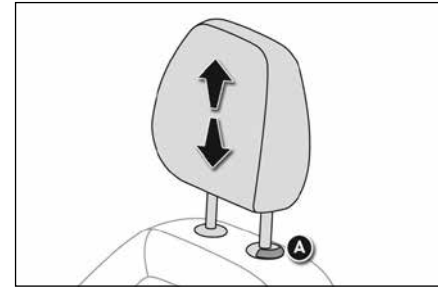

تنظیم ارتفاع پشت سری

- به منظور بالا بردن، آن را به سمت بالا بکشید.
- به منظور باز کردن پشت سری، برآمدگی **A** را فشار داده و پشت سری را به سمت بالا بیرون بکشید.
- به منظور قرارداد مجدد پشت سری در سری جای خود، شاخه‌های پشت سری را در حالی که آنها را در راستای پشت صندلی قرار داده اید، وارد دریچه‌ها کنید.
- به منظور پایین آوردن، برآمدگی **A** و پشت سری را همزمان فشار دهید.

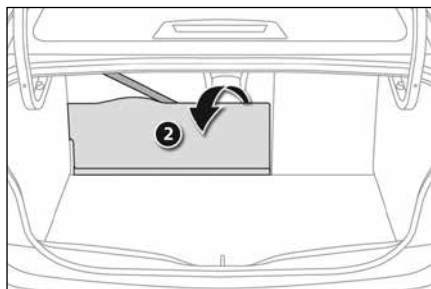

باز کردن مجدد پشتی صندلی

- پشتی صندلی را صاف کرده و آن را محکم کنید.
- قلاب کمربندی ایمنی را باز کرده و آن را به جای خود برگردانید.

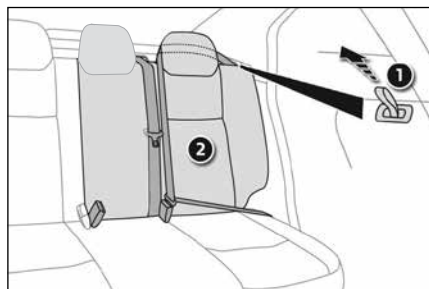

جمع کردن پشتی صندلی

- ابتدا کمر بند ایمنی را از پشت پشت‌سری صندلی عقب عبور داده و قلاب را در جای خود ببندید.
- صندلی جلو را در صورت نیاز به جلو حرکت دهید.
- اهرم شماره ۱ را کشیده و پشتی صندلی را بخوابانید.

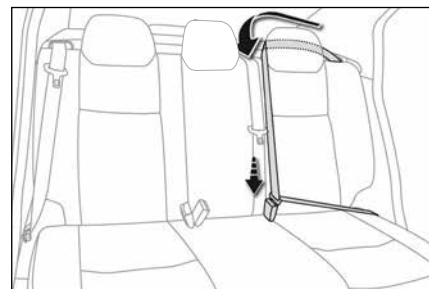

صندلی‌های عقب

خودروی شما، به صندلی عقب با کفی یکپارچه و پشتی دو تکه (۲/۳ دست چپ، ۱/۳ دست راست) مجهز می‌باشد که پشتی آن برای افزایش فضای داخل صندوق عقب قابلیت جمع شدن دارد. برای باز کردن و نصب مجدد کفی صندلی عقب با یکی از نمایندگی‌های منتخب ایران خودرو تماس بگیرید.



اخطار

در هنگام باز گرداندن صندلی به موقعیت اصلی مراقب باشید که کمربندهای ایمنی و قلاب آنها گیر نکنند.
مطمئن شوید که پشتی صندلی محکم سر جای خود قرار گرفته است.

دو دقیقه همراه با پیغام صوتی چشمک می‌زنند. پس از سپری شدن این دو دقیقه، چراغ‌های هشدار روشن می‌مانند تا اینکه راننده کمربند ایمنی خود را ببندد. اگر راننده و/یا سرنشینان کمربند ایمنی خود را در حین حرکت باز کنند، این چراغ هشدار بر روی صفحه نمایش نشانگر ابزار روشن خواهد شد.

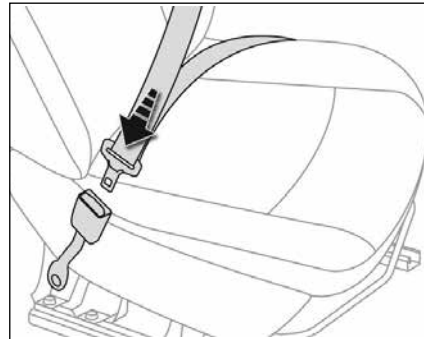

کمربندهای ایمنی عقب

صندلی‌های عقب به کمربندهای ایمنی سه نقطه‌ای با سه جای قلاب همراه با قرقره اینرسی، مجهز هستند.

بستن

- نوار را کشیده، سپس زبانه را در قلاب داخل کنید.
- با کشیدن کمربند مطمئن شوید که کمربند ایمنی به صورت صحیح بسته شده است.

باز کردن

- دکمه قرمز را بر روی قلاب فشار دهید.
- کمربند ایمنی را در قرقره آن هدایت کنید تا جمع شود.

بستن

- نوار را کشیده، سپس زبانه را در قلاب داخل کنید.
- با کشیدن کمربند مطمئن شوید که کمربند ایمنی به صورت صحیح بسته شده است.

باز کردن

- دکمه قرمز را بر روی قلاب فشار دهید.
- کمربند ایمنی را در قرقره آن هدایت کنید تا جمع شود.

کمربندهای ایمنی جلو

کمربندهای ایمنی جلو به یک سیستم پیش‌کشنده و محدودکننده نیرو مجهز هستند. این سیستم ایمنی کمربندهای ایمنی جلو را در صورت ضربه از جلو یا از کنار بهبود می‌بخشد. بسته به شدت ضربه، سیستم پیش‌کشنده فوراً کمربندهای ایمنی را بر روی بدن سرنشینان سفت می‌کند.

پیش‌کشیدگی کمربندهای ایمنی هنگامی فعال می‌شوند که سوئیچ استارت روشن باشد. محدودکننده سرعت فشار کمربندهای ایمنی را بر روی سینه سرنشینان کاهش می‌دهد تا حفاظت از آنها بهتر شود.

تنظیم ارتفاع کمربند:

- ارتفاع کمربند ایمنی را متناسب با قد سرنشینان جلو با استفاده از ضامن روی ستون تنظیم نمایید.

چراغ‌های هشدار بسته‌نشدن/باز شدن کمربند

ایمنی

هنگامی سوئیچ استارت روشن می‌شود، اگر راننده کمربند ایمنی خود را نبسته باشد، این چراغ بر روی صفحه نمایش نشانگر ابزار نمایش داده می‌شود.



از سرعت ۲۰ کیلومتر بر ساعت، چراغ‌های هشدار به مدت



اخطار

راننده باید قبل از شروع به حرکت، مطمئن شود که سرنشینان کمربندهای ایمنی خود را به درستی بسته‌اند و تمام کمربندهای ایمنی بسته هستند. هرگاه در خودرو نشستید، حتی برای رفت و آمدهای کوتاه نیز کمر بند ایمنی خود را ببندید. قلابهای کمر بند ایمنی را تعویض نکنید زیرا ممکن است نتوانند عملکرد خود را به صورت کامل انجام دهند. کمربندهای ایمنی به یک قرقره اینرسی مجهز هستند که امکان تنظیم خودکار طول نوار با اندازه بدن شما را فراهم می‌کند. این کمر بند ایمنی به صورت خودکار هنگامی که استفاده نشود، جمع می‌شود. قبل و بعد از استفاده مطمئن شوید که کمر بند ایمنی به صورت صحیح در قرقره جمع شده است. بخش پایینی نوار کمر بند باید تا جایی که امکان دارد در پایین در کنار لگن قرار گیرد. بخش فوقانی باید بر روی گودی شانه قرار گیرد. قرقره‌های اینرسی به یک دستگاه قفل کن اتوماتیک مجهز هستند که در صورت تصادف، ترمز اضطراری، یا در صورت چپ کردن خودرو، عمل می‌کند. می‌توانید این دستگاه را با کشیدن محکم نوار و سپس رها کردن آن آزاد کنید تا به آرامی در قرقره جمع شود. یک کمر بند ایمنی برای اینکه کارآمد باشد باید:

- تا جایی که امکان دارد نزدیک بدن بسته شود،
- با یک حرکت نرم آن را به جلو بکشید تا بازبینی کنید که بیچ نخورده باشد،
- تنها برای یک نفر استفاده شود،
- هیچگونه اثری از بریدگی یا فرسودگی در آن وجود نداشته باشد.
- تعویض یا دستکاری نشده باشد تا بر روی عملکرد آن اثر نامطلوبی نداشته باشد.

طبق مقررات ایمنی جاری، برای کلیه تعمیرات کمربندهای ایمنی خودرو خود باید به تعمیرگاههای مجاز که به مهارت‌ها و تجهیزات مورد نیاز مجهز هستند مراجعه کنید. کمربندهای ایمنی خود را توسط یکی از نمایندگی‌های منتخب ایران خودرو به صورت منظم مورد بازبینی قرار دهید، مخصوصاً هنگامی که در نوار کمر بند اثر فرسودگی وجود داشته باشد.

نوارهای کمر بند ایمنی را با آب و کف تمیز کنید. پس از جمع کردن یا حرکت دادن صندلی یا صندلی نیمکتی عقب، مطمئن شوید که کمر بند ایمنی در جای صحیح قرار گرفته و به صورت صحیح در قرقره جمع شده است.

توصیه‌های مربوط به کودکان

اگر سن یکی از سرنشینان کمتر از ۱۳ سال یا قد وی کمتر از ۱۳۷ سانتیمتر باشد، از صندلی کودک مناسب استفاده کنید. هرگز از یک کمر بند برای نگه داشتن بیش از یک کودک، استفاده نکنید. هرگز اجازه ندهید که کودکان در آغوش شما بنشینند.

برای کسب اطلاعات بیشتر در خصوص صندلی کودکان به بخش مربوطه مراجعه کنید.

موارد ضربه

بسته به ماهیت و شدت ضربه، دستگاه پیش کشش ممکن است قبل از کیسه‌های هوا و به صورت مستقل از آنها عمل کند. عملکرد دستگاه‌های پیش کشش با تخلیه آرام دودی بی‌ضرر و بی‌سر و صدا به دلیل فعال‌سازی کارتریج پیروتکنیک تعبیه شده در سیستم، همراه است. در کلیه شرایط، چراغ‌های هشدار کیسه‌های هوا روشن خواهند شد. به دنبال وارد شدن ضربه، سیستم کمربندهای ایمنی را توسط نمایندگی‌های منتخب ایران خودرو مورد بازبینی و در صورت نیاز تعویض قرار دهید.

صندلی کودک

چنانچه سن سرنشین زیر ۱۳ سال یا قد وی کمتر از ۱۳۷ سانتیمتر باشد، این سرنشین کودک محسوب می‌شود.

به دلیل این که در کودکان وزن سر نسبت به بدن بالاست و همچنین عضلات گردن نسبتاً ضعیف است، به هنگام ترمز یا کاهش ناگهانی سرعت، امکان صدمه جدی به ستون مهره‌های کودک وجود دارد. بنابراین استفاده از صندلی مناسب کودک الزامی می‌باشد.

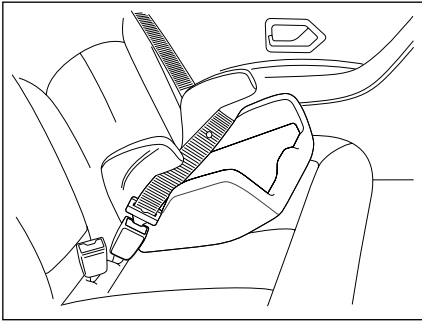

همچنین کودکان رده وزنی ۲ و ۳ (به جدول موقعیت صحیح برای نصب صندلی کودک) را می‌توان با یک تشک کمکی (seat booster) در صندلی کناری عقب خودرو و رو به جلو به گونه‌ای نشاناد که کمربند با قرقره قفل شونده (در دو یا سه نقطه) به تشک کمکی محکم شود.

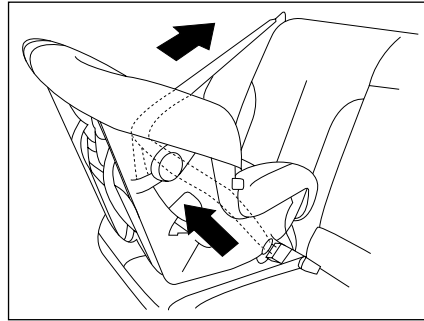

صندلی مخصوص گروه ۰ و +۰ و ۱ (جدول موقعیت صحیح برای نصب صندلی کودک) را به صورت رو به پشت از سه نقطه به تسمه کمربند (کمربند با قرقره قفل شونده) محکم کنید.

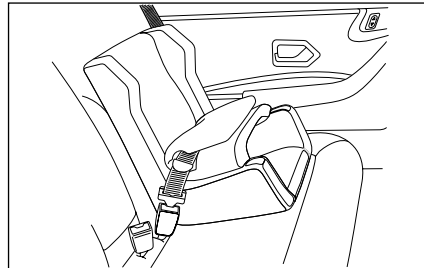

صندلی‌های رو به جلو را فقط در صندلی کناری عقب خودرو مستقر و از ۳ نقطه به کمربند (کمربند با قرقره قفل شونده) محکم کنید.



اخطار

اطفال و کودکان به هیچ وجه نباید روی پای سرنشینان خودرو بنشینند. مخصوصاً هنگامی که فرزند شما روی پایتان نشست، خطر جراحات شدید وجود دارد. هیچ‌گاه از یک کمربند برای بستن دو نفر به طور همزمان استفاده نکنید.



اخطار

هرگز صندلی مخصوص اطفال که رو به عقب بسته می‌شود را در حالتی که کیسه هوای سرنشین غیرفعال نشده است، در صندلی جلو خودرو قرار ندهید.

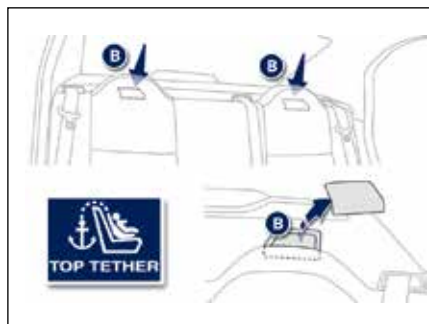

اتصالات صندلی کودک (در تصویر مشاهده می‌شود)، شامل سه حلقه است که دو تای آن بین کفی و پشتی صندلی عقب و دیگری پشت صندلی عقب قرار دارد.

نحوه اتصال صندلی ایزوفیکس دار

به منظور اتصال صندلی کودک مجهز به ایزوفیکس قلاب‌های پایین صندلی کودک را به حلقه‌هایی که بین کفی و پشتی هستند متصل کنید و قلاب متصل به تسمه که بالای صندلی کودک است را به قلاب روی پشت صندلی عقب متصل کنید.

برای این منظور شاید لازم باشد قلاب پشتی صندلی خودرو را آزاد کنید تا پشتی صندلی خودرو کمی خم شود تا امکان رد کردن تسمه بالای صندلی کودک فراهم شود.

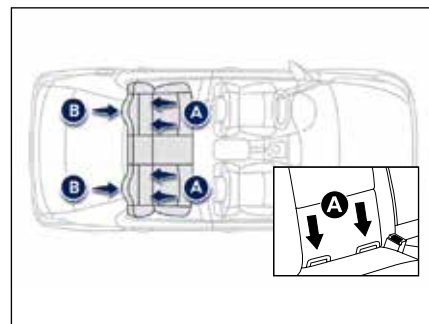

نصب صندلی کودک توسط ایزوفیکس (Isofix)

صندلی‌های کودک مجهز به سیستم ایزوفیکس دارای دو قلاب قفل شونده در پایین صندلی بوده که به راحتی به دو حلقه که مابین پشتی و کفی صندلی خودرو (A) قرار دارد متصل می‌شود و دارای یک تسمه و قلابی در انتهای آن است که به یک حلقه واقع در روی طاقچه عقب (B) نصب می‌شود.

صندلی‌های ایزوفیکس به راحتی نصب می‌شود و تا جای ممکن از جابجایی و چرخش صندلی کودک جلوگیری می‌کند.

در این خودرو دو موقعیت نصب برای صندلی‌های مجهز به ایزوفیکس وجود دارد که هر دو موقعیت در صندلی‌های عقب کناری واقع شده است.

چنانچه در موقعیتی که صندلی کودک نصب می شود پشت سری ثابت وجود دارد و تسمه قلاب بالای صندلی کودک تک است، تسمه را از بالای پشت سری مطابق تصویر عبور دهید.

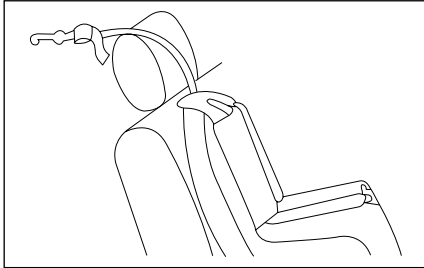

چنانچه در موقعیتی که صندلی کودک نصب می شود پشت سری ثابت وجود دارد و تسمه قلاب بالای صندلی کودک دو تایی است، تسمه را از اطراف پشت سری مطابق تصویر زیر عبور دهید.

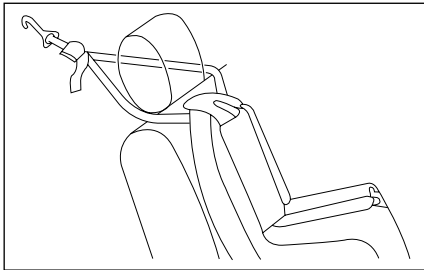

چنانچه در موقعیتی که صندلی کودک نصب می شود پشت سری متحرک وجود دارد پشت سری را بلند کرده و تسمه قلاب بالای صندلی را از زیر پشت سری رد کنید. چنانچه تسمه صندلی کودک شما دوتایی است از اطراف پشت سری تسمه را رد کنید. (مطابق تصاویر زیر)

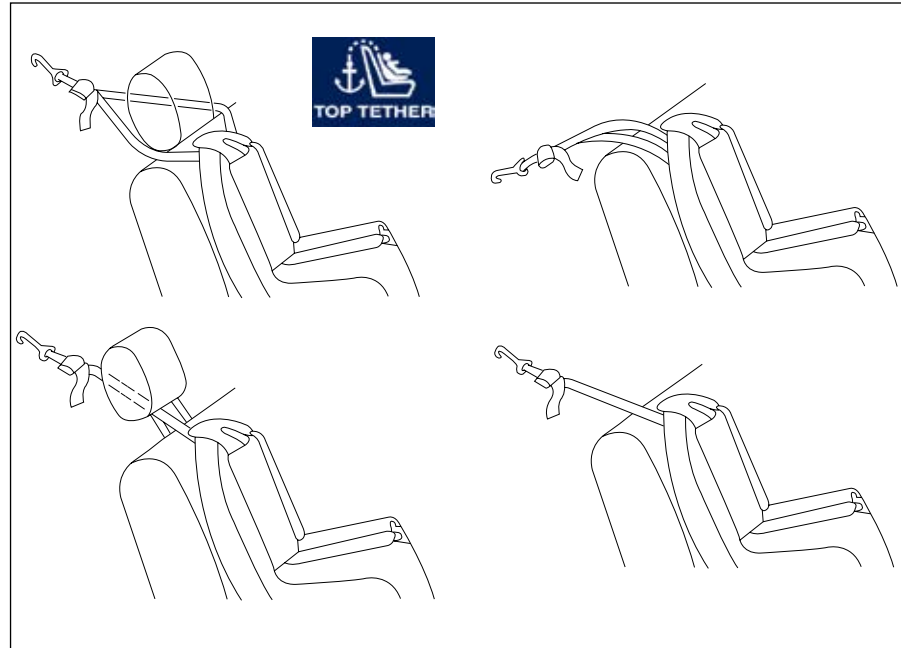

جدول موقعیت صحیح برای نصب صندلی کودک قابل نصب توسط کمربند بزرگسال و صندلی کودک ایزوفیکس دار

موقعیت صندلی عقب وسط	موقعیت صندلی‌های عقب کناری	موقعیت صندلی سرنشین جلو (۵)	سایز صندلی کودک	وزن کودک	نوع صندلی کودک
X	U(2)	X	F,G	<10kg	گهواره عرض کودک گروه وزنی کودکان 0
X	U(3)	U(1)	E	<10kg و <13kg	صندلی رو به پشت گروه وزنی کودکان 0 و +0
X	U(3)	U(1)	C,D	<13kg و 9 تا 18kg	صندلی رو به پشت گروه وزنی کودکان +0 و 1
X	U - IUF(4)	X	X	9 تا 18kg	صندلی رو به جلو گروه وزنی کودکان 1
X	U(4)	X	X	15 تا 25kg و 22 تا 36kg	بوستر گروه وزنی کودکان 2 و 3

X = این موقعیت برای نصب صندلی کودک مناسب نیست

U = این موقعیت برای نصب صندلی کودک یونیورسال توسط کمربند بزرگسال خودرو مناسب است.

IUF = این موقعیت برای نصب صندلی کودک یونیورسال رو به جلو توسط قلاب ایزوفیکس مناسب است.

توضیحات جدول صفحه قبل:

- (۱) برای نصب گهواره کودک در خودرو، توجه داشته باشید که یک گهواره به صورت عرضی در خودرو نصب می‌شود و دو صندلی از ردیف عقب را اشغال می‌کند. گهواره را در موقعیتی قرار دهید که پاها نزدیک در قرار گیرند.
- (۲) برای نصب صندلی کودک رو به عقب در ردیف عقب، صندلی جلو را تا حد ممکن به سمت جلو حرکت داده و بعد از نصب مجدداً تا جایی که به صندلی کودک برخورد نکند به سمت عقب برگردانید.
- (۳) برای نصب صندلی کودک رو به جلو در ردیف عقب، قبل از نصب، پشت سری صندلی خودرو را جدا کنید.
- (۴) آمار نشان می‌دهد که کودکان در تمامی رده‌های سنی و وزنی هنگامی که در صندلی عقب محافظت می‌شوند، ایمن‌تر هستند.



اخطار

- از محکم شدن اتصال قلاب بالای تسمه صندلی کودک با قلابی که در پشت صندلی عقب قرار دارد مطمئن شوید. در صورتی که اتصال به درستی صورت نگرفته باشد، در هنگام تصادف ممکن است به صورت مناسبی مهار ایمنی کودک نداشته باشد.
- به حالت‌های مختلف بستن قلاب متصل به تسمه در بالای صندلی کودک بسته به شرایط پشت سری در صفحه بعد توجه فرمایید.
- اتصالات ایمنی کودک به گونه‌ای طراحی شده‌اند که تنها بارهایی را که به درستی بر صندلی کودک وارد می‌شوند را تحمل می‌کنند. تحت هیچ شرایطی آنها قابل استفاده برای کمر بند ایمنی بزرگسالان نمی‌باشند. اتصالات توان تحمل نیروی اضافه بر آنها در هنگام تصادف اگر تسمه صندلی به صورت کامل و یا کمر بند ایمنی بزرگسالان بر روی آن نصب شود را ندارد. بزرگسالی که اتصال کمر بند را بر روی اتصالات ایمنی کودک نصب می‌کند ریسک بزرگی را برای متحمل شدن جراحات شدیدی که در تصادف بوجود می‌آید، می‌کند.
- از نصب بلندگوهایی که نیاز به باز کردن قلاب بالای متصل به تسمه صندلی کودک دارد و یا در استفاده مناسب از قلاب بالای متصل به تسمه صندلی کودک، مداخله ایجاد می‌کند، خودداری فرمایید.
- تصادف می‌تواند سیستم ایزوفیکس خودرو را دچار آسیب دیدگی کند. ایزوفیکس آسیب دیده نمی‌تواند مهار ایمنی برای کودک باشد و منجر به جراحات جدی و یا حتی مرگ در تصادف شود. بدین منظور مطمئن شوید که سیستم ایزوفیکس بعد از تصادف به درستی کار می‌کند. در اولین فرصت یک بازرس باید این سیستم را چک کند و در صورت نیاز جایگزینی‌های لازم را انجام دهید.

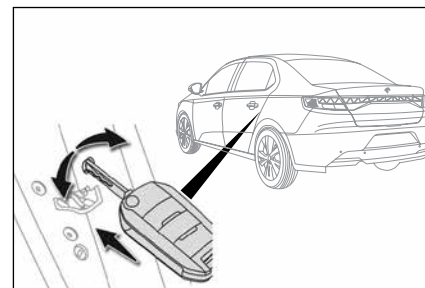

قفل دستی کودک

این سیستم مکانیکی به منظور جلوگیری از باز شدن درهای عقب با استفاده از کنترل‌های داخلی تعبیه شده است. کنترل‌های این سیستم بر روی لبه هر در قرار داده شده‌اند.

قفل کردن

- با کلید سوئیچ استارت، کنترل قرمز را یک‌چهارم دور در جهت‌های زیر بچرخانید:
- به سمت راست بر روی در سمت چپ عقب
- به سمت چپ بر روی در سمت راست عقب

باز کردن

- با کلید سوئیچ استارت، کنترل قرمز را یک‌چهارم دور در جهت‌های زیر بچرخانید:
- به سمت چپ بر روی در سمت چپ عقب
- به سمت راست بر روی در سمت راست عقب

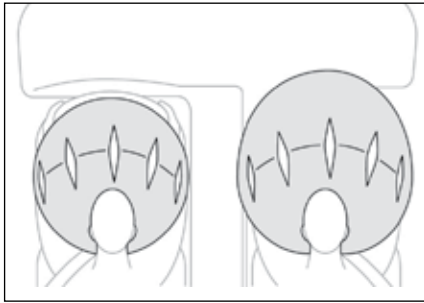

کیسه هوای راننده و کیسه هوای سرنشین

کیسه هوای مخصوص راننده در پشت درپوش مرکزی غربلیک فرمان قرار گرفته روی آن عبارت (SRS AIRBAG) جهت اطلاع از مجوز بودن خودرو به کیسه هوا حک شده است.

کیسه هوای سرنشین در قسمت بالایی سمت راست داشبورد قرار دارد و عبارت (SRS AIRBAG) بر روی آن حک شده است.



اخطار

پوشاندن محدوده کیسه‌های هوا و چسباندن هرگونه وسیله (آرم، ساعت، پایه تلفن همراه و ...) بر روی آنها ممنوع می‌باشد.

قرار دادن اشیاء در جلوی صندلی به صورتی که مانع از نشستن عادی شود یا جلوی کیسه هوا را بپوشاند بسیار خطرناک است.



اخطار

بروز حالات زیر نشان‌دهنده وجود ایراد در سیستم کیسه هوا یا کمربند ایمنی بوده و بلافاصله باید به نمایندگی‌های مجاز مراجعه شود.
- روشن ماندن چراغ‌های نشانگر پس از ۶ بار چشمک زدن

- روشن نشدن و چشمک نزدن چراغ‌های نشانگر، در زمانی که سویچ استارت در وضعیت (ON) قرار دارد.
- روشن شدن یا چشمک زدن چراغ‌های نشانگر در حین حرکت.
بدیهی است در صورت عدم مراجعه، مسئولیت بروز هرگونه اتفاق بر عهده مالک خودرو خواهد بود.



اخطار

کیسه‌های هوا هنگامی که سویچ استارت بسته و خودرو خاموش است، عمل نمی‌کند.

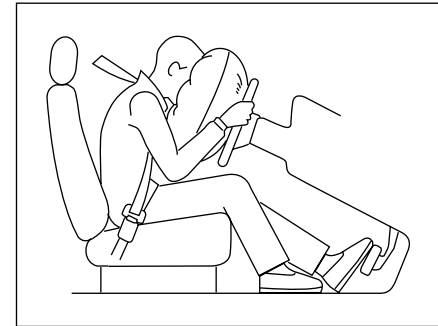

کیسه هوا

خودروی شما علاوه بر تجهیز به کمربند ایمنی پیش کشنده دارای کیسه هوا (AIRBAG) نیز می‌باشد. کیسه‌های هوا، بلافاصله پس از وقوع تصادف و ضربه شدید فعال شده و از سرنشینان خودرو محافظت می‌نمایند.

هنگامی که سوئیچ استارت در وضعیت (ON) قرار می‌گیرد، چراغ‌های نشانگر (AIRBAG) روی صفحه جلو آمپر  روشن شده و پس از ۶ بار چشمک زدن خاموش می‌گردد.
در صورت مشاهده هرگونه تغییر در عملکرد این نشانگرها، به نمایندگی‌های مجاز مراجعه نمایید.

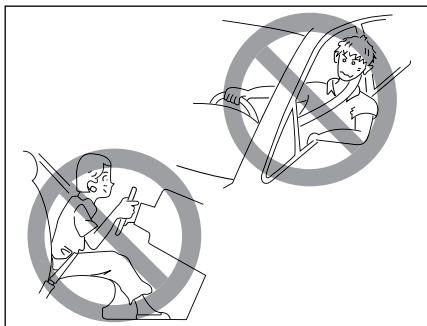

ارتباط نشستن مناسب با عملکرد کیسه هوا و کمربند ایمنی

کیسه هوا زمانی حداکثر اثر حفاظتی را داراست که کمربند ایمنی بدن شما را در موقعیت مناسب حفظ کرده باشد. بنابراین همواره صندلی را در موقعیت مناسب نسبت به راننده تنظیم کنید، به حالت عمودی بنشینید و به پشتی صندلی تکیه کنید.



اخطار

کیسه‌های هوا سیستم حفاظتی مکمل کمربند ایمنی در برابر تصادف بوده و بسته به ماهیت و شدت ضربه کمربند ایمنی همزمان با کیسه هوا عمل می‌کنند. راننده و تمامی سرنشینان باید همواره کمربند ایمنی خود را بسته نگه دارند تا ریسک صدمات شدید و یا فوت در صورت تصادف به حداقل برسد.

می‌شود. که منجر به صدمات فردی نمی‌شود. البته ممکن است برای افرادی که دچار بیماری تنفسی هستند یا پوستی حساس دارند موجب تحریک موقت گلو یا پوست شود. در طول رانندگی از استعمال دخانیات بپرهیزید. هنگام باز شدن کیسه هوا، آتش حاصل از دخانیات می‌تواند باعث بروز خطر شود.

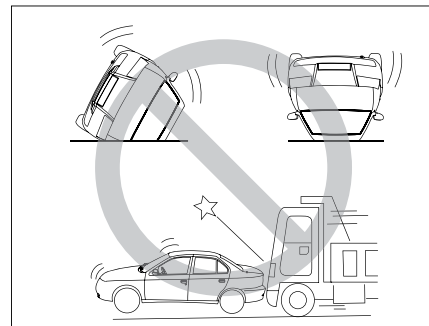

توجه مهم:

کیسه هوای ردیف جلو در خودرو به گونه‌ای طراحی شده است که فقط در هنگام تصادف شدید از جلو عمل می‌کند و برای واکنش در شرایط مواجه با ضربه‌های ناشی از تصادف از پشت و پهلو و واژگون شدن خودرو و یا تصادفات خفیف پیش‌بینی نشده است. در واقع این سیستم ایمنی به منظور حفظ ایمنی و کاهش صدمات به راننده خودرو و سرنشین جلو، آن هم در تصادفات شدید طراحی شده است.

کیسه هوا فقط یک بار می‌تواند در یک تصادف عمل کند و بقدری سریع پر و خالی می‌گردد که ممکن است حتی متوجه فعال شدن آن نشوید.

فعال شدن کیسه هوا نه مانع دید شما می‌شود و نه آنقدر سفت است که نتوانید از خودرو خارج شوید.

هنگام باز شدن کیسه هوا صدای بلندی ایجاد شده و هنگام تخلیه هوای کیسه هوا، مقدار کمی دود خارج



هشدار

لازم است بدانید که هیچ سیستمی نمی‌تواند سرنشینان را از تمام آسیب‌های احتمالی در یک تصادف حفظ کند.

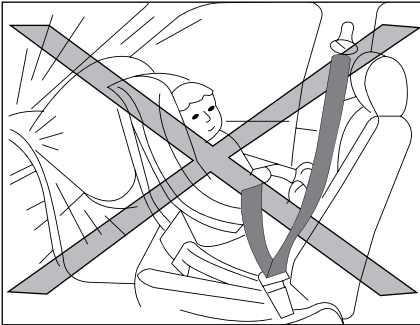

در حالی که کیسه هوای سرنشین فعال است از قرار دادن صندلی کودک روی صندلی جلو بصورت پشت به جلوی خودرو خودداری نمایید و در صورت ضرورت به استفاده از صندلی کودک روی صندلی جلو، یا کیسه هوای سرنشین را غیرفعال نمایید (و به محض برداشتن صندلی کودک مجدداً فعال کنید) یا صندلی کودک را روبه جلوی خودرو بگذارید (هیچ یک از این دو حالت توصیه نمی‌شود). همچنین به طور کلی نشستن سرنشین بر روی صندلی جلو در حالی که کلید (OFF) می‌باشد خطرناک است. برای اطلاع از ملاحظات ایمنی کودکان، به بخش مربوطه در این دفترچه راهنما مراجعه فرمائید.

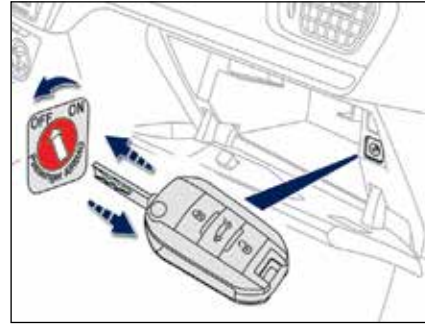

غیر فعال نمودن کیسه هوای سرنشین

کلید غیر فعال نمودن کیسه هوای سرنشین در قسمت جانبی محفظه داشبورد (مطابق شکل) قرار گرفته و این امکان را فراهم می‌کند که کیسه هوای سرنشین فعال (ON) یا غیر فعال (OFF) شود.

در صورت غیر فعال شدن، چراغ هشدار غیر فعال بودن کیسه هوای سرنشین بر روی جلو آمپر (2) روشن می‌شود.



اخطار

فعال یا غیرفعال کردن کیسه هوای سرنشین جلو می‌بایست در هنگام خاموش بودن خودرو صورت پذیرد. بلافاصله پس از دوباره فعال نمودن کیسه هوا، باید چراغ هشدار مربوطه (2) خاموش شود.

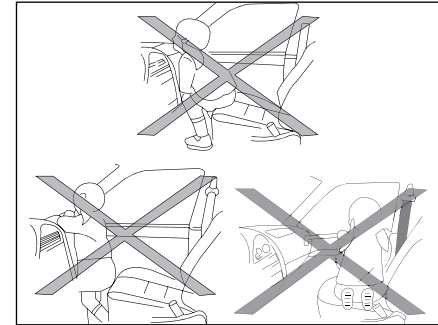

اخطار

در صورتی که راننده و سرنشینان کمربند ایمنی را نبنند، به جلو خم شوند، یا خارج از صندلی قرار بگیرند، در صورت تصادف احتمال صدمات جدی برای ایشان وجود خواهد داشت.

قرار گرفتن دست راننده بر روی پرها یا قسمت مرکزی فرمان، قرار دادن پاها بر روی داشبورد و نزدیک بودن بیش از حد به کیسه هوا، ضمن ایجاد اختلال در عملکرد سیستم ایمنی، احتمال صدمه در تصادفات را بسیار بالا خواهد برد.

سرویس و نگهداری

اگر کیسه هوا یک بار عمل کند، بایستی کلیه اجزا و قطعات آن در اسرع وقت توسط نمایندگی مجاز ایران خودرو تعویض گردد.

اوراق کردن خودروهایی که کیسه آنها تخلیه نشده باشد کار خطرناکی است. برای از بین بردن چاشنی های فعال کننده کمربند ایمنی و کیسه هوا به نمایندگی های مجاز ایران خودرو مراجعه نمایید.



هشدار

جهت اطلاع از دوره های بازدید یا تعویض کیسه های هوا و کمربند ایمنی به قسمت گارانتی مراجعه نمایید.



اخطار

استفاده از اجزاء سیستم ایمنی یک خودرو (کیسه هوا، کمربند ایمنی، واحد کنترل الکترونیکی، سیم کشی و ...) بر روی خودرو دیگر حتی اگر مشابه باشند ممنوع بوده و حتما باید از قطعات استاندارد کارخانه استفاده شود.

بعد از تصادف مجموعه سیستم ایمنی باید مورد بازدید قرار گیرد.

هرگونه تعمیرات، عملیات و بازدید بر روی سیستم ایمنی باید در نمایندگی های مجاز ایران خودرو صورت پذیرد.



اخطار

اجازه ندهید کودکان بدون محافظت در خودرو بنشینند یا دست و سرشان را از خودرو خارج کنند. کودکان را روی پاهایتان ننشانید یا آنها را در آغوش نگیرید.

اگر کودکان به درستی محافظت نشده باشند یا صندلی کودک به شکل نامناسب روی صندلی جلو قرار داده شده باشد، احتمال بروز صدمات شدید وجود خواهد شد.

در صورت بروز ایراد در عملکرد کلید غیرفعال سازی کیسه هوای سرنشین جلو، از نصب صندلی کودک در حالت پشت به جلوی خودرو اکیدا خودداری کنید.

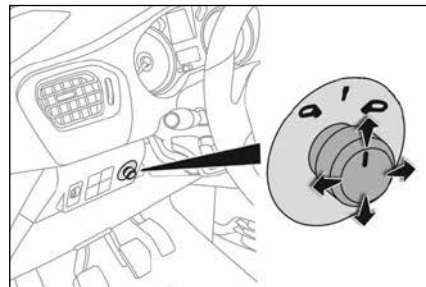
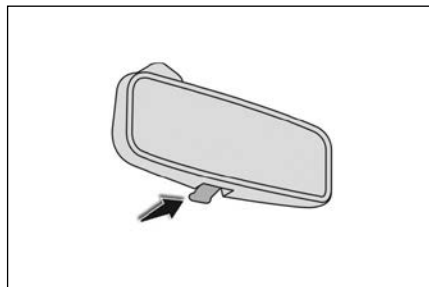

آینه‌های بغل

هر یک از این آینه‌ها مجهز به سطح آینه‌ای قابل تنظیمی هستند که امکان مشاهده پشت خودرو را از بغل به صورتی که برای سبقت و پارک لازم است، فراهم می‌کنند.

این آینه‌ها را همچنین می‌توان در یک فضای محدود جمع کرده و باز کرد.

۲

تنظیم

- شستی کنترل را به سمت راست یا چپ بچرخانید تا آینه مورد نظر را انتخاب کنید.
- شستی را در چهار جهت حرکت دهید تا آینه تنظیم شود.
- شستی کنترل را به وضعیت اصلی آن در وسط برگردانید.

آینه جلو

پس از تنظیم صندلی و فرمان، آینه را تنظیم کنید. برای رهایی از تابش نور بالای خودروهای عقبی، با فشار دکمه زیر آینه، آن را به حالت دید در شب درآورید. با کشیدن دکمه به طرف خود می‌توانید آینه را به حالت اول برگردانید. توجه: قرار دادن آینه در حالت دید در شب، باعث کاهش انعکاس نور خودروهای عقبی می‌شود اما گاهی تصویر آینه در حالت شب، راننده را در تشخیص موقعیت خودروهای عقبی به اشتباه می‌اندازد.



اخطار

به عنوان یک اقدام ایمنی، آینه‌ها باید به گونه‌ای تنظیم شوند که نقاط کور به حداقل برسند. اشیاء مشاهده شده، در واقع از آنچه به نظر می‌رسد نزدیکتر هستند. برای اینکه فضاوت صحیحی در خصوص فاصله خودروهایی که از عقب به شما می‌رسند داشته باشید، این مسأله را در نظر داشته باشید. در حین رانندگی از تنظیم آینه‌ها خودداری نمایید. با توجه به خطر بالای این عمل، تنظیم آینه را در زمان توقف کامل خودرو انجام دهید.

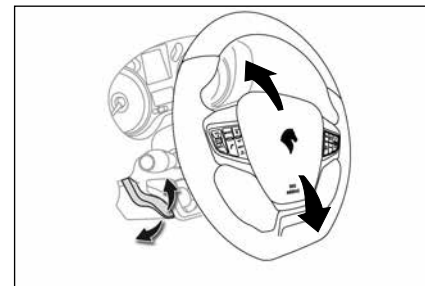

تنظیم فرمان

- هنگامی که خودرو ساکن است، دستگیره کنترل را پایین بکشید تا مکانیزم تنظیم فرمان آزاد شود.
- ارتفاع فرمان را به صورتی تنظیم کنید که برای رانندگی مناسب باشد.
- دستگیره کنترل را بکشید تا مکانیزم تنظیم فرمان قفل شود.



اخطار

به عنوان یک اقدام ایمنی، این عملیات تنها باید هنگامی انجام شود که خودرو متوقف شده باشد.

غیرفعال‌سازی کنترل‌های شیشه عقب

به منظور ایمنی کودکان، کلید ۵ را فشار دهید تا از عملکرد شیشه‌های عقب صرف‌نظر از اینکه در چه موقعیتی قرار دارند جلوگیری شود.

کنترل‌های داخلی برای درهای عقب نیز غیرفعال خواهند شد.

هنگامی که چراغ هشدار روشن است، کلیدهای غیرفعال شده اند. هنگامی که چراغ هشدار خاموش می‌شود، کلیدها فعال می‌شوند.

**اخطار**

همواره در هنگام ترک خودرو، حتی برای مدت زمانی کوتاه، کلید را از سوئیچ استارت خارج کنید. در صورت گیرکردن شیشه‌ها در حین جابجایی، باید جهت حرکت آنها را عکس کنید. بدین منظور کلید مربوطه را فشار دهید.

هنگام استفاده از کلیدهای برقی شیشه‌های سرنشینان، راننده باید مطمئن شود که کسی مانع بسته شدن شیشه‌ها نباشد.

راننده باید اطمینان حاصل کند که سرنشینان از شیشه‌های برقی به صورت صحیح استفاده می‌کنند.

هنگام باز و بسته کردن شیشه‌ها مراقب کودکان باشید.

از درهای خودرو، کلیدهای برقی شیشه‌ها مجدداً فعال می‌شوند.

کلید شیشه بالا بر برقی جلو سمت چپ

این کلید در دو سمت بالا و یا پایین به صورت دو مرحله‌ای عمل می‌کند که با فشار اندک دست در جهت بالا یا پایین، مد دستی شیشه بالا بر و در اثر فشار بیشتر مرحله دوم کلید و مد خودکار فعال می‌شود.

سایر کلیدهای شیشه بالا بر

به منظور باز کردن یا بستن شیشه کلید را فشار داده یا بکشید، به محض اینکه کلید رها شود حرکت شیشه متوقف خواهد شد.

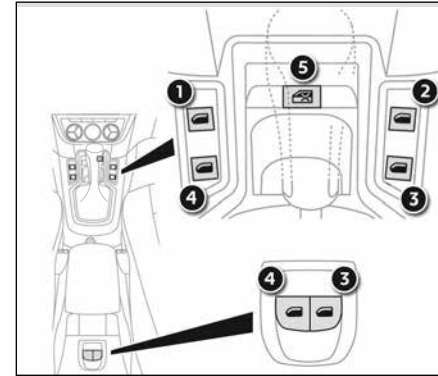
**کنترل‌های برقی**

۱. کلید شیشه برقی جلو سمت چپ
۲. کلید شیشه برقی جلو سمت راست
۳. کلید شیشه برقی عقب سمت راست
۴. کلید شیشه برقی عقب سمت چپ
۵. کلیدهای غیرفعال‌سازی شیشه برقی عقب

به منظور باز کردن یا بستن شیشه، کلید را فشار داده یا بکشید. به محض اینکه کلید رها شود حرکت شیشه متوقف خواهد شد.

کلیدهای برقی شیشه تا یک دقیقه و ۳۰ ثانیه پس از خاموش کردن سوئیچ استارت قابل استفاده بوده و پس از این مدت غیر فعال خواهند شد.

با روشن شدن سوئیچ استارت و یا باز کردن هر کدام

سیستم ضد تله (Anti Trap)

سیستم ضد تله یک سیستم ایمنی است که از خطرات ناشی از به دام افتادن اعضای بدن هنگام بالا رفتن شیشه‌های خودرو جلوگیری می‌کند. در این سیستم چنانچه شیشه هنگام بالا رفتن، با مانعی برخورد کند، متوقف شده، سپس در جهت عکس حرکت می‌کند. به این ترتیب از صدماتی که همواره و حتی در برخی موارد جان کودک را تهدید می‌کند، پیشگیری می‌شود. علاوه بر این مکانیزم حفاظتی سیستم یاد شده سبب افزایش طول عمر مفید شیشه بالابرها در خودرو می‌گردد. شیشه بالابر سمت راننده به سیستم ضد تله مجهز می‌باشد.

توجه

بعد از برداشتن سر باتری حالت اتوماتیک شیشه بالابر و سیستم ضد تله غیر فعال می‌شود برای فعال‌سازی دوباره پس از قرار دادن سرباتری ابتدا شیشه را توسط کلید شیشه بالابر به صورت دستی تا نقطه انتهایی پایین آورده و حدود ۵ ثانیه نگه دارید. سپس شیشه را توسط کلید شیشه بالابر تا نقطه انتهایی بالا برده و برای حدود ۵ ثانیه نگه دارد بدین ترتیب سیستم اتوماتیک و ضد تله شیشه بالابر مجدداً فعال خواهد شد.



اخطار

شیشه بالابر سمت راننده خودرو با وجود سیستم حفاظتی ضد مانع تنها از وارد شدن صدمات شدید در اثر اعمال نیروی زیاد جلوگیری می‌کند لذا توصیه می‌شود همواره احتیاط معمول را رعایت کنید.

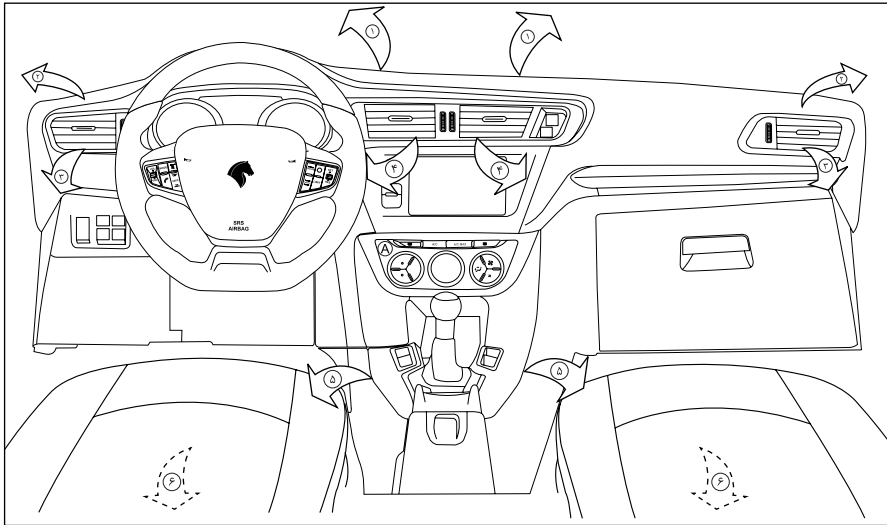

تهویه مکش هوا

گردش هوا در اتاقک خودرو فیلتر شده و از خارج از خودرو از طریق شبکه واقع در زیر شیشه جلو یا از داخل خودرو در وضعیت گردش داخلی تأمین می‌شود.

مکش هوا به داخل

هوای ورودی بسته به کنترل‌های انتخاب شده توسط راننده، مسیرهای مختلفی را دنبال می‌کند:

- ورود مستقیم هوا به داخل اتاقک خودرو (مکش هوا)
- عبور از طریق مدار بخاری (بخاری)
- عبور هوا از طریق مدار کولر (تهویه مطبوع)

نشانهگر کنترل

کنترل‌های این سیستم بر روی صفحه کنترلی A بر روی کنسول مرکزی کنار هم قرار گرفته‌اند.

توزیع هوا

۱. دریچه‌های بخارزدا/یخ‌زدای شیشه جلو
۲. دریچه‌های بخارزدا/یخ‌زدای شیشه کناری جلو
۳. دریچه‌های هوای قابل تنظیم کنار
۴. دریچه‌های هوای قابل تنظیم مرکزی
۵. خروجی‌های هوا به سمت زیرپایی‌های جلو
۶. خروجی‌های هوا به سمت زیرپایی‌های عقب



هشدار

در مواردی که خودرو برای مدت طولانی در معرض نور آفتاب قرار گرفته و هوای داخل کابین داغ شده است، حتماً به مدت چند دقیقه با پایین دادن شیشه‌ها هوای اتاقک را تهویه کرده، سپس شیشه‌ها را بالا داده و کولر را روشن کنید. کنترل جریان هوا را در سطح مناسبی قرار دهید تا هوای تازه به اندازه کافی به اتاق خودرو وارد شود.

سیستم تهویه مطبوع حاوی کلر نیست و هیچگونه خطری برای لایه اوزون در پی ندارد.



توصیه‌های مربوط به سیستم تهویه مطبوع

بدین منظور که این سیستم‌ها کاملاً عملیاتی باشند، رهنمودهای عملیات و نگهداری زیر را رعایت کنید:

- به منظور دستیابی به توزیع هوای یکنواخت، دقت کنید که شبکه‌های مکش هوای خارجی واقع در زیر شیشه جلو، نازلها و دریچه‌ها و خروجیهای هوا و همچنین خروجی واقع در صندوق عقب مسدود نباشند.
- یک یا دو بار در ماه سیستم تهویه مطبوع را برای ۵ تا ۱۰ دقیقه به کار بیندازید تا شرایط کاری مناسب آن حفظ شود.
- مطمئن شوید که فیلتر اتاقک خودرو در شرایط خوبی قرار دارد و اجزای فیلتر به صورت منظم تعویض شوند.
- اگر سیستم هوای خنک تولید نمی‌کند، آن را خاموش کرده و با یکی از نمایندگی‌های منتخب ایران خودرو تماس بگیرید.
- میعان ایجاد شده توسط سیستم تهویه مطبوع باعث تخلیه آب به زیر خودرو در زمان ساکن بودن آن می‌شود.
- مشاهده این آب که بیرنگ بوده و از سمت چپ موتور تخلیه می‌شود امری کاملاً عادی می‌باشد.

۲. تنظیم سطح دما

فشار دادن دکمه ▲ (فرمز برای گرم) و ▼ (آبی برای سرد)، دما را طبق دلخواه شما تنظیم می‌کند.

ستون‌های دما به تدریج بر روی صفحه نمایش سیستم تهویه مطبوع خاموش یا روشن می‌شوند.



۳. بخارزدا - یخ زدای جلو

به بخش مربوطه مراجعه کنید.

۴. خاموش/روشن سیستم تهویه مطبوع

کلید روشن

- دکمه A/C را فشار دهید، علامت مربوطه در صفحه نمایش تهویه مطبوع روشن می‌شود.



کلید خاموش

- دکمه A/C را مجدداً فشار دهید، علامت مربوطه در صفحه نمایش تهویه مطبوع خاموش خواهد شد.

خاموش کردن سیستم ممکن است کمی باعث ایجاد ناراحتی (رطوبت، بخار گرفتن) شود.

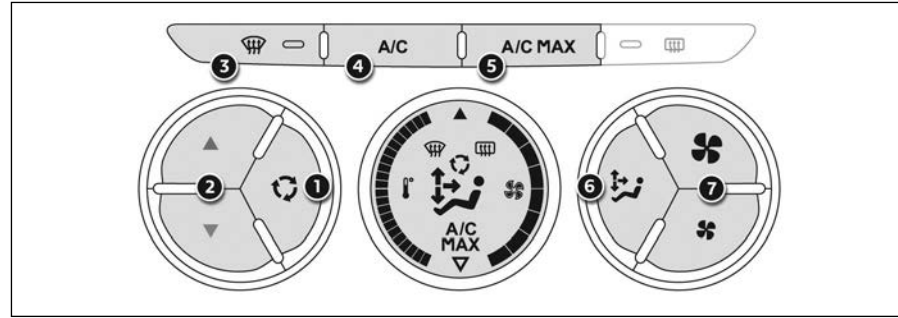

- فشار دادن مجدد دکمه امکان مکش هوای خارجی را فراهم می‌کند.

خاموش شدن چراغ نمایشگر این مسأله را تأیید می‌کند.



تهویه مطبوع الکترونیکی (با صفحه نمایش) این سیستم تنها هنگامی که موتور روشن است کار می‌کند.

۱. مکش هوا / گردش داخلی

گردش داخلی هوای مانع ورود بو و دود از خارج خودرو می‌شود.

در اسرع وقت به وضعیت اصلی بازگردید تا از افت کیفیت هوای داخلی و تشکیل بخار جلوگیری شود.

- دکمه را فشار دهید تا هوا به صورت داخلی گردش پیدا کنید. چراغ نمایشگر روشن شده و این مسأله را تأیید می‌کند.

غیرفعال سازی سیستم

- دکمه پروانه کوچک را فشار دهید تا اینکه تمام میله‌های صفحه نمایش تهویه مطبوع خاموش شود. این اقدام تمام کارکردهای سیستم تهویه مطبوع را غیر فعال می‌کند. سطح دما دیگر کنترل نمی‌شود. به هر حال یک جریان هوای ملایم در نتیجه حرکت رو به جلوی خودرو احساس می‌شود. فشار دادن مجدد دکمه پروانه بزرگ مجدداً سیستم را فعال می‌کند.



اخطار

از رانندگی در فواصل طولانی با سیستم تهویه خاموش اجتناب کنید. (خطر بخار گرفتن و افت کیفیت هوا)

۶. تنظیم توزیع هوا



- این دکمه را پشت سرهم فشار دهید تا جریان هوا را در مسیرهای زیر هدایت کنید:
 - شیشه جلو و شیشه‌های کناری (بخارزدایی و یخ‌زدایی)
 - شیشه جلو، شیشه کناری و دریچه‌های هوا،
 - شیشه جلو، شیشه‌های کناری، دریچه‌های هوا و زیرپایی‌های،
 - شیشه جلو، شیشه‌های کناری و زیرپایی‌ها،
 - زیرپایی‌ها،
 - دریچه‌های هوا و زیرپایی‌ها،
 - دریچه‌های هوا

۷. تنظیم جریان هوا



- دکمه پروانه بزرگ را فشار دهید تا جریان هوا افزایش پیدا کند. میله‌های جریان هوا به تدریج روشن می‌شود.
 - دکمه پروانه کوچک را فشار دهید تا جریان هوا کاهش پیدا کند. میله‌های جریان هوا به تدریج خاموش می‌شود.

۵. تهویه مطبوع: دکمه A/C MAX



این دکمه امکان خنک کردن سریع اتاقک خودرو را فراهم می‌کند.

روشن کردن

- دکمه A/C MAX را فشار دهید، علامت مربوطه در صفحه نمایش تهویه مطبوع روشن می‌شود.

خاموش کردن

- دکمه A/C MAX را مجدداً فشار دهید، علامت مربوطه در صفحه نمایش تهویه مطبوع خاموش خواهد شد.

بخار زدا - یخ زدای جلو

این علامت، بر روی نشانگر کنترل، بیانگر وضعیت کنترل برای بخارزدایی یا یخ‌زدایی سریع شیشه جلو و شیشه‌های جانبی جلو است.



با فشردن این دکمه حالت بخارزدایی سیستم تهویه فعال می‌شود. با فعال شدن بخارزدایی، سیستم تهویه (A/C) فعال شده، چراغ روی دکمه روشن شده، علامت بالا روی صفحه کنترل پدل ظاهر شده، کنترل توزیع هوا در وضعیت شیشه جلو، کنترل دما در وضعیت گرما و کنترل مکش هوا در وضعیت مکش هوای خارج قرار می‌گیرد.



- برای غیر فعال کردن حالت بخار زدایی، مجدداً دکمه را فشار دهید. چراغ روی دکمه خاموش و بخارزدایی غیر فعال می‌شود.

بخار زدا / یخ‌زدای عقب

این دکمه کنترل بر روی نشانگر کنترل سیستم بخاری/تهویه واقع شده است.

**روشن کردن**

سیستم بخارزدا / یخ‌زدای عقب تنها هنگامی که موتور روشن است قابل انجام است.

این دکمه را فشار دهید تا شیشه عقب را بخارزدا / یخ‌زدا کند. چراغ نمایشگر مربوط به این دکمه روشن خواهد شد.

**خاموش کردن**

کلیدهای بخارزدا / یخ‌زدا به صورت خودکار (بعد از ۷ دقیقه) خاموش می‌شوند تا از مصرف بیش از حد برق جلوگیری شود.

- می‌توان عملکرد بخارزدایی / یخ‌زدا را قبل از اینکه خاموش شود به صورت خودکار با فشار دادن مجدد دکمه خاموش کرد. چراغ نمایشگر مربوط به این دکمه خاموش خواهد شد.

- سیستم بخارزدا / یخ‌زدای شیشه عقب و آینه‌های بغل را، در اسرع وقت خاموش کنید، زیرا مصرف کمتر برق منجر به کاهش مصرف سوخت می‌شود.

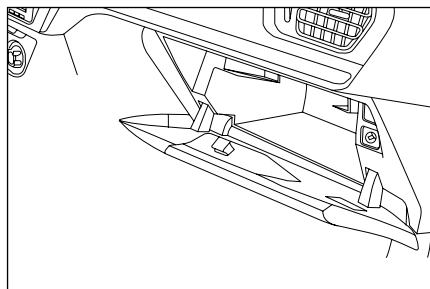

محفظه داشبورد

محفظه داشبورد برای نگهداری بطری آب، کتابچه راهنمای محصول و گارانتی و ... قابل استفاده است. ضمناً کلید غیرفعال‌سازی کیسه هوای سرنشین جلو داخل محفظه داشبورد قرار دارد

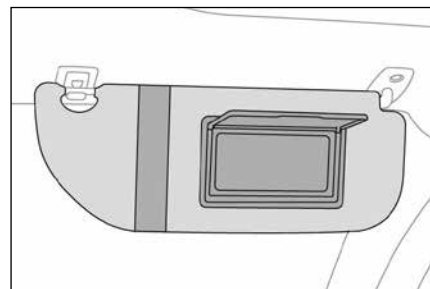

آفتاب‌گیر

باعث محافظت در مقابل نور خورشید از جلو یا کنار می‌شود. آفتابگیر سرنشین چراغ‌دار بوده و به یک آینه‌ی آرایشی درپوش دار مجهز است. آفتابگیر سمت راننده، دارای جای مدارک می‌باشد.

A. چراغ‌های خوشامدگوی
B. چراغ‌های مطالعه نقشه

خاموش دائمی



روشن دائمی



در حالت روشن دائمی، زمان روشن شدن بسته به شرایط تغییر می‌کند:

- در صورت خاموش بودن سوئیچ استارت حدود ده دقیقه
- در حالت صرفه‌جویی در انرژی حدود سی ثانیه
- در هنگام روشن بودن موتور به مدت نا محدود

چراغ‌های مطالعه نقشه

هنگامی که سوئیچ استارت روشن است، کلید مربوطه را فشار دهید.

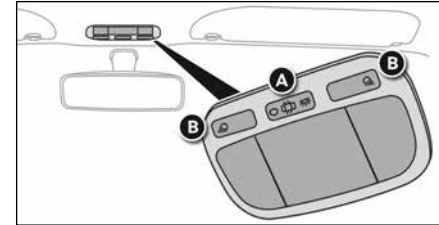

چراغ‌های خوشامدگوی

در شرایط زیر، چراغ‌های خوشامدگو به تدریج روشن می‌شوند:



- هنگامی که قفل خودرو باز می‌شود.
- هنگامی که کلید از سوئیچ استارت برداشته شده باشد.
- در هنگام باز کردن در.
- هنگامی که دکمه قفل کنترل از راه دور به منظور تعیین موقعیت خودرو فعال می‌شود.
- این چراغ‌ها در شرایط زیر به تدریج خاموش می‌شوند:
- هنگامی که خودرو قفل می‌شود.
- هنگامی که سوئیچ استارت روشن می‌شود.
- ۳۰ ثانیه پس از بسته شدن آخرین در.

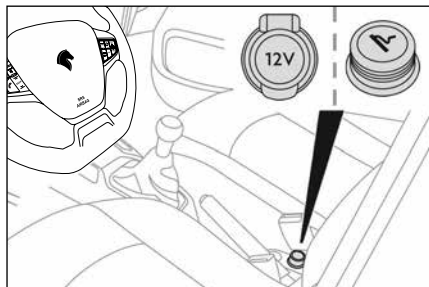

فندک / سوکت ۱۲ ولت لوازم جانبی

- به منظور استفاده از فندک، آن را فشار دهید و چند ثانیه صبر کنید تا به صورت خودکار، به سمت بیرون بپرد.
- برای متصل کردن لوازم جانبی ۱۲ ولت (حداکثر توان: ۱۲۰ وات)، فندک را خارج کرده و به یکی از آداپتور مناسب وصل کنید.
- از این سوکت می توانید برای اتصال شارژر تلفن، گرمکن بطری و ... استفاده کنید.
- پس از استفاده فندک را فوراً سر جای خود قرار دهید.



هشدار

متصل کردن یک دستگاه الکتریکی که مورد تأیید شرکت ایران خودرو نیست، مانند شارژر USB، ممکن است تأثیر نامطلوبی بر عملکرد سیستم‌های برقی خودرو داشته، باعث اشکالاتی مانند دریافت ضعیف تماسهای تلفنی یا تداخل با محتویات صفحه نمایش شود.

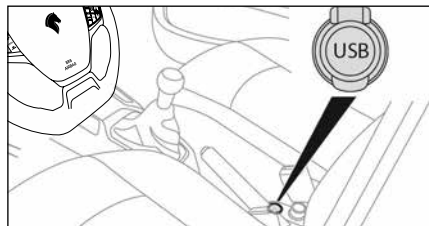

پورت USB

- متشکل از دو پورت USB، در وسط کنسول واقع شده است.
- این مجموعه امکان اتصال دستگاه‌های پرتابل مانند دستگاه پخش صوتی دیجیتال را فراهم می‌کند.
- دستگاه‌های پرتابل هنگامی که به پورت USB متصل می‌شوند به صورت خودکار شارژ می‌شوند.
- برای کسب اطلاعات بیشتر در خصوص شیوه استفاده از این سیستم به بخش مالتی مدیا مراجعه کنید.

زیر آرنجی* سیستمی برای راحتی راننده جلو و نگهداری اشیاء محفظه نگهداری

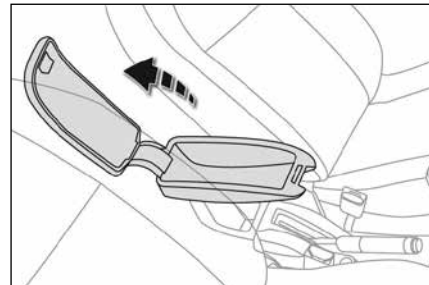

- برای دسترسی به محفظه نگهداری، دستگیره آن را بالا بکشید تا درپوش محفظه باز شد.
- به منظور دسترسی به محفظه باز زیر زیرآرنجی، مجموعه کامل را به سمت عقب بالا بیاورید.

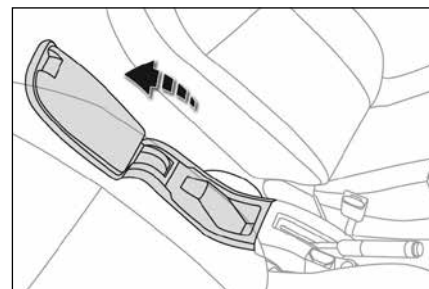

* در صورت نصب در خودروی شما



ویژگی‌ها

- ۱- **USB** : ۲ عدد درگاه USB پرسرعت، پخش مدیا، آهنگ، ویدئو و تصویر، شارژ پرسرعت ۲/۰ آمپر
- ۲- **بلوتوث تلفن**، صفحه کلید، دفترچه تلفن، تاریخچه تماس‌ها
- ۳- **بلوتوث موسیقی**، پخش موسیقی، کنترل پخش
- ۴- **اتصال به تلفن هوشمند**، پشتیبانی از اندروید و iOS، اندروید آتو، EasyCon
- ۵- **رادیو AM**: ۵۵۲ الی ۱۶۲۰ کیلوهرتز (دقت ۹ کیلوهرتز)، جستجوی اتوماتیک، ۱۲ حافظه ذخیره ایستگاه‌های رادیویی (۲ گروه ۶ عددی)
- ۶- **رادیو FM**: ۸۷/۵ الی ۱۰۸ مگاهرتز (دقت ۰/۰۵ مگاهرتز)، جستجوی اتوماتیک (ایستگاه‌های محلی/همه)، پخش استریو/مونو
- ۷- **تیونر RDS**: پشتیبانی کامل از سامانه داده رادیویی

- ۸- **SWRC**: پشتیبانی از دکمه‌های کنترل روی فرمان، بی‌صدا، جستجوی بالا و پایین، افزایش و کاهش بلندی صدا، تلفن روشن و خاموش و انتخاب منبع صدا
- ۹- **RVC**: پشتیبانی از دوربین دنده عقب خودرو
- ۱۰- **PAS**: پشتیبانی از سنسورهای پارک خودرو (۴ ناحیه)
- ۱۱- **اطلاعات رانندگی**
- ۱۲- **وضعیت درها و دمای محیط**
- ۱۳- **خروجی Lineout**: ۴ عدد خروجی، ساب ووفر، ۲ عدد خروجی تصویر و سیگنال کنترل آمپلی‌فایر
- ۱۴- **میکروفن خارجی**
- ۱۵- **نمایشگر**: نمایشگر ۷ اینچی، نور زمینه LED، ضد انعکاس نور، ضد انفجار، صفحه لمسی خازنی چند انگشتی

- ۱۶- **خروجی بلندگو**: ۴ عدد خروجی ۲۰ وات، ۴ اهم
- ۱۷- **تغذیه**: جریان مستقیم ۱۲ ولت

اقدامات احتیاطی

مشکل، فقط با نمایندگی‌های مجاز خدمات مشتری تماس بگیرید. اطلاعات تماس در این کتابچه موجود است.

- اگر برچسب ضمانت دستگاه کنده شود یا آسیب ببیند یا نقص فیزیکی در اثر ضربه، استفاده نادرست یا دستکاری توسط افراد غیر مجاز شناسایی شود، دستگاه و آسیب احتمالی خودرو یا کاربر مشمول خدمات گارانتی نمی‌باشد.
- برای ارتقاء ایمنی، برخی عملکردها و تنظیمات دستگاه با حرکت خودرو، تا توقف کامل غیرفعال می‌شوند.



هشدار

پیش از استفاده از دستگاه، اقدامات احتیاطی و نکات مذکور در این کتابچه را دقیقاً مطالعه نموده و موارد لازم را برای سرنشینان خودرو به ویژه کودکان توضیح دهید.

حداکثر ولتاژ تغذیه ۲۱ ولت مستقیم است.

- نقشه اتصالات الکتریکی بر روی دستگاه چسبانده شده است. اتصال نامناسب ممکن است دستگاه یا سیستم‌های داخلی خودرو را دچار مشکل کند یا شما را در معرض خطر برق‌گرفتگی، آسیب‌دیدگی و یا خطرات دیگر قرار دهد.
- اجازه ندهید دستگاه با مایعات تماس پیدا کند. تماس با مایعات ممکن است برق‌گرفتگی در پی داشته باشد و یا منجر به گرم شدن بیش از حد، آسیب جدی به قطعات، سوختن یا دود کردن دستگاه شود. چنانچه مایعات یا مواد خارجی وارد دستگاه شود، خودروی خود را در مکانی امن پارک کنید، سوئیچ خودرو را سریعاً خاموش کنید (ACC OFF) و با یک کارشناس مجاز خدمات مشتریان مشورت کنید.
- هنگام تعویض فیوز مطمئن شوید که آمپرهای یکسان هستند. استفاده از فیوز با آمپر بالاتر می‌تواند صدمه جدی به دستگاه وارد کند.
- بلندی صدای دستگاه را در حدی نگه دارید که بتوانید آنچه در اطراف شما اتفاق می‌افتد را بشنوید، خصوصاً صدای آژیر خودروهای امدادی باید شنیده شود.
- در صورت بروز هرگونه مشکل، سعی نکنید دستگاه را باز، تعمیر، جداسازی یا سرویس کنید. برای حل

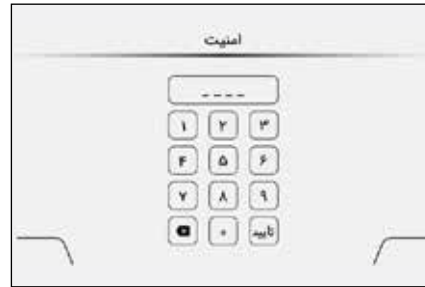

راه اندازی دستگاه

سوئیچ خودرو را روشن کنید (وضعیت ۲ سوئیچ). دستگاه روشن شده و تصویر خودروی تارا نمایش داده می‌شود. اگر اولین بار است که دستگاه را پس از اتصال باتری اتومبیل روشن می‌کنید، صفحه «هشدار» نمایش داده می‌شود. در غیر این صورت، «صفحه اصلی» نمایش داده می‌شود.

زبان سیستم را می‌توان از طریق صفحه «هشدار» تغییر داد. شما می‌توانید زبان سیستم را در هر زمان از طریق منوی تنظیمات نیز تغییر دهید.

با وارد کردن گذرواژه درست و لمس «تأیید» به صفحه اصلی وارد خواهید شد. اگر گذرواژه وارد شده نادرست باشد، امکان وارد کردن مجدد گذرواژه (حداکثر ۲۰ بار)، پس از سپری شدن تأخیر امنیتی، وجود دارد (شکل بالا). تأخیر امنیتی به ازای هر بار وارد کردن گذرواژه نادرست، افزایش می‌یابد. جدول زیر شامل اطلاعات تأخیر امنیتی است.

تعداد دفعات	تأخیر امنیتی
۱	۲ ثانیه
۲	۳۰ ثانیه
۳	۲ دقیقه
۴	۱۰ دقیقه
۵	۲۰ دقیقه
۶ الی ۱۹	۶۰ دقیقه
۲۰	قفل دائم (مراجعه به نمایندگی)

پس از مطالعه اقدامات احتیاطی با لمس «تأیید»، وارد صفحه ورود کد امنیتی سیستم می‌شوید (شکل بالا). این سیستم توسط یک گذرواژه چهار رقمی محافظت می‌شود. گذرواژه به طور پیش فرض «۰۰۰۰» است. توصیه می‌شود که گذرواژه را در اولین فرصت از طریق منوی تنظیمات تغییر دهید.

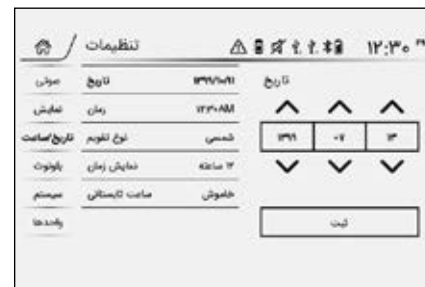

تنظیم ساعت و تاریخ

برای ارائه اطلاعات صحیح تاریخ و ساعت به ابزارهایی از سامانه که به آنها نیاز دارند، تاریخ و ساعت را تنظیم کنید. برای انجام این کار، وارد بخش «تاریخ/ساعت» در منوی تنظیمات شوید. توجه داشته باشید که تنظیم تاریخ و ساعت از طریق سامانه چند رسانه‌ای به طور مستقیم تاریخ و ساعت را برای همه سامانه‌های متصل به شبکه داخلی خودرو تعیین می‌کند. سامانه چند رسانه‌ای شما آماده استفاده است.

رادیو



برای دسترسی به رادیو، از منوی اصلی «رادیو» را انتخاب کنید. هنگامی که برای نخستین بار از رادیو استفاده می‌کنید، گیرنده FM فعال می‌شود.

با لمس گزینه AM یا FM، گیرنده دلخواه را انتخاب کنید. بار دیگر که رادیو را روشن کنید، گیرنده‌ای که آخرین بار انتخاب کرده بودید، فعال خواهد بود.

جستجوی ایستگاه‌های رادیویی

از گزینه‌های زیر برای جستجوی خودکار فرکانس رادیویی بالاتر یا پایین‌تر استفاده کنید:

» جستجوی خودکار ایستگاه رادیویی با فرکانس بالاتر از فرکانس جاری.

« جستجوی خودکار ایستگاه رادیویی با فرکانس پایین‌تر از فرکانس جاری.

تنظیم دقیق

از گزینه‌های زیر برای تنظیم دقیق فرکانس رادیویی استفاده کنید:

» افزایش فرکانس رادیو به اندازه یک گام

(AM +9 KHz, FM +0.05 MHz)

< کاهش فرکانس رادیو به اندازه یک گام

(AM -9 KHz, FM -0.05 MHz)

وارد کردن دستی فرکانس

M این گزینه را لمس کنید تا وارد صفحه درج فرکانس شوید. سپس فرکانس دلخواه را با صفحه کلید مربوطه وارد کرده و کلید «ثبت» را لمس کنید.

جستجو و ذخیره‌سازی خودکار

جستجو از این گزینه برای جستجوی همه ایستگاه‌ها و ذخیره‌سازی خودکار آنها در حافظه دستگاه، استفاده کنید.

محلی این گزینه، تنها در باند FM فعال است و با یکبار فشردن روشن یا خاموش می‌شود. اگر «محلی» روشن باشد، در هنگام جستجوی خودکار تنها ایستگاه‌هایی که نزدیک‌ترند و سیگنال دریافتی از آنها به اندازه کافی قوی است، شناسایی و ذخیره می‌شوند. اگر خاموش باشد، همه سیگنال‌های دریافتی قوی و ضعیف از فرستنده‌های دور و نزدیک، شناسایی و ذخیره می‌شوند.

کانال‌های رادیویی

۱۲ کانال رادیویی برای ذخیره‌سازی ایستگاه‌های AM و ۱۸ کانال رادیویی برای ایستگاه‌های FM در دسترس است.

برای انتخاب یک کانال کفایت کانال مربوط را لمس کنید. با نگه داشتن آن بیش از ۲ ثانیه، فرکانس رادیویی جاری در آن ذخیره می‌گردد. برای ذخیره‌سازی فرکانس رادیویی جاری در یک کانال «ناشناده» (خالی)، کفایت آن کانال را لمس کنید.

در هنگام جستجوی خودکار، همه کانال‌های قبلی پاک شده و بازنشانی می‌شوند.

حالت استریو

استریو این گزینه برای انتخاب پخش استریو و مونو به کار می‌رود. در هنگامی که کیفیت امواج رادیویی دریافتی پایین است، حالت مونو را انتخاب کنید تا نوسان پخش استریو آزاد رهنده نباشد.

نشانه‌ها

AF نشانه فعال / غیرفعال بودن گزینه RDS AF است.

TA نشانه فعال / غیرفعال بودن گزینه RDS TA است.

 نشانه فعال / غیرفعال بودن حالت پخش استریو است.

 نشانه ذخیره بودن فرکانس فعلی، در یک کانال حافظه است.

فرکانس فعلی گیرنده



90.100 MHz AFTA ☆
IRAN - Sport
Jam'eye Irani Sedaye Melli

عنوان برنامه

نام ایستگاه - نوع برنامه

تنظیم دستی

شما می‌توانید از صفحه لغزان تنظیم دستی فرکانس برای تنظیم دستی ایستگاه‌ها استفاده کنید. کفایت آن را لمس کرده و به چپ و راست بکشید.

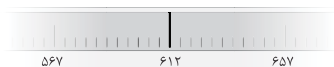

AF اگر این گزینه فعال باشد، با کاهش کیفیت

دریافت امواج یک ایستگاه رادیویی، گیرنده به طور خودکار فرکانس جایگزین با کیفیت بالاتر را انتخاب می‌کند.

PS این گزینه نام ایستگاه رادیویی که پخش می‌شود را نمایش می‌دهد.

PTY این گزینه نوع برنامه‌هایی که از رادیو پخش می‌شود را نمایش می‌دهد.

RT/RT+ این گزینه، عنوان برنامه رادیویی را که پخش می‌شود، نمایش می‌دهد.

لیست PTY این گزینه را لمس کنید تا فهرست انواع برنامه‌ها را ببینید. با انتخاب یکی از انواع برنامه‌ها، گیرنده به طور خودکار تنها ایستگاه‌هایی را که در حال پخش کردن برنامه‌ای از آن نوع هستند، جستجو می‌کند.

توجه:

ممکن است فرستنده‌های رادیویی در جایی که رانندگی می‌کنید، یک یا چند گزینه RDS را به طور موقت یا دائم پشتیبانی نکنند.



سامانه داده‌های رادیویی (RDS)

سامانه داده‌های رادیویی (RDS) برخی داده‌های دیجیتال را بر روی امواج رادیویی فرستنده‌های FM قرار می‌دهد. RDS انواعی از اطلاعات مانند زمان، نام فرستنده و اطلاعات برنامه رادیویی را استاندارد می‌کند.

R.D.S برای دسترسی به گزینه‌های RDS، این گزینه را لمس کنید.

RDS سامانه RDS و ابزارهای آن را فعال / غیرفعال می‌کند.

TA اگر این گزینه فعال شود، رادیو تنها ایستگاه‌هایی را که پیغام‌های ترافیکی

می‌فرستند، جستجو می‌کند.

مدیا USB



برای پخش فایل‌های چندرسانه‌ای از USB، گزینه «مدیا USB» را از صفحه اصلی انتخاب کنید.
وارد صفحه «مدیا USB» می‌شوید.

با انتخاب گزینه «1 USB» یا «2 USB» درگاه ورودی را انتخاب کنید.

در صورتی که حافظه USB متصل نباشد، پیغام زیر را مشاهده خواهید کرد:



عدم اتصال!

حافظه USB متصل نیست

در صورتی که حافظه USB متصل شده، هیچگونه فایل چند رسانه‌ای قابل پخش نداشته باشد، پیغام زیر را مشاهده خواهید کرد:



فایلی یافت نشد!

حافظه USB دارای فایل چندرسانه‌ای نیست

در غیر این صورت اولین فایل صوتی یا تصویری موجود شروع به پخش خواهد کرد.

پخش صوت

- ▶ پخش
- || توقف
- ◀ قبلی
- ▶ بعدی
- ↺ حالت تکرار:

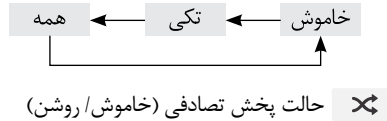

پخش ویدئو

- ▶ پخش
- || توقف
- ◀ قبلی
- ▶ بعدی
- ↺ حالت تکرار:

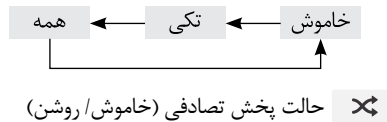

با هر بار لمس، زیرنویس بین خاموش و زیرنویس‌های موجود در فایل ویدئویی، تغییر خواهد کرد.

با هر بار لمس، صوت بین صوت‌های موجود در فایل ویدئویی، تغییر خواهد کرد.

اطلاعات فایل صوتی در حال پخش

اطلاعات نمایش داده شده هنگام پخش فایل صوتی به شرح زیر است:

تصویر آهنگ



نام آهنگ

نام آلبوم - خواننده

Root/Old Memories/Track 01.mp3

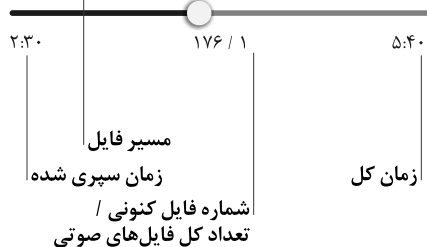

ویدئو نمایش لیست پخش ویدئوها

عکس نمایش لیست پخش عکس‌ها

کتابخانه

کتابخانه محلی است که در آن می‌توانید فایل‌های چندرسانه‌ای را جستجو و انتخاب نمایید یا لیست پخش جدیدی ساخته یا آن را ویرایش کنید. هنگام پخش، با لمس «کتابخانه» وارد صفحه مربوطه شده و در چهار دسته کلی آهنگ‌ها، خواننده‌ها، آلبوم‌ها و پوشه‌ها، رسانه‌های موجود را خواهید دید.

آهنگ‌ها

در این حالت، تمامی آهنگ‌های موجود در قالب یک لیست نمایش داده می‌شوند. با انتخاب هر کدام، تمامی آهنگ‌ها به لیست پخش اضافه شده و رسانه انتخاب شده شروع به پخش می‌کند. نام هر رسانه در لیست در صورت وجود پلاک شناسه (← صفحه ۸) ترکیبی از نام آهنگ، خواننده و آلبوم خواهد بود و در غیر این صورت نام فایل نمایش داده خواهد شد.

- +** اضافه کردن آهنگ انتخاب شده به انتهای لیست پخش.
- ▶** پاک کردن کامل لیست پخش و اضافه کردن آهنگ انتخاب شده و پخش آن.

اطلاعات فایل عکس در حال پخش

اطلاعات نمایش داده شده هنگام پخش فایل عکس به شرح زیر است:



لیست پخش

هنگام پخش، با لمس «لیست پخش» وارد صفحه نمایش لیست رسانه‌های منتخب برای پخش شوید. در این صفحه رسانه در حال پخش و لیست رسانه‌هایی که در صف انتظار پخش هستند مشاهده می‌شود. این لیست شامل سه دسته‌بندی آهنگ، ویدئو و عکس است. با لمس هر کدام از آنها لیست پخش رسانه‌های مرتبط مشاهده می‌شود. با انتخاب هر کدام یک از آیتم‌های لیست، آن آیتم شروع به پخش می‌کند.

- 🔊** نشان‌دهنده آن است که رسانه هم‌اکنون در حال پخش است.
- آهنگ** نمایش لیست پخش آهنگ‌ها

اطلاعات فایل ویدئویی در حال پخش

اطلاعات نمایش داده شده هنگام پخش فایل ویدئو به شرح زیر است:





پخش عکس

- ▶** پخش اسلایدشو
- ||** توقف اسلایدشو
- ⏪** قبلی
- ⏩** بعدی
- 🔄** حالت تکرار:
- 🔄** خاموش ← تکی ← همه
- ↺** حالت پخش تصادفی (خاموش / روشن)
- 🔄** چرخش ۹۰ درجه‌ای عکس پادساعت گرد
- 🔄** چرخش ۹۰ درجه‌ای عکس ساعت گرد

خواننده‌ها



در این حالت، تمامی آهنگ‌های موجود به صورت دسته‌بندی شده بر اساس نام خواننده‌ها نمایش داده می‌شود. با انتخاب هر خواننده، آهنگ‌های آن خواننده نمایش داده شده و با انتخاب هر آهنگ، تمامی آهنگ‌های آن خواننده به لیست پخش اضافه شده و آهنگ انتخاب شده شروع به پخش می‌کند.

 اضافه کردن تمامی آهنگ‌های خواننده انتخابی به انتهای لیست پخش
 پاک کردن لیست پخش، اضافه کردن تمامی آهنگ‌های خواننده انتخابی به لیست پخش و پخش اولین آهنگ

نام خواننده از پلاک شناسه فایل آهنگ استخراج می‌شود.

آلبوم‌ها

در این حالت، تمامی آهنگ‌های موجود به صورت دسته‌بندی شده بر اساس نام آلبوم‌ها نمایش داده می‌شود. با انتخاب هر آلبوم، آهنگ‌های آن آلبوم نمایش داده شده و با انتخاب هر آهنگ، تمامی آهنگ‌های آن آلبوم به لیست پخش اضافه شده و آهنگ انتخاب شده شروع به پخش می‌کند.



 اضافه کردن تمامی آهنگ‌های آلبوم انتخابی به انتهای لیست پخش
 پاک کردن لیست پخش، اضافه کردن تمامی



آهنگ‌های آلبوم انتخابی به لیست پخش و پخش اولین آهنگ
 نام آلبوم از پلاک شناسه فایل آهنگ استخراج می‌شود.

پوشه‌ها

در این حالت، رسانه‌ها به ترتیبی که در حافظه USB ذخیره شده‌اند، نمایش داده می‌شوند (بر اساس سیستم فایل و پوشه).

بعد از انتخاب این حالت، فایل‌ها و پوشه‌های موجود، در مسیر اصلی حافظه نمایش داده می‌شود. با انتخاب هر کدام از پوشه‌های موجود مسیر مورد نظر خود را انتخاب کنید. با انتخاب گزینه «پوشه بالایی»، محتویات پوشه در مسیر بالاتر را مشاهده می‌کنید. با انتخاب یک رسانه، تمامی رسانه‌های همسان (آهنگ، ویدئو یا عکس) به لیست پخش مربوط اضافه شده و رسانه انتخابی شروع به پخش می‌کند.

 اضافه کردن تمامی رسانه‌های موجود در پوشه انتخابی به انتهای لیست پخش
 پاک کردن لیست پخش، اضافه کردن تمامی رسانه‌های موجود در پوشه انتخابی به لیست پخش و پخش اولین آهنگ
 نمایش پوشه‌ها و انواع رسانه‌ها (آهنگ‌ها، ویدئو و عکس) (حالت پیش فرض)
 نمایش پوشه‌ها و فقط آهنگ‌های موجود در داخل پوشه‌ها

 ویدئو
 نمایش پوشه‌ها و فقط ویدئوهای موجود در داخل پوشه‌ها
 عکس
 نمایش پوشه‌ها و فقط عکس‌های موجود در داخل پوشه‌ها

 پوشه در مسیر بالاتر
 پوشه
 آهنگ
 ویدئو
 عکس

پلاک شناسه (ID-Tag)

پلاک شناسه که اغلب در فایل‌های Mp3 استفاده می‌شود، اطلاعاتی نظیر نام آهنگ، نام آلبوم، نام خواننده و سایر اطلاعات مرتبط را در داخل فایل ذخیره می‌کند.

بلوتوث - موسیقی

برای شنیدن موسیقی از طریق بلوتوث، گزینه «بلوتوث موسیقی» را در صفحه اصلی لمس کنید.



در صورتی که بلوتوث متصل نباشد پیغام زیر را نمایش داده می‌شود. برای اطلاع از نحوه اتصال به جفت‌سازی را مطالعه کنید.

عدم اتصال!

هیچ دستگاهی از طریق بلوتوث متصل نیست



در غیر این صورت، صفحه پخش موسیقی بلوتوثی نمایش داده شده و شروع به پخش می‌کند.

پخش آهنگ

- ▶ پخش
- || توقف
- ◀ قبلی
- ▶ بعدی

اطلاعات آهنگ در حال پخش

اطلاعات نمایش داده شده هنگام پخش آهنگ از طریق بلوتوث به شرح زیر است:

نام آهنگ

نام آلبوم - خواننده

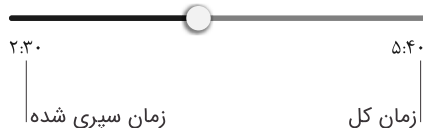

بلوتوث - تلفن

روشن کردن

سلام ✱ برای استفاده از تلفن بلوتوثی، گزینه «بلوتوث تلفن» را در صفحه اصلی لمس کنید.



در صورتی که بلوتوث متصل نباشد پیغام زیر را نمایش داده می‌شود. برای اطلاع از نحوه اتصال، بخش جفت‌سازی بلوتوث را مطالعه نمایید.

عدم اتصال!

هیچ دستگاهی از طریق بلوتوث متصل نیست



در غیر این صورت، صفحه تلفن بلوتوثی نمایش داده می‌شود.

برقراری تماس

با استفاده از تلفن همراه یا صفحه کلید موجود در منوی «شماره‌گیر»، شماره مورد نظر را شماره‌گیری کنید.

شماره‌گیر نمایش صفحه کلید شماره‌گیر

قدرت سیگنال تلفن همراه

Phone نام تلفن همراه متصل شده

صفحه کلید

برقراری تماس

✱ پاک کردن رقم به رقم اعداد

در هنگام شماره‌گیری، پیغام زیر در بالای صفحه نمایش، نشان داده می‌شود.

نام تماس گیرنده - نام خوانندگی تماس گیرنده
(شماره تلفن) : شماره گیری

رد تماس : خصوصی : بی‌صدا

پاسخ به تماس

هنگامی که تلفن زنگ می‌خورد، پیغام زیر در بالای صفحه نمایش داده می‌شود.



پاسخ
رد تماس

در طول مکالمه تلفنی پیغام زیر، در بالای صفحه نمایش داده می‌شود.



بی صدا

در طول مکالمه تلفنی، می‌توان میکروفن را بی صدا کرد.



بی صدا
فعال / غیرفعال کردن حالت بی صدا

خصوصی

هنگامی که نیاز باشد سرنشینان خودرو مکالمه تلفنی را نشنوند، مکالمه را به تلفن همراه منتقل کنید، به شکل

مشابه، برای اینکه مکالمه در تلفن همراه به مالیتی مدیای خودرو انتقال یابد، گزینه‌ی «خصوصی» را لمس کنید.



خصوصی
فعال / غیرفعال کردن حالت خصوصی

شماره‌گیری از دفترچه تلفن

در منوی «بلوتوث تلفن»، گزینه «مخاطبین» را لمس کنید. لیست مخاطبین در دفترچه تلفن همراه نمایش داده می‌شود. با لمس و انتخاب هر کدام یک، شماره‌گیری آغاز می‌گردد.

به‌روزرسانی
بارگذاری مجدد اطلاعات تمامی مخاطبین

توجه:

- بعد از اتصال بلوتوث، لیست مخاطبین به صورت خودکار بروز می‌شود.
- این پروسه بسته به تعداد مخاطبین زمان بر خواهد بود.
- تنها در صورتی که مجوز دسترسی به لیست مخاطبین هنگام جفت‌سازی داده شده باشد، به‌روزرسانی می‌شود. اگر به‌روزرسانی انجام نشود، مشخصات تماس در تمامی منوها نمایش داده نخواهد شد.

شماره‌گیری از لیست تماس‌های اخیر

در منوی «بلوتوث تلفن»، گزینه «تاریخچه» را لمس کنید. لیست تاریخچه تماس‌ها نمایش داده می‌شود. با لمس و انتخاب هر کدام، شماره‌گیری آغاز می‌گردد.

به‌روزرسانی
بارگذاری مجدد اطلاعات تاریخچه تماس‌ها

تماس‌های پاسخ داده نشده

تماس‌های گرفته شده

تماس‌های پاسخ داده شده

رہیاب

برای اجرای نرم‌افزار رهیاب تلفن هوشمند، گزینه «رہیاب» را در صفحه اصلی لمس کنید، اگر قبلاً از این کار به تلفن هوشمند متصل نشده باشید به صفحه «اتصال به تلفن هوشمند» منتقل خواهید شد.



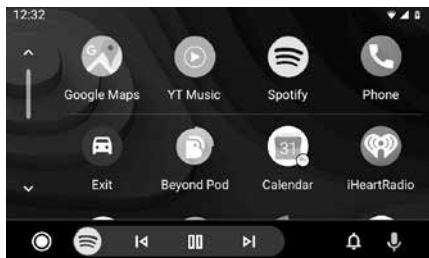

اندروید اُتو

- برای اتصال، مراحل زیر را به ترتیب انجام دهید:
- تلفن هوشمند را از طریق درگاه USB به مالتی مدیا متصل کنید.
 - در منوی «اتصال به تلفن هوشمند»، گزینه «اتصال» در زیر لوگوی اندروید را لمس کنید.
 - در صفحه‌ی بعدی که باز می‌شود، گزینه «اتصال» را در زیر لوگوی «اندروید اُتو» لمس کنید.
 - اگر برای اولین بار است که به یک تلفن هوشمند متصل می‌شوید، مجوز دسترسی مالتی مدیا به اطلاعات تلفن هوشمند را که بر روی تلفن از شما پرسیده می‌شود، بدهید.

توجه:

- به دلیل اینکه «اندروید اُتو»، توسط تلفن هوشمند کنترل می‌شود، این امکان وجود دارد که نتایج متفاوتی از لحاظ دیداری و یا عملکردی بسته به نوع تلفن هوشمند و یا نسخه اندروید آن، دیده شود.
- برای اینکه امکان اتصال وجود داشته باشد، نرم‌افزار «اندروید اُتو» باید قبل از اتصال در تلفن هوشمند نصب شده باشد (تلفن‌های هوشمند جدید به طور پیش فرض این نرم‌افزار را نصب دارند).
- اگر موفق به اتصال نمی‌شوید، ابتدا بررسی کنید که آیا تلفن هوشمند شما نرم‌افزار «اندروید اُتو» را نصب دارد، سپس تنظیمات تلفن هوشمند را بررسی نمایید.

اتصال به تلفن هوشمند

برای اتصال به تلفن هوشمند، گزینه‌ی «اتصال به تلفن هوشمند» در منوی اصلی را لمس کنید. در صفحه «اتصال به تلفن هوشمند»، دو گزینه وجود دارد:

- ۱- اتصال به تلفن هوشمند با سیستم عامل اندروید
- ۲- اتصال به تلفن هوشمند با سیستم عامل اپل



اندروید

برای اتصال به تلفن هوشمند با سیستم عامل اندروید، دو گزینه وجود دارد:
۱- اندروید اُتو:

این نرم‌افزار که توسط شرکت گوگل طراحی شده، امکان دسترسی به امکانات و منابع تلفن هوشمند را در مالتی مدیای خودرو فراهم می‌کند.
بازتاب تصویر (Easy Con):

اتصال مالتی مدیا خودرو به نرم‌افزار Easy Con و بازتاب تصویر تلفن هوشمند در صفحه مالتی مدیا با قابلیت کنترل از طریق لمس صفحه‌ی نمایشگر مالتی مدیا.

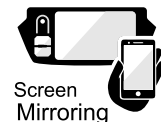

اندروید - بازتاب تصویر

- برای اتصال مراحل زیر را به ترتیب انجام دهید:
- تلفن هوشمند را از طریق درگاه USB به مالتی مدیا متصل نمایید.
 - در منوی «اتصال به تلفن هوشمند»، گزینه «اتصال» در زیر لوگوی اندروید را لمس کنید.
 - در صفحه بعدی که باز می‌شود، گزینه «اتصال» در زیر لوگوی «بازتاب تصویر» را لمس کنید.
 - اگر برای اولین بار است که متصل می‌شوید، صفحه دانلود نرم‌افزار به صورت خودکار بر روی تلفن همراه نمایش داده می‌شود و باید نرم‌افزار نصب گردد. پس از اتمام مراحل نصب، نرم‌افزار را اجرا کنید و مجوزهای مورد نیاز را که به صورت خودکار از شما خواسته می‌شود، بدهید.



دانلود نرم‌افزار



برای اتصال مراحل زیر را به ترتیب انجام دهید:

- نرم‌افزار Easy Con را بر روی تلفن هوشمند نصب و اجرا کنید.
- تلفن هوشمند را از طریق درگاه USB به مالتی مدیا متصل نمایید.
- در منوی «اتصال به تلفن هوشمند»، گزینه «اتصال» در زیر لوگوی اپل را لمس کنید.
- اگر برای اولین بار است که متصل می‌شوید، مجوزهای مورد نیاز نرم افزار را بدهید.

توجه:

- به دلیل اینکه «Easy Con»، فقط تصویر تلفن هوشمند را بازتاب می‌کند، لمس صفحه نمایش عملکردی بر روی تلفن هوشمند ندارد.
- اگر موفق به اتصال نمی‌شوید، ابتدا بررسی کنید که آیا تلفن هوشمند شما نرم‌افزار «Easy Con» را نصب دارد، سپس تنظیمات تلفن هوشمند را بررسی نمایید. اطمینان حاصل کنید که مجوزهای لازم را نیز به نرم‌افزار داده‌اید.



دانلود نرم‌افزار



توجه:

- به دلیل اینکه «Easy Con»، توسط تلفن هوشمند کنترل می‌شود، این امکان وجود دارد که نتایج متفاوتی از لحاظ دیداری و یا عملکردی بسته به نوع تلفن هوشمند و یا نسخه نرم‌افزار، دیده شود.
- اگر موفق به اتصال نمی‌شوید، ابتدا بررسی کنید که آیا تلفن هوشمند شما نرم‌افزار «Easy Con» را نصب دارد، سپس تنظیمات تلفن هوشمند را بررسی نمایید. اطمینان حاصل کنید که مجوزهای لازم را نیز داده‌اید.

وضعیت درها

هرگاه هر یک از درهای خودرو باز یا بسته شوند، تصویر زیر که نشانگر وضعیت درها است، برای چند ثانیه بر روی صفحه ظاهر می‌شود.



حالت کم نور

با لمس این گزینه، نمایشگر به حالت تاریک می‌رود. پس از آن هرگاه صفحه نمایشگر را لمس کنید، دوباره به حالت عادی برمی‌گردد.



توجه:

- حالت کم نور دو نوع دارد:
۱. نمایش صفحه کم نور به همراه ساعت، دما و اطلاعات پخش.
 ۲. نمایش صفحه کاملا تاریک (سیاه)
- نوع «حالت کم نور» را در صفحه تنظیمات به دلخواه برگزینید.

دمای هوای بیرون خودرو

۲۳ °C نمایش دمای هوای بیرون خودرو
واحد نمایش دما را در تنظیمات دستگاه به دلخواه انتخاب کنید.

سفر ۱، ۲

برای کنترل سفرها، دو عدد رایانه سفری وجود دارد. هر کدام از رایانه‌ها شامل موارد زیر است:

مسافت پیموده شده

نمایش مسافت پیموده شده از هنگام شروع سفر 

میانگین مصرف سوخت

میانگین سوخت مصرف شده از هنگام شروع سفر 

میانگین سرعت

میانگین سرعت خودرو از هنگام شروع سفر 

مدیریت پیمایش:

- با یک بار فشردن دکمه انتهایی دسته برف پاک کن، مولتی مدیا اطلاعات مدیریت پیمایش ۱ (Trip 1) را با موارد زیر نمایش می‌دهد:
- مسافت طی شده
 - مصرف سوخت متوسط
 - سرعت متوسط

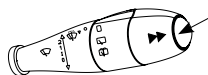

اطلاعات (Trip 2) نیز با دو بار فشردن این دکمه، بصورت فوق نمایش داده خواهد شد. همچنین در هر یک از دو حالت فوق، نگه داشتن دکمه به مدت ۲ ثانیه یا بیشتر، موجب صفر شدن اطلاعات ذکر شده خواهد شد.

اطلاعات رانندگی

برای دسترسی به اطلاعات رانندگی، گزینه «اطلاعات رانندگی» در صفحه اصلی را لمس کنید. صفحه اطلاعات رانندگی نمایش داده می‌شود.



توجه:

- برای تغییر واحدهای اندازه‌گیری به منوی تنظیمات مراجعه کنید.

داشبورد

نمایش اطلاعات کلی خودرو.

مسافت قابل پیمایش

نمایش مسافت قابل پیمایش با توجه به سطح سوخت خودرو و مصرف لحظه‌ای سوخت. 

مصرف سوخت لحظه‌ای

نمایش مصرف سوخت لحظه‌ای خودرو 

کارکرد خودرو

نمایش مجموع مسافت پیموده شده خودرو 

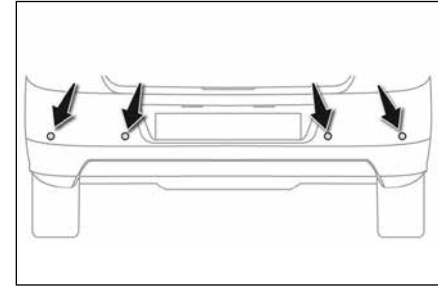
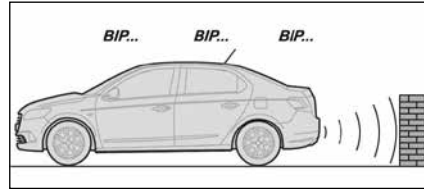
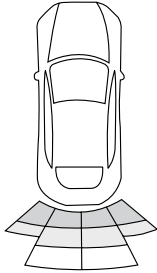

با کم شدن فاصله مانع تا پشت خودرو و کمتر از ۱۵۰ سانتیمتری سپر عقب، الارم هشدار به صدا درآمده و بسته به اینکه مانع در سمت چپ یا راست سپر عقب باشد، سگمنت مربوطه در نمایشگر روشن می‌شود. با کمتر شدن فاصله مانع، حساسیت سیستم بیشتر شده و با سرعت بیشتری بوق زده و سگمنت‌های بعدی نیز روشن می‌شوند. در فاصله کمتر از ۵۰ سانتیمتری سپر عقب، تمام سگمنت‌ها روشن شده و بوق ممتد شنیده خواهد شد. در این لحظه توقف الزامی است.

سیستم هشدار موانع عقب (دستیار پارک خودرو)

این سیستم از چهار سنسور هوشمند تشکیل شده و نزدیک شدن خودرو در حال حرکت به سمت عقب را به یک مانع (فرد، خودرو، درخت، در ورود و ...) را که در محدوده تشخیص حسگرهای تعبیه شده بر روی سپر عقب قرار می‌گیرند را مشخص می‌کند. انواع خاصی از موانع (تیرک‌ها، علائم مخروطی راه و ...) که در ابتدا تشخیص داده شده‌اند، در پایان حرکت اگر در نقطه کور محدوده دید حسگرها قرار گیرند، دیگر تشخیص داده نخواهند شد.

این سیستم با درگیر کردن دنده عقب روشن شده و از طریق یک پیغام صوتی اعلام می‌شود. سیستم هنگامی که از دنده عقب خارج شود، خاموش خواهد شد.

هشدار

این سیستم تحت هیچ شرایطی نمی‌تواند جای مراقبت لازم از جانب راننده را بگیرد.



اخطار

این سیستم با استفاده از سیگنال‌های صوتی وظیفه کمک‌رسانی جهت سهولت در امر پارک کردن خودرو و همچنین تعیین فاصله تا مانع موجود در هنگام حرکت با دنده عقب را انجام می‌دهد.

بنابراین وجود این سیستم هیچ‌گاه نباید باعث حرکت ناگهانی و رانندگی بدون احتیاط به سمت عقب (دنده عقب) گردد.

راننده باید همیشه مراقب موارد ناگهانی که می‌توانند در حین دنده عقب رخ دهند، باشد. موانع متحرک (کودک، کالسکه، دوچرخه، حیوان و ...) یا موانع کوتاه و یا خیلی باریک (جدول، نرده باریک و ...)



اخطار

این سیستم جهت کمک به راننده برای تشخیص اشیاء در فاصله ۱۵۰ سانتیمتری (از پشت خودرو هنگام پارک) با سرعت کمتر از ۵ کیلومتر بر ساعت می‌باشد و همچنین دارای محدودیت‌هایی در خصوص تخمین فاصله قابل تشخیص و موانع بوده لذا دقت راننده برای شرایطی که موانع قابل تشخیص نمی‌باشند الزامی است.

غیرفعال سازی موقف صدای هشدار موانع عقب :

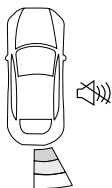

زمانی که دنده در حالت عقب قرار می‌گیرد روی نمایشگر تصویر فوق‌ظاهر می‌شود. با لمس این تصویر صدای هشدار موقتا غیرفعال شده و با لمس مجدد آن و یا تعویض دنده دوباره فعال خواهد شد. برای غیرفعال‌سازی دائم صدای هشدار (که توصیه نمی‌شود) به تنظیمات مالتی مدیا مراجعه شود.

توجه

سیستم هشدار موانع عقب، در نرم‌افزار مالتی مدیا تحت عنوان دستیار پارک خودرو شناخته می‌شود.



اخطار

در صورت بوجود آمدن هر کدام از انواع خطا، لازم و ضروری است که به منظور رفع عیب فوراً به تعمیرگاه مجاز ایران خودرو مراجعه نمایید.

نمایش حالت‌های مختلف خطا در سیستم هشدار موانع عقب :



سیستم هشدار موانع عقب با خطا مواجه شده است.

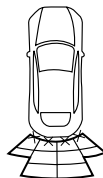

سنسور سمت چپ یا تمام سنسورها خطا داشته باشد.

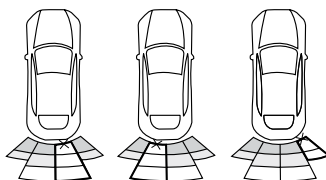

هر کدام از سنسورهای وسط یا سمت راست خطا داشته باشد.

نمونه‌هایی از نمایش و آلام صوتی سیستم هشدار موانع عقب :



سیستم هشدار موانع عقب فعال بوده و مانعی پشت خودرو وجود ندارد.



مانع در فاصله ۱۰۰ تا ۱۵۰ سانتیمتری عقب سمت چپ خودرو وجود دارد. آلام صوتی به صورت بیپ بیپ متناوب نواخته می‌شود.



مانع در فاصله کمتر از ۵۰ سانتیمتری عقب سمت چپ خودرو وجود دارد. آلام صوتی به صورت بیپ ممتد نواخته می‌شود.

اتصال از طریق بلوتوث

برای شناسایی بلوتوث دستگاه، ابتدا بر روی گوشی خود دستگاه‌های بلوتوث نزدیک را جستجو کنید. از میان موارد یافته شده «TARA» را انتخاب کنید. "آری" را بر روی نمایشگر بفشارید. در گوشی خود، اجازه اتصال با دستگاه و دسترسی به دفترچه تلفن را صادر نمایید.

درخواست اتصال بلوتوثی

"نام تلفن هوشمند" می‌خواهد به سیستم متصل گردد، آیا می‌پذیرید؟

آری

نه

کنترل بلندی صدا

برای تنظیم بلندی صدای بلندگوها، می‌توانید دکمه ولوم کنار نمایشگر را بچرخانید یا با لمس کردن بالای صفحه نمایشگر، کرکره تنظیم بلندی صدا را پایین کشیده و با لمس کلید لغزان و کشیدن آن به چپ و راست، صدا را کم و زیاد کنید.



انتخاب حالت بی‌صدا/ با صدا

چنانچه تماس تلفنی بلوتوثی برقرار باشد، تنظیم بلندی صدا، تنها بر صدای مکالمه تأثیر گذاشته و بلندی صدای دیگر ابزارهای دستگاه ثابت می‌ماند. تنظیم بلندی صدای مکالمه تلفنی، با مراجعه به تنظیمات نیز امکان‌پذیر است.



به یاد داشته باشید

- صدایی با بلندی معمولی نیز اگر ناگهان شنیده شود، ممکن است به شنوایی شما آسیب برساند. برای پیشگیری از آسیب، همیشه از صدای کم آغاز کنید و اجازه دهید گوش‌ها کم‌کم به شنیدن صدای بلندتر عادت کنند.
- بلندی صدا را پایین‌تر از آستانه‌ی اشباع بلندگوها تنظیم کنید.

توجه:

- می‌توانید با تنظیم بلوتوث خودرو، آن را از دستگاه‌های دیگر پنهان کنید. به این ترتیب، هنگامی که دستگاه‌های دیگر جستجو می‌کنند، «TARA» در نتایج جستجوی آنها دیده نخواهد شد.
- اگر اتصال گوشی شما با دستگاه برای نخستین بار برقرار شود، از آن پس به محض روشن شدن دستگاه، اتصال با گوشی شما به طور خودکار برقرار می‌شود. با مراجعه به تنظیمات بلوتوث می‌توانید این کارکرد را خاموش کنید.

هماهنگی بلندی صدا با سرعت
افزایش یا کاهش بلندی صدا نسبت به افزایش یا کاهش سرعت خودرو به صورت اتوماتیک

ساب ووفر - سطح
تنظیم بلندی صدای ساب ووفر که برای آمپلی فایر ارسال می شود.

ساب ووفر - فیلتر
تنظیم فرکانس فعال سازی ساب ووفر.

برای تنظیم دستی، لغزنده را لمس کرده و برای تنظیم Balance به چپ و راست و برای تنظیم به جلو و عقب بکشید.

همه سرنشینان		راننده
جلو	عقب	دلخواه

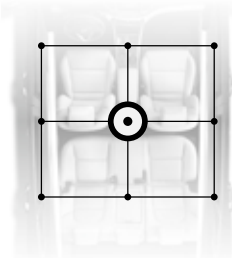

صدای لمس صفحه
روشن و خاموش کرده صدای بیپ لمس صفحه نمایشگر هنگام انتخاب یک گزینه.

بلندی صدای تلفن
تنظیم بلندی صدای بلندگوها هنگام استفاده از تلفن بلوتوثی

بلندی صدای پیش فرض
تنظیم پیش فرض بلندی صدای دستگاه در زمان روشن شدن دستگاه.

تنظیمات فعال سازی

برای دسترسی به تنظیمات دستگاه مالتی مدیا، گزینه «تنظیمات» را از منوی اصلی انتخاب کنید.



صوتی

حالت صدا

یکی از تنظیمات پیش فرض (پاپ/ کلاسیک/ راک/ جاز/ تخت) را انتخاب کرده یا برای رسیدن به صدای مطلوب، لغزنده ها (بم/ میانه/ زیر) را به بالا یا پایین بکشید.

پاپ	کلاسیک	راک
جاز	تخت	دلخواه

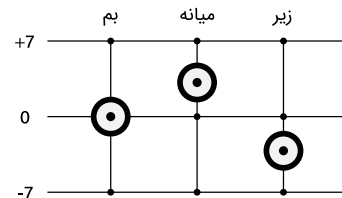

برای افزایش بلندی صدا در تمامی فرکانس ها گزینه «صدای بلند» را فعال کنید.

بالانس

انتخاب از حالت های پیش فرض (همه سرنشینان/راننده/ جلو/ عقب) یا تنظیم دلخواه Balance و Fader.

نمایش**حالت کم نور**

انتخاب حالت کم نور:

ساعت - صفحه کم نور همراه با تاریخ، ساعت، دمای هوا و اطلاعات پخش.

خاموش - خاموش شدن کامل نمایشگر

روشنایی

تنظیم نور پس زمینه نمایشگر دستگاه.

تاریخ / ساعت**تاریخ**

تنظیم تاریخ سیستم خودرو.

ساعت

تنظیم ساعت سیستم خودرو.

نوع تقویم

خورشیدی - تقویم فارسی و خورشیدی

میلادی - تقویم میلادی

نمایش زمان

۱۲ H - نمایش ساعت بر مبنای ۱۲ ساعت

۲۴ H - نمایش ساعت بر مبنای ۲۴ ساعت

ساعت تابستانی

ساعت تابستانی روشی برای افزایش بهره‌وری در ماه‌های گرم سال با کاهش تاریکی در هر روز بر مبنای ساعت، می‌باشد.

روش معمول برای اینکار این است که ساعت را در بهار یک ساعت جلو برده و در پاییز به زمان استاندارد برمی‌گردانند.

با استفاده از این گزینه می‌توانید ساعت تابستانی را فعال یا غیرفعال نمایید.

بلوتوث**قابلیت مشاهده شدن**

برای پنهان شدن بلوتوث خودرو از جستجوگرهای بلوتوث، این گزینه را غیر فعال کنید. اگر می‌خواهید بلوتوث خودرو برای سایر دستگاه‌ها قابل مشاهده باشد، آن را فعال کنید.

اتصال خودکار

اگر این گزینه روشن باشد، هر دفعه که دستگاه روشن می‌شود، به طور خودکار به تلفنی که قبلاً جفت شده، متصل می‌گردد.

سیستم**زبان**

انتخاب زبان سیستم (فارسی/انگلیسی)

نور کابین

تنظیم شدت نور پس زمینه کلیدهای روی داشبورد و فرمان خودرو.

روشنایی بدرقه

با فعال شدن این گزینه، پس از خاموش شدن خودرو، چراغ‌های جلو خودرو برای مدتی روشن نگه داشته می‌شود تا به سرنشینان خودرو در یافتن مسیر کمک کند.

زمان روشنایی بدرقه

تنظیم زمان روشن بودن «روشنایی بدرقه» (۱۵، ۳۰ یا ۴۵ ثانیه)

صدای دستیار پارک خودرو

قطع و وصل دائم صدای هشدار وجود مانع در عقب خودرو

تغییر رمز ورود

برای تغییر رمز ورود سیستم مالتی مدیا، یکبار رمز ورود قدیم را وارد کرده و با وارد کردن رمز جدید و تکرار آن عملیات تغییر رمز ورود را به پایان برسانید.

بازگشت به تنظیمات کارخانه

برای بازنشانی کلیه تنظیمات دستگاه مالتی مدیا به تنظیمات کارخانه از این گزینه استفاده کنید. بعد از انجام این عملیات دستگاه به صورت خودکار خاموش و مجددا روشن می شود.

شناسایی دستگاه

در این قسمت نسخه نرم افزاری دستگاه، شماره سریال ماژول بلوتوث و شماره شناسایی خودرو را می توانید مشاهده نمایید.

واحدها

مسافت

انتخاب واحد اندازه گیری مسافت.
(کیلومتر یا مایل)

مصرف سوخت

انتخاب واحد اندازه گیری مصرف سوخت.
(لیتر به ازای هر ۱۰۰ کیلومتر پیمایش یا کیلومتر قابل پیمایش به ازای هر لیتر سوخت)

دما

انتخاب واحد اندازه گیری دما.
(درجه سلسیوس یا درجه فارنهایت)

فشار*

انتخاب واحد اندازه گیری فشار هوا (bar/psi)

* در صورت نصب در خودروی شما

عملکرد کلیدها

بر روی داشبورد خودرو و در کنار سیستم مالتی مدیا، مجموعه کلیدهای کنترل وجود دارد که عملکرد آنها به شرح زیر است:

MENU	SRC	کلید خاموش / روشن - ولوم بلندی صدا						
		چرخاندن 	فشردن ممتد 	فشردن کوتاه 				
رفتن به منوی اصلی	انتخاب منبع (راديو) / USB مدیا / موسیقی بلوتوث)	کنترل بلندی صدا		خاموش / روشن دستگاه	رفتن به صفحه نور کم	راديو 		
						آهنگ	USB مدیا 	
						ویدئو		
						تصویر		
	بلوتوث موسیقی		بلوتوث موسیقی 					
	شماره گیر		بلوتوث تلفن 					
	مخاطبین							
	مکالمه		*	*				
	اتصال تلفن هوشمند		اتصال به تلفن هوشمند 					
	اصلی		منوها					
سایر								
	*		خاموش / روشن دستگاه	رفتن به صفحه نور کم				
	خروج از برنامه							
	انتخاب منبع (راديو) / US مدیا / موسیقی بلوتوث)							

* : عملکرد ندارد.

عملکرد کلیدها

مجموع های از کلیدها روی فرمان خودرو قرار دارد که عملکرد آنها به شرح زیر است:

PHONE OFF	PHONE ON	MODE	SEEK ↑↓	SEEK ↑↓	VOL ↓↑	VOL ↓↑	MUTE			
			ممتد 	کوتاه 	ممتد 	کوتاه 				
*	رفتن به منوی تلفن بلوتوث (شماره گیر)	انتخاب منبع (رادیو/ USB مدیا / موسیقی بلوتوث)	*	جستجوی اتوماتیک ایستگاه رادیویی	افزایش/ کاهش پیوسته بلندی صدا	افزایش/ کاهش بلندی صدا	بی صدا	رادیو		
			پیمایش سریع جلو/ عقب	آهنگ قبلی/ بعدی				توقف/ پخش	آهنگ	USB مدیا
				آهنگ قبلی/ بعدی (آهنگ زمينه)					ویدئو	
تماس							بلوتوث موسیقی			
قطع مکالمه	خصوصی	*	*	*			*	شماره گیر	BT تلفن	
							*	مخاطبین		
								مکالمه		
*	رفتن به منوی تلفن بلوتوث (شماره گیر)	انتخاب منبع (رادیو/ USB مدیا / موسیقی بلوتوث)	پخش سریع جلو/ عقب (آهنگ زمينه)	آهنگ قبلی/ بعدی (زمينه)	افزایش/ کاهش پیوسته بلندی صدا	افزایش/ کاهش بلندی صدا	توقف/ پخش (آهنگ زمينه)	اطلاعات رانندگی		
				آهنگ قبلی/ بعدی				اصلی	منو	
								سایر		
	خروج از برنامه	*	*					اتصال تلفن هوشمند		

* : عملکرد ندارد.

(۱) : کنترل مربوط به آهنگ زمينه می باشد.

عیب یابی

اغلب به اشتباه، استفاده نادرست از دستگاه به عنوان ایراد آن تعبیر می‌شود. در صورتی که سیستم مالتی مدیا شما به درستی کار نمی‌کند، نکات زیر را بررسی کنید. بعضی اوقات ایرادات می‌توانند از دستگاه‌های متصل نشأت گرفته باشند، لطفاً دستگاه‌های خارجی متصل را نیز بررسی کنید. اگر ایراد همچنان وجود داشت با نمایندگی‌های مجاز خدمات مشتری تماس بگیرید.

اگر این مشکل را دارید:	امتحان کنید:
دستگاه روشن نمی‌شود.	بررسی کنید که فیوز خودرو یا دستگاه سوخته نباشد. اگر فیوز سوخته بود، آن را با یک فیوز با مشخصات فنی یکسان جایگزین نمایید.
دستگاه صدا ندارد.	<ul style="list-style-type: none"> • میزان صدا روی حداقل است. میزان صدا را به میزان دلخواه تنظیم کنید. • حالت ب یصدا فعال است. آن را غیر فعال کنید. • تنظیم Fader یا Balance نامناسب تنظیم شده، آن را از طریق منوی تنظیمات، تنظیم کنید. • میزان صدای اولیه دستگاه صفر است. آن را از طریق منوی تنظیمات، به میزان دلخواه تنظیم کنید. • دستگاه خارجی به درستی متصل نشده یا در حالت بی‌صدا است. • بلندگوها آسیب دیده است.
ایستگاه رادیویی به صورت اتوماتیک شناسایی نمی‌شود.	سیگنال ضعیف است، فرکانس ایستگاه را دستی وارد کنید.
فرکانس رادیویی بصورت اتوماتیک تغییر می‌کند.	سیستم RDS AF را خاموش کنید.
USB قادر به پخش نیست	<ul style="list-style-type: none"> • قالب حافظه USB نادرست است، قالب مناسب FAT می‌باشد. • فرمت فایل اشتباه است، فایل‌های پشتیبانی شده عبارتند از: MP3/WMA/FLAC/WAV/M4A • ویدئو: MP4/MKV/AVI/RMV • تصویر: JPEG/PNG/BMP/GIF • سوکت USB آسیب دیده است.
بلوتوث شناسایی نمی‌شود.	قابلیت مشاهده بلوتوث خاموش است، آن را از طریق منوی تنظیمات روشن کنید.
تلفن هوشمند متصل نمی‌شود.	<ul style="list-style-type: none"> • مطمئن شوید کابل شما دارای قابلیت انتقال داده می‌باشد. • اجازه دسترسی به اطلاعات در تلفن هوشمند داده نشده است. • برنامه اتصال به درستی نصب نشده است.
دکمه‌های روی فرمان یا ماژول کلید، عملکرد مناسب ندارند.	<ul style="list-style-type: none"> • اتصالات صحیح نیست. • در دسته سیم خودرو نویز وجود دارد.
اطلاعات خودرو مانند دمای هوای بیرون خودرو، زمان، تاریخ، اطلاعات رانندگی نمایش داده نمی‌شود.	<ul style="list-style-type: none"> • اتصالات صحیح نیست. • شبکه خودرو (CAN) ایراد دارد.

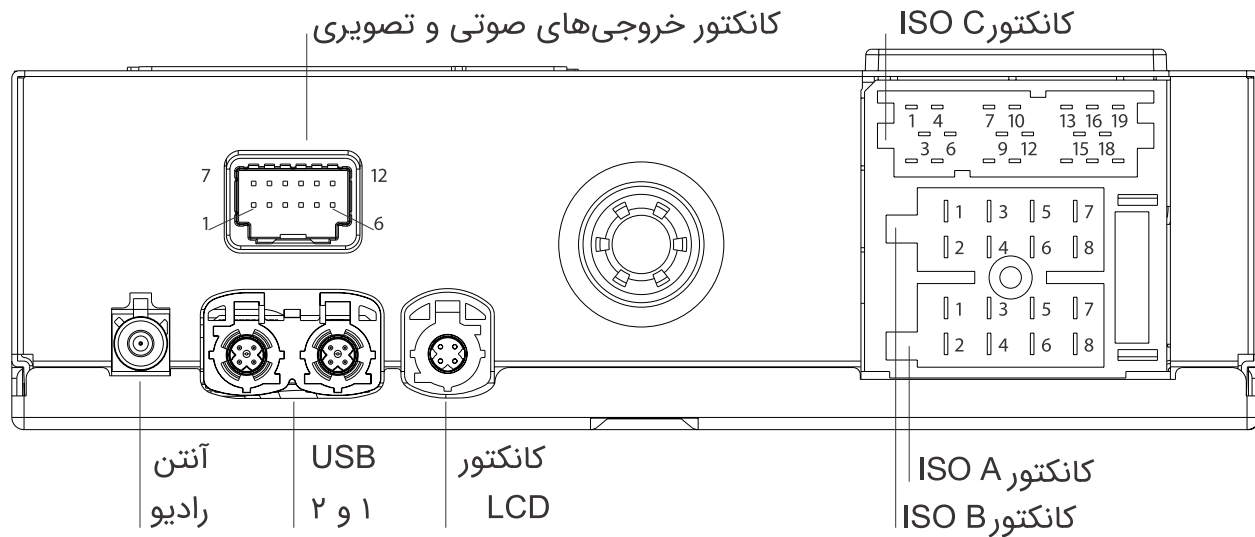

کانکتور ISO B		کانکتور ISO A	
بلند گوی راست عقب +	B1	-	A1
بلند گوی راست عقب -	B2	-	A2
بلند گوی راست جلو +	B3	پایه زمین AUX	A3
بلند گوی راست جلو -	B4	ولتاژ باتری	A4
بلند گوی چپ جلو +	B5	کنترل آنتن	A5
بلند گوی چپ جلو -	B6	روشنایی	A6
بلند گوی چپ عقب +	B7	ولتاژ ACC	A7
بلند گوی چپ عقب -	B8	زمین باتری	A8
کانکتور ISO C			
کلیدهای روی فرمان (Signal)	C11	ماژول کلید (روشنایی)	C1
کلیدهای روی فرمان (Ground)	C12	ماژول کلید (زمین)	C2
AUX صدای چپ	C13	ماژول کلید (ADC1)	C3
میکروفن (سیگنال)	C14	ماژول کلید (ADC2)	C4
میکروفن (شیلد)	C15	ماژول کلید (ADC3)	C5
AUX صدای راست	C16	زمین باتری	C6
دوربین دنده عقب (زمین)	C17	CAN High	C7
دوربین دنده عقب (سیگنال منفی)	C18	CAN Low	C8

کانکتور ISO B				کانکتور ISO A			
دوربین دنده عقب (سیگنال مثبت)		C19	UART RX		C9		
دوربین دنده عقب (ولتاژ مثبت)		C20	UART TX		C10		
کانکتور خروجی صوتی و تصویری							
تصویر (زمین)	۱۰	صدای جلو چپ +	۷	صدای عقب چپ +	۴	ساب ووفر +	۱
تصویر ۲ +	۱۱	صدای جلو راست +	۸	صدای عقب راست +	۵	ساب ووفر -	۲
-	۱۲	تصویر ۱ +	۹	صدا (زمین)	۶	کنترل آمپلی فایر	۳

۳

رانندگی

۹۲ دسته راهنما	۷۲ صفحه نمایش جلو آمپر
۹۵ برف پاک کن	۸۴ روشن کردن و رانندگی
۹۶ فلاشر و بوق	۸۷ ترمز دستی و جعبه دنده دستی
۹۷ سیستم کمکی ترمز	۸۸ محدود کننده سرعت
۹۹ سیستم فرمان برقی (EPS)	۹۰ کروز کنترل

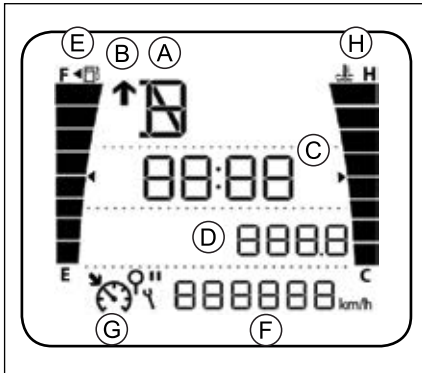

صفحه نمایش

- A. نشانگر وضعیت دنده مناسب (GSI)
 B. راهنمای افزایش دنده
 C. در شرایط عادی رانندگی، افزایش دنده مطابق پیشنهاد این نشانگر (که بهتر است انجام شود)، موجب کاهش مصرف سوخت خواهد شد.
 D. ساعت
 E. ثبت کننده مسافت طی شده
 F. نمایشگر سرویس (کیلومتر)، سپس ثبت کننده مسافت کل. این دو کارکرد به ترتیب در هنگام روشن کردن سوئیچ استارت نمایش داده می شوند.
 G. وضعیت سیستم محدود کننده سرعت و یا کروز کنترل
 H. نمایشگر دمای آب

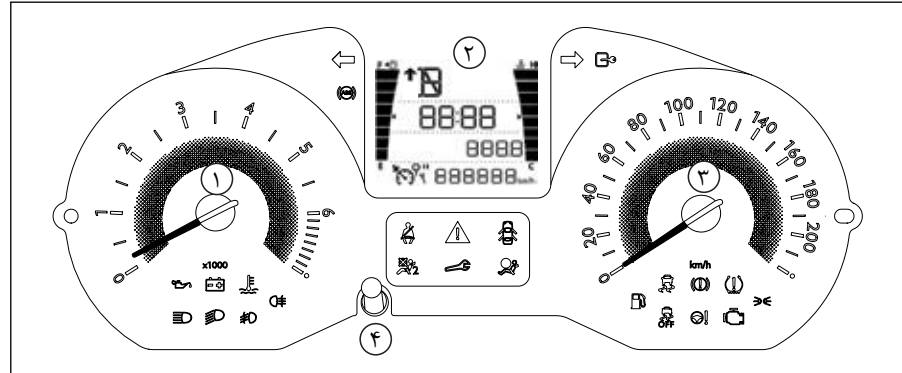

چراغ های هشدار و نمایش

نمایشگرهای تصویری که فعال بودن یک سیستم (از طریق روشن شدن یا غیر فعال شدن چراغ های نمایشگر) یا وقوع اشکال در آن را (از طریق چراغ های هشدار) به راننده اطلاع می دهند.

صفحات مدرج

- دور موتور (x1000rpm)
- صفحه نمایش
- سرعت سنج (کیلومتر بر ساعت)
- صفر کردن کارکردهایی همچون ثبت مسافت سفر یا نمایشگر سرویس



هشدار

برخی چراغ‌های هشدار ممکن است در یکی از دو وضعیت روشن شوند. تنها با ارتباط دادن نوع روشن شدن با وضعیت عملیاتی خودرو می‌توان مطمئن شد که وضعیت عادی است یا اشکالی رخ داده است.

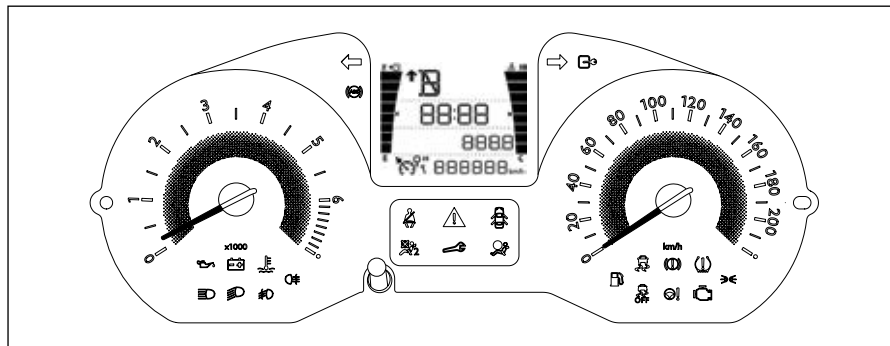

انواع هشدارها

برخی چراغ‌های هشدار در هنگامی که سوئیچ استارت روشن می‌شود برای چند لحظه ظاهر می‌شوند. هنگامی که موتور استارت زده می‌شود، همین چراغ‌های هشدار باید خاموش شوند. اگر، قبل از حرکت همچنان روشن ماندند، به راهنمای مربوط به چراغ هشدار مربوطه مراجعه کنید.

روشن شدن برخی چراغ‌های هشدار خاص ممکن است با یک پیغام صوتی و یک پیام در صفحه نمایش نشانگر ابزار همراه باشد. چراغ‌های هشدار ممکن است به صورت پیوسته (ممتد) روشن باشند یا چشمک بزنند.

چراغ‌های نمایشگر عملیاتی

اگر یکی از چراغ‌های نمایشگر زیر در نشانگر ابزار و/یا صفحه نمایش نشانگر ابزار روشن شوند، به معنای آن است که سیستم مربوطه فعال شده است.

چراغ هشدار/نمایش	وضعیت	علت	اقدامات/ملاحظات
	چراغ راهنمای چپ	چشمک‌زن و صدای مقطع	دسته راهنما به پایین فشار داده شده است.
	چراغ راهنمای راست	چشمک‌زن و صدای مقطع	دسته راهنما به بالا فشار داده شده است.
	چراغ نورپایین	ممتد	دسته راهنما در وضعیت نورپایین قرار گرفته است.
	چراغ نور بالا	ممتد	دسته راهنما به سمت خودتان کشیده شده است.
	مه‌شکن جلو	ممتد	حلقه دوم روی دسته کنترل راهنما را کامل به سمت عقب بچرخانید تا مه‌شکن‌های جلو خاموش شوند.
	مه‌شکن عقب	ممتد	حلقه دوم روی دسته راهنما را یک مرحله به سمت عقب بچرخانید تا مه‌شکن‌های عقب خاموش شوند.
	ترمز دستی و سطح روغن ترمز	ممتد	ترمز دستی کشیده شده یا به صورت صحیح آزاد نشده یا سطح روغن ترمز کاهش پیدا کرده است بر روی پدال ترمز نگه دارید. سطح روغن ترمز را در مخزن مربوطه بررسی نمایید و مخزن را پر نمایید. توصیه‌های ایمنی را رعایت کنید.



چراغ‌های نمایشگر سیستم‌های غیرفعال شده

اگر یکی از چراغ‌های نمایشگر زیر روشن شود، به معنای آن است که سیستم مربوطه به عمد خاموش شده است. این مسأله می‌تواند با یک پیغام صوتی و پیامی در صفحه نمایش نشانگر ابزار همراه باشد.

اقدامات/ملاحظات	علت	وضعیت	چراغ هشدار/نمایش	
در صورت فعال سازی توسط سرنشین این چراغ خاموش خواهد شد.	ایرنگ مسافر به صورت موقت غیر فعال می‌باشد.	برای چند ثانیه روشن شده و سپس خاموش نمی‌شود.	سیستم کیسه هوای سرنشین	
سیستم ESC/TCS در هنگامی که خودرو استارت زده می‌شود به صورت اتوماتیک فعال می‌شود. سیستم اگر غیرفعال شده باشد، به صورت خودکار در حوالی سرعت ۵۰ کیلومتر بر ساعت مجدداً فعال می‌شود.	ESC: برنامه پایداری الکترونیکی TCS: سیستم تنظیم ضدلغزش	ممتد	ESC/TCS	
دکمه را فشار دهید تا ESC/TCS فعال شود. چراغ نمایشگر آن خاموش می‌شود.	دکمه واقع شده در قسمت پایین سمت چپ داشبورد، فشار داده شده و چراغ نمایشگر روشن می‌شود. ESC/TCS غیرفعال شده است.	ممتد	ESC/TCS	

چراغ‌های هشدار

هنگامی که موتور در حال کار است یا خودرو در حال حرکت است، روشن شدن یکی از چراغ‌های هشدار زیر به معنای اشکالی است که مستلزم انجام اقدامی از طرف راننده است. هرگونه اشکالی که منجر به روشن شدن چراغ هشدار می‌شود، باید سریعاً با خواندن پیام مربوطه در صفحه نمایش نشانگر ابزار بررسی شود. در صورتی که با مشکلی مواجه شدید، با یکی از نمایندگی‌های منتخب ایران خودرو تماس بگیرید.

اقدامات/ملاحظات	علت	وضعیت	چراغ هشدار/نمایش	
در سریع‌ترین زمانی که خطری در پی ندارد، توقف کنید. خودرو را پارک کرده، موتور را خاموش کرده و با یکی از نمایندگی‌های منتخب ایران خودرو تماس بگیرید.	این چراغ به فشار روغن موتور یا دمای بیش از حد مایع خنک‌کننده موتور (۱۱۸ درجه سانتیگراد) و خطای آلترناتور و ولتاژ باتری مربوط می‌شود	ممتد، همراه با یک چراغ هشدار دیگر	توقف	
به کمک پیام‌های همراه هشدار مانند موارد زیر، اشکالات را تشخیص دهید: - فرمان، - اشکالات جزئی برقی، - ... با خواندن پیام نمایش داده شده بر روی صفحه نمایش و تماس با یکی از نمایندگی‌های منتخب ایران خودرو مشکل را تشخیص دهید.	یک اشکال رخ داده است که چراغ هشدار خاصی برای آن وجود ندارد.	ممتد	سرویس	
در سریع‌ترین زمانی که خطری در پی ندارد باید متوقف شوید. سیستم را توسط یکی از نمایندگی‌های منتخب ایران خودرو مورد بازبینی قرار دهید	سیستم توزیع نیروی ترمز برقی (EBD) اشکال دارد.	ممتد	ترمز	

اقدامات/ملاحظات	علت	وضعیت	چراغ هشدار/نمایش	
<p>در سریع ترین زمانی که خطری در پی ندارد، خودرو را متوقف کنید. قبل از اینکه سطح مایع خنک کننده را در صورت نیاز افزایش دهید، صبر کنید تا موتور خنک شود. اگر مشکل به قوت خود باقی باشد، با یکی از نمایندگی های منتخب ایران خودرو تماس بگیرید.</p>	<p>دمای سیستم خنک کاری بالاتر از ۱۱۲ درجه سانتیگراد است.</p>	<p>قرمز ممتد</p>	<p>حداکثر دمای مجاز مایع خنک کننده</p>	
<p>فشار تایرها را در اسرع وقت بازبینی کنید. این بازبینی ترجیحاً باید زمانی انجام شود که تایرها خنک شده باشند. پس از تنظیم فشار تایرها و یا پس از تعویض تایرها، سیستم را مجدداً راه اندازی کنید. برای کسب اطلاعات بیشتر در خصوص سیستم تشخیص کم باید به بخش مربوطه مراجعه کنید.</p>	<p>فشار یک یا چند عدد از تایرها کم است.</p>	<p>ممتد</p>	<p>کم بادی تایرها</p>	
<p>در اسرع وقت فشار تایرها را بازبینی کنید. سیستم را توسط یکی از نمایندگی های منتخب ایران خودرو مورد بازبینی قرار دهید.</p>	<p>سیستم دچار اشکال شده است: فشار تایرها دیگر مورد پایش قرار نمی گیرد.</p>	<p>چشمک زن</p>	<p>خطای سیستم</p>	
<p>سیستم ترمز معمولی خودرو همچنان فعال است. با دقت با سرعت کم حرکت کرده و بدون معطلی با یکی از نمایندگی های منتخب ایران خودرو تماس بگیرید.</p>	<p>سیستم ترمز ضد قفل اشکال دارد.</p>	<p>ممتد</p>	<p>سیستم ترمز ضد قفل (ABS)</p>	
<p>سیستم را توسط یکی از نمایندگی های منتخب ایران خودرو مورد بازبینی قرار دهید.</p>	<p>سیستم موتور اشکال دارد</p>	<p>ممتد</p>	<p>چراغ عیب یاب خودکار موتور</p>	

اقدامات/ملاحظات	علت	وضعیت	چراغ هشدار/نمایش	
<p>در اسرع وقت مجدداً سوخت را پر کنید تا از تمام شدن سوخت خودداری شود. تا زمانی که سوخت کافی وارد مخزن شود، این چراغ هشدار هر بار که سوئیچ استارت روشن شود، روشن خواهد شد. ظرفیت مخزن سوخت: حدود ۵۰ لیتر. هرگز آنقدر به رانندگی ادامه ندهید تا اینکه سوخت تمام شود، زیرا این امر به سیستم‌های کنترل انتشار مواد و سیستم انژکتور آسیب می‌زند.</p>	<p>زمانی که برای اولین بار روشن می‌شود، تقریباً ۷ لیتر سوخت در مخزن باقی مانده است.</p>	ممتد	پایین بودن سطح سوخت	
<p>باید در سریع‌ترین زمانی که خطری در پی ندارد، توقف کنید. خودرو را پارک کرده، موتور را خاموش کرده و با یکی از نمایندگی‌های منتخب ایران خودرو تماس بگیرید.</p>	<p>در سیستم روغنکاری موتور اشکالی وجود دارد.</p>	ممتد	فشار روغن موتور	
<p>چراغ هشدار باید هنگامی که موتور استارت زده می‌شود خاموش شود. اگر خاموش نشود، با یکی از نمایندگی‌های منتخب ایران خودرو تماس بگیرید.</p>	<p>مدار شارژ باتری دچار اشکال شده است (کثیف بودن یا لق بودن ترمینال، لق بودن یا پارگی تسمه دینام، ...)</p>	ممتد	شارژ باتری	
<p>در خودرو یا در صندوق را ببندید.</p>	<p>یکی از درها یا در صندوق همچنان باز است.</p>	<p>ممتد، در صورتی که سرعت کمتر از ۱۰ کیلومتر بر ساعت باشد. ممتد، همراه با پیغام صوتی، در صورتی که سرعت بیشتر از ۱۰ کیلومتر بر ساعت باشد.</p>	باز بودن در(ها)	

اقدامات/ملاحظات	علت	وضعیت	چراغ هشدار/نمایش	
نوار کمربند را کشیده و سپس زبانه را در قفل کمربند قرار دهید.	راننده کمربند ایمنی را نبسته یا آن را باز کرده است. سرنشین جلو کمربند ایمنی را نبسته یا آن را باز کرده است.	ممتد یا چشمک‌زن، همراه با پیغام صوتی با افزایش صوت	کمربند ایمنی	
این چراغ پس از استارت زدن موتور باید خاموش شود. اگر خاموش نشد، با یکی از نمایندگی‌های منتخب ایران خودرو تماس بگیرید.	این چراغ هنگامی که سوئیچ را روشن می‌کنید برای چند لحظه چشمک زده و سپس خاموش می‌شود.	روشن موقتی	کیسه‌های هوا	
سیستم را توسط یکی از نمایندگی‌های منتخب ایران خودرو مورد بازرسی قرار دهید. با دقت و با سرعت کم رانندگی کنید.	یکی از کیسه‌های هوا یا سیستم‌های کشش کمربندی ایمنی دارای اشکال است.	ممتد		
این چراغ با باز شدن سوئیچ روشن و سپس خاموش می‌گردد. اگر این چراغ به صورت دائم روشن بماند، نشان‌دهنده وجود عیب در سیستم فرمان برقی می‌باشد. سیستم را توسط یکی از نمایندگی‌های منتخب ایران خودرو مورد بازرسی قرار دهید.	سیستم فرمان برقی اشکال دارد.	ممتد	سیستم فرمان برقی	

کمتر از ۱۰۰۰ کیلومتر تا موعد سرویس بعدی باقی است.

مثال: ۹۰۰ کیلومتر تا موعد سرویس بعدی باقی مانده است.

برای ۵ ثانیه پس از روشن شدن سوئیچ استارت، صفحه نمایش علامت زیر را نمایش می‌دهد:



۵ ثانیه پس از روشن شدن سوئیچ استارت، نمایشگر مسافت‌شمار به وضعیت عادی خود باز می‌گردد. علامت آچار همچنان روشن باقی می‌ماند، تا نشان دهد که هر چه سریع‌تر سرویس خودرو باید انجام شود.



هنگامی که بیش از ۳۰۰۰ کیلومتر تا موعد سرویس بعدی باقی است.

هنگامی که سوئیچ استارت روشن می‌شود، هیچ اطلاعاتی در خصوص سرویس بر روی صفحه نمایش ظاهر نمی‌شود. هر زمان که بین ۳۰۰۰ تا ۱۰۰۰ کیلومتر تا موعد سرویس بعدی باقی است، علامت آچار که نشان دهنده عملیات سرویس است به مدت ۵ ثانیه پس از روشن شدن سوئیچ استارت، ظاهر می‌شود و ردیف نمایشگر مسافت‌شمار، مسافت باقیمانده تا موعد سرویس بعدی را نشان می‌دهد.

مثال: ۲۸۰۰ کیلومتر تا موعد سرویس بعدی باقی مانده است.

برای ۵ ثانیه پس از روشن شدن سوئیچ استارت، صفحه نمایش علامت زیر را نشان می‌دهد.



۵ ثانیه پس از روشن شدن سوئیچ استارت، علامت آچار خاموش می‌شود؛ ردیف نمایشگر مسافت‌شمار به وضعیت عادی باز می‌گردد. سپس صفحه نمایش مسافت کل و مسافت سفر کنونی را نمایش می‌دهد.

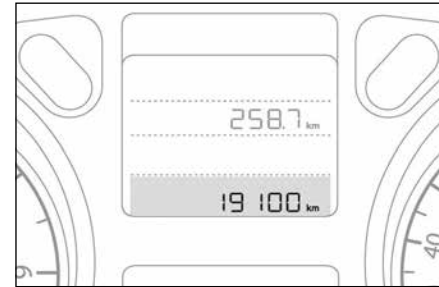

نمایشگر سرویس

موعد سرویس بعدی، مطابق با برنامه زمانی سرویس سازنده، توسط سیستم به راننده اطلاع داده می‌شود. زمان انقضای موعد سرویس بعدی، با توجه به آخرین باری که نمایشگر سرویس صفر شده است بر اساس مسافت طی شده و زمان منقضی شده محاسبه می‌شود.

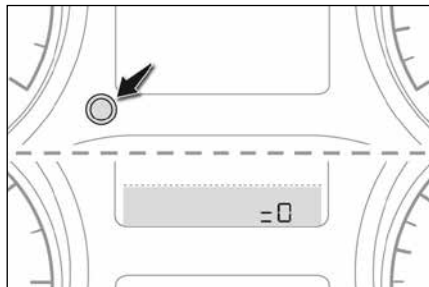

صفر کردن نمایشگر سرویس

پس از هر سرویس، نمایشگر سرویس باید صفر شود. دستورالعمل صفر کردن نمایشگر سرویس به شرح زیر است:

- سوئیچ استارت را خاموش کنید.
- دکمه صفر کردن نمایشگر مسافت سفر را فشار داده و نگه دارید.
- سوئیچ استارت را روشن کنید، صفحه نمایش نمایشگر مسافت شروع به شمارش معکوس می کند.
- هنگامی که صفحه نمایش علامت "0=" را نمایش داد، دکمه را رها کنید، علامت آچار خاموش خواهد شد.
- اگر متعاقب عملیات، بخواهید باتری را قطع کنید، خودرو را قفل کرده و پنج دقیقه صبر کنید تا صفر کردن مسافت در سیستم ثبت شود.

سپری شدن موعد سرویس

علامت آچار برای ۵ ثانیه پس از روشن شدن سوئیچ استارت چشمک می زند تا نشان دهد که در اسرع وقت باید سرویس انجام شود.

مثال: ۳۰۰ کیلومتر از موعد سرویس گذشته است.

پس از روشن شدن سوئیچ استارت برای ۵ ثانیه علامت زیر بر روی صفحه نمایش ظاهر می شود:



۵ ثانیه پس از روشن شدن سوئیچ استارت، نمایشگر مسافت شمار کارکرد عادی خود را از سر می گیرد. علامت آچار روشن می ماند.



هشدار

مسافت باقیمانده ممکن است، بسته به شرایط رانندگی حین استفاده از خودرو، در ضریب زمان ضرب شود.

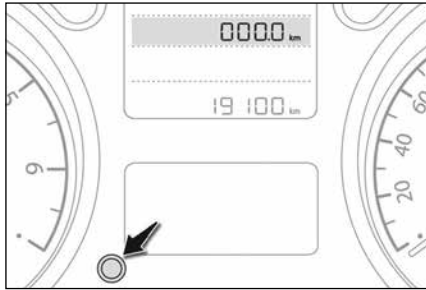

صفر کردن مسافت سفر*

در هنگامی که خودرو روشن می باشد، با فشردن دکمه روی جلو آمپر به صورت ممتد، مسافت سفر صفر خواهد شد.

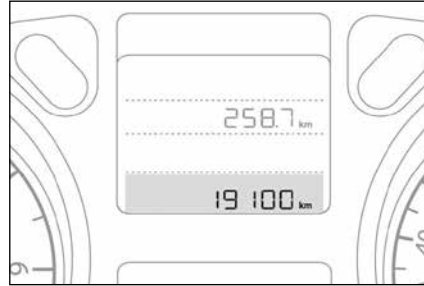

ثبت کننده های مسافت سفر و مسافت کل

مسافت کل و مسافت سفر هنگامی که:

- سوئیچ استارت روشن می شود.
- در راننده باز می شود.
- خودرو قفل شده و یا قفل خودرو باز می شود، نمایش داده می شود.

باز خوانی اطلاعات سرویس
در هر زمانی می توانید به اطلاعات سرویس دسترسی داشته باشید.
- دکمه صفر کردن سرویس را فشار دهید.

* در صورت نصب در خودروی شما



هشدار

هرگز در هنگامی که ترمز دستی کشیده شده است، حرکت نکنید، خطر داغ کردن موتور و آسیب دیدن سیستم ترمز وجود دارد!

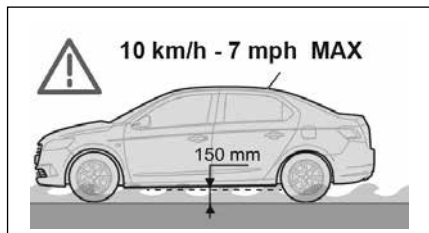

اگر لازم باشد که از میان آب عبور کنید:

- بازبینی کنید که عمق آب با احتساب امواجی که در نتیجه حرکت سایر رانندگان ایجاد می‌شود، از ۱۵ سانتیمتر تجاوز نکند،

- تا جایی که امکان دارد آهسته رانندگی کنید بدون اینکه متوقف شوید. در هر شرایطی از ۱۰ کیلومتر بر ساعت تجاوز نکنید،

- توقف نکرده و موتور را خاموش نکنید.

پس از عبور از راه‌های آب گرفته، در سریع‌ترین زمان ممکن، چند ترمز سبک بگیرید تا دیسک و لنت ترمز را خشک کنید.

در صورتی که از وضعیت خودرو خود مطمئن نیستند، با یکی از نمایندگی‌های منتخب ایران خودرو تماس بگیرید.



اخطار

در نقاطی که عناصر و مواد قابل اشتعال (چمن خشک، برگ خشک و ...) ممکن است با سیستم آگزوز تماس پیدا کند پارک نکنید و در هنگامی که در این مناطق متوقف شده اید موتور را روشن نگذارید. خطر آتش سوزی!

هرگز خودرو را در هنگامی که موتور روشن است به حال خود رها نکنید. اگر لازم است که در هنگامی که موتور روشن است خودرو را به حال خود رها کنید، ترمز دستی را کشیده و دنده را در وضعیت خلاص قرار دهید.

توصیه‌های رانندگی

مقررات راهنمایی و رانندگی را رعایت کرده و همواره مراقب شرایط ترافیک باشید.

به عبور و مرور سایر خودروها دقت کرده و دستان خود را از فرمان جدا نکنید تا هر زمان آماده باشید که به هر اتفاق احتمالی واکنش نشان دهید.

در سفرهای طولانی، یک استراحت در هر دو ساعت شدیداً توصیه می‌شود.

در شرایط نامناسب، به آرامی رانندگی کنید و در نظر داشته باشید که هر لحظه باید ترمز بگیرید و فاصله خود را از سایر خودروها حفظ کنید.

رانندگی در راه‌های آب گرفته

شدیداً توصیه می‌شود که از رانندگی در راه‌های آب گرفته خودداری کنید زیرا این امر می‌تواند به موتور و جعبه دنده و همچنین سیستم‌های برق خودرو آسیب بزند.

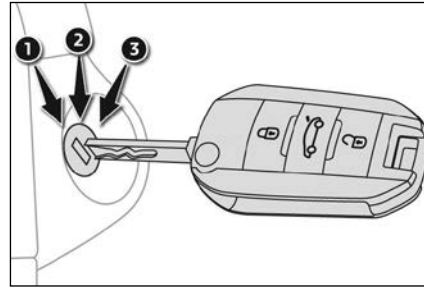

سوئیچ استارت

این سوئیچ سه وضعیت دارد:

- وضعیت ۱ (توقف): وارد کردن و خارج کردن کلید،
- وضعیت ۲ (سوئیچ روشن): قفل ستون فرمان باز می‌شود، سوئیچ استارت روشن می‌شود.
- وضعیت ۳ (استارت زدن)

روشن شدن سوئیچ استارت

این وضعیت امکان استفاده از تجهیزات برقی خودرو یا شارژ دستگاه‌های پرتابل را فراهم می‌کند. و هنگامی که وضعیت شارژ باتری از میزان ذخیره کمتر شود، سیستم وارد وضعیت صرفه‌جویی در انرژی می‌شود: برق ورودی به صورت خودکار قطع می‌شود تا شارژ باقیمانده باتری را حفظ کند.

استارت زدن / خاموش کردن موتور حفاظت از سرقت

متوقف کننده الکترونیکی موتور
کلیدها حاوی یک چیپ الکترونیکی هستند که یک کد رمزی دارند. هنگامی که سوئیچ استارت روشن می‌شود، این کد باید تشخیص داده شود، تا استارت زدن ممکن شود.

این سیستم متوقف کننده الکترونیکی موتور سیستم مدیریت موتور را ظرف چند دقیقه پس از اینکه سوئیچ استارت خاموش شده قفل کرده و مانع استارت زدن موتور توسط فردی می‌شود که کلید را در اختیار ندارد.



هشدار

به دلایل امنیتی، برچسب روی کلیدها را که در هنگام خرید خودرو به شما تحویل داده شده است، خارج از خودرو نگهداری کنید. از متصل کردن اشیاء سنگین به کلید که باعث پایین آمدن تیغه آن می‌شود و می‌تواند باعث بروز اشکال شود، خودداری کنید.



هشدار

اگر موتور سریع استارت نخورد، سوئیچ را مجدد خاموش کنید. چند لحظه صبر کرده و سپس دوباره سعی کنید. اگر موتور پس از چند بار تلاش استارت نخورد، به استارت زدن ادامه ندهید: ممکن است به استارت تر موتور و خود موتور آسیب برسانید.

با یکی از نمایندگی‌های منتخب ایران خودرو تماس کنید.

در شرایط آب و هوای معتدل، موتور را روشن نگذارید تا گرم شود، بلکه بلافاصله حرکت کرده و با سرعت کم حرکت کنید.



اخطار

هرگز در محیط‌های بسته بدون تهویه کافی موتور را روشن نگذارید. موتورهای احتراق داخلی گازهای سمی مانند مونوکسید کربن، از خود منتشر می‌کنند. خطر مسمومیت و مرگ وجود دارد.

استارت زدن موتور

در حالی که ترمز دستی کشیده شده است و دنده در وضعیت خلاص است:

- پدال کلاچ را به صورت کامل فشار دهید
- کلید را وارد سوئیچ استارت کنید؛ سیستم کد را تشخیص می‌دهد،
- قفل ستون فرمان را با چرخاندن همزمان کلید و فرمان باز کنید.
- استارت تر موتور را با چرخاندن کلید به وضعیت ۳ بدون فشار دادن پدال گاز به کار بیاندازید تا اینکه موتور روشن شود. پس از اینکه موتور روشن شد، کلید را رها کنید.

در شرایط جوی سرد، چراغ هشدار ممکن است برای مدت زمان طولانی روشن بماند. هنگامی که موتور گرم باشد، چراغ هشدار روشن نخواهد شد.

در شرایط زمستانی بسیار شدید (دماهای زیر 23°C -)، به منظور اطمینان از عملکرد صحیح و دوام اجزای مکانیکی خودرو، موتور و جعبه دنده، لازم است که قبل از حرکت موتور برای چهار دقیقه کار کند. به عنوان یک اقدام احتیاطی به منظور تسهیل استارت موتور:

- همواره دنده خلاص را انتخاب کنید.
- پدال کلاچ را فشار دهید.

خاموش کردن موتور

- خودرو را متوقف کنید.
- کلید را به صورت کامل به سمت وضعیت ۱ (توقف) بچرخانید.
- کلید را از سوئیچ استارت خارج کنید.
- به منظور قفل کردن فرمان، فرمان را بچرخانید تا اینکه قفل شود.
- بازبینی کنید که ترمز دستی به صورت صحیح کشیده شده باشد، مخصوصاً هنگامی که بر روی سطوح شیبدار پارک می‌کنید.
- به منظور تسهیل باز کردن قفل فرمان، توصیه می‌شود که قبل از خاموش کردن موتور، فرمان را در وضعیت مستقیم قرار دهید.

وضعیت صرفه‌جویی در انرژی

پس از خاموش کردن موتور، به مدت حداکثر ۳۰ دقیقه همچنان می‌توانید از کارکردهایی مانند مالتی مدیا، برف پاک‌کن‌ها، چراغ‌های نورپایین، چراغ‌های خوشامدگو و ... استفاده کنید.

جا گذاشتن کلید در وضعیت سوئیچ روشن

در هنگام باز کردن در راننده، یک پیام هشدار همراه کند، یک پیام صوتی نمایش داده می‌شود تا یادآوری کند که کلید همچنین در سوئیچ استارت در وضعیت ۱ قرار دارد.

اگر کلید در وضعیت ۲ (سوئیچ استارت روشن) جا گذاشته شود، سوئیچ استارت به صورت خودکار پس

از یک ساعت خاموش خواهد شد. به منظور روشن کردن مجدد سوئیچ استارت، سوئیچ را به وضعیت ۱ (توقف) چرخانده و مجدداً به وضعیت ۲ (سوئیچ استارت روشن) باز گردانید.



هشدار

قبل از اینکه خودرو را ترک کنید، کلید را با خود برداشته و خودرو را قفل کنید.



اخطار

هرگز قبل از اینکه خودرو کاملاً متوقف شود، موتور را خاموش نکنید. هنگامی که موتور خاموش می‌شود، سیستم‌های کمکی ترمز و فرمان نیز قطع می‌شوند که این امر خطر از دست رفتن کنترل خودرو را در پی دارد.

ترمز دستی و جعبه دنده دستی

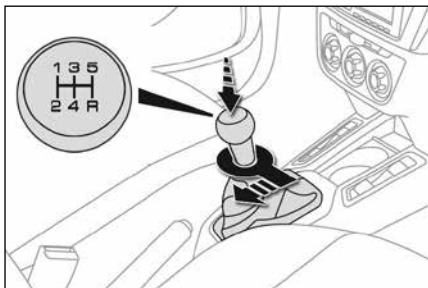

جعبه دنده دستی

موقعیت دنده‌های مختلف روی سر دنده نشان داده شده است.

۴

رهاسازی ترمز دستی

- ترمز دستی را به آرامی کمی بالا کشیده، دکمه آزادسازی آن را فشار داده و سپس به طور کامل پایین بیاورید.



هنگامی که خودرو در حال حرکت است، اگر این چراغ هشدار به همراه یک پیغام صوتی روشن شود، به معنای آن است که ترمز دستی همچنان کشیده شده است یا به طور کامل رها نشده است.

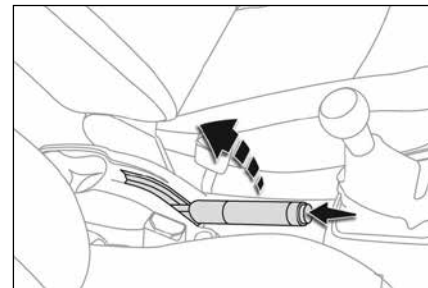

اعمال ترمز دستی

- اهرم ترمز دستی را بالا بکشید تا خودرو متوقف نگه داشته شود.



هشدار

هنگامی که بر روی یک سرازیری پارک می‌کنید، چرخهای خودرو را به سمت جدول بگردانید، ترمز دستی را کشیده، دنده را درگیر کرده و سوئیچ را خاموش کنید.

چنانچه ترمز دستی بالا باشد و سرعت خودرو به بالای ۱۰ کیلومتر برسد، هشدار صوتی فعال خواهد شد.



هشدار

دنده عقب را تنها هنگامی درگیر کنید که خودرو ساکن و در دنده خلاص می‌باشد.

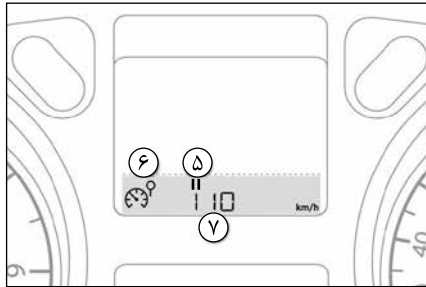

اطلاعات صفحه نمایش نشانگر ابزار

- اطلاعات برنامه‌ریزی شده در صفحه نمایش نشانگر ابزار کنار هم دسته‌بندی شده‌اند.
۵. حالت آماده به کار
 ۶. نمایشگر روشن/خاموش بودن محدود کننده سرعت
 ۷. مقدار سرعت تنظیم شده

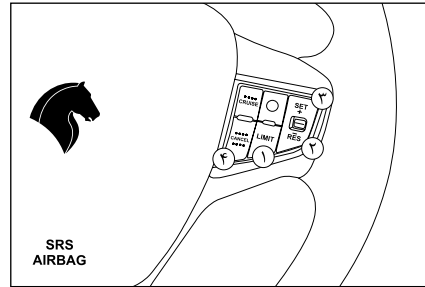

کنترل‌های روی فرمان

- کنترل‌های سیستم محدودکننده سرعت به شرح زیر است:
۱. کلید انتخاب وضعیت (خاموش و روشن)
 ۲. کاهش مقدار سرعت و یا بازخوانی سرعت تنظیم شده قبلی
 ۳. افزایش مقدار سرعت و یا فعال کردن محدود کننده در سرعت موجود
 ۴. کلید غیرفعال‌سازی موقت

محدود کننده سرعت

این سیستم مانع تجاوز سرعت خودرو از سرعت تنظیم شده توسط راننده می‌شود. هنگامی که به محدوده سرعت تنظیم شده می‌رسید، فشار دادن پدال گاز به صورت معمول دیگر تأثیری ندارد. محدودکننده سرعت به صورت دستی روشن می‌شود: این سیستم مستلزم سرعت حداقل ۳۰ کیلومتر بر ساعت است.

محدودکننده سرعت با استفاده از کنترل به صورت دستی خاموش می‌شود. می‌توان با فشار دادن محکم گاز از سرعت تنظیم شده تجاوز کرد. به منظور بازگشتن به سرعت تنظیم شده، فقط سرعت را از سرعت تنظیم شده کمتر کنید. سرعت تنظیم شده هنگامی که سوئیچ استارت خاموش می‌شود، در حافظه باقی می‌ماند.



هشدار

هنگامی که خودرو در وضعیت معمولی (بدون استفاده از محدود کننده سرعت) در حال حرکت باشد و سرعت به بیش از ۱۲۰ کیلومتر بر ساعت برسد، هشدار صوتی فعال خواهد شد.



اخطار

محدودکننده سرعت، تحت هیچ شرایطی نمی‌تواند، جایگزین نیاز به رعایت محدوده‌های سرعت شده و نمی‌تواند جایگزین نیاز به اجرای مقررات و احساس مسئولیت از جانب راننده شود.

خارج شدن از وضعیت محدود کننده سرعت

- کلید ۱ را فشار دهید. وضعیت محدود کننده سرعت غیرفعال می شود. صفحه نمایش، نمایش مسافت ثبت شده را از سر می گیرد.

اشکال در عملکرد



در صورت اشکال در محدود کننده سرعت، سرعت نمایش داده شده پاک شده و به جای آن خطوط تیره به صورت چشمک زن نمایش داده می شوند. سیستم را توسط یکی از نمایندگی های منتخب ایران خودرو مورد بازبینی قرار دهید.



هشدار

در سرپایین های تند یا در صورت شتاب گیری سریع، محدود کننده سرعت قادر به جلوگیری از عبور خودرو از سرعت برنامه ریزی شده نخواهد بود.
به منظور جلوگیری از خطر گیر کردن پدال ها:
- مطمئن شوید که زیرپایی ها به صورت صحیح محکم شده باشند.
- بر روی زیرپایی ها، زیرپایی دیگری قرار ندهید.

می شود، چشمک خواهد زد.

بازگشت به سرعت برنامه ریزی شده از طریق کاهش سرعت خواسته یا ناخواسته، به صورت خودکار چشمک زدن را متوقف می کند.

راهنمای صفحه نمایش:



محدود کننده سرعت روشن شده ولی تنظیم نمی باشد.



محدود کننده سرعت روشن شده و بر روی سرعت مثلا ۹۰ کیلومتر بر ساعت تنظیم شده است.



محدود کننده سرعت روشن بوده و موقتا غیر فعال شده است.



محدود کننده سرعت روشن بوده و مجدد تنظیم شده است.

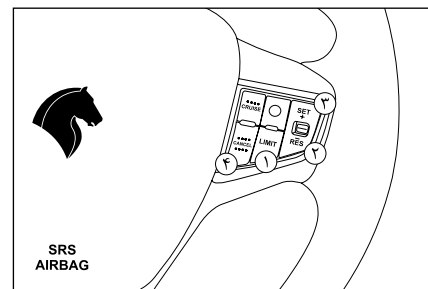

تنظیم

- کلید ۱ را فشار دهید تا وضعیت محدود کننده سرعت فعال شده و در حالت آماده به کار باقی بماند.

- با فشار دادن کلیدهای ۲ یا ۳ مقدار سرعت را انتخاب کنید، (به عنوان مثال ۹۰ کیلومتر بر ساعت).

سپس می توانید با استفاده از کلیدهای ۲ و ۳ سرعت برنامه ریزی شده را تغییر دهید:

+ یا ۱ - کیلومتر بر ساعت فشار دادن کوتاه

+ یا ۵ - کیلومتر بر ساعت فشار دادن طولانی

عبور از سرعت برنامه ریزی شده

فشار دادن پدال گاز برای عبور از سرعت برنامه ریزی شده هیچ تأثیری نخواهد داشت لذا در مواقع اضطراری، با فشردن پدال گاز به طور ناگهانی، این سیستم به طور موقت غیرفعال شده و سرعت برنامه ریزی شده که همچنان نمایش داده

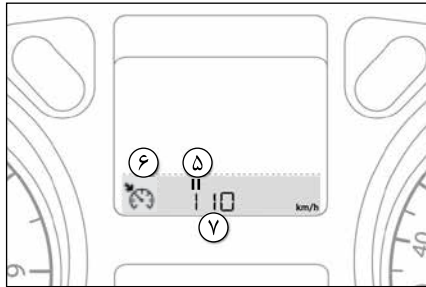

اطلاعات صفحه نمایش نشانگر ابزار

- اطلاعات برنامه‌ریزی شده در صفحه نمایش نشانگر ابزار کنار هم دسته‌بندی شده‌اند.
۵. حالت آماده به کار
 ۶. نمایشگر روشن / خاموش بودن کروز کنترل
 ۷. مقدار سرعت تنظیم شده

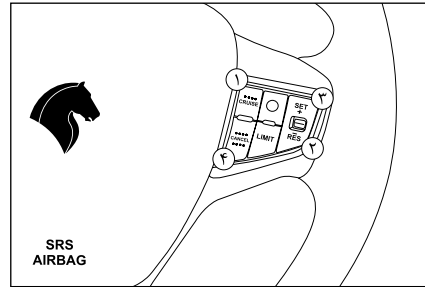

کنترل‌های روی فرمان

- کنترل‌های سیستم کروز کنترل به شرح زیر است:
۱. کلید انتخاب وضعیت (خاموش و روشن)
 ۲. کاهش مقدار سرعت و یا بازخوانی سرعت تنظیم شده قبلی
 ۳. افزایش مقدار سرعت و یا فعال کردن کروز در سرعت موجود
 ۴. کلید غیرفعال‌سازی موقت

کروز کنترل (تثبیت کننده‌ی سرعت)

این سیستم به صورت خودکار سرعت خودرو را در مقدار تنظیم شده توسط راننده، بدون نیاز به اقدامی بر روی پدال گاز نگه می‌دارد.

سیستم کروز کنترل به صورت دستی روشن می‌شود: این سیستم مستلزم حداقل سرعت ۴۰ کیلومتر بر ساعت و درگیر شدن دنده چهار یا بالاتر است:

سیستم کروز کنترل به صورت دستی یا با فشار دادن ترمز یا کلاچ یا راه‌اندازی سیستم کنترل خروج از مسیر به دلایل ایمنی، خاموش می‌شود.

می‌توان با فشار دادن پدال گاز به صورت موقت از سرعت برنامه‌ریزی شده تجاوز کرد. برای بازگشت به سرعت برنامه‌ریزی شده، فقط پدال گاز را رها کنید.

خاموش کردن سوئیچ استارت مقدار سرعت برنامه‌ریزی شده را لغو می‌کند.



اخطار

سیستم کروز کنترل، تحت هیچ شرایطی نمی‌تواند، جایگزین نیاز به رعایت محدوده‌های سرعت شده و نمی‌تواند جایگزین نیاز به اجرای مقررات و احساس مسئولیت از جانب راننده شود.



هشدار

هنگامی که کروز کنترل روشن می‌شود، اگر دست خود را روی یکی از دکمه‌های تغییر سرعت برنامه‌ریزی شده نگه دارید، ممکن است باعث تغییر بسیار ناگهانی سرعت خودرو شود.

از سیستم کروز کنترل در جاده‌های لغزنده یا ترافیک سنگین استفاده نکنید.

در سراسیمی‌های تند، سیستم کروز کنترل قادر به جلوگیری از عبور خودرو از سرعت برنامه‌ریزی شده نخواهد بود. به منظور اجتناب از خطر گیر کردن پدالها:

- مطمئن شوید که زیرپایی‌ها سر جای خود قرار گرفته‌اند،

- هرگز یک زیرپایی را روی یک زیرپایی دیگر نصب نکنید.

- در صورتی که راننده پدال ترمز یا کلاچ را فشار دهد، سیستم کنترل سرعت هوشمند قطع شده و بلافاصله کنترل سرعت خودرو به راننده باز می‌گردد. در این سیستم آخرین سرعت تثبیت شده در حافظه ذخیره شده و راننده می‌تواند با فشار دادن کلید RES سرعت خودرو را روی این مقدار تنظیم کند. همچنین راننده برحسب نیاز می‌تواند با فشردن پدال گاز به سرعت خود بیفزاید.

خروج از وضعیت کروز کنترل

- کلید ۱ را فشار دهید، وضعیت کروز کنترل غیرفعال شده و صفحه نمایش به وضعیت ثبت مسافت باز می‌گردد.

راهنمای صفحه‌ی نمایش:

کروز کنترل روشن شده ولی تنظیم نمی‌باشد.



کروز کنترل روشن شده و بر روی سرعت (مثلاً ۱۱۰ کیلومتر بر ساعت) تنظیم شده است.



کروز کنترل روشن بوده و موقتاً غیر فعال شده است.



کروز کنترل روشن بوده و مجدد تنظیم شده است.



اشکال در عملکرد



در صورت اشکال در کروز کنترل، سرعت نمایش داده شده پاک شده و به جای آن خطوط تیره به صورت چشمک‌زن نمایش داده می‌شوند. سیستم را توسط یکی از نمایندگی‌های منتخب ایران خودرو مورد بازبینی قرار دهید.

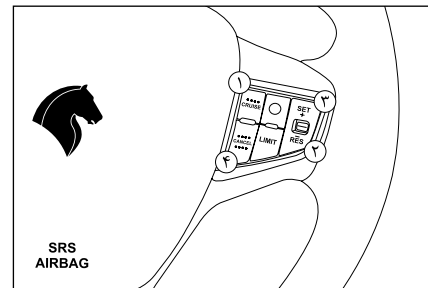

برنامه‌ریزی

- کلید ۱ را فشار دهید تا وضعیت کروز کنترل فعال شده و در حالت آماده به کار باقی می‌ماند.

- با فشار دادن کلیدهای ۲ یا ۳ مقدار سرعت را انتخاب کنید، (به عنوان مثال ۹۰ کیلومتر بر ساعت).

سپس می‌توانید با استفاده از کلیدهای ۲ و ۳ سرعت برنامه‌ریزی شده را تغییر دهید:

+ یا - ۱ کیلومتر بر ساعت فشار دادن کوتاه

+ یا - ۵ کیلومتر بر ساعت فشار دادن طولانی

عبور از سرعت برنامه‌ریزی شده

عبور خواسته یا ناخواسته از سرعت برنامه‌ریزی شده منجر به چشمک‌زدن این سرعت بر روی صفحه نمایش می‌شود.

از طریق کاهش سرعت به صورت خواسته یا ناخواسته به سرعت برنامه‌ریزی شده باز خواهید گشت که این امر به صورت خودکار چشمک‌زدن را متوقف خواهد کرد.

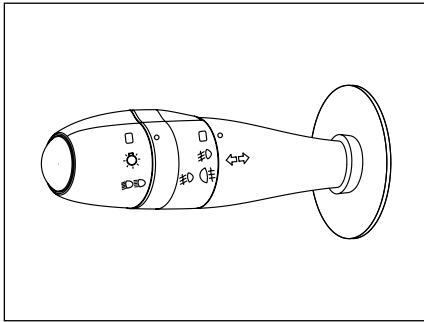

کلید چراغ‌های جلو و عقب

خاموش کردن چراغ‌ها

چراغ‌های موقعیت (کوچک)، پلاک و صفحه نمایش جلو داشبورد روشن

چراغ‌های نور بالا و پایین

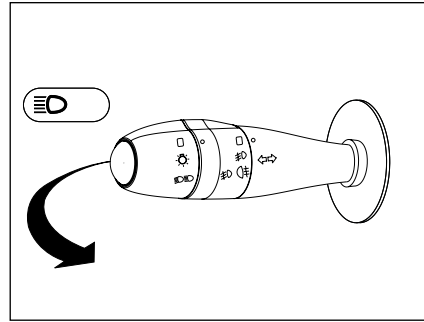

نور بالا

برای تغییر نور پایین و بالا، اهرم را کاملاً به طرف فرمان بکشید (در این حالت نشانگر آبی نور بالا روشن می‌شود). برای علامت دادن با چراغ‌های اصلی (چراغ زدن)، اهرم را تا نیمه به طرف فرمان بکشید و رها کنید.

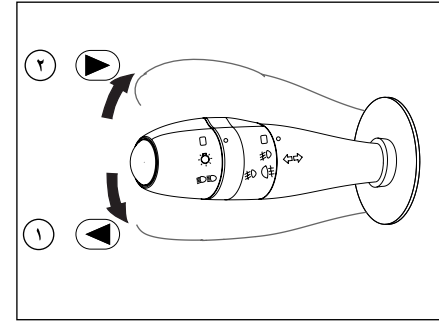

دسته راهنما

سیستمی برای انتخاب و کنترل چراغ‌های مختلف جلو و عقب

چراغ راهنمای چپ و راست

وضعیت ۱، ۲: قبل از گردش به چپ، اهرم را به طرف پایین (وضعیت ۱) و قبل از گردش به راست اهرم را به طرف بالا (وضعیت ۲) حرکت دهید.

(چراغ هشداردهنده سبز روی صفحه نمایش جلو داشبورد در جهت گردش چشمک خواهد زد.)

در صورت رانندگی و تمایل به تعویض خط، کافیست با حرکت جزئی اهرم دسته راهنما به سمت راست یا چپ، به تعداد ۳ بار چراغ‌های راهنمای آن سمت را روشن نمایید. پس از ۳ بار روشن شدن راهنما، چراغ راهنما خاموش می‌شود.

سوت اخطار: راننده را هنگام خارج شدن از خودرو، متوجه روشن بودن چراغ‌های جلو می‌کند و در صورتی به صدا در می‌آید که چراغ‌ها روشن، سویچ بسته و یکی از درهای جلو باز شوند.



اخطار

قبل از شروع به رانندگی در شب: از عملکرد صحیح تجهیزات الکتریکی اطمینان حاصل نمایید و چراغ‌های خودرو را تنظیم نمایید. بطور کلی، دقت کنید که چراغ‌ها پوشیده شده نباشند. (کثیفی، گل، برف و یا هرگونه شیء روی آن‌ها را نپوشانده باشد).



هشدار

در هوای خوب یا بارانی، روز یا شب، نور مه شکن جلو و عقب برای سایر رانندگان خیره کننده و خطر ساز است و استفاده از آن ممنوع می باشد. فراموش نکنید که فقط به هنگام نیاز آن ها را روشن نمائید.

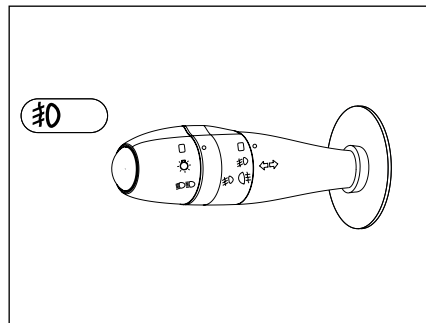
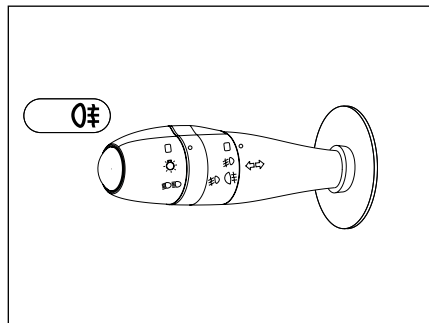

چراغ مه شکن عقب

برای روشن کردن چراغ مه شکن عقب، بخش میانی دسته راهنما را دو مرحله به طرف بالا بچرخانید. هنگامی که چراغ مه شکن روشن است، همزمان روی صفحه نمایش جلو داشبورد یک نشانگر به رنگ زرد روشن می شود. این چراغ روشن می شود به شرطی که:

- چراغ های کوچک روشن باشند.
- چراغ های جانبی و چراغ های مه شکن جلو (در صورت وجود) روشن باشند.

توجه داشته باشید از چراغ مه شکن فقط در مواردی استفاده کنید که محدوده دید کم باشد زیرا در شرایط دید عادی باعث ناراحتی رانندگان دیگر می شود.

چراغ های مه شکن جلو

برای روشن کردن چراغ های مه شکن جلو، بخش میانی دسته راهنما را یک مرحله به طرف بالا بچرخانید. هنگامی که چراغ های مه شکن روشن هستند، همزمان روی صفحه نمایش جلو داشبورد یک نشانگر به رنگ سبز روشن می شود.

این چراغ ها تنها هنگامی روشن می شوند که چراغ های موقعیت (کوچک) روشن باشند. موتور نیز باید روشن بوده و یا سویچ در وضعیت آماده استارت باشد.



هشدار

چراغ های مه شکن فقط برای رانندگی در شرایط مه یا برفی است. از روشن ماندن بیهوده آن پرهیز کنید.

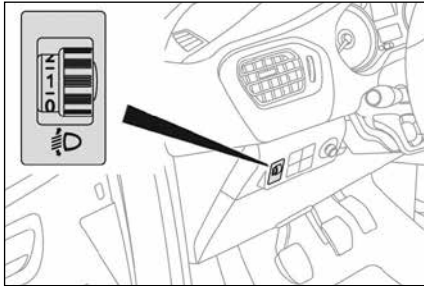

تنظیم برقی ارتفاع تابش چراغ‌های جلو - نور پایین

به منظور جلوگیری از مزاحمت برای سایر رانندگان در جاده، ارتفاع تابش چراغ‌های جلو باید مطابق با بار خودرو تنظیم شود. برای این منظور از کلید تنظیم سمت چپ فرمان به ترتیب زیر استفاده کنید:

وضعیت ۰- : ۱ یا ۲ سرنشین (حالت مبنا برای تنظیم نور چراغ‌ها)

وضعیت ۱ : تا ۴ سرنشین

وضعیت ۲ : ۴ سرنشین + حداکثر بار مجاز خودرو در صندوق عقب

وضعیت ۳ : ۱ سرنشین + حداکثر بار مجاز خودرو در صندوق عقب

در صورت تعویض چراغ‌های جلو و یا نیاز به تنظیم دستی چراغ‌ها از داخل موتور، این کلید را در وضعیت صفر قرار دهید.

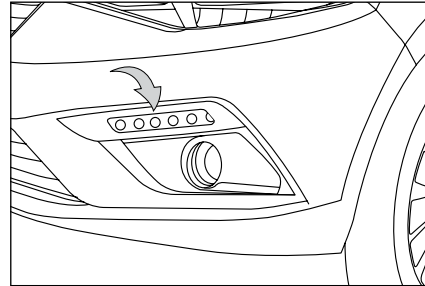

چراغ حرکت در روز DRL (Day-Time Running Light)

چراغ حرکت در روز خودرو، پس از روشن شدن خودرو، به صورت خودکار روشن می‌شود و با فعال شدن هر چراغ دیگری مانند چراغ موقعیت یا نور پایین، غیرفعال خواهد شد. این چراغ‌ها جهت بهتر دیده شدن خودرو در روز، تعبیه شده‌اند.

چراغ بدرقه راننده در تاریکی

هنگامی که قصد ترک خودروی خود را در یک گاراژ، پارکینگ (مکان‌های مشابه) دارید و روشنایی محیط بسیار کم می‌باشد، می‌توانید با این قابلیت، فضا را به مدت ۳۰ ثانیه، با روشن شدن چراغ‌های جلو و چراغ‌های کوچک، روشن نمایید.

برای این منظور:

- ابتدا چراغ‌ها را خاموش کنید.

- وضعیت استارت سوئیچ را از حالت باز به حالت بسته تغییر دهید.

- در مدت زمان کمتر از یک دقیقه دسته راهنما را به سمت خود بکشید.

- از خودرو خارج شده و خودرو را قفل نمایید.

- چراغ‌های جلو و چراغ‌های کوچک روشن شده، به صورت خودکار پس از ۳۰ ثانیه، خاموش خواهند شد.

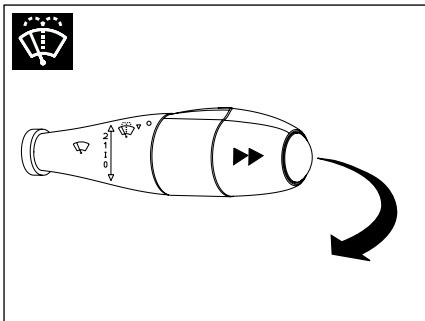

شست و شوی شیشه

با کشیدن اهرم، بلافاصله پاشش آب آغاز و پس از پاشش آب به مدت ۰/۷ ثانیه، برف پاک کن ها شروع به حرکت می نمایند. مادامی که اهرم را نگاه داشته‌اید، عمل پاشش آب و شستشو بدون توقف انجام می‌شود؛ ولی به محض رها نمودن اهرم، برف پاک کن ها پس از سه مرتبه حرکت باز می‌ایستند که نهایتاً پس از گذشت ۳ ثانیه از توقف، حرکت چهارم برف پاک کن جهت پاک کردن کامل شیشه صورت می‌پذیرد.

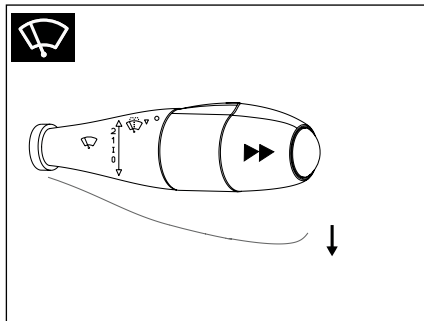

↓ حرکت تکی برف پاک کن (تنها یک رفت و برگشت)

برای یک بار حرکت برف پاک کن، اهرم را با یک بار به طرف پایین بکشید و رها کنید. با نگاه داشتن اهرم به طرف پایین، برف پاک کن بطور پیوسته حرکت خواهد کرد.

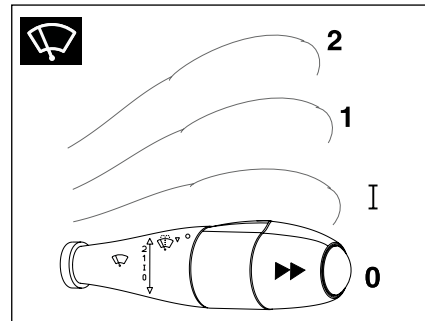

برف پاک کن

کنترل برف پاک کن ها و شیشه شوی توسط دسته سمت راست فرمان و فقط در حالتی که سوئیچ باز است، انجام می‌گیرد.

0- خاموش

I- برف پاک کن زمانی (فاصله زمانی بین دو حرکت برف پاک کن و ایسته به سرعت خودرو می‌باشد)

1- سرعت کند

2- سرعت تند



هشدار

در هنگام یخ زدگی، اطمینان حاصل کنید که تیغه‌های برف پاک کن یخ نزده باشد (خطر داغ کردن موتور برف پاک کن). وضعیت تیغه‌ها را بررسی نمائید. هنگامی که کارایی تیغه‌ها پایین می‌آید، باید آن‌ها را تعویض نمود. شیشه جلوی خودرو را به طور مرتب تمیز کنید. در صورتی که قبل از متوقف کردن برف پاک کن ها (حالت 0 موتور را خاموش کنید، تیغه‌های برف پاک کن به وضعیت صفر بر می‌گردد. بعد از روشن کردن موتور، کافی است برف پاک کن را در حالت 0 قرار دهید تا تیغه‌ها به حالت توقف بازگردند. هنگام باز کردن در موتور اطمینان حاصل کنید که دسته برف پاک کن در وضعیت 0 (توقف) قرار دارد. (خطر ایجاد جراحات)

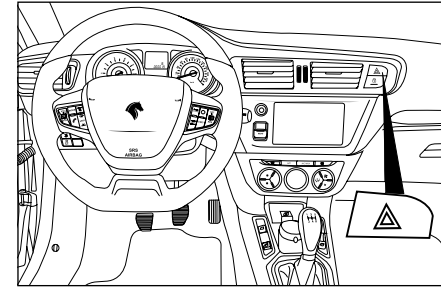
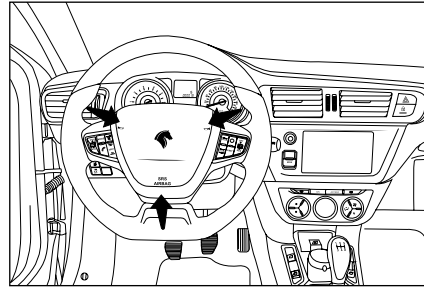

بوق

سیستم هشدار صوتی است به منظور هشدار به سایر رانندگان در موارد خطر قریبالوقوع.
 - بخش وسط فرمان را فشار دهید.
 - سویچ در هر وضعیتی باشد بوق کار می کند.

فلاشر

هشدار بصری با روشن کردن چراغ‌های راهنمای کلیه جهات به منظور هشدار دادن به سایر رانندگان در خصوص خرابی خودرو، یدک‌کشی یا تصادف.
 - این دکمه را فشار دهید، چراغ‌های راهنمای کلیه جهات چشمک خواهند زد.
 این چراغ‌ها در هنگامی که سوئیچ استارت خاموش باشد نیز عمل می‌کنند.

عملکرد اتوماتیک چراغ‌های هشدار خطر

هنگام ترمز در شرایط اضطراری، بسته به کاهش سرعت، فلاشر به صورت خودکار روشن می‌شوند.
 این چراغ‌ها پس از اولین فشار پدال گاز خاموش خواهند شد.
 همچنین می‌توانید با فشار دادن دکمه فلاشر آنها را خاموش کنید.

سیستم کمکی ترمز اضطراری

در شرایط اضطراری، این سیستم به شما این امکان را می‌دهد که سریع‌تر به بهترین فشار ترمزی دست پیدا کرده و بدین ترتیب فاصله توقف را کاهش می‌دهد. این سیستم بر اساس سرعت فشار پدال ترمز راه‌اندازی می‌شود. عملکرد این سیستم با کاهش مقاومت پدال و افزایش کارآمدی ترمز احساس می‌شود.

۳



هشدار

- در شرایط ترمز اضطراری، ترمز را بسیار محکم فشار داده و پای خود را رها نکنید.
- حرکت در سراسیمگی با موتور خاموش منجر به از بین رفتن قدرت کمکی‌های ترمز می‌شود.
- در هنگام تعویض چرخ‌ها (تایرها و رینگ‌ها)، مطمئن شوید که برای استفاده در خودرو شما تأیید شده‌اند.
- عملکرد طبیعی ترمز ضد قفل همراه با لرزش پدال می‌باشد.

اشکال در عملکرد

اگر این چراغ هشدار پیامی بر روی صفحه نمایش روشن شود، به معنای آن است که سیستم ترمز ضد قفل اشکالی دارد که ممکن است در هنگام ترمز گرفتن باعث از دست رفتن کنترل خودرو شود.



هنگامی که این چراغ هشدار، همراه با چراغ توقف روشن می‌شود، به معنای آن است که در سیستم توزیع الکترونیکی نیروی ترمز اشکالی وجود دارد که ممکن است در هنگام ترمز گرفتن باعث از دست رفتن کنترل خودرو شود.



باید در سریع‌ترین زمانی که خطری در پی ندارد خودرو را متوقف کنید.

در هر دو شرایط، سیستم را توسط نمایندگی‌های منتخب ایران خودرو در اسرع وقت مورد بازرسی قرار دهید.

مجموعه‌ای از سیستم‌های مکمل هم هستند که امکان دستیابی به عملیات بهینه ترمز را در شرایط کاملاً ایمن در موقعیت‌های اضطراری برای شما فراهم می‌کنند:

- سیستم ترمز ضد قفل (ABS)
- سیستم توزیع الکترونیکی نیروی ترمز (EBD)
- سیستم کمکی ترمز اضطراری (EBA)
- سیستم ضد لغزش (TCS)
- سیستم کنترل پایداری (ESC)
- دستیار حرکت در سربالایی (HSA)

سیستم ترمز ضد قفل و سیستم توزیع الکترونیکی

نیروی ترمز

این سیستم‌های مرتبط با هم، پایداری و قابلیت مانور خودرو را در هنگام ترمز و سرپیچ‌ها، علی‌الخصوص بر روی سطوح نامناسب یا لغزنده بهبود می‌بخشد. سیستم ترمز ضد قفل در هنگام ترمز اضطراری، مانع از قفل شدن چرخ‌ها می‌شود. سیستم توزیع الکترونیکی نیروی ترمز، فشار ترمز هر چرخ را مدیریت می‌کند.

سیستم ضد لغزش و سیستم کنترل پایداری الکترونیکی

سیستم ضد لغزش (که همچنین تحت عنوان کنترل کشش شناخته می‌شود)، به عنوان یک سیستم ایمنی فعال و به منظور محدود کردن لغزش چرخ‌ها بوسیله ترمز چرخ‌های محرک و موتور، کشش خودرو را بهینه می‌کند.

اگر اختلافی بین مسیر خودرو با آنچه راننده می‌خواهد ایجاد شود، ESC تشخیص داده و با ترمز یک یا چند چرخ و عملکرد موتور وارد عمل شده و خودرو را در مسیر صحیح با توجه به قوانین فیزیک هدایت می‌کند. این سیستم به صورت خودکار هر بار که خودرو استارت زده می‌شود، فعال می‌گردد. این سیستم در صورت مشکل لیز خوردن یا خروج از مسیر خودرو فعال می‌شود.

فعال شدن سیستم با چشمک‌زدن این چراغ هشدار بر روی صفحه نمایش مشخص می‌شود.

غیرفعال‌سازی

در شرایط استثنایی (استارت زدن خودرویی که گیر کرده است، در برف فرو رفته است، بر روی سطح نرم قرار دارد و ...)، توصیه می‌شود که سیستم‌های TCS و ESC غیرفعال شوند تا چرخ‌ها بتوانند آزادانه گردش کنند و اصطکاک خود را به دست آورند.

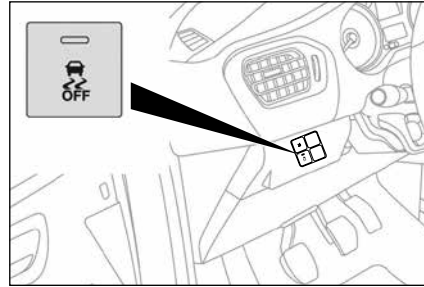

این دکمه را روی داشبورد (سمت راننده) فشار دهید تا اینکه علامت مربوطه در صفحه نمایش نشانگر ابزار ظاهر شود. چراغ روی دکمه روشن خواهد شد. نمایش این علامت به معنای آن است که سیستم‌های TCS و ESC غیرفعال شده‌اند.

فعال‌سازی مجدد

این سیستم به صورت خودکار هر بار که سوئیچ استارت مجدداً روشن می‌شود یا با عبور از سرعت ۵۰ کیلومتر بر ساعت فعال می‌شود.

برای فعال‌سازی مجدد به صورت دستی، این دکمه را فشار دهید. چراغ روی دکمه خاموش خواهد شد. این علامت نیز بر روی صفحه نمایش خاموش می‌شود که به معنای فعال‌سازی مجدد سیستم‌های TCS و ESC است.

اشکال در عملکرد

روشن شدن این چراغ هشدار همراه با یک پیام بر روی صفحه نمایش به معنای ایراد عملکرد این سیستم است. با یکی از نمایندگی‌های منتخب ایران خودرو تماس بگیرید تا سیستم را بازرسی کنید.

دستیار حرکت در سربالایی

در سربالایی‌ها زمانی که پا از روی پدال ترمز برداشته می‌شود، دستیار حرکت در سربالایی خودرو را ۲ ثانیه ثابت نگه داشته و مانع از حرکت آن می‌شود. پس از این زمان یا با فشردن پدال گاز، ترمزها رها شده و خودرو به حالت عادی برمی‌گردد.



هشدار

سیستم‌های TCS/ESC باعث ایجاد ایمنی استثنایی در شرایط عادی رانندگی می‌شود، ولی این امر نباید راننده را تشویق کند که به کارهای خطرناک دست بزند یا با سرعت بالا رانندگی کند. عملکرد صحیح این سیستم‌ها به رعایت توصیه‌های سازنده در ارتباط با چرخ‌ها (تایرها و رینگ‌ها)، اجزاء ترمز، دینامیک خودرو و ... بستگی دارد.

پس از وارد شدن ضربه، این سیستم را توسط یکی از نمایندگی‌های منتخب ایران خودرو مورد بازرسی قرار دهید.

عملکرد "حفاظت از گرم شدن موتور الکتریکی EPS":
بعد از به راست و چپ پیچیدن‌های مداوم غربلیک فرمان، عملکرد سیستم فرمان برقی به تدریج تحلیل رفته و طبیعتاً نیروی مورد نیاز برای چرخاندن فرمان افزایش می‌یابد. این وضعیت نشان‌دهنده‌ی عملکرد سیستم حفاظت در برابر گرم شدن بیش از حد موتور الکتریکی و ECU فرمان برقی می‌باشد که هدف آن جلوگیری از آسیب دیدن واحدهای برقی بر اثر جریان الکتریکی بیش از حد در ECU است.
این موضوع نگران‌کننده نبوده و عملکرد حفاظت در برابر گرم شدن، بطور اتوماتیک ۵ دقیقه پس از توقف چرخش غربلیک فرمان غیرفعال می‌شود و سیستم فرمان به حالت عادی برمی‌گردد.



هشدار

در صورتی که سیستم فرمان برقی دچار عیب شده و عملکرد مورد انتظار را نداشته باشد، چراغ هشدار فرمان (⚠) در جلو آمپر نمایش داده خواهد شد. در این حالت امکان دارد چرخاندن غربلیک فرمان به سختی صورت پذیرد. در این صورت در اسرع وقت به نمایندگی‌های مجاز مراجعه فرمایید.

EPS سیستم کمکی برای راننده جهت چرخاندن غربلیک فرمان می‌باشد. تفاوت سیستم فرمان برقی نسبت به فرمان هیدرولیک، نحوه اضافه کردن نیروی کمکی به دست راننده است. در سیستم فرمان برقی به جای پمپ هیدرولیک، از یک موتور الکتریکی مجهز به یک ECU مستقل استفاده می‌شود. در سیستم فرمان برقی عملاً تجهیزات هیدرولیکی نظیر شیلنگ، پمپ، مخزن و روغن هیدرولیک حذف می‌شوند.

سیستم فرمان هیدرولیک، همزمان با روشن شدن موتور خودرو، از طریق پمپ هیدرولیک دائماً از موتور خودرو توان دریافت می‌کند. در حالی که سیستم فرمان برقی، تنها در حالت چرخاندن غربلیک، توان لازم را از طریق دینام از موتور خودرو دریافت می‌کند.

همچنین نیروی وارد شده به غربلیک فرمان با افزایش سرعت خودرو افزایش و با کاهش سرعت خودرو کاهش خواهد یافت. به عبارت دیگر، در سرعت‌های بالاتر، فرمان سفت‌تر و در سرعت‌های پایین، فرمان نرم‌تر می‌باشد. این استراتژی باعث هدایت بهتر و ایمن‌تر خودرو خواهد شد. به علت وجود اتصال مکانیکی سیستم فرمان برقی با مجموعه چرخ‌های جلو خودرو، در صورتی که موتور خودرو خاموش بوده و یا سیستم فرمان برقی دچار عیب شود، رانندگی با خودرو امکان‌پذیر است. اما نیروی بیشتری باید به غربلیک وارد گردد.

۴

نگهداری خودرو

- سیستم سوخت‌رسانی ۱۰۲
- بازبینی‌ها ۱۰۳
- کاهش مصرف سوخت و حفظ محیط زیست ۱۱۰
- شست و شو و مراقبت از خودرو ۱۱۱

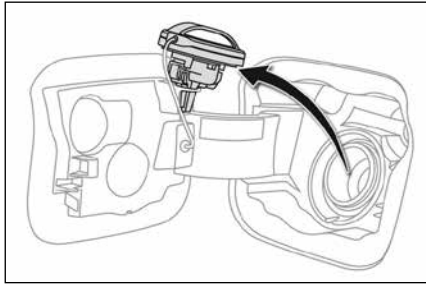

- درپوش مخزن را با یک چهارم دور چرخاندن آن به سمت چپ باز کنید.
- درپوش مخزن را برداشته و در جای مخصوص خود (بر روی در مخزن) آویزان کنید.
- مخزن را پر کنید. پس از سومین دفعه قطع نازل به پر کردن سوخت ادامه ندهید زیرا ممکن است باعث بروز اشکال شود.
- درپوش مخزن را مجدداً با یک چهارم دور چرخاندن آن به سمت راست جا بزنید.
- در مخزن را فشار دهید تا بسته شود.

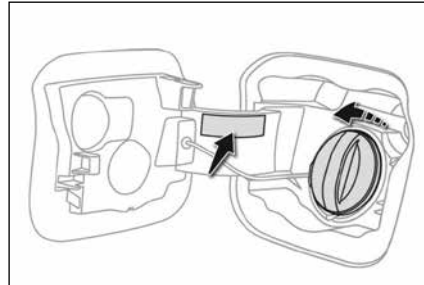

سوخت‌گیری

یک برجسب بر روی درپوش پرکن سوخت، نوع سوخت مورد استفاده را مطابق با موتور خودرو به شما اطلاع می‌دهد.

پرکردن مخزن سوخت باید حداقل به مقدار ۷ لیتر باشد تا در نمایشگر سطح سوخت ثبت شود.

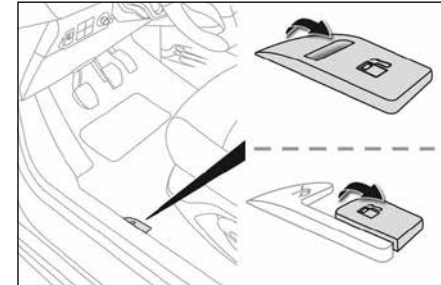

ظرفیت مخزن: حدود ۵۰ لیتر

پایین بودن سطح سوخت

هنگامی که سطح سوخت مخزن کم باشد، این چراغ هشدار در نشانگر ابزار روشن شده و هشدار صوتی یکبار پخش خواهد شد.

اولین باری که این چراغ روشن می‌شود، حدود ۷ لیتر سوخت در مخزن باقی مانده است.

باید در اسرع وقت سوخت را پر کنید تا بنزین تمام نکنید.

باز کردن

- دستگیره را بالا بکشید.



هشدار

باز کردن در مخزن ممکن است منجر به هجوم آوردن هوا به داخل مخزن شود این خلأ ایجاد شده کاملاً عادی است و ناشی از آب‌بندی سیستم سوخت است.

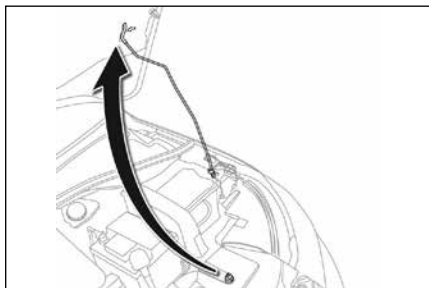

- میله نگهدارنده در موتور را از داخل خار نگهدارنده بالای سپر آزاد نمایید و در سوراخ مربوطه روی در موتور قرار دهید تا در موتور را باز نگه دارد.

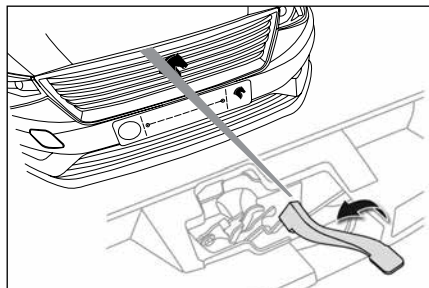

- دستگیره ایمنی را به سمت چپ کشیده و در موتور را بالا ببرید.

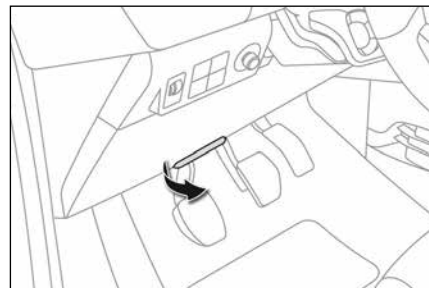

باز کردن در موتور

- اهرم باز کننده را که در قسمت چپ زیر داشبورد واقع شده است، به سمت خود بکشید.

بستن

- پایه را از سوراخ مربوطه خارج کنید.
- پایه را در جا خود گیربدهید.
- در موتور را پایین آورده و آن را در انتهای محدوده حرکت آن، رها کنید.
- در موتور را بکشید تا مطمئن شوید که کاملاً چفت شده است.



هشدار

در موتور را در مقابل بادهای شدید باز نکنید. هنگامی که موتور داغ است، دستگیره ایمنی خارجی و در موتور را با احتیاط باز کنید. (خطر سوختگی)
به دلیل وجود تجهیزات برقی زیر در موتور، توصیه می‌شود که موارد قرار گرفتن آن در مقابل آب (باران، شستشو و ...) محدود شود.

موتور

۱. مخزن مایع شیشه‌شو
۲. مخزن مایع خنک‌کننده فوقانی
۳. فیلتر هوا
۴. مخزن روغن ترمز
۵. باتری
۶. جعبه فیوز
۷. میل مدرج روغن موتور
۸. درپوش پرکن روغن موتور

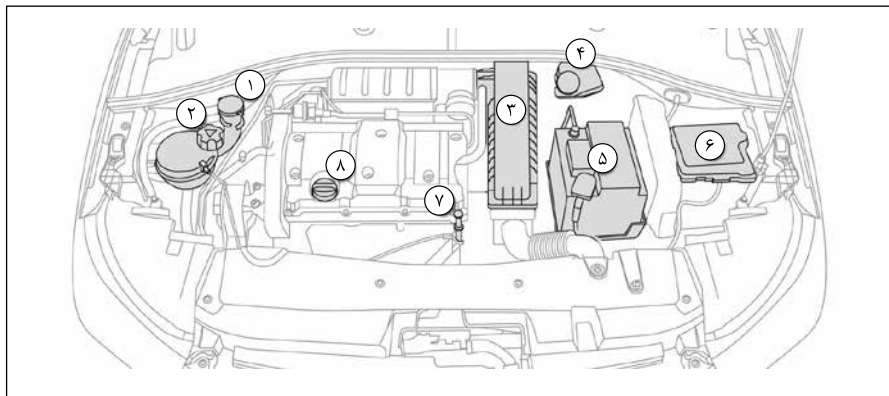

اخطار

به منظور جلوگیری از آسیب دیدن بخشهای
برقی خودرو، هرگز از جت کارواش در محفظه
موتور استفاده نکنید.

اگر مشاهده کردید که سطح روغن از علامت A بیشتر یا از علامت B پایین‌تر است، موتور را استارت نکنید.

- اگر سطح روغن بالاتر از حد MAX باشد (خطر آسیب دیدن موتور)، با یکی از نمایندگی‌های منتخب ایران خودرو تماس بگیرید.
- اگر سطح روغن کمتر از حد MIN باشد، باید روغن موتور اضافه کنید.

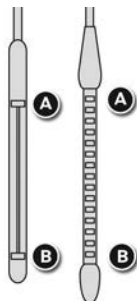

بازبینی با استفاده از میل مدرج

- میل مدرج را از دسته رنگی آن گرفته و به طور کامل بیرون بیاورید.
 - انتهای میل مدرج را با استفاده از یک پارچه تمیز بدون کرک پاک کنید.
 - میل مدرج را دوباره جا زده و به طور کامل به پایین فشار دهید، سپس آن را بیرون بکشید تا سطح روغن را به صورت چشمی بازبینی کنید:
- سطح مناسب روغن بین علامت A و B است.

بازبینی سطح مایعات

سطح کلیه مایعات را به صورت منظم، مطابق با برنامه سرویس سازنده بازبینی کنید در صورت نیاز مخازن را پر کنید، مگر اینکه به گونه‌ای دیگر قید شده باشد. اگر یکی از سطوح مایع موجود در مخازن به میزان قابل توجهی افت کند، سیستم مربوطه را توسط یکی از نمایندگی‌های منتخب ایران خودرو مورد بازبینی قرار دهید.

سطح روغن موتور

این بازبینی با استفاده از میل مدرج سطح روغن موتور زیر در موتور انجام می‌شود. برای اطلاع از موقعیت میل مدرج، به نمای زیر در موتور مراجعه کنید. برای حصول اطمینان از قرائت صحیح، خودرو باید بر روی یک سطح مسطح پارک شده باشد و موتور حداقل برای ۳۰ دقیقه خاموش شده باشد.



اخطار

در هنگامی که زیر در موتور کار می‌کنید، مراقب باشید زیرا برخی قسمت‌های موتور ممکن است بسیار داغ باشند (خطر سوختگی) و پروانه خنک‌کن موتور ممکن است هر لحظه (حتی هنگامی که سوئیچ استارت خاموش است) به کار بیفتد.

پر کردن سطح روغن موتور در مخزن گرید روغن

قبل از پر کردن روغن یا تعویض روغن، بازبینی کنید که گرید روغن برای موتور مناسب بوده و با توصیه‌های سازنده مطابقت دارد.

برای اطلاع از موقعیت میل مدرج، به نمای زیر در موتور در صفحات قبل مراجعه کنید.

- درپوش پرکن روغن را باز کنید تا به دهانه پرکن دسترسی پیدا کنید.

- روغن را در مقادیر کم اضافه کنید تا از پاشش آن بر روی اجزای موتور جلوگیری شود. (خطر آتش‌سوزی)

- قبل از بازبینی مجدد سطح روغن با استفاده از میل مدرج چند دقیقه صبر کنید.

- در صورت نیاز روغن بیشتری اضافه کنید.

- پس از بازبینی سطح، به دقت درپوش پرکن روغن و میل مدرج را در جای خود قرار دهید.

تعویض روغن موتور

برای اطلاع از جزئیات فواصل زمانی این عملیات، به قسمت گارانتی مراجعه کنید. به منظور حفظ قابلیت اعتماد موتور و سیستم کنترل انتشار مواد هرگز در روغن موتور از افزودنی استفاده نکنید.

سطح روغن ترمز

سطح روغن ترمز باید به علامت MAX نزدیک باشد. اگر چنین نباشد، میزان استهلاک لنت ترمز را بازبینی کنید.



برای کسب اطلاع از جزئیات فواصل زمانی این عملیات و نیز مشخصات روغن ترمز به قسمت گارانتی مراجعه کنید.

خنک‌کننده، محلول ضد یخ خودرو باید توسط نمایندگی مجاز بازرسی و تعویض شود.

توجه: اگر به بیش از یک لیتر مایع اضافی برای پر کردن رادیاتور نیاز باشد، سیستم خنک‌کننده خودرو باید توسط نمایندگی مجاز بازرسی شود، مطمئن شوید در منبع انبساط تا دومین پله محکم بسته شده است. در مواقع اضطراری و تنها هنگامی که ضدیخ توصیه شده در دسترس شما نیست برای پر کردن رادیاتور از آب تمیز استفاده کنید، اما توجه داشته باشید که این کار باعث کاهش خاصیت ضد یخ مایع خنک‌کننده خواهد شد.

همواره از ضد یخ‌های با فرمول توصیه شده و برندهای مورد تأیید و بسته‌هایی که توسط شرکت ایساکو ارائه می‌گردد استفاده شود.

نکته مهم: تخلیه و پر کردن دوباره مایع سیستم خنک‌کننده از عملیات سرویس و نگهداری است که نیاز به دانش کافی دارد و تنها باید توسط افراد مجرب و در نمایندگی‌های مجاز انجام پذیرد.

مایع سیستم خنک‌کننده موتور تا دمای ۳۰- درجه سانتیگراد در مقابل انجماد مقاوم می‌باشد.

ضد یخ

ضدیخ حاوی موادی با خواص ضد خوردگی است. نه تنها در شرایط سرد بلکه در طول سال نسبت ضد یخ به آب موجود در سیستم خنک‌کننده باید بین ۴۰ تا ۵۰ درصد باشد.

برای اطمینان از خاصیت ضد خوردگی در مایع

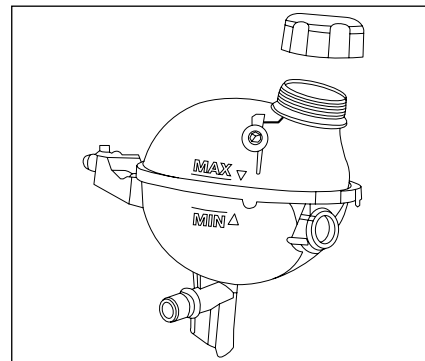

بررسی محلول خنک‌کننده

سطح مایع خنک‌کننده باید هفته‌ای یکبار هنگامی که خودرو در سطح کاملاً افقی پارک شده و سیستم خنک‌کننده سرد است، بازرسی شود. سطح مایع باید بین علامت‌های حداقل (MIN) و حداکثر (MAX) نشانه‌گذاری شده بر روی دیواره جانبی منبع انبساط باشد. در صورت لزوم رادیاتور را پر کنید.

پر کردن رادیاتور

در صورت داغ بودن موتور ۱۵ دقیقه صبر کنید تا حرارت موتور به زیر ۱۰۰ درجه سانتیگراد برسد. توسط تکه‌ای پارچه برای حفاظت از دستتان خود، آهسته و با دقت در منبع انبساط را تا پله ایمنی آن بچرخانید، تا فشار بخار منبع انبساط افت کند.



هشدار

چنانچه هر قطعه‌ای از سیستم خنک‌کننده (بغیر از در منبع انبساط) باز یا تعویض شود، بایستی هواگیری مجدداً توسط تعمیرگاه‌های مجاز مطابق دستورالعمل انجام پذیرد.



اخطار

محلول ضد یخ سمی و نوشیدن آن کشنده است. آن را در بسته و دور از دسترس کودکان نگاه دارید. چنانچه مشکوک به نوشیدن آن شدید، سریعاً به پزشک مراجعه کنید. از تماس محلول ضدیخ با پوست و چشمانتان جلوگیری کنید. در صورت وقوع، ناحیه تماس را با آب فراوان بشویید.

- از باز نمودن در منبع انبساط تا یک ساعت پس از خاموش شدن موتور اجتناب نمایید.

سطح مایع خنک‌کننده



مایع خنک‌کننده درون منبع انبساط، باید تا دو سوم فاصله بین MIN و MAX پر شده باشد.

هنگامی که موتور گرم است، دمای

خنک‌کننده با پروانه تنظیم می‌شود.

علاوه بر این، از آنجا که سیستم خنک‌کننده تحت فشار است، پس از خاموش کردن موتور قبل از اینکه کاری روی این سیستم انجام دهید یک ساعت صبر کنید.

به منظور اجتناب از خطر سوختگی و تاول‌زدگی، ابتدا دو دور درپوش مخزن را بچرخانید تا فشار مخزن افت کند. هنگامی که فشار افت کرد، درپوش را برداشته و مایع خنک‌کننده را به مخزن اضافه کنید.



هشدار

درمواقع اضطراری چنانچه تأمین فوری مایع خنک‌کننده موتور ممکن نبود از آب خالص و بدون املاح استفاده شود و در اسرع وقت باید میزان درصد ضدیخ محلول توسط نمایندگی مجاز بررسی شود.



اخطار

مدار گاز کولر را باز نکنید. این سیال برای چشم و پوست خطرناک است. در صورت بروز مشکل به نمایندگی‌های مجاز مراجعه شود. فن رادیاتور ممکن است پس از خاموش کردن موتور به کار بیفتد، مراقب باشید که اشیاء و البسه در تیغه پروانه گیر نکنند. از تماس طولانی‌مدت پوست با روغن‌ها یا مایعات استفاده شده خودداری کنید.



هشدار

- برای جلوگیری از رسوب گرفتگی خنک‌کننده موتور، روغن گیربکس و بخاری، از مخلوط آب مقطر و ضد یخ (در منبع آب رادیاتور) استفاده شود.
- کولر خود را هر ۱۵ روز یک بار حداقل به مدت ۱۰ دقیقه روشن نمایید. (حتی در زمستان)
- برای خاموش کردن کولر خودرو، ابتدا دکمه A/C را خاموش کرده و پس از چند ثانیه موتور را خاموش نمایید.
- شارژ نمودن گاز کولر به غیر از گاز R-134 a به سیستم تهویه خودرو شما صدمه خواهد زد.
- در سیستم تهویه مطبوع خودرو فقط از گاز R-134 a که سازگار با محیط زیست و غیر مخرب لایه اوزون می‌باشد استفاده نمائید.
- روغن‌ها یا مایعات مستعمل را در شبکه فاضلاب یا بر روی زمین نریزید.



پاک کردن شیشه جلو

- با باز و بسته کردن سویچ استارت و یکبار زدن اهرم برف پاک‌کن، تیغه بصورت عمودی قرار می‌گیرد. در این حالت می‌توانید برف پاک‌کن را از شیشه جدا و شیشه را تمیز کنید. سپس مجدداً برف پاک‌کن را به حالت اولیه برگردانید.

نصب تیغه برف پاک‌کن

- تیغه برف پاک‌کن جدید را سر جای خود قرار داده و گیر دهید.
- با دقت بازوی تیغه برف پاک‌کن را به پایین جمع کنید.
- پس از نصب تیغه برف پاک‌کن - سویچ استارت را روشن کنید.
- دسته برف پاک‌کن را استفاده کنید تا تیغه‌های برف- پاک‌کن را سر جای خود قرار دهید.

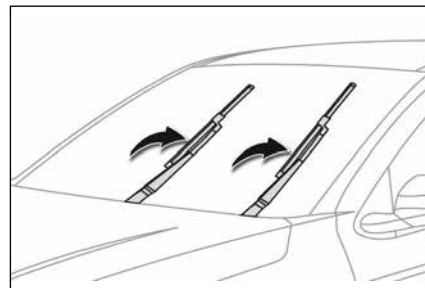

تعویض تیغه برف پاک‌کن

- قبل از برداشتن تیغه برف پاک‌کن جلو - سویچ استارت را باز و بسته کرده و اهرم برف پاک‌کن را یکبار بزنید تا تیغه‌های برف پاک‌کن به صورت عمودی بر روی شیشه جلو قرار گیرد.

باز کردن

- بازوی برف پاک‌کن مورد نظر را بلند کنید.
- گیره تیغه برف پاک‌کن را باز کرده و آن را بردارید.



هشدار

از بلند کردن تیغه برف پاک‌کن، درحالتی که بصورت افقی قرار گرفته است خودداری کنید. این کار موجب برخورد برف پاک‌کن با در موتور خواهد شد.

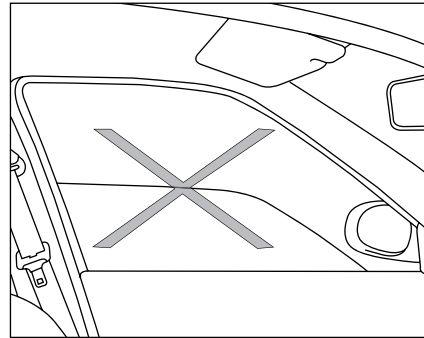
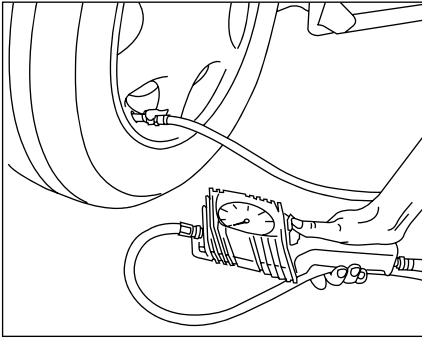

- از تایر مناسب خودرو (طبق بخش مربوطه در کتابچه راهنما) استفاده نموده و همواره باد تایر را تنظیم کنید. استفاده از تایر تأیید نشده توسط کارخانه سازنده می تواند مصرف سوخت را افزایش دهد.

- چرخ کم باد مصرف سوخت را افزایش می دهد.

- با توجه به تأثیر بالای وزن خودرو بر مصرف سوخت، بار و تجهیزات اضافی و غیر ضروری را از خودرو خارج کنید. همچنین در صورتی که از باربند استفاده نمی کنید، آن را باز کنید.

- هنگام رانندگی در سراسیمگی از دنده سنگین مناسب، (به طوری که نیاز به فشردن پدال ترمز نباشد) استفاده کنید.

- استفاده از فیلتر هوا و فیلتر روغن مناسب، مطابق استانداردهای ارائه شده در این کتابچه، باعث کاهش مصرف سوخت خواهد شد.

جایگاه های تعویض روغن تحویل دهید.

- سفرهای درون شهری خود را طوری برنامه ریزی کنید که در ساعت/ مسیرهای ترافیک سنگین نباشید.

- سفرهای درون و برون شهری خود را طوری برنامه ریزی کنید که کمترین تردد را در زمان ها و مسیرهای پرترافیک داشته باشید.

- در صورت امکان از رانندگی در خیابان های شلوغ و ساعت های پر رفت و آمد خودداری کنید.

- در صورت عدم نیاز، تجهیزات الکتریکی اضافی خود را خاموش نمایید ولی توجه فرمایید ایمنی در اولویت قرار دارد، چراغ ها را به محض اینکه دید کم شود روشن نمایید.

- برای داشتن هوای تازه در کابین خودرو، از دریچه های روی داشبورد استفاده نمایید و از بازکردن شیشه های جانبی خودداری نمایید. زیرا باعث افزایش مصرف سوخت می شود.

با به کار بستن نکته های زیر می توانید آلودگی محیط زیست را کاهش دهید و علاوه بر آن رانندگی را امن تر و اقتصادی تر کنید:

- از بنزین و روغن موتور توصیه شده توسط سازنده استفاده کنید.

- از سر ریز شدن سوخت هنگام سوخت گیری جلوگیری کنید.

- همواره با بازدیدهای دوره ای و نگهداری خودرو بر اساس اطلاعات این راهنما از سلامت خودرو اطمینان حاصل کنید.

- دقت کنید سیستم های اگزوز، سوخت و روغن، نشستی نداشته باشند.

- بعد از روشن کردن خودرو بلافاصله و به آرامی شروع به حرکت کنید.

- در توقف های بیش از ۲ دقیقه، در ترافیک یا پشت چراغ قرمز، موتور را خاموش کنید.

- با آرامش رانندگی کنید و از شتاب گیری و ترمز گیری بی مورد هنگام رانندگی پرهیز کنید تا علاوه بر کاهش آلایندگی های اگزوز از فرسایش قطعات مکانیکی خودرو جلوگیری شود.

- در هو حداکثر سرعت مجاز توجه کنید.

- بطور مرتب باد لاستیک ها را تنظیم و در صورت لزوم آنها را بالانس کنید.

- استفاده از کولر خودرو را به حداقل برسانید، این کار مصرف سوخت را کاهش می دهد.

- اگر خودتان روغن موتور خودرو را عوض می کنید، روغن سوخته را دور نریزید و آن را برای بازیافت به

تمیز کردن سطح خارجی خودرو

برای حفظ جلای رنگ بدنهٔ خودرو لطفاً به نکات زیر توجه کنید:

- از آب داغ برای شستن خودرو استفاده **نکنید**.
- برای تمیز کردن گرد و خاک از روی بدنه‌های با رنگ متالیک، جهت جلوگیری از ایجاد خش و خراش از پارچه‌های نخی مرطوب استفاده گردد.
- از پودر رختشویی یا مایع ظرفشویی برای شستن خودرو استفاده **نکنید**.
- در هوای گرم، خودرو را زیر تابش مستقیم آفتاب **نشوید**.
- هنگامی که برای شستن از شلنگ استفاده می‌کنید، آب را مستقیماً به لاستیک‌های آب‌بندی پنجره‌ها، درها و همچنین اجزای ترمز **نیاشید**.
- از قرار دادن و خشک کردن زیرپایی روی بدنه خودرو خودداری نمایید.

استمرار در عمل خشک کردن زیرپایی روی بدنه خودرو در مدت زمان طولانی، منجر به تغییر رنگ بدنه خودرو خواهد گردید.

اگر خودرو خیلی کثیف باشد، قبل از شستن، ابتدا از شلنگ آب برای زدودن گرد و خاک روی بدنه استفاده کنید. سپس خودرو را با آب سرد یا ولرم به همراه شامپوی مرغوب بشوید. برای اطمینان از پاک شدن ذرات خاک از روی بدنه از آب فراوان برای شست و شو استفاده کنید. پس از شست و شو، خودرو را با آب تمیز آب‌کشی و با یک تکه جیر خشک کنید.

تمیز کردن زیر خودرو

هر چند وقت یکبار بویژه در زمستان، گل و لای چسبیده به قسمت‌های زیرین خودرو مثلاً محفظهٔ چرخ‌ها و درزهای شاسی که بسادگی گل و لای در آنجا جمع می‌شوند را با آب بشویید.

برای شست و شوی سطوح خارجی از مواد زیر استفاده کنید.

- شامپوی خودرو
- واکس براق‌کننده
- پاک‌کنندهٔ لکه‌گیر
- مایع شیشه پاک‌کن
- محافظ لاستیک‌های آب‌بندی
- پاک‌کنندهٔ رینگ و رینگ آلومینیومی



هشدار

در بعضی از سیستم‌های شست و شو با جریان آب پر فشار، آب به آب‌بندی‌های در و پنجره نفوذ می‌کند و باعث خرابی قفل‌ها می‌شود. جریان آب پر فشار را مستقیماً به قسمت‌های حساس نگیرید.

توصیه‌های کیفی در فرایند شستشوی خودرو

- ۱- توصیه می‌شود شستشوی خودرو در وضعیت عادی هوا هفته‌ای یکبار صورت پذیرد.
- ۲- حتی‌المقدور شستشوی خودرو می‌بایست در سایه انجام شود.
- ۳- توجه داشته باشید که شستشوی را حداقل بعد از نیم ساعت از اتمام کارکرد خودرو شروع کنید.
- ۴- هنگام شستشوی / خشک کردن خودرو استفاده از لباس‌ها یا وسایل تیز و برنده و زبر که منجر به صدمه به رنگ خودرو می‌شوند مجاز نیست. استفاده از دستکش پلاستیکی در حین شستشو توصیه می‌گردد. ضمناً جهت محافظت از بدنه خودرو هنگام شستشو، از آب ولرم یا سرد استفاده گردد. آب داغ اکیداً استفاده نشود. همچنین توصیه می‌گردد از واکس‌ها و مواد جلا دهنده که ساینده و فرسایشی نیست استفاده گردد.
- ۵- در حین شستشو/ خشک کردن خودرو نمی‌بایست روی رکاب اتومبیل ایستاد یا روی سقف و بدنه خودرو فشار وارد کرد. همچنین توصیه می‌گردد جهت پاک کردن، برق انداختن و جلوگیری از خط و خش روی بدنه خودرو از دستمال چرمی یا کتان استفاده گردد.
- ۶- به دلیل این که غبارهای ترمز بسیار خورنده‌اند، برای شستشوی خودرو ابتدا چرخ‌ها شسته شده و با تعویض دستمال و ظرف آب، بقیه قسمت‌های خودرو از بالا به پایین شستشو گردد. همچنین در صورت استفاده از

رینگهای آلومینیومی و صفحات فلزی کرومی، جهت شستشو می‌بایست از یک پارچه نرم و تمیز آغشته به مخلوط آب و صابون ملایم استفاده گردد. لازم به ذکر است که سطوح رینگ‌ها مانند سطوح رنگ شده بدنه خودرو حساس بوده و توصیه می‌گردد، از مواد شیمیایی قوی، شیمیایی و اسیدی و همچنین مواد فرسایشی و خورنده سطوح مانند مواد جلا دهنده کرومی استفاده نشود. مواد جلا دهنده کرومی صرفاً جهت جلا دهی صفحات فلزی کرومی روی رینگ‌های آلومینیومی استفاده گردد.

۷- هنگام شست و شوی با آب پرفشار دقت بیشتری مبذول دارید (فشار و دمای آب رعایت شود). نازل آب حداقل ۳۰ سانتیمتر از بدنه خودرو فاصله داشته باشد. همچنین برای شستشوی سپرهای رنگ شده، قسمت‌های آسیب‌دیده و چراغ‌ها، از روش فوق استفاده نشود و برای تمیز کردن این نواحی از دست استفاده کنید. همچنین نازل مدت زمان زیادی بر روی یک سطح نگه داشته نشود و هنگام شست و شوی با آب پرفشار در نواحی درزهای بین درها و اطراف شیشه‌ها احتیاط بیشتری به عمل آید. از اسپری آب توسط نازل به صورت مستقیم بر روی قفل‌ها جلوگیری به عمل آید.

- ۸- ویژگی شوینده مناسب برای شستشوی خودرو: قدرت قلیایی ضعیفی داشته باشد ($\text{PH} = 9-7$)
- از روان‌کنندگی خوب برای حفاظت لایه شفاف از خط و خش و اثرات مارپیچی برخوردار باشد. ترجیحاً از شوینده‌های مایع استفاده گردد.
- عاری از موادی باشد که پس از خشک شدن روی خودرو اثر می‌گذارد.
- حاوی عوامل براق کننده برای حفظ براقیت و خشک شدن سریع باشد.
- ۹- در مورد خودروهایی با رنگ متالیک و دو پوشش استفاده از کارواش‌های اتوماتیک که از برس‌های دوار جهت شستشو استفاده می‌نمایند، چندان توصیه نمی‌شود.
- ۱۰- در صورت مشاهده هرگونه لکه‌ای مانند فاصله پرندگان، شیرۀ درختان و... به دلیل نفوذ آن در رنگ بدنه، توصیه می‌گردد بلافاصله نسبت به شستشو و رفع لکه از سطح رنگ اقدام لازم صورت گیرد.
- ۱۱- در صورت نشت آب به صندوق عقب و قسمت‌های داخلی خودرو، آن را حتماً خشک کنید.
- ۱۲- در صورت استفاده از نازل‌های با فشار بالا، از اسپری مستقیم آب به دوربین، سنسورها و مناطق اطراف آنها خودداری کنید.
- فشار بالای آب می‌تواند باعث خرابی مجموعه‌ها یا نوارهای آب‌بندی گردد.



فوریت‌های فنی

۱۱۴	تعویض چرخ‌ها
۱۱۷	سامانه پایش باد تایرها (TPMS)
۱۱۸	تعویض لامپ‌ها
۱۲۱	تعویض فیوز
۱۲۵	باتری
۱۲۸	حمل خودرو

پارک کردن خودرو

- تا جایی که ممکن است خودرو را در محلی سفت، هموار و بدون لغزندگی پارک نمایید.
- ترمز دستی را بکشید و دسته دنده را در وضعیت دنده ۱ یا دنده عقب قرار دهید.
- چراغ هشدار خطر را روشن نمایید، مثلث هشدار را بیرون آورده و آن را در فاصله ۵۰ تا ۱۰۰ متری پشت سر خودرو قرار دهید.

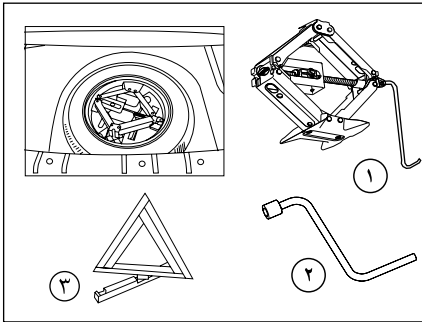
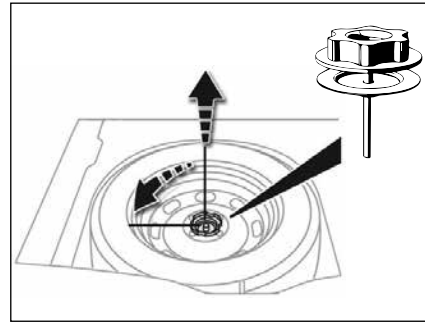

طریقه دسترسی به چرخ زاپاس و جک

- چرخ زاپاس زیر کفی صندوق عقب قرار گرفته است.
- کفی صندوق را بردارید.
- جعبه ابزار را خارج کنید.
- پیچ بسته شده روی چرخ زاپاس را باز کنید.
- چرخ زاپاس را به سمت خود کشده و خارج کنید.

ابزار تحت اختیار شما

- ابزارهای زیر در یک جعبه پلاستیکی، که در وسط چرخ زاپاس نصب شده است قرار دارد.
- ۱- جک و دسته جک
- ۲- آچار چرخ
- ۳- مثلث خطر



اخطار

در صورت پنچری، چرخ را در اسرع وقت تعویض نمایید. چرخ‌های پنچر شده باید حتماً باید مورد بازبینی (در صورت نیاز تعمیر) یک متخصص قرار گیرد.



اخطار

- جک برای تعویض چرخ‌ها به کار می‌رود. در هیچ شرایطی نباید از آن برای عملیات دیگری از قبیل تعمیرات و یا دسترسی به زیرخودرو استفاده نمود. - اگر از عمر چرخ زاپاس زمان زیادی گذشته است، آن را برای بازرسی به یکی از نمایندگی‌های مجاز نشان دهید تا از وضعیت مناسب آن برای استفاده بدون خطر اطمینان حاصل نمایید.



هشدار

لاستیک‌ها فقط زمانی که سرد هستند باید مورد کنترل قرار گیرند. این کار باید حداقل ماهی یکبار انجام شود.



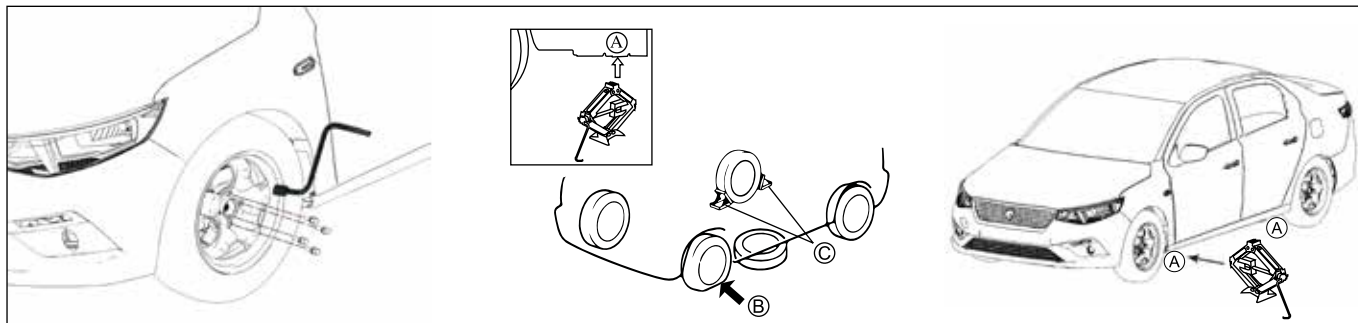

بازکردن چرخ خودرو

- مانع مناسبی را در زیر چرخ‌ها بگذارید که به صورت اریب در مقابل چرخ‌ها است که باید تعویض شود. (مطابق تصویر بالا، چرخ‌ها که در جهت قطری لاستیک پنچر (B) می‌باشد را به شکل مناسب (C) مهار نمایید تا از حرکت خودرو هنگام بالا بردن جلوگیری شود.)

- لاستیک زاپاس را در نزدیکی محلی که خودرو بلند شده است مطابق شکل به منظور جلوگیری از لغزیدن جک زیر خودرو بگذارید.
- قالب‌ها را با کشیدن دسته جک در فضاهای خالی اطراف والو بیرون بیاورید.
- پیچ‌های چرخ را کمی شل کنید.
- جک را در یکی از چهار محل تعبیه شده در قسمت زیر خودرو (A)، که به چرخ تعویضی نزدیکتر است،

قرار دهید. جک را به اندازه‌ای باز کنید که سطح زیرین آن کاملاً با زمین تماس پیدا کند.
- از عمود بودن محور کف جک نسبت به محل مورد استفاده (A)، اطمینان حاصل نمایید.
- خودرو را بالا ببرید.
- پیچ‌ها را به طور کامل باز کنید و چرخ را تعویض کنید.

بستن چرخ خودرو

چرخ را در محل خود قرار دهید. پیچ‌ها را با آچار چرخ به صورت ضربدری (روبروی هم) کمی سفت کنید. جک را جمع کنید و از زیر خودرو خارج سازید. پیچ‌ها را مجدداً به صورت ضربدری با آچار چرخ کاملاً سفت کنید. برای جا زدن قالب‌ها ابتدا شیار آن را روی والو قرار دهید سپس با دست آن را جا بزنید.
ابزار و چرخ را جمع کنید و در صندوق قرار دهید.



اخطار

اطمینان حاصل نمایید که تایر، جک و ابزارآلات بعد از استفاده در جای خود قرار گرفته و محفوظ گردند. در غیر این صورت این اجزا ممکن است در هنگام تصادف یا ترمز اضطراری پرتاب شده و خطرآفرین باشند.

**اخطار**

- از جک فقط برای تعویض چرخ بر روی سطوح هموار، بدون لغزندگی و سخت استفاده نمایید.
 - هرگز خودرو را از محلی بجز آنچه که برای جک زدن تعیین شده است بالا نبرید.
 - هنگامی که خودرو بر روی جک می‌باشد، از قرار گرفتن لاستیک زاپاس در زیر خودرو مطمئن شوید.
 - هرگز در هنگامی که خودرو بر روی جک می‌باشد، به زیر خودرو نروید.
 - هرگز در حالی که خودرو بر روی جک می‌باشد آن را به کار نیندازید و به سرنشینان اجازه ماندن در خودرو را ندهید.
 - هرگز از هیچ جکی غیر از جک خودرو خودتان استفاده ننمایید.
 - از جک خودرو خود برای بلند کردن سایر خودروها استفاده ننمایید.
 - از مهار مناسب چرخ‌ها توسط متوقف‌کننده‌ها اطمینان حاصل نمایید در غیر اینصورت حرکت تصادفی خودرو باعث بروز صدمات جسمی می‌شود.
 - همواره مکان امنی را که دور از مسیر تردد اصلی است برای تعویض چرخ انتخاب کنید.
- بعد از تعویض چرخ خودرو**
- فوراً تنظیم میزان سفتی پیچ‌ها و فشار باد چرخ زاپاس را کنترل نمایید.
 - پنچری لاستیک آسیب دیده را بگیرید و سریعاً در جایگاه آن در خودرو قرار دهید.

**اخطار**

- هرگز از هیچ پیچ چرخ غیر از پیچ چرخ‌های اصلی خودرو خودتان استفاده ننمایید. استفاده از پیچ‌های نامناسب چرخ و همچنین بستن نادرست چرخ‌ها باعث شل‌شدگی یا افتادن چرخ و بروز تصادف می‌شود.
- هرگز از روغن موتور یا روغن روانکاری بر روی پیچ و مهره‌ها استفاده ننمایید. این کار منجر به شل شدن پیچ‌های چرخ می‌شود.

**هشدار**

- فشار کم باعث پیدایش فرسودگی پیش از موعد و گرم شدن غیرطبیعی لاستیک‌ها می‌گردد و همچنین پیامدهای بسیاری در زمینه ایمنی در پی خواهد داشت:
- عملکرد بد در جاده
- خطر ترکیدن و یا از بین رفتن آج لاستیک
- فشار باد چرخ‌ها به وزن و سرعت خودرو بستگی دارد. فشار را مطابق شرایط استفاده تنظیم کنید.
- توجه داشته باشید که از بین رفتن یا درست بسته نشدن درپوش سوپاپ باد چرخ می‌تواند باعث کم شدن فشار باد آن شود. همیشه از درپوش سوپاپ مشابه درپوش اولیه استفاده کنید و آن را کاملاً ببندید.

نصب لاستیک‌های یخ شکن

چنانچه خودرو شما به لاستیک‌های یخ شکن روی رینگ‌های فلزی مجهز است، الزاماً باید از پیچ‌های ویژه‌ای که از نمایندگی‌های ایران خودرو قابل تهیه است، استفاده کنید.

زنجیر چرخ

زنجیر چرخ می‌تواند کنترل خودرو توسط راننده را تحت تأثیر قرار دهد.

- در صورت استفاده از زنجیر چرخ با سرعت بیش از ۵۰ کیلومتر بر ساعت رانندگی نکنید. در صورت اعلام سرعت پایین‌تر از ۵۰ کیلومتر بر ساعت توسط سازنده زنجیر چرخ، سرعت رانندگی کمتر را به عنوان معیار در نظر بگیرید.

- با احتیاط برانید و تا حد امکان از روی موانعی مانند چاله، سرعت‌گیر و ... با کمترین سرعت عبور کنید.

- از بستن زنجیر چرخ بر روی چرخ زاپاسی که در صندوق عقب قرار دارد، خودداری کنید. این کار می‌تواند به چرخ زاپاس و بدنه خودرو آسیب برساند.

- در صورت استفاده از زنجیر چرخ در جاده‌های فاقد برف و یخ، تاپرها و زنجیر چرخ دچار آسیب‌دیدگی خواهند شد.

- استفاده از زنجیر چرخ در خودروهای با رینگ آلومینیومی می‌تواند سبب ایجاد خراش در سطوح رینگ شود.

- بهتر است جهت ایمنی بیشتر خود و خودرو، از تاپرهای زمستانی به جای زنجیر چرخ استفاده ننمایید.

تشخیص کم‌بادی تایر

این سیستم به صورت خودکار فشار تایرها را در حین رانندگی بازرسی می‌کند سپس اطلاعات ارسال شده از چهار حسگر سرعت خودرو را با مقادیر مرجع مقایسه می‌کند.

در صورت تشخیص افت فشار در یک یا چند تایر، هشدار مربوطه فعال خواهد شد. هر بار که فشار باد تایرها تنظیم شده یا چرخ‌ها عوض شوند، این سیستم باید مجدداً تنظیم شود.

هشدار کم‌بادی تایرها



این هشدار با روشن شدن ممتد این چراغ هشدار همراه با یک پیغام صوتی و نمایش یک پیام اعلام می‌شود.

- سرعت را کاهش داده، از حرکت ناگهانی فرمان یا ترمزهای شدید اجتناب کنید.
 - در سریع‌ترین زمانی که خطری در پی ندارد خودرو را متوقف کنید.
 - فشار چهار تایر را در هنگامی که سرد هستند بازرسی کنید. اگر بازرسی فشار تایرها در آن زمان امکان‌پذیر نباشد، با دقت و با سرعت کم رانندگی کنید.
- این هشدار تا زمانی که سیستم مجدداً راه‌اندازی شود ادامه دارد.

راه‌اندازی مجدد

لازم است هر بار که فشار یکی یا چند عدد از تایرها تنظیم می‌شود و پس از تعویض یک یا چند عدد از چرخ‌ها، سیستم راه‌اندازی مجدد شود.

هشدار

سیستم تشخیص کم‌بادی تایر به عنوان یک سیستم کمکی برای راننده است و جایگزین بازرسی هر ماهه فشار تایرها (از جمله تایر یدکی) و نیز قبل از مسافرت‌های طولانی نمی‌شود. تشخیص افت فشار همواره منجر به تغییر شکل مشهودی در تایر نمی‌شود. تنها به بازرسی چشمی اکتفا نکنید.

اخطار

زنجیرهای چرخ

پس از نصب یا برداشتن زنجیر چرخ لازم است سیستم راه‌اندازی مجدد شود.



هشدار

قبل از راه‌اندازی مجدد سیستم، مطمئن شوید که فشار هر چهار تایر جهت استفاده در خودرو و مطابق با توصیه‌های روی برچسب فشار تایر، مناسب هستند.

تنها در صورتی می‌تواند به هشدار کم‌بادی تایرها اتکا کرد که راه‌اندازی مجدد تایرها در حالتی انجام شود که فشار هر چهار تایر تنظیم شده باشد. در صورتی که فشار تایرها در زمان راه‌اندازی مجدد صحیح نباشند، سیستم تشخیص کم‌بادی تایرها نمی‌تواند هشدار بدهد.

فشارهای تایرهای خودرو را می‌توان بر روی برچسب فشارها مشاهده کرد. برای کسب اطلاعات بیشتر در خصوص علائم مشخصه به بخش مربوطه مراجعه کنید.

فشارهای تایر باید هنگامی که تایرها سرد هستند (خودرو حداقل برای ۱ ساعت متوقف بوده است یا پس از حرکت به مقدار کمتر از ۱۰ کیلومتر در سرعت‌های متوسط) بازرسی شوند.

در غیر این صورت، در صورت داغ بودن تایرها، ۰/۳ بار (30Kpa) به مقدار تعیین شده بر روی برچسب اضافه کنید.

تایرهای کم باد تأثیرات نامطلوبی بر رانندگی داشته، فاصله ترمز را افزایش داده و باعث استهلاک سریع تایرها مخصوصاً در شرایط دشوار (بار بالا در خودرو، سرعت بالا و فواصل طولانی) می‌شود. همچنین مصرف سوخت را افزایش می‌دهد.





هشدار

- تعویض لامپ‌ها تنها باید چند دقیقه پس از خاموش کردن چراغ‌ها و سرد شدن لامپ‌ها انجام شود. (خطر سوختگی شدید)
- با انگشتان خود به صورت مستقیم لامپ‌ها را لمس نکنید، بلکه از یک پارچه خشک و بدون کرک استفاده کنید.
- ضروری است که تنها از لامپ‌های نوع ضد ماوراء بنفش (UV) استفاده کنید تا از آسیب دیدن چراغ‌ها جلوگیری شود. همواره لامپ خراب را با لامپی با همان نوع و مشخصات تعویض کنید.
- چراغ‌های جلو دارای لنزهای پلی‌کربنات با روکش محافظ هستند:
 آنها را با استفاده از پارچه‌های خشک یا زبر یا با محصولات شوینده و حلال پاک نکنید.
 از یک اسفنج و آب و کف یا محصولات با PH خنثی استفاده کنید.
- در هنگام شستشوی خودرو (کارواش)، از شستشوی نزدیک چراغ‌ها با نازل پرفشار آب به مدت طولانی اکیدا خودداری نمایید تا از آسیب دیدن روکش محافظ و آب‌بند آنها جلوگیری شود.

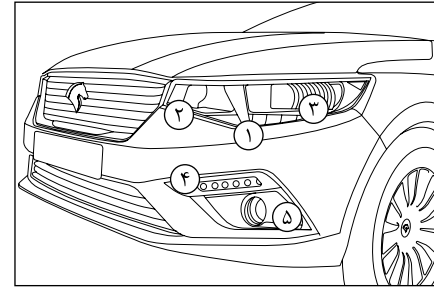

مشخصات لامپ چراغ‌های جلو

۱. چراغ‌های راهنما : LED
۲. چراغ‌های جلو نور بالا : H1-55W
۳. چراغ‌های جلو نور پایین : H7-55W
۴. چراغ‌های حرکت در روز و چراغ‌های موقعیت : LED
۵. چراغ‌های مه‌شکن جلو : H8-35W



توجه:

در برخی شرایط جوی (مثلاً دما یا رطوبت پایین) وجود بخار بر روی سطح داخلی شیشه چراغ‌های جلو و چراغ‌های عقب عادی است؛ این بخار پس از اینکه چراغ‌ها برای چند دقیقه روشن بمانند، محو خواهد شد.

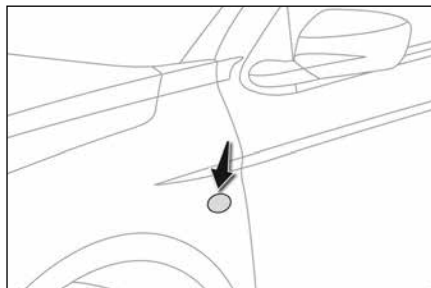

تعویض لامپ چراغ راهنمای جانبی

- یک پیچ گوشتی در وسط چراغ راهنما بین چراغ و پایه بدنه وارد کنید.
 - پیچ گوشتی را بچرخانید تا چراغ راهنما خارج شود.
 - کانکتور چراغ راهنما را جدا کنید.
 - مجموعه را عوض کنید.
- به منظور نصب مجدد عکس این عملیات را انجام دهید.



هشدار

اگر در تعویض لامپ‌ها به مشکلی برخوردید، با یکی از نمایندگی‌های منتخب ایران‌خودرو تماس بگیرید. لامپ‌های LED قابل تعویض نیستند.

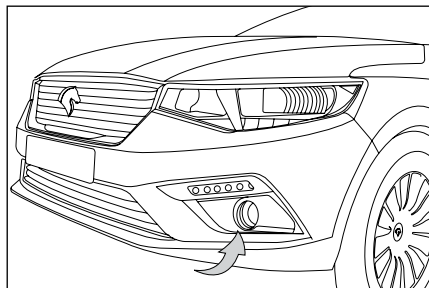

تعویض لامپ چراغ مه‌شکن جلو

- دسترسی به لامپ چراغ‌های مه‌شکن جلو از طریق دهانه زیر سپر انجام می‌شود.
 - در صورت نیاز، پیچهای حفاظ را به صورت کامل باز کرده و آن را بیرون بیاورید.
 - نگهدارنده لامپ را یک‌چهارم دور در جهت عقربه‌های ساعت چرخانده و آن را بیرون بکشید.
 - کانکتور لامپ را جدا کنید.
 - لامپ را بیرون آورده و تعویض کنید.
- به منظور نصب مجدد عکس این عملیات را انجام دهید.

تعویض لامپ چراغ‌های جلو نور بالا

- حفاظ پلاستیکی محافظ را با کشیدن زائده آن بردارید.
 - کانکتور لامپ را جدا کنید.
 - لامپ را بیرون کشیده و تعویض کنید.
- به منظور نصب مجدد عکس این عملیات را انجام دهید.

تعویض لامپ چراغ‌های جلو نور پایین

- حفاظ پلاستیکی محافظ را با کشیدن زائده آن بردارید.
 - کانکتور لامپ را با بالا کشیدن آن جدا کنید.
 - لامپ را بیرون کشیده و تعویض کنید.
- به منظور نصب مجدد عکس این عملیات را انجام دهید.



هشدار

چشمک زدن سریع چراغ هشدار چراغ‌های راهنما (سمت راست، یا سمت چپ) به معنای آن است که لامپ آن سمت صحیح نصب نشده و یا یکی از لامپ‌ها سوخته است.

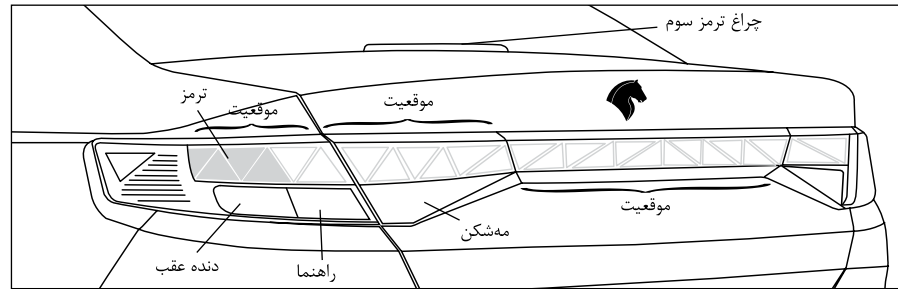
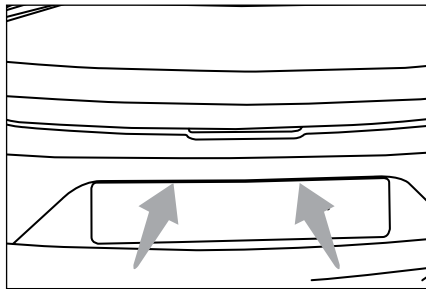

چراغ پلاک (W5W)

- یک پیچ‌گوشتی نازک در یکی از سوراخهای بیرون لنز وارد کنید.
- آن را به سمت بیرون بکشید تا گیره آن آزاد شود و آن را بیرون بیاورید.
- لامپ خراب را بیرون آورده و تعویض کنید.
- برای مونتاژ مجدد، همین عملیات را به ترتیب عکس انجام دهید.

تعویض لامپ چراغ راهنما و دنده عقب

- در صندوق را باز کنید.
- خارهای موکت را کشیده و موکت را خارج کنید.
- کانکتور مجموعه چراغ را قطع کنید.
- سه مهره‌ی اتصال چراغ به بدنه را باز کرده و مجموعه چراغ را خارج نمایید.
- با چرخاندن و درآوردن درپوش‌ها، لامپ‌ها قابل تعویض می‌باشند.
- برای مونتاژ مجدد، همین عملیات را به ترتیب عکس انجام دهید.
- از جا رفتن صحیح و اثر لاستیکی آب‌بندی روی بدنه اطمینان حاصل نمایید.
- چراغ را روی بدنه نصب کنید و مهره‌ها را ببندید و به اندازه کافی (بدون صدمه زدن به چراغ) سفت کنید.

مشخصات لامپ چراغ‌های عقب

۱. چراغ‌های ترمز، موقعیت و مه شکن (LED)
۲. چراغ‌های راهنما (PY21W)
۳. چراغ‌های دنده عقب (W16W)
۴. چراغ ترمز سوم (LED)



هشدار

هنگام تعویض لامپ‌ها، باید مشخصات فنی و نوع لامپ رعایت شود.
هنگام تعویض لامپ‌ها، از لمس لامپ با دست خودداری نمایید و آن را با یک دستمال تمیز و خشک بردارید.

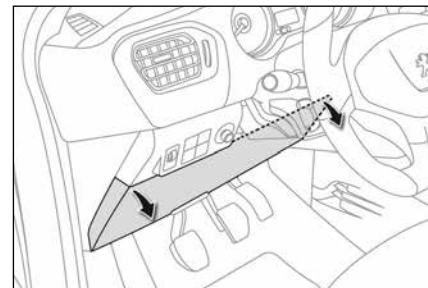
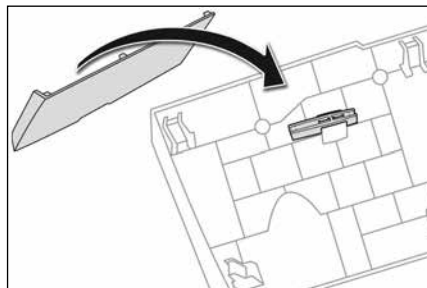
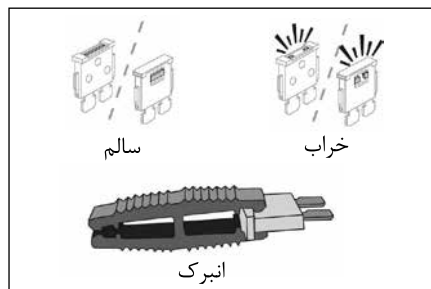

به منظور تعویض فیوز باید:

- از انبرک مخصوص برای بیرون آوردن فیوز از محفظه آن استفاده کنید و شرایط لایه‌های آن را بازبینی کنید.
- همواره فیوز خراب را با یک فیوز با همان مشخصات اسمی (همان رنگ) تعویض کنید؛ استفاده از یک یک فیوز با مشخصات اسمی دیگر می‌تواند باعث ایجاد اشکال شود. (خطر آتش‌سوزی)

تعویض فیوز

قبل از تعویض فیوز:

- علت اشکال باید تشخیص داده شده و اصلاح شود،
- کلیه لوازم مصرف‌کننده برق باید خاموش شوند.
- خودرو باید در حالت توقف ثابت شده و سوئیچ استارت خاموش شده باشد.
- فیوز معیوب را با استفاده از جداول و نقشه‌های چیدمان صفحات بعدی شناسایی کنید.



هشدار

تعویض فیوزهایی که در جداول نشان داده نشده‌اند ممکن است باعث خرابی جدید خودرو شود. با یکی از نمایندگی‌های منتخب ایران‌خودرو تماس بگیرید.
اگر فیوز پس از مدت کوتاهی بعد از تعویض مجدداً خراب شد، سیستم برقی خودرو را توسط یکی از نمایندگی‌های منتخب ایران‌خودرو مورد بازبینی قرار دهید.

دسترسی به ابزارها

- انبرک پشت حفاظ محفظه فیوز داشبورد قرار داده شده است.
- گیره حفاظ را با کشیدن آن از بالا سمت راست و سپس سمت چپ باز کنید،
- حفاظ را به طور کامل آزاد کرده و برگردانید.

جدول فیوزها

عملکرد	شدت جریان	شماره فیوز
تغذیه نود مرکزی	40A	F1
تغذیه نود مرکزی	30A	F2
تغذیه بوق - دیاگ	20A	F3
تغذیه چراغ داخل صندوق و تحریک رله‌های آینه تاشو - شیشه بالا برها - برف پاک‌کن، مه‌شکن، تهویه هوا، چراغ نور بالا	5A	F4
تغذیه پمپ شیشه‌شوی جلو	5A	F5
تغذیه سوئیچ ترمز	10A	F6
تغذیه فنکدک و رادیو یخش	20A	F7
تغذیه تنظیم آینه‌ها، یونیت تهویه هوا، چراغ سقف - بخاری - چراغ نور بالا	5A	F8
تغذیه نود مرکزی	5A	F9
رزرو	-----	F10
تغذیه نود مرکزی - جلو آمپر	5A	F11
تغذیه یونیت ECU	5A	F12
تغذیه یونیت بخاری - کمپرسور کولر	10A	F13
تغذیه یونیت ایربگ	5A	F14
تغذیه ایموبلایزر	5A	F15
تغذیه رله استارت - دیاگ - سوئیچ کلاج	5A	F16
تغذیه کنترل فرمان برقی	20A	F17
تغذیه یونیت ESC	5A	F18
رزرو	-----	F19
رزرو	-----	F20

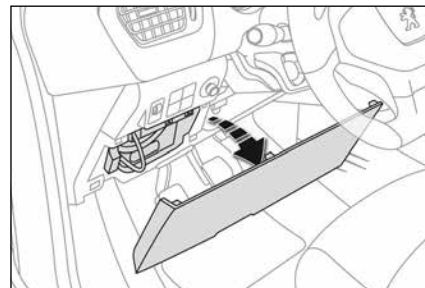

فیوزهای داشبورد

جعبه فیوز در بخش تحتانی داشبورد (سمت چپ) تعبیه شده است.

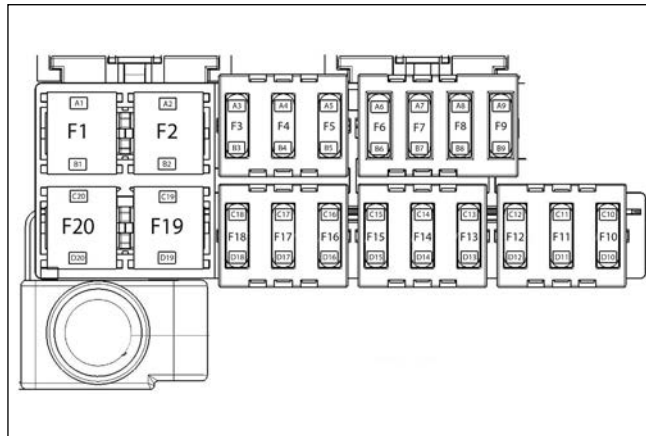

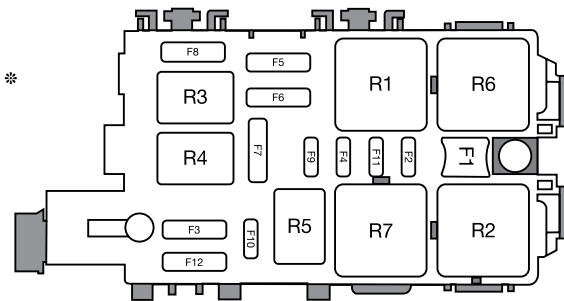
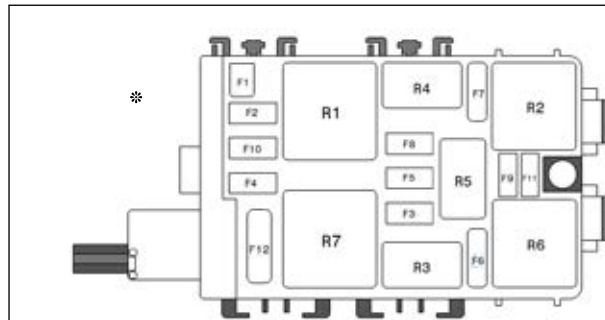

رله‌ها

فیوزها

عملکرد	شدت جریان	شماره رله
گرمکن شیشه عقب و آینه‌ها	50A	R1
شیشه بالابر جلو	35A	R2
تغذیه موتور آینه‌ها (FOLDING)	25A	R3
موتور آینه‌ها (UNFOLDING)	25A	R4
رزرو	-----	R5
رزرو	-----	R6
شیشه بالابر عقب	35A	R7

عملکرد	شدت جریان	شماره فیوز
تغذیه شیشه گرمکن عقب	40A	F1
تغذیه گرمکن آینه‌ها	10A	F2
تغذیه شیشه بالابرهای جلو	30A	F3
تغذیه جلوآمپر - یونیت تهویه هوا	10A	F4
رزرو	-----	F5
تغذیه موتور آینه‌ها (FOLDING)	10A	F6
تغذیه موتور آینه‌ها (UNFOLDING)	10A	F7
رزرو	-----	F8
رزرو	-----	F9
تغذیه رادیو پخش	10A	F10
تغذیه نود مرکزی	30A	F11
تغذیه شیشه بالابرهای عقب	30A	F12

* در صورت نصب در خودروی شما

جدول راهنمای رله‌ها



جعبه فیوز و رله محفظه موتور

جعبه فیوز در محفظه موتور نزدیک باتری قرار گرفته است.



دسترسی به فیوزها

- گیره درپوش را باز کنید.
- فیوز را تعویض کنید.
- پس از اتمام کار، درپوش را با دقت ببندید تا از آب‌بندی صحیح جعبه فیوز مطمئن شوید.

جدول راهنمای فیوزها

عملکرد	شماره فیوز	شدت جریان
تغذیه فن بخاری	F1	40A
رزرو	F2	
رزرو	F3	
تغذیه اصلی داخل اتاق	F4	50A
تغذیه سوئیچ استارت، آینه‌ها و رله‌های داخل اتاق	F5	70A
تغذیه فن جلو	F6	60A
رزرو	F7	
تغذیه یونیت و سنسور موتور	*F8	15A
تغذیه یونیت و سنسور موتور	*F9	15A
رزرو	F10	
تغذیه رله موتور	F11	20A
تغذیه یونیت فن	F12	5A
رزرو	F13	
رزرو	F14	
تغذیه کمپرسور کولر	F15	5A
تغذیه مه شکن جلو	F16	15A
تغذیه یونیت و سنسور موتور	*F17	15A
تغذیه چراغ نور بالا جلو چپ	F18	15A
تغذیه چراغ نور بالا جلو راست	F19	15A
تغذیه پمپ بنزین	F20	30A
تغذیه استارت	F21	25A
رزرو	F22	
تغذیه ترمز ESC	F23	40A
تغذیه ترمز ESC	F24	30A
رزرو	F25	
رزرو	F26	
تغذیه یونیت موتور و ایموبلایزر	F27	5A
تغذیه یونیت و سنسور موتور	*F28	15A
تغذیه برف پاک‌کن	F29	40A
رزرو	F30	
رزرو	F31	
تغذیه موتور فرمان برقی	F32	80A

شماره رله	عملکرد رله	نوع - شدت جریان
*R1	رله یونیت و سنسور موتور	35A-2CONTACT
R2	رزرو	
R3	رله کمپرسور کولر	25A-1CONTACT
R4	رله مه شکن جلو	25A-1CONTACT
R5	رله فن بخاری	50A-1CONTACT
R6	رله استارت	25A-1CONTACT
R7	رله برف پاک‌کن	35A-2CONTACT
R8	رله برف پاک‌کن	35A-2CONTACT
R9	رله چراغ جلو نور بالا	25A-1CONTACT
PU	رله پمپ بنزین و موتور	50A-1CONTACT
PR	رله یونیت فن جلو و یونیت موتور	25A-1CONTACT

جدول راهنمای دیودها

D1	دیود یونیت و سنسور موتور	DIODE
D2	دیود یونیت فن جلو و یونیت موتور	DIODE

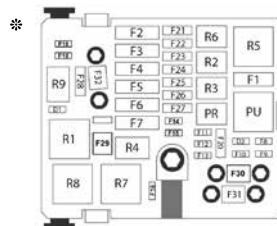
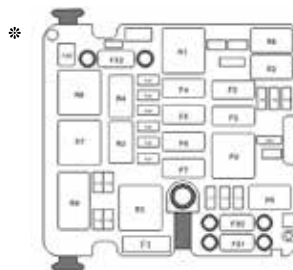

* در صورت نصب در خودروی شما

استارت زدن با استفاده از یک باتری دیگر

هنگامی که باتری خودرو تخلیه می‌شود، موتور را می‌توان با استفاده از یک باتری کمکی (خارجی یا بر روی یک خودرو دیگر) و کابل‌های رابط استارت زد. پیش از آغاز این عملیات به هشدارهای زیر توجه کنید:



هشدار

ابتدا بازبینی کنید که باتری کمکی دارای ولتاژ اسمی ۱۲ ولت و حداقل ظرفیتی معادل باتری تخلیه شده باشد.

دو خودرو نباید با هم تماس داشته باشند. لوازم مصرف‌کننده برق را بر روی هر دو خودرو (سیستم صوتی، برف‌پاک‌کن‌ها، چراغ‌ها و ...) را خاموش کنید.

مطمئن شوید که کابل‌های رابط از نزدیک قطعات متحرک موتور (پروانه خنک‌کننده، تسمه‌ها و ...) عبور نمی‌کنند. هنگامی که موتور در حال کار است، ترمینال (+) را قطع نکنید.

- کابل قرمز را به ترمینال مثبت (+) باتری خالی (بر روی زانویی فلزی) وصل کرده و سپس به ترمینال مثبت (+) باتری کمکی متصل کنید.
- یک سر کابل سبز یا سیاه را به ترمینال منفی (-) باتری کمکی وصل کنید.



اخطار

قبل از کار بر روی باتری، از چشم‌ها و صورت خود محافظت کنید.



از نگهداری باتری‌های مستعمل در خانه یا رهاسازی آنها در طبیعت خودداری کنید، آنها را در اختیار سازمان‌هایی که مسئولیت جمع‌آوری و بازیافت اینگونه باتری‌ها را دارند قرار دهید.



هشدار

تعویض باتری

همواره از باتری‌هایی استفاده کنید که نوع و مشخصات و محل قرارگیری آنها مانند باتری اصلی خودرو باشند. انواع دیگر ممکن است ظرفیت و اندازه و یا قطب‌های متفاوت داشته باشند. اتصال آنها به سیستم برق خودرو با خطر آتش‌سوزی همراه است. بنابراین لازم و ضروری است که تعویض باتری در نمایندگی‌های مجاز و مطابق با مشخصات فنی توصیه شده توسط شرکت ایران خودرو انجام شود.

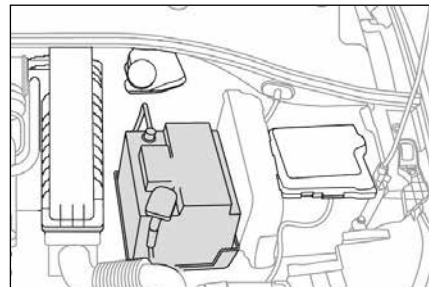

دسترسی به باتری

باتری در محفظهٔ موتور قرار گرفته است.

برای دسترسی به آن :

- در موتور را با استفاده از اهرم آزادکننده داخل خودرو و سپس دستگیره ایمنی خارجی باز کنید.
- ضامن نگهدارنده در موتور را قفل کنید.
- کلیه عملیاتی که روی باتری انجام می‌شود باید در یک محوطه با تهویه مناسب و دور از شعله‌های بدون حفاظ و منابع جرقه انجام شوند تا از خطر انفجار یا آتش‌سوزی جلوگیری شود.
- پس از اتمام کار دستان خود را بشویید.

- سر دیگر کابل سبز یا سیاه را به ترمینال منفی خودرویی که باتری آن تخلیه شده است، وصل کنید.
- موتور خودرویی که باتری آن سالم است استارت زده و صبر کنید تا چند دقیقه کار کند.
- خودرویی که باتری آن تخلیه شده است را روشن کنید و اجازه دهید که موتور کار کند.
- اگر موتور مستقیماً استارت نخورد، سوئیچ استارت را خاموش کرده و چند لحظه صبر کرده و مجدداً استارت بزنید.
- بعد از روشن شدن موتور کابل‌های رابط را به ترتیب عکس عملیات نصب آنها باز کنید.
- اجازه دهید که موتور حداقل برای ۳۰ دقیقه حین حرکت یا در حالت ثابت کار کند تا باتری به میزان شارژ کافی برسد.



شارژ باتری با استفاده از شارژر باتری

- برای حفظ عمر مفید بهینه باتری، ضروری است که وضعیت شارژ کافی در آن حفظ شود.
- تمام تجهیزات مصرف‌کننده برق (سیستم صوتی، چراغ‌ها، برف‌پاک‌کن‌ها و ...) را خاموش کنید.
- سوئیچ استارت را در وضعیت خاموش (استپ ۰) قرار دهید.
- سرباتری‌ها را جدا کنید.
- شارژر را قبل از متصل کردن کابلها به باتری خاموش کنید تا از ایجاد جرقه‌های خطرناک جلوگیری شود.
- کابل‌های شارژر را به شرح زیر وصل کنید:
- کابل قرمز مثبت (+) به ترمینال (+) باتری
- کابل سیاه منفی (-) به ترمینال منفی باتری خودرو.
- شارژر را روشن کرده و تا شارژ کامل باتری منتظر شوید.
- در پایان عملیات شارژ، قبل از قطع کردن کابل‌ها از باتری، شارژر را خاموش کنید.



هشدار

هرگز باتری منجمد را شارژ نکنید. اگر باتری منجمد شده باشد، آن را توسط یکی از نمایندگان‌های منتخب ایران خودرو مورد بازبینی قرار دهید تا مشخص کنند که آیا اجزای داخلی آن آسیب دیده است یا خیر و آیا پوسته آن ترک خورده است یا خیر زیرا می‌تواند منجر به نشتی اسید سمی و خورنده شود.

دستورالعمل‌های استفاده را که سازنده شارژر مشخص کرده است، رعایت کنید. هرگز قطب‌ها را معکوس نکنید.

وضعیت کاهش بار

این قابلیت در خودرو، استفاده از برخی کارکردها را بر اساس سطح شارژ باقیمانده در باتری مدیریت می‌کند. هنگامی که خودرو در حال حرکت است، کارکرد کاهش بار به صورت موقتی برخی کارکردها مانند تهویه مطبوع و گرم‌کن شیشه عقب و ... را غیرفعال می‌کند.

کارکردهایی که غیرفعال شده‌اند به محض اینکه شرایط این امکان را فراهم کنند، مجدداً فعال خواهند شد.

قطع کردن ترمینال مثبت (+) با استفاده

از ترمینال بازشو سریع

- اهرم A را بالا بکشید تا گیره B آزاد شود.

وصل کردن مجدد ترمینال مثبت (+)

- گیره B باز کابل را بر روی ترمینال مثبت (+) باتری قرار دهید.
- گیره را به پایین فشار دهید تا به صورت صحیح بر روی ترمینال باتری قرار گیرد.
- گیره را با پایین آوردن اهرم A قفل کنید.

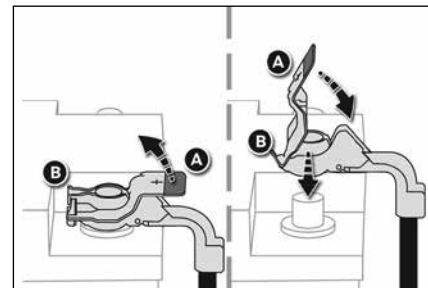

قطع کردن باتری

به منظور حفظ وضعیت شارژ کافی برای استارت موتور، توصیه می‌شود که اگر خودرو برای مدت زمان طولانی استفاده نمی‌شود، کابل مثبت باتری از سری باتری جدا گردد.

اقدامات اولیه

- شیشه‌ها و درها را قبل از جدا کردن کابل مثبت باتری ببندید.
- تمام لوازم مصرف‌کننده برق (سیستم صوتی، برف‌پاک‌کن‌ها، چراغ‌ها و ...) را خاموش کنید.
- سوئیچ استارت را خاموش کرده و دو دقیقه صبر کنید. سپس جهت قطع ترمینال مثبت اقدام کنید.



هشدار

اهرم را فشار ندهید، زیرا اگر گیره در جای صحیح قرار نگرفته باشد، قفل کردن آن امکان‌پذیر نیست؛ عملیات را از ابتدا شروع کنید.

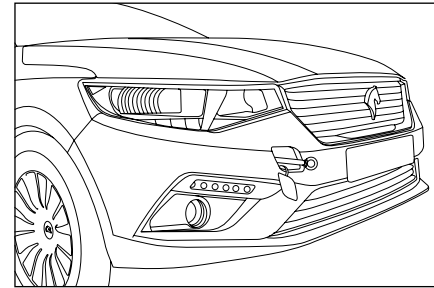

هشدار

دنده را در وضعیت خلاص قرار دهید. عدم رعایت این دستورالعمل می‌تواند منجر به آسیب دیدن برخی اجزای خودرو (ترمزها، سیستم انتقال قدرت و ...) و عدم کارکرد کمکی ترمز در هنگام استارت مجدد خودرو شود.

یدک‌کشی یک خودرو دیگر اکیداً ممنوع است و خطر آسیب رسیدن به خودرو را به همراه دارد. مقررات قانونی اجرایی کشور را رعایت کنید.

مطمئن شوید که وزن خودرو یدک‌کشی از وزن خودروی شما بیشتر باشد.

یک راننده باید پشت فرمان خودرویی که یدک‌کشی می‌شود قرار گرفته و باید گواهینامه معتبر رانندگی داشته باشد.

در هنگامی یدک‌کشی خودرو با چهار چرخ روی زمین، همواره از یک میله یدک‌کشی استفاده شود؛ استفاده از سیم بکسل یا نوار بکسل ممنوع است.

خودرو یدک‌کش باید آرام شروع به حرکت کند.

هنگام یدک‌کشی یک خودرو با موتور خاموش، دیگر کمکی قدرتی برای ترمز یا فرمان وجود نخواهد داشت. در شرایط زیر، همواره باید از خدمات امداد حرفه‌ای کمک بگیرید:

- خرابی خودرو در اتوبانها و بزرگراهها،

- خودروهای چهارچرخ‌محرك،

- هنگامی که امکان قرار دادن دنده در وضعیت خلاص، باز کردن قفل فرمان یا آزاد کردن ترمز دستی وجود ندارد،

- یدک‌کشی با دو چرخ روی زمین،

- هنگامی که بازوی یدک‌کشی مورد تأیید موجود نباشد.

یدک‌کشی خودرو توسط خودرو دیگر

- بر روی سپر جلو، با فشار دادن زیر درپوش، گیره آن را باز کنید.

- قلاب یدک‌کش را از داخل کیف برزنتی مخصوص که در صندوق عقب قرار دارد برداشته و به صورت کامل سر جای خود بپیچید.

- میله یدک‌کشی را نصب کنید.

- قفل فرمان را با یک مرحله چرخاندن کلید در سوئیچ استارت آزاد کرده و ترمز دستی را آزاد کنید.

- چراغ‌های هشدار خطر (فلاشر) را روی هر دو خودرو روشن کنید.

- به نرمی حرکت کرده، آرام و در فواصل کوتاه حرکت کنید.



اطلاعات فنی

۱۳۵ عوامل شناسایی خودرو
۱۳۶ ابعاد خودرو

۱۳۰ اطلاعات فنی
۱۳۳ مصرف سوخت
۱۳۴ برچسبهای اخطار و پلاک

TU5P 1.6L 16V	موتور
دستی (۵ دنده)	جعبه دنده
1587	حجم موتور (سی سی)
78.5 x 82	قطر x جابجایی (میلیمتر)
113hp/83KW	حداکثر قدرت: استاندارد EU (کیلووات)*
5800	دورموتور در حداکثر قدرت (rpm)
144	حداکثر گشتاور استاندارد (EU Nm)
4000	حداکثر گشتاور در دور موتور (rpm)
بدون سرب اکتان ۹۵	سوخت
دنده دستی	گیربکس
بلی	مبدل کاتالیزوری
3.4 ¹ - 3.2 ²	ظرفیت روغن موتور (لیتر) (با تعویض فیلتر)

۱ - تخلیه توسط نیروی جاذبه

۲ - تخلیه توسط مکش

* حداکثر قدرت موتور، مقدار تأیید شده بر روی بستر تست و تحت شرایط ذکر شده در آئین نامه EC/1999/99 است.

اوزان خودرو (به کیلوگرم)	
TU5P 1.6L 16V	موتور بنزینی
دستی (۵ دنده)	جعبه دنده
1170	وزن بدون بار
1245	وزن بدون بار به علاوه راننده (۷۵ کیلوگرم)
1590	حداکثر وزن مجاز خودرو

ظرفیت‌ها و مواد مصرفی*	
۵۰ لیتر	باک بنزین
۲ لیتر	جعبه دنده
۳/۲ لیتر	مخزن شیشه‌شوی
۰/۹ لیتر (DOT4)	روغن ترمز
۴۰۰ گرم (±۲۵)	میزان شارژ گاز کولر
۶/۳ لیتر	ظرفیت سیستم خنک‌کننده (در حالت خشک)

* از برندهای مورد تأیید و بسته‌بندی‌هایی که توسط شرکت ایساکو ارایه می‌گردد استفاده شود.

فشار باد تایرها		
عقب	جلو	
2.5 bar 36 psi	2.3 bar 33 psi	حداکثر بار مجاز
2.2 bar 32 psi	2.2 bar 32 psi	حداقل بار مجاز
2.5 bar 36 psi		چرخ زاپاس

توجه: فشار باد تایرها در وضعیت خنک کنترل شود.

مشخصات باتری	
MF & SEALED	نوع باتری
۱۲ ولت	ولتاژ
آلترناتور	سیستم شارژ
کولر	
R-134a	نوع گاز کولر
رینگ و تایرها	
فولادی بره‌ای	نوع رینگ
6j*15	ابعاد رینگ
185/65 R15	تایرها
6j*15	ابعاد رینگ زاپاس (فولادی معمولی)
185/65 R15	تایر زاپاس

میانگین مصرف سوخت ترکیبی (لیتر/ ۱۰۰ کیلومتر)	میانگین مصرف سوخت برون شهری (لیتر/ ۱۰۰ کیلومتر)	میانگین مصرف سوخت شهری (لیتر/ ۱۰۰ کیلومتر)	مصرف بنزین موتور
۷/۰۶	۵/۶۱	۹/۵۵	پایه بنزینی TU5P

توجه: اعداد جدول فوق، بر اساس شرایط مندرج در استاندارد ECE R101 بدست آمده است. از آنجا که مطابق این استاندارد مواردی همچون مشخصات تعریف شده محصول از سوی کارخانه (وزن، تایر، روغن موتور، شمع، فیلترها و ...) سیکل رانندگی، تعداد سرنشین، شرایط جاده، نوع سوخت و غیره تأثیر به سزایی در مصرف سوخت خودرو دارد، لذا هرگونه تغییر در پارامترهای فوق می‌تواند منجر به افزایش در مصرف سوخت شود.

آرژیا / برچسب مصرف انرژی (خودروی بنزینی / دیزلی) / تاریخ اجرا: ۱۳۹۶.۱۰.۱		
نوع سوخت خودرو: بنزین میزان مصرف سوخت: ۷٫۶ l/100km	ایران خودرو تارا ۱۲۴۵/AT	سازنده مدل خودرو نوعان (KW)/جرم (kg) خودرو
محدوده مجاز انتشار در اکسید کربن	۱۵۲ gr/km: معیار	انتشار دی اکسید کربن براساس استاندارد ISRI 4241
<p>EcoMbio A</p> <p>MioLoe&M+90 B</p> <p>MioLoe&M+75 C</p> <p>MioLoe&M+60 D</p> <p>MioLoe&M+45 E</p> <p>MioLoe&M+30 F</p> <p>MioLoe&M+15 G</p>	۱۶۶ gr/km	انتشار دی اکسید کربن براساس استاندارد ISRI 4241 نسخه 1268/80 EEC
کلاس محیط زیست خودرو EURO V+5	مصرف سوخت (l/100km) (در ۳۰۰۰ کیلومتر) ۱۴۱۲	انتشار دی اکسید کربن (g/km) (در ۳۰۰۰ کیلومتر) ۳٫۲۲

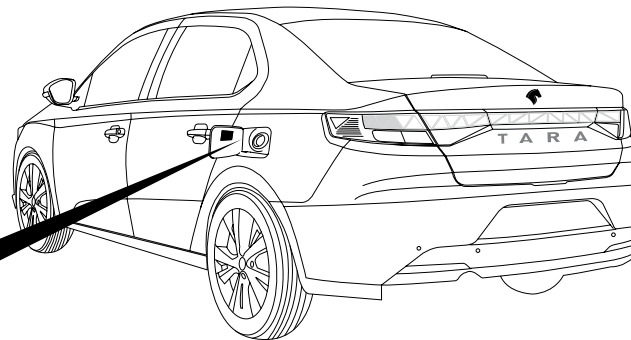
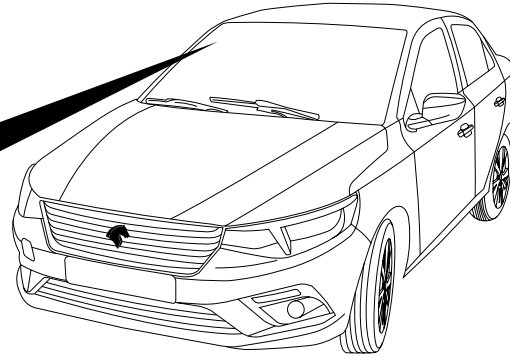

فقط بنزین بدون سرب با اکتان ۹۵
 قطبشده از استاندارد مسئولیت‌های آن وارد
 گردان لنگر پمپ بنزین بصورت
 کامل خودداری کنید .
 استفاده از مکمل سوخت برای این
 خودرو مجاز نمی باشد .

**ONLY UNLEADED GASOLINE
 WITH AN OCTANE NUMBER
 OF 95 OR HIGHER
 ANY KIND OF ADDITIVES
 ARE FORBIDDEN**

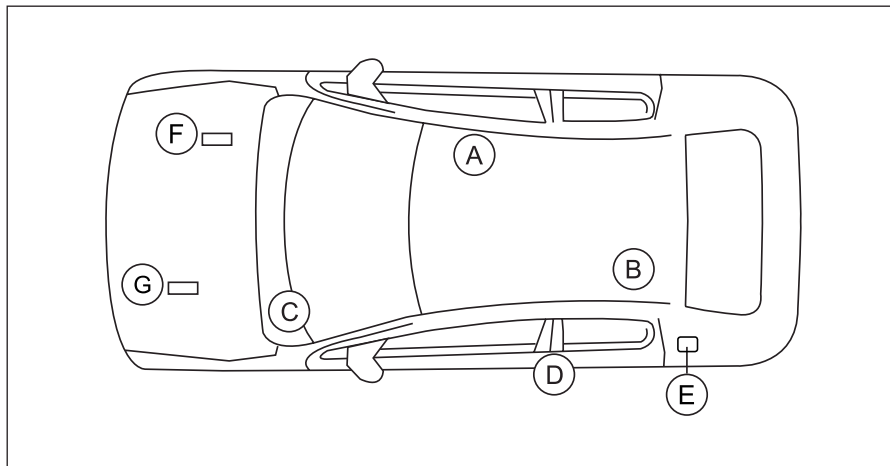

- عوامل شناسایی خودروی تارا
- A** - حک سریال بدنه (زیر صندلی جلو - سمت سرنشین)
 - B** - حک سریال بدنه (زیر تشک صندلی عقب - سمت راننده)
 - C** - شماره سریال (روی داشبورد)
 - D** - برچسب فشار باد تایر
 - D** برچسب روی لبه مرکزی در قسمت راننده اطلاعات زیر را می‌دهد:
- اندازه رینگ و تایر خودرو
- نوع تایر تأیید شده توسط کارخانه سازنده
- فشار باد تایرها
 - E** - برچسب نوع سوخت مصرفی (نصب در قسمت داخلی در باک)
 - F** - پلاک شناسایی
 - G** - شماره موتور: جلوی بلوک سیلندر به صورت عمودی

۶



E - برچسب نوع سوخت مصرفی

IRAN KHODRO (PUBLIC STOCK COMPANY)	
تأیید نوع (T.A.)	
شناسی (VIN)	
Pay Load	GVW
Asse 1	Asse 2
سیستم (Sys)	سال (Year)
نوع (Type)	
موتور (Eng)	
اتاق (Cab)	
رنگ (Col)	ظرفیت (D+P) Csp.

F - پلاک شناسایی

PRESSURE TO BE CONTROLLED COLD TYRE				
فشار باد تایر ها در وضعیت خنک کنترل شود				
TARA (MT)				
	2.2 (32)	2.2 (32)	2.3 (33)	2.5 (36)
TARA (AT)				
	2.2 (32)	2.2 (32)	2.2 (32)	2.6 (37)
(MT) SPARE WHEEL		185/65/R15 2.5 (36)		
(AT) SPARE WHEEL		185/65/R15 2.6 (37)		
BAR (PSI)				

D - برچسب فشار باد تایر

ابعاد (میلیمتر)

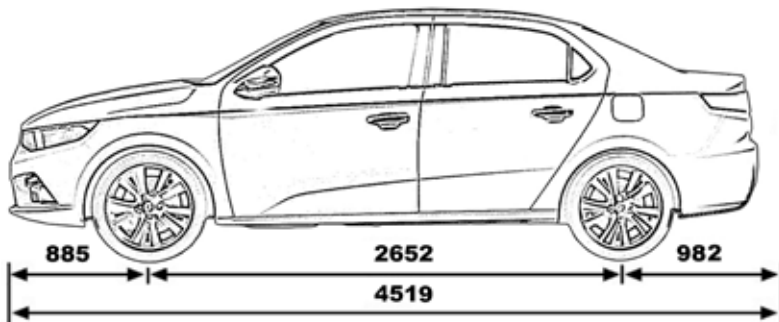
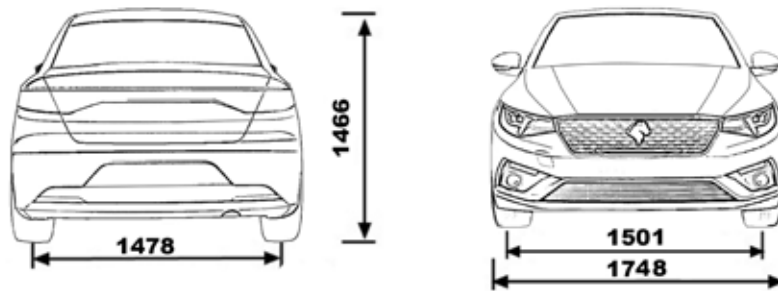

طول خودرو	۴۵۱۹ میلیمتر
عرض خودرو با احتساب آینه‌های جانبی	۱۹۵۳ میلیمتر
عرض خودرو بدون احتساب آینه‌های جانبی	۱۷۴۸ میلیمتر
ارتفاع خودرو	۱۴۶۶ میلیمتر
فاصله محورها	۲۶۵۲ میلیمتر
فاصله محور چرخ‌های جلو تا جلوی خودرو	۸۸۵ میلیمتر
فاصله محور چرخ‌های عقب تا عقب خودرو	۹۸۲ میلیمتر
فاصله عرضی چرخ‌ها - جلو - عقب	۱۵۰۱ میلیمتر ۱۴۷۸ میلیمتر
تعداد دور چرخش قفل به قفل فرمان	۲/۹
حجم صندوق عقب	۵۰۶ لیتر



راهنمای نگهداری و خدمات گارانتی

شبکه خدمات پس از فروش محصولات ایران خودرو در سراسر کشور منحصراً از طریق نمایندگی‌های مجاز ایران خودرو ارائه خدمات گارانتی به مشتریان را بر عهده دارد. ویژگی‌های این شبکه عبارتند از:

- نیروی انسانی ماهر و آموزش‌دیده
 - ابزار و تجهیزات استاندارد تعمیرگاهی مطابق با فن آوری روز دنیا
 - تجهیزات ویژه عیب‌یابی
 - وجود قطعات و لوازم یدکی با کیفیت و مطابق با استانداردهای شرکت ایران خودرو
- لذا تأکید و توصیه می‌شود برای دریافت هرگونه خدمات در دوره گارانتی و پس از آن و نیز برای انجام سرویس‌های دوره‌ای خودروی خود به این شبکه مراجعه فرمایید. همچنین مواد مصرفی خودرو، باید از نمایندگی‌های مجاز ایران خودرو (با برندهای مورد تأیید و بسته‌بندی‌های ارائه شده توسط شرکت ایساکو) تأمین گردد.

خریدار گرامی جهت اطلاع از آخرین وضعیت نمایندگی‌های مجاز ایران خودرو به وب سایت شرکت ایساکو “ www.isaco.ir ” و یا به موبایل اپلیکیشن ایساکو مراجعه و یا با شماره تلفن ۰۹۶۴۴۰ تماس حاصل فرمایید.

شناسنامه خودرو

● نام مالک:

● آدرس:

● شماره پلاک انتظامی:

● نوع و مدل خودرو:

● شماره شاسی / بدنه:

● شماره موتور:

● رنگ:

● تاریخ شروع گارانتی خودرو:

● نمایندگی تحویل دهنده خودرو:

● آدرس نمایندگی تحویل دهنده:

صحت اطلاعات فوق تأیید می شود.

محل امضاء و مهر نمایندگی

۱ کلیات

۲ سرویس‌ها

۳ توصیه‌های فنی

۴ قانون و آیین‌نامه حمایت از حقوق مصرف‌کنندگان

۵ خدمات امدادی و طلایی امداد خودرو ایران



کلیات

۱۴۷ قطعات مصرفی
۱۴۸ ابطال گارانتی
۱۵۰ توصیه‌های نگهداری و ایمنی خودرو

۱۴۲ تعریف گارانتی
۱۴۲ تعریف ایکو کارت
۱۴۳ موارد تحت پوشش گارانتی
۱۴۴ موارد خارج از پوشش گارانتی

۱- تعریف گارانتی

شرکت ایران خودرو کیفیت و عملکرد مناسب خودروی تولیدی خود را تضمین نموده و متعهد می شود کلیه ایرادات ناشی از هرگونه نقص در کیفیت قطعات و فرایند مونتاژ خودرو را مطابق تعریف محصول و طی مدتی معین و یا کارکرد مشخص (هر کدام زودتر منقضی گردد)، به صورت رایگان و مطابق شرایط مندرج در این کتابچه برطرف نماید.

۲- تعریف ایکو کارت

این کارت با بهره‌برداری از فن‌آوری‌های روز به صورت یک کارت الکترونیکی طراحی و به عنوان کلید دریافت خدمات تعمیرگاهی در نمایندگی‌های مجاز ایران خودرو، به همراه سایر مدارک و راهنمای کاربری استفاده از آن، تحویل شما مشتری محترم می‌گردد. از این پس می‌توانید با استفاده از این کارت در دستگاه‌های کارت‌خوان (POS) مستقر در نمایندگی‌ها از کلیه خدمات (سرویس پیش از تحویل، سرویس‌های دوره‌ای، خدماتی تعمیراتی و سایر خدمات نوین و تشویقی) در دوران گارانتی و وارانته بهره‌مند گردید. وجود این کارت تا پایان طول عمر خودرو الزامی و در نقل و انتقالات خودرو، بایستی به خریدار جدید واگذار گردد. همچنین در صورت مفقود شدن کارت یا فراموشی رمز، در اسرع وقت به یکی از نمایندگی‌های مجاز ایران خودرو مراجعه فرمایید. لازم به ذکر است در صورت انقضای هر یک از شرایط مندرج بر روی "ایکو کارت" (مدت یا کیلومتر) دوره گارانتی پایان می‌پذیرد. توجه: هنگام مراجعه به نمایندگی‌های مجاز ایران خودرو، برای دریافت خدمات گارانتی و وارانته همراه داشتن این کارت الزامی می‌باشد.

۳- موارد تحت پوشش گارانتی

در دوره گارانتی کلیه قطعات خودرو به استثنای قطعات مصرفی (رجوع شود به بخش قطعات مصرفی) و موارد خارج از پوشش گارانتی که در ادامه به آنها اشاره شده است مشمول گارانتی بوده و مشتری می تواند در صورت بروز عیب با مراجعه به یکی از نمایندگی های مجاز از خدمات رایگان گارانتی بهره مند شود. رفع ایراد بنا به تشخیص کارشناس فنی نمایندگی با تعمیر یا تعویض قطعه معیوب انجام خواهد شد.

۱-۳- گارانتی قطعات نصب شده

کلیه قطعات تعویض شده در تعمیراتی که به هزینه گارانتی انجام شده باشد، حداکثر تا پایان دوره گارانتی خودرو تحت پوشش گارانتی خواهد بود. همچنین داغی کلیه قطعاتی که در زمان گارانتی و به حساب گارانتی تعویض می گردند، متعلق به شرکت ایران خودرو بوده و به مشتری تحویل نمی گردند.

۲-۳- گارانتی پایه و رنگ و بدنه

توضیحات	ضمانت رنگ و بدنه	ضمانت پایه (هر کدام زودتر اتفاق بیفتد)	نوع خودرو
شروع گارانتی: از تاریخ تحویل خودرو به مشتری	۳۶ ماه	۲۴ ماه یا ۴۰۰۰۰ کیلومتر	تارا

۳-۳- ضمانت سیستم صوتی (رادیو پخش - CD-Player - مالتی مدیا)

دوره گارانتی رادیو پخش و CD-player مطابق گارانتی خودرو بوده و کلیه خدمات در شبکه نمایندگی های مجاز ایران خودرو ارایه می گردد.

۴-۳- گارانتی های خاص

گارانتی خاص				
توضیحات	کیلومتر	ماه	شرح	ردیف
هر کدام زودتر فرا برسد	۴۰۰۰۰	۲۴	گارانتی تایر	۱
	۲۰۰۰۰	۱۲	گارانتی باتری	۲
	۲۰۰۰۰	۱۲	گارانتی گاز کولر	۳

۵-۳- گارانتی کیسه هوا

عملکرد صحیح کیسه هوا بر اساس استانداردهای ابلاغی در دوران تعهد بر عهده عرضه کننده خودرو می باشد. نکته: شرایط ذکر شده در این کتابچه، تنها در کشور جمهوری اسلامی ایران معتبر است.

۴- موارد خارج از پوشش

موارد خارج از شمول گارانتی عمدتاً ناشی از نگهداری نامناسب خودرو توسط مالک یا راننده می باشد، لذا مراقبت و نگهداری مناسب از خودرو نه تنها از خارج شدن خودرو از گارانتی جلوگیری می کند، بلکه موجب عمر بیشتر خودرو شما نیز خواهد شد.

۴-۱- خسارت ناشی از عوامل خارج از کنترل شرکت ایران خودرو

- خرابی ناشی از تصادفات و استفاده نامناسب از خودرو
- استفاده از خودرو در مسابقات رالی، سرعت و...
- هرگونه تغییرات در خودرو و تقویت آن (تغییر در مشخصات محصول نظیر تغییرات در موتور و...) و یا حذف قطعات و جایگزین نمودن قطعات دیگر
- خرابی ناشی از حوادث و بلاهای طبیعی نظیر سیل، زلزله، صاعقه، طوفان و غیره
- خرابی ناشی از آتش سوزی (بلاهای طبیعی، عمدی و... غیر از نقص فنی)، اغتشاش و شورش های اجتماعی و سیاسی
- صدمات ناشی از تردد خودرو در مسیرهای قیرپاشی شده، نمک ریزی شده و عوامل بیرونی نظیر برخورد سنگ و شن با خودرو
- فشار آوردن بیش از حد به خودرو و تحمیل بار بیش از ظرفیت مجاز حتی برای کوتاه مدت
- خسارات ناشی از تعمیرات نامناسبی که توسط تعمیرگاه های غیرمجاز انجام شده باشد.
- آسیب ها و صدمات ناشی از نصب هرگونه قطعات غیر اصلی
- خسارات بدنه، رنگ و تزئینات خودرو که ناشی از تصادفات و حوادث بوده و تعمیر شده باشند.
- نصب هرگونه قطعات، زنگ زده که موجب بروز خوردگی و یا زنگ زدگی در سایر قطعات شود.
- وجود هرگونه گرده رنگ که ناشی از قرار گرفتن خودرو در محیط نامناسب باشد.
- هرگونه خسارت وارده به بدنه و رنگ خودرو (تصادف و...) و تزئینات پس از تحویل خودرو به مشتری
- خرابی قطعات ناشی از هرگونه تغییرات غلط بر روی خودرو نظیر جوشکاری و غیره
- هرگونه آتش سوزی در خودرو به دلیل عدم رعایت موارد ایمنی به هنگام تعمیرات و یا وقوع آتش سوزی به دلیل سهل انگاری و یا استفاده از قطعات غیراصلی در تعمیرات انجام شده توسط تعمیرگاه های غیرمجاز

■ عدم مراقبت لازم از خودرو (شامل انجام سرویس‌ها، مراقبت بدنه و...)

■ استهلاک عادی قطعات (نظیر سایش عادی تیغه برف پاک‌کن در اثر استفاده)

■ صدمات رنگ ناشی از برخورد سنگ، شن، ماسه و سایر موارد مشابه به بدنه

■ تأثیر مواد پراکنده در محیط، مانند سموم دفع آفات نباتی و غیره، فصله پرندگان، شیره درختان و همچنین عوامل جوی نظیر باران‌های اسیدی، انواع آلودگی‌های زیست محیطی و سایر عوامل تأثیرگذار بر بدنه و رنگ خودرو

■ خرابی باتری در صورت عدم استفاده از خودرو بیش از یک ماه و یا عدم رعایت استانداردهای کیفی حفظ و نگهداری باتری (شامل ۱- در صورت عدم استفاده از خودرو به مدت ۶ روز می‌بایست حداقل یک مرتبه خودرو روشن و به مدت یک ساعت روشن بماند. ۲- در صورت عدم استفاده از خودرو به مدت بیش از یک ماه سرباتری‌ها جدا شود).

■ پوسیدگی لاستیک خودرو، قطعات و سایر قطعات لاستیکی به دلیل توقف طولانی خودرو و عدم استفاده از آن

■ ایرادات ناشی از ریزش آب و یا سایر مایعات بر روی قطعات الکترونیکی نظیر رادیوپخش، ECU و اتصالات آن

■ ایرادات ناشی از رانندگی در عمق آب که باعث نفوذ آب به اجزاء داخلی خودرو مانند موتور می‌گردد.

■ خسارات ناشی از قرار گرفتن خودرو در میدان‌های قوی الکترو مغناطیسی و... (کنار پست‌ها و زیر دکل‌های فشار قوی انتقال نیرو)

■ خط افتادن شیشه جلو به دلیل خرابی برف پاک‌کن

■ عمدی بودن خسارات وارد شده مانند سرقت یا استفاده اشخاص نامستول

۲-۴- خسارت ناشی از انجام تعمیرات نامناسب و استفاده از سوخت و روغن نامناسب

■ بروز هرگونه ایراد ناشی از استفاده از روغن، مایعات، فیلترهای روغن، سوخت نامناسب و یا غیراستاندارد

■ هرگونه عیب و نقص و خسارات جانی و مالی وارده به مشتری و اشخاص ثالث که به دلیل تعویض یا نصب قطعات و سیستم‌های جانبی و یا دریافت خدمات خارج از شبکه رسمی و مجاز ایران خودرو، توسط مشتری طی دوره ضمانت ایجاد شود، از شمول قانون حمایت از مشتری خارج است و هیچ‌گونه حقی برای مشتری و اشخاص ثالث در برابر ایران خودرو، ایجاد نمی‌کند.

■ زنگ زدگی قطعات داخل موتور و همچنین رادیاتور به دلیل عدم استفاده از ضدیخ و آب بدون املاح (نظیر آب مقطر)

■ هرگونه حادثه در خودرو به دلیل عدم رعایت موارد ایمنی به هنگام تعمیرات و یا وقوع آتش‌سوزی به دلیل سهل‌انگاری و یا استفاده از قطعات غیر اصلی در تعمیرات انجام شده یا دستکاری در سیم‌کشی خودرو توسط تعمیرگاه‌های غیرمجاز

- تخریب و عملکرد نامناسب قطعات موتور و همین‌طور رادیاتور به دلیل استفاده از آب‌های املاح‌دار که رسوبات آنها موجب بروز ایراد می‌گردد.
- عیوب ناشی از عدم انجام سرویس‌های دوره‌ای توسط مشتری در نمایندگی‌های مجاز ایران خودرو
- عیوب ناشی از آب رسوب‌دار و روغن‌های نامناسب که منجر به خرابی سایر قطعات گردد.

توجه: همانگونه که ضدیخ، نقطه انجماد آب موتور را کاهش می‌دهد، نقطه جوش آن را نیز افزایش می‌دهد. بنابراین وجود ضد یخ مخصوص زمستان نبوده و می‌بایست در تمام فصول استفاده گردد.

وجود ضد یخ موجب جلوگیری از زنگ زدگی قطعات می‌شود، لذا عیوب ناشی از عدم وجود ضد یخ مشمول گارانتی نخواهد بود.

۳-۴- استهلاک عادی

- استهلاک طبیعی خودرو، فرسودگی، رنگ پریدگی.
- هزینه ناشی از تعویض قطعات مصرفی
- جهت دریافت اطلاعات بیشتر به بخش قطعات مصرفی مراجعه گردد.

۴-۴- سرویس دوره‌ای

- عیوبی که بنا به تشخیص کارشناس فنی نمایندگی، ناشی از عدم انجام به موقع سرویس‌های دوره‌ای باشد، مشمول گارانتی نخواهد بود.
- جدول انجام سرویس‌های دوره‌ای در بخش سرویس و نگهداری آمده است.

۵-۴- هزینه‌ها و خسارت پیامد یا اضافی

- هرگونه خسارت کالای فاسد شدنی در حال حمل بوسیله خودرو، در صورتیکه خودرو به دلیل بروز ایراد قادر به حرکت نباشد.
- هرگونه خسارت کالای در حال حمل بوسیله خودرو در صورت بروز حادثه و یا تصادف
- هرگونه خسارت ناشی از نرسیدن به مقصد مورد نظر به دلیل خرابی خودرو
- جبران خسارات مربوط به پرداخت هزینه‌های آژانس و پارکینگ به مالکین، در شهرها، در صورت خرابی خودرو و تصمیم مشتری به توقف آن و یا استفاده از وسایل دیگر حمل و نقل بواسطه خرابی خودرو
- هرگونه خسارت ناشی از استفاده خودرو معیوب و با اطلاع قبلی

۵- قطعات مصرفی

قطعات مصرفی به قطعاتی اطلاق می‌شوند که عمر آنها نسبت به سایر قطعات خودرو محدودتر بوده و به صورت عادی پس از گذشت مدتی محدود یا مقدار کارکرد خاصی مستهلک شده و می‌بایست تعویض شوند.

شایان ذکر است در صورتی که قطعه مصرفی دارای ایراد کیفی باشد، یا خرابی و ایراد کیفی یک قطعه دیگر باعث بروز ایراد در قطعه مصرفی شود، قطعه مصرفی نیز مشمول گارانتی می‌گردد. چنانچه عدم تعویض و یا عدم انجام سرویس‌های دوره‌ای قطعات مصرفی و قطعات خاص که دارای محدودیت‌های گارانتی می‌باشند. (مطابق با جداول گارانتی‌های خاص و قطعات مصرفی) منجر به بروز ایراد در سایر قطعات و یا مجموعه‌های خودرو گردد، ایرادات قطعات و مجموعه‌های متأثر از آن مشمول گارانتی نخواهد شد. **مثال:** اگر به دلیل وجود ایراد در دیسک ترمز، لنت‌ها نیز معیوب شوند علاوه بر رفع ایراد دیسک ترمز، تعویض لنت‌های ترمز نیز مشمول شرایط گارانتی خواهند بود اما از سوی دیگر چنانچه عدم تعویض به موقع لنت ترمز منجر به آسیب رسیدن به دیسک ترمز شود، نه تنها لنت ترمز بلکه دیسک ترمز هم تحت پوشش گارانتی قرار نمی‌گیرد.

گارانتی قطعات مصرفی			
ردیف	شرح	ماه	کیلومتر
۱	صفحه کلاچ	۱۲	۲۰۰۰۰
۲	تسمه تایم، تسمه دینام، کربن کنیستر، کاتالیست و سنسور اکسیژن دوم	۲۴	۴۰۰۰۰
۳	لنت ترمز جلو و عقب، لامپ‌ها، شمع موتور، تیغه برف پاکن	۱۰۰۰۰	
۴	روغن‌ها نظیر روغن موتور، گیربکس، ترمز	گارانتی ندارد	
۵	مایعات نظیر ضدیخ، مایع شیشه‌شور		
۶	فیلترها نظیر فیلتر بنزین، فیلتر هوا، فیلتر روغن، فیلتر اتاق		

۶- ابطال گارانتی

۱-۶- ابطال گارانتی خودرو

- در شرایط زیر گارانتی خودرو ابطال و نمایندگی‌ها از ارائه خدمات گارانتی به خودرو معذور خواهند بود.
- در صورتی که پلاک شناسایی هویت اتومبیل محو شده و پلاک آن نیز مفقود شده باشد، گارانتی خودرو لغو می‌گردد.
- دستکاری در کیلومتر شمار و تغییر مقدار کارکرد خودرو یا از کار انداختن کیلومتر شمار بنا به تشخیص کارشناس فنی شرکت در هنگام پذیرش خودرو در نمایندگی مجاز، در صورت دستکاری کیلومتر توسط مشتری، گارانتی خودرو ابطال و مشخصات آن به کلیه نمایندگی‌های مجاز اعلام خواهد شد.

■ از کار افتادن کیلومتر شمار

- چنانچه کیلومتر شمار خودرو بدون خواست یا دخالت مشتری از کار افتاده باشد، مشتری می‌بایست سریعاً و در اولین فرصت ممکن برای رفع عیب آن به نمایندگی‌های مجاز مراجعه نماید، در غیر این صورت گارانتی خودرو به صورت کامل ابطال خواهد شد.
- توجه:** از آنجا که کارکرد واقعی خودرو پیش از انجام هر گونه تغییرات، توسط نمایندگی‌ها بررسی می‌شود، لذا هرگونه دستکاری در کیلومتر کارکرد ثبت شده در جلو آمپر، مشمول پوشش گارانتی نبوده و عواقب آن بر عهده مالک خودرو خواهد بود.
- خودروهایی که در سانحه شدید یا آتش سوزی به صورت کلی خسارت ببینند، حتی در صورت بازسازی کلی از پوشش گارانتی خارج می‌شوند.
- در صورتی که به هر دلیلی اتاق خودرو تعویض گردد خودرو از پوشش گارانتی خارج می‌گردد.
- در صورت تغییر در کاربری تعریف شده خودرو و تبدیل آن به خودروی مسابقه، کار و غیره، گارانتی خودرو ابطال می‌شود.

در صورت اعلام فراخوان از سوی شرکت ایران خودرو، اگر مالکین خودروهای مشمول فراخوان در تاریخ مقرر به نمایندگی‌ها یا مکان‌های تعیین شده مراجعه نمایند، گارانتی خودرو به طور کامل ابطال خواهد شد و مسئولیت ناشی از عدم اجرای فراخوان متوجه ایران خودرو نخواهد بود.

۲-۶- ابطال گارانتی قطعات

چنانچه در دوران گارانتی نسبت به تعویض قطعات و جایگزینی آن با قطعات غیراستاندارد یا متفرقه در تعمیرگاه‌های غیرمجاز اقدام گردد، در صورتیکه همان قطعه و یا سایر قطعات مرتبط با آن قطعه معیوب شوند، قطعه مذکور و سایر قطعات متعلقه در آن مجموعه از پوشش گارانتی خارج خواهند شد.

کلیه قسمت‌های تغییر یافته بر روی خودرو توسط هنر کده‌ها، آموزشگاه‌های رانندگی، تعمیرگاه‌ها و سایر مراکز خدماتی متفرقه از گارانتی خارج خواهند شد. خاطر نشان می‌سازد شرکت ایران خودرو تعهدی در قبال بروز اشکال در قسمت‌های تغییر یافته نخواهد داشت. بنابراین هرگونه آهن‌کشی، تقویت شاسی خودرو، موتور، تقویت فنرها و یا اصلاح آن‌ها، نصب کولر توسط مراکز خدماتی متفرقه، استفاده از رینگ و لاستیک اسپرت (که مورد تأیید ایران خودرو نباشد) مجاز نمی‌باشد. در صورت نصب وسایل اضافی نظیر نصب هرگونه کفپوش یکسره لاستیکی روی خودرو که موجب باز شدن صندلی گردد و نصب هرگونه روکش دوم روی صندلی خارج از مراکز مجاز خدمات پس از فروش ایران خودرو، دستکاری سیستم برقی خودرو نظیر نصب پروژکتور و بویژه دزدگیر غیراستاندارد و یا استاندارد توسط عوامل متفرقه و یا موسسات خدماتی غیر از مجموعه ایران خودرو که منجر به بروز عیب در سیستم‌های الکترونیکی و مکانیکی و یا بواسطه آن در سایر قطعات خودرو شود، تحت پوشش گارانتی نخواهد بود.

۷- توصیه‌های نگهداری و ایمنی خودرو

- ۱- در صورتی که خودرو به هر دلیلی مورد استفاده قرار نمی‌گیرد، ضروری است حداقل هر ۶ روز به مدت ۱ ساعت خودرو روشن و درجا کار کند. این عمل موجب جلوگیری از تخلیه کامل باتری می‌گردد.
- ۲- تنظیم فشار باد لاستیک بطور مرتب موجب جلوگیری از فرسایش زود هنگام لاستیک‌ها و کاهش مصرف سوخت می‌گردد.
- ۳- رعایت احتیاط در عبور از دست‌اندازها موجب افزایش عمر و دوام قطعات جلوبندی و کمک فنرها می‌گردد.
- ۴- کنترل هفتگی سطح آب داخل رادیاتور و روغن موتور در زمان خنک بودن موجب حصول اطمینان از عدم بروز عیوب احتمالی خواهد شد.
- ۵- از تنظیم بودن نور چراغ‌های جلو به هنگام رانندگی در شب به منظور رؤیت موانع در دست‌اندازهای موجود در جاده و عکس‌العمل سریع در برابر موانع احتمالی، اطمینان حاصل نمایید.
- ۶- هنگام پارک خودرو مراقب باشید که چرخ‌های جلو و یا عقب خودرو با موانع و یا جداول کنار خیابان برخورد نکنند. در صورت شدید بودن برخورد احتمال تاب برداشتن رینگ چرخ‌ها زیاد است.
- ۷- در سرازیری‌ها از خاموش کردن خودرو اجتناب نمایید. این کار موجب عمل نکردن بوستر ترمز شده و نیروی ترمز برای توقف خودرو کافی نخواهد بود.
- ۸- عاملیت‌های مجاز ایران خودرو و تعمیرگاه‌های مجاز مطمئن‌ترین مکان برای ارایه سرویس‌های مربوط به تعویض روغن و کنترل‌های مربوطه می‌باشند.
- ۹- قطعات یدکی مورد نیاز خودرو را از نمایندگی‌های مجاز یا فروشگاه‌های مجاز ایران خودرو (ایساکو) تهیه نمایید. کیفیت این قطعات مورد تأیید ایران خودرو می‌باشد.
- ۱۰- از به حرکت درآوردن خودرو با شتاب اولیه بسیار بالا (take off) که باعث صدمه زدن به قطعاتی مانند کلاچ، موتور، گیربکس، پلوس و... می‌گردد، خودداری کنید.
- ۱۱- تعویض دنده‌ها را در دور موتور مناسب انجام دهید.
- ۱۲- از دستکاری، تغییر و یا حذف قطعات سیستم آلایندة خودداری نمایید.

- ۱۳- از روغن‌های موتور، گیربکس، ترمز... استاندارد و مورد تأیید شرکت ایران خودرو استفاده نمایید.
- ۱۴- از اضافه کردن مواد افزودنی غیراستاندارد به سوخت خودرو خودداری شود.
- ۱۵- برای روشن کردن خودرو اقدام به هل دادن خودرو ننمائید.
- ۱۶- از برداشتن سرباطری به مدت طولانی خودداری نمایید.
- ۱۷- از کنجکاوی نمودن، جداکردن کانکتورها، فیوزها و باز و بست قطعات توسط افراد غیرمتخصص، خودداری نمایید.



۲

سرویس‌ها

۱۵۴ سرویس‌های دوره‌ای
۱۵۵ جدول سرویس‌های دوره‌ای
۱۵۷ سرویس دوره‌ای بازدید و کنترل

سرویس‌های دوره‌ای

۲

انجام سرویس اولیه در شبکه نمایندگی‌های مجاز در بازه زمانی حداکثر ۵ ماه پس از تحویل خودرو و حداقل پیمایش ۱۰۰۰ کیلومتر الزامی می‌باشد و عدم انجام آن در موعد مقرر منجر به لغو گارانتی خودرو می‌گردد.*

مهم: گروه صنعتی ایران خودرو این حق را برای خود محفوظ می‌دارد تا در هر زمان از عمر خودرو، برنامه سرویس و نگهداری آن را تغییر دهد.

■ انجام سرویس‌های دوره‌ای طبق توصیه شرکت سازنده باعث افزایش قابلیت اطمینان و دوام خودرو و پیشگیری از عیوب ناخواسته می‌شود.

■ انجام سرویس‌های ادواری در نمایندگی‌های مجاز الزامی بوده و عدم انجام آن، منجر به لغو گارانتی خواهد گردید.

■ انجام سرویس‌های دوره‌ای به هزینه مشتری خواهد بود.

■ پرداخت هزینه سرویس‌های دوره‌ای برای خودروهای دارای کارت طلایی شرکت امداد خودرو در مدت اعتبار آن بر اساس ضوابط آن شرکت خواهد بود. مراتب

در بخش خدمات شرکت امداد خودرو به تفصیل توضیح داده شده است.

* خودروهایی که طبق قرارداد فروش، مشمول طرح سرویس اولیه الزامی می‌باشند.

جدول سرویس‌های دوره‌ای خودروی تارا با موتور TU5P

انجام سرویس‌های دوره‌ای هر ۱۰۰۰۰ کیلومتر الزامی می‌باشد.

سرویس / بازدید																							
200000	190000	180000	170000	160000	150000	140000	130000	120000	110000	100000	90000	80000	70000	60000	50000	40000	30000	20000	10000				
سرویس (بازدید و کنترل)												هر ۱۰۰۰۰ کیلومتر یا یک سال (هرکدام زودتر فرا برسد)											
تعویض روغن موتور با فیلتر												هر ۱۰۰۰۰ کیلومتر یا یک سال (هرکدام زودتر فرا برسد)											
تعویض فیلتر هوا												*											
تعویض فیلتر هوای اتاق												*											
تعویض فیلتر بنزین												*											
تعویض شمع موتور												*											
تعویض روغن ترمز												هر ۴۰۰۰۰ کیلومتر یا دو سال (هرکدام زودتر فرا برسد)											
تعویض تسمه تایمینگ موتور و تسمه آلترناتور												هر ۸۰۰۰۰ کیلومتر یا ۳ سال از تاریخ تحویل و یا آخرین تعویض											
بازدید و سرریز روغن گیربکس دستی												*											
بازدید لنت‌های ترمز جلو و عقب												*											
بازدید کفشک‌های ترمز عقب												*											
تعویض مایع سیستم خنک‌کننده												هر دو سال یکبار (استفاده از ضدیخ پایه آلی الزامی می‌باشد)											

توجه:

- عمر مفید قطعات سیستم کیسه هوا ۱۵ سال پس از تاریخ تولید خودرو می‌باشد. پس از اتمام مدت زمان مذکور، مشتری موظف به مراجعه به یکی از نمایندگی‌های مجاز ایران خودرو بوده تا نسبت به تعویض قطعات سیستم کیسه هوا اقدام شود. لازم به ذکر است در صورت عدم مراجعه به موقع به نمایندگی‌ها جهت تعویض قطعات سیستم کیسه هوا مسئولیت ناشی از عدم عملکرد صحیح سیستم مذکور خارج از تعهد ایران خودرو خواهد بود.
- بازبینی سیستم‌های مشهود کیسه هوا و اتصالات الکتریکی و الکترونیکی پس از ۱۰ سال از عمر خودرو در کنار انجام سرویس‌های ادواری، الزامی می‌باشد.

- سطح کیفی روغن موتور مجاز برای موتور TU5P ، معادل با API 10W40 SL می‌باشد.
- روش بازرسی سطح روغن موتور: خودرو را در سطح صاف قرار دهید، موتور را روشن کرده تا گرم شود. سپس موتور را خاموش نموده و بعد از ۵ دقیقه سطح روغن را اندازه بگیرید.
- میزان مصرف روغن موتور (کم کردن روغن موتور) در موتورهای TU5P حداکثر ۰,۳ لیتر در هر ۱۰۰۰ کیلومتر می‌تواند باشد.
- افزودن هرگونه مکمل روغن به موتور مجاز نمی‌باشد.
- در زمان تعویض، مایع سیستم خنک‌کننده باید به صورت کامل تخلیه گردد و هواگیری مدار خنک‌کننده انجام گردد.
- در شرایط سخت نظیر توقف‌های کوتاه و مکرر، ترافیک سنگین شهری، حرکت با دنده سنگین به مدت طولانی با دورهای بالا، پیمایش کم، محیط آلوده و گرد و غبار، اختلاف دمایی بیش از ۴۵ درجه، استفاده از سوخت نامناسب، افزایش ناگهانی شتاب موتور (take off)، کاهش ناگهانی شتاب خودرو (دنده معکوس)، تعویض دنده در دور بالا و لازم است انجام سرویس‌های دوره‌ای به ویژه روغن موتور و فیلتر، روغن گیربکس، تسمه تایم و تسمه آلترناتور، درکارکرد و زمان کمتر از مقدار توصیه شده در جدول سرویس‌های دوره‌ای، انجام پذیرد.
- از روغن موتوری که بیش از ۳ سال از تاریخ تولید آن گذشته، استفاده نگردهد.
- هنگام تعویض تسمه‌های تایم و آلترناتور، وضعیت غلطک‌ها و هرزگردهای مرتبط بررسی شده و در صورت نیاز تعویض گردند.
- سیستم کیسه هوای ایمنی (AIRBAG) و کمربندها هر ۱۵ سال تعویض گردند.
- هنگام انجام سرویس تعویض روغن، نیاز به تعویض درپوش فیلتر روغن نمی‌باشد.

سرویس دوره‌ای (بازدید و کنترل)

انجام سرویس‌های دوره‌ای بازدید و کنترل هر ۱۰۰۰۰ کیلومتر یا هر یک سال (هرکدام زودتر فرا برسد) الزامی می‌باشد.

ردیف	بازدید
۱	اتصالات سیستم فرمان برقی (EPS)
۲	نشستی روغن موتور
۳	مدار سیستم خنک کننده (اجزا، اتصالات، عدم نشستی و...)
۴	عملکرد چراغ‌های جلو و عقب، مه‌شکن‌ها، راهنماها و...
۵	وضعیت و فشار باد تایرها (و زاپاس)
۶	عملکرد اجزای برقی (بوک، شیشه شوی و...)
۷	عملکرد مجموعه Airbag و ABS و EPS (قطعات، اتصالات، عملکرد، بررسی یا دستگاه عیب یاب و ...) و سایر کنترل یونیت‌ها
۸	سیستم شارژ (باتری، آلترناتور، اتصالات و...)
۹	وضعیت ظاهری و کشش تسمه‌های تجهیزات
۱۰	رگلاژ کابل کلاچ و ترمز دستی
۱۱	سیستم سوخت‌رسانی (اجزا، اتصالات، عدم نشستی و...)
۱۲	سیستم ترمز (اجزا، اتصالات، عدم نشستی و...)
۱۳	سیستم تعلیق جلو و عقب (اجزا، اتصالات، صدای غیر عادی، عدم نشستی و...) و جلوبندی (توبی چرخ، محور اکسل، اتصالات و گردگیرها)
۱۴	وضعیت شیشه‌های جلو و عقب (ترک، موج، نفوذ باد و آب و...)
۱۵	وضعیت نوارهای لاستیکی دور درها و صندوق عقب
۱۶	وضعیت تیغه های برف پاک کن
۱۷	وضعیت عملکرد موتور تنظیم نور چراغ‌های جلو و آینه‌ها
۱۸	تست جاده
بازدید و سرریز (در صورت نیاز)	
۱	مایع سیستم خنک کننده
۲	باتری (در صورت وجود چشمی میزان شارژ باتری)
۳	مایع شیشه شوی
۴	روغن ترمز

۳

توصیه‌های فنی

توصیه‌های فنی ۱۶۰

توصیه‌های فنی

سطح روغن موتور

- سطح روغن موتور باید مرتباً بازدید شده و در بین فاصله تعویض روغن، مقدار کسری آن تکمیل شود.
- روش بازرسی سطح روغن موتور: خودرو خود را در سطح صاف قرار دهید، موتور را روشن کرده تا گرم شود. سپس موتور را خاموش نموده و بعد از ۵ دقیقه سطح روغن را با توجه به علامت حک شده روی آن به طور صحیح اندازه‌گیری نمایید.
- علامت **a**: حداکثر علامت **C**: حداقل فاصله بین **a** و **b**: وضعیت مناسب
- دقت شود در صورتیکه سطح روغن از حد **b** پایین‌تر باشد، نسبت به سرریز روغن موتور تا حد **a** اقدام شود. فاصله بین **b** تا **a** حدود **CC ۲۵۰** می‌باشد.

روغن سوخته:

- از هرگونه تماس طولانی روغن سوخته با پوست بدن اجتناب شود.
- روغن سوخته را در مجاری آب یا روی زمین نریزید.
- برای اطمینان از کارکرد صحیح و طولانی مدت موتور و سیستم کاهش آلودگی اگزوز، نباید هیچ‌گونه مواد اضافی به روغن موتور افزود.

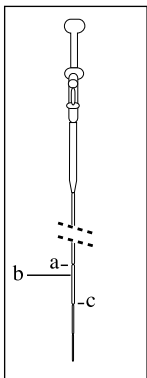

راهنمایی: **b** به اندازه یک
چهارم فاصله از **a** پایین تر است.

تعویض روغن:

تعویض روغن را مطابق برنامه زمان بندی شده و توسط افراد متخصص انجام دهید.

میلۀ اندازه گیری سطح روغن موتور:

هرگز نگذارید سطح روغن از مقدار **a** بالاتر بیاید.

درجۀ گرانی:

انتخاب نوع روغن باید مورد تأیید کارخانه سازنده باشد و به رؤیت کارشناس متخصص برسد.

فیلتر روغن:

فیلتر استوانه‌ای روغن را مطابق با قاعده‌ای که کارخانه ذکر کرده است تعویض نمائید.

روغن مورد استفاده:

روغن را هرگز صاف نکرده و یا بر روی زمین نریزید.

استفاده از روغن‌های نابجا، باعث خرابی زود هنگام قطعات خودروی شما خواهد شد.

منبع روغن ترمز:

میزان سطح مایع همواره باید بالای خط خطر در سطح مخزن باشد.

در صورت سوراخ شدن منبع روغن در اثر سانحه، فوراً به نمایندگی مجاز مراجعه کنید.

تعویض مایع روغن ترمز*:

همیشه از روغنی استفاده کنید که کارخانه سازنده آن را توصیه کرده است.

روغن مورد استفاده که کارخانه سازنده سفارش نموده است، روغن ترمز استاندارد شده DOT4 می باشد.

مایع سیستم خنک کاری*:

از مایع تأیید شده توسط کارخانه استفاده کنید. ضد یخ مورد استفاده در خودرو محلول اتیلن گلیکول می باشد.*

زمانی که موتور گرم است، دمای مایع خنک کننده بوسیله فن کنترل می گردد.

ممکن است این سیستم با سوئیچ کار کند، با وجود این به مدت یک ساعت بعد از خاموش کردن موتور خودرو قبل از انجام هرگونه عملی، صبر کنید.

از باز کردن در مخزن مایع خنک کننده در زمان گرم بودن موتور خودداری فرمائید.

* از برندهای مورد تأیید و بسته بندی‌هایی که توسط شرکت ایساکو ارایه می گردد استفاده شود.

■ مخزن پمپ شیشه شوی:*

(ظرفیت آن ۲/۸ تا ۶/۶ لیتر به همراه شیشه شوی چراغ می‌باشد). شیشه شوی مورد استفاده در خودرو، محلول ایزوپروپانول می‌باشد.

■ باتری:

هنگام استارت زدن در زمستان، باتری را برای اطمینان بازدید و به تعمیرکار متخصص نشان دهید.

■ فیلتر هوا:

فیلتر هوا را مطابق قاعده گفته شده تعویض نمایید. چنانچه در شرایط غبارآلود رانندگی می‌کنید، فیلتر را زودتر از زمان موعود تعویض کنید.

■ لنت ترمز:

تعویض لنت ترمز بستگی به نحوه رانندگی و استفاده از ترمز دارد. در صورت رانندگی در شهرها، مسافرت‌های کوتاه یا مسابقه‌ها، ضرورت دارد، ضخامت لنت، مورد بازدید و در بین دو سرویس دوره‌ای تعویض گردد.

■ گیربکس دستی:

در هر ۴۰۰۰۰ کیلومتر، سطح میزان روغن، باید مورد بازدید قرار گیرد.

* از برندهای مورد تأیید و بسته بندی‌هایی که توسط شرکت ایساکو ارایه می‌گردد استفاده شود.

توصیه می‌گردد از تعویض فیلتر بنزین در تعمیرگاه‌های متفرقه که بعضاً با نحوه باز و بست سوکت اتصال سریع (Quick Connector) متصل به فیلتر بنزین آشنا نیستند، خودداری کرده و تاحد امکان این کار در تعمیرگاه‌ها و نمایندگی‌های مجاز ایران خودرو که از ابزار ویژه و پرسنل کارآزموده بهره می‌جویند، صورت گیرد.

توجه:

« مشتری گرامی با توجه به افزایش ایمنی خودرو هنگام رانندگی در روزهای برفی با زنجیر چرخ، برای اطلاع از زنجیر چرخ مناسب خودروی خود، به نمایندگی‌های مجاز ایران خودرو مراجعه نمایید.»

آیا می‌دانید...

وظیفه اصلی فیلتر بنزین در خودروها، پالایش و جذب ذرات معلق و ناخالصی‌های موجود در بنزین و کمک به بهبود احتراق سوخت در سیلندر موتور خودرو می‌باشد.

به‌طور معمول در ساختمان داخلی فیلتر بنزین، از کاغذهای مخصوص با سوراخ‌های ریز استفاده شده که این سوراخ‌ها به مرور زمان و در اثر جذب ذرات معلق موجود در بنزین، مسدود می‌گردند.

مسدود شدن سوراخ‌های فیلتر باعث کاهش کارایی آن، اختلال در فرآیند احتراق موتور و افزایش مصرف سوخت ناخواسته می‌گردد، لذا شایسته است با توجه به مواردی از قبیل:

■ شرایط محیطی و جاده‌ای موجود

■ احتراق بهتر سوخت در موتور

■ عدم اعمال فشار ناخواسته و غیرضروری بر روی پمپ بنزین

■ عدم افزایش مصرف سوخت

نسبت به تعویض فیلتر بنزین خودروهای انژکتوری و نصب فیلتر استاندارد **حداکثر پس از هر ۱۰۰۰۰ کیلومتر** اقدام گردد. استفاده از فیلترهای استاندارد و مورد تأیید گروه صنعتی ایران خودرو الزامی است.

۴

قانون و آیین‌نامه حمایت از حقوق مصرف‌کنندگان

قانون حمایت از حقوق مصرف‌کنندگان ۱۶۶
آیین‌نامه اجرایی قانون حمایت از حقوق مصرف‌کنندگان ۱۶۸

قانون حمایت از حقوق مصرف‌کنندگان

ماده ۱- اصطلاحات ذیل در معانی مشروح به کار برده می‌شود.

- ۱-۱- خودرو: هر نوع وسیله نقلیه موتوری تولید داخل یا خارج برای استفاده در معابر عمومی برای حمل‌سرنشین و بار تا ظرفیت مجاز.
 - ۱-۲- عرضه‌کننده: هر شخص حقیقی یا حقوقی که به طور مستقیم یا از طریق واسطه فروش مبادرت به فروش خودروهای نو تولیدی و وارداتی خود می‌کند.
 - ۱-۳- واسطه فروش: هر شخص حقیقی یا حقوقی که با موافقت عرضه‌کننده نسبت به فروش خودرو اقدام می‌کند.
 - ۱-۴- نمایندگی مجاز: هر شخص حقیقی یا حقوقی که با موافقت عرضه‌کننده عهده دار فروش و خدمات پس از فروش خودرو در طول مدت ضمانت است.
 - ۱-۵- مصرف‌کننده: هر شخص حقیقی یا حقوقی که خودرو را برای استفاده شخصی یا عمومی در اختیار دارد.
 - ۱-۶- بهای خودرو: مبلغی است که در قرارداد واگذاری و یا در برگه فروش توسط عرضه‌کننده قید گردیده است.
- ماده ۲- عرضه‌کننده موظف به رعایت استانداردهای ابلاغی در مورد ایمنی، کیفیت، سلامت خودرو و مطابقت آن با ضمانت ارائه شده به مصرف‌کننده می‌باشد.
- تبصره ۱: دوره تضمین نمی‌تواند کمتر از یک سال از زمان تحویل رسمی آخرین خودرو به مصرف‌کننده باشد.

تبصره ۲: دوره تعهد یا دوره تأمین قطعات و ارائه خدمات فنی استاندارد، برابر ده سال از زمان تحویل رسمی آخرین خودرو به مصرف‌کننده می‌باشد.

ماده ۳- عرضه‌کننده در طول مدت ضمانت مکلف به رفع هر نوع نقص یا عیب (ناشی از طراحی، مونتاژ، تولید و یا حمل) است که در خودرو وجود داشته یا در نتیجه استفاده معمول از خودرو بروز نموده و با مفاد ضمانت‌نامه و مشخصات اعلام شده به مصرف‌کننده مغایر بوده یا مانع استفاده مطلوب از خودرو یا نافی ایمنی آن باشد یا موجب کاهش ارزش معاملاتی خودرو شود. هزینه رفع نقص یا عیب خودرو در طول مدت ضمانت و جبران کلیه خسارات وارده به مصرف‌کننده و اشخاص ثالث، اعم از خسارات مالی و جانی و هزینه‌های درمان ناشی از نقص یا عیب (که خارج از تعهدات بیمه شخص ثالث باشد) هزینه‌های حمل خودرو به تعمیرگاه، تأمین خودروی جایگزین مشابه در طول مدت تعمیرات (چنانچه مدت توقف خودرو بیش از چهار و هشت ساعت باشد) بر عهده عرضه‌کننده می‌باشد.

تبصره ۱: تعهدات عرضه‌کننده به طور مستقیم یا از طریق واسطه فروش یا نمایندگی مجاز ایفا می‌شود. عرضه‌کننده مکلف به ایجاد شبکه خدمات پس از فروش یا نمایندگی‌های مجاز تعمیر و توزیع قطعات یدکی و تأمین آموزش‌های لازم متناسب با تعداد خودروهای عرضه شده در سطح کشور بوده و نمی‌تواند مصرف‌کننده را به مراجعه به نمایندگی معینی اجبار نماید.

تبصره ۲: در صورت بروز اختلاف بین طرفین موضوع ماده فوق، موضوع اختلافی حسب درخواست طرفین ابتدا در هیأت حل اختلافات مربوطه، متشکل از نمایندگی‌های عرضه‌کننده خودرو، کارشناس رسمی دادگستری و کارشناس نیروی انتظامی به ریاست کارشناس رسمی دادگستری طرح و رأی لازم با اکثریت آراء صادر خواهد شد. در صورت اعتراض هر یک از طرفین به رأی صادره، خواسته در دادگاه صالحه قابل پیگیری خواهد بود. دادگاه صالحه باید خارج از نوبت و حداکثر ظرف دو ماه انشاء رأی نماید.

قانون و آیین‌نامه حمایت از حقوق مصرف‌کنندگان

ماده ۴- چنانچه نقص یا عیب قطعات ایمنی خودرو در طول دوره ضمانت پس از سه بار تعمیر همچنان باقی باشد یا در صورتی که نقص یا عیب قطعاتی که موجب احتمال صدمه جسمی یا جانی اشخاص گردد و با یک تعمیر برطرف نشده باشد یا خودرو بیش از سی روز به دلیل تعمیرات غیر قابل استفاده بماند، عرضه‌کننده مکلف است حسب درخواست مصرف‌کننده خودروی معیوب را با خودروی نو تعویض یا با توافق، بهای آن را به مصرف‌کننده مسترد دارد.

تبصره ۱: در صورت بروز اختلاف بین طرفین، حل و فصل آن از طریق هیأت حل اختلاف موضوع تبصره ۲ ماده ۳ این قانون می‌باشد.

تبصره ۲: عرضه‌کننده حق واگذاری یا استفاده از خودروی مسترد شده را پیش از رفع عیب ندارد. واگذاری خودروی مزبور پس از رفع عیب و نقص قبلی و یا اعلام صریح عیوب مزبور در اسناد واگذاری مجاز می‌باشد.

ماده ۵- عرضه‌کننده، واسطه فروش و نمایندگی مجاز تعمیر موظفند هر بار که خودروی موضوع ضمانت، مورد تعمیر یا خدمات مختلف دوره‌ای قرار می‌گیرد، پس از اتمام کار، به صورت مکتوب کلیه عیب‌ها و نقص‌های اعلامی از سوی مصرف‌کننده، اقدام‌های انجام شده و قطعات تعمیر یا تعویض شده را در صورت وضعیت ذکر نموده و آن را تسلیم مصرف‌کننده نماید.

تبصره: استفاده از قطعات غیر استاندارد یا تأیید نشده توسط عرضه‌کننده و نمایندگی‌های مجاز تعمیر ممنوع می‌باشد.

ماده ۶- چنانچه انجام تعهدات عرضه‌کننده به دلیل حوادث غیرمترقبه (غیر قابل پیش‌بینی و غیر قابل رفع) ناممکن باشد، این تعهدات به حالت تعلیق در می‌آید. مدت تعلیق به دوره ضمانت افزوده می‌شود.

ماده ۷- هر نوع توافقی مستقیم یا غیرمستقیم بین عرضه‌کننده، واسطه فروش یا مصرف‌کننده که به موجب آن تمام یا بخشی از تعهداتی که عرضه‌کننده بر طبق این قانون و یا ضمانت‌نامه صادره بر عهده دارد، ساقط نماید یا به عهده واسطه فروش یا هر عنوان دیگری گذارده شود، در برابر مصرف‌کننده باطل و بلا اثر می‌باشد.

تبصره: انعقاد هر نوع قراردادی که حقوق و تکالیف طرفین قرارداد و مشمولین این قانون در آن رعایت نشود به استناد ماده ۱۰۱ قانون مدنی و مورد مشابه غیرقانونی و از درجه اعتبار ساقط است.

ماده ۸- هر گونه عیب و نقص و خسارات جانی و مالی وارد به مصرف‌کننده و اشخاص ثالث که به دلیل تعویض یا نصب قطعات و سیستم‌های جانبی و یا دریافت خدمات خارج از شبکه رسمی و مجاز عرضه‌کننده توسط مصرف‌کننده طی دوران ضمانت ایجاد شود از شمول این قانون خارج است و هیچگونه حقی برای مصرف‌کننده و اشخاص ثالث در برابر عرضه‌کننده ایجاد نمی‌کند.

ماده ۹- عرضه‌کننده مکلف است تعهدات موضوع این قانون را به صورت کتبی در اوراق ضمانت نامه قید و در زمان تحویل خودرو، به نحو مقتضی موضوع این قانون را به طور صریح و روشن به مصرف‌کننده اعلام نماید.

ماده ۱۰- آئین‌نامه اجرائی این قانون (به ویژه در مورد ملاک‌های ایجاد نمایندگی‌های مجاز تعمیر در سطح کشور به ازاء تعداد خودروهای عرضه شده) ظرف سه ماه از تاریخ تصویب توسط وزارت صنایع و معادن تهیه و به تصویب هیأت وزیران میرسد.

ماده ۱۱- وزارت صنایع و معادن مکلف به نظارت بر اجرای این قانون در راستای حفظ حقوق مصرف‌کنندگان و اعلام گزارش ادواری شش ماهه به کمیسیون صنایع و معادن مجلس شورای اسلامی است.

آیین‌نامه اجرایی قانون حمایت از حقوق مصرف‌کنندگان

ماده ۱- ضوابط مندرج در این آیین‌نامه شامل توأم عرضه‌کنندگان، واسطه‌های فروش، واسطه‌های خدمات پس از فروش و نمایندگی‌های مجاز انواع وسایل نقلیه موتوری اعم از سواری، مینی بوس، میدل باس، اتوبوس، ون، کامیونت، کامیون، کشنده، تریلر و انواع موتورسیکلت ساخت داخل کشور یا خارج می‌باشد.

ماده ۲- در این آیین‌نامه اصطلاحات زیر در معانی مشروح مربوط به کار می‌روند:

الف - قانون: قانون حمایت از حقوق مصرف‌کنندگان خودرو مصوب ۱۳۸۶

ب - وزارت: وزارت صنعت، معدن و تجارت

پ - عرضه‌کننده: هر شخص حقیقی یا حقوقی که به طور مستقیم یا از طریق واسطه فروش، مبادرت به فروش خودروهای نو ساخت داخل کشور یا وارداتی خود می‌نماید.

ت - خدمات پس از فروش: کلیه خدمات پس از فروش یک محصول از قبیل ضمانت و تعهد شامل پشتیبانی خدمات، تعمیرات و تأمین قطعات استاندارد که موجب تضمین کارکرد مطلوب محصول می‌باشد.

ث - واسطه خدمات فروش و پس از فروش: اشخاص حقیقی یا حقوقی که با موافقت عرضه‌کننده، صرفاً یا توأمأ عهده دار خدمات فروش و پس از فروش خودرو از طریق نمایندگی‌های مجاز می‌باشند، واسطه مذکور می‌تواند به عنوان بخشی از مجموعه عرضه‌کننده یا به عنوان شرکتی مستقل تحت نظارت عرضه‌کننده فعالیت نموده و خدمات خود را ارائه نماید.

ج - نمایندگی مجاز: هر شخص حقیقی یا حقوقی که با موافقت عرضه‌کننده عهده دار فروش و خدمات پس از فروش خودرو در طول مدت ضمانت است.

چ - شیوه ارائه خدمات پس از فروش خودرو: بر اساس استاندارد ملی شماره (۱۹۱۱۷) در خصوص تعیین شیوه مربوط به امور خدمات پس از فروش خودرو، شاخص‌ها و نحوه ارزیابی عرضه‌کننده، واسطه خدمات پس از فروش و نمایندگی‌های مجاز آن و همچنین رده‌بندی و پایش عملکرد آنها می‌باشد.

ح - دستورالعمل شرایط، ضوابط و ارزیابی خدمات فروش خودرو: دستورالعملی که به منظور تعیین شیوه مربوط به امور خدمات فروش خودرو، شاخص‌ها و نحوه ارزیابی عرضه‌کننده، واسطه خدمات فروش و نمایندگی‌های آن و همچنین رده‌بندی و پایش عملکرد آنها توسط وزارت تهیه و ابلاغ می‌شود.

خ - خدمات دوره تضمین: مجموعه خدمات تعمیرات، تأمین و تعویض قطعات یا تعویض خودرو که در یک دوره زمانی با طی مسافت مشخص مطابق مواد (۱۲) و (۱۳) این آیین‌نامه و انجام آن به صورت رایگان به عهده عرضه‌کننده می‌باشد.

د - خدمات دوره تعهد: مجموعه خدمات تعمیرات، تأمین و تعویض قطعات و پشتیبانی خدمات که در یک دوره زمانی مشخص مطابق ماده (۱۵) این آیین‌نامه و در قبال دریافت اجرت برابر با نرخ مصوب موضوع بند (ط) ماده (۲) این آیین‌نامه از سوی عرضه‌کننده برای مصرف‌کننده انجام می‌شود.

ذ - خدمات سیار: خدمات امداد و تعمیراتی که در محل استقرار خودرو در بیرون از نمایندگی مجاز به مصرف‌کننده ارائه می‌شود.

ر - خدمات فنی استاندارد: خدماتی که مطابق با استاندارد کارخانه‌ای، ملی، بین‌المللی، یا سایر استانداردها و دستورالعمل‌های تخصصی رسمی باشد.

ز - ضمانت‌نامه: سندی است به زبان فارسی و در بر گیرنده مسئولیت دوره ضمانت و تعهد خدمات عرضه‌کننده و استفاده مطلوب از خودرو که توسط عرضه‌کننده به همراه خودرو، تحویل مصرف‌کننده می‌شود.

ژ - استفاده مطلوب از خودرو: استفاده از هر خودرو مطابق مشخصات اعلام شده از سوی عرضه‌کننده به ویژه در مورد تعداد سرنشین و مقدار بار.

س- کتابچه راهنمای مصرف‌کننده: کتابچه‌ای است حداقل به زبان فارسی، که باید در زمان تحویل خودرو از طرف عرضه‌کننده به مصرف‌کننده تسلیم شود. این کتابچه باید حاوی مواردی از قبیل نحوه استفاده مطلوب از خودرو، عناوین متعلقات الزامی همراه خودرو از قبیل رادیو یخش، چرخ زاپاس، جک، آچار چرخ، کف پوش متحرک، مثلث خطر و تجهیزات اضافی خودرو، میزان مصرف سوخت (به تفکیک سیکل شهری، برون شهری و ترکیبی) و همچنین عناوین بازدیدهای دوره‌ای، نام و نشانی نمایندگی‌های مجاز شبکه فروش و خدمات پس از فروش، متن قانون، آیین‌نامه و دستورالعمل‌های اجرایی آن باشد.

ش- تأمین خودروی جایگزین مشابه: واگذاری خودروی مشابه و در صورت عدم امکان، پرداخت خسارت توقف خودرو در دوره تضمین است.

ص- قیمت کارشناسی: قیمتی که بر اساس نظر کارشناس رسمی دادگستری در رشته مرتبط تعیین می‌شود.

ض- شرکت بازرسی: شخصیت حقوقی دارای صلاحیتی از طرف سازمان ملی استاندارد ایران که توسط وزارت برای انجام ارزیابی عملکرد عرضه‌کننده، واسطه فروش، واسطه خدمات پس از فروش، نمایندگی‌های مجاز و ارائه گزارش‌های ادواری یا موردی به وزارت و عرضه‌کننده انتخاب می‌شود.

ط- نرخ خدمات و قطعات: نظر به صنفی بودن فعالیت نمایندگی‌های مجاز، واسطه خدمات پس از فروش و خدمات سیار، اجرت یا دستمزد خدمات و همچنین نرخ قطعات و مواد مصرفی مطابق ماده (۵۱) اصلاحی قانون نظام صنفی کشور - مصوب ۱۳۹۲ - با محوریت کمیسیون نظارت تعیین و در ازای ارائه خدمات و ابلاغ صورتحساب رسمی به مصرف‌کننده، از وی دریافت می‌شود.

ظ- خودروی نو: خودرویی که به هنگام تحویل به مصرف‌کننده بیش از (۹۹) کیلومتر طی مسافت نکرده باشد.

ع- عیب: زیاده، نقیصه و یا تغییر حالتی که موجب کاهش ارزش اقتصادی کالا، خدمت یا عدم امکان استفاده متعارف از آن می‌شود.

غ- قطعه ایمنی خودرو: قطعاتی که عیب آنها موجب احتمال صدمه جسم، جان و مال اشخاص می‌گردد.

تبصره: فهرست این قطعات توسط وزارت با همکاری سازمان ملی استاندارد ایران و پلیس راهنمایی و رانندگی نیروی انتظامی جمهوری اسلامی ایران تهیه و اعلام می‌شود.

ف- عیب ایمنی: عیوبی که احتمال ایجاد صدمه به جسم، جان و مال اشخاص گردد.

تبصره: وزارت موظف است با همکاری سازمان ملی استاندارد ایران و پلیس راهنمایی و رانندگی جمهوری اسلامی ایران، فهرست عیوب ایمنی خودرو و همچنین قطعات مشمول استاندارد اجباری خودرو را تهیه و ابلاغ نماید.

ق- قطعه و ماده مصرفی: قطعات و موادی مانند روغن‌ها (نظیر روغن موتور و گیربکس)، مایعات (نظیر مایع ضد یخ و مایع شیشه‌شوی)، فیلترها (نظیر فیلتر بنزین، هوا و روغن) و سایر قطعات و موادی که فهرست کامل آن توسط وزارت تهیه و ابلاغ خواهد شد.

ک- استانداردها و مقررات ابلاغی: کلیه معیارها و مشخصات ناظر در تولید، ایمنی، کیفیت، آلودگی زیست محیطی، فروش و خدمات پس از فروش خودرو که از سوی وزارت، سازمان ملی استاندارد ایران، سازمان حفاظت محیط زیست و وزارت نفت ابلاغ و رعایت آنها از سوی عرضه‌کننده الزامی است.

تبصره- استانداردهای فنی شرکت‌های عرضه‌کننده در صورت عدم مغایرت با موارد فوق، جزو استانداردهای ابلاغی محسوب خواهد شد.

ماده ۳- عرضه‌کننده موظف است در سامانه اطلاع‌رسانی خود، نسبت به فروش اینترنتی محصولات با قید مشخصات خودرو و شرایط فروش از قبیل نشان تجاری، نوع، تیپ، رنگ، تجهیزات درخواستی، قیمت خودرو، سود مشارکت، زمان تحویل و سایر موارد مرتبط اقدام نماید.

تبصره - عرضه‌کننده موظف است حداقل دو روز کاری قبل از اجرای فرآیند فروش شرایط موصوف را اطلاع رسانی عمومی نماید.

ماده ۴- عرضه‌کننده موظف است قیمت نهایی محصولات خود به همراه قید نوع، تیپ، رنگ و متعلقات، ضوابط و روش‌های مختلف فروش و فرآیند خرید را به صورت شفاف

و روشن مطابق جدول زیر تهیه و در پایگاه اطلاع‌رسانی و نمایندگی‌های مجاز فروش خود، در دسترس متقاضیان خرید قرار دهد:
ضوابط و روش‌های مختلف فروش:

سفرایشی تعداد محدود	مشارکت در تولید	پیش فروش		تحویل فوری	قیمت
		عادی	قطعی		
قیمت توافقی زمان عقد قرارداد	قیمت زمان تحویل مندرج در قرارداد	قیمت زمان تحویل مندرج در قرارداد	قیمت قطعی زمان عقد قرارداد	قیمت قطعی زمان عقد قرارداد	قیمت
داخلی سه ماه وارداتی چهار ماه	سه سال	دوازده ماه	نه ماه	سی روز	حداکثر تاریخ تحویل
-	حداقل سود سپرده سه ساله نظام بانکی	حداقل سود سپرده یک ساله نظام بانکی	حداقل سود سپرده برابر مقررات نظام بانکی در مدت قرارداد	-	حداقل سود مشارکت
حداکثر سه درصد کمتر از نرخ سود سپرده یک ساله نظام بانکی	حداکثر سه درصد کمتر از نرخ سود سپرده یک ساله نظام بانکی	حداکثر سه درصد کمتر از نرخ سود سپرده یک ساله نظام بانکی	حداکثر سه درصد کمتر از نرخ سود سپرده یک ساله نظام بانکی	حداکثر سه درصد کمتر از نرخ سود سپرده یک ساله نظام بانکی	حداقل سود انصراف (درصد)
سه درصد ماهانه	سود مشارکت بعلاوه یک درصد ماهانه	سود مشارکت بعلاوه یک درصد ماهانه	سود مشارکت بعلاوه یک درصد ماهانه	دو و نیم درصد ماهانه	جبران تأخیر در تحویل
در صورت تأخیر بیش از دو ماه در تحویل خودرو موضوع قرارداد، مشتری و شرایط مفاد قرارداد تحویل داده خواهد شد. این موضوع شامل خودروی وارداتی نمی‌شود.	در صورت عدم امکان تحویل خودروی جایگزین از میان خودروهای تولیدی به انتخاب مشتری و شرایط مفاد قرارداد تحویل داده خواهد شد. این موضوع شامل خودروی وارداتی نمی‌شود.	-	-	نداشتن تعهدات معوق	شرایط

- در کلیه روشها، اطمینان از تأمین CKD/CBU و شماره گذاری توسط عرضه‌کننده الزامی است.
- در کلیه روشها، امکان پرداخت وجه ثمن خودرو به صورت اقساطی میسر می‌باشد.
- در صورت استفاده از تسهیلات بانکها، مؤسسات اعتباری و شرکت‌های لیزینگ، رعایت قوانین مرتبط با آن و حصول اطمینان عرضه‌کننده از تأمین و پرداخت تسهیلات توسط بانک‌ها، مؤسسات اعتباری و شرکت‌های لیزینگ به متقاضی، پیش از انعقاد قرارداد و دریافت وجوه، الزامی است.
- تعهدات معوق: در فروش‌های فوری، تعهداتی است که طبق قرارداد سررسید شده ولی خودرو تحویل نگردیده است.

تبصره ۱- حداکثر مبلغ قابل دریافت در قراردادهای پیش فروش معادل پنجاه درصد قیمت فروش نقدی محصول مورد نظر در هنگام عقد قرارداد می‌باشد.

تبصره ۲- سود انصراف و خسارت تأخیر مندرج در بخش ضوابط فروش، به صورت روزشمار محاسبه می‌شود.

ماده ۵- عرضه‌کننده موظف است قبل از اقدام به پیش فروش خودرو، مجوز مربوطه شامل تعداد خودروی قابل عرضه را از وزارت اخذ نماید.

ماده ۶- عرضه‌کننده موظف است نسبت به عقد قرارداد فروش با مصرف‌کننده اقدام نماید. در قرارداد فروش قید مشخصات خودرو مورد نظر از قبیل نشان تجاری، نوع، تیپ، رنگ و شرایط موضوع قرارداد مانند قیمت فروش، نرخ سود مشارکت، تاریخ تحویل خودرو با تعیین ماه و هفته تحویل، خسارت تأخیر در تحویل، فهرست متعلقات الزامی همراه خودرو از قبیل رادیو پخش، چرخ زاپاس، جک، آچار چرخ، کف پوش متحرک، مثلث خطر و تجهیزات درخواستی و ارائه یک نسخه از اصل قرارداد به مصرف‌کننده الزامی است.

تبصره: هرگونه تغییر در استانداردهای اجباری پس از عقد قرارداد، چنانچه موجب افزایش هزینه و مشمول قیمت گذاری شود، با تصویب مرجع قیمت گذاری در قیمت فروش لحاظ می‌شود.

ماده ۷- عرضه‌کننده موظف است در قرارداد پیش فروش، سود مشارکت وجوه دریافتی را از تاریخ دریافت ودیعه تا تاریخ تحویل مندرج در قرارداد پرداخت نماید.

تبصره ۱- عرضه‌کننده موظف است در صورت تأخیر در تحویل خودرو، از تاریخ تحویل مندرج در قرارداد تا زمان تحویل خودرو به مصرف‌کننده، مبلغ خسارت تأخیر در تحویل را نسبت به وجوه پرداختی محاسبه و پرداخت نماید.

تبصره ۲- در صورتی که مصرف‌کننده پس از ابلاغ دعوت نامه کتبی عرضه‌کننده، ظرف پانزده روز کاری نسبت به تصفیه حساب خودرو موضوع قرارداد اقدام ننماید، عرضه‌کننده می‌تواند خودرو را به سایر متقاضیان تحویل و نوبت مصرف‌کننده را به موعده دیگری که نحوه تعیین آن در قرارداد مشخص شده، موکول نماید.

تبصره ۳- در صورت اعلام انصراف مصرف‌کننده یک ماه پس از عقد قرارداد، سود انصراف بر مبنای ضرایب مندرج در جدول ذیل ماده (۴) این آیین‌نامه محاسبه و پرداخت می‌شود. عرضه‌کننده موظف است سود انصراف و مبلغ پرداختی را ظرف بیست روز به مصرف‌کننده پرداخت نماید. انصراف مصرف‌کننده قبل از یک ماه از زمان عقد قرارداد مشمول سود انصراف نمی‌شود.

تبصره ۴- در صورتی که زمان بازپرداخت وجوه پرداختی مصرف‌کننده بیش از بیست روز شود، سود انصراف متعلقه از تاریخ تأخیر تا تاریخ بازپرداخت وجوه مذکور نیز باید محاسبه و پرداخت گردد.

ماده ۸- عرضه‌کننده موظف است هرگونه تغییر در شرایط عرضه را نسبت به شرایط مندرج در قرارداد به استثنای الزامات قانونی، رضایت کتبی مصرف‌کننده در الحاقیه قرارداد منعقد، قبل از ارسال دعوت نامه تکمیل وجه، قید و به تأیید و امضای طرفین برساند.

تبصره: در صورت بروز مشکل در فرآیند رعایت استانداردهای مصوب و تأخیر در تحویل خودرو، مسئولیت جبران خسارات وارده و کسب رضایت مصرف‌کننده بر عهده عرضه‌کننده است.

ماده ۹- عرضه‌کننده موظف است در زمان تحویل، خودروی درخواستی مصرف‌کننده را در حضور وی کنترل نموده و پس از حصول اطمینان از عدم وجود عیب، خودرو را تحویل دهد.

تبصره ۱- عرضه‌کننده موظف است در صورت وجود عیب احتمالی در خودرو، عیب مربوط را مطابق زمان استاندارد تعمیراتی مربوط، رفع کند مشروط بر آن رفع عیب، موجب کاهش ارزش قیمتی خودرو نگردد. در غیر این صورت عرضه‌کننده موظف است نسبت به تعویض خودرو و یا اخذ رضایت کتبی مصرف‌کننده اقدام نماید.

تبصره ۲- در صورتی که مصرف‌کننده در دوره تضمین به نمایندگی مجاز مراجعه نماید و رفع کامل عیوب خودرو تحت هر شرایطی در مدت زمان باقی مانده از دوره مذکور

- برای نمایندگی مجاز مقدور نباشد، عرضه‌کننده یا واسطه فروش با نمایندگی مجاز موظف است ضمن الزام نمایندگی مجاز به اعلام کتبی موضوع به مصرف‌کننده ترتیبی اتخاذ نماید که خودرو در اولین فرصت ممکن تحت شرایط تضمین رفع عیب گردد.
- تبصره ۳- عرضه‌کننده موظف است در صورتی که رفع عیوب خودرو مستلزم گذشت زمان باشد، ضمن ثبت دقیق عیوب خودرو در دو نسخه و تحویل یک نسخه از آن به مصرف‌کننده، برابر ماده (۱۷) این آیین‌نامه رفتار نماید.
- ماده ۱۰- عرضه‌کننده موظف است سند فروش، صورتحساب فروش همراه با درج تفکیکی اقلام تشکیل دهنده، بهای خودرو شامل بهای خالص خودرو، شماره‌گذاری، بیمه، عوارض، مالیات و سایر موارد مربوط، برگه‌های ضمانت، کتابچه راهنمای مصرف‌کننده حداقل به زبان فارسی و تجهیزات اضافی رادر زمان تحویل خودرو به مصرف‌کننده ارائه نماید.
- ماده ۱۱- عرضه‌کننده موظف است نسبت به تهیه نظامات و دستورالعمل‌های زیر و نظارت بر حسن اجرای آن، در چارچوب دستورالعمل ابلاغی وزارت اقدام نماید:
- الف - فرآیند فروش
- ب - فرآیند و نظام پرداخت سود و خسارت متعلقه به مصرف‌کننده
- پ - بازرسی قبل از تحویل خودرو
- ت - حمل مناسب خودرو از محل عرضه‌کننده تا نمایندگی مجاز
- ث - نظام آموزش کارکنان شرکت عرضه‌کننده و نمایندگی‌های مجاز خود
- ج - پذیرش، گردش کار خدمات قابل ارائه، برنامه ریزی تعمیرات و ترخیص خودرو به نمایندگی مجاز.
- چ - راهنمای تعمیراتی بخش‌های مختلف خودرو
- ح - نظام تأمین و توزیع به موقع کلیه قطعات مورد نیاز واسطه خدمات پس از فروش و نمایندگی مجاز آنها.
- خ - نظام تشویق، تنبیه و اعطا و لغو نمایندگی‌های مجاز خود
- د - ارتقای کمی و کیفی شبکه نمایندگی‌های مجاز خود.
- ذ - اطلاع‌رسانی شفاف رتبه نمایندگی و حقوق مشتریان در محل پذیرش نمایندگی مجاز
- ر - نظام نظرسنجی از مراجعین کلیه نمایندگی‌های مجاز
- ز - ساز و کار ردیابی قطعات به ویژه قطعات ایمنی نصب شده بر روی خودرو
- ژ - نظام رسیدگی به شکایات و تعیین تکلیف موضوع با رعایت ضوابط قانونی ظرف بیست روز.
- س - نظام آرایه خدمات سیار و طرح‌های امدادی در دوره تضمین و دوره تعهد برای مشترکین خود.
- ماده ۱۲- دوره تضمین برای خودروهای سبک شامل سواری، ون و وانت از تاریخ تحویل به مصرف‌کننده حداقل دو سال یا کارکردی برابر چهار هزار (۴۰۰۰۰) کیلومتر، هر کدام زودتر فرا برسد، برای خودروهای سنگین شامل مینی بوس، میدل باس، اتوبوس، کامیونت، کامیون و کشنده از تاریخ تحویل به مصرف‌کننده حداقل دو سال یا کارکردی برابر دویست هزار (۲۰۰۰۰۰) کیلومتر، هر کدام زودتر فرا برسد و برای انواع موتورسیکلت از تاریخ تحویل به مصرف‌کننده حداقل یک سال می‌باشد.
- تبصره ۱- عرضه‌کننده می‌تواند بر اساس سیاست تجاری خود و به منظور افزایش رضایت‌مندی مصرف‌کننده، نسبت به افزایش دوره تضمین یا تعهد اقدام نماید که در این صورت باید جزئیات شرایط آن به طور کتبی و شفاف به مصرف‌کننده اعلام گردد.

قانون و آیین‌نامه حمایت از حقوق مصرف‌کنندگان

تبصره ۲- ضمانت رنگ برای خودروهای سبک حداقل سه سال، برای خودروهای سنگین حداقل هجده ماه و برای موتورسیکلت حداقل سه ماه می‌باشد.

تبصره ۳- عرضه‌کننده موظف است قطعات، مواد مصرفی و استهلاکی ناشی از عیوب کیفی و مونتاژی در هر یک از مجموعه‌های خودرو را مشمول خدمات دوره تضمین نماید.

تبصره ۴- تعمیر یا تعویض قطعات خودرو، ناشی از خسارت حاصل از حادثه یا تصادف که به علت عیب فنی خودرو نباشد، مشمول ضمانت نمی‌گردد.

ماده ۱۳- کلیه قطعات و مجموعه‌های خودرو به جز قطعات و مواد مصرفی، مشمول خدمات دوره تضمین می‌باشند.

تبصره ۱- فهرست قطعاتی که به عنوان قطعات و مواد مصرفی قلمداد نشده از جمله تجهیزات کاهنده آلایندگی هوا شامل کربن کنیستر، کاتالیست کانورتور، حسگر دوم اکسیژن و عمر کارکرد آنها کمتر از مدت زمان مورد نظر در دوره تضمین خودرو می‌باشد، توسط وزارت تعیین و ابلاغ خواهد شد.

تبصره ۲- عملکرد صحیح سیستم و قطعات کیسه هوا صرفاً مشمول دوره تضمین نبوده و بر اساس استانداردهای ابلاغی شامل دوران تعهد نیز می‌باشد.

ماده ۱۴- عیوب ناشی از عدم انجام خدمات دوره ای مطابق با شرایط مندرج در کتابچه راهنمای مصرف‌کننده خودرو در شبکه نمایندگی‌های مجاز شرکت عرضه‌کننده خودرو، باعث خروج مجموعه‌های مرتبط خودرو به خدمت مورد نظر، از شرایط تضمین می‌گردد.

ماده ۱۵- مدت زمان تعهد خدمات شامل تعمیرات و تأمین قطعات، ده سال بعد از فروش آخرین دستگاه خودرو از همان نشان تجاری و نوع خودرو، توسط عرضه‌کننده می‌باشد.

ماده ۱۶- عرضه‌کننده موظف است نسبت به راه‌اندازی سامانه‌ای مبتنی بر فناوری اطلاعات به منظور رعایت مفاد ماده (۵) قانون و تعیین زمان و محل مراجعه مصرف‌کننده به نمایندگی‌های مجاز در دوره تضمین و تعهد اقدام نماید. در صورتی که مصرف‌کننده تأکید بر پذیرش در نمایندگی خاصی را داشته باشد عرضه‌کننده باید در اولین زمان ممکن، نسبت به اجرای این درخواست، اقدام نماید.

ماده ۱۷- عرضه‌کننده موظف است چنانچه رفع عیوب خودرو در دوره تضمین که ناشی از خسارت حاصل از حادثه و یا تصادف نباشد و بیش از دو روز کاری یا زمان استاندارد تعمیرات تأیید شده به طول انجامید، به تأمین خودرو مشابه جایگزین در طول مدت تعمیرات و در صورت عدم امکان، پرداخت خسارت حق توقف خودرو به شرح مفاد این آیین‌نامه اقدام نماید.

تبصره ۱- مدت زمان توقف خودرو، برای پرداخت خسارت در دوره تضمین و دوره تعهد به ترتیب بعد از دو و هفت روز کاری و یا زمان استاندارد تعمیرات تأیید شده، برای کلیه روزهای توقف خودرو در نمایندگی اعم از تعطیل و غیر تعطیل بدون در نظر گرفتن فرآیندهای داخلی سازنده و وارد کننده و نیز واسطه خدمات پس از فروش و یا نمایندگی مجاز آن، آغاز و در روزی که نمایندگی مجاز پس از انجام تعمیرات لازم، آمادگی تحویل خودرو به مصرف‌کننده را اعلام نماید، پایان می‌یابد. در هر صورت مدت زمان توقف خودرو به دوره تضمین یا تعهد خودروی مربوط اضافه می‌شود.

تبصره ۲- در صورت مراجعه مصرف‌کننده برای رفع عیب تکراری به همان نمایندگی مجاز و یا هر یک از نمایندگی‌های مجاز دیگر برای بار دوم و یا بیشتر، زمان توقف خودرو از بدو تاریخ پذیرش خودرو برای پرداخت خسارت محاسبه می‌گردد.

تبصره ۳- در صورتی که عیوب موجود در هر یک از مجموعه‌های خودرو که به تشخیص مرجع رسیدگی کننده موضوع ماده (۳) قانون موجب بروز حادثه یا تصادف و یا آلایندگی بیش از حد مجاز هوا گردد، خدمات مربوط مشمول ضوابط این ماده بوده و بر عهده عرضه‌کننده خودرو می‌باشد.

ماده ۱۸- ضوابط پرداخت خسارت توقف خودرو به استثنای خسارات ناشی از موارد حادثه و تصادف به شرح زیر است:

الف - خودروی سواری: از زمان تحویل خودرو به نمایندگی مجاز به ازای هر روز توقف مازاد، به میزان یاد شده در ماده (۱۷) این آیین‌نامه به مقدار پانزده ده هزارم (۰/۰۰۱۵) البهای خودرو به عنوان هزینه توقف توسط عرضه‌کننده به مصرف‌کننده پرداخت می‌شود.

- ب - خودروی عمومی (تاکسی، وانت، ون) از زمان تحویل خودرو به نمایندگی به ازای هر روز توقف مازاد به میزان یاد شده در ماده (۱۷) این آیین‌نامه به مقدار دو هزارم (۰/۰۰۲) بهای خودرو به عنوان هزینه توقف توسط عرضه‌کننده به مصرف‌کننده پرداخت می‌شود.
- پ - خودروی سنگین (مینی بوس، میدل باس، اتوبوس، کامیونت، کامیون و کشنده): به ازای هر روز توقف مازاد به میزان یاد شده در ماده (۱۷) این آیین‌نامه به مقدار یک هزارم (۰/۰۰۱) بهای خودرو به عنوان هزینه توقف توسط عرضه‌کننده به مصرف‌کننده پرداخت می‌شود.
- ت - موتور سیکلت: به ازای هر روز توقف مازاد به میزان یاد شده در ماده (۷۱) این آیین‌نامه به مقدار یک هزارم (۰/۰۰۱) بهای موتور سیکلت به عنوان هزینه توقف توسط عرضه‌کننده به مصرف‌کننده پرداخت می‌شود.
- تبصره ۱- در صورت عدم توافق طرفین نسبت به مبلغ خسارت توقف خودرو، مراتب با کسب نظر کارشناس رسمی دادگستری انجام می‌پذیرد.
- تبصره ۲- عرضه‌کننده موظف است رأساً یا از طریق واسطه خدمات پس از فروش خود پس از اخذ مدرک مثبته در مورد احراز مالکیت خودرو، نسبت به پرداخت خسارت توقف خودرو در کمتر از پانزده روز اقدام نماید.
- تبصره ۳- در صورتی که توقف خودروی سنگین بیش از یک ماه به طول انجامد، با موافقت کتبی مصرف‌کننده برای هر روز توقف خودرو مازاد بر یک ماه، عرضه‌کننده ملزم به پرداخت دو ده هزارم (۰/۰۰۰۲) بهای خودرو علاوه بر مقدار قبلی می‌باشد.
- ماده ۱۹- عرضه‌کننده موظف است رأساً یا از طریق واسطه فروش و خدمات پس از فروش، ساز و کار پرداخت هزینه خسارات وارده به مصرف‌کننده شامل موارد اشاره شده در قانون و این آیین‌نامه را راه‌اندازی و اجرا نماید. عملکرد این نظام باید به گونه‌ای باشد که مصرف‌کننده را از میزان و چگونگی دریافت هزینه‌ها و خسارات خودروی خود مطلع نماید.
- ماده ۲۰- عرضه‌کننده موظف است رأساً یا از طریق شبکه نمایندگی مجاز خود تحت هر شرایطی به پذیرش کلیه خودروهایی که به دلیل وجود عیب قطعات ایمنی قادر به تردد نیستند، اقدام نماید.
- تبصره - عرضه‌کننده موظف است در دوره تضمین، هزینه‌های بارگیری و حمل خودروهای در راه مانده و غیر قابل تعمیر به نزدیک‌ترین نمایندگی مجاز را به استثنای موارد تصادفی که ناشی از عیوب سایر قطعات و مجموعه‌های خودرو نباشد، تقبل نماید.
- ماده ۲۱- عرضه‌کننده در دوره تعهد موظف است از طریق واسطه خدمات پس از فروش و یا نمایندگی‌های مجاز، نسبت به پذیرش تمام خودروهای تحت مسئولیت خود و همچنین سایر خودروهای مشابه وارداتی توسط اشخاص حقیقی و حقوقی فاقد نمایندگی رسمی، مطابق با دستورالعمل ابلاغی وزارت اقدام نماید.
- ماده ۲۲- عرضه‌کننده موظف است نسبت به تعیین نرخ خدمات تعمیرات، قطعات یدکی و مواد مصرفی مطابق بند (ط) ماده (۲) این آیین‌نامه و همچنین تدوین جدول زمان تعمیرات، مطابق با استاندارد سازنده خودرو اقدام نموده و پس از تطبیق و صحت‌گذاری توسط شرکت بازرسی ظرف یک ماه از زمان اعلام شرکت عرضه‌کننده، آن را به واسطه خدمات پس از فروش و نمایندگی‌های مجاز خود ابلاغ نماید. بر اساس این ضوابط، نمایندگی و یا واسطه خدمات پس از فروش، صورتحساب مصرف‌کننده را به ایشان تسلیم می‌نماید.
- تبصره - عرضه‌کننده موظف است امکان مقایسه صورتحساب صادره با نرخ خدمات را از طریق پایگاه اطلاع‌رسانی خود فراهم نماید.
- ماده ۲۳- عرضه‌کننده موظف است نمایندگی‌های مجاز را ملزم نماید تا ضمن تسلیم صورتحساب به مصرف‌کننده، خدمات ارائه شده خود را به مدت دو ماه یا سه هزار کیلومتر، هر کدام زودتر فرا برسد و قطعات را به مدت شش ماه یا ده هزار کیلومتر، هر کدام زودتر فرا برسد ضمانت نمایند.
- ماده ۲۴- نمایندگی مجاز موظف است چنانچه تشخیص دهد علاوه بر عیوب مندرج در برگ پذیرش، خودرو عیب دیگری دارد، قبل از تعمیر یا تعویض قطعه، با مصرف‌کننده تماس

گرفته و از او جهت انجام تعمیرات تعیین تکلیف نماید. در صورت عدم موافقت مصرف‌کننده، مراتب هنگام تحویل خودرو به صورت کتبی مستند سازی شود.

تبصره - نمایندگی مجاز موظف است در دوره تعهد، داغی قطعات تعویضی را به مصرف‌کننده تحویل و رسید دریافت نماید.

ماده ۲۵- چنانچه به تشخیص مراجع مذکور در ماده (۳) قانون به علت عدم کیفیت تعمیرات، سهل‌انگاری و با استفاده از قطعات غیر استاندارد توسط عرضه‌کننده، واسطه خدمات پس از فروش و نمایندگی مجاز خسارتی متوجه مصرف‌کننده گردد، عرضه‌کننده موظف به جایگزین کردن قطعات، رفع نقصان خدمات بدون دریافت وجه و جبران خسارات وارده می‌باشد.

ماده ۲۶- تعداد نمایندگی‌های مجاز و واحدهای خدمات سیار، بر اساس دستورالعمل ابلاغی وزارت تعیین خواهد شد.

ماده ۲۷- عرضه‌کننده موظف است در شبکه نمایندگی‌های مجاز فروش و خدمات پس از فروش خود صرفاً از ظرفیت واحدهای دارای سطح کیفی قابل قبول، مطابق با ضوابط استاندارد ملی شیوه ارائه خدمات پس از فروش (استاندارد شماره ۱۹۱۱۷) و دستورالعمل شرایط، ضوابط و ارزیابی خدمات فروش استفاده نماید.

ماده ۲۸- عرضه‌کننده موظف است نسبت به استقرار شبکه رایانه ای برای واسطه‌ها و نمایندگی‌های مجاز فروش و خدمات پس از فروش شامل محاسبه مدت توقف خودرو، فهرست قطعات و مواد مصرفی و اجرت تعمیرات برای هر خودرو و نیز صورتحساب هر مصرف‌کننده اقدام نماید.

تبصره - شرکت عرضه‌کننده موظف است امکان دسترسی شرکت بازرسی به اطلاعات این شبکه را فراهم نماید.

ماده ۲۹- مسئولیت رسیدگی به شکایات مصرف‌کننده و جلب رضایت ایشان در مرحله اول بر عهده عرضه‌کننده می‌باشد. در صورت بروز اختلاف بین عرضه‌کننده و مصرف‌کننده، رأساً از طریق سازمان‌های صنعت، معدن و تجارت استان‌ها و با نظارت سازمان حمایت مصرف‌کنندگان و تولیدکنندگان مورد بررسی و رسیدگی قرار می‌گیرد. چنانچه رضایت مصرف‌کننده تأمین نشود، می‌تواند به هیأت حل اختلاف موضوع تبصره (۲) ماده (۳) قانون مراجعه کند. هیأت حل اختلاف موظف است ظرف بیست روز از تاریخ ثبت شکایات به موضوع رسیدگی و نسبت به آن کتباً اعلام رأی کند. ملاک رأی، نظر اکثریت اعضای هیأت است. این رأی باید ظرف ده روز از تاریخ ابلاغ اجرا شود.

تبصره ۱- دبیرخانه هیأت حل اختلاف موضوع این ماده و محل تشکیل جلسات آن در محل سازمان صنعت، معدن و تجارت استان‌ها می‌باشد.

تبصره ۲- سازمان صنعت، معدن و تجارت استان‌ها مکلف است ظرف یک ماه از تاریخ تصویب این آیین‌نامه، هیأت‌های حل اختلاف مربوط را در محل آن سازمان با استفاده از پست‌های سازمانی موجود تشکیل داده و امکانات نیروی انسانی و محل لازم را در اختیار آنها قرار دهد.

تبصره ۳- ثبت اعتراض و رسیدگی به آن در هیأت حل اختلاف رایگان است. اما حق الزحمه کارشناس رسمی که در هیأت حاضر و اظهار نظر می‌کند باید ظرف پنج روز از تاریخ اعلام هیأت، توسط شاکی پرداخت شود، در غیر این صورت، هیأت پرونده اعتراض را با ذکر دلیل مختومه اعلام می‌نماید.

تبصره ۴- کلیه نهادها و سازمان‌هایی که مصرف‌کنندگان جهت طرح شکایت به آنها مراجعه می‌نمایند موظفند شکایت مصرف‌کننده را به وزارت ارسال نمایند.

تبصره ۵- سازمان حمایت مصرف‌کنندگان و تولیدکنندگان ظرف یک ماه پس از ابلاغ این آیین‌نامه مکلف است دستورالعمل نحوه رسیدگی به شکایات مصرف‌کنندگان خودرو را به سازمان‌های صنعت، معدن و تجارت استان‌ها اعلام نمایند.

ماده ۳۰- عرضه‌کننده موظف است ساز و کار نظارت مستمر بر نمایندگی‌های مجاز را بر اساس وظایف تعیین شده در قانون آیین‌نامه و دستورالعمل‌های اجرای ذی ربط آن ایجاد نماید.

تبصره - نظارت بر ارزیابی ادواری عرضه‌کننده خودرو، واسطه فروش، واسطه خدمات پس از فروش و نمایندگی‌های مجاز آنها و ارائه گزارش‌های ارزیابی به وزارت و عرضه‌کننده، به عهده شرکت بازرسی منتخب وزارت می‌باشد.

تبصره ۲- عرضه‌کننده موظف است نام و نشانی کلیه نمایندگی‌های مجاز فعال و تعلیق شده خود را به همراه سایر مشخصات و همچنین مشخصات مشتریان مراجعه‌کننده به شبکه خدمات پس از فروش شامل نام مشتری، شماره تماس، نوع خودرو، تاریخ پذیرش و نام نمایندگی مراجعه شده را بصورت دسترسی بر خط جهت ارزیابی عملکرد آن، به شرکت بازرسی معرفی نماید.

ماده ۳۱- مسئولیت نظارت بر حسن اجرای این آیین‌نامه بر عهده وزارت است.

ماده ۳۲- تصمیم نامه شماره ۴۳۶۷۸/۴۴۱۳۳ مورخ ۱۳۸۹/۰۲/۲۹ لغو می‌شود.

■ جهت کسب اطلاعات بیشتر در خصوص قانون و آیین‌نامه حمایت از حقوق مصرف‌کننده خواهشمند است به وب سایت شرکت ایساکو www.isaco.ir قسمت خدمات - حقوق مشتریان یا به موبایل اپلیکیشن ایساکو مراجعه و یا با شماره ۰۹۶۴۴۰ تماس حاصل فرمائید.

جهت ثبت و پیگیری درخواست‌ها، پیشنهادات و شکایات می‌توانید به سایت

مدیریت ارتباط با مشتریان به آدرس CRM.IKCO.IR مراجعه فرمایید.



خدمات امدادی و طلایی امداد خودرو ایران



۱۷۸ کلیات
۱۸۱ خدمات امداد سیار
۱۸۳ خدمات کارت طلایی
۱۸۷ سایر خدمات

شرکت امداد خودرو ایران به عنوان پیشگام در ارائه خدمات نوین امدادی، در سال ۱۳۷۸ تأسیس گردید و هم اکنون مجهز به تخصصی ترین و گسترده ترین ناوگان امداد خودرویی در سراسر کشور می باشد. به دنبال استقبال هموطنان عزیز از خدمات کارت اشتراک " امداد سیار" و به منظور ایجاد رفاه، آرامش و اطمینان بیشتر، اقدام به ارائه مجموعه کاملی از خدمات خودرویی شامل امداد سیار، تعمیرات، سرویس های دوره ای، بازسازی زبان های وارده به خودرو و پوشش زبان ناشی از سرقت خودرو، تحت عنوان "خدمات طلایی" نموده است. در این بخش به تشریح انواع خدمات شرکت امداد خودرو ایران پرداخته شده است. جهت آشنایی با جزئیات و ضوابط و مقررات خدمات شرکت به سایت www.096440.ir مراجعه فرمایید.



مشتری گرامی

- شما مشمول دریافت خدمات شرکت امداد خودرو ایران می باشید. لطفاً با شماره ۰۹۶۴۴۰ (مرکز پاسخگویی این شرکت) تماس گرفته و با اعلام شماره شاسی (بدنه) خودرو، از نوع سطح خدمت و مدت اشتراک خود مطلع گردید.
- ❖ مشتریان می توانند جهت خرید یا ارتقاء سطح کارت اشتراک، از طریق شماره ۰۹۶۴۴۰، مراجعه به نمایندگی های مجاز ایران خودرو یا دفاتر بازاریابی شرکت که اطلاعات آنها در سایت شرکت موجود می باشد اقدام نمایند.
 - ❖ کلیه محصولات سواری صفر کیلومتر تولیدی شرکت ایران خودرو دارای اشتراک امداد سیار رایگان می باشند.

درخواست خدمات امداد سیار

متقاضیان می‌توانند، درخواست امداد سیار، سرویس‌های ادواری و نگهداری خودرو، تعمیرات سبک و تعویض شیشه در محل را از طریق کانال‌های ارتباطی زیر انجام دهند:

■ تماس با شماره ۰۹۶۴۴۰ یا تلفن دفاتر منطقه‌ای مندرج در سایت شرکت

■ مراجعه به سایت امداد خودرو ایران www.096440.ir

■ استفاده از اپلیکیشن امداد و ثبت درخواست امداد

■ استفاده از اپلیکیشن ایساکو و ثبت درخواست امداد فوری

■ استفاده از web app امداد خودرو (دریافت لینک از طریق تماس با ۰۹۶۴۴۰)



بعد از ثبت درخواست امداد، اکیپ‌های عملیاتی، در سریع‌ترین زمان ممکن، در محل مورد نظر مشتری، حضور خواهند یافت.

خودروهای امدادی، منقش به نام و آرم شرکت امداد خودرو ایران بوده و امدادگران شرکت نیز ملبس به لباس فرم شرکت و دارای کارت شناسایی معتبر می‌باشند.

(لینک شناسایی ناوگان امدادی پس از ثبت امداد به شماره همراه شما ارسال می‌گردد) بعد از اعزام امدادگر توسط مرکز پاسخگویی، مشخصات وی برای شما پیامک و موقعیت ایشان نسبت به موقعیت خودرو معیوب، از طریق لینک ارسالی قابل ردیابی می‌باشد.

- ❖ صورتحساب انجام خدمات، پس از پایان امداد رسانی به شماره همراه مشتری پیامک گردیده و از طریق لینک ارسالی، جزئیات خدمات و هزینه‌های مربوطه قابل مشاهده می‌باشد.
- ❖ پس از پایان امداد رسانی، لینک نظرسنجی به مشتری پیامک می‌گردد، لذا با اعلام میزان رضایت خود از خدمات دریافتی، شرکت را در ارائه خدمات مطلوب‌تر یاری نمایید.



جدول خدمات شرکت امداد خودرو ایران

شرح خدمات	امداد سیار	کارت طلایی سال	کارت طلایی یک ستاره	کارت طلایی دو ستاره	کارت طلایی سه ستاره	کارت طلایی چهار ستاره
خدمات امدادی:						
۱ پاسخ گویی به درخواست مشتریان	رایگان	رایگان	رایگان	رایگان	رایگان	رایگان
۲ راهنمایی و راه اندازی تلفنی	رایگان	رایگان	رایگان	رایگان	رایگان	رایگان
۳ اطلاع رسانی	رایگان	رایگان	رایگان	رایگان	رایگان	رایگان
۴ پیگیری امور مشتریان	رایگان	رایگان	رایگان	رایگان	رایگان	رایگان
۵ مشاوره فنی	رایگان	رایگان	رایگان	رایگان	رایگان	رایگان
۶ ایاب و ذهاب فعالیت های امدادی	رایگان	رایگان	رایگان	رایگان	رایگان	رایگان
۷ تعمیرات خودرو (قطعه و اجرت)*	طبق تعرفه	طبق تعرفه	طبق تعرفه	طبق ضوابط خدمات طلایی		
۸ سرویس در محل (اتو کلیک) و امداد گلس	طبق تعرفه	طبق تعرفه	طبق تعرفه	طبق ضوابط		
۹ حمل و جابجایی خودرو	رایگان	رایگان	رایگان	رایگان	رایگان	رایگان
۱۰ انتقال سرنشینان خودرو متوقف در جاده های بین شهری	رایگان	رایگان	رایگان	رایگان	رایگان	رایگان
خدمات امدادی:						
۱۱ پوشش زیان ناشی از حوادث	-----	طبق ضوابط خدمات طلایی				
۱۲ پوشش زیان سرقت کلی و جزئی	-----	طبق ضوابط خدمات طلایی				
۱۳ پوشش زیان حوادث و بلایای طبیعی (سیل، زلزله، آتشفشان، تگرگ، طوفان، صاعقه، ریزش آوار، آتش سوزی، انفجار)	-----	طبق ضوابط خدمات طلایی				
۱۴ پوشش زیان پاشش اسید و مواد شیمیایی	-----	طبق ضوابط خدمات طلایی				
۱۵ پوشش زیان شکست شیشه به تنهایی	طبق تعرفه		طبق ضوابط خدمات طلایی			
۱۶ تعویض خودرو در خسارت و سرقت کلی	-----	طبق ضوابط خدمات طلایی				
۱۷ ارائه سرویس های ادواری و نگهداری	طبق تعرفه	طبق تعرفه	طبق تعرفه	تا ۲۵۰۰۰ کیلومتر پیمایش	تا ۴۰۰۰۰ کیلومتر پیمایش	تا ۶۰۰۰۰ کیلومتر پیمایش
۱۸ انجام تعمیرات خودرو (قطعه و اجرت)*	طبق تعرفه	طبق تعرفه	طبق تعرفه	طبق ضوابط خدمات طلایی		
۱۹ تحویل لاستیک (حداکثر ۴ حلقه در یک دوره)	-----	-----	-----	-----	-----	هر ۶۰۰۰۰ کیلومتر پیمایش

* در صورتی که خودرو شما در دوره گارانتی شرکت ایران خودرو باشد، هزینه قطعات تعویضی، دستمزد و دریافت دافی قطعات، طبق ضوابط مشمول دوره گارانتی است.

خدمات امدادسیار

■ **راه‌اندازی تلفنی:** در صورت امکان راه‌اندازی خودرو توسط امدادخواه، کارشناسان مرکز پاسخگویی امداد خودرو ایران در ۲۴ ساعت شبانه‌روز آماده ارائه راهنمایی‌های فنی می‌باشند. کارشناسان فنی مستقر در مرکز پاسخگویی در صورت امکان، تلاش خواهند کرد ایرادات فنی خودرو را با راهنمایی مشتری در محل رفع نمایند. شایان ذکر است، این خدمات توسط امداد خودرو ایران در راستای سیاست‌های مشتری‌مداری گروه صنعتی ایران خودرو به صورت رایگان ارائه خواهد شد.

■ **خدمات عمومی امداد:** این خدمات شامل باتری کمکی، تامین سوخت، بازکردن درهای خودرو، پنچرگیری و تنظیم باد لاستیک، تعویض زاپاس و حمل خودرو می‌باشد که توسط ناوگان امداد سریع، پلاس یا حمل در محل مشتری برای اغلب خودروها، فارغ از برند کارخانه سازنده خودرو ارائه می‌گردد.

■ **امداد سریع:** در صورتی که خودرو شما به علت نقص فنی یا سانحه متوقف گردد و ادامه حرکت آن، احتمال بروز سانحه یا زیان برای خودرو، راننده و سرنشینان را در پی داشته باشد، در هر زمان از شبانه روز و در هر نقطه از کشور که امکان دسترسی با خودرو امدادی از طریق راه‌های تعریف شده در وزارت راه و شهرسازی میسر باشد، ناوگان امدادی جهت رفع ایراد یا حمل خودرو به محل توقف خودرو اعزام خواهد شد. خدمات امداد سریع شامل تعمیرات سبک امدادی بوده که طی مدت کمتر از ۲۰ دقیقه در محل قابل انجام می‌باشد. امدادگران با حداکثر توان تلاش می‌کنند، تا جایی که شرایط محیطی و ایمنی اجازه دهد خودروی شما را در محل توقف عیب‌یابی و راه‌اندازی نمایند.

■ **سرویس در محل (اتو کلیک):** به منظور رفاه حال مشتریان، خدمات سرویس در محل (تعویض روغن موتور، فیلترها، شمع، لنت ترمز، تسمه تایم، تأمین سوخت، پنچرگیری، تعویض تیغه برف پاک کن و ...) در محل زندگی یا کار ایشان، در اسرع وقت مطابق با زمان و مکان اعلام شده، توسط ناوگان اتو کلیک ارائه می‌گردد.

خدمات امداد سیار

- **امداد پلاس:** خدمت امداد پلاس با هدف جلوگیری از حمل خودرو و مدیریت زمان مشتریان، جهت انجام خدمات تعمیرگاهی سبک ارائه می‌گردد. از عمده خدمات قابل ارائه در امداد پلاس می‌توان به تعویض رادیاتور، پمپ هیدرولیک، دینام، استارت، شیلنگ پایین رادیاتور، و ده‌ها مورد دیگر اشاره نمود.
- **امداد گل‌س (تعویض شیشه در محل):** خدمت امداد گل‌س به منظور کاهش هزینه و جلوگیری از اتلاف وقت مشتری مطابق با زمان و مکان اعلام شده مشتری ارائه می‌گردد. در امداد گل‌س، خدماتی نظیر تعویض شیشه جلو، شیشه عقب، شیشه‌های جانبی، لچکی‌ها، چراغ و آینه قابل ارائه می‌باشد.
- **حمل خودرو:** در صورت عدم امکان راه‌اندازی خودرو در محل (توسط راه‌اندازی تلفنی، امداد سریع و امداد پلاس) حمل انواع خودرو با شیوه‌های نوین و استاندارد توسط ناوگان امدادی در طول ۲۴ ساعت شبانه‌روز، انجام می‌شود. با توجه به نوع خودرو متوقف شده و شرایط محیطی، ناوگان حمل شامل انواع خودرو سوار و خودروبر، عملیات امدادسانی و حمل را در سطح استانداردهای بین‌المللی انجام می‌دهند.
- **انتقال سرنشینان خودروی معیوب:** انتقال رایگان سرنشینان خودرو به نزدیکترین شهر، در شرایطی که خودرو در جاده‌های بین‌شهری متوقف شده باشد، انجام می‌شود.



خدمات کارت طلایی

مشترکینی که این خدمات را در قالب سطوح مختلف کارت طلایی سال، یک ستاره، دو ستاره، سه ستاره و چهار ستاره را خریداری می‌کنند، می‌توانند از خدمات ویژه شرکت امدادخودرو ایران به شرح ذیل بهره‌مند گردند:

- ❖ ارائه خدمات امدادی در تمام ساعات شبانه‌روز
- ❖ انتقال سرنشینان خودروی سانحه دیده به نزدیکترین شهر
- ❖ انتقال رایگان خودروی سانحه دیده به نزدیکترین نمایندگی مجاز
- ❖ پوشش زیان وارده به خودرو ناشی از سوانح، تصادفات و قطعات سرقت شده خودرو
- ❖ پوشش زیان تعویض خودرو ناشی از زیان کلی و سرقت کلی خودرو
- ❖ پوشش زیان وارده به خودرو ناشی از سوانح طبیعی نظیر: بارش تگرگ، آتشفشان، آذرخش، طوفان، سیل و زلزله
- ❖ پوشش زیان وارده به خودرو ناشی از سوانح غیر طبیعی نظیر: شکست شیشه به تنهایی، ریزش آوار، انفجار، ریزش مواد شیمیایی و اسیدی، افتادن یا پرتاب شی بر روی خودرو
- ❖ انجام تعمیرات خودرو مطابق با استانداردهای تعمیراتی شرکت ایران خودرو
- ❖ تضمین کیفیت و دوام رنگ خودرو تعمیر شده در دوره اشتراک به مدت یک سال

نکته ۱: در صورتی که مشترک، مقصر سانحه شناخته شده داشته باشد پوشش مازاد بر بیمه با رعایت ضوابط و مقررات در تعهد کارت طلایی می‌باشد.

نکته ۲: سقف تعهدات شرکت امداد خودرو ایران در زمان ارائه خدمات، شامل پوشش زیان، تعمیرات و سرویس‌های ادواری بر اساس ارزش خودرو و قطعات، مطابق قیمت‌های رسمی ایران خودرو و ایساکو در زمان خرید اشتراک می‌باشد.

خدمات کارت طلایی

■ تصادفات

پوشش زیان ناشی از به هم خوردن دو یا چند خودرو، برخورد به جسم ثابت یا متحرک، برخورد جسمی دیگر به خودرو، واژگونی و سقوط خودرو و زیان از زیر خودرو در تعهد تمامی سطوح کارت طلایی می‌باشد.

■ سرقت

❖ سرقت خودرو (کلی)

در صورتی که خودروی شما سرقت شود، نسبت به تشکیل پرونده اقدام نموده و مطابق ضوابط و مقررات شرکت امداد خودرو ایران، معرفی‌نامه جهت دریافت یک دستگاه خودروی صفرکیلومتر از محصولات موجود شرکت ایران خودرو دریافت خواهید نمود.

❖ سرقت لوازم خودرو (جزیی)

در صورتی که قطعات و لوازمی از خودرو سرقت گردد، جهت پوشش زیان سرقت جزئی، بلافاصله پس از دریافت گزارش سرقت از مراجع انتظامی با شماره ۰۹۶۴۴۰ تماس حاصل نمایید.

■ **سوانح:** پوشش زیان ناشی از آتشفشان، آذرخش، بارش تگرگ، انفجار، طوفان، سیل و زلزله، ریزش مواد شیمیایی و اسیدی، شکست شیشه به تنهایی، ریزش آوار و افتادن شی بر روی خودرو در تعهد کلیه سطوح کارت طلایی به استثناء کارت سال می‌باشد.

نکته: جهت دریافت خدمات فوق‌الذکر (تصادفات، سرقت، سوانح) به یکی از نمایندگی‌های مجاز ایران خودرو و یا در صورتی که خودرو قابل حرکت می‌باشد به یکی از مراکز کارشناسی شرکت امداد خودرو ایران مراجعه نمایید (جهت مشاهده آدرس مراکز کارشناسی به سایت www.096440.ir مراجعه فرمایید).

■ **تعویض خودرو:** مشترکین برای جبران زیان‌های کلی خودرو ناشی از حادثه یا تصادف (بیش از ۶۰٪ ارزش روز خودرو) می‌توانند با ارائه مدارک معتبر، طبق ضوابط جاری و در چارچوب مقررات شرکت امداد خودرو ایران یک دستگاه خودروی صفر کیلومتر از محصولات ایران خودرو را دریافت نمایند.

■ سرویس دوره‌ای

جهت انجام سرویس‌های دوره‌ای خودروی خود می‌توانید در زمان اعتبار اشتراک در کیلومتر تعیین شده، در بازه ۵۰۰ کیلومتر قبل و حداکثر ۱۵۰۰ کیلومتر بعد از آن برای سرویس مورد نظر به نمایندگی‌های مجاز ایران خودرو مراجعه و یا طی تماس تلفنی با شماره ۰۹۶۴۴۰ از خدمت سرویس در محل (اتو کلیک) استفاده نمایید. در این خدمت متناسب با سطح خدمت خریداری شده و بر اساس قطعات تعریف شده در هر سرویس، تعویض قطعات مصرفی ذیل انجام می‌گیرد:

- ❖ تعویض روغن موتور
- ❖ تعویض فیلترها (هوا، روغن، سوخت)
- ❖ تعویض شمع موتور
- ❖ تعویض لنت ترمز جلو
- ❖ تعویض تسمه تایمینگ



■ تعمیرات فنی خودرو

مشترکینی که این خدمات را در قالب کارت طلایی ۲-۳-۴ ستاره خریداری می‌کنند، در صورت بروز هرگونه ایراد فنی در خودرو، می‌توانند با مراجعه به نمایندگی‌های مجاز تعمیرات خودروی خود را طبق ضوابط امداد خودرو ایران و استانداردهای تعمیراتی گروه صنعتی ایران خودرو انجام دهند. در این خدمت کارشناسان امداد خودرو ایران بطور مستمر فرآیند انجام تعمیرات خودرو را در نمایندگی‌های مجاز گروه صنعتی ایران خودرو نظارت کرده و در نهایت پس از اطمینان از کیفیت خدمات، خودرو را به مشتری تحویل می‌دهند.

■ ارائه چهار حلقه لاستیک

این خدمت با هدف آسایش و بهبود ایمنی سفرهای مشترکین امداد خودرو ایران در نظر گرفته شده است. مشترکین کارت طلایی ۴ ستاره می‌توانند از خدمات تعویض چهار حلقه لاستیک پس از طی مسافت ۶۰۰۰۰ کیلومتر در طول یک دوره اشتراک بهره‌مند گردند.

■ جذب و تمدید اشتراک

کلیه خودروهای سواری تولید گروه صنعتی ایران خودرو تا ۱۰ سال از زمان تولید می‌توانند طبق ضوابط شرکت برای تمدید کارت طلایی در هر سال اقدام نمایند. در صورتی که مشترکین کارت طلایی قبل از اتمام اشتراک، مشمول شرایط تمدید باشند، نیازی به بازدید از خودرو نمی‌باشد، لیکن در صورت اتمام اعتبار اشتراک، صدور انواع کارت طلایی، بعد از بازدید و تأیید کارشناس مبنی بر سلامت خودرو، تمدید اشتراک مطابق ضوابط انجام خواهد شد. مدت اعتبار اشتراک امداد سیار خودروهای صفر کیلومتر تولیدی شرکت ایران خودرو که به اشتراک امداد خودرو ایران درآمده‌اند، دو سال می‌باشد.



سایر خدمات

شرکت امداد خودرو ایران مختر است علاوه بر ارائه خدمات ذکر شده در بخش‌های قبل، امکانات بیشتری را در اختیار متقاضیان قرار دهد.

■ مرکز پاسخگویی

مرکز پاسخگویی امداد خودرو ایران با هدف هدایت و پاسخگویی به خواسته‌های تعریف شده مشتریان به شرح زیر ایجاد گردید:

- ❖ تعیین نوبت مراجعه به نمایندگی‌های مجاز
- ❖ تعیین نوبت خدمت سرویس در محل (اتو کلیک) و امداد گلس
- ❖ ثبت شکایات گروه صنعتی ایران خودرو
- ❖ ارائه خدمات بازاریابی و فروش
- ❖ این مرکز در حال حاضر، علاوه بر پاسخگویی به نیازهای فوق‌الذکر مرتبط با گروه صنعتی ایران خودرو، امکان ارائه خدمات به شرح زیر را برای سازمان‌ها و شرکت‌های دیگر فراهم نموده است :
- ❖ میزبانی هوشمندانه مرکز پاسخگویی
- ❖ ساماندهی ارائه خدمات به مشتری در کوتاه‌ترین زمان ممکن و سهولت استفاده از خدمات ارائه شده
- ❖ اخذ بازخورد از مشتریان در رابطه با محصولات و خدمات در راستای بهبود کیفیت مستمر
- ❖ ایجاد بانک جامع اطلاعاتی مشتریان

■ امدادهای مناسبیتی

شرکت امداد خودرو ایران به منظور ارائه خدمات در مناسبت‌های خاص، نسبت به ارائه خدمات ویژه به مشتریان اقدام می‌نماید. انواع امدادهای مناسبیتی:

- ❖ امداد نرورزی
- ❖ امداد تاپستانی
- ❖ امداد زمستانی
- ❖ امداد رسانی در طرح اربعین حسینی^(۴)
- ❖ امداد طرح سالگرد رحلت حضرت امام^(۵)
- ❖ امداد رسانی در زمان بروز سوانح غیر مترقبه

■ مرکز مشاوره فنی

با توجه به اهمیت بسط و گسترش آگاهی و اطلاعات عمومی خودرو و در راستای سیاست‌های کلی گروه صنعتی ایران خودرو، شرکت امداد خودرو ایران مرکز مشاوره فنی خود را راه‌اندازی نموده است. شما می‌توانید در هر ساعت از شبانه‌روز با شماره تلفن این مرکز تماس گرفته و سئوالات فنی خود را در خصوص کلیه محصولات سواری تولیدی گروه صنعتی ایران خودرو مطرح فرمائید. سیستم تلفن گویا، سؤال شما را ضبط می‌نماید و پس از طرح در کارگروه‌های تخصصی که بدین منظور تشکیل گردیده است در کوتاه‌ترین زمان ممکن پس از تماس، بهترین و کامل‌ترین پاسخ را در اختیارتان قرار می‌دهد.

■ پایگاه ثابت امدادی

با توجه به اهمیت امداد رسانی در جاده‌های پر تردد کشور، این شرکت از طریق حضور ثابت و تمام وقت در محورهای اصلی، خدمات تعمیرگاهی سبک، فروش قطعات، انجام سرویس‌های دوره‌ای و فروش اشتراک را به مشتریان، از طریق پایگاه‌های ثابت امدادی ارائه می‌نماید. جهت اطلاع از آدرس پایگاه‌های ثابت امدادی به سایت شرکت www.096440.ir مراجعه فرمایید.



هشدار

مراقب سودجویان باشید

هشدار امداد خودرو ایران برای جلوگیری از سوء استفاده امدادهای متفرقه و غیر استاندارد:

- ۱- محصولات ایران خودرو دارای دو سال اشتراک امدادی رایگان می‌باشند، در صورت هرگونه تماس شرکت‌های متفرقه با شما جهت راهنمایی و ترغیب به خرید کارت اشتراک، از طریق سایت شرکت یا تماس با ۰۹۶۴۴۰ از اصالت آنها اطمینان حاصل نمایید.
- ۲- شماره پیامک امداد خودرو ایران ۳۰۰۰۳۰ می‌باشد.
- ۳- هنگام دریافت خدمت و اعزام امدادگر از سوی امداد خودرو ایران، هویت امدادگر تنها از طریق کد و کارت شناسایی و استفاده از آرم (لوگوی) احراز می‌گردد.
- ۴- فاکتور خدمات ارائه شده را جهت اطمینان خاطر دریافت نمایید.
- ۵- تمام قطعات مورد استفاده امدادگران، قطعات اصلی محصولات ایران خودرو در بسته‌بندی ایساکو با برچسب اطمینان می‌باشد.

آدرس دفتر مرکزی شرکت:

تهران، خیابان شیخ بهایی شمالی، بالاتر از میدان شیخ بهایی، شماره ۲۸ صندوق پستی ۹۶۴۴ - ۱۳۱۸۵

جهت ارائه خدمات مطلوب به مشتریان گروه صنعتی ایران خودرو، شرکت امداد خودرو ایران علاوه بر دفتر تهران، دارای ۱۰ دفتر منطقه‌ای در شهرهای آذربایجان، اصفهان، اهواز، رشت، ساری، شیراز، کرمان، مشهد، همدان و دفتر حومه تهران می‌باشد. جهت اطلاع از آدرس و شماره تلفن دفاتر منطقه‌ای به سایت شرکت مراجعه فرمایید.



www.096440.ir

www.emdadkhodro.com



راه تو را می خواند ...



مرکز تماس ایران خودرو

۰۹۶۴۴۰

شرکت ایران خودرو (سهامی عام)
تهران، بزرگراه شهید لشگری
کیلومتر ۱۴ جاده مخصوص تهران کرج
بلوار ایران خودرو، درب شماره ۱
کد پستی ۱۳۸۹۹۱۳۶۵۷
تلفن: ۴۸۹۰۱ (۰۲۱)
نمایر: ۱-۴۴۹۳۴۰۰۰ (۰۲۱)
مرکز پیامک: ۳۰۰۰۳
پست الکترونیکی: info@ikco.ir
پایگاه اینترنتی: www.ikco.ir