

گرمکن سنسور اکسیژن (O2 Sensor Heater)

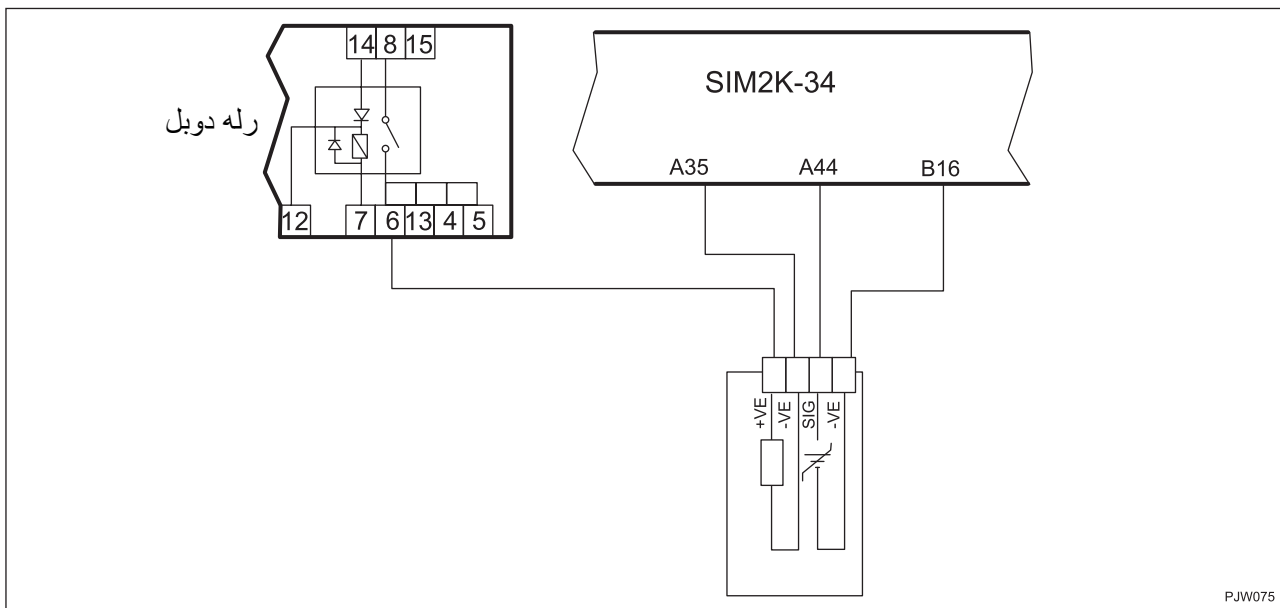

PJW075

مرحله	بررسی	اقدام
۱	سوئیچ خودرو را ببندید و سنسور اکسیژن را از کانکتور مربوطه جدا کنید. مقاومت دوسرگرمکن سنسور را اندازه بگیرید. آیا مقدار تقریبی آن ۹ اهم است؟ (دردمای ۲۳ درجه سانتیگراد)	بله به مرحله ۳ بروید .
		خیر به مرحله ۲ بروید .
۲	سنسور را تعویض کنید . حافظه خطا را پاک کنید و سیستم را دوباره تست کنید . آیا عیب هنوز وجود دارد؟	بله به مرحله ۱ بروید .
		خیر پایان
۳	با استفاده از اهم متر از اتصال الکتریکی بین ECU تا سنسور اکسیژن مطمئن شوید . A35 و پین ۶ رله دویل تا کانکتور سنسور . آیا عیب هنوز وجود دارد؟	بله ECU را تعویض کرده و سیستم را دوباره تست کنید. پایان
		خیر پایان



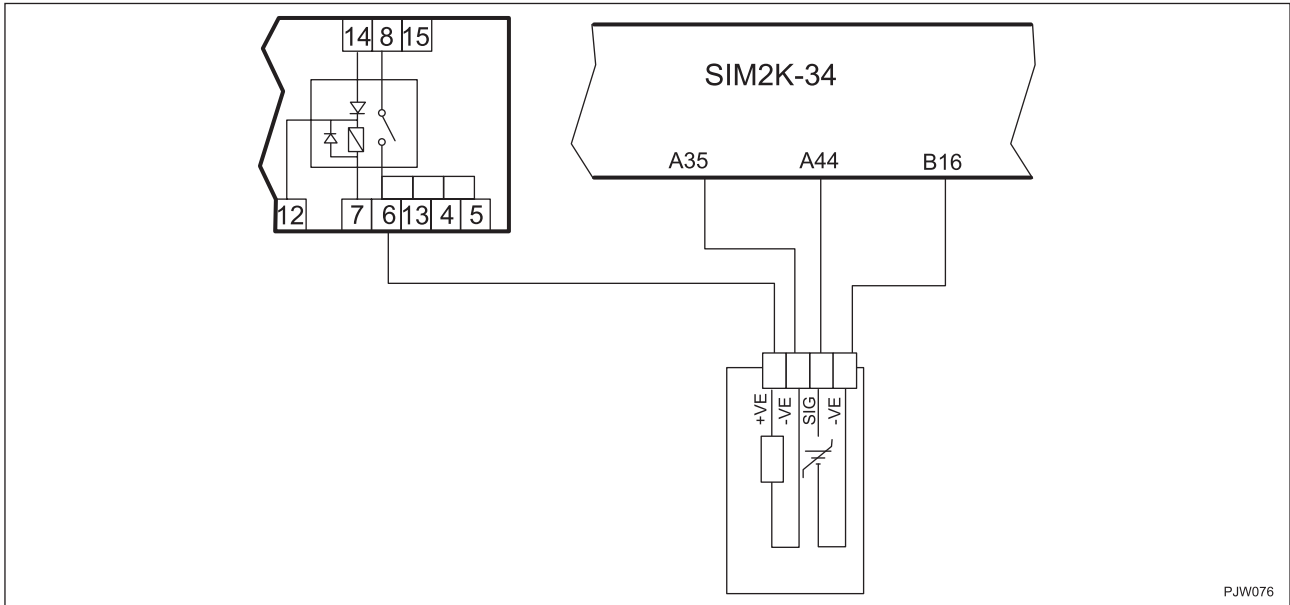

PJW076

مرحله	بررسی	اقدام
۱	آیا سنسور اکسیژن بدرستی در مانیفولد دود نصب و محکم شده است؟	بله به مرحله ۳ بروید .
		خیر به مرحله ۲ بروید .
۲	سنسور را مجدداً نصب کرده و درزبندی نمایید . حافظه خطا را پاک کنید آیا هنوز عیب وجود دارد؟	بله به مرحله ۳ بروید .
		خیر پایان
۳	سوئیچ خودرو را ببندید و سنسور اکسیژن را از کانکتور مربوطه جدا کنید .	
۴	با استفاده از اهم متر از اتصال الکتریکی بین ECU تا سنسور اکسیژن مطمئن شوید . از B16 و A44 تا کانکتور سنسور . آیا هنوز هم عیب وجود دارد؟	بله به مرحله ۵ بروید .
		خیر پایان
۵	سنسور را تعویض کنید و دوباره سیستم را چک کنید . آیا هنوز هم عیب وجود دارد؟	بله ECU را تعویض کرده و سیستم را دوباره تست کنید . پایان
		خیر پایان

