

**به نام خدا**

**دفترچه راهنمای استفاده از**

**X22 PRO خودروی**



### پیشگفتار

بابت انتخاب و خرید خودروی جدیدتان از میان تولیدات شرکت مدیران خودرو از شما متشکریم. جهت استفاده و نگهداری صحیح از خودروی خود و آشنایی با ویژگی‌ها و امکانات آن، توصیه می‌شود مطالب و دستورالعمل‌های این دفترچه را به دقت مطالعه نمایید.

پس از مطالعه بهتر است دفترچه را جهت مراجعات بعدی در داخل خودرو نگهداری کنید. در صورت فروش و واگذاری خودرو، جهت استفاده مالک جدید از اطلاعات دفترچه، آن را همراه خودرو تحویل وی دهید.

کلیه اطلاعات و ویژگی‌های مندرج در این دفترچه مربوط به زمان حاضر و تا زمان انتشار این دفترچه می‌باشد.

خاطر نشان می‌شود که نمایندگی‌های مجاز مدیران خودرو با داشتن تکنسین‌های آموزش‌دیده، خودروی شما را بهتر از هر کس دیگری می‌شناسند و قطعات یدکی اصلی ارائه شده توسط آن‌ها، تضمینی برای کسب رضایت شماست. هرگز قطعات یدکی و تجهیزات جانبی غیراصلی و متفرقه را بر روی خودروی خود نصب نکنید. ایجاد هر گونه تغییر و دستکاری در خودرو، بر روی کیفیت و ایمنی رانندگی و همچنین عمر مفید خودرو تاثیر منفی خواهد گذاشت.

بسته به مشخصات تجهیزات و ویژگی‌های خودروی شما، برخی از توضیحات و تصاویر دفترچه ممکن است با آن چه در خودروی شما وجود دارد، متفاوت باشد.

به اطلاع می‌رساند؛ هر گونه اطلاعات، تصاویر و دستورالعمل‌های مندرج در این دفترچه نمی‌توانند مبنای دعوای قانونی و حقوقی واقع شوند.

**با آرزوی لحظات خوش و استفاده دلپذیر از این خودرو**

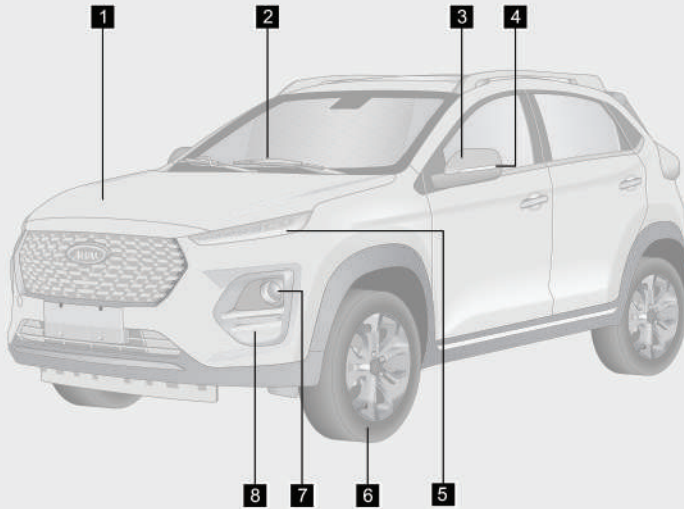

- |     |       |   |                                |
|-----|-------|---|--------------------------------|
| ۱۸۱ | ..... | ۱ | درب موتور                      |
| ۹۰  | ..... | ۲ | تیغه برف پاک کن جلو            |
| ۸۶  | ..... | ۳ | آینه بیرونی                    |
| ۹۴  | ..... | ۴ | چراغ راهنمای جانبی             |
| ۹۴  | ..... | ۵ | چراغ کوچک / چراغ روز           |
| ۳۱۰ | ..... | ۶ | چرخ خودرو                      |
| ۹۴  | ..... | ۷ | چراغ نور پایین / چراغ نور بالا |
| ۹۶  | ..... | ۸ | چراغ راهنمای جلو               |

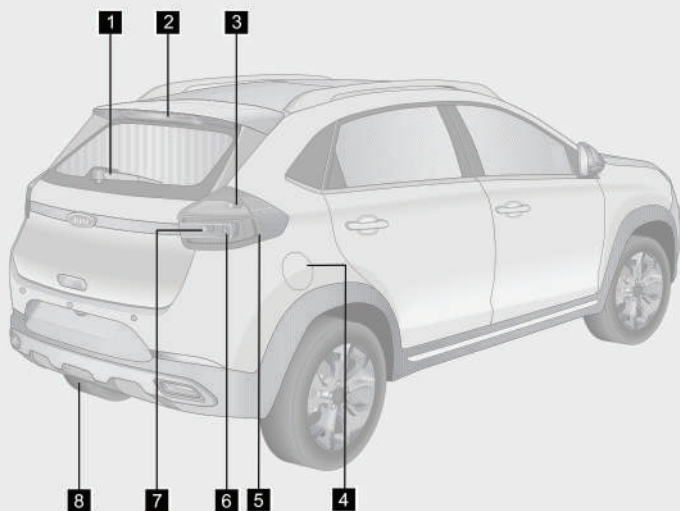

- ۹۲ ..... تیغه برف پاک کن عقب **۱**
- ۹۷ ..... چراغ ترمز وسط ..... **۲**
- ۹۷ ..... چراغ ترمز ..... **۳**
- ۱۸۴ ..... درب بیرونی باک ..... **۴**
- ۹۴ ..... چراغ کوچک عقب ..... **۵**
- ۹۴ ..... چراغ راهنمای عقب ..... **۶**
- ۹۴ ..... چراغ دنده عقب ..... **۷**
- ۹۷ ..... چراغ مه شکن عقب ..... **۸**

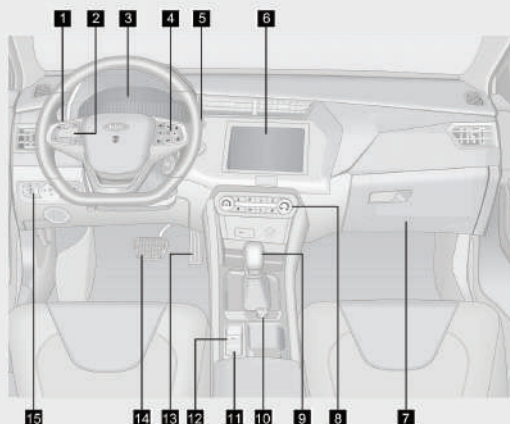

۹۴	.....	دسته چراغ و راهنما	۱
۲۲۶	.....	کلید کروزر کنترل (در صورت تجهیز)	۲
۴۹	.....	صفحه کیلومترشمار	۳
۱۶۹	.....	کلیدهای کنترل سیستم صوتی و تصویری	۴
۹۰	.....	دسته برف پاک کن	۵
۱۶۴	.....	سیستم صوتی و تصویری	۶
۱۷۸	.....	جعبه داشبورد	۷
۱۷۱	.....	پنل کنترل تهویه مطبوع	۸
۲۰۰	.....	دسته دنده	۹
۱۶۴	.....	پنل کنترل سیستم صوتی و تصویری	۱۰
۲۱۱	.....	کلید AUTOHOLD (در صورت تجهیز)	۱۱
۲۰۷	.....	کلید ترمز پارک برقی (در صورت تجهیز)	۱۲
		پدال گاز	۱۳
		پدال ترمز	۱۴
۹۸	.....	کلید تنظیم ارتفاع چراغ جلو	۱۵
۲۴۱	.....	کلید غیر فعال کردن ESP	
۲۲۶	.....	کلید حالت رانندگی	

**فهرست مطالب**

**فصل ۱. مقدمه**

۳۱	راه‌های صرفه‌جویی در مصرف سوخت	۱-۱. نحوه استفاده از این دفترچه	۱۶
۳۳	۱-۸ احتیاط‌های لازم قبل از رانندگی	روش دسترسی به مطالب	۱۶
۳۳	کنترل‌های ایمنی	مراجعه به فهرست	۱۶
۳۳	اقدامات قبل از استارت	مراجعه به فهرست تصویری	۱۶
۳۴	اقدامات پس از استارت	۱-۲. علایم به کار رفته در این دفترچه	۱۷
۳۴	اقدامات در حین رانندگی	علایم خطرها و پیغام‌ها	۱۷
۳۵	پارک کردن خودرو	۱-۳. بازدید قبل از تحویل کارت اطلاعات مشتری	۱۸
۳۶	پارک کردن خودرو در شیب	کارت تحویل خودرو	۲۰
۳۹	بازدید سیستم آگزوز	۱-۴. خدمات مشاوره حضوری	۲۲
۴۰	۱-۹ احتیاط‌های لازم در جاده‌های ناهموار	کارت خدمات مشاوره حضوری	۲۲
۴۰	رانندگی در جاده‌های ناهموار	۱-۵. بازدید خودروی نو	۲۷
۴۱	۱-۱۰ رانندگی در شرایط بارندگی	بازدید قبل از تحویل خودرو	۲۷
۴۱	رانندگی در جاده‌های لغزنده	کارت بازدید قبل از تحویل	۲۸
۴۱	رانندگی در آب	۱-۶. آب‌بندی خودروی نو	۲۹
۴۳	۱-۱۱ رانندگی در فصل زمستان	نحوه استفاده از خودرو در دوره آب‌بندی	۲۹
۴۳	توصیه‌های لازم برای فصل زمستان	۱-۷. چگونگی صرفه‌جویی در مصرف سوخت و افزایش عمر مفید خودرو	۳۱
۴۴	رانندگی در جاده‌های برفی و یخ‌زده		
۴۴	زنجیر چرخ		

## فصل ۲. مقدمات قبل از رانندگی

آینه‌های جانبی .....	۸۷	۲-۱. صفحه کیلومترشمار (۳/۵)	۴۹
۲-۶ سیستم برف پاک‌کن و شیشه‌شور	۹۰	اینچی)	
عملکردهای سیستم .....	۹۰	معرفی اجزا صفحه کیلومترشمار .....	۴۹
روش تعویض تیغه برف پاک‌کن .....	۹۳	نمایشگر اطلاعات خودرو .....	۵۲
۲-۷ چراغ‌های خودرو	۹۴	اطلاعات رانندگی .....	۵۲
چراغ‌های بیرونی .....	۹۴	تنظیمات .....	۵۷
چراغ‌های داخلی .....	۹۸	۲-۲. صفحه کیلومترشمار (۱۷ اینچی)	۶۰
چراغ مشایعت تا درب منزل (در صورت تجهیز) .....	۹۹	معرفی اجزا صفحه کیلومترشمار .....	۶۰
پیدا کردن محل خودرو در تاریکی (در صورت تجهیز) .....	۱۰۰	نشانیگر گرم شدن موتور (در صورت تجهیز) .....	۶۴
بخارگرفتگی چراغ‌ها .....	۱۰۰	نمایشگر LCD .....	۶۴
۲-۸ صندلی‌های خودرو	۱۰۲	منوی تنظیمات .....	۶۸
پشت‌سری صندلی‌ها .....	۱۰۲	۲-۳. علائم هشدار دهنده و نشانگرها	۸۰
صندلی‌های جلو .....	۱۰۳	نشانگرها و چراغ‌های هشدار .....	۸۰
صندلی‌های عقب .....	۱۰۵	۲-۴. غربلیک فرمان	۸۵
گرم‌کن صندلی (در صورت تجهیز) ....	۱۰۶	بوق .....	۸۵
۲-۹ کمربند ایمنی	۱۰۷	تنظیم غربلیک فرمان .....	۸۵
کمربندهای ایمنی خودرو .....	۱۰۷	۵-۲ آینه‌ها	۸۶
احتیاط‌های لازم در استفاده از کمربند ایمنی .....	۱۱۲	آینه داخل اتاق .....	۸۶



استارت خودرو از راه دور (در صورت تجهیز) ..... ۱۵۱	پیش‌کننده کمربند (در صورت تجهیز) ..... ۱۱۴
۳-۲ قفل درب‌ها ..... ۱۵۲	۲-۱۰ سیستم محافظ کودک ..... ۱۱۶
کلید قفل درب‌ها ..... ۱۵۲	دستورالعمل ایمنی برای استفاده از صندلی محافظ کودک ..... ۱۱۶
باز کردن درب‌ها توسط دستگیره داخلی ..... ۱۵۳	گروه‌بندی صندلی محافظ کودک ..... ۱۱۹
کلید مکانیکی قفل درب ..... ۱۵۳	صندلی کودک ISOFIX ..... ۱۲۱
قفل کودک درب‌های عقب ..... ۱۵۴	قلاب نگه‌دارنده صندلی کودک ..... ۱۲۳
۳-۳ شیشه درب‌ها ..... ۱۵۵	نحوه نصب صندلی کودک ..... ۱۲۴
شیشه بالابرها ..... ۱۵۵	
کنترل شیشه بالابرها از راه دور (در صورت تجهیز) ..... ۱۵۸	
عملکرد محافظت در برابر داغ شدن ... ۱۵۹	
عملکرد برگشت خودکار (در صورت تجهیز) ..... ۱۵۹	
۳-۴ سان‌روف (در صورت تجهیز) ..... ۱۶۲	
نحوه استفاده از سان‌روف ..... ۱۶۲	
۳-۵ سیستم صوتی، تصویری و سرگرمی ..... ۱۶۴	
پنل کنترل رادیو و پخش DVD ..... ۱۶۴	
(بدون دیسک‌خوان) ..... ۱۶۴	
عملکردهای اصلی ..... ۱۶۶	
	<b>فصل ۳. امکانات داخلی خودرو</b>
	۳-۱ کلید ..... ۱۳۳
	سوئیچ‌های خودرو ..... ۱۳۳
	ریموت کنترل ..... ۱۳۴
	کلید هوشمند (در صورت تجهیز) ..... ۱۳۸
	برد موثر کلید هوشمند (در صورت تجهیز) ..... ۱۴۳
	سیستم ایموبلایزر ..... ۱۴۵
	ورود بدون کلید (در صورت تجهیز) .. ۱۴۶
	سیستم دزدگیر خودرو ..... ۱۴۹
	پیدا کردن محل خودرو با استفاده از کلید هوشمند (در صورت تجهیز) ..... ۱۵۱

تنظیمات سیستم (در صورت تجهیز)	۱۶۷	باز کردن درب صندوق در شرایط	۱۶۷
کلیدهای کنترل روی فرمان	۱۶۹	اضطراری	۱۸۴
لینک شدن با موبایل	۱۷۰	۱۲-۳ درب باک	۱۸۴
۳-۶ سیستم تهویه مطبوع	۱۷۱	باز کردن و بستن درب باک	۱۸۴
پنل کنترل تهویه مطبوع	۱۷۱	<b>فصل ۴. رانندگی با خودرو</b>	
تنظیم حالت دریچه‌ها	۱۷۶	۴-۱ مغزی سوئیچ	۱۸۸
تنظیم جهت باد دریچه‌ها	۱۷۶	موقعیت‌های مغزی سوئیچ	۱۸۸
نحوه استفاده از کولر	۱۷۶	قفل کردن و آزاد کردن غربلیک فرمان	۱۸۹
نحوه استفاده از بخاری	۱۷۷	کلید استارت موتور (در صورت تجهیز)	۱۹۰
۳-۷ محفظه‌های نگهداری اشیا	۱۷۸	قفل الکترونیکی فرمان (در صورت تجهیز)	۱۹۲
معرفی محفظه‌ها	۱۷۸	۴-۲ روشن و خاموش کردن خودرو	۱۹۳
۳-۸ سوکت‌ها	۱۸۰	روشن و خاموش کردن موتور در شرایط عادی (در صورت تجهیز)	۱۹۳
خروجی برق 12V	۱۸۰	روشن کردن و خاموش کردن موتور در موارد اضطراری (در صورت تجهیز)	۱۹۵
سوکت USB	۱۸۱	انطباق سیستم کنترل موتور	۱۹۷
۳-۹ آفتاب‌گیر	۱۸۱	۴-۳ گیربکس	۱۹۷
آفتاب‌گیرها و آینه آرایش	۱۸۱	گیربکس دستی	۱۹۷
۳-۱۰ درب موتور	۱۸۱	گیربکس اتوماتیک	۱۹۹
باز کردن و بستن درب موتور	۱۸۱	۴-۴ سیستم فرمان	۲۰۴
۳-۱۱ درب صندوق عقب	۱۸۳		
باز کردن و بستن درب صندوق	۱۸۳		

<p>۲۲۸ ..... عملکرد سیستم HDC</p> <p>۳-۵ سیستم کنترل فشار باد تایر</p> <p>۲۳۱ (TPMS) عملکرد سیستم</p> <p>۲۳۱ ..... TPMS</p> <p>۴-۵ سیستم کمکی پارک (در صورت تجهیز)</p> <p>۲۳۵ ..... دوربین دنده عقب</p> <p>۲۳۸ رادار دنده عقب</p> <p>۵-۵ سیستم‌های کنترل نیروی ترمز (در صورت تجهیز)</p> <p>۲۴۱ کنترل الکترونیکی پایداری خودرو</p> <p>۲۴۱ ..... (ESP)</p> <p>۲۴۳ سیستم ترمز ضدقفل (ABS)</p> <p>۲۴۶ عملکردهای تکمیلی (در صورت تجهیز)</p>	<p>۲۰۴ ..... سیستم فرمان هیدرولیکی (HPS)</p> <p>سیستم فرمان برقی (EPS) (در صورت تجهیز)</p> <p>۲۰۴ ..... (تجهیز)</p> <p>۴-۵ سیستم ترمز</p> <p>۲۰۶ سیستم ترمز پارک مکانیکی</p> <p>سیستم ترمز پارک برقی (EPB) (در صورت تجهیز)</p> <p>۲۰۷ ..... (تجهیز)</p> <p>سیستم AUTO HOLD (در صورت تجهیز)</p> <p>۲۱۱ ..... (تجهیز)</p> <p>۲۱۴ بوستر ترمز</p> <p>سیستم ترمز</p> <p>۲۱۴ ..... (تجهیز)</p> <p>۴-۶ سیستم ایربگ (SRS)</p> <p>۲۱۶ معرف سیستم ایربگ (SRS)</p> <p>اصلاح و اسقاط قطعات سیستم ایربگ</p> <p>۲۲۴ ..... (تجهیز)</p>
--	---

### فصل ۶. شرایط اضطراری

<p>۶-۱ تجهیزات مورد استفاده در وضعیت‌های اضطراری</p> <p>۲۵۰ ..... فلاشر</p> <p>۲۵۱ نوار شب‌نما</p> <p>۲۵۱ مثلث خطر</p> <p>۲۵۲ ابزار داخل صندوق عقب</p>
--

### فصل ۵. سیستم‌های کمکی

#### رانندگی

<p>۵-۱ سیستم کروز کنترل (در صورت تجهیز)</p> <p>۲۲۶ نحوه استفاده از کروز کنترل</p> <p>۵-۲ سیستم کنترل خودرو در سراسیمی (HDC) (در صورت تجهیز)</p> <p>۲۲۸ ..... (تجهیز)</p>
--

۲۷۷	..... باز دیده‌های ایمنی	۲۵۲	۶-۲ مدیریت وضعیت‌های اضطراری
۲۷۹	۷-۲ سرویس‌های عادی خودرو		تجهیزات پنچرگیری اضطراری (در
۲۷۹	..... سرویس‌های ساده	۲۵۲	..... صورت تجهیز)
۲۸۰	..... باز دید سطح روغن موتور	۲۵۴	..... تعویض چرخ پنچر
۲۸۲	..... باز دید سطح روغن گیربکس	۲۶۰	..... داغ کردن موتور
	..... باز دید سطح روغن هیدرولیک فرمان	۲۶۲	..... خالی شدن باتری
۲۸۳	..... (در صورت تجهیز)	۲۶۵	..... روشن نشدن موتور
۲۸۳	..... باز دید سطح روغن ترمز	۲۶۶	۳-۶ حمل خودرو
۲۸۴	..... باز دید سطح مایع خنک کننده موتور	۲۶۶	..... یدک کردن خودرو
۲۸۶	..... باز دید رادیاتور و کندانسور	۲۶۸	..... حمل اضطراری
۲۸۶	..... باز دید تسمه	۲۷۰	..... نصب بکسل بند
۲۸۷	..... باز دید تایرها	۲۷۱	۴-۶ فیوز
۲۸۹	..... جابه‌جایی چرخ‌ها	۲۷۱	..... جعبه فیوز
۲۹۰	..... باز دید باتری	۲۷۲	..... باز دید فیوز
۲۹۰	..... باز دید فیلتر هوای اتاق	۲۷۲	..... تعویض فیوز
۲۹۱	..... باز دید مایع شیشه‌شور		
۲۹۱	..... باز دید تیغه‌های برف پاک‌کن		
۲۹۴	۳-۷ سرویس‌های دوره‌ای		
	..... مشخصات مایعات مصرفی و شمع	۲۷۶	۷-۱ تعمیر و نگهداری
۲۹۴	..... موتور	۲۷۶	..... دستورالعمل تعمیر و نگهداری
		۲۷۶	..... نمایندگی‌های مجاز خدمات پس از فروش

## فصل ۷. سرویس و نگهداری از خودرو



مدیران خودرو

**فصل ۸. مشخصات فنی خودرو**

باتری .....	۳۱۱	۸-۱ موقعیت شماره‌های شناسایی خودرو	۲۹۸
مشخصات لامپ چراغ‌ها .....	۳۱۱	شماره شاسی (VIN) .....	۲۹۸
اجزایی از خودرو که در اندازه‌گیری		پلاک مشخصات خودرو .....	۲۹۹
ابعاد خودرو مد نظر قرار نمی‌گیرند ....	۳۱۳	شماره موتور .....	۲۹۹
		بر چسب RF شیشه (در صورت تجهیز)	۲۹۹
		<b>۸-۲ اطلاعات فنی خودرو</b>	<b>۳۰۰</b>
		ابعاد خودرو .....	۳۰۰
		نوع و مدل خودرو .....	۳۰۱
		وزن خودرو .....	۳۰۲
		مشخصات عملکردی خودرو .....	۳۰۳
		مشخصات عملکردی موتور .....	۳۰۴
		مصرف سوخت .....	۳۰۴
		سیستم سوخت‌رسانی .....	۳۰۵
		سیستم خنک‌کننده .....	۳۰۶
		سیستم تعلیق .....	۳۰۶
		سیستم فرمان .....	۳۰۷
		سیستم ترمز .....	۳۰۸
		زوایای چرخ‌ها .....	۳۰۹
		چرخ و تایر .....	۳۱۰



## فصل ۱. مقدمه

۱-۸ احتیاط‌های لازم قبل از رانندگی	۱۶	۱-۱ نحوه استفاده از این دفترچه	۱۶
۳۳ کنترل‌های ایمنی	۳۳	۱۶ مراجعه به فهرست	۱۶
۳۳ اقدامات قبل از استارت	۳۳	۱۶ مراجعه به فهرست تصویری	۱۶
۳۴ اقدامات پس از استارت	۳۴	۱-۲. علایم به کار رفته در این دفترچه	۱۷
۳۴ اقدامات در حین رانندگی	۳۵	۱۷ علایم خطرها و پیغام‌ها	۱۸
۳۵ پارک کردن خودرو	۳۶	۱-۳. بازدید قبل از تحویل	۱۸
۳۶ پارک کردن خودرو در شیب	۳۹	۱۹ کارت اطلاعات مشتری	۲۰
۳۹ بازدید سیستم آگزوز	۹-۱۱ احتیاط‌های لازم در جاده‌های ناهموار	۲۰ کارت تحویل خودرو	۲۲
۴۰ رانندگی در جاده‌های ناهموار	۴۰ رانندگی در شرایط بارندگی	۲۲ خدمات مشاوره حضوری	۲۲
۴۱ ۱-۱۰ رانندگی در شرایط لغزنده	۴۱ رانندگی در آب	۲۲ خدمات مشاوره حضوری	۲۷
۴۱ رانندگی در آب	۴۳ ۱-۱۱ رانندگی در فصل زمستان	۲۷ بازدید خودروی نو	۲۷
۴۳ توصیه‌های لازم برای فصل زمستان	۴۳ رانندگی در جاده‌های برفی و یخ‌زده	۲۷ بازدید قبل از تحویل خودرو	۲۸
۴۴ رانندگی در جاده‌های برفی و یخ‌زده	۴۴ زنجیر چرخ	۲۸ کارت بازدید قبل از تحویل	۲۹
۴۴ زنجیر چرخ		۲۹ ۱-۶ آب‌بندی خودروی نو	۲۹
		۲۹ نحوه استفاده از خودرو در دوره آب‌بندی	۱-۷ چگونگی صرفه‌جویی در مصرف سوخت و افزایش عمر مفید خودرو
			۳۱
		۳۱ راه‌های صرفه‌جویی در مصرف سوخت	۳۱

## **۱-۱. نحوه استفاده از این کتاب**

### **روش دسترسی به مطالب**

جهت استفاده از این کتاب و دسترسی به شماره صفحات و مطالب مورد نظرتان، می‌توانید به دو روش که نحوه آن‌ها به طور خلاصه در زیر آمده است، اقدام کنید.

### **مراجعه به فهرست**

برای تعیین این که کدام بخش از دفترچه راهنمای خودرو شامل اطلاعات مورد نیاز شماست، به فهرست کلی مندرج در ابتدای کتاب مراجعه کنید تا موقعیت و شماره صفحه فصل و مطلب دلخواه خود را به دست آورید.

### **مراجعه به فهرست تصویری**

اگر آشنایی کافی به اسامی تجهیزات و امکانات خودرو نداشته باشید، فهرست تصویری می‌تواند شما را جهت پیدا کردن شماره صفحه مورد نظرتان یاری کند.



## ۱-۲ علایم به کار رفته در این کتاب علایم اخطارها و پیغامها

در این کتاب جهت جلب توجه شما نسبت به اهمیت برخی موارد احتیاطی، از علایم زیر استفاده شده است. برای به حداقل رساندن خطرات احتمالی، راهنمایی‌های قید شده در این پیغام‌ها را قبل از اقدام به رانندگی و یا استفاده از تجهیزات و امکانات خودرو، با دقت مطالعه کنید.

### هشدار

این پیغام بیانگر وضعیت بالقوه خطرناکی است که عدم جلوگیری از آن می‌تواند باعث بروز خسارت‌های مالی، آسیب‌های شدید بدنی و یا حتی مرگ شود.

### احتیاط

این پیغام بیانگر وضعیت بالقوه خطرناکی است که عدم جلوگیری از آن می‌تواند باعث ایجاد خرابی در خودرو یا تجهیزات آن و کاهش عمر مفید وسیله نقلیه‌تان شود.

### حفاظت از محیط زیست

این پیغام جهت دادن تذکر در خصوص قوانین حفاظت از محیط زیست و یادآوری بازیافت و معدوم کردن ضایعات می‌باشد. عدم رعایت این نکات باعث آلودگی محیط زیست خواهد شد.

### مطالعه

نشان‌دهنده مطالبی است که قبل از انجام هر اقدام و عملیاتی باید مطالعه شوند.

پیغام‌های هشدار و احتیاط به علت ارتباط تنگاتنگ با ایمنی فردی و حفظ و نگهداری از خودرو دارای اهمیت ویژه‌ای هستند. مطمئن شوید که علاوه بر خودتان، سرنشینان خودرو نیز موارد فوق را به دقت رعایت می‌کنند. رعایت کردن این تذکرات باعث می‌شود تا علاوه بر لذت‌بخش بودن رانندگی، خودروی شما در شرایط مناسبی باقی بماند.

### ۳-۱ بازدید قبل از تحویل

نماینده‌گی‌های مجاز مدیران خودرو، خودروی شما را قبل از تحویل، بر طبق ضوابط و آیین‌نامه‌های مختص شرکت مدیران خودرو مورد بازدید قرار می‌دهند. نمایندگی فروش پس از ثبت زمان تحویل خودرو، کارت اطلاعات مشتری را ممهور به مهر رسمی نمایندگی خواهد نمود. قبل از امضا کارت اطلاعات مشتری توسط خریدار، نمایندگی مجاز آموزش‌هایی راجع به عملکردهای کلی خودرو و برخی اطلاعات اولیه در ارتباط با ویژگی‌ها و نیز نحوه استفاده صحیح از خودرو را بر طبق کارت تحویل خودرو ارائه خواهد داد.

## کارت اطلاعات مشتری

	مدل خودرو
	شماره شاسی خودرو (VIN)
	شماره موتور / شماره گیربکس
	شماره ثبت خودرو
مهر نمایندگی:	
امضا نمایندگی:	
	تاریخ تحویل
	نام مالک
	آدرس
	ایمیل
	شماره تلفن
موارد زیر تحویل این جانب گردید و توضیحات لازم در خصوص آن‌ها ارائه شده است: <ul style="list-style-type: none"> <li>• خودرو</li> <li>• دفترچه راهنمای مشتری</li> <li>• فرم بازدید قبل از تحویل</li> </ul>	
امضا مالک:	
امضا نمایندگی:	

### کارت تحویل خودرو

تایید عملکرد		موارد بازدید شده	ردیف	عنوان
<input type="checkbox"/> خیر	<input type="checkbox"/> بله	کارکرد صحیح موتور	۱	ویژگی‌ها و عملکرد تجهیزات عمومی خودرو
<input type="checkbox"/> خیر	<input type="checkbox"/> بله	سطح روغن موتور، روغن ترمز، روغن هیدرولیک فرمان، مایع خنک‌کننده، مایع شیشه‌شور	۲	
<input type="checkbox"/> خیر	<input type="checkbox"/> بله	شماره شاسی (VIN)، شماره موتور، پلاک اطلاعات خودرو	۳	
<input type="checkbox"/> خیر	<input type="checkbox"/> بله	عملکرد کلیه کلیدها و سوئیچ‌های خودرو	۴	
<input type="checkbox"/> خیر	<input type="checkbox"/> بله	عملکرد کلیه چراغ‌های خودرو	۵	
<input type="checkbox"/> خیر	<input type="checkbox"/> بله	سلامت شیشه جلو و رنگ بدنه خودرو	۶	
<input type="checkbox"/> خیر	<input type="checkbox"/> بله	عملکرد آمپر سرعت‌سنج، آمپر دورسنج و نمایشگر LCD صفحه کیلومترشمار	۷	
<input type="checkbox"/> خیر	<input type="checkbox"/> بله	تایرها، چرخ زاپاس، جک، ابزار و دفترچه راهنما	۸	
<input type="checkbox"/> خیر	<input type="checkbox"/> بله	صندلی‌ها، کمربندهای ایمنی، پدل کنترل کولر، دریچه‌های کولر، جعبه داشبورد و آفتاب‌گیرها	۹	
<input type="checkbox"/> خیر	<input type="checkbox"/> بله	شیشه درب‌ها، آینه‌ها، برف پاک‌کن‌ها، آب‌پاش‌های شیشه‌شور، باتری، رادار دنده عقب، بوق، سان‌روف (در صورت تجهیز)، سیستم صوتی و تصویری، آنتن رادیو	۱۰	

عنوان	ردیف	اطلاعات ارایه شده	تایید عملکرد
ارایه اطلاعات اولیه درباره نحوه استفاده و نگهداری خودرو	۱*	لزوم استفاده از بنزین با عدد اکتان ۹۱ و بالاتر	بله <input type="checkbox"/> خیر <input type="checkbox"/>
		لزوم استفاده از بنزین با عدد اکتان ۹۲ و بالاتر	بله <input type="checkbox"/> خیر <input type="checkbox"/>
		لزوم استفاده از بنزین با عدد اکتان ۹۵ و بالاتر	بله <input type="checkbox"/> خیر <input type="checkbox"/>
		E22-E100	بله <input type="checkbox"/> خیر <input type="checkbox"/>
	۲	نحوه استفاده از خودرو در دوره‌ی آب‌بندی	بله <input type="checkbox"/> خیر <input type="checkbox"/>
	۳	نحوه استفاده از چراغ‌های خودرو	بله <input type="checkbox"/> خیر <input type="checkbox"/>
	۴	آموزش و شناخت چراغ‌های اخطار و نشانگر	بله <input type="checkbox"/> خیر <input type="checkbox"/>
	۵	جداول زمانی و کیلومتری سرویس‌ها	بله <input type="checkbox"/> خیر <input type="checkbox"/>
	۶	سرویس‌های تابستانه و زمستانه	بله <input type="checkbox"/> خیر <input type="checkbox"/>
	۷	شناخت کامل از سیستم خنک‌کننده و مایع خنک‌کننده	بله <input type="checkbox"/> خیر <input type="checkbox"/>
	۸	نحوه استفاده صحیح از سیستم تهویه مطبوع	بله <input type="checkbox"/> خیر <input type="checkbox"/>
۹	احتیاط‌های لازم در زمان استارت	بله <input type="checkbox"/> خیر <input type="checkbox"/>	
۱۰	نحوه استفاده صحیح از سیستم صوتی	بله <input type="checkbox"/> خیر <input type="checkbox"/>	
۱۱	نحوه استفاده صحیح از سان‌روف (در صورت تجهیز)	بله <input type="checkbox"/> خیر <input type="checkbox"/>	
امضا کارشناس فروش:		تاریخ:	
امضا مالک:		تاریخ:	

\*۱: از بنزین استاندارد و توصیه شده شرکت مدیران خودرو استفاده کنید.

## ۴-۱ خدمات مشاوره حضوری

### کارت خدمات مشاوره حضوری

در راستای ارایه بهترین خدمات به مشتری، در زمان خرید خودرو نمایندگی خدمات پس از فروش یک مشاور اختصاصی در خصوص امور مربوط به خدمات پس از فروش برای شما در نظر خواهد گرفت. شما می‌توانید هر گونه سوال درباره خودرو را با مشاور خود در میان بگذارید.

#### برگه شماره ۱ - مخصوص خریدار

نام مالک:	تاریخ خرید خودرو:
نام نمایندگی فروش و خدمات پس از فروش:	مدل خودرو:
شماره شاسی خودرو (VIN):	
گزینه‌های زیر باید توسط مالک خودرو مورد تایید قرار گیرند:	
۱. تحویل خودرو و بازدیدهای حین تحویل خودرو (در صورت تایید از علامت "✓" و در غیر این صورت از علامت "X" استفاده کنید).	
اصول اولیه استفاده از خودرو به مالک آموزش داده شده و بازرسی‌های حین تحویل انجام گرفته است.	<input type="checkbox"/>
ضوابط و قوانین گارانتی به مالک توضیح داده شده است.	<input type="checkbox"/>
نکات و احتیاط‌های لازم برای رانندگی با خودرو به مالک آموزش داده شده است.	<input type="checkbox"/>
اهمیت انجام سرویس‌های دوره‌ای منظم و همچنین لزوم رعایت بازه زمانی و کیلومتری بین سرویس‌های دوره‌ای به مالک یادآوری شده است.	<input type="checkbox"/>
به خریدار اهمیت و لزوم انجام سرویس‌های دوره‌ای در نمایندگی مجاز مدیران خودرو اعلام شده است.	<input type="checkbox"/>
دفترچه راهنمای مشتری تحویل خریدار شده و مطالعه آن به ایشان توصیه شده است.	<input type="checkbox"/>
شماره تلفن تماس با خدمات پس از فروش و نحوه برقراری ارتباط به خریدار توضیح داده شده است.	<input type="checkbox"/>

۲. مشاوره حضوری (در صورت تایید از علامت "√" و در غیر این صورت از علامت "x" استفاده کنید).	
آیا موفق به در میان گذاشتن سوالات و خواسته‌های خود با مشاور شدید؟	<input type="checkbox"/>
آیا شخص مشاور تنها فرد مجاز شده از طرف نمایندگی برای پاسخ‌گویی به سوالات مشتریان بود؟	<input type="checkbox"/>
آیا برای هر مشتری یک مشاور اختصاص داده شده بود؟	<input type="checkbox"/>
اگر مشتری از مشاور خود رضایت نداشت، آیا وی امکان انتخاب یک مشاور دیگر را داشت؟	<input type="checkbox"/>
۳. وظایف اصلی مشاور خدمات پس از فروش (در صورت تایید از علامت "√" و در غیر این صورت از علامت "x" استفاده کنید).	
نام مالک:	تاریخ خرید خودرو:
نام نمایندگی فروش و خدمات پس از فروش:	مدل خودرو:
شماره شناسی خودرو (VIN):	
پذیرایی از مشتریان در طول انجام سرویس و تعمیرات	<input type="checkbox"/>
یادآوری انجام سرویس‌های دوره‌ای منظم به مشتریان	<input type="checkbox"/>
پاسخ‌گویی به سوالات و مشاوره‌های مشتریان	<input type="checkbox"/>
تایید و تعیین وقت قبلی پذیرش	<input type="checkbox"/>
یادآوری یا پذیرش سرویس سالیانه خودرو	<input type="checkbox"/>
برخورد مناسب و خوش‌آمدگویی، توضیح خدمات صورت پذیرفته و تبریک اعیاد و مناسبت‌ها	<input type="checkbox"/>
پاسخ‌گویی به سایر خواسته‌های مشتریان	<input type="checkbox"/>

۴. ارتباط با مشاور خدمات

محل الصاق کارت ویزیت مشاور

امضا مالک / تاریخ:

امضا مشاور / تاریخ:



برگه شماره ۲ - مخصوص نمایندگی فروش و خدمات پس از فروش

نام مالک:	تاریخ خرید خودرو:
نام نمایندگی فروش و خدمات پس از فروش:	مدل خودرو:
شماره شاسی خودرو (VIN):	
گزینه‌های زیر باید توسط مالک خودرو مورد تایید قرار گیرند:	
۱. تحویل خودرو و بازدیدهای حین تحویل خودرو (در صورت تایید از علامت "✓" و در غیر این صورت از علامت "X" استفاده کنید).	
<input type="checkbox"/>	اصول اولیه استفاده از خودرو به خریدار آموزش داده شده و بازرسی‌های حین تحویل انجام گرفته است.
<input type="checkbox"/>	ضوابط و قوانین گارانتی به خریدار توضیح داده شده است.
<input type="checkbox"/>	نکات و احتیاط‌های لازم برای رانندگی با خودرو به خریدار آموزش داده شده است.
<input type="checkbox"/>	اهمیت انجام سرویس‌های دوره‌ای منظم و همچنین لزوم رعایت بازه زمانی و کیلومتری بین سرویس‌های دوره‌ای به خریدار یادآوری شده است.
<input type="checkbox"/>	به خریدار اهمیت و لزوم انجام سرویس‌های دوره‌ای در نمایندگی مجاز مدیران خودرو اعلام شده است.
<input type="checkbox"/>	دفترچه راهنمای مشتری تحویل خریدار شده و مطالعه آن به ایشان توصیه شده است.
<input type="checkbox"/>	شماره تلفن تماس با خدمات پس از فروش و نحوه برقراری ارتباط به خریدار توضیح داده شده است.
۲. مشاوره حضوری (در صورت تایید از علامت "✓" و در غیر این صورت از علامت "X" استفاده کنید).	
<input type="checkbox"/>	آیا موفق به در میان گذاشتن سوالات و خواسته‌های خود با مشاور شدید؟
<input type="checkbox"/>	آیا شخص مشاور تنها فرد مجاز شده از طرف نمایندگی برای پاسخ‌گویی به سوالات مشتریان بود؟
<input type="checkbox"/>	آیا برای هر مشتری یک مشاور اختصاص داده شده بود؟
<input type="checkbox"/>	اگر مشتری از مشاور خود رضایت نداشت، آیا وی امکان انتخاب یک مشاور دیگر را داشت؟

۳. وظایف اصلی مشاور خدمات پس از فروش (در صورت تایید از علامت "✓" و در غیر این صورت از علامت "x" استفاده کنید).	
پذیرش مناسب در زمان مراجعه جهت خدمات	<input type="checkbox"/>
یادآوری انجام سرویس‌های دوره‌ای منظم	<input type="checkbox"/>
پاسخ‌گویی به سوالات و مشاوره‌های مشتریان	<input type="checkbox"/>
تعیین وقت به موقع جهت سرویس‌های دوره‌ای	<input type="checkbox"/>
یادآوری یا پذیرش سرویس سالیانه خودرو	<input type="checkbox"/>
نام مالک:	تاریخ خرید خودرو:
نام نمایندگی فروش و خدمات پس از فروش:	مدل خودرو:
شماره شاسی خودرو (VIN):	
برخورد مناسب و خوش‌آمدگویی مجدد، توضیح خدمات صورت پذیرفته و تبریک اعیاد و مناسبت‌ها	<input type="checkbox"/>
پاسخ‌گویی به سایر خواسته‌های مشتری	<input type="checkbox"/>
۴. ارتباط با مشاور خدمات	
محل الصاق کارت ویزیت مشاور	
امضا مالک / تاریخ:	
امضا مشاور / تاریخ:	

## ۵-۱ بازدید خودروی نو بازدید قبل از تحویل خودرو

نمایندگی‌های مجاز مدیران خودرو، خودروی شما را قبل از تحویل، طبق ضوابط و آیین‌نامه‌های مختص شرکت مدیران خودرو مورد بازدید قرار می‌دهند. نمایندگی فروش پس از ثبت زمان تحویل خودرو، اسناد آن را به کارت اطلاعات مشتری و کارت بازدید و تحویل خودرو پیوست و مهر خواهد نمود.

نمایندگی فروش خودرو را طبق آیتم‌های «کارت تحویل خودرو» مورد تایید قرار داده و پس از ارایه آموزش‌های لازم در خصوص نحوه استفاده از خودرو به شما تحویل خواهد داد. پس از طی این مراحل کارت تحویل باید توسط فروشنده و خریدار امضا شود.

### کارت بازدید قبل از تحویل

بدین وسیله گواهی می شود که این خودرو بر اساس ضوابط شرکت مدیران خودرو مورد بازدید قرار گرفته و مشخصات فنی آن مورد تأیید می باشد.

	مدل خودرو
	شماره شاسی خودرو (VIN)
	شماره موتور / شماره گیربکس
	شماره ثبت خودرو
مهر نمایندگی:	
امضا نمایندگی:	
	تاریخ تحویل
	نام مالک
	آدرس
	ایمیل
	شماره تلفن
موارد زیر تحویل این جانب گردید و توضیحات لازم در خصوص آن ها ارائه شده است: <ul style="list-style-type: none"> <li>• خودرو</li> <li>• دفترچه راهنمای مشتری</li> <li>• فرم بازدید قبل از تحویل</li> </ul>	
امضا مالک:	
امضا نمایندگی:	

## ۶-۱ آب‌بندی خودروی نو

### نحوه استفاده از خودرو در دوره آب‌بندی

از آن جایی که اصطکاک بین قطعات متحرک خودروی صفر کیلومتر در اوایل استفاده از خودرو بسیار بیش‌تر از شرایط عادی است، لذا دوره آب‌بندی می‌تواند تاثیر زیادی بر طول عمر مفید خودرو، عملکرد مطمئن آن و کاهش هزینه نگهداری خودرو داشته باشد. بر این اساس در استفاده از خودروی صفر کیلومتر باید اصول به دقت رعایت شود. دوره آب‌بندی معمولاً ۳۰۰۰ کیلومتر است.

#### ■ اصول رانندگی با خودروی نو در دوره آب‌بندی:

۱۰۰۰ کیلومتر اول:

- رانندگی با سرعت حداکثری ممنوع است.
  - با سرعت‌های بالای 100Km/h رانندگی نکنید.
  - در هر دنده‌ای دور موتور را متناسب با آن بالا ببرید و از رانندگی با دور موتور بالا بپرهیزید.
- 1500 – 1000 کیلومتر اول:

- سرعت خودرو را می‌توان به طور تدریجی به حداکثر رساند.
- دور موتور می‌تواند به طور تدریجی تا حداکثر مقدار مجاز خود افزایش یابد.

#### ■ توصیه‌هایی برای رانندگی بعد از دوره آب‌بندی:

- به هنگام رانندگی حداکثر دور موتور مجاز برای لحظات خیلی کوتاه 6000r/min می‌باشد. اگر از حالت دستی گیربکس استفاده می‌کنید، بلافاصله پس از رسیدن آمپر دورسنج به ناحیه قرمز رنگ، دنده را به یک دنده بالاتر تغییر دهید.
- در زمان رانندگی نباید دور موتور خیلی پایین باشد و باید از دنده متناسب با دور موتور استفاده کنید. وقتی که موتور سرد است، دور موتور را چه در حالت دنده خلاص و چه در سایر دنده‌ها به حداکثر نرسانید.

#### ■ توصیه‌های مربوط به آب‌بندی چرخ و تایر:

تایرهای نو به دوره آب‌بندی کوتاهی نیاز دارند. در زمان شروع استفاده از تایر نو، چسبندگی

خوبی بین تایر و جاده وجود ندارد. بنابراین در ۱۰۰ کیلومتر ابتدایی استفاده از تایر نو، با سرعت پایین و دقت کافی رانندگی کنید.

■ **توصیه‌هایی برای آب‌بندی ترمز:**

لنت ترمزهای جدید نیز نیاز به آب‌بندی دارند. ترمزها در ۲۰۰ کیلومتر ابتدایی نمی‌توانند اصطکاک ترمزی مطلوبی را ایجاد کنند. اگر کارایی ترمزها در این زمان پایین باشد، شما باید پدال ترمز را به خوبی فشار دهید تا اصطکاک افزایش یافته و قابلیت ترمز بهتر شود. این حالت پس از هر بار تعویض لنت‌های ترمز نیز باید رعایت شود.

**حفاظت از محیط زیست** 

از افزایش غیرضروری دور موتور جلوگیری کنید. انتخاب دنده بالاتر بهترین راه برای کاهش مصرف سوخت، کاهش آلودگی هوا و ممانعت از افزایش صدای موتور می‌باشد.

## ۱-۷ چگونگی صرفه جویی در مصرف سوخت و افزایش عمر مفید خودرو راه های صرفه جویی در مصرف سوخت

صرفه جویی در مصرف سوخت به طور عمده به وضعیت خودرو و عادت های رانندگی بستگی دارد. از وسیله نقلیه بیش از حد استفاده نکنید تا عمر مفید آن کاهش نیابد.

در زیر چند راهنمایی جهت صرفه جویی در مصرف سوخت ارائه می شود:

۱. مطمئن شوید که فشار باد چرخ ها صحیح است. فشار باد نادرست باعث افزایش ساییدگی لاستیک و افزایش مصرف سوخت می شود.

۲. بار بیش از حد به خودرو وارد نکنید. بار زیاد خودرو باعث افزایش بار موتور و در نتیجه افزایش مصرف سوخت می شود.

۳. برای گرم کردن موتور آن را به مدت طولانی در حالت درجا قرار ندهید. بعد از آن که کارکرد موتور نرم و یکنواخت شد، رانندگی را آغاز کنید. توجه داشته باشید که مدت زمان گرم شدن موتور، در فصل سرما کمی بیش تر از سایر فصول می باشد.

۴. به جای شتاب گیری و گاز دادن ناگهانی، پدال گاز را به آهستگی فشار دهید.

۵. خودرو را در حالت دور در جا به مدت طولانی نگه ندارید. اگر خودرو را پارک کرده اید و می خواهید منتظر بمانید، باید خودرو را خاموش کنید.

۶. با دنده مرده و یا با دورهای بالاتر رانندگی نکنید. همیشه بر اساس شرایط جاده ای دنده را تعویض و انتخاب کنید.

۷. از شتاب گرفتن و کاهش شتاب متوالی اجتناب کنید. رانندگی به صورت توقف- حرکت مصرف سوخت را افزایش می دهد.

۸. از توقف و ترمزهای غیرضروری خودداری کنید و همواره با سرعت ثابت رانندگی نمایید. سرعت خود را به گونه ای تنظیم کنید که مدت زمان ایستادن پشت چراغ قرمز را کاهش دهید و یا مسیرهایی را انتخاب کنید که فاقد چراغ راهنمایی و رانندگی باشد. فاصله مناسب

خود با خودروی جلویی را رعایت کنید تا نیازی به ترمزهای ناگهانی نداشته باشید تا علاوه بر صرفه‌جویی در مصرف سوخت، استهلاک ترمز را نیز کاهش دهید.

۹. تا جایی که برایتان مقدور است از مناطق دارای ترافیک سنگین و پرازدحام عبور نکنید.

۱۰. پای خود را به طور مداوم روی پدال کلاچ و ترمز قرار ندهید، چرا که علاوه بر استهلاک و گرم شدن کلاچ و ترمز، باعث افزایش مصرف سوخت نیز می‌شود.

۱۱. در بزرگراهها با سرعت مجاز رانندگی کنید. مصرف سوخت با افزایش سرعت، افزایش می‌یابد. کاهش سرعت باعث صرفه‌جویی در مصرف سوخت می‌شود.

۱۲. زوایای چرخ‌های جلوی خودرو را همیشه در حالت تنظیم نگه دارید. از برخورد چرخ‌های خودرو با موانع و ناهمواری‌های جاده جلوگیری کنید. در جاده‌های دست‌اندازدار و ناهموار با سرعت پایین رانندگی کنید. تنظیم نبودن زوایای چرخ‌های جلو علاوه بر ساییدگی زودهنگام لاستیک‌ها، باعث افزایش مصرف سوخت نیز می‌شود.

۱۳. سعی کنید در جاده‌های دارای گل و لای رانندگی نکنید.

۱۴. موتور باید همیشه تنظیم باشد و در بهترین شرایط کاری قرار داشته باشد. کثیف بودن فیلتر هوا، تنظیم نبودن سوپاپ‌ها، کثیف بودن شمع‌ها، کثیف بودن روغن موتور، تنظیم نبودن ترمزها و ... باعث اتلاف سوخت می‌شوند. اگر می‌خواهید عمر مفید خودروتان افزایش یافته و هزینه‌های نگهداری کاهش یابد، سرویس‌های دوره‌ای را به طور منظم انجام دهید. اگر اکثراً خودرو را در شرایط سخت مورد استفاده قرار می‌دهید، باید فواصل بین سرویس‌های دوره‌ای را کم‌تر کنید.

#### احتیاط

در سرازیری‌ها خودرو را خاموش نکنید، زیرا در این حالت سیستم فرمان هیدرولیک و بوستر ترمز از کار خواهند افتاد.



## ۸-۱ احتیاط‌های لازم قبل از رانندگی

### کنترل‌های ایمنی

انجام بازدیدهای قبل از سفر یک اقدام مفید می‌باشد. چند دقیقه بازدید و کنترل خودرو، تضمینی برای ایمنی بیش‌تر و رانندگی دلیپذیر است.

#### ⚠ هشدار

اگر این بازدیدها را در یک محل سر بسته انجام می‌دهید، از تهویه مناسب محل، اطمینان حاصل کنید.

### اقدامات قبل از استارت

#### ■ بیرون خودرو

۱. تایرها (شامل چرخ زاپاس): فشار باد تایرها، بریدگی، آسیب‌دیدگی و یا سایش بیش از حد تایرها را بررسی کنید.
۲. پیچ چرخ‌ها: مطمئن شوید که هیچ کدام از پیچ‌های چرخ‌ها شل و یا باز نباشند.
۳. نشستی مایعات: مدتی پس از پارک کردن خودرو، زیر خودرو را برای بازدید نشستی بنزین، روغن موتور، آب و سایر مایعات بررسی کنید (چکیدن قطرات آب پس از استفاده از کولر طبیعی است).
۴. چراغ‌ها: از کارکرد صحیح و مناسب چراغ‌های جلو، چراغ روز، چراغ ترمز، مه‌شکن‌ها، چراغ عقب، چراغ‌های راهنما و سایر چراغ‌ها اطمینان حاصل کنید.
۵. شبکه زیر شیشه جلو: برف، برگ و هر گونه گرفتگی را از روی این شبکه تمیز کنید.

#### ■ داخل خودرو

۱. ابزار: از وجود جک و آچار چرخ، چرخ زاپاس و سایر ابزار مورد نیاز در داخل خودرو اطمینان یابید.
۲. کمربندهای ایمنی: قفل شدن مطمئن کمربندها، عدم وجود پارگی و عدم فرسودگی کمربندها را بازدید کنید.

۳. صفحه کیلومترشمار و کنترل‌های روی داشبورد: به طور ویژه از صحت کارکرد چراغ‌های هشداردهنده و چراغ‌های نشانگر و نیز کلیدهای کنترل روی داشبورد مطمئن شوید.
۴. ترمز: مطمئن شوید پدال ترمز دارای کورس حرکت مناسب می‌باشد.

#### ■ موتور و محفظه موتور

۱. فیوزهای یدکی: از وجود فیوزهای یدکی اطمینان حاصل کنید. فیوزهای یدکی باید در آمپرهای مختلف مطابق با راهنمای درج شده بر روی درب جعبه فیوز در دسترس باشند.
۲. مایع خنک‌کننده: سطح مایع خنک‌کننده باید در حد علامت MAX روی مخزن انبساط رادیاتور باشد.
۳. باتری و کابل‌های آن: رسوب بستن، شل شدن و ترک برداشتن احتمالی بدنه باتری را بررسی کنید. کابل‌های باتری باید در شرایط خوبی بوده و اتصال آن‌ها مناسب باشد.
۴. سیم‌کشی خودرو: دسته سیم‌ها را از نظر شل بودن، آسیب‌دیدگی و ترک‌خوردگی روکش سیم‌ها بررسی کنید.
۵. لوله‌های بنزین: لوله‌ها را از لحاظ داشتن نشستی یا شل بودن اتصالات بازدید کنید.

#### ■ درب موتور

قبل از شروع رانندگی مطمئن شوید که قفل درب موتور به درستی و به طور کامل چفت شده باشد. در غیر این صورت، احتمال باز شدن و مسدود کردن دید شما در حین رانندگی و بروز سانحه وجود خواهد داشت.

### اقدامات پس از استارت

۱. سیستم اگزوز: هر گونه نشستی هوا از لوله‌های اگزوز و صدای غیرعادی را بررسی کرده و فوراً رفع عیب کنید.
۲. سطح روغن موتور: خودرو را در جای مسطح متوقف کنید و موتور را خاموش کنید. ۵ دقیقه بعد میزان روغن موتور را به وسیله گیج روغن بازدید کنید.

### اقدامات در حین رانندگی

۱. آمپرها و درجه‌ها: از صحت عملکرد کلیه آمپرها و درجه‌ها اطمینان حاصل کنید.
۲. ترمزها: در یک مکان امن، عدم انحراف خودرو به یک سمت در هنگام ترمزگیری را بررسی کنید.
۳. هر چیز غیرعادی دیگر مانند شل بودن قطعات و نشتی‌ها و صداهای غیرطبیعی را بررسی کنید.

## پارک کردن خودرو

پارک کردن صحیح خودرو یکی از مهم‌ترین بخش‌های رانندگی ایمن می‌باشد. شما باید خودرو را در محلی پارک کنید که دارای فضای کافی بوده و شما بتوانید دید خوبی نسبت به اطراف داشته باشید و پارک کردن شما اختلالی در ترافیک به وجود نیاورد.

مراحل پارک کردن خودرو به شرح ذیل است:

۱. پدال کلاچ (در خودروهای مجهز به گیربکس دستی) و پدال ترمز را تا زمانی که خودرو به طور کامل متوقف شود، فشار دهید.
۲. ترمز پارک برقی را فعال کنید.
۳. در مدل‌های مجهز به گیربکس اتوماتیک، دسته دنده را در موقعیت "P" قرار دهید. در مدل‌های مجهز به گیربکس دستی، دسته دنده را در موقعیت "N" (خلاص) قرار دهید.
۴. سوئیچ اصلی را ببندید (موتور را خاموش کنید).

### احتیاط

هنگام ترک خودرو، مطمئن شوید که خودرو را قفل کرده‌اید و کلید را با خود برداشته‌اید.

### پارک کردن خودرو در شیب

پارک خودرو در مکان‌های شیب‌دار بیش‌تر به کمک نیروی ترمز پارک صورت می‌پذیرد. در صورت نکشیدن ترمز پارک و یا در صورت وجود نقص در عملکرد آن، ممکن است خودرو در امتداد شیب به حرکت درآمده و خسارات جانی و مالی به بار آورد. هنگام پارک کردن خودرو در محل شیب‌دار، بهتر است که چرخ‌های خودرو را به یک سمت بچرخانید تا از حرکت ناخواسته خودرو جلوگیری شود.

#### ■ پارک کردن خودرو در سرازیری دارای جدول

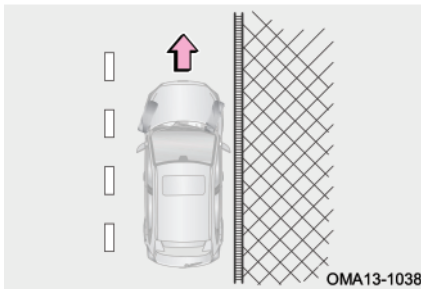

اگر جاده دارای جدول است، فرمان را با یک زاویه کم به سمت راست بچرخانید تا بخش جلویی چرخ سمت راست نزدیک جدول قرار گیرد. به این ترتیب در صورت حرکت اتفاقی خودرو در امتداد شیب، جدول مانع حرکت آن می‌شود، بعد از این کار ترمز پارک را فعال کنید.

#### ■ پارک کردن خودرو در سربالایی دارای جدول

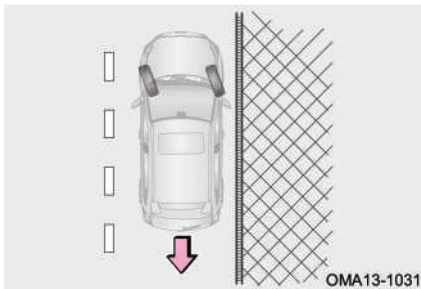

اگر جاده دارای جدول است فرمان را با یک زاویه کم به سمت چپ بچرخانید تا بخش عقبی چرخ سمت راست نزدیک جدول قرار گیرد. به این ترتیب در صورت حرکت اتفاقی خودرو در امتداد شیب، جدول مانع حرکت آن می‌شود، بعد از این کار ترمز پارک را فعال کنید.

■ پارک کردن خودرو در سرازیری یا سربالایی بدون جدول

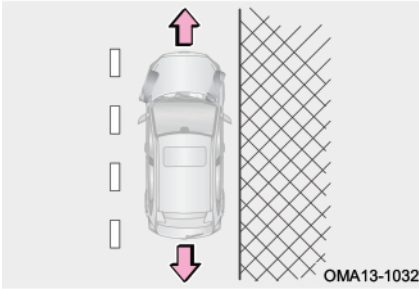

اگر جاده فاقد جدول است، فرمان را با زاویه زیاد به سمت راست بگردانید تا خودرو در صورت حرکت به جلو و یا عقب در امتداد شیب به سمت وسط جاده منحرف نشود. فرمان باید به گونه‌ای چرخانده شود که خودرو موقع حرکت از مرکز جاده دور شود. پس از پارک کردن ترمز پارک را فعال کنید.

### ■ نشستن سرنشین

قبل از شروع حرکت می‌بایست کلیه سرنشینان در صندلی خود مستقر شده و کمربند ایمنی خودشان را به درستی بسته باشند. اجازه ندهید افراد در محل‌هایی که فاقد صندلی و کمربند ایمنی می‌باشند، بنشینند، چرا که در صورت بروز تصادف آسیب خواهند دید.

### ■ قفل کردن خودرو

- در زمان ترک خودرو، کلید را همراه خود بیرون ببرید و کلیه درب‌ها را قفل کنید، حتی اگر خودرو را در پارکینگ یا پیاده‌روی جلوی منزل‌تان پارک کرده باشید.
- بهتر است خودرو را در یک فضای باز و با روشنایی مناسب پارک کنید و در ضمن اشیاء و لوازم گران‌بها را در معرض دید قرار ندهید.

### ■ دود اگزوز

- از استنشاق دود اگزوز دوری گزینید. گاز مونو اکسید کربن موجود در دود اگزوز، گازی مضر، بی‌رنگ و بی‌بو است که ممکن است باعث بیهوشی و یا حتی مرگ شود.
- مطمئن شوید که سیستم اگزوز خودرویتان دارای اتصالات شل شده و یا دارای سوراخ نمی‌باشد. سیستم اگزوز باید به طور منظم بازدید شود. در صورتی که به سیستم اگزوز ضربه‌ای وارد شده باشد یا متوجه تغییری در صدای آن شدید، بلافاصله سیستم را بازدید کنید.
- خودرو را در محیط‌های سربسته مثل گاراژ یا پارکینگ روشن نگه ندارید، مگر در زمان ورود یا خروج، چرا که دود اگزوز راهی برای خروج نخواهد داشت و باعث مسمومیت خواهد شد.
- به مدت طولانی در داخل خودروی با موتور روشن و پارک شده ننشینید. اگر ناگزیر به این کار باشید، خودرو را در یک محیط باز متوقف کرده و بخاری و یا کولر را روشن کنید و آن را در وضعیت گردش هوای بیرون قرار دهید.
- هنگام رانندگی درب صندوق عقب باید بسته باشد. در صورت باز ماندن و یا عدم درزبندی مناسب آن، دود اگزوز به داخل کابین نفوذ خواهد کرد.
- جهت کارکرد مناسب سیستم تهویه مطبوع، شبکه ورود هوای کابین را از وجود هر گونه مانع

از قبیل برگ و برف و ... تمیز نگه دارید.

- در صورت استشمام دود اگزوز در داخل کابین، شیشه‌ها را جهت ورود هوای تازه باز کنید و سپس وضعیت خودرو را مورد بررسی قرار دهید.

### بازدید سیستم اگزوز

در شرایط زیر، سیستم اگزوز باید مورد بازدید قرار گیرد:

۱. در صورت استشمام هر گونه بوی دود اگزوز.
۲. در صورت احساس تغییر در صدای اگزوز.
۳. در صورت آسیب دیدگی سیستم اگزوز بر اثر تصادف.
۴. بازدید در زمانی که خودرو بابت سرویس توسط جک بلند شده است.

## ۹-۱ احتیاط‌های لازم در جاده‌های ناهموار

### رانندگی در جاده‌های ناهموار

جهت پایین آوردن ریسک خطرات احتمالی نسبت به خودتان و وسیله نقلیه‌تان، احتیاط‌های زیر را جدی بگیرید:

- در جاده‌های ناهموار کاملاً با احتیاط رانندگی کنید و در صورت خطرناک بودن محل، اصلاً رانندگی نکنید.
- هنگام رانندگی در جاده‌های ناهموار با هر دو دست خود، دایره پیرامونی غربلک فرمان را بگیرید.
- بلافاصله پس از رانندگی در جاده‌های پوشیده از شن و ماسه، گل و لای، آب کم‌عمق یا برف، کارآیی سیستم ترمز را بررسی کنید.
- تا زمانی که خودرو در حال حرکت است، راننده و کلیه سرنشینان باید کمربند ایمنی خود را ببندند.

#### ⚠ هشدار

- پس از رانندگی در جاده‌هایی که سطح آن‌ها دارای علف‌های بلند، گل و لای، شن و ماسه، سنگریزه، آب و ... می‌باشد، زیر خودرو را از وجود هر گونه علف، بوته، کاغذ، پارچه کهنه، سنگ و سنگریزه چسبیده یا نفوذ کرده، تمیز کنید، در غیر این صورت احتمال از کار افتادن برخی قسمت‌ها و یا حتی آتش‌سوزی وجود دارد.
- در زمان رانندگی در جاده‌های نامناسب و زمین‌های سخت، سرعت بالا، پرش از روی موانع و دست‌اندازه‌ها، دور زدن سریع و ... ممنوع است. چرا که ممکن است کنترل خودرو از دست خارج شده و واژگون شود و سبب وارد آمدن جراحات شدید بدنی و یا حتی مرگ شود. هم‌چنین باعث بروز خرابی‌های پرهزینه برای سیستم تعلیق و شاسی خودرو خواهد شد.



## ۱-۱ رانندگی در شرایط بارانی

### رانندگی در جاده‌های لغزنده

در زمان بارندگی با احتیاط رانندگی کنید، زیرا قدرت دید پایین می‌آید، شیشه‌ها دچار بخار گرفتگی می‌شوند و سطح جاده لغزنده می‌شود.

• از رانندگی با سرعت بالا در بزرگراهها اجتناب کنید. زیرا لایه‌ای از آب بین تایر و جاده تشکیل می‌شود که می‌تواند باعث بروز اختلال در کارکرد سیستم فرمان و ترمز شود.

#### 👁️ احتیاط

- ترمز ناگهانی، شتاب‌گیری و پیچیدن ناگهانی در جاده‌های لغزنده می‌تواند باعث سر خوردن تایرها و از دست رفتن کنترل خودرو و بروز سانحه شود.
- ایجاد تغییر ناگهانی در دور موتور مانند استفاده ناگهانی از ترمز موتوری (دنده سنگین) می‌تواند باعث لغزش و انحراف خودرو و تصادف شود.
- پس از رانندگی در جاده‌های گل‌آلود، پدال ترمز را به آرامی فشار دهید و از عملکرد صحیح سیستم ترمز مطمئن شوید. لنت ترمزهای خیس مانع عملکرد مناسب سیستم ترمز می‌شوند. اگر لنت ترمز یک سمت خیس شده باشد و عملکرد خوبی نداشته باشد، سیستم فرمان و کنترل خودرو تحت تاثیر قرار خواهد گرفت که می‌تواند منجر به تصادف شود.

### رانندگی در آب

عبور خودرو از میان آب‌های عمیق و آب‌های جمع شده پس از باران می‌تواند باعث به وجود آمدن ایرادهای جدی در خودرو شود.

اگر مجبور به رانندگی در آب و عبور از میان آب هستید، ابتدا عمق آب را تخمین بزنید و سپس با احتیاط و به آرامی رانندگی کنید.



۱. هنگام رانندگی در آب، مطمئن شوید که موتور به خوبی کار می‌کند و فرمان و ترمز نیز در حالت طبیعی خود هستند. در زمان رانندگی آرام در آب باید از دنده سنگین استفاده کرده و از شتاب ناگهانی و گاز دادن یکباره پرهیز کنید. ممکن است شتاب ناگهانی باعث پاشش آب و ورود به داخل موتور شود.

۲. فشار دادن و ثابت نگه داشتن پدال گاز باعث می‌شود که موتور قدرت مناسب و باثبات داشته باشد. هنگام رانندگی در میان آب، نباید توقف کرد، نباید دنده عوض کرد و نباید به طور ناگهانی پیچید.

۳. در صورت خاموش شدن موتور در آب، برای جلوگیری از وارد آمدن خسارت به موتور، فوراً استارت نزنید. در این شرایط باید خودرو را بکسل کرده و به مکان امن و یا کم‌عمق منتقل کرده و سپس دنبال علت بگردید.

#### 👁️ احتیاط

- در مکان‌هایی که عمق آب بالاتر از قسمت پایینی رینگ چرخ است، رانندگی نکنید.
- ورود آب به داخل موتور، می‌تواند باعث قفل شدن آن، خاموش شدن و یا ایراد داخلی آن شود.
- آب باعث شسته شدن گریس بلبرینگ چرخ شده و منجر به زنگ زدن و ساییدگی زودرس خواهد شد.
- رانندگی در آب ممکن است به سیستم انتقال قدرت و قطعات آن آسیب برساند. بنابراین پس از رانندگی در آب مایعات موتور (از قبیل روغن موتور، روغن گیربکس و ...) را از نظر وجود نشستی بازدید کنید. در صورت مشاهده هر گونه نشستی از ادامه دادن به رانندگی خودداری کنید تا از صدمات پیش رو، پیش‌گیری شود.
- میزان کشش خودرو و کارایی ترمز در زمان رانندگی در آب، کاهش خواهد یافت. فاصله ترمزگیری نیز افزایش خواهد یافت. شن و ماسه و گل و لای چسبیده به اطراف دیسک ترمز ممکن است روی بازدهی ترمز تاثیرگذار باشد و یا باعث خرابی قطعات و اجزا سیستم ترمز شود. پس از رانندگی در آب، پدال ترمز را چندین بار فشار دهید تا مجموعه ترمز خشک شود.

## ۱-۱ رانندگی در فصل زمستان

### راهنمای رانندگی در زمستان

- مایع خنک‌کننده موتور: مطمئن شوید که مایع خنک‌کننده موتور دارای ضدیخ باشد. تنها از ضدیخ توصیه شده توسط شرکت مدیران خودرو استفاده کنید. برای اطلاع از جزئیات نوع ضدیخ به قسمت «سیستم خنک‌کننده موتور» در فصل ۸ مراجعه کنید.
- باتری: دمای هوای پایین باعث افت قدرت باتری می‌شود. برای استارت موتور در فصل زمستان باید باتری دارای حداکثر قدرت باشد.
- روغن موتور: در فصل زمستان، توصیه می‌شود که روغن موتوری را انتخاب کنید که مناسب با شرایط آب و هوایی منطقه خودتان باشد. روغنی که در دماهای پایین ویسکوزیته کمی داشته باشد، دارای خاصیت روان‌کاری بهتری خواهد بود. اطلاعات بیشتر در خصوص روغن موتور در فصل ۸ ارایه شده است.
- قفل درب‌ها: از یخ بستن قفل درب‌ها جلوگیری کنید. برای این کار مواد ضدیخ و یا گلیسیرین را داخل قفل‌ها اسپری کنید.
- مایع شیشه‌شور: از مایع شیشه‌شوری که حاوی مواد ضدیخ می‌باشد استفاده کنید. این نوع مایع را می‌توانید از نمایندگی‌های مجاز مدیران خودرو و یا فروشگاه‌های معتبر لوازم یدکی تهیه کنید.
- گل پخش‌کن‌ها: از انباشته شدن برف و یخ در اطراف شل‌گیرها و گل پخش‌کن‌های چرخ‌ها جلوگیری کنید، چرا که می‌توانند باعث دشوار شدن چرخش فرمان شوند. هنگام رانندگی در شرایط آب و هوایی سرد، شما مجبورید به دفعات توقف کرده و جمع شدن برف و یخ در اطراف چرخ‌ها را بررسی کنید. توصیه می‌شود برخی ابزار و تجهیزات اضطراری را همراه خود داشته باشید، اقلامی مانند زنجیر چرخ، برف‌روب شیشه، کیسه شن و نمک، چراغ قوه، بیلچه، کابل رابط و ...

### احتیاط

- فقط از آب به عنوان مایع خنک‌کننده موتور استفاده نکنید.
- از مایع خنک‌کننده موتور و یا سایر مواد مشابه به جای مایع شیشه‌شور استفاده نکنید. در غیر این صورت، رنگ بدنه خودرو آسیب خواهد دید.

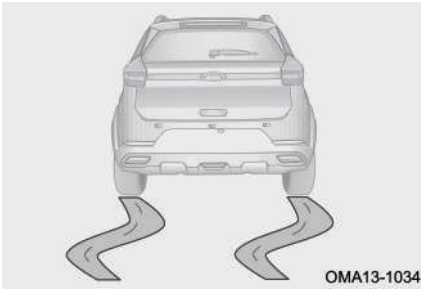

### رانندگی در جاده‌های برفی و یخ‌زده

شتاب‌گیری سریع روی جاده‌های پوشیده از برف و یخ ممکن است سبب سر خوردن چرخ‌های عقب به چپ یا راست شود. بنابراین همواره در این گونه جاده‌ها با سرعت پایین و با احتیاط رانندگی نمایید.

در این گونه جاده‌ها لایه‌ای از آب بین چرخ و جاده شکل می‌گیرد و این پدیده مانع عملکرد نرمال سیستم فرمان و ترمز خودرو می‌شود. برای کاهش مقداری از گشتاور و جلوگیری از بکسوات، می‌توانید از دنده ۲ (در مدل‌های مجهز به گیربکس دستی) جهت شروع حرکت در جاده‌های برفی و یخ‌زده استفاده کنید. توصیه می‌شود در چنین شرایطی، ESP را غیرفعال کنید.

### ■ بیرون آوردن خودروی گیر کرده در برف و یخ یا گل و لای

اگر چرخ‌های محرک خودرو در برف و یخ یا گل و لای گیر کرده باشد، جهت تکان دادن خودرو از جای خود، به طور مکرر به جلو و عقب حرکت دهید. برای این کار دسته دنده را چندین بار بین دنده جلو و دنده عقب جا به جا کنید و در هر بار پدال گاز را به آرامی فشار دهید. از تعویض دنده بیش از حد در این گونه شرایط اجتناب کنید، زیرا باعث استهلاک زیاد گیربکس می‌شود.

### زنجیر چرخ

زنجیر چرخ را خریداری کنید که متناسب با سایز چرخ‌های خودروی شما باشد. برای نصب کردن و باز کردن زنجیر چرخ، به نکات زیر توجه کنید:

۱. زنجیر چرخ را بر اساس دستورات پلیس و قوانین منطقه‌ای استفاده کنید.
۲. نصب و باز کردن زنجیر چرخ را در محل مناسب انجام دهید.
۳. زنجیر چرخ را بر اساس دستورالعمل سازنده آن نصب کنید.
۴. زنجیر چرخ باید بر روی چرخ‌های محرک خودرو نصب شوند.
۵. توصیه می‌شود از زنجیر چرخ‌های پلیمری یا زنجیرهای کمربندی پلاستیکی که ضخامت آن‌ها کم‌تر از 12mm باشد، استفاده کنید. در غیر این صورت ممکن است تایرها، رینگ چرخ‌ها، پلوس‌ها، سیستم ترمز، شل‌گیر و گل‌پخش‌کن‌ها دچار آسیب‌دیدگی شوند. خرابی‌های ناشی از عدم استفاده صحیح از زنجیر چرخ تحت پوشش گارانتی نخواهد بود.
۶. برای کسب اطلاعات بیش‌تر در خصوص سایز رینگ و تایر از نمایندگی مجاز مدیران خودرو مشاوره بگیرید.

### احتیاط

احتیاط‌های زیر را جهت کاستن ریسک خطرات رعایت کنید. عدم رعایت آن‌ها باعث از دست رفتن ایمنی وسیله نقلیه شده و ممکن است باعث تصادفات منجر به مصدومیت و یا حتی مرگ شود:

- دستورالعمل استفاده از زنجیر چرخ بر اساس شرایط منطقه و جاده متفاوت است. بنابراین قبل از نصب، آن‌ها را مد نظر قرار دهید.
- از متناسب بودن زنجیر چرخ با خودروی خود اطمینان حاصل کنید. نصب کردن زنجیر بر روی فرمان‌پذیری خودرو تاثیر می‌گذارد، لذا با احتیاط رانندگی کنید. استفاده از زنجیر چرخ نامناسب یا نصب ناصحیح آن بر روی چرخ می‌تواند باعث بروز تصادف و مصدومیت شود.
- بستن و باز کردن زنجیر چرخ را بر اساس دستورالعمل‌های سازنده آن اجرا کنید. قبل از بستن زنجیر، خودرو را در یک مکان صاف پارک کنید. مطمئن شوید که خودرو را خاموش کرده‌اید و دسته دنده را در موقعیت "P" قرار داده‌اید. در صورت لزوم از مثلث خطر نیز استفاده کنید.
- در زمان نصب بودن زنجیر چرخ، با سرعت‌های بیش‌تر از 30km/h رانندگی نکنید و یا بر اساس حداکثر سرعت اعلام شده از طرف سازنده زنجیر چرخ رانندگی کنید، هر کدام که کم‌تر است را مبنا قرار دهید. در زمان نصب بودن زنجیر چرخ باید از حرکت در مسیرهای پر از دست‌انداز و چاله، دور زدن‌های تند و تیز، چرخاندن ناگهانی غربیلک فرمان، ترمزهای شدید و شتاب‌گیری و کاهش شتاب ناگهانی خودداری کنید.

## فصل ۲. مقدمات قبل از رانندگی

۸۷	آینه‌های جانبی .....	۲-۱.	صفحه کیلومترشمار (۳/۵)
۹۰	۲-۶ سیستم برف پاک‌کن و شیشه‌شور	۴۹	اینچی)
۹۰	عملکردهای سیستم .....	۴۹	معرفی اجزا صفحه کیلومترشمار .....
۹۳	روش تعویض تیغه برف پاک‌کن .....	۵۲	نمایشگر اطلاعات خودرو .....
۹۴	۲-۷ چراغ‌های خودرو	۵۲	اطلاعات رانندگی .....
۹۴	چراغ‌های بیرونی .....	۵۷	تنظیمات .....
۹۸	چراغ‌های داخلی .....	۲-۲.	صفحه کیلومترشمار (۱۷ اینچی)
	چراغ مشایعت تا درب منزل (در صورت تجهیز) .....	۶۰	(در صورت تجهیز)
۹۹	پیدا کردن محل خودرو در تاریکی	۶۰	معرفی اجزا صفحه کیلومترشمار .....
۱۰۰	(در صورت تجهیز) .....	۶۴	نشانگر گرم شدن موتور (در صورت تجهیز) .....
۱۰۰	بخار گرفتگی چراغ‌ها .....	۶۴	نمایشگر LCD .....
۱۰۲	۲-۸ صندلی‌های خودرو	۶۸	منوی تنظیمات .....
۱۰۲	پشت‌سری صندلی‌ها .....	۸۰	۲-۳ علائم هشدار دهنده و نشانگرها
۱۰۳	صندلی‌های جلو .....	۸۰	نشانگرها و چراغ‌های هشدار .....
۱۰۵	صندلی‌های عقب .....	۸۵	۲-۴ غربیلک فرمان
۱۰۶	گرم‌کن صندلی (در صورت تجهیز) ....	۸۵	بوق .....
۱۰۷	۲-۹ کمربند ایمنی	۸۵	تنظیم غربیلک فرمان .....
۱۰۷	کمربندهای ایمنی خودرو .....	۸۶	۵-۲ آینه‌ها
		۸۶	آینه داخل اتاق .....

احتیاط های لازم در استفاده از	
کمربند ایمنی .....	۱۱۲
پیش‌کننده کمربند (در صورت	
تجهیز) .....	۱۱۴
<b>۱۰-۲ سیستم محافظ کودک</b>	<b>۱۱۶</b>
دستورالعمل ایمنی برای استفاده از	
صندلی محافظ کودک .....	۱۱۶
گروه‌بندی صندلی محافظ کودک .....	۱۱۹
صندلی کودک ISOFIX .....	۱۲۱
قلاب نگه‌دارنده صندلی کودک .....	۱۲۳
نحوه نصب صندلی کودک .....	۱۲۴



## ۲-۱ صفحه کیلومتر شمار (۳/۵ اینچی) معرفی اجزا صفحه کیلومتر شمار

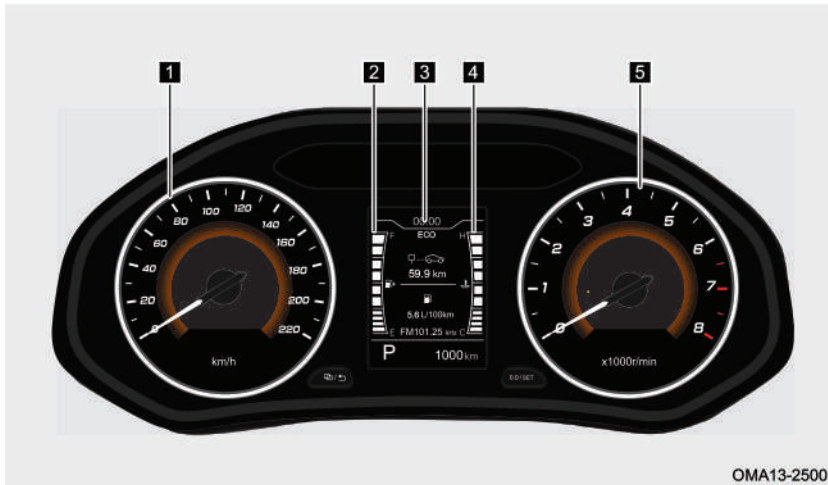

- ۱ سرعت سنج      ۲ نمایشگر میزان بنزین      ۳ نمایشگر اطلاعات خودرو  
۴ نمایشگر دمای آب موتور      ۵ دورسنج

سرعت سنج: نشانگر سرعت رانندگی فعلی خودرو (واحد اندازه گیری: km/h)

### 👁️ احتیاط

اندازه لاستیک خودرو بر روی مقدار سرعت نشان داده شده توسط سرعت سنج تاثیرگذار است، لذا از لاستیک‌های اصلی شرکت مدیران خودرو و با اندازه استاندارد استفاده کنید. در غیر این صورت، سرعت خودرو به طور واقعی نشان داده نخواهد شد. جهت اطلاعات بیشتر در خصوص مشخصات تایر به بخش «مشخصات فنی خودرو» در فصل ۸ مراجعه کنید.

دورسنج: دور موتور در هر لحظه (واحد اندازه گیری: X1000 rpm)

فقط پس از دوره آببندی خودرو، رساندن دور موتور به محدوده 6000-8000rpm (ناحیه قرمز رنگ دورسنج) مجاز می‌باشد. هرگز با دور موتورهای بالا به مدت طولانی رانندگی نکنید.

**احتیاط** 

- در دوره آب‌بندی خودرو، با دور موتور خیلی بالا رانندگی نکنید.
- اجازه ندهید عقربه دورسنج موتور به مدت زیاد در ناحیه 6000rpm قرار گیرد، زیرا باعث آسیب‌دیدگی شدید موتور می‌شود.

**نمایشگر میزان بنزین:** مقدار بنزین باقی‌مانده در داخل باک را نشان می‌دهد.

زمانی که درجه نمایشگر بنزین بر روی حرف E یا اطراف آن قرار می‌گیرد و یا این که چراغ اخطار اتمام سوخت روشن شود، یعنی مقدار بنزین موجود در باک کافی نمی‌باشد. در اولین فرصت اقدام به سوخت‌گیری کنید.

**احتیاط** 

در شرایطی نظیر شتاب‌گیری، ترمز شدید، پیچیدن ناگهانی و یا رانندگی در جاده‌های شیب‌دار، ممکن است نمایشگر بنزین، مقدار بنزین را به طور صحیح نشان ندهد.

**نمایشگر دمای آب موتور:** دمای فعلی آب موتور را نمایش می‌دهد.

دمای پایین موتور: نشانگر بر روی C یا اطراف آن قرار دارد.

زمانی که نشانگر بر روی C یا اطراف آن قرار گیرد یعنی دمای مایع خنک‌کننده موتور پایین است. در این محدوده دمایی نباید موتور با دورهای بالا کار کند و نباید بار وارده به موتور خیلی زیاد باشد.

**داغ کردن موتور:** نشانگر بر روی H یا اطراف آن قرار دارد.

زمانی که نشانگر بر روی H یا اطراف آن قرار گیرد، یعنی موتور بیش از حد داغ شده است. در صورت مواجه شدن با این شرایط، بلافاصله خودرو را متوقف کرده و اجازه دهید به مدت چند دقیقه در دور آرام کار کند، سپس موتور را خاموش کنید. بلافاصله جهت بازدید و تعمیر با یکی از نمایندگی‌های مجاز مدیران خودرو تماس بگیرید.

### احتیاط

- اگر نشانگر به مدت زیادی در ناحیه دمای پایین ثابت بماند، در اسرع وقت جهت بازدید و تعمیر به یکی از نمایندگی‌های مجاز مدیران خودرو مراجعه کنید.
- زمانی که نشانگر در محدوده دماهای بالا قرار دارد، به هیچ عنوان درب مخزن انبساط را باز نکنید. پس از خنک شدن موتور، پایین آمدن سطح مایع خنک‌کننده را بررسی کنید. اگر مقدار مایع خنک‌کننده موتور خیلی کم است، هرگز موتور را روشن نکنید، در غیر این صورت موتور دچار آسیب‌دیدگی شدیدی خواهد شد.

## نمایشگر اطلاعات خودرو

صفحه نمایش معمولی (در صورت تجهیز)

اطلاعات نمایش داده شده در این نوع صفحه نمایش در شکل زیر نشان داده شده است. برای چرخش در بین صفحات و انتخاب اطلاعات مورد نظر، دکمه "←/→" در سمت چپ صفحه کیلومترشمار را به طور کوتاه فشار دهید.



OMA13-2501

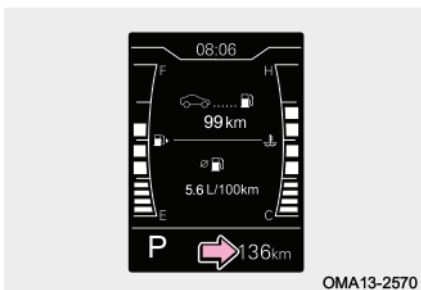

## اطلاعات رانندگی

### کیلومتر کلی کارکرد خودرو

کل مسافت طی شده توسط خودرو را نمایش می‌دهد (واحد اندازه‌گیری: km)

### مسافت قابل حرکت با بنزین موجود / مصرف سوخت میانگین

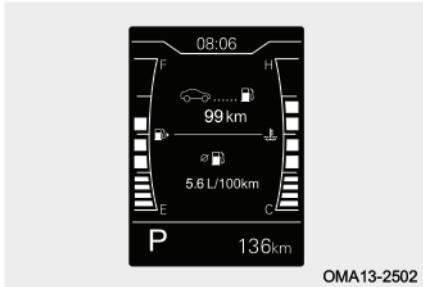

مسافت قابل حرکت: حداکثر مسافت تخمینی که می‌توان با مقدار بنزین موجود در باک طی کرد را نمایش می‌دهد (واحد اندازه‌گیری: km). مصرف سوخت میانگین: مقدار بنزین مصرف شده به ازای مسافت را نشان می‌دهد (واحد اندازه‌گیری: L/100km). روش ریست کردن مصرف سوخت میانگین در این نوع صفحه کیلومترشمار به صورت زیر است:

در صفحه مسافت قابل حرکت با بنزین موجود / مصرف سوخت میانگین (Driving mileage/ average fuel consumption) دکمه "0.0/SET" در سمت راست صفحه کیلومترشمار را به طور طولانی فشار دهید تا مصرف سوخت میانگین صفر شود.

#### مطالعه

مسافت قابل حرکت با بنزین موجود / مصرف سوخت میانگین توسط واحد پردازشگر سیستم محاسبه می‌شود و صرفاً به عنوان مرجعی جهت اطلاع شما می‌باشد.

### مصرف سوخت لحظه‌ای / کیلومتر طی شده موقتی

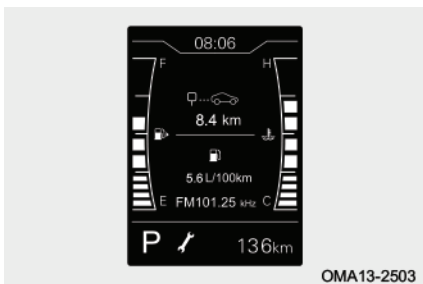

مصرف سوخت لحظه‌ای: مصرف سوخت خودرو در هر لحظه را نمایش می‌دهد (واحد اندازه‌گیری: L/100km).

کیلومتر موقتی: مسافت پیموده شده در هر سفر پس از تنظیم مجدد را محاسبه می‌کند (واحد اندازه‌گیری: km).

مسافت طی شده موقت در محدوده صفر تا 9999/9km قابل نمایش می‌باشد و اگر مسافت طی شده از 9999/9km فراتر رود، کیلومترشمار صفر شده و مجدداً از ابتدا شروع به شمارش خواهد کرد.

روش صفر کردن کیلومتر طی شده موقتی در این نوع صفحه کیلومترشمار به صورت زیر است: در صفحه مصرف سوخت لحظه‌ای/ کیلومتر طی شده موقتی (Instantaneous fuel consumption/ trip mileage) دکمه " 0.0/SET " در سمت راست صفحه کیلومترشمار را به طور طولانی فشار دهید تا کیلومتر موقتی صفر شود.

#### مطالعه

- پس از روشن کردن خودرو و گاز دادن، مصرف سوخت لحظه‌ای به شدت بالا می‌رود که این امر طبیعی بوده و مشکلی ندارد.
- مصرف سوخت لحظه‌ای توسط واحد پردازشگر سیستم محاسبه می‌شود و صرفاً به عنوان مرجعی جهت اطلاع شما می‌باشد.

#### نشانه‌گر دنده گیربکس

اطلاعات مربوط به دنده انتخاب شده برای گیربکس چه در حالت اتومات و چه در حالت منوال را نمایش می‌دهد.

واحد پردازشگر سیستم بر اساس شرایط موجود خودرو، با نشان دادن دنده مناسب و یک فلش در کنار آن، دستور انجام تعویض دنده معقول

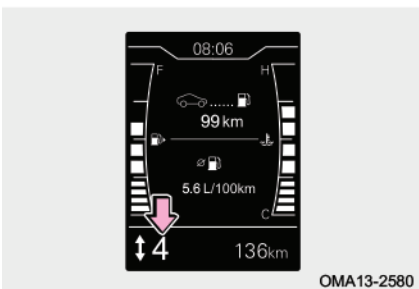

OMA13-2580

را به راننده می‌دهد:

علامت " ▲ " انتخاب دنده بالاتر را به شما یادآوری می‌کند.

علامت " ▼ " انتخاب دنده پایین‌تر را به شما یادآوری می‌کند.

### مطالعه

اطلاعات ارایه شده صرفاً به عنوان مرجعی جهت اطلاع شما می‌باشد. راننده در هر زمان افزایش یا کاهش دنده را باید با توجه به شرایط واقعی خودرو انجام دهد.

### نشانه‌گر وضعیت درب‌ها

این نشانه‌گر، وضعیت بسته یا باز بودن درب‌های جانبی خودرو را مشخص می‌سازد.

اگر سرعت حرکت خودرو کم‌تر از 3km/h باشد و یکی از درب‌های خودرو به طور کامل بسته نشده باشد، نشانه‌گر باز بودن درب مربوطه روشن خواهد شد ولی در این حالت بوق اخطار به صدا در نخواهد آمد. وقتی که سرعت خودرو از 3km/h بیش‌تر شود، بوق اخطار به صدا در آمده و نشانه‌گر باز بودن درب به صورت چشمک‌زن روشن خواهد شد تا بستن درب را به راننده یادآوری کند.

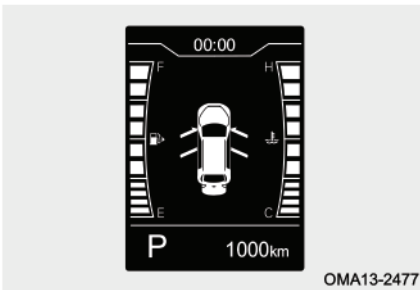

### هشدار

قبل از اقدام به رانندگی از بسته بودن کامل درب‌های خودرو اطمینان حاصل کنید.

### چراغ یادآوری سرویس

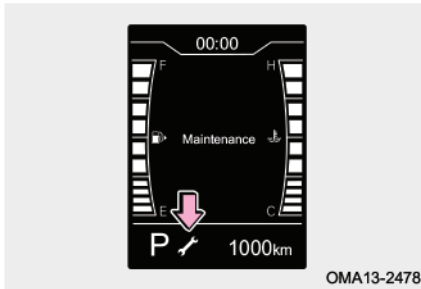

این چراغ جهت یادآوری فرا رسیدن زمان سرویس دوره‌ای خودرو روشن می‌شود. در خودروی نو که تا کنون چراغ سرویس خاموش نشده است، کیلومتری که به صورت پیش‌فرض برای سرویس اولیه در حافظه سیستم تعریف شده است، به عنوان مبنا قرار گرفته و هر وقت کارکرد خودرو به این کیلومتر برسد، چراغ سرویس روشن خواهد شد. پس از خاموش کردن چراغ سرویس، فاصله کیلومتری بین دو سرویس دوره‌ای که در حافظه سیستم به صورت تعریف شده وجود دارد، به عنوان مبنای محاسبه قرار گرفته و هر وقت کارکرد خودرو به کیلومتر مذکور برسد، چراغ سرویس روشن خواهد شد.

### مطالعه

چراغ سرویس باید پس از انجام یافتن هر سرویس دوره‌ای خاموش شود. توجه داشته باشید که چراغ سرویسی که روشن شده است، با قطع شدن برق خودرو خاموش نخواهد شد.

### نشانگر گرم شدن موتور

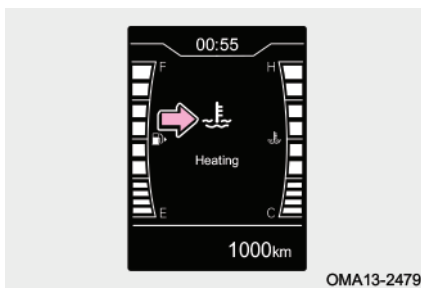

پس از استارت موتور و زمانی که دمای مایع خنک‌کننده پایین است، تصویر و عبارت در نمایشگر صفحه کیلومترشمار نمایش داده می‌شود که بیانگر این است که موتور در حال گرم شدن است. پس از افزایش دمای مایع



خنک‌کننده تصویر و عبارتی که بیانگر به اتمام رسیدن فرآیند گرم شدن موتور است، در نمایشگر صفحه کیلومترشمار نمایش داده خواهد شد.

### مطالعه

پس از استارت موتور و زمانی که دمای مایع خنک‌کننده پایین است، تصویر و پیغامی در نمایشگر صفحه کیلومترشمار نمایش داده می‌شود که بیانگر این است که موتور در حال گرم شدن است. پس از افزایش دمای مایع خنک‌کننده تصویر و پیغامی در نمایشگر صفحه کیلومترشمار نمایش داده خواهد شد که بیانگر این است که فرآیند گرم شدن موتور به اتمام رسیده است.

## تنظیمات

### تنظیم ساعت

**گام ۱:** در صفحه نمایشگر اطلاعات خودرو، دکمه "⏸/⏹" در سمت چپ صفحه کیلومترشمار را به طور لحظه‌ای فشار دهید تا وارد صفحه تنظیمات ساعت شوید. سپس دکمه "0.0/SET" در سمت راست صفحه کیلومترشمار را به طور لحظه‌ای فشار دهید تا وارد مرحله تنظیم ساعت شوید.

**گام ۲:** با فشار لحظه‌ای بر روی دکمه "⏸/⏹" در سمت چپ صفحه کیلومترشمار می‌توانید بین تنظیم ساعت و دقیقه تغییر وضعیت بدهید. با فشار دادن لحظه‌ای یا طولانی دکمه "0.0/SET" در سمت راست صفحه

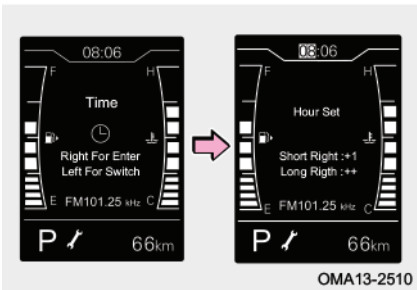

کیلومترشمار می‌توانید اعداد مربوط به ساعت و دقیقه را تنظیم کنید. در صورتی که به مدت ۵ ثانیه هیچ اقدامی انجام ندهید و یا این که اگر دکمه "⏪/⏩" را یک بار فشار دهید، تنظیمات صورت پذیرفته ذخیره شده و سیستم از صفحه تنظیمات ساعت خارج خواهد شد.

### آلارم سرعت غیرمجاز (در صورت تجهیز)

در مواقعی که سرعت حرکت خودرو از مقدار سرعت مجاز تنظیم شده فراتر رود، نمایشگر اطلاعات رانندگی وارد صفحه اخبار سرعت غیرمجاز می‌شود و هم‌زمان بوق اخبار نیز به صدا در خواهد آمد. آلارم اخبار زمانی خاموش می‌شود که سرعت خودرو به میزان 5km/h از سرعت تعیین شده پایین‌تر برود. اگر سرعت خودرو دوباره از سرعت مجاز تنظیم شده تجاوز کند، آلارم اخبار مجدداً فعال خواهد شد.

#### مطالعه

بوق اخبار تولید شده توسط صفحه کیلومترشمار علاوه بر آلارم سرعت غیرمجاز در برخی از شرایط دیگر نیز به صدا در می‌آید.

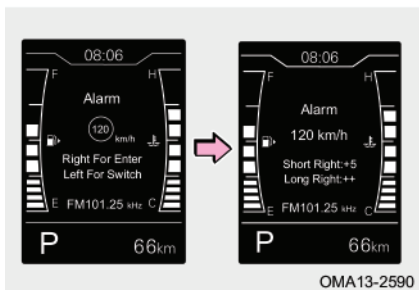

**گام ۱:** در صفحه نمایشگر اطلاعات خودرو، دکمه "⏪/⏩" در سمت چپ صفحه کیلومترشمار را به طور لحظه‌ای فشار دهید تا وارد صفحه تنظیمات آلارم سرعت غیرمجاز شوید. سپس دکمه "0.0/SET" در سمت راست صفحه کیلومترشمار را به طور لحظه‌ای فشار دهید تا وارد مرحله تنظیم سرعت شوید.

**گام ۲:** با فشار دادن لحظه‌ای یا طولانی دکمه "0.0/SET" در سمت راست صفحه

کیلومترشمار می‌توانید اعداد مربوط به آلارم را تنظیم کنید. در صورتی که به مدت ۵ ثانیه هیچ اقدامی انجام ندهید و یا این که اگر دکمه "⏪/⏩" را یک بار فشار دهید، تنظیمات صورت پذیرفته ذخیره شده و سیستم از صفحه تنظیمات آلارم خارج خواهد شد.

### مطالعه

- با هر بار فشار دکمه‌های تنظیم، مقدار سرعت به اندازه 5km/h تغییر می‌یابد.
- آلارم سرعت غیرمجاز را می‌توانید در بازه 30km/h تا 130km/h تنظیم نمایید و یا این که آن را غیرفعال کنید.

### تنظیم زبان کاربری

گام ۱: در صفحه نمایشگر اطلاعات خودرو، دکمه "⏪/⏩" در سمت چپ صفحه کیلومترشمار را به طور لحظه‌ای فشار دهید تا وارد صفحه تنظیمات زبان کاربری شوید. سپس دکمه "0.0/SET" در سمت راست صفحه کیلومترشمار را به طور لحظه‌ای فشار دهید تا وارد مرحله انتخاب زبان شوید.

گام ۲: با فشار لحظه‌ای دکمه "0.0/SET" در سمت راست صفحه کیلومترشمار، زبان کاربری مورد نظر را از بین English و Spanish انتخاب کنید. در صورتی که به مدت ۵ ثانیه هیچ اقدامی انجام ندهید و یا این که اگر دکمه

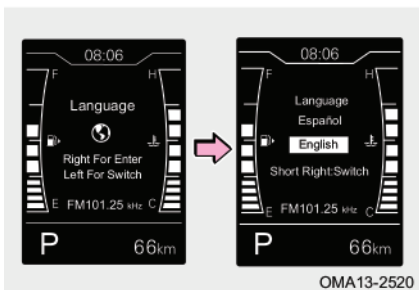

"/⏏" را یک بار فشار دهید، تنظیمات صورت پذیرفته ذخیره شده و سیستم از صفحه تنظیمات زبان خارج خواهد شد.

 مطالعه

تنظیم زبان کاربری از طریق مانیتور سیستم صوتی و تصویری (در صورت تجهیز) هم قابل انجام می‌باشد.

**۲-۲ صفحه کیلومتر شمار (۷ اینچی) (در صورت تجهیز)**  
**معرفی اجزا صفحه کیلومتر شمار**



- |   |                         |   |                     |
|---|-------------------------|---|---------------------|
| ۱ | نمایشگر دمای آب موتور   | ۳ | سرعت‌سنج            |
| ۲ | چراغ‌های هشدار و نشانگر | ۴ | نمایشگر LCD         |
| ۵ | دورسنج                  | ۶ | نمایشگر میزان بنزین |

### ■ سرعت سنج

سرعت سنج در این صفحه کیلومترشمار هم به صورت یک عقربه مجازی و هم به صورت دیجیتالی که در وسط نمایشگر LCD قابل مشاهده است، وجود دارد. سرعت سنج برای نمایش سرعت حرکت خودرو در هر لحظه (بر حسب km/h) مورد استفاده قرار می گیرد.



### 👁️ احتیاط

اندازه لاستیک خودرو بر روی مقدار سرعت نشان داده شده توسط سرعت سنج تاثیرگذار است، لذا از لاستیک های اصلی شرکت مدیران خودرو و با اندازه استاندارد استفاده کنید. در غیر این صورت، سرعت خودرو به طور واقعی نشان داده نخواهد شد. جهت اطلاعات بیشتر در خصوص مشخصات تایر به بخش «مشخصات فنی خودرو» در فصل ۸ مراجعه کنید.

### ■ دورسنج

این صفحه کیلومترشمار از یک دورسنج عقربه ای مجازی برای نمایش دور موتور در هر لحظه استفاده کرده است (واحد اندازه گیری: X1000 rpm). ناحیه قرمز رنگ بر روی قسمت مدرج دورسنج، نشان دهنده محدوده حداکثر دور موتور مجاز پس از گذراندن دوره آب بندی موتور است. هرگز به مدت طولانی دور موتور را در این ناحیه نگه ندارید.



**👁️ احتیاط**

- اجازه ندهید عقربه دورسنج موتور به مدت زیاد در ناحیه قرمز رنگ قرار گیرد، زیرا باعث آسیب دیدگی شدید موتور می شود.
- در دوره آب بندی خودرو، با دور موتور خیلی بالا رانندگی نکنید.

**■ نمایشگر میزان بنزین**



نمایشگر بنزین مقدار باقی مانده بنزین در داخل باک را نشان می دهد. برای این که نمایشگر مقدار بنزین را صحیح نشان دهد، خودرو را در یک مکان صاف پارک کرده و کلید استارت موتور را روشن کنید و برای اطلاع از مقدار بنزین موجود در باک، نمایشگر را مشاهده کنید.

اگر نمایشگر بنزین به رنگ قرمز در آید، حتی اگر چراغ اخطار اتمام سوخت روشن نشده باشد، یعنی مقدار بنزین موجود در باک کافی نمی باشد، در اولین فرصت اقدام به سوخت گیری کنید.

**👁️ احتیاط**

در شرایطی نظیر شتاب گیری، ترمز شدید، پیچیدن ناگهانی و یا رانندگی در جاده های شیب دار، ممکن است نمایشگر بنزین، مقدار بنزین را به طور صحیح نشان ندهد.

**■ نمایشگر دمای آب موتور**



نمایشگر دمای آب موتور، پس از روشن شدن کلید استارت، دمای آب موتور در همان لحظه را نمایش خواهد داد.

- زمانی که نمایشگر بر روی C یا اطراف آن قرار گیرد (دمای پایین موتور):

زمانی که موتور شروع به گرم شدن می‌کند، ممکن است نشانگر دمای مایع خنک‌کننده به مدت کوتاهی در این محدوده باقی بماند. در این محدوده دمایی نباید موتور با دورهای بالا کار کند، همچنین بار وارده به موتور نباید خیلی زیاد باشد.

اگر نمایشگر به مدت طولانی در این ناحیه ثابت بماند، در اسرع وقت جهت بازدید و تعمیر به یکی از نمایندگی‌های مجاز مدیران خودرو مراجعه کنید.

● زمانی که نمایشگر بر روی H یا اطراف آن قرار گیرد (داغ کردن موتور):

زمانی که نمایشگر دمای آب موتور به ناحیه H برسد و یا این که چراغ هشدار دمای آب موتور روشن شود، یعنی موتور بیش از حد داغ شده است. در صورت مواجه شدن با این شرایط، بلافاصله خودرو را متوقف کرده و اجازه دهید به مدت چند دقیقه در دور آرام کار کند، سپس موتور را خاموش کنید و پس از خنک شدن آن به دنبال علت داغ کردن موتور بگردید. اگر موفق به یافتن علت نشدید، هر چه سریع‌تر جهت بازدید و تعمیر با یکی از نمایندگی‌های مجاز مدیران خودرو تماس بگیرید.

#### هشدار

اگر موتور جوش آورده است، به هیچ عنوان درب مخزن انبساط را باز نکنید. پس از خنک شدن موتور، پایین آمدن سطح مایع خنک‌کننده را بررسی کنید. اگر مقدار مایع خنک‌کننده موتور خیلی کم است، هرگز موتور را روشن نکنید، در غیر این صورت موتور دچار آسیب‌دیدگی شدیدی خواهد شد.

### نشانگر گرم شدن موتور (در صورت تجهیز)

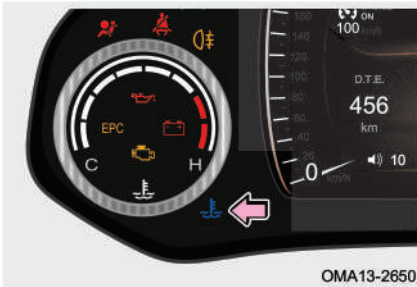

پس از استارت موتور و زمانی که دمای مایع خنک کننده موتور پایین است، تصاویر و متن هایی در قسمت نمایشگر LCD ظاهر می شوند، همزمان چراغ نشانگر دمای مایع خنک کننده با رنگ آبی نیز روشن می شود و بیانگر این است که موتور در حال گرم شدن است.

پس از افزایش دمای موتور، چراغ نشانگر آبی رنگ خاموش می شود و تصاویر و پیام های متنی در نمایشگر LCD ظاهر خواهند شد که به معنای تکمیل فرآیند گرم شدن موتور می باشد.

### نمایشگر LCD

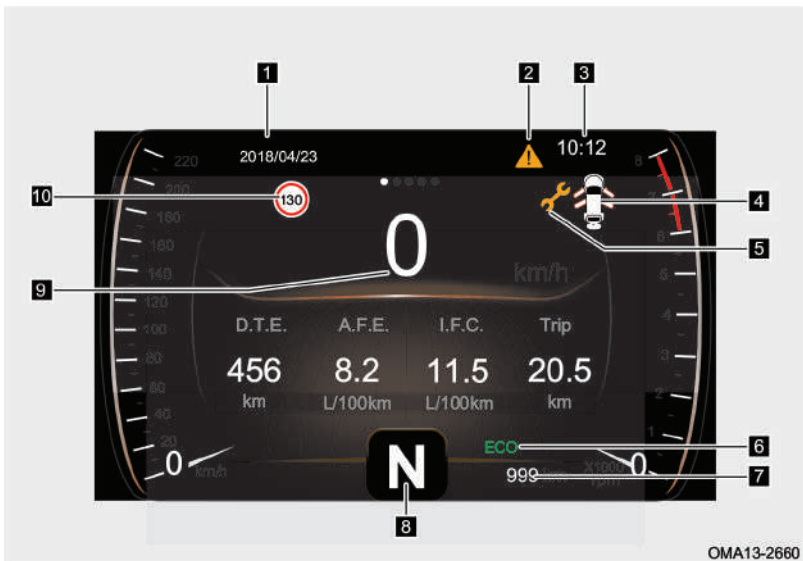

- |   |                 |   |                        |    |                         |
|---|-----------------|---|------------------------|----|-------------------------|
| ۱ | نمایشگر تاریخ   | ۵ | چراغ یادآوری سرویس     | ۹  | نمایشگر سرعت فعلی خودرو |
| ۲ | آیکون اعلام خطر | ۶ | نمایشگر حالت ECO/SPORT | ۱۰ | آلارم سرعت غیرمجاز      |



- ۳ نمایشگر ساعت
- ۷ کیلومتر کلی کارکرد خودرو
- ۴ نشانگر وضعیت درب‌ها
- ۸ نشانگر دنده گیربکس

### ■ دکمه‌های تنظیم نمایشگر LCD

این دکمه‌ها در مجموعه کلیدهای سمت چپ غربلیک فرمان قرار دارند و برای کار کردن با منوهای صفحه کیلومترشمار مورد استفاده قرار می‌گیرند.

- ۱ دکمه چپ گرد: برای تعویض و حرکت صفحات نمایشگر به سمت چپ
- ۲ دکمه راست گرد: برای تعویض و حرکت صفحات نمایشگر به سمت راست
- ۳ دکمه Enter: جهت انتخاب و تایید

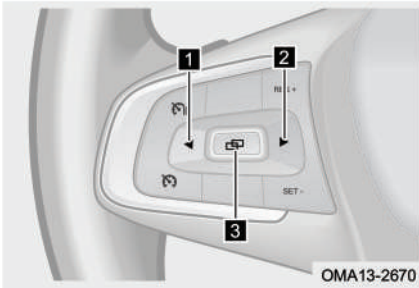

■ نمایش صفحات اصلی و نمایش صفحات منوی تنظیمات

● نمایش صفحات اصلی

صفحات اصلی نمایشگر LCD را در تصویر زیر می‌توانید مشاهده کنید. برای چرخش در بین این صفحات و انتخاب صفحه مورد نظر از دکمه‌های تنظیم نمایشگر LCD (دکمه‌های تنظیم چپ‌گرد "◀" و راست‌گرد "▶") استفاده کنید.

<p>صفحه نمایش اطلاعات رانندگی</p>  <p>در این صفحه کیلومتر کلی کارکرد خودرو، مصرف سوخت میانگین، مصرف سوخت لحظه‌ای، کیلومتر موفتی و سایر اطلاعات نمایش داده می‌شود.</p>	<p>صفحه نمایش اطلاعات سیستم صوتی و تصویری</p>  <p>وضعیت فعلی رادیو، اطلاعات آهنگ در حال پخش، وضعیت تلفن و سایر اطلاعات مرتبط را نمایش می‌دهد.</p>
<p>صفحه نمایش اطلاعات فشار باد تایر</p>  <p>اطلاعات فشار باد و دمای تایرها را نمایش می‌دهد. فشار باد تایرها در هر لحظه را می‌توان در این صفحه کنترل نمود.</p>	<p>صفحه نمایش اطلاعات سیستم رهیاب (در صورت تجهیز)</p>  <p>نام خیابان، فاصله تا مقصد و راهنمای نمادهای به کار رفته در نقشه را نمایش می‌دهد</p>

OMA13-2675

● نمایش صفحات منوی تنظیمات

منوی تنظیمات نمایشگر LCD شامل چند صفحه تنظیم است که در تصویر زیر نمایش داده شده‌اند. در مجموعه کلیدهای روی غریبک فرمان بر روی دکمه " " یک بار فشار دهید تا به منوی تنظیمات نمایشگر LCD وارد شوید. در منوی تنظیمات برای انتخاب صفحه تنظیم مورد نظر خود از دکمه‌های چپ‌گرد " ◀ " و یا راست‌گرد " ▶ " واقع بر روی غریبک فرمان استفاده کنید. برای وارد شدن به صفحه تنظیم انتخاب شده، یک بار دیگر بر روی دکمه " " به طور لحظه‌ای و کوتاه فشار دهید.

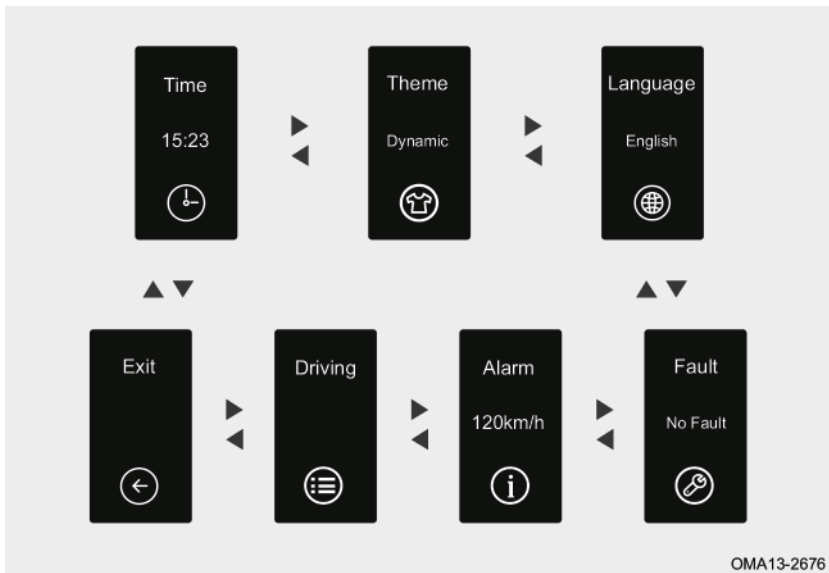

● احتیاط

تصاویر و اطلاعات نمایش داده شده در آن‌ها صرفاً به عنوان مثال و مرجعی جهت یادگیری می‌باشند. سیستم نصب شده بر روی خودرو ملاک اصلی می‌باشد.

## منوی تنظیمات

### ■ تنظیم ساعت

برای تنظیم ساعت، در صفحه اصلی منوی تنظیمات از دکمه‌های روی غریبک فرمان به ترتیب زیر استفاده کنید:

۱. در صفحه اصلی منوی تنظیمات با استفاده از دکمه چپ‌گرد "◀" و یا دکمه راست‌گرد "▶" به روی صفحه مربوط به تنظیم ساعت (Time) رفته و دکمه "⏸" را به طور کوتاه و لحظه‌ای فشار دهید تا وارد صفحه تنظیم ساعت شوید.

۲. در صفحه تنظیم باز شده، با استفاده از دکمه چپ‌گرد "◀" و یا دکمه راست‌گرد "▶" واقع بر روی غریبک فرمان، اقدام به تنظیم کردن سال، ماه، روز و ساعت نمایید. پس از اتمام تنظیم، دکمه "⏸" را فشار دهید تا تنظیمات ذخیره شده و از صفحه خارج شوید.

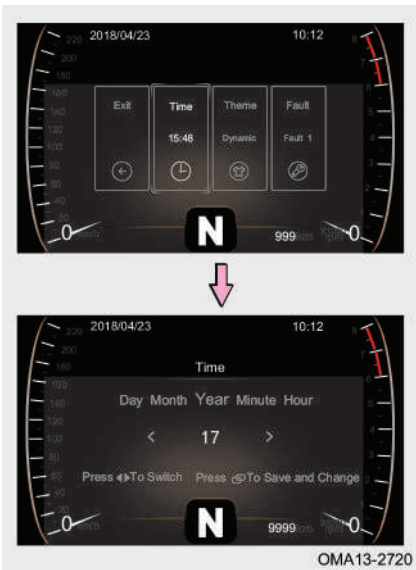

### مطالعه

تنظیم کردن ساعت از طریق مانیتور سیستم صوتی و تصویری هم قابل انجام می‌باشد.

### ■ تنظیم پس‌زمینه نمایشگر

برای تنظیم پس‌زمینه نمایشگر، در صفحه اصلی منوی تنظیمات از دکمه‌های روی غربیلک فرمان به ترتیب زیر استفاده کنید:

۱. در صفحه اصلی منوی تنظیمات با استفاده از دکمه چپ‌گرد "◀" و یا دکمه راست‌گرد "▶" به روی صفحه مربوط به تنظیم پس‌زمینه (Theme) رفته و دکمه "☰" را به طور کوتاه و لحظه‌ای فشار دهید تا وارد صفحه تنظیم پس‌زمینه شوید.

۲. با فشار کوتاه و لحظه‌ای دکمه چپ‌گرد "◀" و یا دکمه راست‌گرد "▶" واقع بر روی غربیلک فرمان، پس‌زمینه مورد نظر خود را انتخاب کنید. پس از اتمام تنظیم، دکمه "☰" را فشار دهید تا تنظیمات ذخیره شده و از صفحه خارج شوید.



### مطالعه

برای پس‌زمینه سه رنگ سفید، آبی و قرمز قابل انتخاب می‌باشد.

### ■ تنظیم زبان کاربری

برای تنظیم زبان کاربری، در صفحه اصلی منوی تنظیمات از دکمه‌های روی غربیلک فرمان به ترتیب زیر استفاده کنید:

۱. در صفحه اصلی منوی تنظیمات با استفاده از دکمه چپ‌گرد "◀" و یا دکمه راست‌گرد "▶" به روی صفحه مربوط به تنظیم زبان کاربری (Language) رفته و دکمه "☑" را به طور کوتاه و لحظه‌ای فشار دهید تا وارد صفحه تنظیم شوید.

۲. در صفحه تنظیم باز شده، با استفاده از دکمه چپ‌گرد "◀" و یا دکمه راست‌گرد "▶" واقع بر روی غربیلک فرمان، زبان مورد نظر خود را از بین Chinese و English انتخاب نمایید. پس از اتمام تنظیم، دکمه "☑" را فشار دهید تا تنظیمات ذخیره شده و از صفحه خارج شوید.



### مطالعه

تنظیم کردن زبان کاربری از طریق مانیتور سیستم صوتی و تصویری هم قابل انجام می‌باشد.

### ■ تنظیم اطلاعات رانندگی

در صفحه تنظیم اطلاعات رانندگی (Driving) برخی اطلاعات نمایش داده شده مانند مصرف سوخت متوسط، کیلومتر مابین سرویس‌های دوره‌ای و کیلومتر موقتی را می‌توانید تنظیم یا ریست کنید. برای جزییات بیشتر به مطالب مرتبط در ادامه همین بخش مراجعه کنید.

### ■ اطلاعات نمایش داده شده در LCD

نمایشگر LCD اطلاعاتی از قبیل کیلومتر کلی کارکرد خودرو، ساعت، دنده گیربکس، حالت ECO و SPORT گیربکس اتوماتیک، مصرف سوخت میانگین، مصرف سوخت لحظه‌ای، مسافت قابل حرکت با بنزین موجود، کیلومتر موقتی، وضعیت باز بودن درب‌ها، اطلاعات رادار دنده عقب، چراغ یادآوری سرویس، نشانگر گرافیکی اخطارها را نمایش می‌دهد.

### ■ کیلومتر کلی کارکرد خودرو

کل مسافت طی شده توسط خودرو را نمایش می‌دهد. کیلومتر کلی خودرو در بازه مابین 0~999,999 km نمایش داده می‌شود.

در صورتی که کیلومتر کلی خودرو به حداکثر مقدار خود برسد، عدد 0~999,999 km به طور دائم و ثابت نمایش داده خواهد شد.

### ■ مسافت قابل حرکت با بنزین موجود

حداکثر مسافت تخمینی که می‌توان با مقدار بنزین موجود در باک طی کرد را نمایش می‌دهد.

این مسافت بر اساس میانگین مصرف سوخت شما توسط واحد پردازشگر سیستم محاسبه شده است. این عدد صرفاً به عنوان مرجعی جهت اطلاع شما می‌باشد.

اگر فقط مقدار کمی به بنزین باک اضافه کنید، احتمالاً مسافت محاسبه شده بازیابی نخواهد شد.

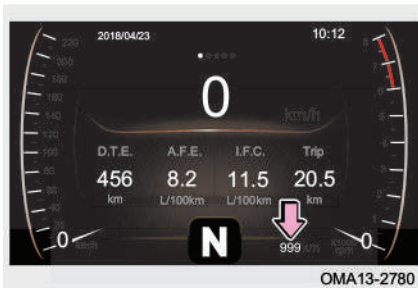

■ مصرف سوخت میانگین

در این قسمت میانگین مصرف سوخت خودرو نمایش داده می‌شود.

مصرف سوخت میانگین توسط واحد پردازشگر سیستم محاسبه شده است. این عدد صرفاً به عنوان مرجعی جهت اطلاع شما می‌باشد.



OMA13-2690

مصرف سوخت میانگین ذخیره شده در حافظه سیستم را می‌توان جهت محاسبه مجدد میزان مصرف سوخت، بازیابی و ریست کرد.

برای ریست کردن مصرف سوخت میانگین در صفحه اصلی منوی تنظیمات از دکمه‌های روی غربلیک فرمان به ترتیب زیر استفاده کنید:

۱. در صفحه اصلی منوی تنظیمات با استفاده از دکمه چپ‌گرد "◀" و یا دکمه راست‌گرد "▶" به روی صفحه مربوط به تنظیم اطلاعات رانندگی (Driving) رفته و دکمه "☑" را به طور کوتاه فشار دهید تا وارد تنظیمات اطلاعات رانندگی شوید.

۲. در صفحه تنظیم باز شده، با استفاده از دکمه چپ‌گرد "◀" و یا دکمه راست‌گرد "▶" واقع بر روی غربلیک فرمان، به

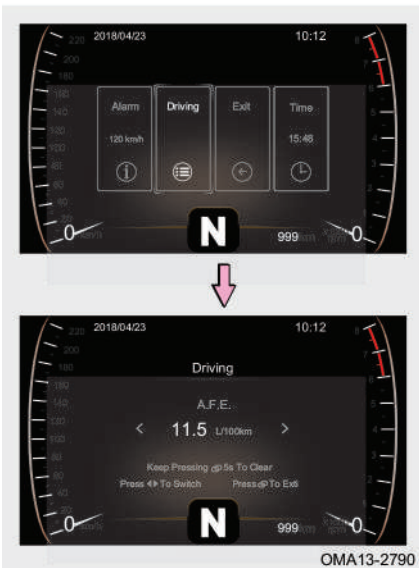

OMA13-2790



تنظیمات مصرف سوخت میانگین وارد شوید. سپس دکمه "☰" را یک بار به طور کوتاه فشار دهید تا عدد میانگین مصرف سوخت بازیابی شود.

### ■ مصرف سوخت لحظه‌ای

در این قسمت مصرف سوخت لحظه‌ای خودرو نمایش داده می‌شود.

پس از روشن کردن خودرو و گاز دادن، مصرف سوخت لحظه‌ای موتور به شدت بالا می‌رود که این امر طبیعی بوده و مشکلی ندارد.

مصرف سوخت میانگین توسط واحد پردازشگر سیستم محاسبه شده است. این عدد صرفاً به عنوان مرجعی جهت اطلاع شما می‌باشد.

### ■ کیلومتر طی شده موقتی

در این قسمت کیلومتر طی شده موقتی خودرو نمایش داده می‌شود.

مسافت طی شده موقت در محدوده 0~999,999 km قابل نمایش می‌باشد و اگر مسافت طی شده از 0~999,999 km فراتر رود، کیلومترشمار صفر شده و مجدداً از ابتدا شروع به شمارش خواهد کرد.



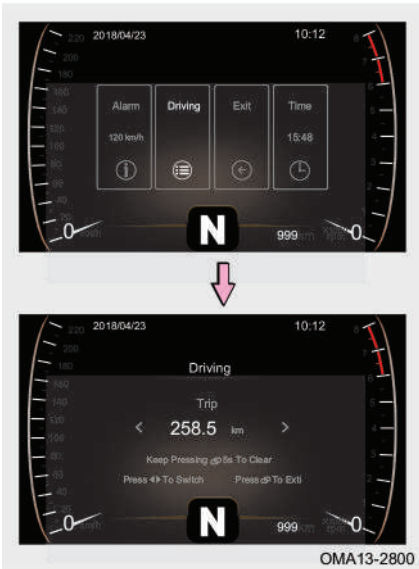

کیلومتر طی شده موقتی پس از ریست شدن می‌تواند برای محاسبه مسافت مابین دو موقعیت مکانی مورد استفاده قرار گیرد.

برای صفر کردن کیلومتر طی شده موقتی، در صفحه اصلی منوی تنظیمات از دکمه‌های روی غربلیک فرمان به ترتیب زیر استفاده کنید:

۱. در صفحه اصلی منوی تنظیمات با استفاده از دکمه چپ‌گرد "◀" و یا دکمه راست‌گرد "▶" به روی صفحه مربوط به تنظیم اطلاعات رانندگی (Driving) رفته و دکمه "⊞" را به طور کوتاه فشار دهید تا وارد تنظیمات اطلاعات رانندگی شوید.

۲. در صفحه تنظیم باز شده، با استفاده از دکمه چپ‌گرد "◀" و یا دکمه راست‌گرد "▶" واقع بر روی غربلیک فرمان، به تنظیمات کیلومتر طی شده موقتی (Trip) وارد شوید. سپس دکمه "⊞" را یک بار به طور کوتاه فشار دهید تا عدد کیلومتر طی شده موقتی صفر شود.

#### ■ نشانگر دنده گیربکس

در این قسمت دنده درگیر گیربکس (چه در حالت منوال و چه در حالت اتومات) نمایش داده می‌شود.



### ■ نمایشگر حالت ECO/SPORT

در این قسمت حالت رانندگی انتخاب شده برای گیربکس (حالت ECO یا حالت SPORT) نمایش داده می‌شود.

حالت رانندگی مورد نظر برای گیربکس را توسط کلید مربوطه واقع بر روی کنسول وسط قابل انتخاب می‌باشد. برای اطلاعات بیشتر به بخش «گیربکس اتوماتیک» در فصل ۴ مراجعه کنید.

### ■ نشانگر وضعیت درب‌ها

این نشانگر، وضعیت بسته یا باز بودن درب‌های جانبی خودرو را مشخص می‌سازد.

اگر سرعت حرکت خودرو کمتر از 3km/h باشد و یکی از درب‌های خودرو به طور کامل بسته نشده باشد، نشانگر باز بودن درب مربوطه روشن خواهد شد ولی در این حالت بوق اخطار به صدا در نخواهد آمد. وقتی که سرعت خودرو از 3km/h بیشتر شود، بوق اخطار به صدا در آمده و نشانگر باز بودن درب به صورت چشمک‌زن روشن خواهد شد تا بستن درب را به راننده یادآوری کند.



OMA13-2810



OMA13-2830

### ⚠ هشدار

در صورت باز ماندن و یا به طور کامل بسته نشدن درب‌ها حرکت نکنید. چرا که ممکن است درب به طور ناگهانی باز شده و سرنشین به بیرون پرتاب شود که می‌تواند باعث ایجاد مصدومیت شدید و یا حتی مرگ شود.



### ■ چراغ یادآوری سرویس

این چراغ جهت یادآوری فرا رسیدن زمان سرویس دوره‌ای خودرو روشن می‌شود. در خودروی نو که تا کنون چراغ سرویس خاموش نشده است، کیلومتری که به صورت پیش‌فرض برای سرویس اولیه در حافظه سیستم تعریف شده است، به عنوان مبنا قرار گرفته و هر وقت کارکرد خودرو به این کیلومتر برسد، چراغ سرویس روشن خواهد شد.

پس از خاموش کردن چراغ سرویس، فاصله کیلومتری بین دو سرویس دوره‌ای که در

حافظه سیستم به صورت تعریف شده وجود دارد، به عنوان مبنای محاسبه قرار گرفته و هر وقت کارکرد خودرو به کیلومتر مذکور برسد، چراغ سرویس روشن خواهد شد.

### مطالعه

چراغ سرویس باید پس از انجام یافتن هر سرویس دوره‌ای خاموش شود. توجه داشته باشید که چراغ سرویسی که روشن شده است، با قطع شدن برق خودرو خاموش نخواهد شد.

### ■ آلارم سرعت غیرمجاز

در مواقعی که سرعت حرکت خودرو از مقدار سرعت مجاز تنظیم شده فراتر رود، نمایشگر اطلاعات رانندگی آی‌کون نشانگر اختار سرعت غیرمجاز "120" را نمایش داده و هم‌زمان بوق اختار نیز به صدا در خواهد آمد (عدد تعیین شده برای حداکثر سرعت مجاز در وسط آی‌کون اختار قابل مشاهده می‌باشد). آلارم اختار زمانی خاموش می‌شود که سرعت خودرو به



میزان 5km/h از سرعت تعیین شده پایین‌تر بود. اگر سرعت خودرو دوباره از سرعت مجاز تنظیم شده تجاوز کند، آلامر مجدداً فعال خواهد شد.

برای تنظیم آلامر سرعت غیرمجاز، در صفحه اصلی منوی تنظیمات از دکمه‌های روی غریبک فرمان به ترتیب زیر استفاده کنید:

۱. در صفحه اصلی منوی تنظیمات با استفاده از دکمه چپ‌گرد "◀" و یا دکمه راست‌گرد "▶" به روی صفحه مربوط به تنظیم آلامر سرعت غیرمجاز (Alarm) رفته و دکمه "☑" را به طور کوتاه و لحظه‌ای فشار دهید تا وارد صفحه تنظیم شوید.

۲. در صفحه تنظیم باز شده، با هر بار فشار کوتاه بر روی دکمه چپ‌گرد "◀" و یا دکمه راست‌گرد "▶" واقع بر روی غریبک فرمان، عدد مربوط به سرعت مجاز به اندازه 5km/h افزایش یا کاهش خواهد یافت. پس از اتمام تنظیم، دکمه "☑" را فشار دهید تا تنظیمات ذخیره شده و از صفحه خارج شوید.

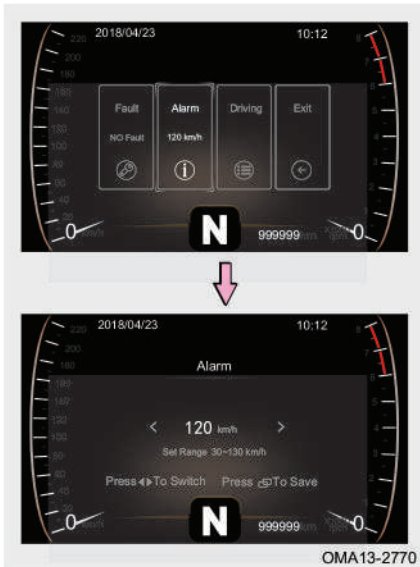

### 👁️ احتیاط

- با هر بار فشار دکمه‌های تنظیم، مقدار سرعت به اندازه 5km/h تغییر می‌یابد.
- آلامر سرعت غیرمجاز را می‌توانید در بازه 30km/h تا 130km/h تنظیم نمایید و یا این که آن را غیرفعال کنید.

■ صفحه گزارش پیغام‌های خطا

اگر سیستم عیب‌یابی خودرو وجود ایراد یا وضعیت غیرعادی را در خودرو تشخیص دهد، بلافاصله پس از روشن شدن کلید استارت، نمایشگر LCD صفحه کیلومتر شمار پیغام‌های خطای مربوط به ایرادات را یک به یک نمایش داده و در نهایت آن‌ها را در صفحه گزارش پیغام‌های خطا ثبت خواهد کرد.

در صفحه اصلی منوی تنظیمات برای اطلاع و مشاهده لیست خطاها و ایرادات ثبت شده در صفحه نمایش پیغام‌های خطا از دکمه‌های روی غربلیک فرمان به ترتیب زیر استفاده کنید:

۱. در صفحه اصلی منوی تنظیمات با استفاده از دکمه چپ‌گرد "◀" و یا دکمه راست‌گرد "▶" به روی صفحه مربوط به گزارش پیغام‌های خطا (Fault) رفته و دکمه "☑" را به طور کوتاه و لحظه‌ای فشار دهید تا وارد صفحه گزارش شوید.

۲. اگر ایراد یا خطاهای متعددی در حافظه سیستم ثبت شده باشد، پیغام‌های مربوطه در مرکز نمایشگر LCD مشاهده خواهند شد. به کار بردن دکمه چپ‌گرد "◀" و یا دکمه راست‌گرد "▶" روی غربلیک فرمان می‌توانید

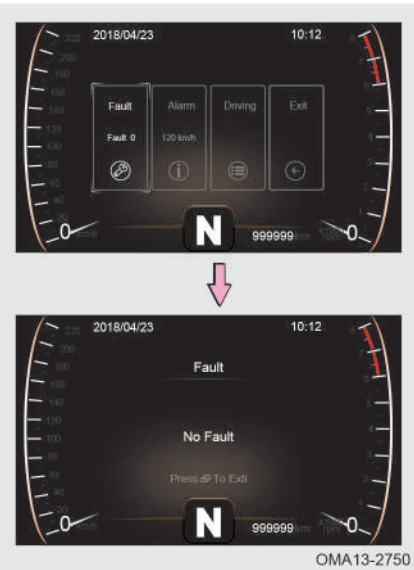

پیغام‌ها را یک به یک مرور کنید.  
 به طور مثال اگر خطایی وجود نداشته باشد،  
 پیغام “No fault currently” نمایش داده  
 می‌شود.

### 👁️ احتیاط

اگر پیغام خطایی در سیستم مشاهده کردید، بر طبق توضیحات ارایه شده در پیغام، اقدام به بررسی خودرو نمایید. اگر نتوانستید ایراد را برطرف کنید، خودرو را خاموش کنید و بلافاصله با نمایندگی مجاز مدیران خودرو تماس حاصل کنید.

### ■ اطلاعات رادار دنده عقب

اگر موتور روشن بوده و دسته دنده در موقعیت دنده عقب (R) قرار داشته باشد، اطلاعات دریافتی از رادار دنده عقب و سنسورهای دنده عقب در مرکز نمایشگر LCD قابل مشاهده خواهد بود. برای اطلاع یافتن از جزئیات این سیستم به بخش «رادار دنده عقب» در فصل ۵ مراجعه کنید.



## ۳-۲ علایم هشدار دهنده و نشانگرها

### نشانگرها و چراغ‌های هشدار

چراغ نشانگر برای اطلاع‌رسانی به راننده در مورد وضعیت عملکرد سیستم خاصی از خودرو استفاده می‌شود. روشن ماندن چراغ نشانگر به معنای فعال بودن عملکرد مربوطه می‌باشد. چراغ هشدار برای اعلام اختلال به راننده مبنی بر بروز ایراد در عملکرد سیستم خاصی از خودرو استفاده می‌شود. به محض این که سیستم خاصی از خودرو دچار مشکل شود، چراغ هشدار مربوط به آن سیستم روشن شده یا چشمک خواهد زد. پس از روشن شدن کلید استارت، بعضی از چراغ‌های هشدار جهت خودارزیابی سیستم‌ها به مدت چند ثانیه روشن خواهند شد. چنانچه هر کدام از چراغ‌های هشدار پس از روشن شدن موتور هم‌چنان روشن بماند و یا چشمک بزند، جهت بازدید و یا تعمیر سیستم مربوطه به یکی از نمایندگی‌های مجاز مدیران خودرو مراجعه کنید.

هم‌زمان با روشن شدن چراغ‌های کوچک، چراغ نشانگر آن در صفحه کیلومترشمار نیز روشن خواهد شد.		نشانگر چراغ کوچک (چراغ پارک)
با روشن شدن چراغ‌های راهنمای سمت چپ یا راست، چراغ نشانگر مربوط به همان سمت به طور آهسته چشمک می‌زند. زمانی که فلاشر روشن می‌شود، چراغ نشانگر هر دو سمت به طور هم‌زمان چشمک خواهند زد.		نشانگر چراغ راهنما
وقتی چراغ نور بالا روشن می‌شود و یا به صورت فلاشر زدن یا چراغ پلیسی روشن و خاموش می‌شود، نشانگر آن در صفحه کیلومترشمار هم روشن می‌شود.		نشانگر چراغ نور بالا
با روشن شدن چراغ مه‌شکن عقب، چراغ نشانگر آن در صفحه کیلومترشمار نیز روشن خواهد شد.		نشانگر چراغ مه‌شکن عقب



<p>این چراغ جهت اعلام خطر بسته نشدن کمربند ایمنی به راننده و یادآوری قفل کردن آن مورد استفاده قرار می‌گیرد. کمربند ایمنی را ببندید و به طور ایمن رانندگی کنید.</p>		<p>چراغ خطر کمربند (در صورت تجهیز)</p>
<p>این چراغ جهت اعلام هشدار به راننده در خصوص پایین بودن سطح روغن ترمز و یا وجود ایراد در سیستم ترمز مورد استفاده قرار می‌گیرد. جهت بازدید و تعمیر در اسرع وقت به نمایندگی مجاز مدیران خودرو مراجعه کنید.</p>		<p>چراغ هشدار سیستم ترمز</p>
<p>روشن بودن این چراغ به معنای این است که در حال حاضر EPB خودرو در وضعیت فعال قرار دارد. در زمان ترمزگیری اضطراری این چراغ به صورت چشمک‌زن روشن می‌شود که امری عادی است و نیاز به اقدام خاصی وجود ندارد. ولی اگر چشمک زدن در سایر شرایط نیز اتفاق بیفتند، نشان‌دهنده وجود ایراد در سیستم می‌باشد. در این گونه وضعیت‌ها در اسرع وقت جهت بازدید و تعمیر به نمایندگی مجاز مدیران خودرو مراجعه کنید.</p>		<p>نشانگر سیستم ترمز پارک برقی (EPB)</p>
<p>این چراغ جهت اعلام هشدار به راننده مبنی بر وجود ایراد در سیستم EPB مورد استفاده قرار می‌گیرد. جهت بازدید و تعمیر در اسرع وقت به نمایندگی مجاز مدیران خودرو مراجعه کنید.</p>		<p>چراغ هشدار سیستم ترمز پارک برقی (EPB)</p>
<p>روشن بودن این چراغ به معنای این است که در حال حاضر خودرو در وضعیت AUTO HOLD قرار دارد.</p>		<p>نشانگر سیستم پارک اتوماتیک (AUTO HOLD)</p>

<p>این چراغ جهت اعلام هشدار به راننده مبنی بر وجود ایراد در سیستم ترمز ضدقفل (ABS) مورد استفاده قرار می‌گیرد. جهت بازدید و تعمیر در اسرع وقت به نمایندگی مجاز مدیران خودرو مراجعه کنید.</p>		<p>چراغ هشدار سیستم ترمز ضدقفل (ABS)</p>
<p>روشن بودن این چراغ به معنای این است که در حال حاضر سیستم کنترل خودرو در سراسیبی (HDC) در وضعیت فعال قرار دارد.</p>		<p>نشانگر سیستم کنترل خودرو در سراسیبی (HDC)</p>
<p>چشمک زدن این چراغ بیانگر این است که در حال حاضر سیستم کنترل الکترونیکی پایداری خودرو (ESP) در وضعیت فعال قرار دارد. روشن ماندن این چراغ به معنای اعلام هشدار به راننده مبنی بر وجود ایراد در سیستم کنترل الکترونیکی پایداری خودرو (ESP) است. هر چه سریع‌تر جهت بازدید و تعمیر به نمایندگی مجاز مدیران خودرو مراجعه کنید.</p>		<p>نشانگر فعال بودن ESP</p>
<p>هر زمان که عملکرد ESP خاموش شود، چراغ نشانگر ESP OFF روشن می‌شود که به معنای غیر فعال شدن سیستم کنترل الکترونیکی پایداری خودرو (ESP) است.</p>		<p>نشانگر غیرفعال بودن ESP</p>
<p>این چراغ بیانگر وضعیت عملکردی سیستم شارژ باتری می‌باشد. اگر پس از باز شدن سوئیچ این چراغ روشن نشود و یا پس از روشن شدن موتور هم چنان روشن بماند، هر چه سریع‌تر جهت بازدید و تعمیر به نمایندگی مجاز مدیران خودرو مراجعه کنید.</p>		<p>چراغ هشدار سیستم شارژ باتری</p>

<p>این چراغ زمانی روشن می‌شود که دمای مایع خنک‌کننده موتور بیش از حد داغ شده باشد. در این گونه شرایط فوراً خودرو را در یک مکان ایمن متوقف کرده و اجازه دهید موتور به مدت چند دقیقه در حالت دور آرام روشن بماند و سپس آن را خاموش کنید. هر چه سریع‌تر جهت بازدید و تعمیر با نمایندگی مجاز مدیران خودرو تماس برقرار کنید.</p>		<p>چراغ هشدار دمای آب موتور</p>
<p>این چراغ برای اعلام خطر به راننده در مورد کمبود سوخت خودرو مورد استفاده قرار می‌گیرد. در فرصت مناسب سوخت‌گیری کنید.</p>		<p>چراغ خطر میزان بنزین</p>
<p>این چراغ برای اعلام هشدار به راننده در خصوص وجود ایراد در سیستم ایربگ قرار می‌گیرد. هر چه سریع‌تر جهت بازدید و تعمیر به نمایندگی مجاز مدیران خودرو مراجعه کنید.</p>		<p>چراغ هشدار سیستم ایربگ</p>
<p>از این چراغ هشدار برای نشان دادن نامناسب بودن فشار باد تایرها استفاده می‌شود. بررسی کنید که آیا فشار باد تایر خیلی کم و یا خیلی زیاد است و یا دمای تایر خیلی بالا است؟ اگر فشار باد تایر صحیح است، برای بازدید و تعمیر به نمایندگی مجاز مدیران خودرو مراجعه کنید.</p>		<p>چراغ هشدار سیستم کنترل فشار باد تایر</p>
<p>این چراغ برای اعلام هشدار به راننده در خصوص وجود ایراد در سیستم فرمان برقی مورد استفاده قرار می‌گیرد. هر چه سریع‌تر جهت بازدید و تعمیر به نمایندگی مجاز مدیران خودرو مراجعه کنید.</p>		<p>چراغ هشدار سیستم فرمان برقی</p>

<p>این چراغ برای اعلام هشدار به راننده در خصوص پایین بودن فشار روغن موتور مورد استفاده قرار می‌گیرد. در این گونه شرایط بلافاصله خودرو را در یک مکان ایمن متوقف کرده و فوراً جهت بازدید و تعمیر با نمایندگی مجاز مدیران خودرو تماس برقرار کنید.</p>		<p>چراغ هشدار فشار پایین روغن موتور</p>
<p>برای اعلام هشدار به راننده در مورد وجود ایراد در سیستم کنترل الکترونیکی موتور از این چراغ استفاده می‌شود. هر چه سریع‌تر جهت بازدید و تعمیر به نمایندگی مجاز مدیران خودرو مراجعه کنید.</p>		<p>چراغ هشدار ایراد سیستم انژکتوری</p>
<p>برای اعلام هشدار به راننده در مورد وجود ایراد در موتور از این چراغ استفاده می‌شود. هر چه سریع‌تر جهت بازدید و تعمیر به نمایندگی مجاز مدیران خودرو مراجعه کنید.</p>		<p>چراغ هشدار ایراد موتور</p>
<p>این چراغ برای اعلام هشدار به راننده در خصوص وجود ایراد در سیستم گیربکس مورد استفاده قرار می‌گیرد. هر چه سریع‌تر جهت بازدید و تعمیر به نمایندگی مجاز مدیران خودرو مراجعه کنید.</p>		<p>چراغ هشدار ایراد گیربکس</p>

## ۴-۲ غربیلک فرمان

### بوق

برای استفاده از بوق، بر روی تصویر حک شده بوق بر روی غربیلک فرمان و یا اطراف آن فشار دهید.



### مطالعه

ضمن احترام به قوانین و مقررات اجتماعی از بوق استفاده کنید.

### تنظیم غربیلک فرمان

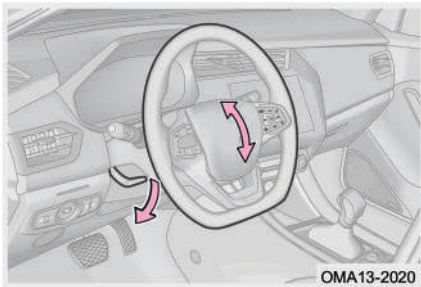

برای تنظیم کردن غربیلک فرمان، خودرو را در یک مکان امن و دور از مسیر اصلی جاده متوقف کرده و کلید استارت را خاموش کنید.  
۱. اهرم قفل کننده تلسکوپی فرمان را به سمت پایین بکشید.

۲. با بالا و پایین بردن غربیلک، آن را در موقعیت مناسب تنظیم کنید.

۳. غربیلک فرمان را در همان موقعیت ثابت نگه دارید و اهرم قفل کننده را به جای اصلی خود بازگردانید.

۴. غربیلک فرمان را کمی تکان دهید و ثابت شدن آن را بررسی کنید. در صورت تکان خوردن، مرحله ۳ را مجدداً تکرار کنید.

**هشدار !**

- قبل از اقدام به رانندگی از قفل بودن کامل غربیلک فرمان اطمینان حاصل کنید. در غیر این صورت ممکن است باعث بروز تصادف و ایجاد صدمات جانی شود.
- در خلال رانندگی اقدام به تنظیم غربیلک فرمان نکنید. در غیر این صورت ممکن است باعث بروز تصادف و ایجاد صدمات جانی شود.

**۲-۵ آینه‌ها**

**آینه داخل کابین**

■ **تنظیم موقعیت آینه داخل کابین**

قبل از شروع رانندگی، موقعیت آینه را طوری تنظیم کنید که بتوانید نسبت به عقب خودرو دید کاملی داشته باشید.

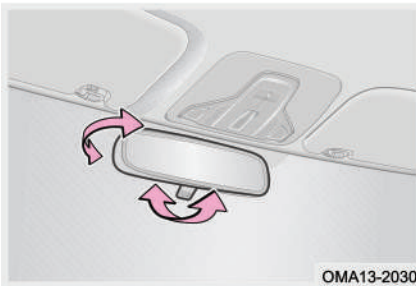

■ **تنظیم موقعیت ضدتابش آینه داخل کابین**

قبل از شروع رانندگی در شب، برای کاهش انعکاس نور چراغ خودروهایی که پشت سر شما هستند، شستی آینه را بکشید و آن را در موقعیت ضدتابش تنظیم کنید.

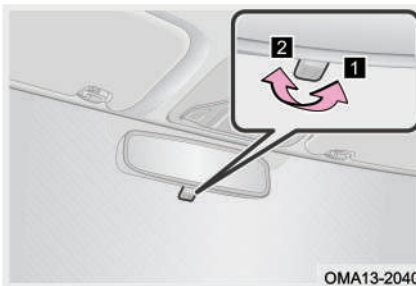

۱ ■ تنظیم آینه در موقعیت ضدتابش

۲ ■ تنظیم آینه در موقعیت عادی

## آینه‌های جانبی

### تنظیم آینه‌های جانبی

خودرو را در یک مکان امن و دور از مسیر اصلی جاده متوقف کرده و کلید استارت را روشن کنید.

۱ کلید را به سمت چپ بکشید تا آینه جانبی سمت چپ جهت تنظیم شدن انتخاب شود.

۲ کلید را به سمت راست بکشید تا آینه جانبی سمت راست جهت تنظیم شدن انتخاب شود.

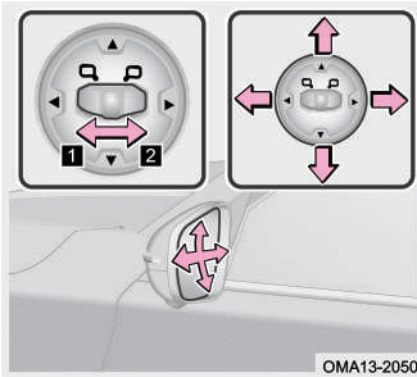

↑ : تنظیم کردن به سمت بالا

↓ : تنظیم کردن به سمت پایین

← : تنظیم کردن به سمت چپ

→ : تنظیم کردن به سمت راست

### هشدار ⚠

- تصویر و فاصله نمایش داده شده در آینه جانبی ممکن است با واقعیت تفاوت داشته باشد، بنابراین همیشه با احتیاط رانندگی کنید.
- در حین رانندگی اقدام به تنظیم آینه نکنید، در غیر این صورت ممکن است باعث بروز تصادف و ایجاد صدمات جانی شود.

### جمع کردن و باز کردن آینه‌های جانبی

آینه را با دست بگیرید و آن را به آرامی و با نیروی کافی به سمت عقب بکشید (نیروی وارده را به تدریج از کم به زیاد افزایش دهید) تا زمانی که آینه جمع شود. برای باز کردن آینه، کناره‌های آن را با دست گرفته و به آرامی به سمت بیرون فشار دهید تا به طور کامل باز شود.

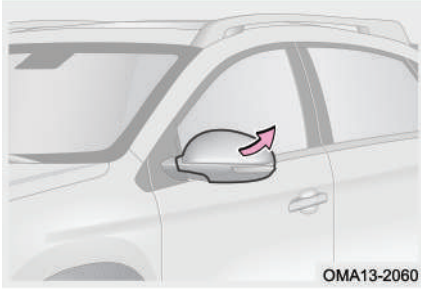

### جمع کردن و باز کردن آینه به صورت برقی (در صورت تجهیز):

۱. با استفاده از کلید جمع‌کن آینه: وقتی که کلید استارت موتور روشن است، کلید را فشار دهید تا آینه‌های جانبی به طور خودکار جمع شوند. کلید را یک بار دیگر فشار دهید تا آینه‌ها به طور خودکار باز شوند.

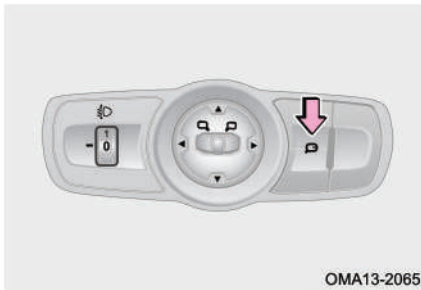

۲. با استفاده از ریموت کنترل یا کلید هوشمند: وقتی که خودرو وارد وضعیت دزدگیر می‌شود، آینه‌ها به طور خودکار جمع می‌شوند و بالعکس هنگام خارج شدن خودرو از وضعیت دزدگیر، آینه‌ها به طور خودکار باز می‌شوند.



### احتیاط

- برای جلوگیری از آسیب دیدن آینه‌ها، هنگام تا کردن و باز کردن به سطح آن فشار بیش از حد وارد نکنید.
- وقتی که سرعت خودرو بیش‌تر از 10Km/h باشد، قابلیت جمع کردن آینه‌ها غیرفعال می‌شود و فقط می‌توان آن‌ها را باز کرد.
- عملکرد جمع شدن خودکار آینه‌ها (در صورت تجهیز) باید از طریق مانیتور سیستم صوتی و تصویری تنظیم و فعال شود.
- در هوای سرد زمستانی ممکن است آینه‌های جمع شده به علت تجمع برف و آب، یخ ببندند و نتوانند باز شوند که این مساله می‌تواند در امر رانندگی تاثیرگذار باشد. برای جلوگیری از این پدیده توصیه می‌شود تنظیم عملکرد جمع شدن خودکار آینه‌های جانبی را از طریق تنظیمات مانیتور سیستم صوتی و تصویری غیرفعال کنید.
- براساس الزامات دیداری، زاویه جمع شدن آینه‌های جانبی چپ و راست با یکدیگر متفاوت‌اند. بنابراین در زمان جمع شدن خودکار، آینه‌های چپ و راست با یکدیگر هم‌آهنگ نخواهند بود؛ که این امر عادی است.

### هشدار

- در مدل‌های مجهز به آینه‌های برقی تاشو، از جمع و باز کردن آینه‌ها به وسیله دست جدا خودداری کنید، تا از شکسته شدن دنده‌های محرک داخلی آینه و متعاقب آن از بین رفتن قابلیت جمع شدن آینه جلوگیری شود.
- در حین رانندگی، اقدام به جمع کردن آینه‌ها نکنید.
- مراقب باشید تا دست‌تان، هنگام باز کردن و جمع کردن آینه، گیر نکند.

## ۶-۲ سیستم برف پاک کن و شیشه شور عملکردهای سیستم

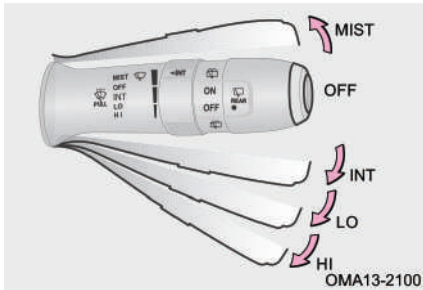

دسته برف پاک کن و شیشه شور  
 کلید استارت موتور را روشن کنید و دسته برف پاک کن را در موقعیت‌های زیر قرار دهید:  
 حرکت تکی برف پاک کن یا "MIST":  
 در این موقعیت برف پاک کن یک حرکت تکی انجام داده و متوقف خواهد شد.  
 دور کند برف پاک کن یا "LO":  
 برف پاک کن به صورت متوالی و با سرعت کم شروع به کار خواهد کرد.  
 دور تند برف پاک کن یا "HI":  
 برف پاک کن به صورت متوالی و به طور سریع‌تر شروع به کار خواهد کرد.  
 توقف برف پاک کن یا "OFF":  
 برف پاک کن به طور خودکار با دور کند کار می‌کند تا این که در موقعیت اصلی خود متوقف شود.

### حرکت زمان‌بندی شده برف پاک کن یا "INT"

برف پاک کن به طور متناوب (به صورت تایمردار) کار می‌کند. در این حالت برف پاک کن در فواصل زمانی مشخص یک حرکت را انجام خواهد داد.  
 با استفاده از کلید چرخشی روی دسته برف پاک کن فواصل زمانی بین حرکت‌های برف پاک کن را می‌توان تنظیم کرد. برای کوتاه کردن زمان بین حرکت‌های برف پاک کن، کلید را به سمت پایین بچرخانید و برای زیاد کردن زمان بین حرکت‌های برف پاک کن، کلید را به سمت بالا بچرخانید.

### احتیاط

- زمانی که سطح شیشه خشک است، از به کار انداختن برف پاک‌کن خودداری کنید، چون تیغه‌های برف پاک‌کن آسیب خواهند دید و بر روی شیشه خراشیدگی ایجاد خواهد شد.
- اگر موانعی روی شیشه وجود دارند، نباید برف پاک‌کن‌ها را به کار اندازید، زیرا موجب آسیب دیدن موتور برف پاک‌کن و ایجاد خراش بر روی شیشه خواهد شد.
- در آب و هوای سرد، قبل از استفاده از برف پاک‌کن‌ها، یخ زدن تیغه‌های برف پاک‌کن و چسبیدن آن‌ها به شیشه خودرو را بررسی کنید. در صورت مشاهده یخ‌زدگی، قبل از استفاده از برف پاک‌کن، یخ‌ها را از بین ببرید. در غیر این صورت تیغه‌ها و موتور برف پاک‌کن آسیب خواهند دید.

### روش استفاده از برف پاک‌کن جلو

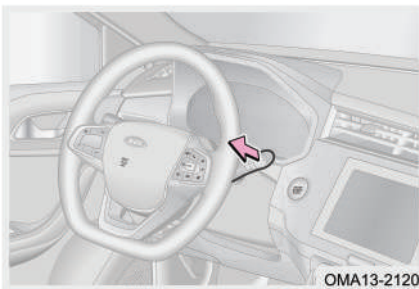

کلید استارت موتور را روشن کنید، اگر دسته برف پاک‌کن را به سمت غربلیک فرمان (به سمت خودتان) بکشید و نگه دارید، شیشه‌شور جلو اقدام به پاشش کرده و هم‌زمان برف پاک‌کن جلو نیز شروع به کار خواهد کرد. زمانی که دسته برف پاک‌کن را رها کنید، شیشه‌شور متوقف می‌شود و برف پاک‌کن ابتدا ۳ حرکت با دور کند انجام می‌دهد و سپس یک حرکت دیگر انجام داده و پس از چند ثانیه خاموش خواهد شد.

### مطالعه

هنگامی که برف پاک‌کن جلو در حال کار است، اگر دسته دنده را در موقعیت دنده عقب (R) قرار دهید، برف پاک‌کن عقب به طور خودکار به کار خواهد افتاد.

### روش استفاده از برف پاک‌کن عقب

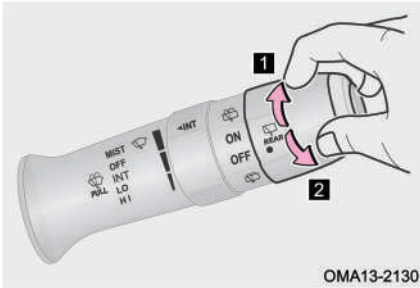

۱ زمانی که کلید استارت موتور روشن است، کلید چرخشی " REAR " انتهای دسته برف پاک‌کن را به سمت موقعیت "ON" بچرخانید تا برف پاک‌کن عقب شروع به کار کند. با قرار دادن کلید در موقعیت "OFF"، برف پاک‌کن عقب خاموش می‌شود.

۲ زمانی که کلید استارت موتور روشن است، کلید چرخشی " REAR " انتهای دسته برف پاک‌کن را به سمت موقعیت " " بچرخانید و نگه دارید تا شیشه‌شور عقب اقدام به پاشش نماید، هم‌زمان برف پاک‌کن عقب نیز به کار خواهد افتاد. پس از رها کردن کلید، شیشه‌شور و برف پاک‌کن متوقف خواهند شد.

### احتیاط

- زمانی که مخزن شیشه‌شور خالی است، شیشه‌شور را روشن نکنید.
- شیشه‌شور را بیش‌تر از ۱۰ ثانیه به کار نیاندازید.
- در صورت گرفتگی و انسداد آب‌پاش‌ها، آن‌ها را با اجسام نوک‌تیز و نامناسب تمیز نکنید، در غیر این صورت، آسیب خواهند دید.
- ضدیخ باعث ایجاد خوردگی در سطوح رنگی می‌شود. لذا دقت کنید تا در زمان پر کردن مخزن شیشه‌شور اشتباهاً ضدیخ اضافه نکنید.
- از اضافه کردن فقط آب به مخزن شیشه‌شور خودداری کنید. زیرا آب می‌تواند باعث یخ زدن مایع شیشه‌شور شده و سبب خرابی مخزن و سایر اجزا سیستم شیشه‌شور شود.

### روش تعویض تیغه برف پاک‌کن

#### تعویض تیغه برف پاک‌کن جلو

مرحله ۱: بازویی برف پاک‌کن جلو را از روی شیشه بلند کرده و در همان حال نگه دارید.

مرحله ۲: هم‌زمان با چرخاندن تیغه برف پاک‌کن و قرار دادن آن به صورت افقی، تیغه را به سمت پایین بکشید و از بازویی جدا کنید.

مرحله ۳: تیغه جدید را به ترتیب برعکس روش باز کردن نصب کنید و اطمینان حاصل کنید که گیره قفلی تیغه به درستی چفت شده است.

مرحله ۴: پس از اتمام نصب، کارکرد برف پاک‌کن جلو را تست کنید.

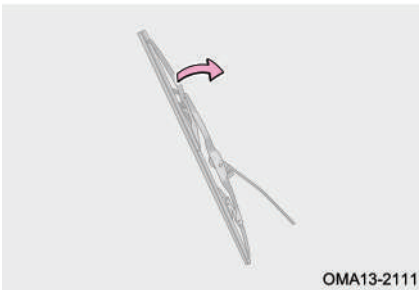

#### تعویض تیغه برف پاک‌کن عقب

مرحله ۱: بازویی برف پاک‌کن عقب را از روی شیشه بلند کرده و در همان حال نگه دارید.

مرحله ۲: تیغه برف پاک‌کن را توسط دست در جهت نشان داده شده در تصویر از بازویی جدا کنید.

مرحله ۳: تیغه جدید را به ترتیب برعکس روش باز کردن نصب کنید و از جا افتادن آن مطمئن شوید.

مرحله ۴: پس از اتمام نصب، کارکرد برف پاک‌کن عقب را تست کنید.

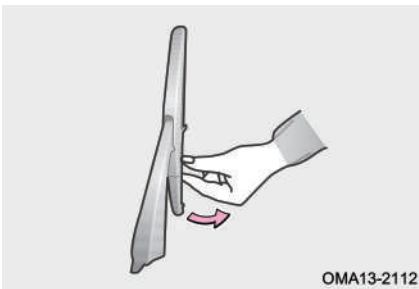

**مطالعه** 

پیشنهاد می‌شود جهت تعویض تیغه برف پاک‌کن به نمایندگی مجاز مدیران خودرو مراجعه کنید تا این کار توسط تکنسین‌های خدمات پس از فروش صورت گیرد.

**احتیاط** 

قبل از شروع رانندگی اطمینان حاصل کنید که برف پاک‌کن‌ها در موقعیت اصلی خود قرار گرفته‌اند. در غیر این صورت سیستم برف پاک‌کن آسیب می‌بیند و می‌تواند باعث بروز تصادف شود.

## ۲-۷ چراغ‌های خودرو

### چراغ‌های بیرونی

#### دسته چراغ و راهنما

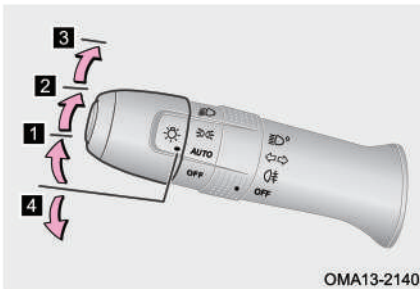

کلید استارت موتور را روشن کنید و دسته چراغ و راهنما را در موقعیت‌های زیر قرار دهید:

**۱** چراغ جلوی اتوماتیک "AUTO" (در صورت تجهیز)

با قرار گرفتن کلید در این وضعیت، سیستم به صورت خودکار شدت نور محیط بیرون را بررسی کرده و بر اساس آن اقدام به روشن کردن چراغ‌های کوچک، چراغ نور پایین و چراغ‌های پلاک می‌کند.

**۲** چراغ کوچک "D" 

در این وضعیت چراغ‌های کوچک، چراغ‌های پلاک و چراغ زمینه داشبورد و کلیدها روشن می‌شوند.

**۳** چراغ نور پایین "D" 

در این وضعیت چراغ‌های نور پایین روشن می‌شوند و چراغ‌های کوچک نیز در وضعیت روشن

باقی می‌مانند.

#### ۴ وضعیت خاموش "OFF"

در این وضعیت چراغ‌های جلو خاموش می‌شوند.

#### مطالعه

اگر قصد دارید خودرو را به مدت طولانی پارک کنید و یا هنگام ترک خودرو مطمئن شوید که دسته چراغ و راهنما در موقعیت خاموش قرار دارد. در غیر این صورت باتری خالی شده و در زمان استارت مجدد با مشکل مواجه خواهید شد.

#### احتیاط

قبل از شروع رانندگی اطمینان حاصل کنید که برف پاک‌کن‌ها در موقعیت اصلی خود قرار گرفته‌اند. در غیر این صورت سیستم برف پاک‌کن آسیب می‌بیند و می‌تواند باعث بروز تصادف شود.

#### روشن کردن چراغ نور بالا

##### ■ چراغ نور بالا

کلید استارت موتور را روشن کنید. زمانی که چراغ نور پایین روشن است، دسته چراغ را به سمت داشبورد کشیده و رها کنید تا چراغ نور بالا روشن شود.

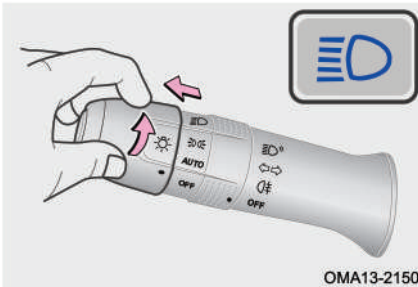

برای خاموش کردن چراغ نور بالا، دسته چراغ را به سمت غربلیک فرمان کشیده و رها کنید.

##### ■ فلاش نور بالا (چراغ سبقت)

کلید استارت موتور را روشن کنید. با کشیدن دسته چراغ به سمت غربلیک فرمان و رها کردن آن، چراغ نور بالا یک بار روشن و

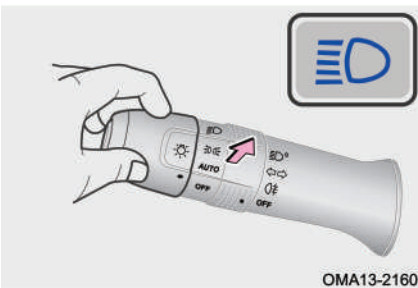

خاموش خواهد شد و هم‌زمان با آن نشانگر چراغ نور بالا در صفحه کیلومترشمار نیز یک بار روشن و خاموش می‌شود.

**مطالعه** 

در زمان روشن بودن چراغ نور پایین هم می‌توانید از فلاش نور بالا استفاده کنید.

**چراغ‌های راهنما**

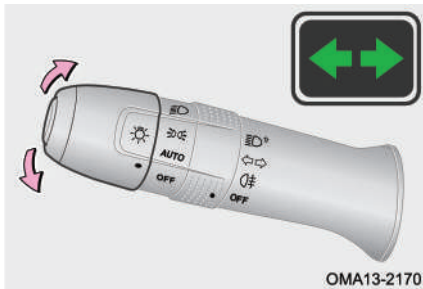

کلید استارت موتور را روشن کنید، دسته چراغ را به سمت بالا بکشید تا چراغ‌های راهنمای سمت راست روشن شوند. دسته چراغ را به سمت پایین بکشید تا چراغ‌های راهنمای سمت چپ روشن شوند. با روشن شدن چراغ‌های راهنما، نشانگر چراغ راهنما در صفحه کیلومترشمار به حالت چشمک‌زن در می‌آید و پس از اتمام دور زدن، دسته چراغ به طور خودکار به موقعیت وسط باز می‌گردد.

**عملکرد اعلام تغییر لاین**

زمانی که کلید استارت موتور روشن است، اگر دسته راهنما را به طور کوتاه و لحظه‌ای کشیده و رها کنید، چراغ‌های راهنما ۳ بار چشمک زده و خاموش خواهند شد.

**مطالعه** 

هنگام پیچیدن اگر زاویه پیچ و میزان چرخش غربیلک فرمان کم باشد، ممکن است دسته راهنما به طور خودکار به موقعیت وسط باز نگردد.



### چراغ مه شکن عقب

کلید استارت موتور را روشن کنید، دسته چراغ را در موقعیت "D" قرار دهید و کلید چرخان چراغ مه شکن را به سمت "R" بچرخانید تا چراغ‌های مه شکن عقب روشن شوند. برای خاموش کردن چراغ مه شکن عقب، کلید چرخان را بار دیگر به موقعیت "R" ببرید و یا این که کلید استارت را خاموش کنید.

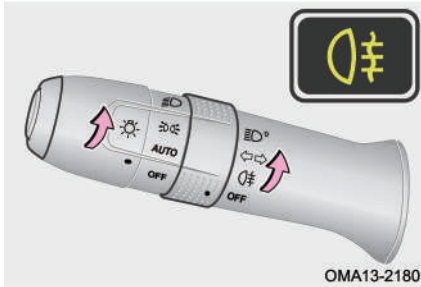

### عملکرد اعلام تغییر لاین

زمانی که کلید استارت موتور روشن است، اگر دسته راهنما را به طور کوتاه و لحظه‌ای کشیده و رها کنید، چراغ‌های راهنما ۳ بار چشمک زده و خاموش خواهند شد.

#### مطالعه

- اگر چراغ نور پایین جلو را خاموش کنید، چراغ‌های مه شکن عقب نیز به صورت هم‌زمان خاموش می‌شوند.
- از چراغ مه شکن می‌بایست به طور صحیح و طبق مقررات راهنمایی و رانندگی استفاده کنید.

### چراغ ترمز

با فشار دادن پدال ترمز، چراغ‌های ترمز و چراغ ترمز وسط روشن می‌شوند.

### چراغ دنده عقب

اگر کلید استارت موتور را روشن کنید و دسته دنده را در موقعیت R قرار دهید، چراغ‌های دنده عقب روشن می‌شوند.

### چراغ پلاک

کلید استارت موتور را روشن کنید و دسته چراغ و راهنما را در موقعیت "D" قرار دهید تا چراغ‌های پلاک روشن شوند. از این چراغ‌ها برای روشن شدن پلاک انتظامی خودرو در تاریکی استفاده می‌شود.

### تنظیم ارتفاع نور چراغ جلو

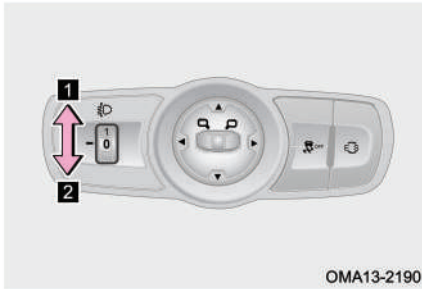

کلید تنظیم ارتفاع نور چراغ جلو دارای ۴ سطح تنظیم ۰ و ۱ و ۲ و ۳ می‌باشد. سطح ارتفاع نور چراغ جلو را می‌توان بر اساس تعداد سرنشینان و بار وارده به خودرو توسط این کلید تنظیم کرد.

زمانی کلید بر روی سطح ۰ قرار گرفته است، سطح ارتفاع نور چراغ جلو در بالاترین موقعیت قرار خواهد گرفت.

**۱** کلید را به سمت بالا بچرخانید تا ارتفاع نور چراغ جلو بالاتر رود.

**۲** کلید را به سمت پایین بچرخانید تا ارتفاع نور چراغ جلو پایین رود.

### چراغ های داخلی

#### چراغ سقفی

اگر کلید "☰" را فشار دهید، مجموعه چراغ سقفی روشن می‌شود.

اگر کلید "☷" را فشار دهید، چراغ مطالعه سمت چپ روشن می‌شود.

اگر کلید "☶" را فشار دهید، چراغ مطالعه سمت راست روشن می‌شود.

اگر کلید "☒" را فشار دهید، چنانچه هر کدام از درب‌های خودرو باز شده و باز بماند، مجموعه چراغ سقفی روشن می‌شود.



## چراغ مشایعت تا درب منزل (در صورت تجهیز)

حالت عادی چراغ (کلید AUTO غیرفعال است)



روشن کردن: کلید استارت را خاموش کنید. اگر دسته چراغ را به سمت غربیلک فرمان بکشید و در عرض ۲ ثانیه آن را رها کنید، عملکرد چراغ مشایعت تا درب منزل فعال خواهد شد و چراغ‌های کوچک و چراغ نور پایین پس از پیاده شدن شما روشن خواهند شد. به ازای هر بار کشیدن دسته چراغ، چراغ مشایعت به مدت ۳۰ ثانیه روشن می‌ماند. حداکثر ۸ بار می‌توان دسته چراغ را کشید.

خاموش کردن: اگر دسته چراغ را به سمت غربیلک فرمان بکشید و به مدت ۲ ثانیه نگه دارید، چراغ مشایعت تا درب منزل خاموش خواهد شد. پس از اتمام زمان تنظیم شده، قابلیت چراغ مشایعت تا درب منزل به طور خودکار غیرفعال شده و به تبع آن چراغ‌های نور پایین و چراغ‌های کوچک نیز بلافاصله خاموش خواهند شد.

حالت اتوماتیک چراغ (کلید AUTO فعال است)

روشن کردن: قبل از خاموش کردن خودرو، دسته چراغ را در وضعیت AUTO قرار دهید. زمانی که خودرو در محیط تاریک قرار دارد با فشار دادن دکمه قفل کن روی کلید هوشمند، چراغ‌های کوچک و چراغ نور پایین به طور خودکار به مدت ۳۰ ثانیه روشن می‌مانند. برای تکرار این

حالت، دکمه قفل کن کلید هوشمند را یک بار دیگر فشار دهید. خاموش کردن: اگر دسته چراغ از وضعیت AUTO خارج شود و یا این که زمان تنظیم شده برای چراغ مشایعت به اتمام برسد، عملکرد چراغ مشایعت تا درب منزل به طور خودکار غیرفعال شده و چراغ‌های نور پایین و چراغ‌های کوچک نیز بلافاصله خاموش خواهند شد.

### **پیدا کردن محل خودرو در تاریکی (در صورت تجهیز)**

حالت عادی چراغ (کلید AUTO غیرفعال است)

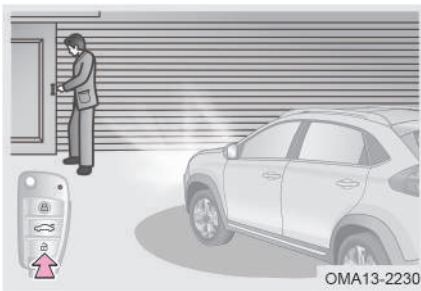

زمانی که کلید استارت خاموش است، اگر دکمه بازکن روی کلید هوشمند را فشار دهید، این قابلیت فعال می‌شود و چراغ‌های کوچک و چراغ نور پایین به مدت ۶۰ ثانیه روشن شده و سپس خاموش می‌شوند. دکمه بازکن را مجدداً فشار دهید تا این قابلیت یک ۶۰ ثانیه دیگر فعال بماند.

#### **مطالعه**

برای استفاده از این عملکرد در زمانی که حالت AUTO چراغ جلو خاموش است، لازم است که قبل از پیاده شدن از خودرو، عملکرد چراغ مشایعت تا درب منزل را فعال و تنظیم کنید.

حالت اتوماتیک چراغ (کلید AUTO فعال است)

قبل از خاموش کردن خودرو، دسته چراغ را در وضعیت AUTO قرار دهید. زمانی که خودرو در محیط تاریک قرار دارد با فشار دادن دکمه بازکن روی کلید هوشمند، چراغ‌های کوچک و چراغ نور پایین به طور خودکار به مدت ۳۰ ثانیه روشن می‌مانند. برای تکرار این حالت، دکمه بازکن کلید هوشمند را یک بار دیگر فشار دهید.

### **بخارگرفتگی چراغ جلو**

وقتی هوا سرد یا مرطوب است، قسمت داخلی چراغ‌ها به خاطر اختلاف دمای بین سطوح

داخلی و بیرونی طلق چراغ بخار می‌گیرد. بعد از روشن کردن چراغ‌ها و پس از گذشت مدتی، بخار داخل چراغ به تدریج از بین می‌رود، ولی ممکن است هنوز در لبه‌های طلق چراغ اندکی بخار باقی بماند که عادی است و این مقدار بخار تاثیری بر عمر مفید چراغ‌ها ندارد. اگر چراغ‌ها بخار گرفته‌اند، چراغ نور پایین یا نور بالا را به مدت ۳۰ دقیقه روشن کنید و درپوش پلاستیکی گردگیر پشت چراغ را بردارید تا بخارات داخل چراغ به تدریج از بین بروند.

### هشدار

- هنگام رانندگی در آب، مولفه‌هایی مانند عمق آب و سرعت حرکت را مدنظر قرار دهید و احتیاط‌های لازم جهت جلوگیری از نفوذ آب به داخل چراغ‌ها را رعایت کنید.
- پس از اتمام کار بر روی چراغ، درپوش گردگیر پشت آن را به درستی نصب کنید تا از ورود آب به داخل چراغ جلوگیری شود.
- در زمان تعویض لامپ، نصب صحیح و آب‌بندی بودن سایر اجزا چراغ‌ها را نیز به دقت مورد بررسی قرار دهید. هنگام نصب درپوش گردگیر پشت چراغ، واشر آن را بازدید کرده و تمیز کنید تا از ورود گرد و خاک و رطوبت به داخل چراغ پیشگیری شود.
- هرگز از آب فشار قوی برای شست‌وشوی محفظه موتور و به ویژه چراغ‌ها استفاده نکنید. به خاطر فشار بالای آب‌پاش‌های فشار قوی، تجهیزات و متعلقات روی چراغ‌ها ممکن است شل شوند و یا بیفتند، مجرای تهویه و کانکتور دسته سیم چراغ ممکن است از آب پر شوند و سبب ورود آب و رطوبت به داخل چراغ شود که تا مدت‌های طولانی از بین نروند.

## ۸-۲ صندلی‌های خودرو

### پشت‌سری صندلی‌ها

#### صندلی‌های جلو / صندلی‌های عقب

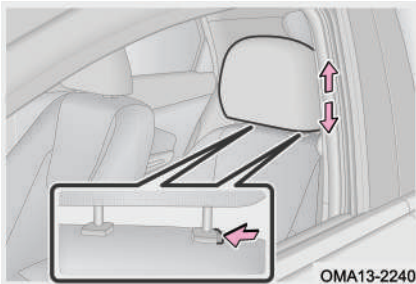

تنظیم در جهت بالا: برای بالا بردن پشت‌سری فقط کافی است پشت‌سری را با دست گرفته و به سمت بالا بکشید و در موقعیت دلخواه رها کنید.

تنظیم در جهت پایین: برای پایین آوردن پشت‌سری، ابتدا ضامن قفلی آن در سمت بیرونی را فشار دهید و هم‌زمان پشت‌سری را به سمت پایین بکشید و تنظیم کنید.

باز کردن: برای باز کردن پشت‌سری صندلی ابتدا زاویه شیب آن را تنظیم کنید و ضامن قفلی آن در سمت بیرونی را فشار داده و نگه دارید تا میله پشت‌سری از حالت قفل خارج شود. سپس پشت‌سری را کشیده و از صندلی جدا کنید.

نصب کردن: برای نصب مجدد پشت‌سری ابتدا زاویه شیب آن را تنظیم کنید و میله‌های آن را با سوراخ‌های روی صندلی هم‌تراز کنید و سپس پشت‌سری را تا زمان قفل شدن به سمت پایین فشار دهید.

**هشدار** 

قبل از رانندگی از قفل شدن صحیح پشت‌سری در جای خود اطمینان حاصل کنید. در غیر این صورت می‌تواند منجر به تصادف و مصدومیت بدنی شود.

### صندلی‌های جلو

#### نحوه نشستن صحیح بر روی صندلی

صندلی‌ها، پشت‌سری‌ها، کمربندهای ایمنی و ایربگ‌ها تجهیزات مفید برای محافظت از سرنشینان خودرو می‌باشند. استفاده صحیح از این وسایل محافظت بیشتری را برای سرنشینان ایجاد می‌کند.

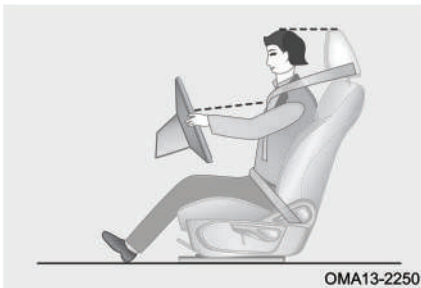

موقع نشستن روی صندلی، پشتی صندلی را اندکی به سمت عقب کج کنید (زاویه ۲۵ درجه نسبت به خط عمود مناسب است) و به آن تکیه دهید.

صندلی‌های جلو نباید خیلی به داشبورد نزدیک باشند. راننده باید غریبک فرمان را طوری در دست بگیرد که در حین رانندگی بازوهای او با کمی انحنای قرار گیرند. پاهای او نیز باید کمی خم داشته باشند تا بتواند پدال‌ها را به طور کامل فشار دهد.

پشت‌سری‌ها را به طور صحیح تنظیم کنید به گونه‌ای که بالاترین نقطه پشت‌سری با بالاترین نقطه سر شما در یک راستا قرار گیرند.



نوار بالایی کمر بند ایمنی باید از وسط عرض شانه‌ها عبور کرده، به قفسه سینه بچسبد و نزدیک گردن قرار نگیرد. نوار پایینی کمر بند باید روی لگن قرار گرفته و فشاری به ناحیه شکم وارد نکند.

### تنظیم صندلی به صورت دستی

**۱** تنظیم موقعیت صندلی در جهت جلو و عقب

دستگیره تنظیم افقی صندلی در جهت‌های جلو و عقب در زیر صندلی قرار دارد. دستگیره را به سمت بالا بکشید و صندلی را به سمت موقعیت دلخواه خود هدایت کرده و پس از قرار گرفتن صندلی در موقعیت مورد نظر، اهرم را رها کنید. سپس جهت اطمینان از قفل شدن صندلی، آن را کمی به جلو و عقب بکشید.

**۲** تنظیم ارتفاع صندلی (فقط صندلی راننده) (در صورت تجهیز)

با چرخاندن شستی تنظیم ارتفاع صندلی در جهت عقربه‌های ساعت یا خلاف عقربه‌های ساعت می‌توان ارتفاع صندلی را در جهت بالا یا پایین تنظیم نمود.

**۳** تنظیم پشتی صندلی

به پشتی صندلی تکیه دهید و سپس اهرم تنظیم پشتی را به سمت بالا بکشید. پشتی را با تغییر زاویه بدن در وضعیت مناسب تنظیم نمایید. بعد از یافتن زاویه مناسب، اهرم را رها کنید. پس از آن به پشتی تکیه دهید تا مطمئن شوید که پشتی به درستی قفل شده است. توجه: زمانی که صندلی جلو در موقعیت کارخانه‌ای خود قرار دارد، به اندازه 204mm به سمت



جلو و 36mm به سمت عقب قابلیت تنظیم دارد؛ ارتفاع صندلی را به اندازه 20mm در جهت بالا و 10mm در جهت پایین می‌توان تنظیم کرد؛ پشتی صندلی به اندازه 26° رو به جلو و 35° رو به عقب قابل تنظیم خواهد بود.

### احتیاط

هنگام تنظیم و حرکت صندلی هیچ‌گونه شیئی را در زیر آن قرار ندهید، در غیر این صورت صندلی آسیب خواهد دید.

### هشدار

- در حین رانندگی از تنظیم صندلی خودداری کنید.
- پشتی صندلی را بیش از حد لزوم نخواهانید، زیرا در تصادفاتی که از قسمت جلو و عقب خودرو روی می‌دهند، کمربند ایمنی در صورتی بیش‌ترین محافظت را از افراد به عمل می‌آورد که راننده و سرنشین جلو به طور صاف و راحت و با کمی تمایل به عقب به پشتی تکیه داده باشند.

## صندلی‌های عقب

خواباندن پشتی صندلی عقب (روش خواباندن صندلی‌های چپ و راست یکسان است)

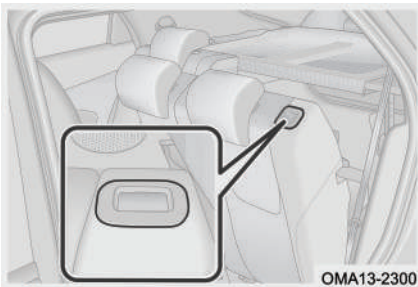

گام ۱: صندلی جلو را تا جایی که امکان دارد به سمت جلو تنظیم کنید.

گام ۲: ارتفاع پشت‌سری صندلی‌ها را تنظیم کنید (و یا این که در صورت لزوم آن‌ها را باز کنید)، کنسول صندلی عقب را جمع کنید.

گام ۳: ضامن قفل پشتی صندلی عقب را فشار دهید، پشتی صندلی را به سمت جلو بکشید و آن را به آرامی بخوابانید. تا کردن پشتی صندلی عقب می‌تواند حجم محفظه صندوق

عقب را برای قرار دادن بار افزایش دهد.  
 توجه: پستی صندلی عقب را می‌توان به اندازه  
 25° به سمت عقب متمایل کرد.

**مطالعه** 

در زمان تا کردن پستی صندلی عقب، جهت جلوگیری از آسیب دیدن کمربندهای عقب چپ و راست، مطمئن شوید که کمربندها از اطراف پستی صندلی رد شده باشند.

**هشدار** 

هرگز در حین رانندگی اقدام به تنظیم صندلی نکنید، چرا که می‌تواند منجر به تصادف و مصدومیت بدنی شود.

**گرم‌کن صندلی (در صورت تجهیز)**

کلید گرم‌کن صندلی راننده/ سرنشین جلو با اولین فشار بر روی کلید، گرم‌کن صندلی با سطح گرمایش ۲ یعنی گرمایش بیش‌تر روشن خواهد شد (دو عدد نشانگر روشن می‌شود). با فشار مجدد کلید، گرمایش در سطح ۱ یعنی گرمایش کم‌تر انجام خواهد شد (یک عدد نشانگر روشن می‌شود). اگر کلید را برای بار سوم فشار دهید، گرم‌کن صندلی خاموش خواهد شد.

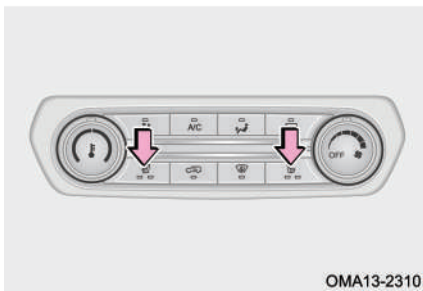

## ۲-۹ کمربند ایمنی

### کمربندهای ایمنی خودرو

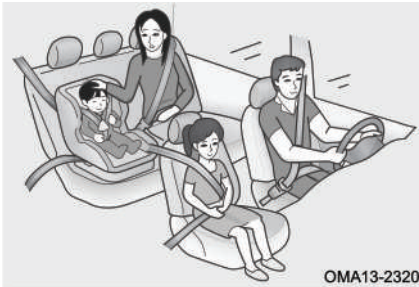

اکیدا به راننده و سرنشینان خودرو توصیه می‌شود در کلیه زمان‌های حضور در خودرو کمربند ایمنی خود را بسته نگاه دارند. عدم انجام این کار، احتمال آسیب دیدن و شدت آسیب‌دیدگی ناشی از حوادث رانندگی را افزایش می‌دهد.

کمربندهای ایمنی باید به طور منظم مورد بازدید و بررسی قرار گیرند. اگر متوجه شدید که هر کدام از کمربندها به درستی کار نمی‌کند، جهت بازدید، تعمیر و یا تعویض به یکی از نمایندگی‌های مجاز مدیران خودرو مراجعه کنید.

اگر کمربند ایمنی صندلی‌های جلو بسته نباشند و یا به طور کامل قفل نشده باشند: وقتی که سرعت خودرو کم‌تر از 25km/h است، چراغ خطر قرمز رنگ کمربند "چشمک" می‌زند. به زمانی که سرعت خودرو از 25km/h بالاتر می‌رود، همراه با چشمک زدن چراغ خطر "چشمک"، بوق خطر نیز به صدا در می‌آید.

**استفاده صحیح از کمربند**

■ **تنظیم ارتفاع کمربند جلو**

- ۱ بالا بردن: ضمن فشار دادن دکمه ضامن، قلاب نگه‌دارنده کمربند را به سمت بالا بکشید.
- ۲ پایین آوردن: ضمن فشار دادن دکمه ضامن، قلاب نگه‌دارنده کمربند را به سمت پایین بکشید.

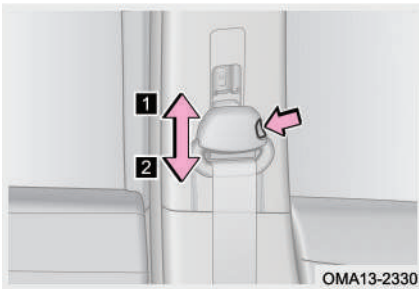

■ **قفل کردن و باز کردن کمربند**

- ۱ قفل کردن کمربند: برای بستن کمربند زبانه آن را به داخل قفل کمربند فشار دهید تا صدای «کلیک» به گوش برسد.
  - ۲ باز کردن کمربند: برای باز کردن کمربند کلید آزادکن قفل کمربند را فشار دهید تا کمربند جمع شود.
- اگر کمربند به طور نرم و یکنواخت جمع نشود، آن را به سمت بیرون بکشید و تاب‌خوردگی یا پیچ‌خوردگی آن را بررسی کنید. پس از جمع شدن، از صاف و بدون پیچ و خم بودن کمربند مطمئن شوید.

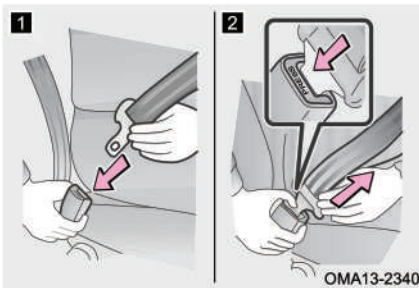

مطالعه 

- هر کمربند برای استفاده یک نفر است. از یک کمربند برای بیش از یک نفر، به ویژه کودکان استفاده نکنید.
- نوار کمربند اگر به طور سریع کشیده شود و یا این که خودرو در یک مسیر شیب‌دار قرار داشته باشد، قفل می‌شود؛ و اگر به طور آرام کشیده شود، قفل نمی‌شود.

احتیاط 

- از صحیح بودن موقعیت قرارگیری قفل کمربند و قفل شدن صحیح کمربند اطمینان حاصل کنید. قفل شدن کمربند به صورت نادرست می‌تواند سبب مصدومیت‌های جدی شود.
- از قفل کمربندی که نتواند کمربند را به طور سفت نگه دارد، استفاده نکنید. چرا که در زمان تصادف و ترمزهای شدید، نمی‌تواند از سرنشینان محافظت کند.

■ تنظیم موقعیت کمربند سه نقطه‌ای

پشتی صندلی را به درستی تنظیم کنید. به نحوی که بتوانید بدن‌تان را به صورت صاف و راحت به پشتی صندلی تکیه دهید. نوار پایینی کمربند را باید تا جایی که امکان دارد به سمت پایین بکشید و روی لگن قرار دهید، نباید آن را دور کمر و یا شکم خود قرار دهید. سپس نوار بالایی کمربند را کمی به سمت بالا بکشید، به طوری که از تمام عرض شانهایتان عبور کند. نوار بالایی نباید آن قدر سفت باشد که با گردن برخورد داشته باشد و نه آن قدر شل باشد که از روی شانہ بیفتد.

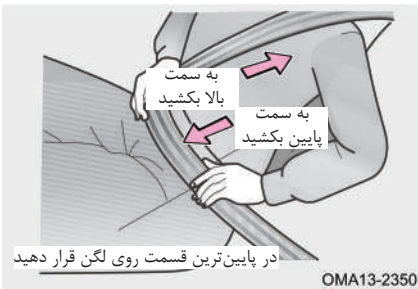

### احتیاط

- توصیه می‌شود که کودکان در صندلی عقب بنشینند و همیشه از کمربند ایمنی استفاده کنند و یا از صندلی مخصوص کودک برای آن‌ها استفاده کنید.
- از پوشیدن لباس‌های نامناسب که از تماس نزدیک کمربند با بدن شما جلوگیری می‌کند، در زمان رانندگی خودداری کنید. در غیر این صورت محافظت مطلوب حاصل نخواهد شد.
- پشتی صندلی را بیش از حد نیاز نخواستارید. کمربندهای ایمنی زمانی می‌توانند کارایی موثر داشته باشند که سرنشین به صورت صاف نشسته و به طور راحت به پشتی صندلی تکیه داده باشد.
- اطمینان حاصل کنید که نوار بالای کمربند تقریباً از تمام عرض شانه‌های شما رد شده و با گردن برخوردی ندارد. کمربند نباید انقدر شل و افتاده باشد که از روی شانه‌ها لغزیده و بیفتد. عدم رعایت این موارد باعث کاهش قابلیت‌های حفاظتی و ایمنی کمربند در تصادفات می‌شود.
- اگر نوار پایینی کمربند خیلی شل تنظیم شود و یا اگر خیلی بالاتر از لگن قرار گیرد، در زمان بروز تصادف یا اتفاقات ناخواسته دیگر، ممکن است سرنشین دچار آسیب‌های جدی و یا حتی مرگ شود.

### کمربند سه نقطه‌ای برای صندلی عقب وسط

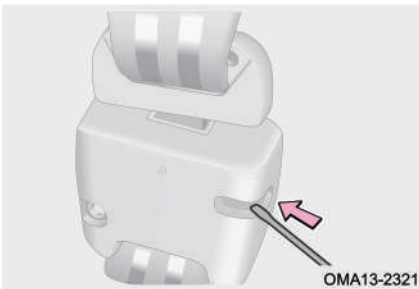

اگر زبانه کوچک کمربند عقب وسط را در قفل کمربند عقب چپ وارد کرده‌اید، برای خارج کردن آن باید سر یک پیچ‌گوشتی تحت و نوارپیچ شده را وارد سوراخ قفل کمربند کرده و فشار دهید.

### مطالعه

در زمان خواباندن پشتی صندلی عقب باید کمربند سه نقطه‌ای عقب وسط را آزاد کنید، در غیر این صورت ممکن است قفل شده و دیگر نتواند باز شود.

### کمر بند سه نقطه‌ای برای صندلی عقب وسط

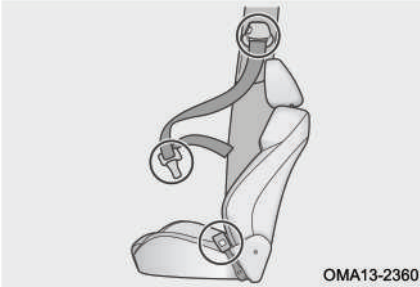

کمر بند ایمنی باید به طور منظم از لحاظ خرابی و آسیب‌دیدگی و فرسودگی مورد بازدید قرار گیرد. در صورتی که خودرو تصادف کرده باشد و کمر بندها دچار کشیدگی شده باشند، باید بلافاصله توسط نمایندگان خدمات پس از فروش مدیران خودرو مورد بازرسی قرار گیرد و قطعات مورد نیاز تعویض شوند.

#### احتیاط

- اجازه نفوذ آب به مکانیزم جمع‌کننده کمر بند را ندهید.
- برای شستن کمر بند از شوینده‌های شیمیایی، آب جوش، سفیدکننده و مواد رنگی استفاده نکنید.
- کمر بند باید با شوینده‌های ملایم یا با آب گرم شسته شده و در معرض هوای آزاد خشک شود. هرگز کمر بند را با گرمای غیرطبیعی خشک نکنید.
- به هیچ عنوان مکانیزم جمع‌کننده کمر بند و قفل کمر بند ایمنی را مورد تعمیر و روغن‌کاری قرار ندهید و از ایجاد هر گونه تغییر در سیستم کمر بند خودداری کنید. شرکت مدیران خودرو در قبال مشکلات ناشی از این اقدامات مسوولیتی را قبول نخواهد کرد.

**هشدار** 

- اگر خودروی شما تصادف جدی داشته است، جهت بازدید و تعویض کمربندها به نمایندگی مجاز مدیران خودرو مراجعه کنید، هر چند که ظاهر آنها هیچ ایرادی نداشته و سالم به نظر برسد.
- از عملکرد صحیح کمربند و نبود تابیدگی و پیچیدگی در آن اطمینان حاصل کنید. اگر کمربند به درستی کار نمی کند، در اسرع وقت با نمایندگی مجاز مدیران خودرو تماس بگیرید.
- هیچ اقدامی از قبیل باز کردن، نصب، اصلاح، برداشتن و جا به جا کردن را روی کمربند انجام ندهید. هر گونه تعمیرات مورد نیاز می بایست توسط نمایندگی های مجاز مدیران خودرو صورت پذیرد.

### **احتیاط های لازم در استفاده از کمربند ایمنی**

#### **■ روش ها و اقدامات احتیاطی برای بستن کمربند ایمنی کودکان**

کمربندهای ایمنی خودروی شما اصولاً برای افراد بزرگسال طراحی شده اند. برای کودک خود از صندلی مخصوص کودک (اطلاعات بیش تر در زمینه صندلی کودک در بخش «محافظت از کودکان» در ادامه همین فصل ارایه شده است) استفاده کنید. تا زمانی که کودک تان به اندازه کافی رشد کند که بتواند به طور صحیح و ضمن رعایت دستورالعمل های استفاده از کمربند ایمنی، از کمربند استفاده کند.

اگر کودکی اندازه بدنش به قدری رشد کرده باشد که دیگر نتواند از صندلی کودک استفاده کند، باید در صندلی عقب نشسته و از کمربند ایمنی استفاده کند.





اطمینان حاصل کنید که نوار بالایی کمربند در وسط عرض شانه‌های کودک قرار گرفته است. کمربند باید از گردن کودک دور باشد و از طرف دیگر نباید آن قدر شل باشد که از شانه او بیفتد. در غیر این صورت در زمان بروز تصادف یا اتفاقات ناخواسته دیگر، ممکن است کودک دچار آسیب‌های جدی و یا حتی مرگ شود.

عدم استفاده از صندلی کودک (و به جای آن از روش‌هایی مانند ایستاده نگه داشتن کودک، زانو زدن بر روی صندلی، نشستن بر روی پای بزرگسالان یا در آغوش گرفتن استفاده شود) می‌تواند باعث آسیب‌دیدگی جدی و یا حتی مرگ کودک در زمان تصادفات یا اتفاقات ناخواسته دیگر شود.

### ■ روش‌ها و اقدامات احتیاطی برای بستن کمربند بانوان باردار

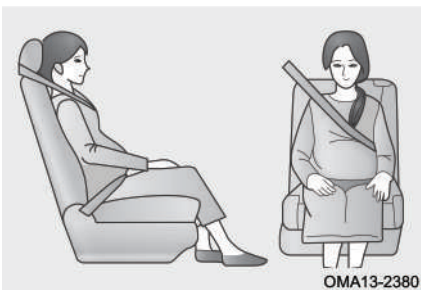

بانوان باردار باید ضمن کسب اطلاعات و توصیه‌های پزشکی کافی، کمربند ایمنی را به شکل صحیح مورد استفاده قرار دهند. بانوان باردار، می‌بایست نوار پایینی کمربند را تا جایی که امکان دارد پایین برده و همانند سایر افراد در زیر شکم و بالای لگن قرار دهند. نوار بالایی کمربند را کشیده و بدون این که برخوردی با ناحیه شکم داشته باشد، باید از عرض شانه و

قفسه سینه عبور دهند. اگر کمربند به طرز صحیح بسته نشود، در زمان ترمزگیری یا تصادف نه تنها فرد باردار بلکه جنین او نیز در معرض مرگ یا آسیب شدید قرار خواهد گرفت.

### هشدار !

- پس از وارد کردن زبانه کمربند در قفل کمربند مطمئن شوید که آن دو به خوبی چفت شده‌اند و نوارهای بالایی و پایینی کمربند پیچ‌خورده‌گی ندارند.
- از وارد کردن اجسامی مانند سکه و گیره و ... به داخل قفل کمربند خودداری کنید تا مانع قفل شدن درست کمربند نشود.
- اگر کمربند به درستی کار نکند، نمی‌تواند از سرنشین در مقابل مصدومیت و مرگ محافظت کند. در اسرع وقت جهت بازدید و تعمیر به نمایندگی مجاز مدیران خودرو مراجعه کنید.

### پیش‌کشنده کمربند (در صورت تجهیز)

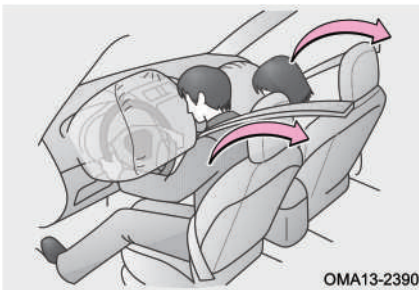

۱. پیش‌کشنده‌های کمربند جهت کمک به ایربگ‌های جلو در زمان تصادفات شدید خودرو طراحی شده‌اند.
۲. در تصادفات شدید حتی اگر سرنشینی بر روی صندلی وجود نداشته باشد، احتمال فعال شدن پیش‌کشنده وجود دارد.

۴. زمانی که پیش‌کشنده فعال می‌شود، مکانیزم جمع‌کننده کمربند ایمنی را سریعاً سفت می‌کند تا بتواند سرنشین را به طور محکم مهار کند.
۵. فعال شدن پیش‌کشنده کمربند توام با تولید صدا و آزاد شدن مقدار کمی از یک نوع گاز غیرسمی خواهد بود. این گاز قابل اشتعال نبوده و بی‌ضرر می‌باشد.

**هشدار !**

- پس از فعال شدن پیش‌کشنده کمربند، چراغ هشدار ایربگ روشن خواهد شد و کمربند ایمنی قادر به باز شدن و جمع شدن نخواهد بود. هر چه سریع‌تر جهت بازدید و تعمیر به نمایندگی مجاز مدیران خودرو مراجعه کنید.
- برداشتن، ایجاد تغییر، ضربه زدن یا باز کردن پیش‌کشنده کمربند، سنسور ایربگ‌ها و دسته سیم‌ها ممنوع است. عدم رعایت این موارد می‌تواند باعث مرگ یا ایجاد مصدومیت‌های شدید در تصادفات شود.

**محدودیت‌های عملکردی پیش‌کشنده کمربند**

اقدامات زیر در برخی مواقع می‌توانند باعث ایجاد اختلال در عملکرد صحیح پیش‌کشنده کمربند شوند:

۱. دست‌کاری در سیستم تعلیق
۲. دست‌کاری در قسمت جلوی بدنه خودرو
۳. تعمیر پیش‌کشنده کمربند یا تجهیزات نزدیک به آن
۴. آسیب‌دیدگی پیش‌کشنده کمربند یا نواحی اطراف آن
۵. نصب گارد جلو پنجره یا هر وسیله دیگر به قسمت جلوی خودرو

## ۱-۲ سیستم محافظ کودک

### دستورالعمل ایمنی برای استفاده از صندلی محافظ کودک

همیشه هنگام رانندگی با کودک از سیستم محافظ کودک استفاده کنید تا از وارد آمدن آسیب‌های جدی ناشی از نشستن نادرست در تصادف جلوگیری شود. لطفا قبل از نصب و استفاده از سیستم محافظ کودک، کتابچه راهنمای آن را به دقت مطالعه کنید. ضمناً از مقررات و قوانین مربوط به رانندگی در حضور کودکان پیروی کنید. سیستم محافظ کودک مخصوص نوزادان باید به درستی روی صندلی مهار شود و باید کاملاً مطابق با دستورالعمل‌های سازنده سیستم محافظ کودک نصب شود. صندلی کودک خریداری شده باید با فضای داخلی خودرو، سن کودک و سایز بدن او تناسب داشته باشد. برای اطلاع از جزییات نحوه نصب صندلی کودک به دفترچه راهنمای آن مراجعه کنید. در این کتابچه فقط نحوه نصب صندلی کودک نوع یونیورسال توضیح داده شده است. سیستم محافظ کودک می‌بایست بر روی صندلی عقب خودرو نصب شود. بر اساس آمار برگرفته از تصادفات، استقرار مهار شده‌ی کودکان بر روی صندلی عقب، ایمن‌تر از نشستن آن‌ها بر روی صندلی جلو می‌باشد.

#### **هشدار**

- صندلی کودک را فقط باید در صندلی عقب خودرو نصب کنید.
- همواره برای نصب سیستم محافظ کودک دستورالعمل‌های مربوطه را مطالعه کنید. در زمان استفاده از سیستم محافظ کودک از بسته شدن محکم آن اطمینان حاصل کنید.
- صندلی کودک باید مطابق با استانداردهای ایمنی مطرح شده در قوانین و مقررات داخلی کشور باشد. شرکت مدیران خودرو در قبال صدمات و حوادث ناشی از عدم استفاده صحیح از سیستم محافظ کودک هیچ‌گونه مسؤلیتی را بر عهده نخواهد گرفت.

در این کتابچه ۳ نوع متداول صندلی کودک که قابلیت مهار شدن توسط کمربند ایمنی خودرو را دارند، معرفی شده‌اند. لطفاً صندلی کودک را مطابق با دستورالعمل‌های ارائه شده توسط سازنده آن نصب کنید.

### ■ صندلی نوزاد رو به عقب خودرو

جهت قرارگیری این نوع صندلی باید بر خلاف جهت حرکت رو به جلوی خودرو باشد، یعنی صورت نوزاد رو به عقب خودرو باشد. در زمان تصادف اگر نوزاد رو به جلوی خودرو قرار گرفته باشد، ممکن است ستون فقرات و نخاع او آسیب ببیند. رو به عقب بودن نوزاد باعث می‌شود تا صندلی کودک بتواند از سر، گردن و بالاتنه او محافظت کند. نصب رو به عقب صندلی کودک مناسب‌ترین روش برای نوزادان بوده و برداشتن و حمل آن نیز راحت‌تر است. این نوع صندلی برای گروه‌های ۰ و ۰+ توصیه می‌شود.

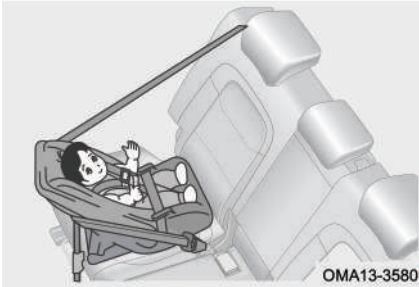

### ■ صندلی کودک رو به جلوی خودرو

این نوع صندلی رو به جهت حرکت خودرو نصب می‌شود. این صندلی برای کودکان گروه I: ۹ تا ۱۸ کیلوگرم توصیه می‌شود.

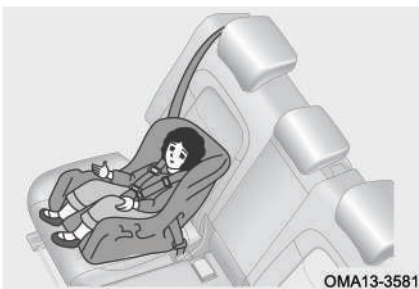

### ■ صندلی کمکی کودکان



برای افزایش کارایی صندلی کودک، از یک تشک کمکی جداگانه می‌توان استفاده نمود. وقتی که کودک قد کوتاه‌تری دارد و یا وزن او کم‌تر است. تشک کمکی را می‌توان برای افزایش ارتفاع خط دید کودک در خودرو و استقرار ایمن او استفاده نمود (کمربندهای ایمنی که دارای استانداردهای بین‌المللی هستند، بر اساس اندازه بدن افراد با قد بیش‌تر از ۱,۵ متر طراحی شده‌اند. اگر فردی با قد کم‌تر از ۱,۵ متر از کمربند ایمنی استفاده نماید، در آن صورت کمربند ممکن است هنگام تصادف به گردن او آسیب برساند).

این صندلی برای کودکان گروه II و گروه III توصیه می‌شود.

### گروه‌بندی صندلی محافظ کودک

صندلی محافظ کودک باید با استانداردهای ملی وسایل نقلیه موتورری در خصوص سیستم محافظ کودک و سیستم حفظ ایمنی کودک (ECE R44) مطابقت داشته باشد. معمولاً سیستم‌های محافظ کودک مورد تایید، دارای برچسب صدور گواهی‌نامه استاندارد ملی می‌باشند و همچنین پس از تست شدن بر مبنای استاندارد ECE R44، یک برچسب نارنجی رنگ نیز می‌گیرند. اطلاعاتی مانند گروه وزنی، سطح ISOFIX و مجوز تولید سیستم محافظ کودک در این برچسب وجود دارد.

بر اساس قوانین و مقررات موجود، صندلی کودک را می‌توان در ۵ گروه دسته‌بندی کرد:

وزن کودک	گروه وزنی
۰ تا ۱۰ کیلوگرم	گروه 0
۰ تا ۱۳ کیلوگرم	گروه 0+
۹ تا ۱۸ کیلوگرم	گروه I
۱۵ تا ۲۵ کیلوگرم	گروه II
۲۲ تا ۳۶ کیلوگرم	گروه III

گروه وزنی 0/0+ : صندلی نوزاد رو به عقب؛ مناسب برای گروه‌های 0/0 و I/0

گروه وزنی I: صندلی کودک دارای کمربند؛ مناسب برای گروه‌های I و II

گروه وزنی II/III: صندلی کودک دارای تکیه‌گاه پشتی، مناسب برای گروه II؛ صندلی کودک

بدون تکیه‌گاه پشتی، مناسب برای گروه III

#### ⚠ هشدار



هرگز از یک صندلی کودک رو به عقب بر روی صندلی محافظت شده بوسیله ایربگ فعال استفاده نشود، در این صورت ممکن است مرگ و یا صدمه جدی برای کودک رخ دهد.

جهت مشاهده جدول ISOFIX به صفحه ۱۲۱ مراجعه نمایید.

صندلی کودک مناسب برای صندلی‌های خودرو:

صندلی ردیف سوم (در صورت تجهیز)	صندلی عقب وسط	صندلی‌های عقب کناری	صندلی سرنشین جلو راست	گروه وزنی
U	×	U,L	×	گروه 0 ۰ تا ۱۰ کیلوگرم
U	×	U,L	×	گروه +0 ۰ تا ۱۳ کیلوگرم
U	×	U,L	×	گروه I ۹ تا ۱۸ کیلوگرم
U	×	UF,L	×	گروه II ۱۵ تا ۲۵ کیلوگرم
U	×	UF,L	×	گروه III ۲۲ تا ۳۶ کیلوگرم

L: اگر خودروی شما در لیست مدل خودروهای اعلام شده توسط سازنده صندلی کودک قرار داشته باشد، از صندلی کودک مدل “semi-universal” و متناسب با گروه وزنی کودک می‌توان استفاده کرد.

U: از صندلی کودک مدل “universal” و متناسب با گروه وزنی کودک می‌توان استفاده کرد.

UF: از صندلی کودک مدل “universal” نوع رو به جلو و متناسب با گروه وزنی کودک می‌توان استفاده کرد.

X: استفاده از هر نوع صندلی کودک مجاز نمی‌باشد.



### صندلی کودک ISOFIX

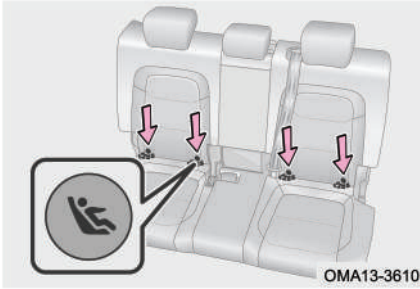

اتصالات ISOFIX یک نوع سیستم نصب بر اساس استانداردهای ملی وسایل نقلیه موتوری در خصوص سیستم محافظ کودک و سیستم حفظ ایمنی کودکان (ECE R44) می‌باشد. اتصالات ISOFIX صندلی کودک در قسمت پایینی پشتی صندلی‌های عقب چپ و عقب راست قرار گرفته است. معمولاً اتصالات ISO-FIX در کنار علامت "Ⓢ" در قسمت پایینی صندلی‌های عقب قرار دارند.

#### ⚠ هشدار

هنگام نصب سیستم محافظ کودک به اتصالات ISOFIX، لطفاً دستورالعمل‌های ارایه شده توسط سازنده سیستم محافظ کودک را به طور کامل رعایت کنید.

گروه‌بندی سایز برای ISOFIX: استفاده از جدول گروه‌بندی سایز صندلی کودک برای اتصال ISOFIX، به کاربر کمک می‌کند تا مناسب‌ترین نوع صندلی کودک را انتخاب کند.

توضیحات	گروه سایز
صندلی کودک رو به جلو با سایز کامل	A
صندلی کودک رو به جلو با سایز کوچک شده	B
صندلی کودک رو به جلو با سایز کوچک شده	B1
صندلی کودک رو به عقب با سایز کامل	C
صندلی کودک رو به عقب با سایز کوچک شده	D
صندلی نوزاد رو به عقب	E
صندلی نوزاد عرضی رو به سمت چپ	F
صندلی نوزاد عرضی رو به سمت راست	G

صندلی کودک مناسب برای ISOFIX:

موقعیت صندلی				نوع اتصال	گروه سایز	گروه وزنی
صندلی ردیف سوم (در صورت تجهیز)	صندلی عقب وسط	صندلی‌های عقب کناری	صندلی سرنشین جلو راست			
X	X	X	X	ISO/L1	F	گروه 0 تا ۱۰ کیلوگرم)
X	X	X	X	ISO/L2	G	
X	X	IL	X	ISO/R1	E	
X	X	IL	X	ISO/R1	E	گروه 0+ تا ۱۳ کیلوگرم)
X	X	IL	X	ISO/R2	D	
X	X	IL	X	ISO/R3	C	
X	X	IL	X	ISO/R2	D	
X	X	IL	X	ISO/R3	C	
X	X	IL, IUF	X	ISO/F2	B	
X	X	IL, IUF	X	ISO/F2X	B1	گروه ۱ تا ۱۸ کیلوگرم)
X	X	IL, IUF	X	ISO/F3	A	
X	X	IL, IUF	X	ISO/F3	A	
X	X	IL, IUF	X	ISO/F3	A	
/	/	/	/	(1)	/	گروه ۲ تا ۲۵ کیلوگرم)
/	/	/	/	(1)	/	گروه ۳ تا ۳۶ کیلوگرم)

X: برای صندلی کودک ISOFIX مناسب نیست.

IL: مناسب برای صندلی کودک ISOFIX برای «خودروهای مشخص شده» و یا صندلی کودک مدل «semi-universal» تایید شده برای این گروه وزنی.

IUF: مناسب برای صندلی کودک رو به جلو مدل "universal" تایید شده برای این گروه وزنی.  
 (۱): مناسب برای صندلی کودک‌های فاقد ISO/XX گروه وزنی A تا G. برای اطلاع از جزئیات  
 بیش‌تر در خصوص گروه وزنی مناسب، لیست مدل‌های صندلی کودک ISOFIX را بررسی کنید.

### قلاب نگه‌دارنده صندلی کودک

#### ■ مدل SUV و مدل هاچ‌بک

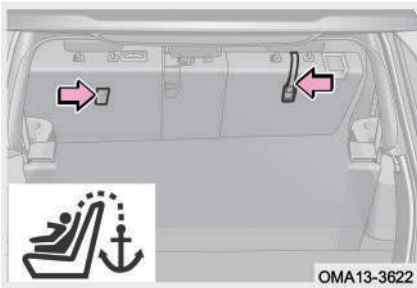

این مدل خودروها مجهز به زبانه مهارکننده بالایی برای صندلی کودک نوع رو به جلو می‌باشند. این زبانه‌ها در پشت صندلی عقب واقع شده‌اند.

#### ■ مدل صندوق‌دار

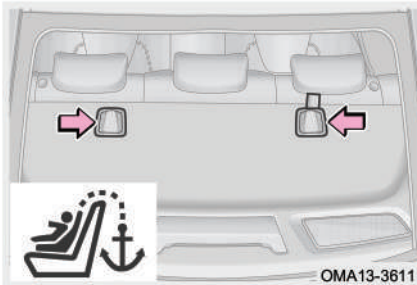

این مدل خودروها مجهز به زبانه مهارکننده بالایی برای صندلی کودک نوع رو به جلو می‌باشند. این زبانه‌ها بر روی طاقچه عقب و در عقب پشت‌سری صندلی‌ها واقع شده‌اند. قبل از استفاده، پشت‌سری صندلی که قصد

نصب کردن صندلی کودک بر روی آن را دارید، باز کنید. سپس زبانه صندلی کودک را به قلاب مهارکننده بالایی وارد کنید. دقت کنید تا نوار بالایی صندلی کودک مستقیماً از روی پشت‌سری عبور نکند و یا دور آن نیپیچد. نوار بالایی صندلی کودک و پشت‌سری صندلی عقب نباید برخوردی با یک‌دیگر داشته باشند. همواره پس از اتصال صندلی کودک به قلاب مهارکننده بالایی، نوار بالایی صندلی کودک را سفت کنید. برای اطلاعات بیش‌تر در خصوص نحوه بستن و سفت کردن نوار بالایی صندلی کودک به دستورالعمل‌های قید شده در دفترچه راهنمای صندلی کودک مراجعه کنید.

**هشدار !**

- اجازه ندهید تا نوار بالایی صندلی کودک از روی پشت‌سری عبور کند و یا دور آن بپیچد و همیشه پس از نصب کردن صندلی کودک، نوار بالایی را سفت کنید. عدم نصب صحیح می‌تواند باعث مصدومیت شدید کودک شود.
- مدل SUV و مدل هاچ‌بک: در خودروهایی که در محفظه صندوق خود دارای طاقچه عقب می‌باشند، قبل از اتصال صندلی کودک به قلاب مهارکننده، طاقچه عقب را باز کنید.

**نصب کردن صندلی کودک**

مطابق با دستورالعمل‌های دفترچه راهنمای ارایه شده توسط سازنده صندلی کودک عمل کنید. صندلی کودک را با استفاده از کمربند ایمنی و قلاب‌های صندلی کودک، بر روی صندلی عقب خودرو به طور ایمن مهار کنید. در زمان نصب صندلی کودک حتما نوار بالایی را وصل کنید.

**! هشدار**

احتیاط‌های لازم در استفاده از صندلی کودک:

- برای محافظت موثر از کودک در تصادفات و توقف‌های ناگهانی، کودک باید با استفاده از کمربند ایمنی یا صندلی کودک مناسب با سن و جثه خود که روی صندلی عقب نصب شده است، به درستی مهار شود. در آغوش گرفتن کودک جایگزین صندلی کودک نیست.
  - برای نصب صحیح، مطابق با توضیحات دفترچه راهنمای ارایه شده توسط سازنده صندلی کودک اقدام کنید. عدم نصب درست صندلی کودک می‌تواند باعث مصدومیت شدید و یا حتی مرگ در زمان ترمزها و پیچیدن‌های ناگهانی و تصادفات شود.
  - چنانچه صندلی کودک باعث ایجاد اختلال در عملکرد مکانیزم ثابت‌کننده صندلی جلو می‌شود، صندلی کودک را بر روی صندلی عقب نصب نکنید. در غیر این صورت احتمال دارد در زمان ترمزهای ناگهانی یا تصادفات، هم کودک و هم سرنشین جلو دچار مصدومیت و حتی مرگ شوند.
  - اجازه ندهید که کودکان با کمربند صندلی خود بازی کنند. اگر این کمربند دور گردن کودک بپیچد، در آوردن کمربند دشوار خواهد بود و می‌تواند سبب خفگی کودک یا مشکلات دیگر شود. در صورت روی دادن این اتفاق، اگر نتوانستید قفل کمربند را آزاد کنید، باید کمربند را با قیچی ببرید.
- اگر از صندلی کودک استفاده نمی‌کنید:
- در زمان‌هایی که از صندلی کودک استفاده نمی‌شود، باید هم‌چنان روی صندلی به صورت نصب شده باقی بماند. صندلی کودک باز شده را داخل کابین رها نکنید.
  - اگر لازم است که صندلی کودک را باز کنید، آن را پس از باز کردن در صندوق عقب یا در مکانی خارج از خودرو نگه‌داری کنید. با این کار از مصدومیت سرنشینان داخل خودرو در زمان ترمزهای ناگهانی و تصادف پیش‌گیری خواهد شد.

■ اقدامات احتیاطی لازم در استفاده از  
**صندلی کودک**

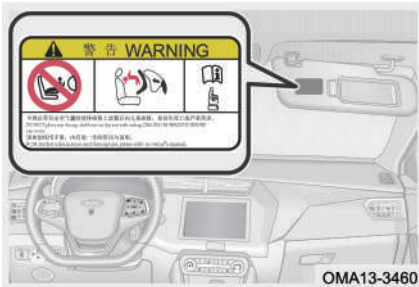

بر روی هر دو سمت آفتاب‌گیر سرنشین جلو برچسبی جهت یادآوری مجهز بودن خودرو به ایربگ‌های جلو الصاق شده است. احتیاط‌های زیر را رعایت کنید:

۱. به هیچ عنوان صندلی کودک‌هایی که به صورت رو به عقب نصب می‌شوند را بر روی صندلی جلوی خودروهای مجهز به ایربگ سرنشین نصب نکنید.
۲. ایجاد هر گونه تغییر در اتصالات و نگاه‌دارنده‌های صندلی کودک و کمربند ایمنی خودرو تحت هر شرایطی ممنوع است.
۳. هرگز به مهار صندلی کودک صرفاً توسط کمربند ایمنی خودرو اکتفا نکنید. همواره از تجهیزات استاندارد مهارکننده صندلی کودک بر روی صندلی عقب استفاده کنید.
۴. مسوولیت هر گونه عواقب ناشی از عدم رعایت سه اقدام احتیاطی فوق، بر عهده کاربر خواهد بود.

**هشدار** 

- به هیچ کس اجازه نشستن یا ایستادن در مقابل صندلی سرنشین جلو را ندهید.
- به هیچ عنوان صندلی کودک‌هایی که به صورت رو به عقب نصب می‌شوند را بر روی صندلی جلوی خودروهای مجهز به ایربگ سرنشین نصب نکنید.
- در صورت از کار افتادن ایربگ سرنشین جلو هرگز اجازه نشستن افراد بر روی صندلی جلو را ندهید.
- عدم رعایت نکات احتیاطی فوق می‌تواند باعث مصدومیت افراد و حتی مرگ آن‌ها شود.
- پس از وارد کردن زبانه کمربند در قفل کمربند از چفت شدن کامل آن دو اطمینان یابید. نوارهای بالایی و پایینی کمربند نباید پیچ‌خورده‌گی داشته باشد.
- از وارد کردن اجسامی مانند سکه و گیره و نظایر آن به داخل قفل کمربند خودداری کنید تا در مقابل وارد شدن زبانه به قفل کمربند مانعی ایجاد نشود.
- همواره اطمینان حاصل کنید که نوار بالایی کمربند از عرض شانه‌های کودک عبور کرده است. کمربند باید از گردن کودک دور باشد اما نباید از شانه‌های کودک سر خورده و بیفتد. در غیر این صورت در ترمزهای ناگهانی و تصادفات ممکن است دچار مصدومیت‌های شدید شود.
- اگر نوار پایینی کمربند خیلی شل تنظیم شود و یا اگر خیلی بالاتر از لگن قرار گیرد، در زمان بروز تصادف یا اتفاقات ناخواسته دیگر، ممکن است کودک از زیر کمربند سر بخورد و دچار آسیب‌های جدی و یا حتی مرگ شود. نوار پایینی را تا حد امکان به لگن کودک نزدیک کنید.
- اگر کمربند ایمنی به درستی کار نکند، نمی‌تواند از کودکان در مقابل مصدومیت محافظت کند. در این گونه مواقع فوراً به نمایندگی مجاز مدیران خودرو مراجعه کنید. تا زمان تعمیر کمربند از نصب صندلی کودک خودداری کنید.

■ نصب صندلی کودک ISOFIX

گام ۱: حلقه‌هایی که جهت اتصال قلاب‌های صندلی کودک در زیر صندلی عقب تعبیه می‌شوند را پیدا کنید.

گام ۲: صندلی کودک را بر روی صندلی عقب خودرو بگذارید.

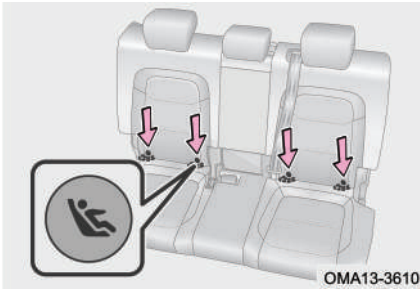

گام ۳: قلاب پایه صندلی کودک را به حلقه‌های زیر صندلی عقب گیر داده و از محکم بودن اتصال آن‌ها مطمئن شوید.

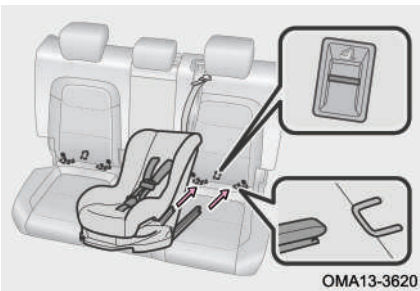

گام ۴: نوار بالایی صندلی کودک را بکشید و آن را به قلاب مهارکننده که برای صندلی‌های نوع رو به جلو در پشت صندلی عقب (مطابق با تصویر مقابل) تعبیه شده است، وصل کنید.





### هشدار

- پس از نصب صندلی کودک، هرگز صندلی را تنظیم نکنید.
- مطمئن شوید که کمر بند ایمنی به درستی قفل شده و فاقد تابیدگی و پیچ خوردگی می باشد.
- موقعیت های صندلی جلو را به گونه ای تنظیم کنید که تداخل و برخوردی با صندلی کودک نداشته باشد.
- صندلی کودک را در جهات مختلف تکان دهید تا از ثابت بودن آن در جای خود اطمینان حاصل شود.
- برای نصب کردن، مطابق با دستورالعمل های دفترچه راهنمای ارایه شده توسط سازنده صندلی کودک عمل کنید.
- هرگز بیش از یک صندلی کودک را به حلقه های نگه دارنده یک صندلی وصل نکنید.
- اگر وزن کودک بیش تر از ۲۲ کیلوگرم می باشد، صندلی کودک را نباید توسط حلقه های زیر صندلی ثابت کرد.
- اگر حلقه های نگه دارنده صندلی کودک آسیب دیده اند یا در تصادف از جای خود جدا شده اند، جهت تعویض به نمایندگی مجاز مدیران خودرو مراجعه کنید.
- اگر صندلی راننده در نصب صحیح صندلی کودک مزاحمت ایجاد می کند، صندلی کودک را بر روی صندلی عقب سمت راست نصب کنید.
- هنگام نصب کردن صندلی کودک دستورالعمل های مندرج در دفترچه راهنما را رعایت کرده و آن را در جای خود به طور اطمینان بخش مهار کنید.
- از قلاب های مهار کننده صندلی کودک برای بستن یا مهار کردن اشیا و لوازم دیگر استفاده نکنید. شرکت مدیران خودرو مسوولیتی در قبال این گونه استفاده های غیر اصولی نخواهد داشت.
- چنانچه صندلی کودک به درستی در جای خود نصب و مهار نشود، در صورت بروز ترمزهای ناگهانی، پیچیدن های شدید و تصادفات، علاوه بر کودک، سایر سرنشینان نیز در معرض مصدومیت های جانی و حتی مرگ قرار خواهند گرفت.
- از مهار شدن خوب نوار بالایی صندلی کودک مطمئن شوید. صندلی کودک را طبق دستورالعمل سازنده آن نصب کنید. صندلی کودک را پس از نصب کردن در جهات مختلف تکان دهید تا از ثابت بودن آن اطمینان حاصل شود.



## فصل ۳. امکانات داخلی خودرو

۱۵۵	شیشه بالا برها	۱۳۳	۳-۱ کلید
	کنترل شیشه بالا برها از راه دور (در	۱۳۳	سوئیچ‌های خودرو
۱۵۸	صورت تجهیز)	۱۳۴	ریموت کنترل
۱۵۹	عملکرد محافظت در برابر داغ شدن	۱۳۸	کلید هوشمند (در صورت تجهیز)
	عملکرد برگشت خودکار (در صورت		برد موثر کلید هوشمند (در صورت
۱۵۹	تجهیز)	۱۴۳	تجهیز)
۱۶۲	۳-۴ سان روف (در صورت تجهیز)	۱۴۵	سیستم ایموبلایزر
۱۶۲	نحوه استفاده از سان روف	۱۴۶	ورود بدون کلید (در صورت تجهیز)
	۳-۵ سیستم صوتی، تصویری و	۱۴۹	سیستم دزدگیر خودرو
۱۶۴	سرگرمی		پیدا کردن محل خودرو با استفاده از
	پنل کنترل رادیو و پخش DVD	۱۵۱	کلید هوشمند (در صورت تجهیز)
۱۶۴	(بدون دیسک خوان)		استارت خودرو از راه دور (در صورت
۱۶۶	عملکردهای اصلی	۱۵۱	تجهیز)
۱۶۷	تنظیمات سیستم (در صورت تجهیز)	۱۵۲	۳-۲ قفل درب‌ها
۱۶۹	کلیدهای کنترل روی فرمان	۱۵۲	کلید قفل درب‌ها
۱۷۰	لینک شدن با موبایل		باز کردن درب‌ها توسط دستگیره
۱۷۱	۳-۶ سیستم تهویه مطبوع	۱۵۳	داخلی
۱۷۱	پنل کنترل تهویه مطبوع	۱۵۳	کلید مکانیکی قفل درب
۱۷۶	تنظیم حالت دریچه‌ها	۱۵۴	قفل کودک درب‌های عقب
۱۷۶	تنظیم جهت باد دریچه‌ها	۱۵۵	۳-۳ شیشه درب‌ها

۱۷۶	نحوه استفاده از کولر .....
۱۷۷	نحوه استفاده از بخاری .....
۱۷۸	<b>۳-۷ محفظه‌های نگهداری اشیا</b>
۱۷۸	معرفی محفظه‌ها.....
۱۸۰	<b>۳-۸ سوکت‌ها</b>
۱۸۰	خروجی برق 12V .....
۱۸۱	سوکت USB .....
۱۸۱	<b>۳-۹ آفتاب‌گیر</b>
۱۸۱	آفتاب‌گیرها و آینه آرایش .....
۱۸۱	<b>۳-۱۰ درب موتور</b>
۱۸۱	باز کردن و بستن درب موتور .....
۱۸۳	<b>۳-۱۱ درب صندوق عقب</b>
۱۸۳	باز کردن و بستن درب صندوق .....
	باز کردن درب صندوق در شرایط
۱۸۴	اضطراری .....
۱۸۴	<b>۳-۱۲ درب باک</b>
۱۸۴	باز کردن و بستن درب باک .....

### ۳-۱ کلید

#### سوئیچ‌های خودرو

مجموعه کلیدهای خودروی شما شامل اجزای زیر است:



۱ ریموت کنترل

۲ کلید مکانیکی

۳ پلاک شماره کلید

۱ کلید با ریموت کنترل

قفل کردن و باز کردن درب‌ها از طریق کنترل از راه دور و فعال و غیرفعال کردن سیستم دزدگیر توسط ریموت کنترل صورت می‌پذیرد. هم‌چنین هر ریموت کنترل دارای سوئیچ مکانیکی جهت قفل کردن و باز کردن درب‌ها به صورت دستی می‌باشد.

۲ کلید مکانیکی

برای باز کردن و قفل کردن کلیه درب‌ها می‌باشد ولی فاقد قابلیت کنترل از راه دور می‌باشد.

۳ پلاک شماره سریال کلید

پلاک شماره کلید در داخل یک کاور قرار داده شده است. این پلاک را در جای امن نگهداری کنید، شماره کلید را یادداشت کنید تا در مواقع لازم از آن استفاده کنید.

### احتیاط

- کلیدها را خم نکنید.
- از برخورد کلیدها با اجسام سخت جلوگیری کنید.
- کلیدها را به مدت زیاد در معرض دمای بالا قرار ندهید.
- از تماس کلیدها با آب یا مایعات خورنده جلوگیری کنید.
- پلاک شماره کلید را در داخل خودرو قرار ندهید تا از کپی برداری و ساخت کلید مشابه توسط افراد ناشناس جلوگیری شود.
- اگر کلیدی نتوانست موتور را روشن کند، برای تهیه کلید جدید به یکی از نمایندگی‌های مجاز مدیران خودرو مراجعه کنید.

### ریموت کنترل

ریموت کنترل برای باز کردن و قفل کردن درب‌های خودرو و درب صندوق عقب از راه دور و در شعاع ۲۰ متری اطراف خودرو (بدون داشتن نقطه کور) مورد استفاده قرار می‌گیرد.

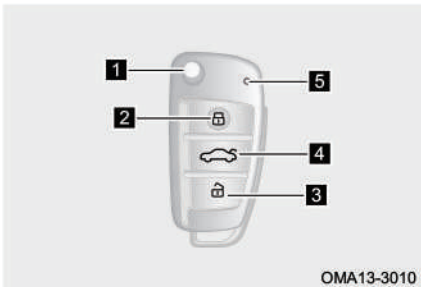

- ۱ ضامن کلید مکانیکی
  - ۲ دکمه قفل کردن
  - ۳ دکمه باز کردن
  - ۴ دکمه صندوق پران
  - ۵ چراغ نشانگر ریموت کنترل
- محدودیت‌های عملکردی

■ در شرایط زیر ریموت کنترل ممکن است نتواند عملکرد درست خود را داشته باشد:

۱. چنانچه بیش‌تر از یک ریموت کنترل به طور هم‌زمان در کنار یک‌دیگر مورد استفاده قرار گیرند.
۲. فاصله بین خودرو و ریموت کنترل بیش‌تر از ۲۰ متر باشد.
۳. در مواقعی که ریموت کنترل با اشیا فلزی تماس داشته و یا پوشانده شده باشد.

۴. اگر ریموت کنترل در کنار لوازم برقی (مانند موبایل و کامپیوتر) قرار داشته باشد.
۵. زمانی که ریموت کنترل در نزدیکی وسایل ارتباطی بی‌سیم که فرکانسی مشابه با فرکانس کلید هوشمند دارند (مانند رادیوی جیبی)، قرار می‌گیرد.
۶. قرار گرفتن ریموت کنترل در نزدیکی تجهیزاتی که امواج قوی تولید می‌کنند (مانند برج تلویزیونی، ایستگاه رادیویی، نیروگاه برق، فرودگاه، ایستگاه مترو).

#### 👁️ احتیاط

- ریموت کنترل یک دستگاه فرستنده رادیویی با قدرت پایین می‌باشد که به راحتی می‌تواند تحت تاثیر امواج رادیویی مختلف و تحت تشعشع دستگاه‌های صنعتی، تحقیقاتی و تجهیزات پزشکی قرار گیرد.
- بدون کسب مجوز، تغییری در فرکانس و قدرت ارسال امواج فرستنده ریموت کنترل (به طور مثال نصب تقویت‌کننده امواج رادیو فرکانسی) ایجاد نکنید و هیچ‌گونه آنتن خارجی یا آنتن ارسال امواج نصب نکنید.
- مراقب باشید تا در زمان استفاده از ریموت کنترل، تداخلی با ارتباطات رادیویی مجاز محلی نداشته باشید. در صورت تداخل از ریموت کنترل استفاده نکنید و قبل از ادامه کار با آن اقدامات لازم برای از بین بردن تداخل را انجام دهید.

■ تحت شرایط زیر احتمال این که باتری ریموت کنترل ضعیف یا خالی شده باشد وجود دارد:

۱. کاهش تدریجی محدوده اثر ریموت کنترل و کوچک‌تر شدن میدان برد امواج آن
۲. عمل نکردن ریموت کنترل حتی در مناطق بدون مانع و بدون امواج مزاحم
۳. کم نور شدن یا روشن نشدن چراغ نشانگر ریموت کنترل با فشار دادن دکمه‌های روی آن

### کلید مکانیکی

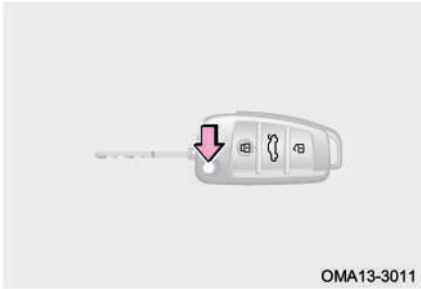

ضامن روی ریموت کنترل را فشار دهید تا کلید مکانیکی از جای خود بیرون بیفتد. کلید مکانیکی برای باز کردن و قفل کردن دربها در مواقع اضطراری مورد استفاده قرار می‌گیرد. پس از اتمام استفاده از کلید مکانیکی، آن را با دست به جای خود باز گردانید تا حمل و نگهداری ریموت کنترل راحت‌تر شود. برای اطلاعات بیشتر به بخش «قفل دربها» در ادامه همین فصل مراجعه کنید.

### تعویض باتری ریموت کنترل

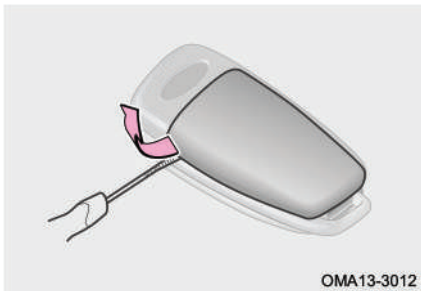

گام ۱: با اهرم کردن یک پیچ‌گوشتی تخت و نواریچ شده، درپوش ریموت کنترل را باز کنید.



گام ۲: باتری کهنه را از جای خود بیرون آورید و باتری نو را به نحوی که قطب مثبت (+) آن رو به بالا باشد، جایگزین کنید.

گام ۳: اجزای باز شده ریموت کنترل را به ترتیب عکس مراحل باز کردن‌شان، مونتاژ کنید.

گام ۴: پس از تعویض باتری، عملکرد صحیح



ریموت کنترل را بررسی کنید (اطمینان حاصل کنید که با فشار دادن هر یک از دکمه‌های ریموت کنترل، چراغ روی کلید روشن می‌شود). اگر ریموت کنترل نمی‌تواند به درستی کار کند، با نمایندگی مجاز مدیران خودرو تماس حاصل نمایید.

### حفاظت از محیط زیست

باتری لیتیومی مصرف شده نباید همانند زباله‌های خانگی معمولی دفع شود. ضایعات این نوع باتری باید بر اساس مقررات محلی و شرایط مندرج در قوانین زیست‌محیطی امحا شود.

### مطالعه

- از قرارگیری صحیح قطب‌های مثبت و منفی باتری در جای خود اطمینان حاصل کنید.
- نوع باتری ریموت کنترل: باتری لیتیومی مدل 3V-CR2032

### احتیاط

- فقط از باتری با نوع توصیه شده توسط شرکت مدیران خودرو استفاده نمایید.
- در زمان نصب مراقب باشید تا ترمینال‌ها و الکترودهای باتری خم نشوند.
- در زمان تعویض باتری باید دست شما خشک و عاری از هر گونه رطوبت باشد.
- از لمس باتری با دست روغنی خودداری کنید زیرا ممکن است سبب ایجاد خوردگی در باتری شود.
- از تماس و یا دست‌کاری قطعات کیت الکترونیکی ریموت کنترل اجتناب کنید، زیرا باعث ایجاد اختلال در کارکرد آن خواهد شد.
- تعویض باتری ریموت کنترل نیاز به کمی دقت و ظریف‌کاری دارد و اگر خودتان اقدام به این کار کنید، ممکن است به ریموت کنترل آسیب وارد شود. لذا توصیه می‌شود تعویض باتری را توسط نمایندگی مجاز مدیران خودرو انجام دهید.

**هشدار !**

نسبت به بلعیده شدن باتری تعویض شده یا سایر قطعات ریموت کنترل توسط کودکان مراقبت ویژه‌ای داشته باشید. چرا که ممکن است باعث آسیب‌دیدگی جدی و یا حتی مرگ کودکان شود.

**کلید هوشمند (در صورت تجهیز)**

کلید هوشمند برای باز کردن و قفل کردن درب‌های خودرو و باز کردن درب صندوق از راه دور و در محدوده ۲۰ متری پیرامون خودرو (به شرط عدم وجود مانع و نقاط کور) مورد استفاده قرار می‌گیرد.

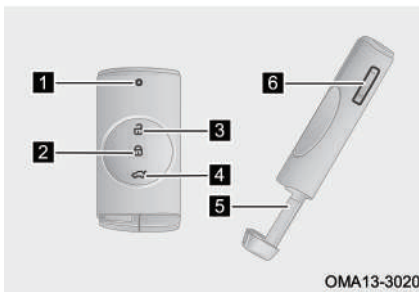

- ۱ چراغ نشانگر
- ۲ دکمه قفل کن
- ۳ دکمه بازکن
- ۴ دکمه صندوق‌پران
- ۵ کلید مکانیکی
- ۶ ضامن کلید مکانیکی

**محدودیت‌های عملکردی**

- در شرایط زیر کلید هوشمند ممکن است نتواند عملکرد درست خود را داشته باشد:
  ۱. چنانچه بیش‌تر از یک کلید هوشمند به طور هم‌زمان در کنار یک‌دیگر مورد استفاده قرار گیرند.
  ۲. فاصله بین خودرو و کلید هوشمند بیش‌تر از ۲۰ متر باشد.
  ۳. در مواقعی که کلید هوشمند با اشیای فلزی تماس داشته و یا پوشانده شده باشد.
  ۴. اگر کلید هوشمند در کنار لوازم برقی (مانند موبایل و کامپیوتر) قرار داشته باشد.
  ۵. زمانی که کلید در نزدیکی وسایل ارتباطی بی‌سیم که فرکانسی مشابه با فرکانس کلید هوشمند دارند (مانند رادیوی جیبی)، قرار می‌گیرد.

۶. قرار گرفتن کلید هوشمند در نزدیکی تجهیزاتی که امواج قوی تولید می‌کنند (مانند برج تلویزیونی، ایستگاه رادیویی، نیروگاه برق، فرودگاه، ایستگاه مترو).

#### ● احتیاط

- کلید هوشمند یک دستگاه فرستنده رادیویی با قدرت پایین می‌باشد که به راحتی می‌تواند تحت تاثیر امواج رادیویی مختلف و تحت تشعشع دستگاه‌های صنعتی، تحقیقاتی و تجهیزات پزشکی قرار گیرد.
- بدون کسب مجوز، تغییری در فرکانس و قدرت ارسال امواج فرستنده کلید هوشمند (به طور مثال نصب تقویت‌کننده امواج رادیو فرکانسی) ایجاد نکنید و هیچ‌گونه آنتن خارجی یا آنتن ارسال امواج نصب نکنید.
- مراقب باشید تا در زمان استفاده از کلید هوشمند، تداخلی با ارتباطات رادیویی مجاز محلی نداشته باشید. در صورت تداخل از کلید هوشمند استفاده نکنید و قبل از ادامه کار با آن اقدامات لازم برای از بین بردن تداخل را انجام دهید.

■ تحت شرایط زیر احتمال این که باتری کلید هوشمند ضعیف یا خالی شده باشد، وجود دارد:

۱. کاهش تدریجی محدوده اثر کلید هوشمند و کوچک‌تر شدن میدان برد امواج آن
۲. عمل نکردن کلید هوشمند حتی در مناطق بدون مانع و بدون امواج مزاحم
۳. نمایش داده شدن پیغام “Smart key battery power is low” در صفحه کیلومتر شمار
۴. کم‌نور شدن یا روشن نشدن چراغ نشانگر کلید با فشار دادن دکمه‌های روی کلید

### کلید مکانیکی

کلید مکانیکی به صورت یک پارچه با کلید هوشمند و در داخل بدنه آن قرار گرفته است که می‌تواند در موارد اضطراری مورد استفاده قرار گیرد.

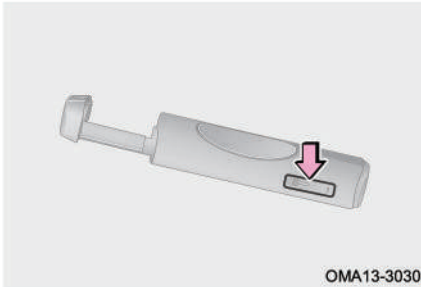

ضامن کلید مکانیکی واقع در سمت جانبی کلید هوشمند را فشار داده و کلید مکانیکی را از بدنه کلید هوشمند جدا کنید. پس از استفاده، کلید مکانیکی را به جای خود بازگردانید تا ضمن جلوگیری از مفقود شدن کلید، همیشه در دسترس بوده و به راحتی قابل استفاده باشد.

### ■ تعویض باتری کلید هوشمند

گام ۱: ضامن کلید مکانیکی را فشار دهید و کلید مکانیکی را از بدنه کلید هوشمند جدا کنید.

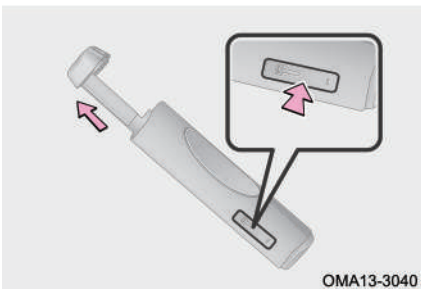

گام ۲: با استفاده از یک پیچ‌گوشتی تخت و نواریچ شده، درپوش کلید را باز کنید و برد الکترونیکی کلید هوشمند را خارج کنید.

گام ۳: باتری کهنه را از جای خود بیرون آورید و باتری نو را به نحوی که قطب مثبت (+) آن رو به بالا باشد، جایگزین کنید.

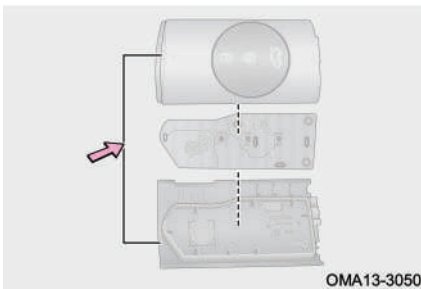

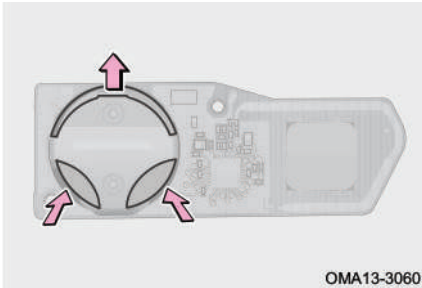

گام ۴: اجزا باز شده کلید را به ترتیب عکس مراحل باز کردن‌شان، مونتاژ کنید.

گام ۵: پس از تعویض باتری، عملکرد صحیح کلید هوشمند را بررسی کنید (اطمینان حاصل کنید که با فشار دادن هر یک از دکمه‌های کلید هوشمند، چراغ روی کلید روشن می‌شود). اگر کلید هوشمند نمی‌تواند به درستی کار کند، با نمایندگی مجاز مدیران خودرو تماس حاصل نمایید.

#### حفاظت از محیط زیست

باتری لیتیومی مصرف شده نباید همانند زباله‌های خانگی معمولی دفع شود. ضایعات این نوع باتری باید بر اساس مقررات محلی و شرایط مندرج در قوانین زیست‌محیطی امحا شود.

#### مطالعه

- از قرارگیری صحیح قطب‌های مثبت و منفی باتری در جای خود اطمینان حاصل کنید.
- نوع باتری کلید هوشمند: باتری لیتیومی مدل 3V-CR2032

### احتیاط

- فقط از باتری با نوع توصیه شده توسط شرکت مدیران خودرو استفاده نمایید.
- در زمان نصب مراقب باشید تا ترمینال‌ها و الکترودهای باتری خم نشوند.
- در زمان تعویض باتری باید دست شما خشک و عاری از هر گونه رطوبت باشد.
- از لمس باتری با دست روغنی خودداری کنید زیرا ممکن است سبب ایجاد خوردگی در باتری شود.
- از تماس و یا دست‌کاری قطعات کیت الکترونیکی کلید هوشمند اجتناب کنید، زیرا باعث ایجاد اختلال در کارکرد آن خواهد شد.
- تعویض باتری کلید هوشمند نیاز به کمی دقت و ظریف‌کاری دارد و اگر خودتان اقدام به این کار کنید، ممکن است به کلید آسیب وارد شود. لذا توصیه می‌شود تعویض باتری را توسط نمایندگی مجاز مدیران خودرو انجام دهید.

### هشدار

نسبت به بلعیده شدن باتری تعویض شده یا سایر قطعات کلید هوشمند توسط کودکان مراقبت ویژه‌ای داشته باشید. چرا که ممکن است باعث آسیب‌دیدگی جدی و یا حتی مرگ کودکان شود.

## برد موثر کلید هوشمند (در صورت تجهیز)

محدوده شناسایی کلید هوشمند

**محدوده استارت زدن یا تغییر وضعیت کلید استارت موتور**

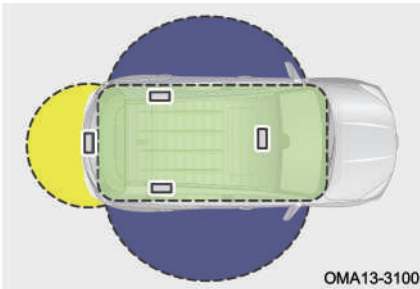

وقتی که کلید هوشمند در محدوده اثر آنتن جلویی داخل کابین قرار دارد، خودرو را می‌توان استارت زد و یا وضعیت کلید استارت را تغییر داد.

**محدوده باز و بسته کردن قفل درب‌ها**

وقتی که کلید هوشمند در محدوده اثر آنتن درب‌ها قرار دارد، درب‌های خودرو را می‌توان قفل/باز کرد.

**محدوده باز کردن درب صندوق**

وقتی که کلید هوشمند در محدوده اثر آنتن بیرونی درب صندوق قرار دارد، درب صندوق را می‌توان باز کرد.

در شرایط زیر ممکن است سیستم به درستی کار نکند، حتی اگر کلید هوشمند در محدوده اثر آنتن‌ها (محدوده شناسایی کلید) قرار داشته باشد:

۱. کلید هوشمند در داخل صندوق عقب قرار داشته باشد.
۲. در زمان قفل کردن، کلید هوشمند به شیشه درب یا سقف خیلی نزدیک باشد.
۳. قرار گرفتن کلید هوشمند در مجاورت تجهیزات برقی با میدان مغناطیسی قوی.

### مطالعه

آنتن‌های سیستم ورود و استارت بدون کلید، کلیدهای هوشمند را در شعاع حدوداً ۱/۵ متری خود می‌توانند شناسایی کنند. بنابراین زمانی که قصد ورود به خودرو یا کار با کلید استارت موتور را دارید، اطمینان حاصل کنید که فاصله بین کلید هوشمند و آنتن مربوط به همان عملکرد، در این محدوده قرار دارد.

محدوده تشخیص خودکار کلید هوشمند

**ناحیه روشن شدن هوشمند چراغ‌های پیشواز**

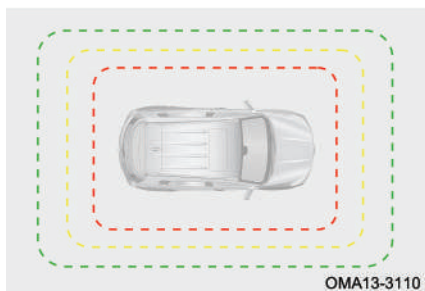

ضمن همراه داشتن کلید هوشمند اگر به خودرو نزدیک شوید، در این ناحیه چراغ‌های پیشواز به طور خودکار روشن می‌شوند.

**ناحیه قفل شدن درب‌ها**

ضمن همراه داشتن کلید هوشمند اگر خودرو را ترک کنید، در این ناحیه درب‌های خودرو به طور خودکار قفل می‌شوند.

**ناحیه باز شدن درب‌ها**

ضمن همراه داشتن کلید هوشمند اگر به خودرو نزدیک شوید، در این ناحیه قفل درب‌های خودرو به طور خودکار باز می‌شوند.

**مطالعه**

- خودرو را زمانی ترک کنید که هر چهار درب جانبی خودرو و درب صندوق عقب بسته شده باشند، در غیر این صورت عملکرد تشخیص خودکار کلید هوشمند به درستی کار نخواهد کرد.
- به علت تاثیرپذیری کلید هوشمند از امواج محیط اطراف ممکن است در برخی موارد عملکردهایی مانند ورود بدون کلید، کلید استارت موتور، چراغ پیشواز، باز شدن قفل درب‌ها در زمان نزدیک شدن به خودرو و قفل شدن درب‌ها در زمان دور شدن از خودرو با اختلال همراه شوند. در صورت غیرعادی شدن این عملکردها، از روش‌های دیگر برای قفل کردن/ باز کردن یا روشن کردن خودرو استفاده کنید (مانند باز کردن با کلید مکانیکی یا استفاده از ریموت کنترل).



### سیستم ایموبلایزر

#### سیستم ضدسرقت موتور

ریموت کنترل / کلید هوشمند خودرو دارای یک تراشه فرستنده در ساختار داخلی خود هستند، چنانچه ریموت کنترل / کلید هوشمند به واحد کنترل ایموبلایزر معرفی نشده باشند، این تراشه الکترونیکی اجازه روشن شدن موتور را نخواهد داد.

در شرایط زیر ممکن است سیستم ایموبلایزر به درستی کار نکند:

۱. اگر ریموت کنترل / کلید هوشمند در تماس با اشیاء فلزی باشد.

۲. اگر سیستم ایموبلایزر دستکاری شده باشد.

۳. ریموت کنترل / کلید هوشمند متعلق به خودروی دیگر (که دارای تراشه فرستنده است) در نزدیکی یا تماس با کلید خودروی شما قرار گرفته باشد.

#### 👁️ احتیاط

- به هیچ عنوان معرفی ریموت کنترل / کلید هوشمند را به افراد غیرمجاز نسپارید، چرا که ممکن است کارکرد عادی سیستم ایموبلایزر دچار اختلال شود.
- اگر استارت به طور نرمال کار می‌کند ولی موتور نمی‌تواند روشن شود، یکی از علت‌های ممکن مختل شدن سیستم ایموبلایزر و عدم کارکرد صحیح آن می‌تواند باشد. در این شرایط فوراً جهت بازدید و تعمیر سیستم ضدسرقت موتور با نمایندگی مجاز مدیران خودرو تماس بگیرید.

#### سیستم دزدگیر

زمانی که دزدگیر خودرو در وضعیت فعال قرار دارد، در صورت تشخیص یک ورود غیرمجاز به داخل خودرو، سیستم دزدگیر اقدام به فعال کردن آژیر و روشن و خاموش کردن چراغ‌های راهنما خواهد کرد تا بدین‌وسیله مالک خودرو را از موضوع سرقت مطلع سازد.

مطالعه 

- چنانچه درب‌های خودرو توسط کلید مکانیکی قفل شوند، سیستم دزدگیر نمی‌تواند در وضعیت فعال قرار بگیرد. لذا توصیه می‌شود درب‌های خودرو را با استفاده از ریموت کنترل/ کلید هوشمند قفل کنید.
- پس از قفل شدن درب‌ها توسط ریموت کنترل/ کلید هوشمند، اگر درب راننده با استفاده از کلید مکانیکی از حالت قفل خارج شده و سپس باز شود، آژیر دزدگیر فعال خواهد شد.
- برای جلوگیری از سرقت خودرو و به صدا در آمدن ناخواسته آژیر دزدگیر، قبل از ترک خودرو مطمئن شوید که کسی در داخل خودرو نمانده باشد و کلیه درب‌ها و شیشه‌ها به درستی بسته باشند و سیستم دزدگیر خودرو در وضعیت آماده به کار قرار گرفته باشد.
- زمانی که دزدگیر خودرو در وضعیت آماده به کار قرار دارد، چنانچه دکمه بازکن روی ریموت کنترل/ کلید هوشمند فشرده شود و یا خودرو روشن شود، سیستم دزدگیر غیرفعال خواهد شد.

**ورود بدون کلید (در صورت تجهیز)**

**باز کردن قفل درب‌ها**

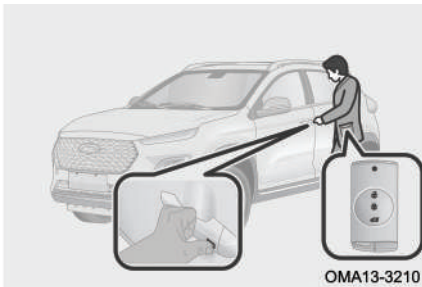

روش ۱: زمانی که کلید هوشمند را به همراه دارید، سوئیچ روی دستگیره درب را فشار دهید. سیستم پس از شناسایی و تایید خودکار مجاز بودن کلید، اقدام به باز کردن قفل درب‌ها خواهد کرد.

روش ۲: ضمن همراه داشتن کلید هوشمند به خودرو نزدیک شوید. سیستم پس از شناسایی و تایید خودکار مجاز بودن کلید، اقدام به روشن کردن چراغ‌های پیشواز کرده و قفل درب‌ها را باز خواهد کرد.

### قفل کردن دربها

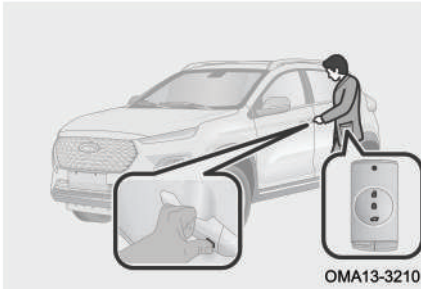

روش ۱: زمانی که کلید هوشمند را به همراه دارید، سوئیچ روی دستگیره درب را فشار دهید. سیستم پس از شناسایی و تایید خودکار مجاز بودن کلید، اقدام به قفل کردن دربها خواهد کرد.

روش ۲: ضمن همراه داشتن کلید هوشمند به خودرو نزدیک شوید. سیستم پس از شناسایی و تایید خودکار مجاز بودن کلید، اقدام به قفل کردن دربها خواهد کرد.

### مطالعه

- قابلیت قفل/ باز کردن قفل دربها به روش تشخیص خودکار کلید، نیاز به تنظیم شدن از طریق سیستم صوتی و تصویری دارد (برای اطلاع از جزئیات کار به بخش «سیستم صوتی و تصویری و سرگرمی» در ادامه همین فصل مراجعه کنید).
- چنانچه خودرو به مدت ۳ روز در وضعیت قفل باقی مانده باشد، قابلیت قفل/ باز کردن قفل دربها به روش تشخیص خودکار کلید غیرفعال می‌شود. برای اجرایی شدن مجدد این قابلیت باید موتور یک بار روشن شود.

### احتیاط

- کلید هوشمند را در مجاورت وسایلی مانند ماوس بی سیم کامپیوتر، موبایل و نظایر آن قرار ندهید، چرا که ممکن است قابلیت‌های تشخیص و قفل/ باز کردن آن کار نکند.
- قابلیت قفل کردن قفل درب‌ها به روش تشخیص خودکار کلید هوشمند فقط در صورتی اجرا می‌شود که کلید استارت موتور خاموش باشد، تمامی درب‌های جانبی و درب صندوق به طور کامل بسته باشند و کلید هوشمند در داخل خودرو قرار نداشته باشد.
- پس از ترک کردن خودرو و بستن کلیه درب‌های جانبی و درب صندوق، اگر کلید هوشمند در داخل خودرو جا مانده باشد و یا این که در محدوده ۲/۵ متری پیرامون خودرو قرار نداشته باشد، قابلیت قفل کردن کلید هوشمند از طریق تشخیص خودکار کلید اجرا نخواهد شد.
- اگر کلید هوشمند در حدود ۲/۵ متر از خودرو دور شود و چراغ‌های راهنما چشمک زنند و بوق هم به صدا در نیاید (دزدگیر به حالت آماده به کار نرود)، در این شرایط قفل بودن خودرو را بررسی کنید تا از عملکرد نادرست سیستم و باز شدن ناخواسته قفل درب‌ها جلوگیری کرده باشید.
- پس از فعال شدن قابلیت تشخیص کلید هوشمند اگر کلید هم‌چنان در نزدیکی خودرو باقی بماند، خودرو پس از ۱۵ دقیقه به طور خودکار قفل خواهد شد. اگر کلید برای یک ۱۵ دقیقه دیگر در کنار خودرو بماند، به منظور صرفه‌جویی در مصرف انرژی باتری، قابلیت تشخیص کلید هوشمند به طور موقتی غیرفعال خواهد شد و در صورتی مجدداً فعال می‌شود که یکی از درب‌های جانبی خودرو یا درب صندوق باز و سپس کلیه درب‌ها بسته شوند.

## سیستم دزدگیر خودرو

### عملکرد دزدگیر

#### ■ آماده به کار شدن سیستم دزدگیر:

کلید استارت را خاموش کنید، کلید درب‌ها و درب صندوق را ببندید. دکمه قفل کن ریموت کنترل / کلید هوشمند را فشار دهید و یا این که ضمن همراه داشتن کلید هوشمند، دکمه روی دستگیره درب را فشار دهید یا از خودرو دور شوید، تا درب‌ها به طور خودکار قفل شوند. اکنون سیستم دزدگیر خودرو فعال شده و در حالت آماده به کار قرار دارد.

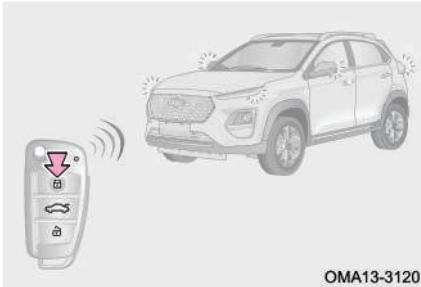

#### ■ نشانه‌های فعال شدن سیستم دزدگیر: یک

بار روشن و خاموش شدن چراغ‌های راهنما و یک بار به صدا در آمدن آژیر دزدگیر.

#### ■ نشانه‌های فعال نشدن سیستم دزدگیر: دو

بار چشمک زدن چراغ‌های راهنما و به صدا در نیامدن آژیر دزدگیر.

#### ■ فعال شدن مجدد دزدگیر به طور خودکار

پس از خارج شدن خودرو از وضعیت دزدگیر، چنان‌چه در عرض ۳۰ ثانیه هیچ‌یک از درب‌های جانبی یا درب صندوق باز و بسته نشوند، درب‌ها به طور خودکار قفل شده و سیستم دزدگیر بار دیگر فعال خواهد شد.

**مطالعه** 

- نحوه اعلام هشدار سیستم دزدگیر از طریق سیستم صوتی و تصویری نیز قابل تنظیم است. جهت اطلاع از جزییات کار به بخش «سیستم صوتی و تصویری و سرگرمی» در ادامه همین فصل مراجعه کنید.
- پس از غیرفعال شدن دزدگیر اگر یکی از درب‌های جانبی یا درب صندوق باز شوند، فعال شدن مجدد دزدگیر به طور خودکار مقدور نخواهد بود.

**احتیاط** 

- اگر کلید استارت در موقعیت OFF یا خاموش قرار نداشته باشد، دزدگیر نمی‌تواند فعال شود.
- اگر چهار درب جانبی خودرو بسته باشد و درب صندوق به طور کامل بسته نشده باشد، قفل مرکزی درب‌ها را قفل می‌کند ولی دزدگیر فعال نخواهد شد.
- اگر درب صندوق بسته باشد و یکی از درب‌های جانبی به طور کامل بسته نباشد، قفل مرکزی ابتدا درب‌ها را قفل می‌کند ولی بلافاصله مجدداً از حالت قفل خارج کرده و دزدگیر فعال نخواهد شد.

**غیرفعال شدن دزدگیر**

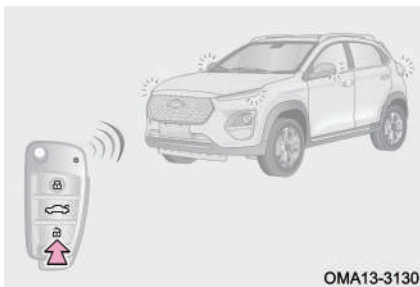

اگر دکمه بازکن ریموت کنترل / کلید هوشمند را فشار دهید و یا این که ضمن همراه داشتن کلید هوشمند به خودرو نزدیک شوید و یا سوئیچ روی دستگیره درب را فشار دهید، سیستم به طور خودکار معتبر بودن کلید را تشخیص می‌دهد و قفل درب‌ها به طور خودکار باز می‌شود و خودرو از حالت دزدگیر خارج خواهد شد.

نشانه‌های غیرفعال شدن دزدگیر: دو بار روشن و خاموش شدن چراغ‌های راهنما.

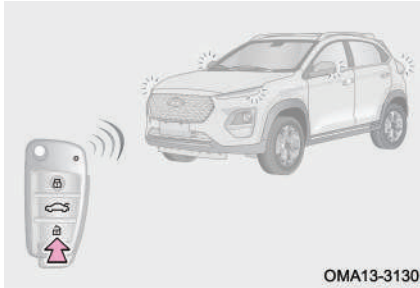

**حالت اعلام هشدار سیستم دزدگیر**

اگر در خودرویی که در وضعیت دزدگیر قرار دارد، وقوع یک ورود غیرمجاز تشخیص داده شود (مثلا اگر یکی از درب‌های جانبی خودرو یا درب صندوق به صورت غیرمجاز باز شود)، دزدگیر وارد حالت اعلام هشدار خواهد شد. در این وضعیت آژیر به صدا در آمده و چراغ‌های راهنما روشن و خاموش خواهند شد.

در زمان فعال بودن آژیر اگر دکمه بازکن روی ریموت کنترل / کلید هوشمند را فشار دهید و یا اگر کلید استارت را روشن کنید، حالت اعلام هشدار غیرفعال خواهد شد.

### **پیدا کردن محل خودرو با استفاده از کلید هوشمند (در صورت تجهیز)**

اگر دکمه قفل‌کن کلید هوشمند را در عرض چند ثانیه دو بار متوالی فشار دهید، بوق خودرو ۶ بار به صدا در می‌آید و هم‌زمان چراغ‌های راهنما ۱۰ بار روشن و خاموش می‌شوند. بدین طریق خودروی خود را به راحتی می‌توانید پیدا کنید.

### **استارت خودرو از راه دور (در صورت تجهیز)**

زمانی که خودرو خاموش بوده و در وضعیت قفل قرار دارد و به شرط آن که کلید هوشمند در داخل خودرو وجود نداشته باشد، دکمه قفل‌کن روی کلید هوشمند را فشار داده و به مدت چند ثانیه نگه دارید تا خودرو به صورت از راه دور استارت بزند، هم‌زمان سیستم تهویه مطبوع خودرو نیز به طور خودکار روشن می‌شود. خودرو ۱۰ دقیقه پس از روشن شدن به روش از راه دور، به طور خودکار خاموش می‌شود.



مطالعه 

- هنگام استارت خودرو از راه دور، هیچ‌کس از جمله راننده نباید در داخل خودرو باشد.
- فاصله بین خودرو با کلید هوشمند در زمان استارت از راه دور نباید بیش‌تر از برد موثر کلید هوشمند باشد.
- خودرو پس از روشن شدن از طریق استارت از راه دور به مدت ۱۰ دقیقه روشن می‌ماند، استارت از راه دور دو بار قابل انجام دادن است. اگر هر دو فرصت استارت از راه دور استفاده شده است، برای انجام مجدد استارت از راه دور باید کلید استارت یک بار روشن شود.
- پس از روشن شدن خودرو به صورت از راه دور، برخی از امکانات قابل استفاده نخواهند بود (مانند دسته چراغ و راهنما، دسته برف پاک‌کن و سیستم صوتی و تصویری)، برای خارج شدن از وضعیت کنترل از راه دور و بازگشت به وضعیت عادی، ضمن به همراه داشتن کلید هوشمند، پدال ترمز را فشار دهید.

## ۲-۳ قفل درب‌ها

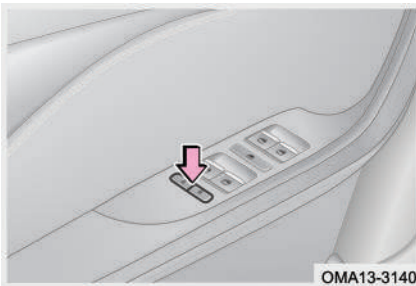
### کلید قفل درب‌ها



- زمانی که درب‌ها قفل هستند، دکمه "  " را فشار دهید تا باز شوند.
- زمانی که قفل درب‌ها باز است، دکمه "  " را فشار دهید تا قفل شوند.

مطالعه 

اگر هر چهار درب خودرو بسته باشند، زمانی که سرعت خودرو به بالاتر از 15km/h برسد، درب‌ها به طور خودکار قفل خواهند شد. فعال شدن این قابلیت نیاز به تنظیم از طریق سیستم صوتی و تصویری دارد. جهت اطلاع از جزئیات کار به بخش «سیستم صوتی و تصویری و سرگرمی» در ادامه همین فصل مراجعه کنید.



### باز کردن درب‌ها توسط دستگیره داخلی

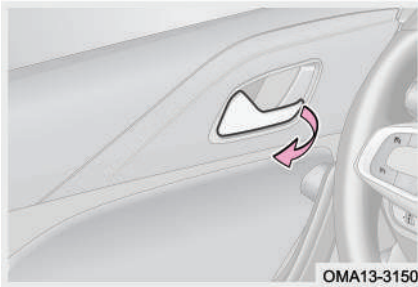

اگر درب‌ها قفل نشده است، دستگیره داخلی را یک بار بکشید تا درب باز شود. اگر درب قفل باشد، دستگیره داخلی را یک بار بکشید تا درب از حالت قفل خارج شود، سپس دستگیره را یک بار دیگر بکشید تا درب باز شود.

### کلید مکانیکی قفل درب

اگر باتری خودرو خالی و یا ضعیف شده باشد، دیگر نمی‌توان درب‌ها را به طور الکترونیکی باز/ قفل کرد. در صورت پیش آمدن این وضعیت برای باز/ قفل کردن درب‌ها می‌توان از کلید مکانیکی استفاده نمود.

### باز کردن و قفل کردن درب راننده به طور دستی

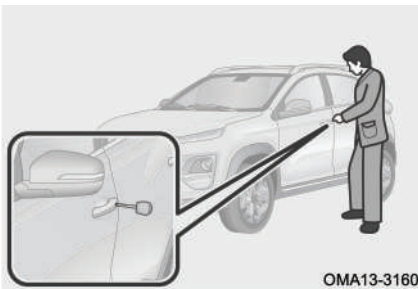

گام ۱: کلید مکانیکی را به سوراخ واقع در زیر کاور دستگیره وارد نکنید. کلید را به سمت بالا بچرخانید تا کاور جدا شود.  
گام ۲: کلید مکانیکی را به سوراخ قفل درب راننده وارد کنید. برای قفل کردن درب کلید را در جهت عقربه‌های ساعت بچرخانید و برای باز کردن قفل درب، کلید مکانیکی را در خلاف جهت عقربه‌های ساعت بچرخانید.

### قفل کردن درب جلو راست / درب‌های عقب به طور دستی



گام ۱: درب جلو راست / درب‌های عقب را باز کنید و با نوک کلید مکانیکی شستی قفل درب را در خلاف جهت عقربه‌های ساعت بچرخانید تا قفل درب جلو راست / درب‌های عقب فعال شود.

گام ۲: حال درب جلو راست / درب‌های عقب را ببندید. جهت حصول اطمینان از قفل شدن درب، دستگیره بیرونی درب را یک بار بکشید.

#### مطالعه

- در صورت مواجه شدن با مشکل عدم باز شدن و قفل شدن درب به طور الکترونیکی، در اولین فرصت جهت بازدید و رفع ایراد به یکی از نمایندگی‌های مجاز مدیران خودرو مراجعه کنید.
- در صورت استفاده از کلید مکانیکی، جهت حصول اطمینان از موفقیت‌آمیز بودن عملیات، تک‌تک درب‌ها را با کشیدن دستگیره بیرونی مجدداً تست کنید. در صورت وجود مشکل در قفل شدن درب‌ها، هر چه سریع‌تر به نمایندگی مجاز مدیران خودرو مراجعه کنید.

### قفل کودک درب‌های عقب

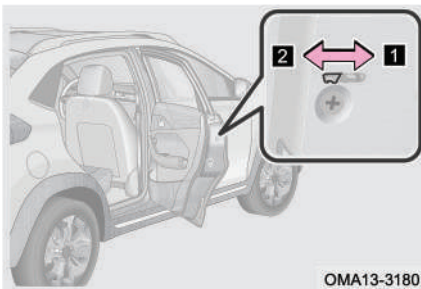

۱ برای فعال کردن قفل کودک درب عقب، زبانه قفل را در جهت فلش شماره ۱ بکشید.

۲ برای باز کردن قفل کودک درب عقب، زبانه قفل را در جهت فلش شماره ۲ بکشید.

**! هشدار**

- مکانیزم قفل کودک درب‌های عقب از سیستم قفل مرکزی مجزا و متفاوت می‌باشد و نباید به عنوان جایگزینی برای سیستم قفل مرکزی تلقی شود.
- قبل از شروع رانندگی از قفل بودن تمامی درب‌ها اطمینان حاصل کنید.
- چنانچه کودکی در صندلی عقب خودرو نشسته است، جهت جلوگیری از باز شدن ناخواسته درب در حین رانندگی، حتما قفل کودک را فعال کنید.
- جهت جلوگیری از محبوس شدن سرنشینان خودرو در زمان تصادف، به یاد داشته باشید که اگر قفل کودک فعال باشد، درب عقب فقط از سمت بیرون قابل باز شدن می‌باشد.
- اگر خودرو در هوای گرم متوقف شده و تمامی درب‌ها و شیشه‌ها بسته‌اند، به هیچ عنوان کودکان و حیوانات خانگی را تنها در داخل خودرو رها نکنید. چرا که دمای بالا می‌تواند باعث آسیب‌دیدگی و یا حتی مرگ آن‌ها در زمان کوتاه شود.

### ۳-۳ شیشه درب‌ها

#### شیشه بالابرها

کلید شیشه بالابر برقی (در صورت تجهیز)

کلید شیشه بالابرهای برقی پس از روشن شدن کلید استارت موتور قابل استفاده می‌باشد:

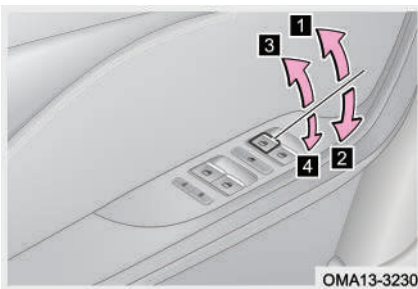

۱ کلید را به سمت بالا بکشید و نگه دارید تا شیشه شروع به بالا رفتن کند؛ هر زمان که کلید را رها کنید، بالا رفتن شیشه متوقف خواهد شد.

۲ کلید را به سمت پایین فشار دهید و نگه دارید تا شیشه شروع به پایین رفتن کند؛ هر زمان که کلید را رها کنید، پایین رفتن شیشه

متوقف خواهد شد.

**۳** اگر کلید را به سمت بالا کشیده و رها کنید، شیشه به طور خودکار بالا خواهد رفت؛ با فشار مجدد بر روی کلید بالا رفتن خودکار شیشه متوقف خواهد شد.

**۴** اگر کلید را به سمت پایین فشار داده و رها کنید، شیشه به طور خودکار پایین خواهد رفت، با فشار مجدد بر روی کلید، پایین رفتن خودکار شیشه متوقف خواهد شد.

#### مطالعه

- در لحظه استارت زدن، بالا یا پایین رفتن شیشه غیر قابل اجرا می‌شود تا جریان برق مورد نیاز برای استارت موتور تامین شود.
- تا ۲ دقیقه پس از خاموش شدن کلید استارت موتور و به شرط آن که درب جلو در این مدت باز نشود، هم‌چنان می‌توان از شیشه بالابر استفاده نمود.
- اگر خودرو را به مدت طولانی در هوای سرد پارک کرده باشید، هنگام به کارگیری کلیدهای شیشه بالابر ممکن است شیشه‌ها نتوانند به طور کامل باز یا بسته شوند. در این گونه شرایط کلید را برای مدتی رها کرده و سپس مجدداً کار با کلید را از سر بگیرید و باز و بسته کردن شیشه را ۳ تا ۵ بار تکرار کنید تا زمانی که عملکرد شیشه به حالت عادی بازگردد.

**هشدار !**

- اگر خودرو را به مدت طولانی در هوای سرد پارک کرده باشید، هنگام به کارگیری کلیدهای شیشه بالابر ممکن است شیشه‌ها نتوانند به طور کامل باز یا بسته شوند. در این گونه شرایط کلید را برای مدتی رها کرده و سپس مجدداً کار با کلید را از سر بگیرید و باز و بسته کردن شیشه را ۳ تا ۵ بار تکرار کنید تا زمانی که عملکرد شیشه به حالت عادی بازگردد.
- به منظور پیش‌گیری از جراحتهای فردی، مسوولیت یادآوری نحوه استفاده از کلیدهای شیشه بالابر به سرنشینان و همچنین جلوگیری از سوءاستفاده کودکان از شیشه بالابرها بر عهده راننده است. توصیه می‌شود هنگام ترک خودرو از خاموش بودن کلید استارت موتور و بسته بودن شیشه‌های خودرو اطمینان حاصل کنید.
- هنگام بستن شیشه‌ها احتیاط کنید، عدم دقت می‌تواند باعث آسیب دیدگی جدی سرنشینان شود. به ویژه در مدل‌هایی که به قابلیت برگشت خودکار شیشه مجهز نیستند، هنگام بالا رفتن شیشه‌ها ممکن است اعضا بدن سرنشینان در لابه‌لای شیشه گیر کرده و منجر به جراحتهای شود. در مدل‌های مجهز به قابلیت برگشت خودکار با این که این قابلیت می‌تواند در شرایطی از اعضا بدن سرنشینان محافظت کند، با این حال احتمال دارد این قابلیت در قبال اعضا و اجسام نازک و ضعیف فعال نشود که می‌تواند باعث جراحتهای جدی شود.

**کلید قفل شیشه بالابر سرنشینان**

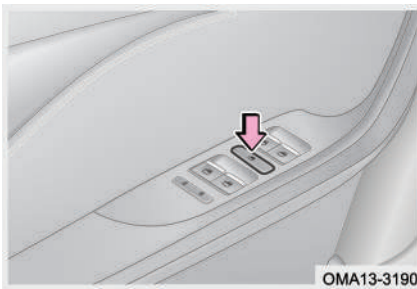

کلید قفل شیشه بالابرها "🔒" را فشار دهید تا چراغ زمینه آن روشن شود. با این کار کلید شیشه بالابر واقع بر روی درب سرنشینان غیرفعال می‌شود. در این وضعیت فقط از طریق کلیدهای روی درب راننده می‌توان شیشه سایر درب‌ها را باز و بسته نمود (در صورتی که کودکان جزو سرنشینان خودرو باشند، استفاده

از این کلید توصیه می‌شود). برای لغو این حالت کلید را مجدداً فشار دهید، چراغ زمینه کلید نیز خاموش خواهد شد.

### **کنترل شیشه بالابرها از راه دور (در صورت تجهیز)**

#### **پایین آمدن شیشه‌ها با کنترل از راه دور**

زمانی که کلید استارت موتور خاموش است، کلیه درب‌های خودرو را ببندید و دکمه بازکن روی ریموت کنترل/کلید هوشمند را فشار داده و حداقل به مدت ۱/۵ ثانیه نگه دارید، شیشه هر چهار درب خودرو باز خواهند شد. در حین باز شدن شیشه‌ها چنانچه دکمه بازکن کلید هوشمند را رها کنید و یا یکی از درب‌های خودرو را باز کنید، باز شدن شیشه‌ها متوقف خواهد شد.

#### **مطالعه**

در طول اجرای باز کردن شیشه‌ها به روش کنترل از راه دور، دکمه بازکن ریموت کنترل/کلید هوشمند را فشار داده و نگه دارید. اگر سیگنال کلید هوشمند به علت هر گونه تداخل (مانند حرکت دست یا مزاحمت امواج الکترومغناطیسی) قطع شود، باز شدن شیشه‌ها متوقف خواهد شد.

#### **■ بالا رفتن شیشه‌ها با کنترل از راه دور (در مدل‌های مجهز به قابلیت برگشت خودکار شیشه)**

زمانی که کلید استارت موتور خاموش است و هر چهار درب خودرو بسته شده‌اند، اگر دکمه قفل‌کن روی کلید هوشمند یا دکمه روی دستگیره درب را فشار دهید، خودرو وارد وضعیت آماده به کار دزدگیر شده و شیشه هر چهار درب خودرو به طور خودکار بسته خواهند شد. در حین بسته شدن شیشه‌ها چنانچه هر کدام از دکمه‌های بازکن یا قفل‌کن کلید هوشمند و یا دکمه روی دستگیره درب را فشار دهید، بالا رفتن شیشه‌ها متوقف خواهد شد.

**هشدار** 

در زمان بستن شیشه‌ها با روش کنترل از راه دور باید خودرو تحت نظر شما بوده و آن را به طور کامل ببینید تا احتمالا اعضا بدن کسی در بین شیشه‌ها گیر نکند. پس از اتمام کار و قبل از دور شدن از خودرو از خاموش بودن کلید استارت و بسته بودن شیشه کلیه درب‌ها اطمینان حاصل کنید.

■ **بالا رفتن شیشه‌ها از طریق دکمه روی دستگیره (در مدل‌های فاقد قابلیت برگشت خودکار شیشه)**

هنگام قفل کردن خودرو توسط دکمه روی دستگیره درب اگر دکمه را به حالت فشرده نگه دارید، شیشه‌ها بسته خواهند شد. در هر لحظه‌ای که دکمه را رها کنید، بالا رفتن شیشه‌ها متوقف خواهد شد.

**عملکرد محافظت در برابر داغ شدن**

در صورت استفاده مداوم از شیشه بالابر، عملکرد محافظت در برابر داغ شدن، کارکرد کلید مربوط به آن شیشه بالابر را متوقف می‌کند تا از موتور شیشه بالابر محافظت شود. پس از بازگشت دمای موتور شیشه بالابر به حالت عادی، مجدداً عملکرد عادی کلید بازیابی خواهد شد. اجرای این عملکرد تاثیری بر روی کارکرد عادی سایر شیشه بالابرها نمی‌گذارد.

**احتیاط** 

در زمان بالا بردن خودکار شیشه با روش کنترل از راه دور مطمئن شوید که مانعی در مقابل حرکت شیشه قرار نداشته باشد. در صورتی که شیشه به علت اجرای قابلیت برگشت خودکار شیشه به سمت پایین برود، صدای بوق و روشن شدن چراغ‌ها، بسته نشدن کامل شیشه‌ها را اعلام خواهد کرد.

**عملکرد برگشت خودکار (در صورت تجهیز)**

■ **برگشت خودکار شیشه**

● چنانچه عملکرد برگشت خودکار شیشه کارکرد عادی خود را داشته باشد، در زمان بالا رفتن

شیشه به طور خودکار و یا به روش کنترل از راه دور، اگر مانعی در مقابل شیشه وجود داشته باشد و مقاومت مانع بیش تر از یک حد معین باشد، بالا رفتن شیشه متوقف شده و مقداری به عقب باز خواهد گشت. برای این که بتوانید شیشه را ببندید، ابتدا مانع را بردارید و سپس مجدداً کلید شیشه بالابر را فعال کنید.

● این ویژگی شیشه بالابر در زمانی که شیشه در آستانه بسته شدن کامل قرار دارد، مانع را نمی تواند تشخیص دهد. بنابراین گیر کردن اجسام خیلی نازک در لابه لای شیشه در زمان بالا رفتن ممکن است نتواند باعث فعال شدن این قابلیت شود.

### ■ معرفی موقعیت شیشه به طور دستی

اگر عملکردهای بالا رفتن خودکار شیشه و برگشت خودکار شیشه به طور عادی کار نمی کنند، مراحل زیر را برای فعال سازی مجدد آن ها انجام دهید. اطمینان حاصل کنید که در طول انجام عملیات معرفی موقعیت، مانعی در مقابل حرکت شیشه وجود ندارد.

۱. کلید استارت موتور را روشن کنید.
۲. کلید شیشه بالابر را بالا کشیده و نگه دارید (حداقل به مدت ۲ ثانیه) تا شیشه به طور کامل بسته شود.
۳. کلید را رها کنید.
۴. کلید شیشه بالابر را فشار دهید و نگه دارید (حداقل به مدت ۲ ثانیه) تا شیشه به طور کامل باز شود.
۵. کلید را رها کنید.
۶. عملکرد بالا رفتن خودکار شیشه را اجرا کنید (کلید را یک بار بالا کشیده و رها کنید).
۷. اگر شیشه نتواند به طور خودکار بسته شود، مراحل فوق را مجدداً تکرار کنید.

اگر تنظیمات مربوط به موقعیت شیشه ها از حافظه سیستم پاک شده است، از طریق عملکرد بستن شیشه ها با استفاده از روش کنترل از راه دور می توان مجدداً تنظیمات را بازیابی نمود. با انجام این کار ابتدا شیشه باز شده و به پایین ترین موقعیت خود می رود و سپس بسته شده



و به بالاترین موقعیت خود خواهد رفت. اگر شیشه به طور عادی بسته شود یعنی تنظیمات موفقیت‌آمیز بوده است.

#### مطالعه

اگر عملکرد بالا رفتن خودکار شیشه بتواند اجرا شود، به معنای این است که عملیات تعریف موقعیت‌های شیشه با موفقیت صورت پذیرفته است.

#### احتیاط

- همواره در هنگام بسته شدن شیشه مسیر حرکتی آن را از وجود مانع خالی کنید، حتی اگر سیستم مجهز به قابلیت برگشت خودکار شیشه باشد. چرا که اگر مانعی نازک در مسیر حرکت شیشه قرار بگیرد و سیستم قادر به شناسایی آن نباشد، عملکرد برگشت خودکار شیشه فعال نخواهد شد. اگر دست یا انگشت کسی گیر بیفتد، جراحات بسیار جدی ایجاد خواهد شد.
- برای تست قابلیت برگشت خودکار شیشه‌ها، به هیچ عنوان از اعضای بدن خود به طور خواسته به عنوان مانع استفاده نکنید.
- عملکردهای برگشت خودکار شیشه، بسته شدن شیشه به روش کنترل از راه دور و بالا رفتن خودکار شیشه تنها زمانی می‌تواند به طور عادی صورت پذیرند که معرفی موقعیت شیشه با موفقیت انجام گرفته باشد.
- اگر کابل باتری باز شده و دوباره وصل شود، قابلیت‌های بالا رفتن خودکار شیشه و برگشت خودکار شیشه غیرفعال خواهند شد و باید آن‌ها را مجدداً فعال کنید.
- قابلیت برگشت خودکار شیشه یک ویژگی ایمنی است. از اجسام و ابزار مختلف و روش‌های غیرعادی و یا اعضای بدن خود برای تست کردن این ویژگی استفاده نکنید. در غیر این صورت منجر به خرابی مکانیزم شیشه بالابر و یا مصدومیت افراد خواهد شد.
- برای محافظت از سیستم شیشه بالابر و جلوگیری از خطرات احتمالی ایمنی، عملکردهای برگشت خودکار شیشه و بالا رفتن خودکار شیشه در برخی شرایط متوقف می‌شوند. البته در این شرایط شیشه‌ها را به طور معمولی می‌توان باز و بسته کرد. بعد از تعریف کردن عملکرد برگشت خودکار شیشه، عملکرد شیشه بالابر درب مربوطه به حالت عادی باز خواهد گشت.

### ■ لغو شدن قابلیت برگشت خودکار شیشه

اگر در زمان بالا رفتن شیشه دو بار متوالی جلوی شیشه مانعی قرار گیرد، سیستم شیشه بالابر بسته شدن شیشه را متوقف کرده و عملکرد برگشت خودکار شیشه لغو خواهد شد. بدون توجه به این که شیشه در حال حرکت است یا خیر، واحد کنترل شیشه بالابر جریان برق را قطع خواهد کرد. موقعیت محاسبه شده برای شیشه از طرف سیستم شیشه بالابر خارج از محدوده تلقی خواهد شد.

### ۴-۳ سانروف (در صورت تجهیز)

#### نحوه استفاده از سانروف

راههای گوناگونی برای باز کردن/ بستن سانروف وجود دارد که از جمله آنها استفاده از کلید سانروف می باشد.

#### کلید سانروف

زمانی که شیشه سانروف بسته است، کلید "☞" را فشار دهید تا شیشه سانروف به صورت نیمه باز بلند شود.

زمانی که شیشه سانروف به صورت نیمه باز بلند شده است، کلید "☞" را فشار دهید تا شیشه سانروف بسته شود.

زمانی که شیشه سانروف به صورت نیمه باز بلند شده است، کلید "☞" را فشار دهید تا شیشه سانروف باز شود.

زمانی که شیشه سانروف باز است، کلید "☞" را فشار دهید تا شیشه سانروف بسته شود.



OMA13-3240

### ● احتیاط

- چنانچه عملکرد برگشت خودکار سانروف از کار بیفتد، احتمالا موقعیت‌های اولیه سانروف از حافظه پاک شده است. در این صورت باید سانروف کالیبره شود.
- اگر سانروف هیچ‌گونه عکس‌عملی در برابر به کارگیری کلیدها نداشته باشد، نیاز به کالیبره شدن دارد.
- اگر سانروف یخ زده باشد و یا با برف پوشیده شده باشد، باز کردن اجباری سانروف باعث آسیب دیدن شیشه و موتور سانروف خواهد شد.
- پس از بارندگی آب‌های باقی‌مانده در بین اجزای سانروف را تا قبل از باز کردن سانروف جهت جلوگیری از نفوذ به داخل کابین، پاک کنید و یا سانروف را به نیمه باز بلند کنید تا زمانی که قطرات آب از بین بروند.
- مواد خارجی و گرد و خاک باقی‌مانده بر روی ریل‌ها و نوارهای سانروف را به طور دوره‌ای و منظم پاک کنید. پس از بارندگی یا شستن خودرو، آب و رطوبت روی شیشه سانروف را قبل از استفاده به طور کامل خشک کنید.
- اگر ایرادی در عملکرد برگشت خودکار سانروف مشاهده کردید در اسرع وقت جهت بازدید و رفع عیب به نمایندگی مجاز مدیران خودرو مراجعه کنید.

### ⚠ هشدار

در زمان بستن سانروف باید خودرو تحت نظر شما بوده و کاملا احتیاط کنید تا احتمالا اعضای بدن کسی در سانروف گیر نکند.

### روش کالیبره کردن سانروف

کلید "☞" را فشار داده و به مدت ۱۰ ثانیه نگه دارید تا این که شیشه سانروف به طور کامل بسته شده و مجدداً به مقدار بسیار کم برگشت کند. بدین طریق سانروف کالیبره خواهد شد.

**احتیاط** 

اگر نتوانستید سانروف را کالیبره کنید به نمایندگی مجاز مدیران خودرو مراجعه کنید تا توسط تکنسین‌های خدمات پس از فروش کالیبره شود.

**۳-۵ سیستم صوتی، تصویری و سرگرمی**  
**پنل کنترل رادیو و پخش DVD (بدون دیسک خوان)**

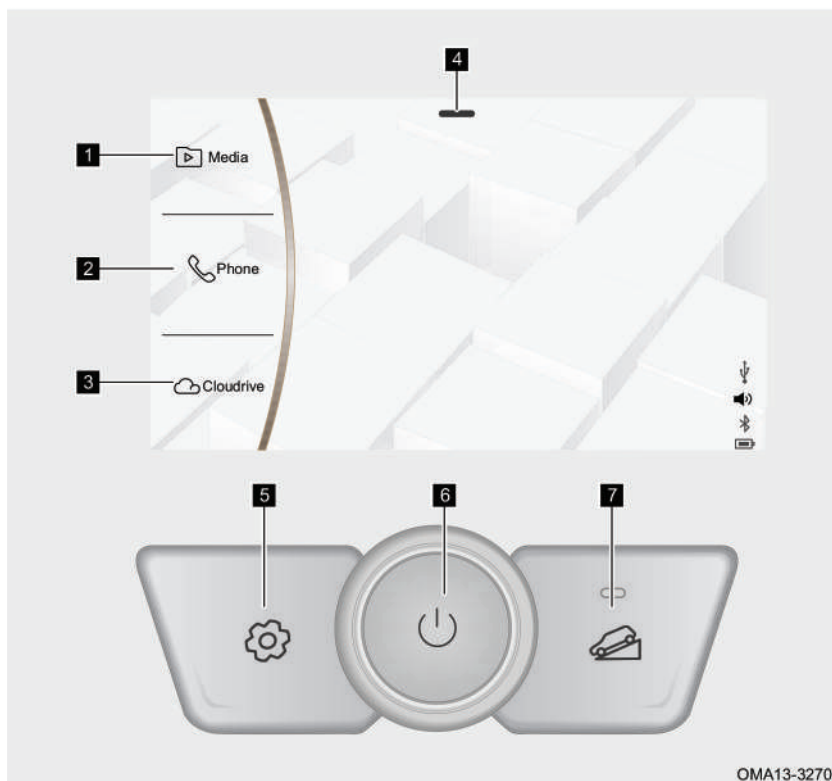

<p><b>۵</b> کلید تنظیمات (SET)</p> <p>برای وارد شدن به صفحه تنظیمات شامل تنظیمات کلیه عملکردهای سیستم، کلید را فشار دهید.</p>	<p><b>۱</b> پخش چند رسانه‌ای (Multimedia)</p> <p>برای وارد شدن به صفحه پخش چند رسانه‌ای شامل پخش رادیو، موزیک، تصویر و ویدیو بر روی آیکن کلیک کنید.</p>
<p><b>۶</b> کلید روشن و خاموش کردن / کلید تنظیم صدا</p> <p>سیستم صوتی و تصویری را روشن / خاموش می‌کند. زمانی که سیستم روشن است اگر کلید را فشار دهید، صدای سیستم قطع می‌شود و هم‌زمان با آن مانیتور صفحه محافظ (screen saver) را نمایش خواهد داد.</p>	<p><b>۲</b> تلفن (Phone)</p> <p>با کلیک بر روی آیکن وارد صفحه تلفن بلوتوثی شامل تماس‌های ورودی، شماره‌گیری، لیست مخاطبین و تنظیمات بلوتوث می‌شوید.</p>
<p>برای افزایش صدای سیستم کلید را در جهت عقربه‌های ساعت بچرخانید و برای کاهش صدای سیستم کلید را در خلاف جهت عقربه‌های ساعت بچرخانید.</p>	<p><b>۳</b> Cloudrive</p> <p>بر روی آیکن کلیک کنید تا به صفحه Cloudrive که شامل منوی اپلیکیشن‌های سیستم می‌باشد، وارد شوید.</p>
<p><b>۷</b> کلید سیستم کنترل خودرو در سرایشی برای فعال کردن عملکرد کنترل خودرو در سرایشی کلید را فشار دهید.</p>	<p><b>۴</b> دکمه منوی سریع تهویه مطبوع</p> <p>برای ورود سریع به صفحه نمایش اطلاعات کارکرد سیستم تهویه مطبوع، دکمه لمسی منوی سریع را بکشید.</p>

## عملکردهای اصلی

### پخش چند رسانه‌ای (Multimedia)

پخش چند رسانه‌ای شامل پخش رادیو، موزیک، تصویر، ویدئو و تنظیمات می‌باشد.

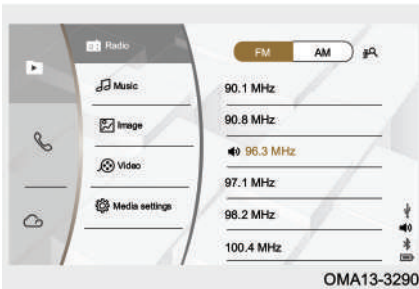

### تلفن بلوتوثی

بر روی دکمه لمسی تلفن در صفحه اصلی کلیک کنید تا صفحه تلفن بلوتوثی باز شود. برای استفاده از این عملکرد، ابتدا باید ارتباط بین تلفن و سیستم صوتی و تصویری را از طریق بلوتوث برقرار کنید.



### Cloudrive

صفحه Cloudrive شامل تعدادی برنامه کاربردی از قبیل تنظیمات، AppleCarPlay، فایل الکترونیکی راهنمای استفاده از سیستم صوتی و تصویری، برنامه به‌روز رسانی سیستم و QDLink می‌باشد.



فایل الکترونیکی راهنمای استفاده از سیستم جهت اطلاع از جزئیات دستورالعمل‌های استفاده از این سیستم صوتی و تصویری، بر روی برنامه user manual در صفحه Cloudrive کلیک کنید.



### تنظیمات سیستم (در صورت تجهیز)

#### منوی تنظیمات

**[Bluetooth]:** کلیک کنید تا وارد صفحه تنظیمات مربوط به بلوتوث شوید.

**[Sound]:** کلیک کنید تا وارد صفحه تنظیمات مربوط به صدای سیستم شوید.

**[Display]:** کلیک کنید تا وارد صفحه تنظیمات صفحه نمایش مانیتور شوید.

**[Vehicle]:** کلیک کنید تا وارد صفحه تنظیمات مربوط به برخی عملکردهای خودرو شوید.

**[System]:** کلیک کنید تا وارد صفحه تنظیمات مربوط به سیستم صوتی، تصویری و سرگرمی شوید.

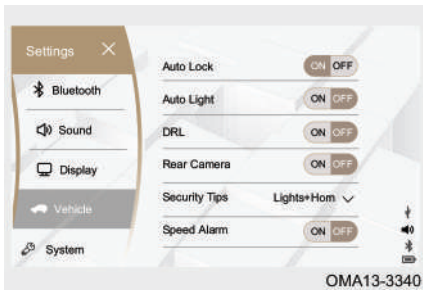

## تنظیمات خودرو (Vehicle)

[Auto Lock]: برای فعال (ON) یا غیرفعال کردن (OFF) قفل خودکار دربها در حین حرکت. [Approach Unlocking And Away Locking]: برای فعال (ON) یا غیرفعال کردن (OFF) باز شدن قفل دربها هنگام نزدیک شدن به خودرو و قفل کردن دربها در زمان دور شدن از خودرو.

[Headlight Delay]: برای فعال (ON) یا غیرفعال کردن (OFF) عملکرد تاخیر در خاموش شدن چراغها.

[DRL]: برای فعال (ON) یا غیرفعال کردن (OFF) چراغهای روز.

[Interior automatic ventilation]: برای فعال (ON) یا غیرفعال کردن (OFF) روشن شدن سیستم تهویه مطبوع قبل از سوار شدن به خودرو.

[Interior automatic cleaning]: برای فعال (ON) یا غیرفعال کردن (OFF) خاموش شدن سیستم تهویه مطبوع پس از ترک کردن خودرو.

[Rear Camera]: برای فعال (ON) یا غیرفعال کردن (OFF) دوربین عقب.

[Security Tips]: برای تنظیم نحوه اعلام هشدار دزدگیر. چهار حالت خاموش، فقط روشن شدن چراغهای راهنما، فقط روشن شدن آژیر، روشن شدن هم چراغهای راهنما و هم آژیر قابل انتخاب است.

[Speed Alarm]: برای فعال (ON) یا غیرفعال کردن (OFF) آلارم سرعت غیرمجاز.

[Language]: برای انتخاب زبان کاربری برای سیستم از بین دو زبان "Spanish" و "English".

[Meter Time]: برای تنظیم کردن ساعت نمایش داده شده بر روی صفحه کیلومترشمار.

[Meter Backlight]: برای تنظیم میزان نور زمینه صفحه کیلومترشمار.

[Restore default settings]: برای برگرداندن کلیه تنظیمات انجام یافته در این بخش به تنظیمات کارخانه‌ای.



مطالعه 

بسته به مدل خودرو ممکن است منوی تنظیمات در خودروی شما متفاوت باشد. ملاک عمل، سیستم نصب شده بر روی خودروی شما می‌باشد.

### کلیدهای کنترل روی فرمان

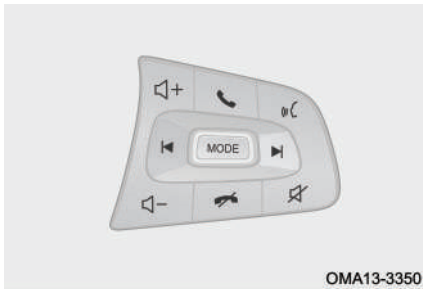

دکمه افزایش صدا "+Q"

فشار لحظه‌ای: افزایش صدا

فشار طولانی: افزایش صدا به طور متوالی

دکمه کاهش صدا "-Q"

فشار لحظه‌ای: کاهش صدا

فشار طولانی: کاهش صدا به طور متوالی

دکمه پاسخ دادن به تماس ورودی "☎"

برای پاسخ دادن به تماس تلفنی ورودی و یا

وارد شدن به صفحه بلوتوث این دکمه را فشار

دهید.

دکمه قطع کردن تماس تلفنی "☎": برای قطع کردن و یا به اتمام رساندن یک تماس

تلفنی از این دکمه استفاده کنید.

دکمه عملکرد تشخیص صدا "☎": برای فعال کردن دستیار صوتی Siri یا CarLife دکمه

را به طور طولانی فشار دهید (اتصال تلفن با سیستم صوتی و تصویری از طریق لینک تلفن

الزامی است). این سیستم فاقد دستیار صوتی local یا محلی می‌باشد و با فشار لحظه‌ای این

دکمه کارایی ندارد.

دکمه قطع کردن صدا "🔇": صدای خروجی سیستم را قطع می‌کند.

دکمه تغییر حالت سیستم صوتی و تصویری "MODE": برای تغییر دادن حالت استفاده از

سیستم به ترتیب بین رادیو-USB- اجرای موزیک از طریق بلوتوث- رادیو.

**دکمه چپ / راست "◀▶":**

در زمان پخش موزیک: برای انتخاب آهنگ قبلی / بعدی  
 در زمان پخش رادیو: برای انتخاب ایستگاه رادیویی قبلی / بعدی

**لینک شدن با موبایل**

**QDLink**

مراحل لینک شدن با موبایل از طریق نرم افزار QDLink به شرح زیر است:

۱. موبایل را از طریق بلوتوث به سیستم صوتی و تصویری متصل کنید.

۲. کد QR را از روی مانیتور اسکن کرده و نرم افزار مربوطه را دانلود کنید.

۳. با استفاده از کابل رابط اندرویدی، موبایل را به پورت USB وصل کنید و مراحل بعدی را مطابق با پیغام‌های نرم افزار انجام دهید.

۴. حال می‌توانید وارد صفحه کاربری نرم افزار QDLink شوید.

**Apple CarPlay**

دسترسی نرم افزار Apple CarPlay در iPhone خود را فعال کنید، سپس مراحل زیر را اجرا کنید:

۱. موبایل را توسط کابل رابط اصلی خودش به پورت USB وصل کنید.

۲. حال می‌توانید وارد صفحه کاربری نرم افزار Apple CarPlay شوید.

**مطالعه**

برای اطلاع بیشتر از جزئیات عملکرد لینک شدن با موبایل به فایل الکترونیکی راهنمای استفاده از سیستم صوتی و تصویری مراجعه کنید.

### ۳-۶ سیستم تهویه مطبوع پنل کنترل تهویه مطبوع

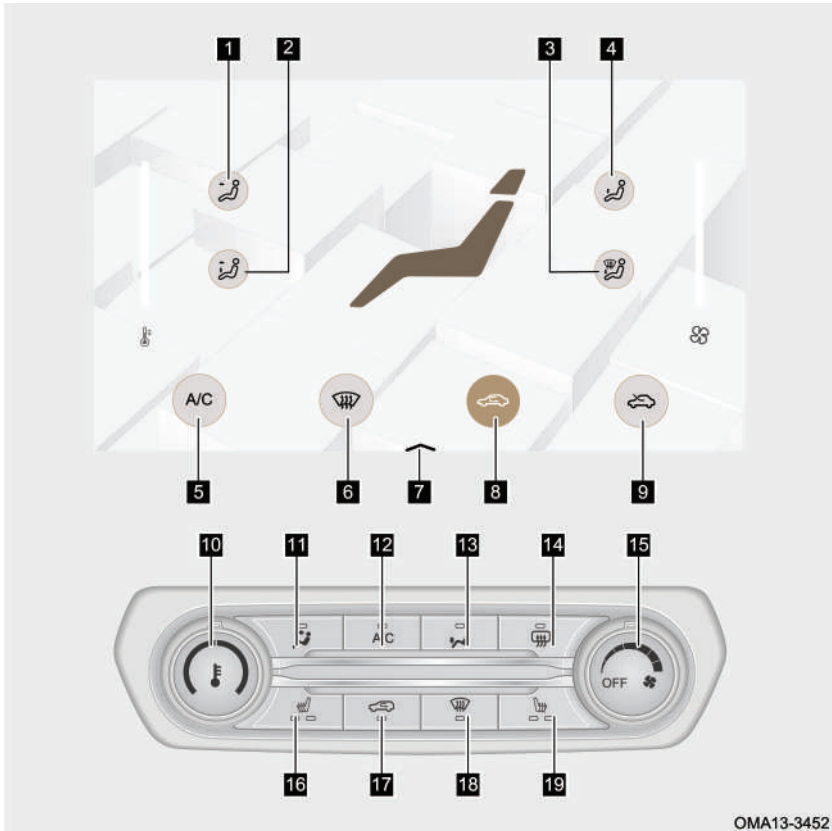

OMA13-3452

- ۱ دکمه لمسی انتخاب ۸ دکمه لمسی گردش ۱۵ کلید تنظیم سرعت فن دریاچه‌های روبه‌رو و هوای داخلی
- ۲ دکمه لمسی انتخاب ۹ دکمه لمسی گردش ۱۶ کلید گرم‌کن صندلی دریاچه‌های روبه‌رو و زیرپا راننده (در صورت تجهیز) و هوای بیرونی

- |  |   |
|--|---|
| ۳ دکمه لمسی انتخاب دریاچه‌های زیرپا و دریاچه بخارزدا | ۱۰ کلید تنظیم دما                               |
| ۴ دکمه لمسی انتخاب دریاچه زیرپا                      | ۱۱ کلید انتخاب دریاچه‌های روبرو                 |
| ۵ دکمه لمسی کولر                                     | ۱۲ کلید کولر                                    |
| ۶ دکمه لمسی انتخاب دریاچه بخارزدای شیشه جلو          | ۱۳ کلید لمسی انتخاب دریاچه زیرپا                |
| ۷ دکمه مخفی کردن صفحه پنل کنترل تهویه مطبوع          | ۱۴ کلید گرم‌کن شیشه عقب                         |
|  | ۱۵ کلید گرم‌کن صندلی سرنشین جلو (در صورت تجهیز) |
|  | ۱۶ کلید انتخاب دریاچه بخارزدای شیشه جلو         |
|  | ۱۷ کلید گردش هوای داخلی/بیرونی                  |

### تنظیم دما

دمای هوای خروجی از دریاچه‌ها را می‌توان توسط دکمه لمسی در مانیتور و یا از طریق کلید تنظیم دما بر روی پنل کنترل تهویه مطبوع تنظیم کرد. کلید تنظیم دما را در جهت عقربه‌های ساعت بچرخانید تا دما افزایش یابد و برای کاهش دما، کلید را در خلاف جهت عقربه‌های ساعت بچرخانید.

### تنظیم سرعت فن

حجم هوای خروجی از دریاچه‌ها را می‌توان توسط دکمه لمسی در مانیتور و یا از طریق کلید تنظیم سرعت فن بر روی پنل کنترل تهویه مطبوع تنظیم کرد. کلید تنظیم سرعت فن را در جهت عقربه‌های ساعت بچرخانید تا سرعت فن افزایش یابد و برای کاهش سرعت فن، کلید را در خلاف جهت عقربه‌های ساعت بچرخانید.

### کلید گردش هوای داخلی/بیرونی

برای تغییر حالت سیستم بین دو نوع گردش هوا، کلید گردش هوای داخلی/بیرونی بر روی

پنل کنترل تهویه مطبوع را فشار دهید و یا دکمه لمسی مربوطه بر روی مانیتور را کلیک کنید. کلید گردش هوای داخلی/ بیرونی را فشار دهید، اگر چراغ زمینه کلید روشن شود، بیانگر این است که سیستم در حالت گردش هوای داخلی قرار دارد. اگر چراغ زمینه کلید خاموش شود، بیانگر این است که سیستم در حالت گردش هوای بیرونی قرار دارد.

از حالت گردش هوای داخلی در شرایط زیر استفاده کنید:

۱. در محیط‌های دارای گرد و غبار
۲. برای جلوگیری از ورود بوی نامطبوع به داخل کابین
۳. برای جلوگیری از ورود دود آگروز به داخل کابین
۴. برای خنک شدن و یا گرم شدن سریع هوای داخل کابین

### کلید کولر

عملکرد کولر سیستم تهویه مطبوع از طریق فشار دادن کلید A/C در پنل کنترل تهویه مطبوع و یا کلیک کردن بر روی دکمه لمسی A/C بر روی مانیتور قابل استفاده می‌باشد. روشن شدن چراغ زمینه کلید A/C نشانگر به کار افتادن کمپرسور کولر می‌باشد و خاموش بودن چراغ زمینه کلید به معنای خاموش بودن کمپرسور کولر می‌باشد.

### دریچه بخارزدای شیشه جلو

جهت بخارزدایی از شیشه جلوی خودرو از کلید دریچه بخارزدا بر روی پنل کنترل تهویه مطبوع استفاده کنید و یا بر روی دکمه لمسی مربوطه در مانیتور کلیک کنید.

روشن شدن چراغ زمینه کلید دریچه بخارزدای شیشه جلو بیانگر فعال شدن عملکرد بخارزدایی و خاموش شدن چراغ زمینه کلید بیانگر متوقف شدن عملکرد بخارزدایی شیشه جلو می‌باشد. هنگام اجرای عملکرد بخارزدایی شیشه جلو: قسمت اعظم هوای خروجی از دریچه‌ها به سمت شیشه جلو دمیده می‌شود و قسمت کوچکی از هوای خروجی هم به سمت شیشه درب‌های جانبی می‌رود.

به شرط آن که کلید تنظیم سرعت فن خاموش نباشد، هم‌زمان با فشردن کلید دریچه

- بخارزدای شیشه جلو، حالت گردش هوای بیرونی برای سیستم تهویه مطبوع فعال شده و کمپرسور کولر نیز به طور خودکار روشن می‌شود.
- برای بهتر شدن اثر بخارزدایی از شیشه اقدامات زیر را انجام دهید:
۱. قبل از رانندگی اطمینان حاصل کنید که سطح داخلی شیشه جلو تمیز و خشک است. اگر گرد و غبار یا قطرات آب بر روی شیشه مشاهده می‌شود، باید آن را پاک کنید.
  ۲. سرعت فن را بر روی حداکثر سرعت تنظیم کنید.
  ۳. دما را بر روی مناسب‌ترین میزان برای خودتان تنظیم کنید.
  ۴. حالت دریچه بخارزدای شیشه جلو و یا حالت دریچه بخارزدا/ دریچه زیر پا را انتخاب کنید.

#### مطالعه

- هنگام انجام بخارزدایی در شرایط هوای مرطوب (مانند هوای بارانی و برفی): کولر را روشن کنید. در صورت خاموش بودن کولر، عملکرد بخارزدایی تحت تاثیر قرار خواهد گرفت.
- هنگام انجام بخارزدایی در شرایط هوای مرطوب (مانند هوای بارانی و برفی): حالت گردش هوای بیرونی را انتخاب کنید. در صورت انتخاب گردش هوای داخلی، بخار شیشه از بین نمی‌رود.
- هنگام انجام بخارزدایی در زمستان: حالت گردش هوای بیرونی را انتخاب کنید و بخاری را روی گرمای کم تنظیم کنید و دریچه‌های سمت چپ و راست داشبورد را رو به سمت شیشه درب‌ها تنظیم کنید. اگر دمای هوای بیرون بالاتر از  $0^{\circ}\text{C}$  است، بخارزدایی به کمک کولر لازم خواهد شد.
- اگر کولر خنک نکند، بخارزدایی را تحت تاثیر قرار خواهد داد. در اسرع وقت جهت بازدید و تعمیر به نمایندگی مجاز مدیران خودرو مراجعه کنید.
- پس از بین رفتن تمامی یخ‌زدگی‌ها و بخارات شیشه، جهت مطبوع شدن هوای داخل کابین، دریچه‌ها و سرعت فن مورد نظر خود را تنظیم کنید.

### احتیاط

- برای ایمنی رانندگی، از عملکرد بخارزدایی به درستی استفاده کنید.
- در فصل زمستان از حالت گردش هوای داخلی به مدت طولانی استفاده نکنید، زیرا باعث بخارگرفتگی سریع شیشه‌ها می‌شود.
- دید ضعیف احتمال تصادفات رانندگی و صدمات را افزایش می‌دهد. بنابراین، اطمینان از دید خوب در هنگام رانندگی برای ایمنی بسیار مهم است.

### گرم‌کن شیشه عقب و آینه‌های جانبی

پس از استارت زدن موتور، اگر کلید گرم‌کن شیشه عقب را فشار دهید، چراغ زمینه کلید روشن خواهد شد که نشانگر به کار افتادن شیشه عقب و آینه‌های جانبی است. خاموش شدن چراغ زمینه کلید هم نشانگر توقف عملکرد گرم‌کن شیشه عقب و آینه‌های جانبی می‌باشد.

گرم‌کن شیشه عقب و گرم‌کن آینه‌های جانبی، پس از کار کردن در حدود ۲۰ دقیقه، به طور خودکار خاموش خواهد شد.

### احتیاط

- پس از پاک شدن بخارگرفتگی و یخ از روی سطح شیشه، از خاموش شدن گرم‌کن شیشه عقب اطمینان حاصل کنید.
- مراقب باشید تا هنگام تمیز کردن شیشه عقب و آینه‌های جانبی، المنت‌های گرم‌کن دچار خرابی و خراشیدگی نشوند.
- در صورت ضعیف بودن باتری، از روشن شدن گرم‌کن شیشه عقب ممانعت خواهد شد تا موتور بتواند به راحتی استارت بخورد.

### هشدار

از لمس کردن شیشه عقب و آینه‌ها هنگام روشن بودن گرم‌کن یا بلافاصله پس از خاموش شدن آن خودداری کنید. زیرا احتمال سوختگی وجود دارد.

## تنظیم حالت دریچه‌ها

جهت تنظیم حالت تهویه مطبوع می‌توانید از کلیدهای تنظیم دریچه‌ها در پنل کنترل تهویه مطبوع و یا دکمه‌های لمسی روی صفحه مانیتور استفاده کنید.

حالت دریچه بخارزدا: هوا از دریچه‌های بخارزدای شیشه‌ها خارج می‌شود.

حالت دریچه‌های روبه‌رو: هوا از دریچه‌های وسط داشبورد و دریچه‌های چپ و راست داشبورد خارج می‌شود.

حالت دریچه‌های زیر پا: هوا از دریچه‌های زیر پا خارج می‌شود.

### مطالعه

در صورت بخار گرفتن شیشه‌ها در حین رانندگی، استفاده از حالت دریچه بخارزدا توصیه می‌شود. اطلاعات بیش‌تر در قسمت «دریچه بخارزدای شیشه جلو» در همین فصل ارائه شده است.

## تنظیم جهت باد دریچه‌ها

### دریچه‌های وسط داشبورد

اهرم تنظیم دریچه‌های وسط داشبورد را به سمت بالا، پایین، چپ و راست حرکت دهید تا مسیر خروج هوا را به دلخواه خود تنظیم کنید.

### دریچه‌های کناری داشبورد

اهرم تنظیم دریچه‌های کناری را به سمت بالا، پایین، چپ و راست حرکت دهید تا مسیر خروج هوا را به دلخواه خود تنظیم کنید.

## نحوه استفاده از کولر

هنگامی که موتور روشن است:

بر روی پنل کنترل تهویه مطبوع کلید تنظیم سرعت فن را روشن کنید و کلید تنظیم دما را بچرخانید (برای تنظیم دمای پایین‌تر کلید را

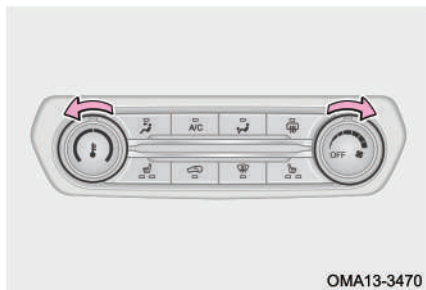



در خلاف جهت عقربه‌های ساعت بچرخانید). با فشار دادن کلید A/C، سیستم کولر را روشن کنید (کمپرسور کولر فعال شده و چراغ زمینه کلید روشن می‌شود). مد دریچه‌های روبه‌رو را انتخاب کنید و اگر دمای هوای محیط بیش‌تر از 30°C است، سیستم را بر روی گردش هوای داخلی تنظیم کنید.

برای سرمایش بهتر سیستم تهویه مطبوع، فیلتر هوای کابین را همواره تمیز و بدون هر گونه گرفتگی و انسداد نگهداری کنید و اقدامات زیر را انجام دهید:

۱. سرعت فن را بر روی حداکثر سرعت تنظیم کنید.
۲. دما را بر روی خنک‌ترین دما تنظیم کنید.
۳. حالت گردش هوای سیستم را بر روی حالت گردش هوای داخلی قرار دهید.
۴. حالت دریچه‌های روبه‌رو را انتخاب کنید.
۵. کولر را روشن کنید: کلید کولر را فشار دهید (کمپرسور کولر فعال شده و چراغ نشانگر کلید A/C روشن شود).

### نحوه استفاده از بخاری

**هنگامی که موتور روشن است:**

بر روی پنل کنترل تهویه مطبوع کلید تنظیم سرعت فن را روشن کنید و کلید تنظیم دما را بچرخانید (برای تنظیم دمای بالاتر کلید را در جهت عقربه‌های ساعت بچرخانید). پیشنهاد می‌شود حالت دریچه‌های زیر پا را انتخاب کرده و کولر را خاموش کنید (کمپرسور کولر غیرفعال شده و چراغ نشانگر کلید A/C خاموش شود).

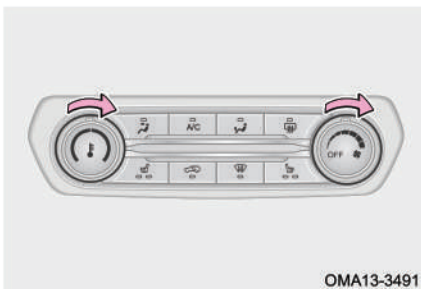

## ۳-۷ محفظه‌های نگهداری اشیا

### معرفی محفظه‌ها

#### محفظه روی درب‌ها

بر روی درب‌های جلو و عقب خودرو، محفظه‌هایی تعبیه شده است که جهت نگهداری اشیایی از قبیل نقشه، بطری و سایر اقلام مشابه می‌تواند مورد استفاده واقع شوند.

#### جعبه داشبورد

از جعبه داشبورد برای نگهداری دفترچه راهنما، نقشه و سایر اقلام مشابه استفاده می‌شود.

#### ⚠ هشدار

برای ایمنی بیش‌تر در تصادفات و یا ترمزگیری‌های ناگهانی، درب جعبه داشبورد را بسته نگه دارید. در غیر این صورت ممکن است درب جعبه داشبورد و یا اشیا داخل جعبه با سرنشین جلو برخورد کرده و منجر به مصدومیت‌های جدی و یا حتی مرگ شود.

#### جعبه کنسول وسط

جعبه کنسول وسط برای نگهداری دفترچه راهنما، نقشه و سایر اقلام مشابه استفاده می‌شود.

#### ⚠ هشدار

- نشستن افراد و کودکان بر روی جعبه کنسول وسط ممنوع است.
- در طول زمان رانندگی، درب جعبه کنسول وسط باید همواره بسته بماند. باز شدن درب جعبه کنسول وسط در حین رانندگی می‌تواند باعث ایجاد مزاحمت در برابر حرکت بازوی راننده شود.

#### سندوق عقب

قابلیت تا شدن صندلی عقب این امکان را به وجود می‌آورد که نگهداری بار در قسمت عقب خودرو راحت‌تر شود.

در زمان قرار دادن بار در صندوق عقب، اقدامات احتیاطی زیر را رعایت کنید:

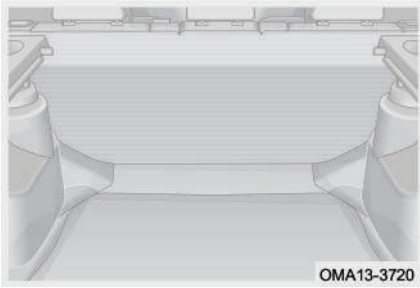

۱. بارها را طوری در خودرو جای دهید که موجب برهم خوردن تعادل خودرو نشود.
۲. برای کاهش مصرف سوخت از حمل بار اضافه و غیرضروری خودداری کنید.
۳. مطمئن شوید که بارهای قرار داده شده بیش از حد بزرگ نباشند تا مانع بسته شدن درب صندوق عقب نشوند.
۴. در صورت عدم استفاده سرنشینان از صندلی عقب، می‌توانید فضای صندوق عقب را با تا کردن پشتی صندلی عقب افزایش دهید (برای جزییات بیشتر به بخش «صندلی‌های خودرو» در فصل ۲ مراجعه کنید).

### هشدار ⚠️

- اگر درب صندوق عقب باز مانده یا به طور کامل بسته نشده است، اقدام به رانندگی نکنید تا از بیرون افتادن بارها و ایجاد حادثه جلوگیری شود.
- برای جلوگیری از سر خوردن بارهای قسمت عقب در حین ترمزگیری، از قرار دادن وسایل بلندتر از ارتفاع صندلی‌های عقب در صندوق خودداری کنید. آن‌ها را در کف صندوق بخوابانید، در غیر این صورت می‌توانند باعث مصدومیت افراد داخل خودرو شوند.
- هرگز به سرنشین‌ها اجازه ندهید که در قسمت صندوق عقب بنشینند، سرنشین‌ها فقط مجاز هستند که روی صندلی‌ها بنشینند و کمربند ایمنی را به درستی ببندند. در غیر این صورت، در ترمزهای شدید و یا تصادف‌ها احتمال آسیب دیدن زیاد است.

### باربند

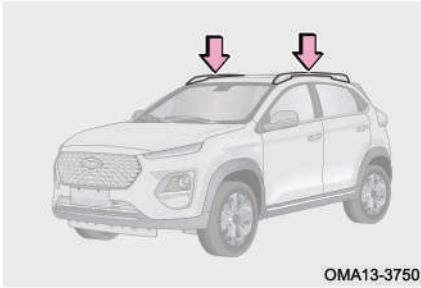

باربند سقف نباید برای قرار دادن بار مورد استفاده قرار گیرد، عدم رعایت این مساله می‌تواند باعث ایجاد آسیب‌دیدگی در باربند، شیشه سانروف، بدنه خودرو و سایر اجزا خودرو شود. هر گونه ایراد و خسارت ناشی از قرار دادن بار بر روی بدنه باربند، تحت پوشش گارانتی نخواهد بود.

### ۸-۳ سوکت‌ها

#### خروجی برق 12V

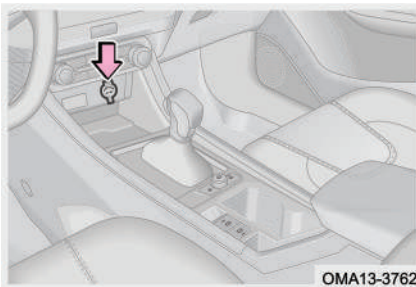

سوکت برق 12V در محفظه اشیا واقع در قسمت جلویی کنسول وسط قرار گرفته است. از سوکت برق 12V تنها زمانی می‌توان استفاده کرد که کلید استارت روشن باشد و یا در موقعیت ACC قرار داشته باشد.

#### 👁️ احتیاط

- برای جلوگیری از سوختن فیوز، از متصل کردن تجهیزات الکتریکی با توان مصرفی بالا (بیشتر از 120W) به سوکت برق خودداری کنید.
- برای جلوگیری از خالی شدن باتری، زمانی که موتور روشن نیست به مدت طولانی از سوکت برق استفاده نکنید.
- به غیر از سوکت‌های هم‌اندازه و مناسب، از ورود اجسام دیگر و یا نفوذ مایعات به داخل سوکت برق ممانعت کنید. عدم رعایت این مساله باعث ایجاد اختلال الکتریکی و اتصالی مدار خواهد شد.

### سوکت USB

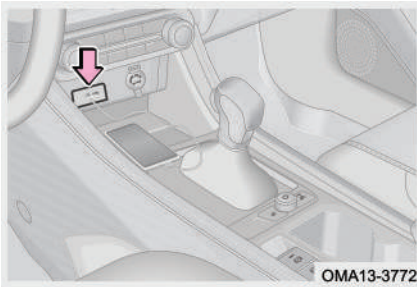

سوکت USB در محفظه اشیا واقع در قسمت جلویی کنسول وسط قرار گرفته است. از سوکت USB برای وصل کردن فلش مموری، فعال کردن عملکرد لینک موبایل و شارژ کردن تجهیزات الکترونیکی کم‌مصرف مانند موبایل می‌توان استفاده کرد.

### ۳-۹ آفتاب‌گیر

#### آفتاب‌گیرها و آینه آرایش

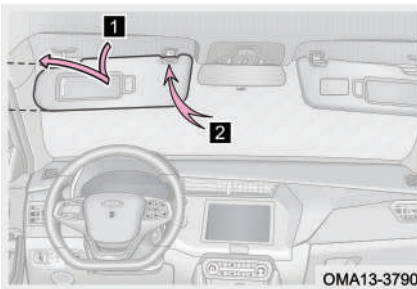

برای استفاده از آینه آرایش، کاور آن را به صورت افقی بکشید تا باز شود.

**۱** آفتاب‌گیر را به سمت پایین بکشید.

**۲** برای جلوگیری از تابش آفتاب از سمت پنجره، آفتاب‌گیر را از پایه‌اش آزاد کرده و به سمت پنجره برگردانید.

### ۳-۱۰ درب موتور

#### باز کردن و بستن درب موتور



گام ۱: دستگیره بازکن درب موتور را بکشید تا قفل درب موتور باز شده و درب کمی به سمت بالا بپرد.

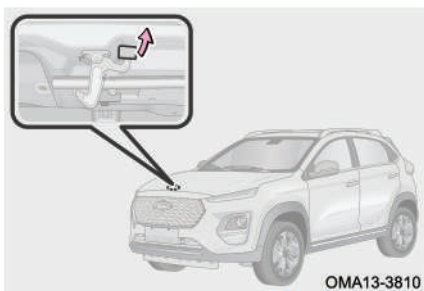

گام ۲: دست خود را از ناحیه وسط لبه درب موتور به زیر درب موتور برده و شستی قفل درب موتور را پیدا کنید. شستی را به سمت بالا فشار داده و در همان موقعیت نگه دارید و همزمان درب موتور را به سمت بالا باز کنید.

گام ۳: پس از باز کردن درب موتور میله نگه‌دارنده آن را از جای خود در آورده و سر آن را در شیار مربوطه وارد کنید تا درب موتور را ثابت نگه دارد.

گام ۴: قبل از بستن درب موتور، آن را با دست چپ نگه دارید و با دست راست میله نگه‌دارنده را از شیار خارج کرده و در جای اصلی خود در داخل درب موتور قرار دهید.

گام ۵: درب موتور را پایین آورده و رها کنید تا با قفل درب موتور چفت شود.

گام ۶: پس از بستن درب موتور، آن را کمی به سمت بالا بکشید تا از قفل شدن صحیح آن اطمینان حاصل شود.

#### 👁️ احتیاط

- قبل از بستن درب موتور مطمئن شوید که اشیایی از قبیل ابزار، دستمال و ... در داخل محفظه موتور جا نمانده باشد.
- هنگام بستن درب موتور، هرگز آن را با دست فشار ندهید، زیرا ممکن است باعث ایجاد دفرمگی در درب موتور شوید.
- قبل از شروع رانندگی از بسته شدن صحیح و محکم درب موتور اطمینان حاصل کنید. در غیر این صورت ممکن است باعث بروز تصادف و مصدومیت شود.

## ۱۱-۳ درب صندوق عقب باز کردن و بستن درب صندوق

### باز کردن

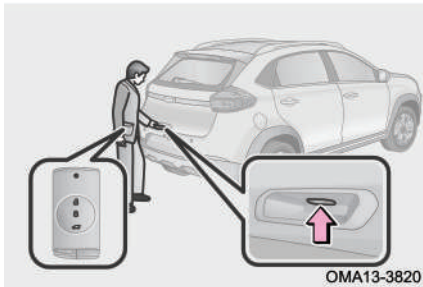

زمانی که قفل مرکزی خودرو در وضعیت باز قرار دارد، دکمه دستگیره درب صندوق عقب را فشار دهید تا درب باز شود.

زمانی که قفل مرکزی خودرو در وضعیت قفل قرار دارد، ضمن همراه داشتن کلید هوشمند (در صورت تجهیز) به قسمت پشت خودرو نزدیک شوید و با فشار دادن دکمه دستگیره درب صندوق، آن را باز کنید.

### بستن

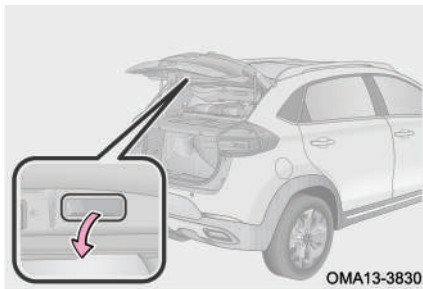

دستگیره کمکی درب صندوق را به سمت پایین بکشید و قبل از این که درب صندوق بسته شود، آن را رها کنید. قبل از ترک کردن خودرو اطمینان حاصل کنید که درب صندوق عقب کامل بسته شده است.

### ⚠ هشدار

قبل از شروع رانندگی مطمئن شوید که درب صندوق عقب بسته شده است، در غیر این صورت ممکن است باعث ایجاد تصادف یا آسیب دیدگی اجزا خودرو شود.

### **باز کردن درب صندوق در شرایط اضطراری**

در صورت خالی شدن باتری خودرو یا شرایط مشابه دیگر درب صندوق عقب را نمی‌توان با روش‌های عادی باز کرد. در این گونه شرایط درب صندوق با استفاده از دستگیره اضطراری قابل باز شدن خواهد بود.

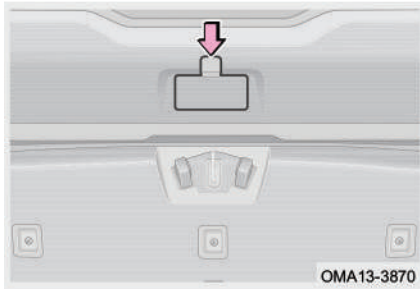

گام ۱: خودرو را متوقف کنید.

گام ۲: پشتی صندلی عقب را بخواه‌بانید.

گام ۳: به داخل صندوق عقب بروید و درپوش دستگیره اضطراری درب صندوق را باز کنید.

گام ۴: دستگیره اضطراری را با دست به سمت راست کشیده و رها کنید. درب صندوق را به سمت بیرون فشار داده و آن را باز کنید.

### **۱۲-۳ درب باک**

#### **باز کردن و بستن درب باک**

گام ۱: دستگیره بازکن درب باک را بکشید تا درب بیرونی باک به آرامی باز شود.

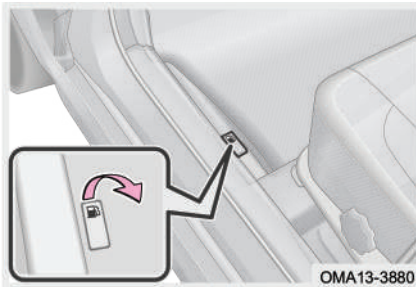



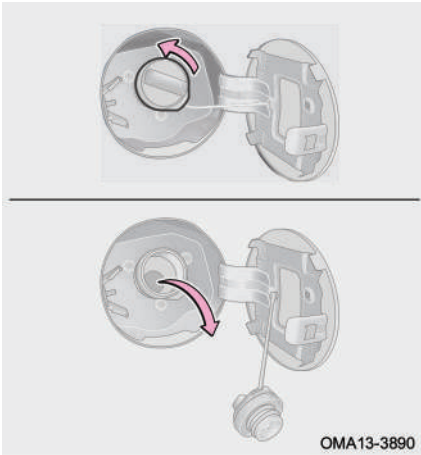

- گام ۲: برای باز کردن درپوش پیچی باک، آن را در خلاف جهت عقربه‌های ساعت بپیچانید.
- گام ۳: پس از اتمام سوخت‌گیری، درپوش باک را در جهت عقربه‌های ساعت تا زمانی که صدای «کلیک» شنیده شود، بپیچانید تا بسته شود.
- گام ۴: درب فلزی باک را ببندید.

#### مطالعه

بنزین می‌تواند محیط زیست را آلوده کند. جمع‌آوری و معدوم کردن بنزین ریخته شده در محیط باید توسط افراد متخصص صورت پذیرد.

#### احتیاط

- به گوش رسیدن صدای آرام خالی شدن باد در زمان باز کردن درپوش پیچی باک طبیعی است.
- از ریختن گازوییل به باک جدا خودداری کنید.
- اگر در زمان سوخت‌گیری، بنزین سرریز شود، جهت جلوگیری از آسیب دیدن رنگ بدنه، بنزین پاشیده شده را فوراً پاک کنید.
- پس از بستن درپوش پیچی باک، دست خود را از روی آن بردارید زیرا ممکن است کمی در جهت خلاف بستن بچرخد که طبیعی است.
- نیروی دست خود را فقط در جهت‌های باز کردن و بستن به درپوش باک وارد کنید و از کشیدن و یا فشار دادن آن خودداری کنید.
- چنان‌چه در حین رانندگی متوجه شدید که درب بیرونی باک بسته نشده است، خودرو را به یک مکان ایمن هدایت کنید و سپس درب بیرونی باک را مجدداً ببندید.

هشدار 

- قبل از اقدام به پر کردن باک، کلید استارت را خاموش کنید و کلیه درب‌ها و شیشه‌ها را ببندید.
- از بسته شدن کامل درپوش باک مطمئن شوید تا از بیرون ریختن احتمالی بنزین و بروز سانحه جلوگیری کرده باشید.
- به علت ماهیت اشتعال‌پذیری زیاد بنزین، کشیدن سیگار در زمان سوخت‌گیری ممنوع است. از ایجاد شعله و جرقه در محل خودداری کنید.
- درپوش باک را پس از باز کردن به طور سریع بردارید، در هوای گرم پاشیده شدن بنزین تحت فشار داخل باک به بیرون می‌تواند باعث آسیب‌دیدگی شود.
- از استنشاق بخارات بنزین ممانعت کنید. چرا که بنزین حاوی مواد سمی است و برای سلامتی زیان‌آور است.
- پس از ترک خودرو و قبل از باز کردن درپوش باک، یک فلز بدون رنگ را لمس کنید تا الکتریسیته ساکن بدن‌تان تخلیه شود. انجام این کار قبل از سوخت‌گیری مهم است، زیرا جرقه حاصل از الکتریسیته ساکن می‌تواند باعث احتراق بخارات بنزین در زمان سوخت‌گیری شود.
- پس از قطع شدن خودکار نازل پمپ بنزین، سوخت‌گیری را ادامه ندهید. زیرا ممکن است باک بیش از اندازه پر شده باشد و بنزین سرریز شود که می‌تواند به راحتی باعث ایجاد آتش‌سوزی، انفجار و مصدومیت‌های شدید شود.

## فصل ۴. رانندگی با خودرو

سیستم ترمز پارک مکانیکی	۲۰۶	۱۸۸	۴-۱ مغزی سوئیچ
سیستم ترمز پارک برقی (EPB) (در صورت تجهیز)	۲۰۷	۱۸۸	موقعیت‌های مغزی سوئیچ
سیستم AUTO HOLD (در صورت تجهیز)	۲۱۱	۱۸۹	قفل کردن و آزاد کردن غریبک فرمان
بوستر ترمز	۲۱۴	۱۹۰	کلید استارت موتور (در صورت تجهیز)
سیستم ترمز	۲۱۴	۱۹۲	قفل الکترونیکی فرمان (در صورت تجهیز)
۴-۶ سیستم ایربگ (SRS)	۲۱۶	۱۹۳	۴-۲ روشن و خاموش کردن خودرو
معرفی سیستم ایربگ (SRS)	۲۱۶	۱۹۳	روشن و خاموش کردن موتور در شرایط عادی (در صورت تجهیز)
اصلاح و اسقاط قطعات سیستم ایربگ	۲۲۴	۱۹۵	روشن کردن و خاموش کردن موتور در موارد اضطراری (در صورت تجهیز)
		۱۹۷	انطباق سیستم کنترل موتور
		۱۹۷	۴-۳ گیربکس
		۱۹۷	گیربکس دستی
		۱۹۹	گیربکس اتوماتیک
		۲۰۴	۴-۴ سیستم فرمان
		۲۰۴	سیستم فرمان هیدرولیکی (HPS)
		۲۰۴	سیستم فرمان برقی (EPS) (در صورت تجهیز)
		۲۰۶	۴-۵ سیستم ترمز

## ۱-۴ مغزی سوئیچ

### موقعیت‌های مغزی سوئیچ

کلید خودرو را وارد مغزی سوئیچ کنید و برای تغییر دادن نحوه تامین برق خودرو، آن را در بین موقعیت‌های مختلف مغزی سوئیچ بچرخانید (با هر بار چرخاندن کلید، حالت مغزی سوئیچ تغییر خواهد کرد).

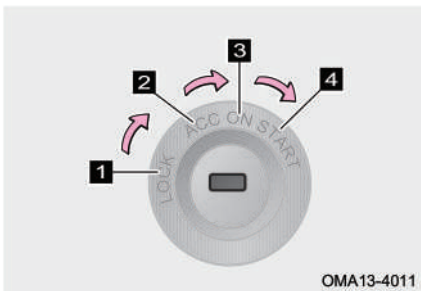

**۱ موقعیت LOCK:** در این حالت پس از خارج کردن کلید از مغزی سوئیچ، غربیلک فرمان را کمی بچرخانید. اگر صدای درگیر شدن قفل فرمان را بشنوید، به معنای قفل شدن غربیلک فرمان می‌باشد.

**۲ موقعیت ACC:** در این حالت غربیلک فرمان می‌تواند از وضعیت قفل خارج شود و برخی از لوازم الکتریکی خودرو قابل استفاده می‌باشند. اگر مغزی سوئیچ نتواند از LOCK به ACC تغییر موقعیت دهد، احتمالاً غربیلک فرمان هنوز در حالت قفل باقی مانده است. با کمی چرخاندن غربیلک فرمان به چپ یا راست می‌توانید آن را از حالت قفل خارج کنید.

**۳ موقعیت ON:** در این حالت کلیه لوازم الکتریکی خودرو قابل استفاده می‌باشند.

**۴ موقعیت START:** پس از قرار گرفتن مغزی سوئیچ در موقعیت‌های ACC و ON، کلید را به سمت موقعیت START بچرخانید تا موتور استارت زده و روشن شود.

### ● احتیاط

- برای جلوگیری از خالی شدن باتری، در زمان خاموش بودن موتور، سوئیچ را به مدت طولانی در موقعیت ACC یا ON قرار ندهید.
- بلافاصله پس از روشن شدن موتور باید کلید را رها کنید. هرگز به مدت طولانی کلید را در موقعیت START نگه ندارید.
- در حین رانندگی و حرکت خودرو به هیچ عنوان سوئیچ را در موقعیت LOCK قرار ندهید. در غیر این صورت، غربلیک فرمان قفل شده و کنترل وسیله نقلیه از دست خواهد رفت.

### ■ آلام جا ماندن کلید در مغزی سوئیچ

چنانچه مغزی سوئیچ در موقعیت LOCK قرار داشته و کلید از مغزی سوئیچ خارج نشده باشد، به محض باز شدن درب راننده صفحه کیلومترشمار شروع به دادن بوق اخطار خواهد کرد تا جا ماندن کلید در مغزی سوئیچ را به راننده یادآوری کند.

### قفل کردن و آزاد کردن غربلیک فرمان

#### ■ قفل کردن

پس از آن که سوئیچ را در موقعیت LOCK قرار دادید، آن را بیرون بکشید. غربلیک فرمان را مقداری به چپ یا راست بچرخانید تا صدای درگیر شدن قفل غربلیک فرمان شنیده شود.





### ■ باز کردن

سوئیچ را وارد مغزی کرده و آن را از موقعیت LOCK به موقعیت ACC بچرخانید.

### 👁️ احتیاط

اگر سوئیچ نتواند از موقعیت LOCK به موقعیت ACC بچرخد، غربلیک فرمان را کمی به سمت چپ یا راست بچرخانید تا سوئیچ بتواند بچرخد.

### کلید استارت موتور (در صورت تجهیز)

زمانی که سیستم وجود کلید هوشمند مجاز را تشخیص داده باشد و پدال ترمز آزاد باشد، با فشار دادن کلید استارت موتور، حالت‌های تامین برق خودرو تغییر می‌یابد (با هر بار فشرده شدن کلید استارت، حالت تامین برق خودرو تغییر خواهد کرد).

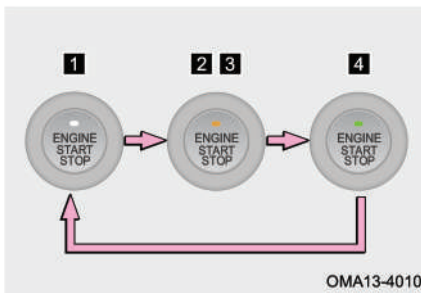

**۱** حالت OFF یا خاموش (چراغ زمینه کلید خاموش است): در این حالت برق کلیه لوازم برقی خودرو قطع می‌باشد.

**۲** حالت ACC (چراغ زمینه کلید به رنگ زرد روشن است): در این حالت برخی لوازم برقی خودرو مانند فنک قابل استفاده می‌باشد.

**۳** حالت ON (چراغ زمینه کلید به رنگ زرد روشن است): در این حالت کلیه لوازم برقی خودرو قابل استفاده می‌باشند.

حالت START (چراغ زمینه کلید به رنگ سبز روشن می‌شود): اگر پدال ترمز را فشار داده و دسته دنده را در موقعیت P (در مدل‌های مجهز به گیربکس اتوماتیک) قرار دهید و یا پدال کلاچ (در مدل‌های مجهز به گیربکس دستی) را فشار دهید، چراغ زمینه کلید استارت موتور با رنگ سبز روشن می‌شود که نشان‌دهنده قرار گرفتن کلید در حالت START می‌باشد و می‌توانید با فشار دادن کلید استارت، خودرو را روشن کنید.

#### مطالعه

اگر کلید استارت به طور صحیح فشار داده نشود، ممکن است موتور روشن نشود یا حالت‌های کلید تعویض نشود.

#### احتیاط

- برای جلوگیری از خالی شدن باتری، در زمان خاموش بودن موتور، کلید استارت موتور را در حالت OFF قرار دهید.
- اگر در زمان روشن بودن موتور، کلید هوشمند به بیرون از خودرو برده شود، موتور به طور خودکار خاموش نخواهد شد. در این شرایط بوق خودرو ۶ مرتبه به صدا در می‌آید و پیغام "Smart Key Not Detected" در نمایشگر صفحه کیلومترشمار ظاهر خواهد شد.
- زمانی که موتور روشن بوده و دسته دنده در یکی از موقعیت‌های R، N یا D قرار داشته باشد، اگر موتور را خاموش کنید، کلید استارت به جای حالت OFF به حالت ACC خواهد رفت. دسته دنده را در موقعیت P قرار دهید تا کلید استارت در حالت ON قرار گیرد، سپس کلید استارت را فشار دهید تا حالت آن OFF شود.

#### ■ خاموش شدن خودکار کلید استارت

در زمان‌هایی که موتور خودرو خاموش است، اگر کلید استارت به مدت بیش از یک ساعت در حالت ON باقی بماند (در مدل‌های مجهز به گیربکس اتوماتیک و به شرط قرار داشتن دسته دنده در موقعیت P)، کلید به طور خودکار خاموش خواهد شد. با این حال این قابلیت نمی‌تواند به تنهایی جلوی خالی شدن باتری را بگیرد.

### قفل الکترونیکی فرمان (در صورت تجهیز)

زمانی که سرعت خودرو و دور موتور صفر است، اگر کلید استارت موتور را خاموش کنید، قفل الکترونیکی فرمان به طور خودکار درگیر خواهد شد.

زمانی که کلید هوشمند در داخل خودرو قرار دارد، کلید استارت را فشار دهید تا کلید به حالت ACC/ON وارد شود، در این زمان قفل الکترونیکی فرمان به طور خودکار باز می‌شود.

در بعضی شرایط مانند پارک بودن خودرو در مکان شیبدار به دلیل تحت فشار زیاد بودن پین قفل فرمان و ستون فرمان، ممکن است پین قفل فرمان گیر کند. در این گونه شرایط اگر قفل الکترونیکی فرمان نمی‌تواند از حالت قفل خارج شود، مطابق دستورالعمل "Electronic steering column lock is stuck, please turn the steering wheel to start again" که در نمایشگر صفحه کیلومتر نمایش داده می‌شود، غربلیک فرمان را کمی بچرخانید و سپس مجدداً استارت بزنید.

#### مطالعه

- اگر قفل الکترونیکی فرمان به طور عادی قادر به باز شدن نیست و موتور هم امکان روشن شدن ندارد، هر چه سریع‌تر جهت بازدید و تعمیر به نمایندگی مجاز مدیران خودرو مراجعه کنید.
- اگر قفل الکترونیکی فرمان نمی‌تواند باز شود، سعی کنید چندین بار غربلیک فرمان را تکان دهید و سپس کلید استارت موتور را فشار دهید. از چرخاندن غربلیک فرمان با نیروی زیاد خودداری کنید.

#### هشدار

زمانی که حالت کلید استارت از ON به OFF تغییر می‌یابد، چنانچه قفل الکترونیکی فرمان قفل نشود، دزدگیر خودرو فعال نمی‌شود یا به طور کامل فعال نمی‌شود. در این وضعیت ابتدا با خودرو با سرعت بیش‌تر از 5km/h رانندگی کرده و پس از متوقف کردن خودرو، کلید استارت موتور را خاموش کنید تا ضمن فعال شدن قفل الکترونیکی فرمان، دزدگیر خودرو نیز فعال شود.



## ۲-۴ روشن و خاموش کردن خودرو روشن و خاموش کردن موتور در شرایط عادی

### ■ اقدامات قبل از استارت

۱. قبل از سوار شدن، اطراف خودرو را بررسی کنید.
۲. موقعیت صندلی، زاویه پشتی صندلی، ارتفاع پشت‌سری و زاویه غربلیک فرمان را تنظیم کنید.
۳. آینه داخلی و آینه‌های جانبی را تنظیم کنید.
۴. چراغ‌ها و لوازم برقی غیرضروری را خاموش کنید.
۵. کمربند ایمنی را ببندید.
۶. مطمئن شوید ترمز پارک کشیده شده است.
۷. در مدل‌های مجهز به گیربکس اتوماتیک دسته دنده را در موقعیت P قرار دهید.
۸. در مدل‌های مجهز به گیربکس دستی، دسته دنده را در موقعیت خلاص یا N قرار دهید.
۹. ابتدا کلید استارت را در وضعیت ON قرار دهید و بررسی کنید که آیا چراغ‌های هشدار و نشانگر در صفحه کیلومترشمار در وضعیت عادی قرار دارند؟ در صورت وجود شرایط غیرعادی، جهت انجام بازدید یا تعمیر با نمایندگی مجاز مدیران خودرو تماس بگیرید.

### ■ مراحل استارت زدن

کلید هوشمند را به همراه خود داشته باشید یا آن را در داخل خودرو قرار دهید تا توسط سیستم شناسایی شود:

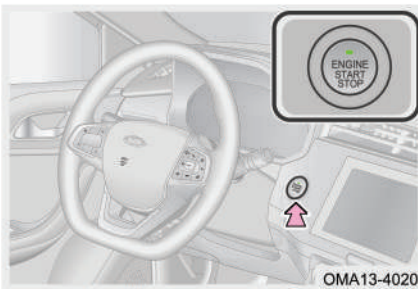

۱. دسته دنده را در موقعیت P (در مدل‌های مجهز به گیربکس اتوماتیک) یا N (در مدل‌های مجهز به گیربکس دستی) قرار دهید.
۲. پدال ترمز (در مدل‌های مجهز به گیربکس

اتوماتیک) یا پدال کلاچ (در مدل‌های مجهز به گیربکس دستی) را فشار دهید تا رنگ نور زمینه کلید استارت سبز شود.  
۳. کلید استارت را فشار دهید تا موتور روشن شود.

#### مطالعه

هنگام کار با کلید استارت موتور، یک فشار کوتاه و نسبتاً محکم کافی است.

#### ■ پس از روشن شدن موتور

دور موتور در زمان دور آرام توسط واحد کنترل الکترونیکی موتور، کنترل می‌شود. پس از روشن شدن موتور، دور آرام کمی بالا می‌رود تا به افزایش دمای موتور کمک کند که این مساله عادی است. پس از بالا رفتن دمای موتور، دور موتور به طور خودکار پایین خواهد آمد. در غیر این صورت جهت بازدید و تعمیر در اسرع وقت به نمایندگی مجاز مدیران خودرو مراجعه کنید.

#### هشدار

دود آگزوز حاوی گازهای خطرناکی است که در صورت استنشاق، می‌تواند سلامتی انسان را به خطر اندازد. جهت جلوگیری از استنشاق دود آگزوز، موارد زیر را رعایت کنید:

- خودرو را در محیط سر بسته نظیر گاراژ و پارکینگ به مدت طولانی روشن نگه ندارید.
- در زمانی که خودرو با موتور روشن در یک فضای دارای تهویه مناسب کار می‌کند، کسی که در داخل خودرو حضور دارد می‌بایست ضمن کنترل کارکرد موتور، سیستم تهویه مطبوع خودرو را روی حالت چرخش هوای تازه و فن تهویه مطبوع را روی بالاترین سرعت تنظیم کند.

### ■ خاموش کردن موتور

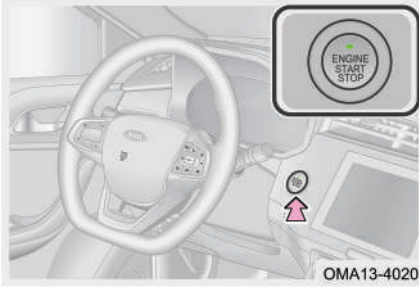

۱. خودرو را متوقف کرده و ترمز پارک را بکشید.
۲. دسته دنده را در موقعیت P (در مدل‌های مجهز به گیربکس اتوماتیک) یا N (در مدل‌های مجهز به گیربکس دستی) قرار دهید.
۳. کلید استارت را فشار دهید تا موتور خاموش شود.

۴. خاموش شدن موتور را بررسی کنید.

### 👁️ احتیاط

- قبل از خاموش کردن موتور، پدال گاز را فشار ندهید.
- اگر با خودرو به مدت طولانی و با سرعت‌های بالا رانندگی شود، دمای موتور بالا خواهد رفت. بلافاصله پس از متوقف کردن خودرو، موتور را خاموش نکنید. اجازه دهید موتور به مدت چند دقیقه در حالت درجا روشن بماند و پس از پایین آمدن دما، آن را خاموش کنید. عدم رعایت موارد فوق می‌تواند به موتور آسیب برساند.

## روشن کردن و خاموش کردن موتور در موارد اضطراری

### ■ روشن کردن موتور در موارد اضطراری

اگر باتری کلید هوشمند تمام شده باشد و یا سیگنال‌های کلید دچار اختلال جدی شده باشد، عملکردهای روشن و خاموش کردن موتور به درستی انجام نخواهد گرفت. در صورت مواجه شدن با چنین شرایطی برای روشن کردن موتور طبق مراحل زیر عمل کنید:

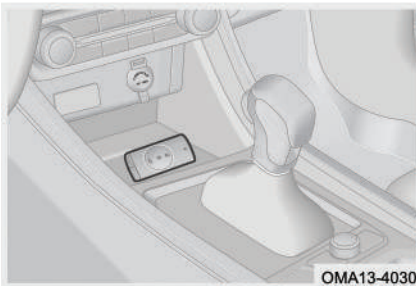

۱. کلید هوشمند را مطابق با تصویر در کنسول وسط به نحوی که روی آن به سمت بالا باشد، قرار دهید. پدال ترمز (در مدل‌های مجهز به گیربکس اتوماتیک) یا پدال کلاچ (در مدل‌های مجهز به گیربکس دستی) را در این لحظه فشار ندهید.

۲. کلید استارت را فشار داده و حالت آن را به ACC/ON تغییر دهید. پدال ترمز (در مدل‌های مجهز به گیربکس اتوماتیک) یا پدال کلاچ (در مدل‌های مجهز به گیربکس دستی) را فشار دهید تا رنگ نور زمینه کلید استارت سبز شود.

۳. کلید استارت را فشار دهید تا موتور روشن شود.

در مدل‌های مجهز به گیربکس اتوماتیک در صورتی که علی‌رغم قرار داشتن کلید استارت در وضعیت ACC و با وجود پایین بودن پدال ترمز، موتور قادر به استارت نباشد، اگر کلید استارت را به مدت بیش از ۱۵ ثانیه فشار داده و نگه دارید، سیستم از لزوم ارسال سیگنال پدال ترمز صرف‌نظر کرده و اجازه روشن شدن موتور را خواهد داد (تکرار استفاده از این روش توصیه نمی‌شود، مگر این که شرایط خاصی پیش بیاید).

#### ● احتیاط

در استفاده‌های روزانه خود از خودرو، کلید هوشمند را در محفظه اشیا کنسول وسط که دارای علامت کلید می‌باشد، قرار ندهید. زیرا در صورت مناسب بودن قدرت باتری کلید، قرار دادن کلید هوشمند در این قسمت از کنسول وسط ممکن است باعث فعال شدن اخطار صفحه کیلومترشمار و نمایش پیام‌هایی مانند "Smart key not detected" و "Verify successfully, start ready" شده و راننده را به اشتباه بیاندازد.

### ■ خاموش کردن موتور در موارد اضطراری

اگر تمامی سیستم‌های خودرو در حین رانندگی کارکرد عادی خود را داشته باشند ولی بنا به شرایط اضطراری خاموش کردن موتور لازم شود، مطابق روش‌های زیر اقدام کنید:

روش ۱: در عرض ۲ ثانیه دکمه استارت را ۳ بار یا بیش‌تر به صورت پشت سر هم و به طور لحظه‌ای فشار دهید.

روش ۲: دکمه استارت را فشار داده و بیش‌تر از ۳ ثانیه نگه دارید.

### انطباق سیستم کنترل موتور

اگر کابل باتری را باز و بسته کرده‌اید، ابتدا کلید استارت را در وضعیت ON قرار داده و ۱۵ ثانیه صبر کنید، سپس کلید را خاموش کنید. پس از انجام این کار می‌توان موتور را به صورت عادی روشن کرد.

پس از جدا کردن و وصل کردن کابل باتری ممکن است در مراحل اول استفاده از خودرو، برخی شرایط غیرعادی (مانند لرزش موتور یا ریپ زدن در ابتدای حرکت) اتفاق بیفتند که عادی می‌باشد و نشان‌دهنده این است که سیستم کنترل الکترونیکی موتور در حال انطباق دادن خود با موتور است.

### ۳-۴ گیربکس

### گیربکس دستی

گیربکس دستی (5MT) 516MH از پنج دنده جلو و یک دنده عقب بهره می‌برد.

#### نحوه رانندگی:

۱. پدال کلاچ و پدال ترمز را به طور کامل فشرده کنید و دسته دنده را در موقعیت مورد نظر خود قرار دهید.
۲. ترمز پارک را به طور دستی و یا به طور خودکار آزاد کنید، سپس پدال ترمز و پدال کلاچ را رها کنید تا خودرو به آرامی شروع به حرکت نماید.

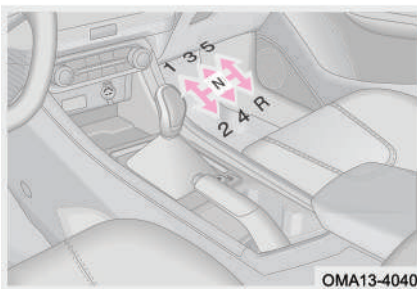

### احتیاط

- در جاده‌های سرازیری و یا در مواقع دور زدن باید از دنده پایین (دنده سنگین) استفاده کنید و هرگز گیربکس را در حالت خلاص قرار ندهید.
- هنگام تعویض دنده و افزودن دنده از کم به زیاد (از دنده سنگین به دنده‌های سبک)، دنده‌ها را به ترتیب افزایش دهید و هیچ دنده‌ای را از قلم نیندازید.
- از گذاشتن غیرضروری پا بر روی پدال کلاچ در حین رانندگی اجتناب کنید تا کلاچ دچار ساییدگی ناخواسته نشود.
- قبل از تعویض دنده عقب ابتدا خودرو را کاملاً متوقف کنید. پدال کلاچ را به طور کامل فشار دهید و قبل از قرار دادن دسته دنده در موقعیت دنده عقب در حدود ۳ ثانیه صبر کنید. این کار باعث کاهش قابل توجه در استهلاک دنده‌های گیربکس و احتمال شکستگی آن‌ها می‌شود.
- هنگام تعویض دنده استفاده از روش یک بار فشار دادن دسته دنده و یک بار رها کردن آن و ایجاد وقفه اکیدا ممنوع است. در زمان تعویض دنده همواره دسته دنده را به طور کامل در دست گرفته و عمل تعویض دنده را با مهارت و به طور سریع انجام دهید. این کار باعث می‌شود تا استهلاک قطعات داخلی گیربکس کاهش یابد.
- در مواقعی که تعویض دنده ضرورتی ندارد، دست خود را به طور مداوم بر روی دسته دنده قرار ندهید. این کار باعث استهلاک زودرس ماهک‌های گیربکس می‌شود.
- برای شروع حرکت باید از دنده ۱ استفاده کنید. هنگام تعویض دنده پدال کلاچ را تا انتها فشار دهید تا ارتباط بین موتور و گیربکس به طور کامل قطع شود، سپس تعویض دنده را به طور سریع انجام دهید.
- در صورت مواجه شدن با حالت غیرعادی گیربکس مانند صدای غیرعادی، تعویض دنده سخت و ...، فوراً خودرو را در یک مکان ایمن متوقف کرده و جهت انجام بازدید و تعمیر با نمایندگی مجاز مدیران خودرو تماس بگیرید. پس از رفع عیب می‌توانید به رانندگی خود ادامه دهید.

### کاهش دنده

۱. هنگام کاهش دنده و انتخاب دنده‌ها از سبک به سنگین، دنده‌ها را به ترتیب کاهش دهید.
۲. جهت حفظ ایمنی رانندگی، هنگام پایین آمدن از شیب‌های تند از دنده سنگین استفاده کنید.
۳. برای بهتر شدن شتاب‌گیری، ابتدا دنده را کاهش داده و دنده مناسب را انتخاب کنید و سپس مجدداً اقدام به شتاب‌گیری نمایید.

### ⚠ هشدار

در جاده‌های لغزنده برای افزایش ترمز موتوری، دنده را کاهش ندهید. در غیر این صورت چرخ‌های محرک خودرو، کشش و چسبندگی خود را از دست می‌دهند که می‌تواند باعث لغزش چرخ‌ها و از دست رفتن کنترل خودرو شود.

### گیربکس اتوماتیک

گیربکس اتوماتیک (CVT) 018CHA یک گیربکس هیدرولیکی خودکار با کنترل الکترونیکی است که هم قابلیت تعویض دنده به صورت اتوماتیک و هم به صورت دستی را دارد.

### نحوه رانندگی:

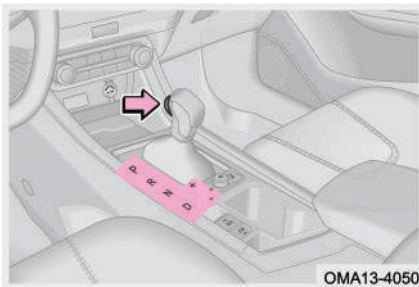

۱. پدال ترمز را تا انتها فشار داده و دکمه روی دسته دنده را فشار دهید و هم‌زمان دسته دنده را از موقعیت P حرکت داده و در موقعیت D قرار دهید.
۲. ترمز پارک را آزاد کنید و پا را از روی پدال ترمز بردارید و به آرامی پدال گاز را فشار دهید تا خودرو حرکت کند.

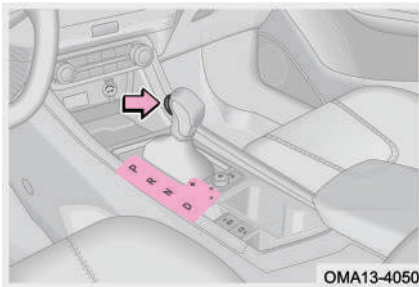

### موقعیت‌های دسته دنده

در حین حرکت خودرو راننده می‌تواند دنده‌های (D و P، R، N) را در حالت اتوماتیک و دنده‌های M (-,+), را در حالت دستی گیربکس انتخاب کند.

دنده انتخاب شده برای گیربکس در نمایشگر صفحه کیلومترشمار نیز نمایش داده خواهد شد.

حالت اتوماتیک: پس از آن که راننده دسته دنده را در موقعیت D قرار داد، سیستم بر اساس سرعت خودرو، دنده‌ها را به طور اتوماتیک افزایش یا کاهش خواهد داد. تمام عملیات به صورت خودکار و بدون مداخله دست صورت می‌گیرد.

حالت دستی: وقتی گیربکس بر روی دنده D باشد، می‌توانید با کشیدن دسته دنده به سمت چپ یا راست وارد حالت دستی M (-,+), شوید. در این حالت اگر دسته دنده را به سمت جلو حرکت دهید، دنده افزایش می‌یابد و اگر دسته دنده را به سمت عقب بکشید، دنده کاهش می‌یابد.

اطلاعات جدول زیر می‌تواند آشنایی لازم با ویژگی‌ها و کاربرد دنده‌ها و روش انتخاب دنده صحیح بر اساس نیازهای واقعی را به شما ارائه دهد.



عملکرد	دنده
وقتی که دسته دنده در موقعیت P قرار گرفته باشد، چرخ‌های محرک خودرو به طور مکانیکی قفل می‌شوند. در این موقعیت موتور می‌تواند روشن شود.	P (دنده پارک)
وقتی که دسته دنده در موقعیت R قرار می‌گیرد، چراغ‌های دنده عقب روشن می‌شوند، سیستم رادار دنده عقب به کار می‌افتد.	R (دنده عقب)
برای توقف‌های کوتاه و در دور آرام، این حالت گیربکس مناسب می‌باشد.	N (دنده خلاص)
برای حرکت رو به جلو از این دنده استفاده می‌شود. بر اساس بار وارده به موتور و سرعت حرکت خودرو، افزایش و یا کاهش دنده‌ها به طور خودکار صورت می‌پذیرد.	D (دنده حرکت مستقیم)
با هر بار حرکت دسته دنده به سمت جلو (+)، گیربکس به یک دنده سبک‌تر خواهد رفت.	حالت دستی
با هر بار حرکت دسته دنده به سمت عقب (-)، گیربکس به یک دنده سنگین‌تر خواهد رفت.	

### احتیاط

- دنده معکوس کشیدن فقط در حالت دستی گیربکس و در صورتی که سرعت تغییری نداشته باشد مجاز است و در این وضعیت اجازه افزایش دنده اتوماتیک داده نمی‌شود.
- قبل از توقف کامل خودرو هرگز دسته دنده را در موقعیت P قرار ندهید. این کار باعث ایجاد صدای غیرعادی و خرابی گیربکس می‌شود.
- جهت جلوگیری از خرابی گیربکس، زمانی که موتور خاموش است، گیربکس را در وضعیت خلاص (N) قرار ندهید.
- هیچ‌گاه در هنگام حرکت رو به جلو، دسته دنده را از موقعیت D خارج نکنید، در غیر این صورت گیربکس به شدت آسیب می‌بیند.
- هرگز در هنگام حرکت رو به عقب، دسته دنده را از موقعیت R خارج نکنید، در غیر این صورت گیربکس به شدت آسیب می‌بیند.
- زمانی که می‌خواهید دسته دنده را از موقعیت P خارج کنید، لازم است ابتدا پدال ترمز را فشار دهید تا خودرو به طور کامل متوقف شود و سپس دسته دنده را در موقعیت دلخواه قرار دهید، در غیر این صورت مکانیزم تعویض دنده آسیب می‌بیند.
- چنانچه باتری خودرو ضعیف شده باشد، حتی با فشار دادن پدال ترمز نیز دسته دنده از موقعیت P خارج نخواهد شد. در چنین شرایطی جهت بازدید و تعمیر خودرو هر چه سریع‌تر با نمایندگی مجاز مدیران خودرو تماس بگیرید.
- در حالت دستی اگر دور موتور خیلی بالا رود، دنده به طور اتوماتیک افزایش می‌یابد و اگر دور موتور خیلی پایین بیاید، دنده به طور اتوماتیک کاهش خواهد یافت. در زمان ترمزگیری و کاهش سرعت هم دنده به طور اتوماتیک کاهش خواهد یافت.
- در حالت دستی راننده باید بر اساس دور موتور و سرعت حرکت خودرو از طریق حرکت دادن دسته دنده اقدام به تعویض دنده نماید. اگر شرایط تعویض دنده برقرار نباشد، گیربکس اقدام به تعویض دنده نخواهد کرد.
- در زمان پارک کردن خودرو در سطح شیبدار، ابتدا باید ترمز پارک را درگیر کنید و سپس دسته دنده را در موقعیت P قرار دهید. هنگام شروع حرکت در سطح شیبدار، ابتدا دسته دنده را از موقعیت P خارج کنید و سپس ترمز پارک را آزاد کرده و حرکت کنید.

**هشدار** 

- خودروی مجهز به گیربکس اتوماتیک را هرگز در مسافت‌های طولانی یا با سرعت بالا بکسل نکنید. در صورت بکسل کردن، باید چرخ‌های محرک را از زمین بلند کنید و یا پلوس‌های خودرو را آزاد کنید.
- وقتی که دسته دنده در موقعیت N قرار دارد، مطمئن شوید که ترمز پارک را کشیده‌اید و یا پدال ترمز را فشار داده‌اید. در غیر این صورت ممکن است دچار حادثه شوید.

**حالت‌های رانندگی (در صورت تجهیز)**

پس از روشن شدن موتور، گیربکس به طور پیش‌فرض روی حالت ECO قرار می‌گیرد. با فشار دادن کلید تغییر حالت رانندگی می‌توانید حالت گیربکس را بین SPORT و ECO تغییر دهید.

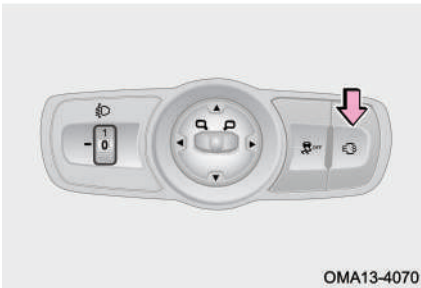

OMA13-4070

در حالت ECO مصرف سوخت خودرو اصلاح می‌شود و در حالت SPORT فرمان‌پذیری، قابلیت کنترل و قدرت خروجی خودرو بهبود می‌یابد.

**حالت خرابی ایمن (Fail-Safe)**

وقتی ایرادی در سیستم گیربکس اتوماتیک رخ دهد، حالت خرابی ایمن گیربکس به طور خودکار فعال شده و هم‌زمان چراغ هشدار زرد رنگ "⚠" در صفحه کیلومترشمار روشن می‌شود. با فعال شدن حالت خرابی ایمن، گیربکس دیگر امکان کارکرد عادی خود را نخواهد داشت و سرعت خودرو کاهش می‌یابد و فقط با کم‌ترین سرعت می‌تواند حرکت کند.

**احتیاط** 

در حالت خرابی ایمن، رانندگی کردن در مسافت‌های طولانی مجاز نیست، زیرا باعث وارد آمدن آسیب‌های جدی به گیربکس خواهد شد. جهت بازدید و سرویس گیربکس، هر چه سریع‌تر به نمایندگی مجاز مدیران خودرو مراجعه کنید.

**۴- سیستم فرمان**

**سیستم فرمان هیدرولیکی (HPS)**

در سیستم فرمان هیدرولیکی (HPS) از یک پمپ هیدرولیک به عنوان منبع تامین قدرت برای سیستم فرمان استفاده شده است.

**احتیاط** 

به منظور جلوگیری از خرابی سیستم فرمان هیدرولیکی، در زمان دور زدن هرگز غربیلک فرمان را بیش‌تر از ۵ ثانیه در منتهی‌الیه سمت چپ و راست نگه ندارید.

**سیستم فرمان برقی (EPS) (در صورت تجهیز)**

سیستم فرمان برقی (EPS) به جای روش استفاده شده در خودروهای معمولی که در آن پمپ هیدرولیک فرمان توسط موتور خودرو به چرخش در می‌آید، از گشتاور تولید شده توسط موتور مخصوص سیستم فرمان برقی به عنوان منبع تامین قدرت بهره می‌گیرد.



پس از باز شدن و وصل شدن مجدد کابل باتری، به علت خارج شدن زاویه فرمان از وضعیت کالیبره، چراغ هشدار زرد رنگ سیستم فرمان برقی "  " در صفحه کیلومترشمار به صورت چشمک‌زن روشن می‌شود. در این صورت غربیلک فرمان را به طور کامل به سمت چپ و راست بچرخانید تا زاویه فرمان بازتعریف

و کالیبره شود. پس از کالیبره شدن چراغ  
اخطار "  " خاموش خواهد شد.

#### احتیاط

- اگر غربلیک فرمان به کرات و به طور متوالی تا انتها چرخانده شود، ممکن است مکانیزم‌های سیستم فرمان برقی (EPS) آسیب ببینند.
- برای جلوگیری از داغ شدن بیش از حد سیستم، در زمان پارک بودن خودرو با موتور روشن، از چرخاندن غربلیک فرمان به تعداد دفعات زیاد و به طور سریع خودداری کنید. در صورت داغ شدن سیستم فرمان برقی، برای مدتی غربلیک فرمان را نچرخانید، خودرو را خاموش کرده و کلید استارت را در وضعیت ACC یا خاموش قرار دهید تا سیستم خنک شود.

#### هشدار

در صورت خرابی سیستم فرمان برقی، فرمان معمولی خودرو همچنان قابل استفاده است، اما باید ضمن رعایت احتیاط، از رانندگی با سرعت‌های بالا اجتناب کنید. جهت بازدید و تعمیر سیستم، هر چه سریع‌تر به نمایندگی مجاز مدیران خودرو مراجعه کنید.

#### چراغ اخطار سیستم فرمان برقی (EPS)

هر زمان که سیستم فرمان برقی (EPS) ایراد داشته باشد، چراغ اخطار زرد رنگ "  " در صفحه کیلومترشمار روشن می‌شود.

## ۵-۴ سیستم ترمز

### سیستم ترمز پارک مکانیکی

در سیستم ترمز پارک مکانیکی (ترمز دستی) از کابل‌های مکانیکی استفاده شده است.

#### نحوه استفاده

پس از پارک کردن و توقف خودرو، اهرم ترمز دستی را به طور کامل بالا بکشید تا از حرکت احتمالی خودرو جلوگیری شود.

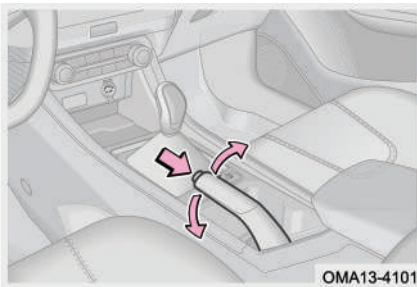

#### 👁️ احتیاط

در صورت نصب کردن اسپویلر جلو بر روی خودرو باید هوا بتواند به طور یکنواخت از روی سیستم ترمز چرخ جریان یابد. در غیر این صورت به علت تهویه ضعیف ممکن است سیستم ترمز داغ کرده و کارایی اش کاهش یابد.

#### ⚠️ هشدار

برای جلوگیری از حرکت ناخواسته خودرو، در زمان پارک کردن خودرو به جای کشیدن ترمز دستی از درگیر کردن دنده گیربکس جهت متوقف نگه داشتن خودرو استفاده نکنید.

#### ترمزگیری اضطراری با ترمز دستی

چنانچه هنگام رانندگی کنترل ترمز خودرو را از دست دادید، می‌توانید به طور اضطراری از ترمز دستی استفاده کنید. با این تفاوت که فاصله توقف خودرو بیش‌تر از زمان استفاده از ترمز معمولی خودرو خواهد بود.

**هشدار !**

- در رانندگی‌های عادی از عملکرد ترمز اضطراری با رعایت احتیاط استفاده کنید، در غیر این صورت ممکن است باعث تصادف شود.
- اگر ترمز خودرو خراب باشد یا پدال ترمز گیر کرده باشد، عملکرد ترمزگیری اضطراری می‌تواند مورد استفاده قرار گیرد. باید توجه داشت که سیستم ESP و اجزا آن نمی‌توانند بر تمامی محدودیت‌های فیزیکی جاده غلبه کنند، لذا استفاده از این عملکرد در جاده‌های پر پیچ و خم، جاده‌های نامساعد، ترافیک‌های سنگین و شرایط جوی نامناسب می‌تواند باعث انحراف خودرو، کشیدن به یک سمت و واژگونی شود. مراقب باشید که تصادف نکنید.

**سیستم ترمز پارک برقی (EPB) (در صورت تجهیز)**

ترمز پارک برقی (EPB) یکی از تکنولوژی‌های به کار رفته در خودرو می‌باشد که ترمزگیری برای هم توقف‌های موقتی و کوتاه‌مدت در حین رانندگی و هم توقف‌های بلندمدت پس از پارک خودرو را در قالب یک سیستم یک پارچه اجرا می‌کند و عملکرد ترمز دستی را به طور الکترونیکی کنترل می‌کند. این نوع ترمز پارک جایگزین نوع مکانیکی و سنتی ترمز دستی شده است.

**نحوه استفاده**

**■ درگیر کردن ترمز پارک:**

زمانی که کلید استارت روشن است و یا خودرو با موتور روشن متوقف است، اگر کلید ترمز پارک برقی را بکشید، چراغ نشانگر قرمز رنگ " (P) " در صفحه کیلومترشمار و همچنین چراغ زمینه کلید روشن می‌شود که بیانگر فعال شدن ترمز پارک است. وقتی که کلید استارت خاموش می‌شود، سیستم ترمز پارک برقی (EPB) به صورت

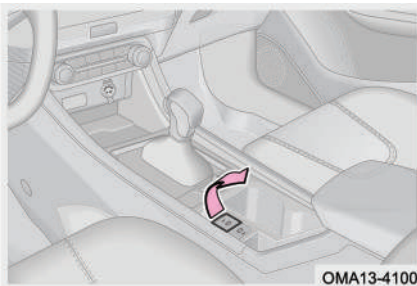

خودکار فعال و درگیر خواهد شد.

### ■ آزاد کردن ترمز پارک به صورت دستی

وقتی که موتور روشن است یا کلید استارت روشن است، اگر پدال ترمز را فشار دهید یا کلید ترمز پارک برقی را فشار دهید، چراغ نشانگر ترمز پارک " (P) " در صفحه کیلومترشمار و چراغ زمینه کلید خاموش می‌شوند که نشان‌دهنده آزاد شدن ترمز پارک می‌باشد.

### ■ آزاد شدن ترمز پارک به صورت خودکار

اگر درب راننده بسته باشد و راننده کمر بند خود را بسته باشد، چنانچه خودرو در جاده با سطح صاف متوقف باشد، هم‌زمان با فشار دادن پدال گاز و حرکت خودرو با دنده جلو یا با دنده عقب، ترمز پارک به طور خودکار آزاد خواهد شد. متعاقب آزاد شدن ترمز پارک، چراغ نشانگر قرمز رنگ " (P) " در صفحه کیلومترشمار و چراغ زمینه کلید خاموش خواهند شد.

اگر خودرو در سطح شیب‌دار متوقف باشد، برای حرکت در دنده D یا R، پدال گاز را کمی بیش‌تر فشار دهید. هر زمان که نیروی محرک چرخ بزرگ‌تر از نیروی لغزش آن شود، ترمز پارک برقی به طور خودکار آزاد خواهد شد.

#### مطالعه

موقع بکسل کردن خودرو باید ترمز پارک را آزاد کنید و گیربکس را خلاص کنید.



### احتیاط

- چنانچه باتری خودرو خالی شده باشد، سیستم ترمز پارک برقی (EPB) و سیستم اتو هلد (AUTO HOLD) کار نخواهند کرد. در این صورت ابتدا باید موتور را از طریق باتری به باتری کردن روشن کنید. برای اطلاعات بیشتر تر به بخش «استارت کمکی» در فصل ۶ مراجعه کنید.
- اگر هم‌زمان با آزاد کردن یا درگیر کردن ترمز پارک، پدال ترمز فشار داده شود، ممکن است پدال کمی به سمت بالا و پایین حرکت کند. در این حالت باید پدال ترمز را محکم فشار دهید.
- در زمان آزاد کردن ترمز پارک به صورت خودکار، کمر بند ایمنی راننده را قفل کنید و درب راننده را ببندید. انجام ندادن این کار ممکن است باعث عدم رضایت‌بخش بودن عملکرد آزاد شدن خودکار ترمز پارک برای راننده شود.
- موقع درگیر کردن و آزاد کردن ترمز پارک برقی، صدایی از بخش عقب خودرو به گوش می‌رسد که ناشی از عملکرد سیستم بوده و عادی است.
- اگر در فاصله کوتاهی پس از توقف، خودرو حرکت داشته باشد، سیستم به طور خودکار نیروی ترمز پارک را افزایش می‌دهد تا خودرو را به شکل ایمن متوقف کند. این افزایش نیروی ترمز پارک ممکن است با مقداری صدا همراه باشد که عادی است.
- زمانی که کلید استارت و یا موتور روشن است، اگر با فشار دادن پدال ترمز، ترمز پارک نتواند آزاد شود، ابتدا پدال گاز را فشار دهید و سپس کلید ترمز پارک را فشار دهید تا ترمز پارک آزاد شود. این روش باید فقط در شرایط خاص که ترمز پارک را نمی‌توانید آزاد کنید، مورد استفاده قرار گیرد. هنگام آزاد کردن ترمز پارک به این روش، جوانب احتیاط را در نظر بگیرید و در اولین فرصت جهت بازدید و تعمیر به نمایندگی مجاز مدیران خودرو مراجعه کنید.

### هشدار

پس از فعال کردن ترمز پارک برقی در زمان پارک کردن و یا ترک کردن خودرو، چراغ نشانگر قرمز رنگ ترمز پارک " (P) " و چراغ زمینه کلید ترمز پارک برای لحظاتی روشن مانده و سپس خاموش می‌شوند. برای جلوگیری از حرکت ناخواسته خودرو، روشن شدن چراغ نشانگر " (P) " و چراغ زمینه کلید را جهت اطمینان از فعال شدن ترمز پارک بررسی کنید.

### ترمزگیری اضطراری

اگر ترمز خودرو عمل نکرد، کلید ترمز پارک را به طور متوالی بکشید تا سیستم ترمز پارک برقی نیروی لازم برای ترمزگیری اضطراری را اعمال کند. در این شرایط چراغ قرمز رنگ نشانگر ترمز پارک در صفحه کیلومترشمار " (P) " به صورت چشمک‌زن روشن خواهد شد. پس از خارج شدن از شرایط اضطراری، کلید ترمز پارک را رها کنید.

### هشدار

- فعال شدن ترمز اضطراری توام با تولید صدا است که عادی می‌باشد.
- در ترمزگیری اضطراری اعمال شدن نیروی ترمز پارک برقی باعث کاهش سرعت خودرو با نرخ ثابت می‌شود که ممکن است با کاهش سرعت مورد نظر راننده متفاوت بوده و فاصله ترمزگیری زیاد باشد.
- موقع رانندگی معمولی از این عملکرد با احتیاط استفاده کنید. در حین رانندگی سرنشینان نباید به کلید ترمز پارک دست بزنند. این گونه اقدامات می‌تواند باعث بروز حادثه شود.
- اگر ترمز خودرو خراب باشد یا پدال ترمز گیر کرده باشد، عملکرد ترمزگیری اضطراری می‌تواند مورد استفاده قرار گیرد. باید توجه داشت که سیستم ESP و اجزا آن نمی‌توانند بر تمامی محدودیت‌های فیزیکی جاده غلبه کند، لذا استفاده از این عملکرد در جاده‌های پر پیچ و خم، جاده‌های نامساعد، ترافیک‌های سنگین و شرایط جوی نامناسب می‌تواند باعث انحراف خودرو، کشیدن به یک سمت و واژگونی شود. مراقب باشید که تصادف نکنید.

### آزاد کردن ترمز پارک به صورت اضطراری

زمانی سیستم ترمز پارک برقی (EPB) فعال است، اگر کلید ترمز پارک را فشار دهید و کلید استارت را خاموش کنید، ترمز پارک برقی به صورت اضطراری آزاد خواهد شد. توصیه می‌شود از روش آزاد کردن ترمز پارک به صورت اضطراری فقط در شرایط خاص استفاده شود.

### سیستم AUTO HOLD (در صورت تجهیز)

این قابلیت برای جلوگیری از حرکت خود به خودی خودرو در زمانی که از وضعیت توقف، شروع به حرکت می‌کند مورد استفاده واقع می‌شود.

#### نحوه استفاده

#### ■ شرایط لازم برای فعال شدن AUTO HOLD:

موتور باید روشن باشد، درب راننده به طور کامل بسته باشد و کمر بند راننده قفل شده باشد.

#### ■ روشن کردن AUTO HOLD:

در صورتی که شرایط لازم برای فعال شدن AUTO HOLD فراهم باشد، اگر کلید AUTO HOLD بر روی کنسول وسط را فشار دهید، چراغ زمینه کلید روشن شده و خودرو در وضعیت AUTO HOLD قرار خواهد گرفت.

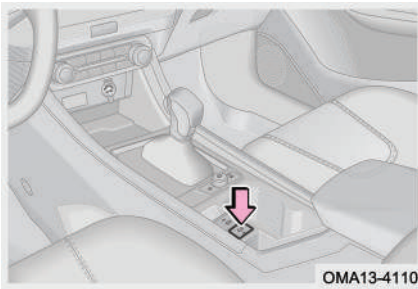

#### ■ فعال شدن AUTO HOLD:

اگر کلید AUTO HOLD روشن شده باشد و شرایط لازم برای فعال شدن AUTO HOLD مهیا باشد، با گرفتن ترمز و پس از توقف کامل خودرو، AUTO HOLD فعال می‌شود و چراغ نشانگر سبز رنگ "P" در صفحه کیلومترشمار روشن می‌شود.

موقعی که خودرو ایستاده است، پدال ترمز را فشار دهید؛ اگر کلید AUTO HOLD را روشن کنید و شرایط لازم برای فعال شدن AUTO HOLD فراهم باشد، AUTO HOLD فعال می‌شود و چراغ نشانگر سبز رنگ "P" در صفحه کیلومترشمار روشن می‌شود.

#### ■ خاموش کردن AUTO HOLD:

کلید AUTO HOLD واقع بر روی کنسول وسط را فشار دهید تا سیستم خاموش شود. چراغ زمینه کلید خاموش شده و خودرو از حالت AUTO HOLD خارج خواهد شد. زمانی که AUTO HOLD فعال است، کلید واقع بر روی کنسول وسط را فشار دهید تا سیستم خاموش شود. پس از آن چراغ نشانگر سبز رنگ "P" و چراغ زمینه کلید خاموش خواهد شد و سیستم از حالت AUTO HOLD خارج شده و به ترمز پارک برقی (EPB) تغییر حالت خواهد داد.

#### ■ آزاد کردن AUTO HOLD:

راههای آزاد کردن V مشابه راههای آزاد کردن ترمز پارک برقی می‌باشد که به دو روش دستی و خودکار صورت می‌پذیرد.

### احتیاط

- قبل از بردن خودرو به کارواش، AUTO HOLD را غیرفعال کنید.
- همواره خودرو را با در نظر گرفتن نکات ایمنی پارک کنید و مراقب باشید که به خود و عابران پیاده آسیب نرسانید.
- اگر پدال گاز به آرامی فشار داده شود، غیرفعال شدن AUTO HOLD با تاخیر صورت می‌پذیرد که عادی است.
- در زمان فعال بودن AUTO HOLD اگر درب راننده یا کمربند راننده باز شود، AUTO HOLD به ترمز پارک برقی تغییر حالت می‌دهد.
- در خودروهای مجهز به گیربکس دستی پدال کلاچ را تا انتها فشار دهید و دنده جلو یا عقب را انتخاب کنید و پدال گاز را فشار دهید تا AUTO HOLD آزاد شود. اگر خودرو در مسیر سربالایی قرار دارد، جهت شروع حرکت توصیه می‌شود پدال گاز را تا نیمه فشار دهید.
- وقتی که AUTO HOLD روشن است، این سیستم خودرو را به طور خودکار از وضعیت حرکت به وضعیت توقف در آورده و مانند ترمز پارک برقی خودرو را کاملاً متوقف می‌کند، با این تفاوت که خودرو در دنده D یا R قرار دارد. اگر توقف‌تان کوتاه است، دسته دنده را در موقعیت  قرار دهید و اگر توقف‌تان طولانی است، دسته دنده را در موقعیت  قرار دهید.
- در زمان روشن بودن AUTO HOLD اگر درب راننده یا کمربند راننده باز شود، خودرو از AUTO HOLD خارج می‌شود و پس از بستن آن‌ها مجدداً به وضعیت روشن بودن باز می‌گردد.

### هشدار

برای جلوگیری از حرکت ناخواسته خودرو در AUTO HOLD، قبل از فشار دادن پدال گاز و شروع حرکت، از صحیح بودن موقعیت قرارگیری دسته دنده اطمینان حاصل کنید.

### **بوستر ترمز**

بوستر ترمز به واسطه مکش ایجاد شده توسط موتور کنترل می‌شود و فقط در زمانی کارایی دارد که موتور روشن باشد، بنابراین در سرازیری‌ها از خاموش کردن موتور خودداری کنید.

#### **هشدار**

در سرازیری‌ها موتور خودرو را خاموش نکنید. برای کارایی بیشتر سیستم ترمز در سرازیری‌های تند، از دنده سنگین‌تر استفاده کنید.

در شرایط آب و هوایی معمولی، مدت زمان لازم برای رسیدن موتور به دمای لازم در دور آرام، ۱۵ ثانیه پس از روشن شدن است (هر چه دما پایین‌تر باشد، وقت بیشتری برای گرم کردن خودرو لازم خواهد بود) تا بدین‌وسیله کاتالیست کانورت‌ر سریع‌تر گرم شده و فعال شود و راندمان فرآیند تبدیل گازهای خروجی به گازهای کم‌خطر را بهبود بخشد. از طرف دیگر، این شرایط برای خودرویی که به مدت طولانی (مثلاً شب تا صبح) پارک بوده، مفید است تا بدین‌وسیله خلا لازم برای بوستر ترمز و رسیدن به شرایط مطلوب حاصل شود. لذا توصیه می‌شود قبل از شروع رانندگی، خودرو را حداقل به مدت ۱۵ ثانیه در حالت دور آرام نگه دارید.

### **سیستم ترمز**

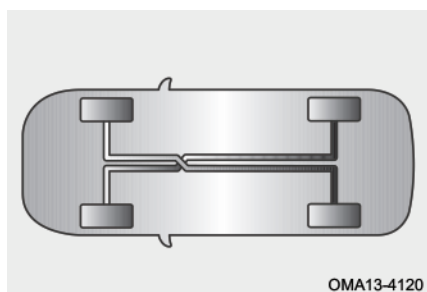

سیستم ترمز این خودرو دارای مدار دابل ضرب‌دری می‌باشد. این نوع ترمز هیدرولیکی بوده و دارای دو مدار مستقل از هم‌دیگر می‌باشد. مزیت این نوع ترمز این است که در صورت خرابی و وجود ایراد در یکی از مدارها، مدار دیگر قادر به ادامه کار می‌باشد. البته در صورت بروز چنین شرایطی پدال ترمز در مقایسه با شرایط عادی باید محکم‌تر فشار داده شود و توجه داشته باشید که فاصله ترمزگیری

بیش تر خواهد بود. چراغ هشدار سیستم ترمز نیز روشن خواهد شد.

### هشدار

در صورت خرابی و عدم کارکرد یکی از مدارهای ترمز، توصیه می‌شود با خودرو رانندگی نکنید و فوراً جهت بازدید و تعمیر آن به نمایندگی‌های مجاز مدیران خودرو مراجعه کنید.

### چراغ هشدار سیستم ترمز

چنانچه ایرادی در سیستم ترمز وجود داشته باشد، چراغ هشدار قرمز رنگ سیستم ترمز "(!)" در صفحه کیلومترشمار روشن می‌شود.

### هشدار

اگر در سیستم ترمز ایرادی وجود داشته باشد، ابتدا سطح روغن ترمز در مخزن را بررسی کنید. اگر سطح روغن کمتر از علامت MIN بود، به مقدار لازم روغن ترمز اضافه کنید. اگر علت ایراد را پیدا نکردید، هر چه سریع‌تر با نمایندگی مجاز مدیران خودرو تماس حاصل کنید.

### نکات لازم در خصوص سیستم ترمز

۱. در زمان به کارگیری سیستم ترمز، احتیاط‌های زیر را رعایت کنید:
  - در زمان ترمزگیری، اگر به طور مداوم لرزش یا ارتعاشی به غربیلک فرمان منتقل می‌شود، در اسرع وقت جهت بازدید و تعمیر به نمایندگی مجاز شرکت مدیران خودرو مراجعه کنید.
  - در زمان رانندگی در جاده‌های سرازیری، از دنده سنگین استفاده کنید تا از نیروی ترمز موتوری بیش‌ترین استفاده را برده و از ترمزگیری ممتد جلوگیری کنید. در غیر این صورت، ترمزها داغ شده و فاصله ترمزگیری افزایش خواهد یافت و احتمالاً در بعضی مواقع، کارایی خود را از دست بدهند.
  - تولید صدای ترمز در برخی زمان‌ها طبیعی است. ولی اگر ترمز به مدت زیاد صدای سایش آهن به آهن یا صدای سوت ایجاد کند، بیانگر تمام شدن لنت‌های ترمز است که نیاز به تعویض

دارد. خودروی خود را جهت تعویض لنت‌ها به نمایندگی مجاز مدیران خودرو ببرید.

۴. لنت ترمزهای جدید برای رسیدن به حداکثر کارایی، نیاز به یک دوره آب‌بندی دارند. شاید در ۲۰۰ کیلومتر اول کارایی ترمز بهینه نباشد. در این شرایط برای جبران کم‌اثر شدن ترمز، نیروی وارده به پدال ترمز را افزایش دهید.

۵. یک لنت مرطوب باعث کاهش غیرعادی شتاب خودرو و کشیدن چرخ به یک سمت در زمان ترمزگیری می‌شود. پدال ترمز را به آرامی فشار دهید تا میزان کارایی ترمز را تست کنید. پس از رانندگی در آب عمیق برای خشک کردن لنت ترمز، ضمن رانندگی با سرعت مطمئنه، پدال ترمز را به آرامی فشار دهید تا کارایی خود را مجدداً باز یابد.

۶. میزان ساییدگی لنت ترمز به شرایط کارکرد و نحوه رانندگی راننده بستگی دارد. خودروهایی که بیش‌تر در ترافیک شهری مورد استفاده قرار می‌گیرند و دارای شرایط ترمزگیری زیاد هستند، در معرض سایش زیاد لنت ترمز قرار دارند. بنابراین لازم است خودروی خود را جهت بازدید ضخامت لنت ترمز و یا تعویض آن بر طبق کیلومتر طی شده خودرو، به یکی از نمایندگی‌های مجاز مدیران خودرو ببرید.

## **۶-۴ سیستم ایربگ (SRS)**

### **معرفی سیستم ایربگ (SRS)**

در تصادفات شدیدی که از جلو یا طرفین خودرو صورت می‌پذیرند، اگر شرایط لازم برای باز شدن ایربگ فراهم باشد، ایربگ‌ها باز شده و به همراه کمربندهای ایمنی از سرنشینان خودرو محافظت خواهند کرد.

ایربگ‌ها می‌توانند نیروی حاصل از تصادف را به طور یک‌نواخت بین قسمت‌های بالایی بدن سرنشین توزیع کنند، بنابراین پس از تماس ایربگ با بدن سرنشین، سرعت حرکت بدن کاهش می‌یابد تا این که متوقف می‌شود و بدین طریق از مصدومیت راننده و سرنشینان جلوگیری می‌کند.



## موقعیت ایربگ‌های خودرو

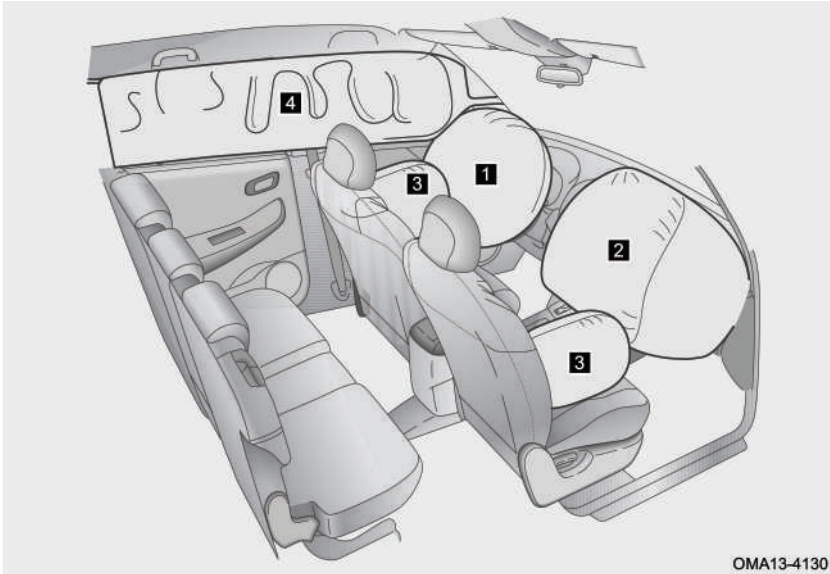

- ۱ ایربگ راننده: وقتی ایربگ راننده فعال می‌شود، درپوش روی غربلیک فرمان جدا می‌شود و ایربگ از غربلیک فرمان بیرون آمده و باز می‌شود.
- ۲ ایربگ سرنشین جلو: وقتی ایربگ سرنشین جلو فعال می‌شود، درپوش روی داشبورد جدا می‌شود و ایربگ از داشبورد بیرون آمده و باز می‌شود.
- ۳ ایربگ جانبی صندلی جلو (در صورت تجهیز): زمانی که خودرو از طرفین چپ یا راست تصادف داشته باشد و شرایط لازم برای باز شدن ایربگ فراهم باشد، ایربگ جانبی صندلی جلوی سمتی که ضربه وارد شده است، باز خواهد شد. در کنار کمربند ایمنی، ایربگ‌های جانبی تجهیزاتی هستند که محافظت بیش‌تر از راننده و سرنشین را تأمین می‌کنند.
- ۴ ایربگ پرده‌ای (در صورت تجهیز): وقتی خودرو از طرفین تصادف داشته باشد و شرایط لازم برای باز شدن ایربگ تأمین شود، ایربگ پرده‌ای جهت محافظت از سر سرنشین جلو و سرنشینان صندلی‌های کناری عقب باز می‌شود و ریسک خطرات را کاهش می‌دهد.

### استفاده صحیح از ایربگ

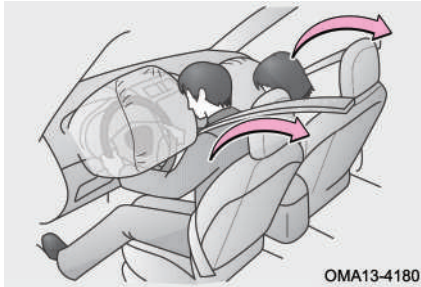

در زمان تصادف خودرو از قسمت جلو، ایربگ راننده و ایربگ سرنشین جلو به همراه کمربندها جهت کاهش صدمات وارده به نواحی سر و صورت و قفسه سینه‌ی راننده و سرنشین جلو ناشی از برخورد با اجزای داخلی خودرو وارد عمل می‌شوند (ایربگ سرنشین جلو، در صورت عدم وجود سرنشین بر روی صندلی نیز می‌تواند عمل کند).

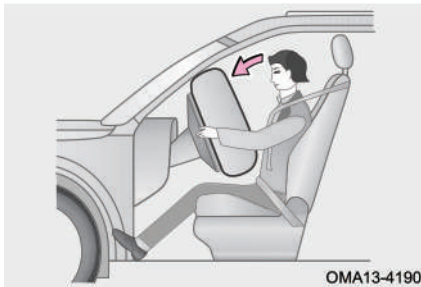

ایربگ‌ها تجهیزاتی هستند که به همراه کمربند ایمنی از راننده و سرنشینان حفاظت می‌کنند. با این حال ایربگ نمی‌تواند به تنهایی جایگزین کمربند ایمنی شود. از طرفی دیگر ایربگ تنها زمانی می‌تواند باز شود که شدت ضربه وارده به خودرو به حد آستانه تعریف شده برسد. بنابراین در تصادفاتی که ایربگ باز نمی‌شود، تنها وسیله حفاظت‌کننده از سرنشین کمربند می‌باشد. بستن کمربند در زمان تصادف به کاهش ریسک برخورد اشیا داخل خودرو و یا جلوگیری از پرت شدن سرنشین کمک می‌کند و به طور موثری از راننده و سرنشینان محافظت می‌کند. لذا کلیه افراد داخل خودرو باید کمربند را به نحو صحیح مورد استفاده قرار دهد.

باز شدن ایربگ‌ها توام با ایجاد نیروی قابل توجهی می‌باشد، لذا برای جلوگیری از وارد آمدن آسیب‌دیدگی و یا حتی مرگ، هرگز خیلی نزدیک به ایربگ‌ها قرار نگیرید. به طور مثال بر لبه صندلی ننشینید و بدن خود را خیلی به سمت جلو خم نکنید. راننده ضمن حفظ راحتی زندگی خود، باید نسبت به سرنشین دورتر از ایربگ قرار گیرد.

ایربگ و کمربند ایمنی از بزرگسالان و نوجوانان می‌توانند محافظت کنند ولی برای محافظت از کودکان و خردسالان طراحی نشده‌اند. برای کسب اطلاعات بیش‌تر در خصوص محافظت از کودکان به بخش «سیستم محافظ کودک» در فصل ۲ مراجعه کنید.

### شرایط باز شدن ایربگ‌های جلو



شرایط فعال شدن: به طور کلی چنانچه خودرو از ناحیه جلوی خود با یک مانع ثابت برخورد کند، به شرطی که روند کاهش سرعت خودرو به میزان از پیش تعیین شده برای واحد کنترل ایربگ برسد، ایربگ‌های راننده و سرنشین جلو عمل خواهند کرد.



اگر شدت برخورد و ضربه وارده به قسمت جلوی خودرو به سطح آستانه عملکرد برسد، ایربگ‌های راننده و سرنشین جلو باز خواهند شد. مثل حالتی که خودرو با یک سرعت معین به مانعی که از جای خود تکان نخورد و تغییر شکل ندهد، برخورد کند.

اگر خودرو با مانعی مانند تابلو علایم که پس از برخورد نمی‌شکنند و فقط تغییر شکل می‌دهند،

برخورد کند و یا تصادفی که در آن قسمت جلوی خودرو به صورت شیب‌دار زیر مانع برود مانند برخورد به قسمت عقب کامیون‌ها و یا در برخوردهایی که به صورت مایل و زاویه‌دار صورت می‌پذیرند، احتمالاً ایربگ‌های راننده و سرنشین جلو عمل نخواهند کرد.

■ شرایطی که بدون وجود تصادف نیز احتمال باز شدن ایربگ وجود دارد

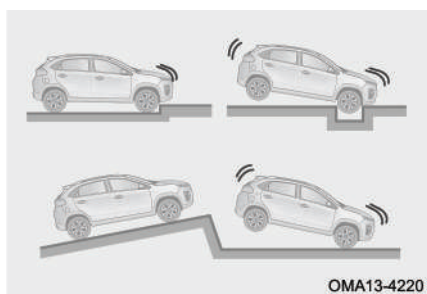

در برخی حالات (مطابق شکل) که ضربه و برخوردی قابل توجه از قسمت زیرین خودرو اتفاق می‌افتد، احتمال باز شدن ایربگ‌های راننده و سرنشین جلو وجود دارد.

■ شرایطی که در آن‌ها ایربگ باز نمی‌شود

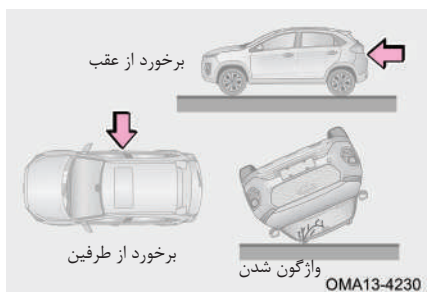

در تصادفاتی که از قسمت عقب خودرو یا از طرفین خودرو صورت می‌پذیرند یا زمانی که خودرو واژگون می‌شود و یا در تصادفاتی که در سرعت پایین از قسمت جلو روی می‌دهند، ایربگ‌های راننده و سرنشین جلو معمولاً باز نمی‌شوند.

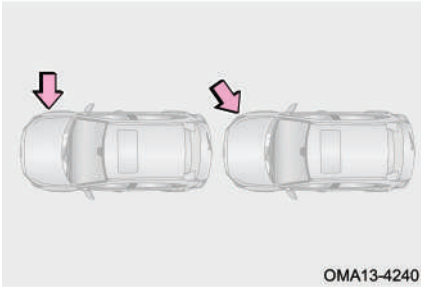

ایربرگ جانبی صندلی‌های جلو و ایربرگ‌های پرده‌ای در قبال ضربات وارده به قسمت‌هایی از طرفین خودرو که خارج از محدوده کابین سرنشینان باشد (مانند گلگیرها) و تصادفاتی که با زاویه مشخصی با بدنه خودرو صورت می‌پذیرند، باز نخواهند شد.

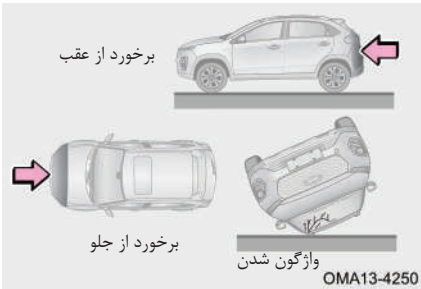

ایربرگ جانبی صندلی‌های جلو و ایربرگ‌های پرده‌ای در تصادفاتی که از قسمت عقب و جلوی خودرو صورت می‌پذیرند و نیز در زمان چپ شدن و واژگونی یا در تصادف از طرفین خودرو که شدت ضربه وارده کم باشد، باز نخواهند شد.

### ⚠ هشدار

- در زمان تمیز کردن صندلی دقت کنید تا مایعات به داخل صندلی و ایربرگ جانبی نفوذ کند. ایربرگ در صورت خیس و نم‌دار شدن کارایی خود را از دست می‌دهد.
- روکش صندلی نباید جلوی ایربرگ جانبی را مسدود کند. در غیر این صورت در زمان تصادف، ایربرگ پس از فعال شدن راهی برای خروج و باز شدن پیدا نمی‌کند و از سرنشین نمی‌تواند محافظت بکند.

## چراغ هشدار سیستم ایربگ

چنانچه ایرادی در سیستم ایربگ وجود داشته باشد، چراغ هشدار قرمز رنگ "🚨" در صفحه کیلومترشمار روشن می‌شود.

## احتیاط‌های لازم

در لحظه باز شدن ایربگ‌ها، درب‌های خودرو به طور خودکار از حالت قفل خارج می‌شوند، چراغ‌های داخلی روشن می‌شوند و فلاشر فعال می‌شود، پس از باز شدن ایربگ، گاز موجود در آن به طور سریع تخلیه می‌شود. برخی از قطعات سیستم ایربگ تولید حرارت می‌کنند، لذا در این لحظات آن‌ها را لمس نکنید. زمانی که گاز ایربگ خالی می‌شود، مقداری دود و گرد و غبار از سوراخ‌های آن خارج می‌شود. دود و گرد و غبار پخش شده در هوا برای افرادی که دارای آسم و یا دیگر مشکلات تنفسی هستند می‌تواند مضر باشد و ممکن است باعث ایجاد تحریک در سیستم تنفسی آن‌ها شود. بنابراین افراد داخل خودرو باید سریعاً خودرو را ترک کنند و یا شیشه‌ها را جهت ورود هوای تازه باز کنند و در صورت نیاز با مراکز درمانی تماس بگیرند. اگر محل نصب ایربگ‌ها مانند غربلیک فرمان و داشبورد آسیب‌دیده یا ترک‌خورده داشته باشد، هر چه سریع‌تر جهت تعویض قطعات به نمایندگی مجاز مدیران خودرو مراجعه کنید.



در مسیر باز شدن ایربگ‌ها نباید چیزی قرار داده شود. قرار دادن وسایلی مانند موبایل و نظایر آن مابین ایربگ و سرنشین ممنوع است. نصب و چسباندن اشیاء بر روی درپوش ایربگ‌ها ممنوع است، چرا که در زمان باز شدن ایربگ می‌توانند مسیر حرکتی ایربگ را عوض کنند و یا این که ممکن است باز شدن ایربگ باعث پرتاب اشیاء به سمت سرنشینان شده و منجر به ایجاد مصدومیت‌های شدید و حتی مرگ آن‌ها شود.



در لبه صندلی ننشینید و یا بدن خود را به سمت داشبورد خم نکنید.



هرگز به کودکان اجازه ایستادن در مقابل ایربگ سرنشین جلو را ندهید. سرنشین جلو نباید کودک را بر روی زانوهای خود بنشانند.



از تکیه دادن به روی درب، ستون جلو، ستون وسط یا ستون عقب خودداری کنید. به هیچ کس اجازه ندهید روی صندلی و رو به شیشه درب زانو بزند یا سر و دست خود را از پنجره بیرون بگذارد.

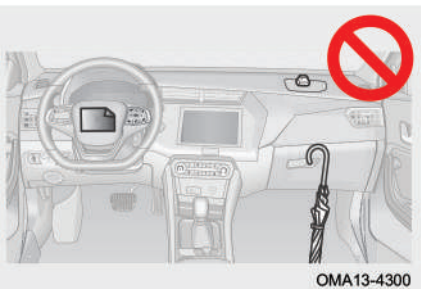

از وصل کردن و یا تکیه دادن اشیاء به قسمت‌هایی مانند داشبورد، غربلک فرمان و قسمت پایینی داشبورد خودداری کنید. اشیاء می‌توانند هنگام عمل کردن ایربگ راننده و یا ایربگ سرنشین به اطراف پرتاب شوند.

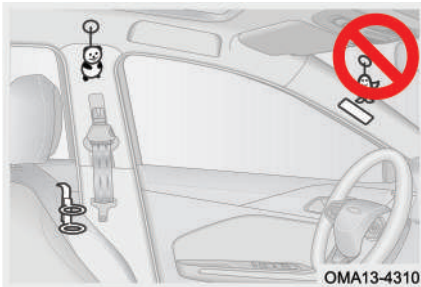

هیچ شیئی را روی درب، شیشه جلوی خودرو، شیشه درب‌ها، ستون‌های جلو، وسط و عقب، سقف و دستگیره سقفی نصب و یا آویزان نکنید.

از وارد آوردن ضربه یا نیروی قابل توجه به مناطقی که اجزای سیستم ایربگ در آن‌ها قرار دارند، خودداری کنید. انجام این کار می‌تواند باعث بروز ایراد در ایربگ‌ها شود.

### اصلاح و اسقاط قطعات سیستم ایربگ

بدون مشورت با شرکت مدیران خودرو، خودروی خود را اسقاط نکنید و یا اصلاح و تعمیراتی مانند موارد زیر را بر روی خودروی خود انجام ندهید. چرا که ممکن است باعث بروز تصادف و وارد آمدن صدمات جانی شود:

۱. اصلاح و ایجاد تغییر در سیستم تعلیق
۲. اصلاح و ایجاد تغییر در سپر جلو و بدنه جلوی اتاق و غیره
۳. نصب کردن، باز کردن، بست و تعمیر ایربگ
۴. تعمیر، ایجاد تغییر، باز کردن و یا تعویض غربلیک فرمان، داشبورد، صفحه کیلومترشمار و صندلی‌ها.



## فصل ۵. سیستم‌های کمکی رانندگی

۵-۴ سیستم کمکی پارک (در صورت تجهیز)	۲۳۵	۵-۱ سیستم کروزر کنترل (در صورت تجهیز)	۲۲۶
دوربین دنده عقب .....	۲۳۵	نحوه استفاده از کروزر کنترل .....	۲۲۶
رادار دنده عقب .....	۲۳۸	۵-۲ سیستم کنترل خودرو در	
۵-۵ سیستم‌های کنترل نیروی		سراشویی (HDC) (در صورت	۲۲۸
ترمز (در صورت تجهیز)	۲۴۱	تجهیز)	
کنترل الکترونیکی پایداری خودرو	۲۲۸	عملکرد سیستم HDC .....	۲۲۸
(ESP) .....	۲۴۱	۵-۳ سیستم کنترل فشار باد تایر	
سیستم ترمز ضدقفل (ABS) .....	۲۴۳	(TPMS)	۲۳۱
عملکردهای تکمیلی (در صورت تجهیز)	۲۴۶	عملکرد سیستم TPMS .....	۲۳۱

## ۵-۱ سیستم کروز کنترل (در صورت تجهیز) نحوه استفاده از کروز کنترل

سیستم کروز کنترل می‌تواند سرعت تنظیم شده برای خودرو توسط راننده را به طور ثابت حفظ کند.

### دکمه‌های سیستم کروز کنترل

"  " دکمه کروز کنترل: برای روشن و خاموش کردن سیستم کروز کنترل مورد استفاده قرار می‌گیرد.



"  " دکمه CANCEL: برای خروج موقتی از وضعیت کروز کنترل از این دکمه استفاده می‌شود.

" RES/+ " دکمه RES/+: برای بازگشت مجدد به سیستم کروز کنترل و تنظیم سرعت به کار می‌رود.

" SET- " دکمه SET-: برای ورود به سیستم کروز کنترل و تنظیم سرعت استفاده قرار می‌گیرد.

### نحوه استفاده

#### ■ ورود به سیستم کروز کنترل

کلید استارت موتور را به روشن کرده و دکمه "  " را فشار دهید تا سیستم کروز کنترل به حالت آماده به کار وارد شود. هم‌زمان چراغ نشانگر "  " به صورت چشمک‌زن روشن می‌شود.



در حالت آماده به کار، زمانی که سرعت خودرو در محدوده 40-150km/h قرار دارد، دکمه "SET-" را فشار دهید تا سرعت خودرو در همان لحظه به عنوان سرعت کروز کنترل تنظیم شده و سیستم کروز کنترل فعال شود. در این زمان چراغ نشانگر "RES+" در صفحه کیلومترشمار به طور ثابت روشن می‌ماند.

#### ■ خارج شدن از سیستم کروز کنترل

دکمه "RES+" را فشار دهید تا از سیستم کروز کنترل خارج شوید و چراغ نشانگر "RES+" در صفحه کیلومترشمار هم خاموش شود.

دکمه "RES+" را فشار دهید تا از سیستم کروز کنترل خارج شوید. در این زمان چراغ نشانگر "RES+" در صفحه کیلومترشمار به صورت چشمک‌زن روشن می‌شود.

اگر پدال ترمز (در مدل‌های مجهز به گیربکس اتوماتیک) یا پدال کلاچ (در مدل‌های مجهز به گیربکس دستی) فشار داده شود یا از ترمز اضطراری استفاده شود، خودرو از حالت کروز کنترل خارج شده و به وضعیت آماده به کار وارد می‌شود و چراغ نشانگر "RES+" در صفحه کیلومترشمار روشن می‌ماند.

#### ■ تنظیم سرعت کروز کنترل

در زمان فعال بودن کروز کنترل با هر بار فشار لحظه‌ای بر روی دکمه "RES/+" به سرعت تنظیم شده برای کروز به اندازه 1km/h افزوده می‌شود.

در زمان فعال بودن کروز کنترل با فشار دادن و نگه داشتن دکمه "RES/+", سرعت تنظیم شده برای کروز کنترل به طور متوالی افزایش می‌یابد.

در زمان فعال بودن کروز کنترل با هر بار فشار لحظه‌ای بر روی دکمه "SET-", از سرعت تنظیم شده برای کروز کنترل به اندازه 1km/h کاسته می‌شود.

در زمان فعال بودن کروز کنترل با فشار دادن و نگه داشتن دکمه " SET -"، سرعت تنظیم شده برای کروز کنترل به طور متوالی کاهش می‌یابد.

### محدودیت‌های عملکردی کروز کنترل

تحت شرایط زیر، از کروز کنترل استفاده نکنید. در غیر این صورت ممکن است کنترل خودرو از دست رفته و منجر به بروز حادثه و مصدومیت و یا مرگ شود:

۱. در حمل و نقل اضطراری و بکسل کردن خودرو
۲. در ترافیک‌های سنگین‌های سنگین
۳. در جاده‌های بادخیز و هوای طوفانی
۴. در جاده‌هایی که دارای پیچ‌های تند می‌باشند
۵. در جاده‌های لغزنده مانند جاده‌های بارانی یا پوشیده از برف و یخ
۶. در جاده‌های شیب‌دار که ممکن است خودرو از سرعت تنظیم شده برای کروز کنترل بالاتر یا پایین‌تر برود

## **۵-۲ سیستم کنترل خودرو در سراسیمی (HDC) (در صورت تجهیز)**

### عملکرد سیستم HDC

سیستم کنترل خودرو در سراسیمی (HDC) کمک می‌کند تا خودرو جاده‌های شیب‌دار را به صورت کنترل شده و بدون خطر طی کند. زمانی که خودرو در حال پایین آمدن از یک سراسیمی است، اگر HDC روشن شده باشد، سیستم به طور خودکار سرعت خودرو را در بازه 10-35km/h (برای خودروهای مجهز به گیربکس اتوماتیک) و بازه 14-35km/h (برای خودروهای مجهز به گیربکس دستی) ثابت نگه می‌دارد. اگر سرعت خودرو کم‌تر از حداقل سرعت ذکر شده در بازه‌های فوق باشد، سیستم به طور پیش‌فرض سرعت خودرو را بر روی سرعت حداقل بازه‌ها کنترل خواهد کرد و اگر سرعت خودرو در بازه‌های فوق باشد، راننده می‌تواند با فشار دادن پدال گاز یا پدال ترمز، سرعت خودرو را به شرط آن که از حداقل و حداکثر سرعت بازه‌ها تجاوز نکند، افزایش یا کاهش دهد.

## نحوه استفاده

### ■ روشن کردن HDC

زمانی که کلید استارت روشن است و سرعت خودرو 60km/h یا کمتر است، کلید HDC را فشار دهید تا سیستم روشن شده و چراغ نشانگر سبز رنگ "  " در صفحه کیلومترشمار روشن شود.

### ■ خاموش کردن HDC

زمانی که HDC روشن است و سرعت خودرو بیش‌تر از 60km/h است، کلید HDC را فشار دهید تا سیستم خاموش شده و چراغ نشانگر سبز رنگ "  " در صفحه کیلومترشمار هم خاموش شود.

اگر سیستم فعال است، کلید HDC را فشار دهید تا سیستم HDC و چراغ نشانگر سبز رنگ "  " روی صفحه کیلومتر شمار خاموش شود.

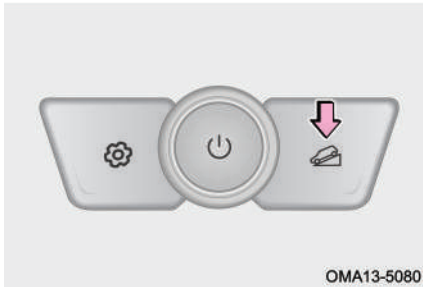

### احتیاط

- قبل از رسیدن به سرایشی، HDC را فعال کنید تا بتوانید کنترل فرمان را با تمرکز بیشتری در اختیار داشته باشید.
- در حین فعال بودن HDC اگر چرخها قفل شوند، سیستم ABS به طور خودکار وارد عمل خواهد شد.
- در حین فعال بودن HDC چنانچه یک چرخ از زمین بلند شود، نیروی ترمز آن به چرخه که بیشترین ضریب اصطکاک را با زمین دارد، توزیع خواهد شد.
- عملکرد HDC به واسطه اعمال نیروی ترمز از طریق سیستم ESP اجرا می‌شود که طی آن یک سری فعل و انفعالات هیدرولیکی صورت می‌پذیرد و ممکن است توام با تولید مقداری صدا باشد که عادی است. اگر سیستم ESP ایراد داشته باشد، HDC قادر به فعال شدن نخواهد بود. در این صورت جهت بازدید و تعمیر به نمایندگی مجاز مدیران خودرو مراجعه کنید.

### هشدار

در زمان فعال بودن HDC باید راننده هم‌چنان آمادگی خود را حفظ کند و در کلیه لحظات کنترل خودرو را در اختیار داشته باشد.

### چراغ نشانگر سیستم کنترل خودرو در سرایشی (HDC)

زمانی که سیستم HDC فعال است، چراغ نشانگر سبز رنگ "  " در صفحه کیلومترشمار روشن می‌ماند.

### ۳-۵ سیستم کنترل فشار باد تایر (TPMS)

#### عملکرد سیستم TPMS

سیستم کنترل فشار باد تایر (TPMS) یک نوع سیستم ایمنی فعال می‌باشد. این سیستم به فشار باد تایرها و درجه حرارت آن‌ها در هر لحظه نظارت کرده و مقادیر مرتبط با آن‌ها را در نمایشگر LCD صفحه کیلومترشمار به نمایش می‌گذارد. اگر فشار باد تایر خیلی کم‌تر از حد استاندارد باشد و یا درجه حرارت آن بیش از حد مجاز باشد، سیستم TPMS اقدام به دادن هشدار خواهد کرد.

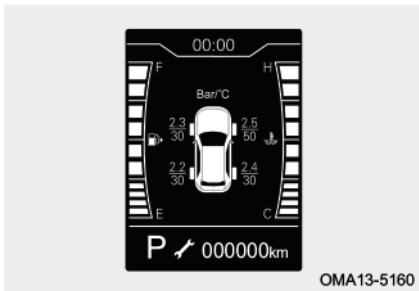

زمانی که کلید استارت موتور روشن است، با فشار کوتاه بر روی دکمه "  " در سمت چپ صفحه کیلومترشمار می‌توان صفحه نمایش اطلاعات سیستم TPMS را انتخاب و نمایش داد.

پس از مدتی رانندگی با خودرو با سرعت‌های بیش‌تر از 30km/h، مقادیر فشار باد و دمای تایرها در هر لحظه در نمایشگر صفحه کیلومترشمار نشان داده خواهد شد. هم‌چنین زمانی که کلید استارت موتور از حالت خاموش به حالت روشن تغییر وضعیت داده شود، فشار باد تایرها و دمای آن‌ها در صفحه کیلومترشمار نمایش داده خواهد شد.

اگر پس از گذشت چند دقیقه از رانندگی با خودرو با سرعت‌های بالاتر از 30km/h، سیستم TPMS هیچ‌گونه سیگنال رادیو فرکانسی را از یک یا چند سنسور چرخ دریافت نکند، سیستم اقدام به اعلام هشدار می‌نماید. بدین ترتیب که چراغ هشدار زرد رنگ سیستم TPMS "  " را

ابتدا به مدت ۷۵ ثانیه به صورت چشمک‌زن روشن می‌شود و سپس به طور دائم روشن باقی می‌ماند. در این زمان پیغام اختلال "Abnormal Tire Pressure, Check TPMS" در نمایشگر ظاهر شده و پس از ۵ ثانیه مخفی خواهد شد که البته از طریق منوی گزارش‌گیری از پیغام می‌توان مجدداً آن را مشاهده نمود.

#### مطالعه

با وجود تجهیز خودرو به سیستم TPMS، همچنان فشار باد تایرها و ظاهر بیرونی آن‌ها قبل از رانندگی باید مورد بررسی قرار گیرد و در صورت وجود ایراد جهت بازدید و رفع عیب به نمایندگی مجاز مدیران خودرو مراجعه کنید.

#### هشدار کم‌بادی تایر

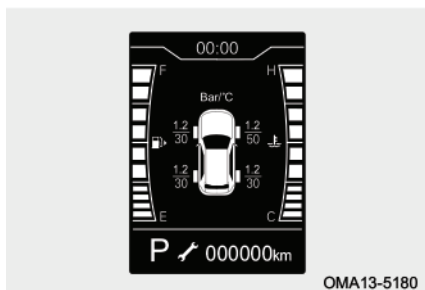

اگر با خودرو با سرعت بالاتر از 30km/h مدتی رانندگی شود و فشار باد یکی از تایرها کم‌تر از 1.75bar باشد، سیستم اقدام به اعلام هشدار کم‌بادی تایر خواهد کرد. در طول مدت زمان اعلام هشدار کم‌بادی تایر، علامت نشانگر متناظر با تایر کم‌باد در صفحه نمایشگر به صورت چشمک‌زن در آمده و میزان فشار باد تایر نمایش داده خواهد شد. چراغ هشدار زرد رنگ سیستم TPMS "(!)" هم در صفحه کیلومترشمار روشن خواهد ماند.

پس از روشن شدن کلید استارت موتور در صورتی که فشار باد تایری کم‌تر از 1.75bar باشد، سیستم اقدام به اعلام هشدار کم‌بادی تایر خواهد کرد. در طول مدت زمان اعلام



هشدار کم‌بادی تایر، علامت نشانگر متناظر با تایر کم‌باد در صفحه نمایشگر به صورت چشمک‌زن در آمده و میزان فشار باد تایر نمایش داده خواهد شد. چراغ هشدار زرد رنگ سیستم TPMS "(!)" هم در صفحه کیلومترشمار روشن خواهد ماند.

در صورت مواجه شدن با وضعیت اعلام هشدار کم‌بادی تایر، فوراً تایر را به مقدار استاندارد یعنی 2.2bar باد کنید. اگر مدتی با سرعت‌های بالاتر از 30km/h با خودرو رانندگی کنید، هشدار کم‌بادی تایر به طور خودکار خاموش خواهد شد.

#### مطالعه

کم بودن فشار باد تایر باعث افزایش مصرف سوخت و ساییدگی زودتر از موعد تایر می‌شود. تایر با ساییدگی زیاد دایما در معرض خطر ترکیدگی قرار دارد. در صورت کم‌باد شدن یک تایر، علت نشستی باد را پیدا کنید و جهت رفع ایراد به نمایندگی مجاز مدیران خودرو مراجعه کنید.

#### هشدار دمای زیاد تایر

اگر دمای یک تایر بیش‌تر از 85°C باشد، پس از مدتی رانندگی کردن با خودرو با سرعت‌های بالاتر از 30km/h، سیستم اقدام به اعلام هشدار بالا بودن دمای تایر خواهد کرد. در طول مدت زمان اعلام هشدار دمای زیاد تایر، علامت نشانگر متناظر با تایری که دمای آن بالا رفته است در صفحه نمایشگر به صورت چشمک‌زن در آمده و میزان دمای تایر نمایش داده خواهد شد. چراغ هشدار زرد رنگ سیستم

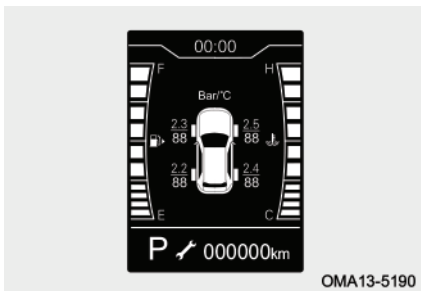

TPMS "(!)" هم در صفحه کیلومترشمار روشن خواهد ماند.

پس از روشن شدن کلید استارت موتور اگر دمای یک تایر بیش‌تر از  $85^{\circ}\text{C}$  باشد، سیستم اقدام به اعلام هشدار بالا بودن دمای تایر خواهد کرد. در طول مدت زمان اعلام هشدار دمای زیاد تایر، علامت نشانگر متناظر با تائیری که دمای آن بالا رفته است در صفحه نمایشگر به صورت چشمک‌زن در آمده و میزان دمای تایر نمایش داده خواهد شد. چراغ هشدار زرد رنگ سیستم TPMS "(!)" هم در صفحه کیلومترشمار روشن خواهد ماند.

پس از پایین آمدن دمای تایر به کم‌تر از  $80^{\circ}\text{C}$ ، پس از مدتی رانندگی با سرعت‌های بالاتر از  $30\text{km/h}$ ، اعلام هشدار دمای زیاد تایر به طور خودکار متوقف خواهد شد.

#### احتیاط

زمانی که هشدار دمای زیاد تایر فعال شده است، بلافاصله خودرو را متوقف کرده و اجازه دهید تا تایر به طور طبیعی خنک شود. هرگز تایر را با ریختن آب سرد خنک نکنید زیرا باعث آسیب‌دیدگی آن می‌شود و می‌تواند باعث بروز حادثه شود. در صورت نیاز جهت بازدید و رفع عیب به نمایندگی مجاز مدیران خودرو مراجعه کنید.

#### محدودیت‌های عملکردی سیستم TPMS

در شرایط زیر احتمال دارد سیستم TPMS اقدام به اعلام هشدار نماید:

۱. اگر پس از تعویض چرخ‌های خودرو (شامل چرخ زاپاس) عملیات پیکربندی سیستم کنترل فشار باد تایر انجام نگرفته باشد.

۲. سنسور فشار چرخ ممکن است تحت تاثیر میدان الکترومغناطیسی ناشی از نصب شدن زنجیر چرخ قرار گیرد که می‌تواند باعث ایجاد اختلال در عملکرد سیستم TPMS شود.
۳. اگر سنسور فشار باد چرخ یا سایر اعضا سیستم خراب شده باشند. جهت بازدید و رفع ایراد به نمایندگی مجاز مدیران خودرو مراجعه کنید.
۴. TPMS ممکن است در صورت تداخل امواج رادیویی کار نکند و یا ممکن است به دلیل سیگنال‌های رادیویی الکترومغناطیسی قوی با فرکانس یکسان با خودش به طور موقت تداخل پیدا کرده و عملکردش مختل شود.
۵. TPMS ممکن است به دلیل تداخل تجهیزات الکترونیکی نصب شده بر روی خودرو (علاوه بر تجهیزات استاندارد خودرو) به درستی کار نکند و منجر به اعلام هشدار اشتباهی شود.

#### مطالعه

منابع ایجاد تداخل رادیویی معمولاً شامل سیستم برق خودرو، دستگاه‌های ثبت اطلاعات رانندگی، دستگاه‌های تصفیه هوا، کارت‌های هوشمند، ریموت کنترل، ایستگاه‌های تلفن همراه، برج‌های تلویزیونی و نظایر آن است.

## ۴-۵ سیستم کمکی پارک (در صورت تجهیز)

### دوربین دنده عقب

سیستم کمکی پارک تصاویر و نمای قسمت عقب خودرو را توسط دوربین عقب جمع‌آوری و ضبط کرده و تصاویر آن را به همراه خطوط راهنمای مسیر، از طریق مانیتور سیستم صوتی و تصویری به راننده نمایش می‌دهد تا بدین‌وسیله یک پارک ایمن و راحت را برای او میسر سازد.

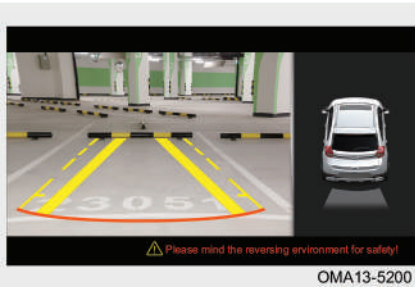

با کشیدن دسته دنده به سمت موقعیت دنده عقب (R)، دوربین عقب فعال شده و مانیتور اقدام به نمایش دادن فضای پشت خودرو به همراه خطوط راهنما خواهد کرد. خطوط راهنما که بر اساس میزان چرخش غربیلک فرمان در حال تغییر و حرکت است، جهت

کمک به پیش‌بینی مسیر حرکتی خودرو هنگام حرکت با دنده عقب مورد استفاده قرار می‌گیرد.

#### ● احتیاط

- فاصله نمایش داده شده در تصاویر صرفاً به عنوان یک معیار می‌باشد، شما باید فاصله واقعی را مرجع تصمیم‌گیری خود قرار دهید (مخصوصاً در نواحی شیب‌دار).
- عرض خطوط راهنمای ثابت و متحرک دوربین دنده عقب، بیش‌تر از اندازه واقعی می‌باشد.
- مراقب باشید تا در زمان تمیز کردن برف و گل و لای از روی دوربین، سطح لنز آن دچار خراشیدگی نشود.
- اگر سایز رینگ و لاستیک خودرو استاندارد نباشد، مسیر پیش‌بینی شده توسط خطوط راهنمای متحرک با واقعیت متفاوت خواهد بود. در این شرایط از آینه‌های خودرو استفاده کنید و سعی کنید تا فاصله واقعی با مانع را تخمین بزنید.

هشدار 

- در زمان دنده عقب گرفتن مطمئن باشید که درب صندوق عقب به طور کامل بسته شده است.
- به علت محدودیت‌های موجود در گستره دید دوربین عقب، نواحی زیر سپر عقب و گوشه‌های سپر عقب نمی‌توانند توسط دوربین دیده شوند.
- از آن جایی که در دوربین‌های دنده عقب از لنزهای با زاویه گسترده استفاده می‌شود، لذا فواصل نشان داده شده در تصاویر دوربین دنده عقب با فاصله واقعی متفاوت می‌باشد.
- دوربین عقب برای راحتی بیشتر در رانندگی است، اما نمی‌تواند جایگزین دنده عقب گرفتن صحیح باشد. قبل از حرکت با دنده عقب، اطراف خودرو را بررسی کنید و از ایمن بودن محل اطمینان حاصل کنید، سپس با احتیاط دنده عقب بگیرید.
- در زمان شستن خودرو با آب فشار قوی، از پاشیدن آب به اطراف دوربین عقب خودداری کنید. در غیر این صورت ممکن است آب وارد دوربین شده و سبب ایجاد بخارگرفتگی، اختلال در عملکرد، اتصالی، شوک الکتریکی و حتی آتش‌سوزی شود.
- دوربین‌ها قطعات ظریفی هستند، بنابراین به آن‌ها ضربه وارد نکنید. در صورت ضربه دیدن خراب می‌شوند و یا ممکن است باعث ایجاد شوک الکتریکی، اتصالی و آتش‌سوزی شود.
- لنز دوربین عقب ممکن است باعث بزرگ‌نمایی یا تغییر تصویر واقعی شود. لذا تصویری که مشاهده می‌کنید شاید با واقعیت منطبق نباشد و نتواند فاصله‌ها را به طور واقعی نشان دهد. هم‌چنین تصاویر با کمی تاخیر دریافت می‌شود و دارای تعدادی نقاط کور می‌باشد.
- هنگام حرکت با دنده عقب، نسبت به وجود کودکان، حیوانات و اشیاء کوچک در اطراف خودرو توجه ویژه‌ای داشته باشید. چرا که ممکن است در برخی مواقع توسط دوربین تشخیص داده نشوند.
- سعی کنید نگاه کردن به تصاویر دوربین باعث حواس‌پرتی‌تان نشود و از ترافیک اطراف خودرو و رفت و آمد سایر خودروها غافل نشوید.

## رادار دنده عقب













سیستم رادار دنده عقب نوعی دستگاه تشخیص راداری است که با استفاده از سنسورهای خود (۳ عدد سنسور) موانع موجود در فضای پشت خودرو را شناسایی کرده و فاصله آنها با خودرو را تشخیص می‌دهد. این سیستم اطلاعات مربوط به مانع را از طریق اخطارهای سمعی و بصری تولید شده توسط صفحه کیلومترشمار به اطلاع راننده می‌رساند تا به او در انجام یک پارک ایمن و آسان کمک کند.

### **نحوه استفاده**

زمانی که کلید استارت موتور روشن باشد، پس از انتخاب دنده عقب (R)، سیستم رادار دنده عقب فعال می‌شود. چنانچه یکی از سنسورها وجود مانعی را تشخیص دهد، اطلاعات مربوط به فاصله مانع از خودرو در نمایشگر صفحه کیلومترشمار نمایش داده شده و بوق اخطار متناسب با فاصله مانع از خودرو تولید خواهد شد.

### **نمایش اطلاعات سیستم (دارای ۳ عدد سنسور)**

چنانچه سیستم رادار دنده عقب وجود مانعی را تشخیص دهد، اطلاعات مربوط به فاصله مانع از خودرو در نمایشگر صفحه کیلومترشمار نمایش داده شده و بوق اخطار متناسب با فاصله مانع از خودرو به صدا در خواهد آمد.

نمایش اطلاعات در صفحه کیلومترشمار				فرکانس بوق اخطار
فاصله با مانع (cm)	سنسور سمت چپ	سنسور وسط	سنسور سمت راست	
$\leq 35$				بوق ممتد
$40 \leq L \leq 60$				بوق با فرکانس 4Hz
$65 \leq L \leq 90$				بوق با فرکانس 2Hz
$95 \leq L \leq 150$				بوق با فرکانس 1Hz

#### مطالعه

فاصله تشخیص داده شده، کوتاه‌ترین فاصله عمودی و مستقیم بین سنسور دنده عقب و مانع می‌باشد.

#### احتیاط

- برای موانع خارج از محدوده دید سنسورها، بوق اخطار به صدا در نخواهد آمد.
- موقع حرکت کردن مراقب باشید که سنسور سمت دیگر خودرو ممکن است در حال نزدیک شدن به مانع دیگری باشد.

#### محدودیت‌های عملکردی سیستم رادار دنده عقب

در شرایط زیر احتمال دارد سیستم رادار دنده عقب کارکرد عادی خود را نداشته باشد:

۱. زمانی که خودرو در شیب تند قرار گرفته باشد.
۲. زمانی که در جاده‌های برفی یا بارانی رانندگی می‌شود.

۳. اشیاء و موانعی مانند تخته سنگ‌ها که ارتفاع آن‌ها خیلی کم باشد، توسط سنسورها تشخیص داده نمی‌شوند.
۴. سنسورهای دنده عقب احتمالاً موانعی را که ارتفاع آن‌ها از سپر عقب زیادتر باشد، تشخیص نخواهند داد.
۵. سنسورها توانایی تشخیص اشیاء باریک نظیر سیم، فنس، طناب و ... را ندارند.
۶. زمانی که فرستنده و یا آنتن با فرکانس بالا روی خودرو نصب شده باشد.
۷. اگر سطح سنسور دنده عقب یخ بزند، سنسور قادر به تشخیص موانع نخواهد بود.
۸. زمانی که سطح سنسورهای دنده عقب با برف یا گل و لای پوشیده شود، موانع برای سنسورها قابل تشخیص نخواهد بود.
۹. موانعی مانند برف نرم، پنبه و اسفنج که امواج ماورا صوت را به راحتی جذب می‌کنند، توسط سنسورهای دنده عقب تشخیص داده نمی‌شوند.
۱۰. در صورتی که در اطراف خودروی شما سر و صدای زیاد مانند صدای بوق خودروهای دیگر، موتورسیکلت‌ها، صدای ترمز بادی کامیون‌های سنگین یا صداهای بلند دیگری که تولید امواج فراصوتی می‌کنند، وجود داشته باشد.
۱۱. اگر چندین مانع توسط سنسورهای دنده عقب تشخیص داده شوند، تصاویر مربوط به فاصله مانع با سنسورها به طور هم‌زمان در صفحه کیلومترشمار نمایش داده می‌شود ولی بوق اخطار فقط برای مانعی به صدا در خواهد آمد که نزدیک‌ترین فاصله را با سنسورها داشته باشد.

### تمیز کردن سنسور دنده عقب

در زمان شست‌وشوی خودرو، برای تمیز کردن آلودگی‌های خارجی مانند برف، گل و لای و گرد و خاک از سطح سنسورهای دنده عقب از یک پارچه نرم و آب کم‌فشار استفاده کنید. جریان آب با فشار بالا مانند استفاده از نازل‌های فشار قوی و همچنین وارد آوردن نیروی زیاد



OMA13-5290



می‌تواند باعث آسیب دیدن سنسورها شود. سنسورهای دنده عقب را هرگز تحت فشار و ضربه قرار ندهید، چرا که باعث کارکرد نامناسب آن‌ها خواهد شد.

## ۵-۵ سیستم‌های کنترل نیروی ترمز (در صورت تجهیز) کنترل الکترونیکی پایداری خودرو (ESP)

ESP در زمان بیش‌فرمانی یا کم‌فرمانی، پایداری خودرو را حفظ می‌کند. هنگامی که وجود بیش‌فرمانی یا کم‌فرمانی تشخیص داده می‌شود، سیستم ESP با اعمال نیروی ترمز بر روی یک یا چند چرخ، اقدامات کنترلی بر روی پایداری خودرو را افزایش می‌دهد. سیستم ESP با تلفیق دادن سیستم‌های ABS (سیستم ترمز ضدقفل) و EBD (سیستم توزیع الکترونیکی نیروی ترمز) تعادل جانبی خودرو در حین رانندگی را تامین می‌کند.

### نحوه استفاده

کلید ESP OFF را فشار دهید تا سیستم ESP غیرفعال شود. برای فعال کردن مجدد سیستم ESP، کلید ESP OFF را یک بار دیگر فشار دهید.

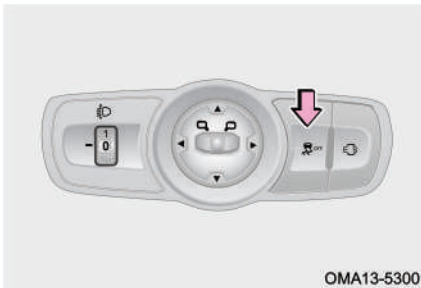

### مطالعه

- در زمان شروع رانندگی با خودرو، سیستم کنترل الکترونیکی پایداری (ESP) به طور پیش‌فرض روشن خواهد بود.
- سیستم کنترل الکترونیکی پایداری (ESP) را در زمان فعال بودن نمی‌توان خاموش کرد.

### چراغ نشانگر سیستم کنترل الکترونیکی پایداری خودرو (ESP)

زمانی که سیستم کنترل الکترونیکی پایداری (ESP) خاموش است، چراغ نشانگر زرد رنگ "OFF" در صفحه کیلومترشمار روشن می‌شود.

زمانی که سیستم کنترل الکترونیکی پایداری (ESP) فعال می‌شود، چراغ نشانگر زرد رنگ "ESP" در صفحه کیلومترشمار چشمک خواهد زد.

اگر سیستم کنترل الکترونیکی پایداری (ESP) ایراد داشته باشد، چراغ نشانگر زرد رنگ "ESP" در صفحه کیلومترشمار به طور دائم روشن خواهد ماند.

#### هشدار !

- در صورت بروز ایراد در سیستم کنترل الکترونیکی پایداری (ESP)، در اسرع وقت جهت بازدید و تعمیر به نمایندگی مجاز مدیران خودرو مراجعه کنید.
- حتی با وجود فعال بودن سیستم کنترل الکترونیکی پایداری (ESP)، سرعت زیاد، پیچیدن ناگهانی و شرایط نامناسب جاده‌ای ممکن است منجر به حادثه شوند.
- سیستم کنترل الکترونیکی پایداری (ESP) نمی‌تواند به طور قطعی اطمینان دهد که در صورت از دست رفتن کنترل خودرو در شرایط سخت رانندگی شما بتوانید کنترل آن را مجدداً در دست بگیرید. حتی اگر خودروی شما مجهز به ESP باشد، هم‌چنان باید با رعایت احتیاط و احترام به قوانین رانندگی کنید تا دچار حادثه نشوید.

### محدودیت‌های عملکردی سیستم ESP

تحت شرایط زیر لازم است تا سیستم کنترل الکترونیکی پایداری (ESP) خاموش شود:

۱. هنگام استفاده از زنجیر چرخ
۲. هنگام راه‌اندازی خودرو بر روی دستگاه تست قدرت
۳. هنگام رانندگی در جاده‌های پوشیده از برف یا جاده‌های با سطح نرم

مطالعه 

برای بهبود کشش خودرو در جاده‌های شنی و ماسه‌ای توصیه می‌شود سیستم کنترل الکترونیکی پایداری (ESP) را خاموش کنید.

### سیستم ترمز ضد قفل (ABS)

سیستم ABS قادر است با ممانعت از قفل شدن چرخ‌ها در زمان ترمزهای شدید و یا ترمزگیری بر روی جاده‌های لغزنده باعث شود تا از کشیدن خودرو به یک سمت و انحراف آن جلوگیری شده و تعادل خودرو حفظ شود.



در ABS ترمزگیری‌های معمولی فعال نمی‌شود و فقط در زمان قفل شدن چرخ‌های خودرو ناشی از ترمزگیری ناگهانی وارد عمل می‌شود (در زمان ترمزگیری اگر پدال ترمز زیر پا ضربه بزند و همراه با آن، مقداری صدا تولید شود یعنی ABS فعال شده است و راننده می‌تواند فرمان را کنترل کرده و اگر فضای کافی وجود داشته باشد، می‌تواند با پیچاندن فرمان از برخورد با موانع جلوگیری کند). هرگز در این وضعیت پدال ترمز را رها نکنید.

### هشدار

- همواره با احتیاط رانندگی کنید و در سر پیچ‌ها از سرعت خود بکاهید.
- اگر سیستم ABS ایراد دارد، در اسرع وقت جهت بازدید و تعمیر به نمایندگی مجاز مدیران خودرو مراجعه کنید.
- درست است که ABS، بهترین اثربخشی ترمز را تضمین می‌کند، ولی بسته به شرایط جاده‌ای فاصله ترمزگیری‌ها تفاوت زیادی خواهد داشت.
- ABS نمی‌تواند ریسک خطر ناشی از عدم رعایت فاصله با خودروی جلویی، رانندگی در آب، پیچیدن‌های سریع یا رانندگی در جاده‌های نامساعد را کاهش دهد، و یا از بروز تصادفات ناشی از رانندگی بدون احتیاط و بی‌دقت جلوگیری کند.
- ABS نمی‌تواند کوتاه شدن فاصله ترمزگیری در شرایط مختلف جاده‌ای از قبیل جاده ماسه‌ای یا جاده برفی یا در زمان استفاده از زنجیر چرخ را تضمین کند. در مقایسه با خودروهای بدون ABS، در این گونه شرایط شاید خودروی شما نیاز به فاصله ترمزگیری زیادی داشته باشد.

### چراغ هشدار سیستم ABS

در صورت بروز ایراد در سیستم ABS، چراغ هشدار زرد رنگ "ABS" در صفحه کیلومترشمار روشن خواهد شد.

### هشدار

اگر چراغ هشدار سیستم ABS و چراغ هشدار سیستم ترمز به طور هم‌زمان روشن شوند، فوراً خودرو را در یک مکان امن و به دور از مسیر اصلی ترافیک متوقف کرده و جهت بازدید و تعمیر خودرو با نمایندگی مجاز مدیران خودرو تماس بگیرید.

### احتیاط‌های لازم

- در شرایط زیر سیستم ABS تولید مقداری صدا خواهد کرد که طبیعی هستند:
  - صدای برگشت پدال ترمز و یا ضربه‌زنی آن
  - صدای برخورد سیستم تعلیق با بدنه در ترمزگیری ناگهانی و شدید
  - صدای عمل کردن موتور، شیربرقی‌ها و پمپ برگشت بلوکه ABS
  - صدای عمل کردن سوپاپ‌های بلوکه ABS در زمان فعال شدن سیستم EBD
  - در زمان روشن شدن کلید استارت یا استارت زدن موتور، سیستم ABS شروع به خودارزیابی می‌کند که همراه با تولید صدای خیلی کمی می‌باشد.
- هنگام رانندگی در شرایط زیر، فاصله مناسب از خودروی جلویی را رعایت کنید:
  - هنگام رانندگی در جاده‌های ناهموار
  - هنگام رانندگی در جاده‌های دارای چاله یا سطح ناصاف
  - هنگام رانندگی با زنجیر چرخ
  - هنگام رانندگی در جاده‌های گل‌آلود، سنگریزه‌ای یا پوشیده از برف

#### احتیاط

سایز تایرها و نحوه ساییدگی آج آن‌ها تاثیر مهمی بر روی کارکرد ABS دارند. تایرهای خودرو یا تایرهای جدیدی که قصد تعویض آن‌ها را دارید باید دارای سایز و شاخص بار قابل تحمل و ساختار یکسانی با تایرهای اصلی خودرو باشند. در صورت نامناسب بودن وضعیت تایر، توصیه می‌شود آن را با تایر شرکتی و توسط نمایندگی مجاز مدیران جایگزین کنید.

**هشدار** 

• هنگام رانندگی در هوای بارانی، سرعت خودرو را به طور صحیح کنترل کنید. اگر چرخ‌های خودرو دچار بکسوات یا لغزش شوند، سیستم ABS قادر به کنترل وسیله نقلیه نخواهد بود.

• اگر چه سیستم ترمز ضدقفل به حفظ کنترل خودرو کمک می‌کند ولی هم‌چنان باید با احتیاط و سرعت مطمئنه و رعایت فاصله از خودروی جلویی رانندگی کرد. زیرا حتی اگر سیستم ABS هم کار کند، کنترل پایداری خودرو و کنترل غربلیک فرمان هم محدودیت‌های خاص خودشان را دارند.

**عملکردهای تکمیلی (در صورت تجهیز)**

**سیستم توزیع الکترونیکی نیروی ترمز (EBD)**

سیستم توزیع الکترونیکی نیروی ترمز (EBD) با توجه به اختلاف بارهای وارده به اکسل‌های جلو و عقب، نسبت توزیع نیروی ترمز بین چرخ‌های جلو و عقب را به صورت خودکار و الکترونیکی تنظیم می‌کند تا کارایی ترمز را بهبود بخشد. از طرف دیگر EBD به همراه ABS و به عنوان مکمل آن، ثبات و پایداری در ترمزگیری را بهبود می‌بخشد. هم‌چنین EBD هنگام ترمزگیری در سر پیچ‌ها با توزیع کردن نیروی ترمز بین چرخ داخل پیچ و چرخ خارج پیچ باعث می‌شود تا تعادل خودرو حفظ شود.

**سیستم کنترل کشش (TCS)**

در لحظه شروع حرکت و یا شتابگیری ناگهانی ممکن است چرخ‌های محرک خودرو دچار بکسوات و هرزگردی شوند و در صورتی که این اتفاق در جاده‌های پوشیده از برف یا یخ روی دهد، خودرو به یک سمت کشیده می‌شود و کنترل فرمان از دست راننده خارج می‌شود که می‌تواند خطرناک باشد. اگر سیستم TCS از طریق سنسور چرخ‌ها تشخیص دهد که سرعت چرخش چرخ‌های متحرک کم‌تر از چرخ‌های محرک خودرو است (یکی از علایم لغزش چرخ)، به این نتیجه می‌رسد که چرخ‌های محرک دچار بکسوات شده‌اند که در این صورت با ارسال فرامین مختلف، تایمینگ احتراق موتور را تنظیم می‌کند، میزان بازشدگی دریچه گاز را کاهش

می‌دهد، دنده گیربکس را سنگین‌تر می‌کند و ترمز چرخ‌ها را فعال می‌کند تا هزرگردی و بکسوات چرخ‌ها را کاهش دهد.

### سیستم کنترل خودرو در سربالایی (HHC)

سیستم کنترل خودرو در سربالایی (HHC) مانع برگشت خودرو به عقب موقع آغاز به حرکت در سربالایی‌ها می‌شود. زمانی که خودرو ساکن است، این سیستم به واسطه سنسور شتاب طولی تشخیص می‌دهد که آیا خودرو در سربالایی قرار دارد یا خیر. زمانی که خودرو در مسیر شیب‌دار از حال سکون با دنده جلو یا با دنده عقب شروع به بالا رفتن از سربالایی می‌کند، سیستم HHC به طور خودکار فعال می‌شود و در فاصله زمانی که راننده پای خود را از روی پدال ترمز بر می‌دارد تا پدال گاز را فشار دهد، سیستم به مدت ۱ تا ۲ ثانیه نیروی ترمز اعمال شده قبل از رها کردن پدال ترمز را هم‌چنان حفظ کرده و از حرکت خودرو به سمت عقب جلوگیری می‌نماید. پس از فشار پدال گاز توسط راننده و با افزایش گشتاور موتور، به تدریج از فشار ترمز کاسته می‌شود تا خودرو بدون این که حرکتی به سمت عقب داشته باشد و بدون بروز حادثه‌ای به حرکت خود در سربالایی ادامه دهد.

### سیستم کمک ترمز هیدرولیکی (HBA)

سیستم کمک ترمز هیدرولیکی (HBA) به منظور کاهش فاصله ترمزگیری در زمان ترمز اضطراری مورد استفاده قرار می‌گیرد. در شرایط اضطراری، راننده معمولاً بلافاصله ترمز می‌کند، اما غالباً نمی‌تواند حداکثر نیروی ترمزی را وارد کند و نتیجتاً خط ترمز طولانی می‌شود. در این حالت سیستم HBA وارد عمل می‌شود. وقتی که راننده در مواقع اضطراری به طور سریع ولی با نیروی ناکافی پدال ترمز را فشار می‌دهد، سیستم HBA موجب افزایش سریع نیروی ترمزی تا حداکثر مقدار ممکن شده و سیستم ترمز ضدقفل را وادار به کاهش سریع و موثر مسافت ترمزگیری می‌کند.

### سیستم هدایت گشتاور (DTC)

در حین رانندگی عادی اگر راننده به طور ناگهانی پدال گاز را رها کند و یا اشتباهاً دنده

سنگین‌تری را انتخاب کند، یک نیروی ترمزی و بازدارنده در خودرو ایجاد می‌شود که باعث قفل شدن چرخ‌های خودرو مخصوصاً در جاده‌های لغزنده می‌شود. در این زمان سیستم ESP دستور افزایش گشتاور موتور را صادر می‌کند تا چرخش چرخ‌های محرک از سر گرفته شده و کنترل پایداری فرمان بهتر شود.

### **سیستم بازدارنده واژگونی خودرو**

RMI جهت جلوگیری از واژگونی خودرو در جاده در وضعیت دینامیکی (مانند زمان تغییر لاین) و وضعیت استاتیکی (مانند رانندگی در پیچ) می‌باشد.

### **عملکرد کمک استارت**

این عملکرد با افزایش دادن گشتاور خروجی موتور در زمان استارت زدن باعث می‌شود تا خودرو به راحتی روشن شود.



## فصل ۶. شرایط اضطراری

۲۶۰	داغ کردن موتور	۶-۱ تجهیزات مورد استفاده در	۲۵۰
۲۶۲	خالی شدن باتری	وضعیت‌های اضطراری	۲۵۰
۲۶۵	روشن نشدن موتور	فلاشر	۲۵۰
۲۶۶	۳-۶ حمل خودرو	نوار شب‌نما	۲۵۱
۲۶۶	یدک کردن خودرو	مثلث خطر	۲۵۱
۲۶۸	حمل اضطراری	ابزار داخل صندوق عقب	۲۵۲
۲۷۰	نصب بکسل‌بند	۶-۲ مدیریت وضعیت‌های اضطراری	۲۵۲
۲۷۱	۴-۶ فیوز	تجهیزات پنچرگیری اضطراری (در	۲۵۲
۲۷۱	جعبه فیوز	صورت تجهیز)	۲۵۴
۲۷۲	بازدید فیوز	تعویض چرخ پنچر	
۲۷۲	تعویض فیوز		

## ۶-۱ تجهیزات مورد استفاده در وضعیت‌های اضطراری

### فلاشر

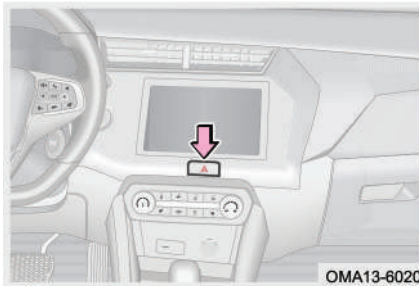

در صورت خرابی خودرو یا بروز حادثه رانندگی و ... فلاشر را روشن کنید تا ضمن اعلام هشدار به سایر خودروهای عبوری از بروز تصادف دوم جلوگیری شود.

کلید فلاشر را فشار دهید تا چراغ‌های راهنما شروع به روشن و خاموش شدن کنند. هم‌زمان چراغ‌های نشانگر راهنما در صفحه کیلومترشمار نیز به صورت چشمک‌زن روشن خواهند شد. برای خاموش کردن فلاشر، کلید آن را مجدداً فشار دهید.

#### مطالعه

- فلاشر را در هر زمانی حتی در زمان خاموش بودن کلید استارت نیز می‌توان روشن کرد.
- در زمان باز شدن ایربگ‌ها، فلاشر به طور خودکار روشن می‌شود.

#### احتیاط

برای جلوگیری از خالی شدن باتری، اگر موتور خاموش است، در مواقع غیرضروری از فلاشر استفاده نکنید.

### روشن شدن فلاشر در زمان ترمزگیری ناگهانی

در سرعت‌های بالا چنانچه پدال ترمز به صورت ناگهانی فشرده شود، کلیه چراغ‌های راهنمای خودرو شروع به روشن و خاموش شدن کرده و نشانگرهای چراغ راهنما در صفحه کیلومترشمار هم به صورت چشمک‌زن روشن خواهند شد. اگر پدال ترمز رها شود یا کلید فلاشر فشار داده

شود و یا این که کلید استارت موتور خاموش شود، فلاشر و نشانگرهای چراغ راهنما در صفحه کیلومترشمار خاموش خواهند شد.

### نوار شب‌نما

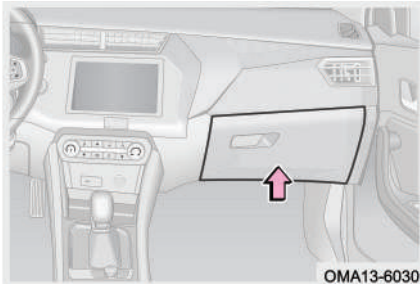

نوار شب‌نما در داخل جعبه داشبورد قرار داده شده است.

در صورت خرابی خودرو یا بروز حادثه رانندگی و ...، نوار شب‌نما را به صورتی که سمت بازتاباننده آن رو به بیرون باشد، بپوشید. بازتاب نور توسط نوار شب‌نما می‌تواند رانندگان دیگر را خبردار کرده و از وقوع تصادف دوم جلوگیری کند.

### مثلث خطر

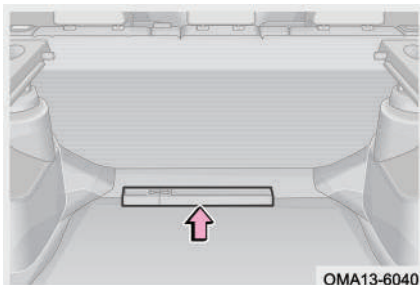

مثلث خطر بر روی موکت کف صندوق عقب قرار داده شده است.

در صورت خرابی خودرو یا بروز حادثه رانندگی و ...، بازتاب نور توسط شبرنگ‌های مثلث خطر می‌تواند رانندگان دیگر را خبردار کرده و از وقوع تصادف دوم جلوگیری کند.

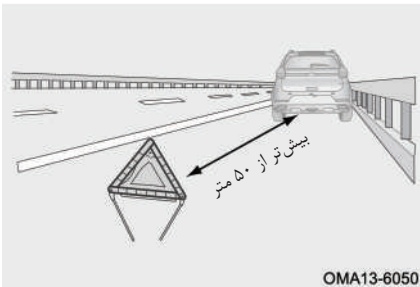

در جاده‌های معمولی مثلث خطر را در فاصله بیش‌تر از ۵۰ متری از عقب خودرو قرار دهید. در بزرگراهها مثلث خطر را در فاصله بیش‌تر از ۱۵۰ متری از عقب خودرو قرار دهید. در شرایط بارندگی و یا در سر پیچ‌ها مثلث

خطر را در فاصله بیش تر از ۱۵۰ متری از عقب خودرو قرار دهید.

### **ابزار داخل صندوق عقب**



- ۱ جک
- ۲ آچار چرخ
- ۳ بکسل بند
- ۴ دسته جک

#### **مطالعه**

آچار چرخ، بکسل بند و دسته جک در زیر موکت کف صندوق عقب قرار داده شده‌اند. جک در زیر صندلی جلو سمت راست قرار داده شده است.

### **۶-۲ مدیریت وضعیت‌های اضطراری**

#### **تجهیزات پنچرگیری اضطراری (در صورت تجهیز)**

روش تعمیر اضطراری تایر در خودروهای مجهز به پمپ باد و مایع پنچرگیری در زمانی که تایر دچار نشتی باد می‌شود، به شرح زیر است:

ابزار مورد نیاز برای تعمیر اضطراری تایر در زمان بروز نشتی باد عبارت‌اند از پمپ باد و مایع پنچرگیری. در صورتی که سوراخ ایجاد شده در تایر کم‌تر از ۶ میلی‌متر باشد و یا زمانی که تایر دچار پنچری ریز شده باشد، با استفاده از این ابزار در مدت کوتاهی می‌توان تایر را تعمیر کرد.

۱. ابتدا پمپ باد و مایع پنچرگیری را از صندوق عقب خودرو بیرون بیاورید. مخزن مایع پنچرگیری را تکان دهید.

۲. شیلنگ و سیم برق پمپ باد را بیرون بکشید و سپس شیلنگ پمپ باد را به کانکتور خروجی مخزن مایع پنچرگیری وصل کرده و آن را به طور سفت ببندید.

۳. درپوش والو باد چرخ پنچر را باز کنید و آن را کنار بگذارید.
۴. مخزن مایع پنچرگیری را در محل مخصوص بر روی پمپ باد نصب کنید. پمپ باد را نزدیک چرخ پنچر بگذارید به طوری که مخزن مایع پنچرگیری به صورت وارونه قرار گیرد.
۵. لوله مخزن مایع پنچرگیری را به والو باد چرخ پنچر وصل کرده و آن را به طور سفت ببندید.

**هشدار** 

در صورت کافی بودن فشار باد تایر، لوله مخزن مایع پنچرگیری را به والو باد وصل نکنید. چرا که ممکن است به علت فشار باد، مایع پنچرگیری از والو باد چرخ سرریز شود.

۶. خودرو را روشن کنید و سوکت پمپ باد را به سوکت برق اضطراری خودرو وصل کنید. کلید پمپ باد را روشن کنید.
  ۷. پمپ باد در مدت ۱۰ دقیقه می‌تواند مایع پنچرگیری را به داخل تایر وارد کند. هم‌زمان فشار باد تایر را کنترل کنید و هر زمان که میزان آن به حد استاندارد رسید، پمپ باد را خاموش کنید و آن را در جای مناسب قرار دهید.
  ۸. پس از اتمام تعمیر تایر، به مدت ۱ دقیقه با خودرو رانندگی کنید. پس از ۵ کیلومتر رانندگی کردن فشار باد تایر را توسط پمپ باد بررسی کنید.
- در صورتی که فشار باد تایر در محدوده استاندارد قرار داشته باشد، می‌توانید با خودرو رانندگی کنید. با این حال جهت تکمیل کردن تعمیر تایر به نزدیک‌ترین نمایندگی مجاز مدیران خودرو مراجعه کنید. در این مدت رانندگی با سرعت‌های بیش‌تر از 80km/h مجاز نیست.
  - اگر فشار باد تایر کم‌تر از 1.75bar است، مجدداً آن را با استفاده از پمپ باد تا رسیدن به حد استاندارد باد بزنید و مراحل فوق را یک بار دیگر تکرار کنید. اگر همچنان نشتی باد وجود دارد، جهت دریافت کمک با نمایندگی مجاز مدیران خودرو تماس حاصل کنید.

### ⚠ هشدار

- اگر پس از ۱۰ دقیقه باد زدن تایر، فشار باد آن به محدوده استاندارد نرسید، عملیات تعمیر تایر را متوقف کرده و جهت دریافت کمک فورا با نمایندگی مجاز مدیران خودرو تماس بگیرید.
- پس از اتمام تعمیر تایر، لوله مخزن مایع پنچرگیری را به آرامی از روی والو باد تایر باز کنید تا از پاشیده شدن مایع باقی مانده در لوله بر اثر فشار جلوگیری شود. در صورت پاشیدن مایع پنچرگیری، آن را با استفاده از آب تمیز بزدايید.

### تعویض چرخ پنچر

اگر در حین رانندگی چرخ خودرو پنچر شد، ضمن کاهش تدریجی سرعت، غربلیک فرمان را با دو دست گرفته و سعی کنید خودرو را در مسیر مستقیم نگه دارید. به آرامی خودرو را به کنار جاده هدایت کرده و در یک مکان امن و دورتر از مسیر اصلی جاده پارک کنید.

#### ■ آمادگی‌های قبل از تعویض چرخ پنچر

۱. خودرو را در یک مکان مناسب که دارای سطح صاف و سفت باشد، پارک کنید.
۲. ترمز پارک را فعال کنید و دسته دنده را در موقعیت P (در خودروهای مجهز به گیربکس اتوماتیک) و یا در موقعیت N (در خودروهای مجهز به گیربکس دستی) قرار دهید.
۳. موتور و کلید استارت را خاموش کرده و فلاشر را روشن کنید.
۴. کلیه افراد را از خودرو پیاده کرده و آن‌ها را از کنار جاده دور نگه دارید.
۵. جلیقه شب‌نما را بپوشید، مثلث خطر را در فاصله ۵۰ تا ۱۵۰ متری از قسمت عقب خودرو (متناسب با شرایط محل) قرار دهید.

#### 👁 احتیاط

از رانندگی با تایر پنچر خودداری کنید. حرکت با تایر پنچر حتی در مسافت‌های کوتاه باعث صدمه دیدن تایر خواهد شد که قابل تعمیر نیز نخواهد بود.

### ■ خارج کردن چرخ زاپاس از صندوق عقب

۱. درب صندوق عقب را باز کنید و پس از بلند کردن موکت کف صندوق، کیف ابزار را بردارید.

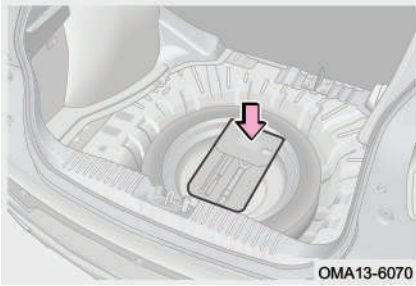

۲. پیچ ثابت‌کننده چرخ زاپاس را در خلاف جهت عقربه‌های ساعت باز کرده و چرخ زاپاس را بیرون بیاورید.

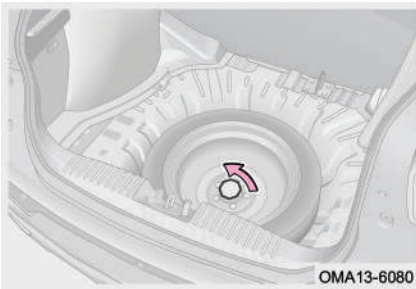

### ■ تعویض چرخ زاپاس

۱. قرار دادن مانع در جلوی چرخ‌ها در زمان بلند کردن خودرو توسط جک باید در مقابل چرخ‌هایی که به صورت قطری در سمت مخالف چرخ پنچر قرار دارد، مانعی قرار دهید تا از حرکت چرخ‌ها جلوگیری شود.

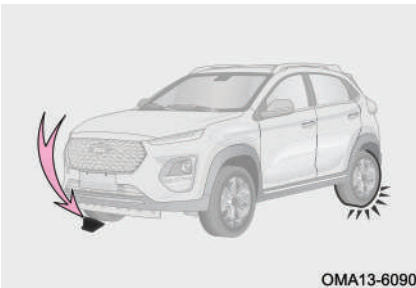

چرخ پنچر	چرخ‌چی که باید مقابل آن مانع قرار دهید
چرخ جلو چپ	در پشت چرخ عقب راست
چرخ جلو راست	در پشت چرخ عقب چپ
چرخ عقب چپ	در جلوی چرخ جلو راست
چرخ عقب راست	در جلوی چرخ جلو چپ

## ۲. شل کردن پیچ‌های چرخ



همیشه قبل از بلند کردن خودرو توسط جک، پیچ‌های چرخ‌چی را که می‌خواهید تعویض کنید، با استفاده از آچار چرخ شل کنید. آچار چرخ را طوری روی پیچ قرار دهید که دسته آن در سمت چپ شما قرار داشته باشد. سپس دسته آچار چرخ را گرفته و در جهت فلش نشان داده شده در شکل، آن را به سمت پایین فشار دهید.

### 👁️ احتیاط

هنگام باز کردن پیچ‌های چرخ توسط آچار، اجازه سر خوردن آچار چرخ بر روی پیچ را ندهید. در غیر این صورت پیچ‌ها به راحتی آسیب خواهند دید.

### ⚠️ هشدار

در این مرحله پیچ‌ها را فقط مقداری شل کنید و آن‌ها را به طور کامل باز نکنید. در غیر این صورت به علت فشار وارده از خودرو ممکن است چرخ از خودرو جدا شده و باعث مصدومیت افراد و یا آسیب دیدگی خودرو شود.



۳. قرار دادن جک در زیر خودرو

جک را در محلی که سطح آن صاف و محکم باشد، قرار دهید و از این که شیار روی جک در مقابل زبانه مخصوص جک بر روی بدنه خودرو قرار داشته باشد، اطمینان حاصل کنید. دسته جک را در جهت عقربه‌های ساعت بچرخانید تا شکاف روی جک با زبانه مخصوص جک در روی بدنه خودرو تماس پیدا کند.



**هشدار** 

- حداکثر بار قابل تحمل توسط جک ۱۰۰۰ کیلوگرم می‌باشد.
- خودرو را تا ارتفاع مناسبی که بتوان چرخ را از زیر خودرو خارج کرد، بلند کنید.
- برای جلوگیری از صدمات بدنی، زمانی که خودرو توسط جک بلند شده است، از قرار دادن اعضا بدن خود در زیر خودرو خودداری کنید.

۴. بلند کردن خودرو پس از اطمینان یافتن از عدم وجود افراد در داخل خودرو



دسته جک را روی جک نصب کنید، سپس آچار چرخ را از سوراخ تعبیه شده در انتهای دسته جک عبور دهید و آن را در جهت عقربه‌های ساعت بچرخانید. زمانی که جک با خودرو تماس پیدا کرد، مجدداً قرارگیری صحیح جک نسبت به بدنه خودرو را کنترل نمایید.

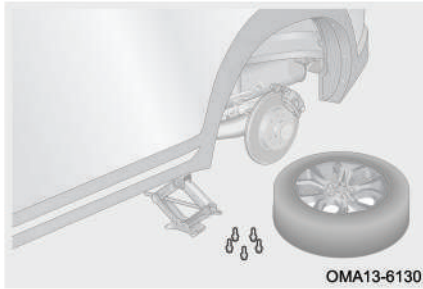

۵. باز کردن چرخ پنجر  
 توسط آچار چرخ، ۵ عدد پیچ چرخ را در خلاف جهت عقربه‌های ساعت به طور کامل باز کنید و چرخ را از روی خودرو جدا کنید.  
 چرخ باز شده را طوری روی زمین قرار دهید که سطح رینگ چرخ رو به بالا قرار بگیرد تا از آسیب‌دیدگی و ایجاد خراش بر سطح رینگ جلوگیری شود.

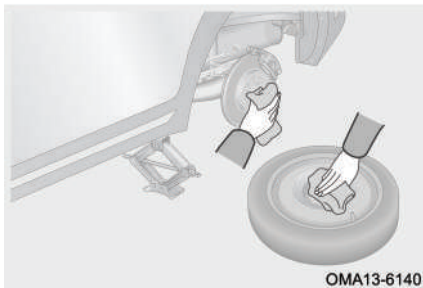

۶. نصب چرخ زاپاس  
 قبل از نصب زاپاس، هر گونه گرد و خاک و رسوبات روغنی را از روی کاسه چرخ و رینگ چرخ تمیز کنید. مطمئن شوید که سطح تماس بین کاسه چرخ و رینگ چرخ در شرایط مناسبی قرار دارد. سپس چرخ زاپاس را بر روی خودرو نصب کنید.

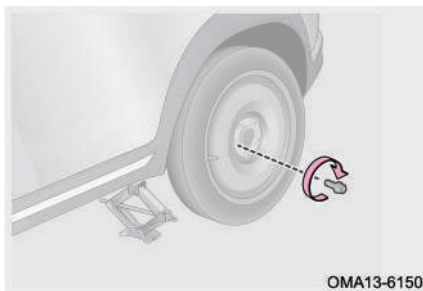

۷. سفت کردن پیچ‌های چرخ  
 ابتدا ۵ عدد پیچ چرخ را با دست به طور اولیه سفت کنید. سپس چرخ را در محل خود صاف کرده و توسط آچار چرخ، پیچ‌ها را سفت کنید.

**احتیاط** 

هرگز بر روی پیچ‌های چرخ، گریس یا روغن نزنید و در صورت چرب بودن، قبل از نصب چرخ، آن‌ها را تمیز و خشک کنید.

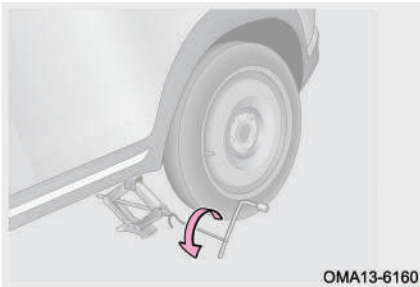

۸. پایین آوردن خودرو و سفت کردن پیچ‌ها برای پایین آوردن خودرو، دسته جک را در خلاف جهت عقربه‌های ساعت بچرخانید.

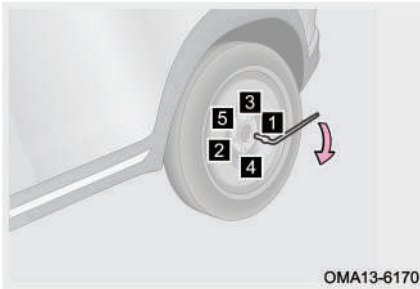

پیچ‌های چرخ را توسط آچار چرخ و به ترتیب شماره‌های نشان داده شده در شکل سفت کنید. مراحل سفت کردن را ۲ تا ۳ بار تکرار کنید تا زمانی که پیچ‌ها به طور کامل در جای خود سفت شوند. برای سفت کردن پیچ‌ها فقط از آچار چرخ استفاده کنید.

۹. چرخ پنجر را در جای چرخ زاپاس قرار دهید.

۱۰. جک، مثلث خطر و سایر ابزارها را جمع‌آوری کرده و در محل اصلی خود در داخل خودرو قرار دهید.

۱۱. فشار باد تایر تعویض شده را کنترل کنید. در صورتی که فشار باد تایر کمتر از مقدار استاندارد است، ضمن رانندگی با احتیاط، در نزدیک‌ترین نمایندگی مجاز مدیران خودرو اقدام به تنظیم فشار باد تایر بکنید.

### ⚠ هشدار

- در زمان استفاده از چرخ زاپاس موقتی (چرخ زاپاس با سایز کوچکتر)، سرعت رانندگی باید 80km/h یا کم‌تر از آن باشد.
- با چرخ زاپاس موقتی نباید به مدت طولانی رانندگی کرد. پس از تعویض زاپاس موقتی، پیچ‌های چرخ را با گشتاور  $110 \pm 10 \text{ N.m}$  سفت کنید. با سرعت کم رانندگی کنید و جهت جایگزین کردن چرخ زاپاس با چرخ استاندارد خودرو، خودتان را به نزدیک‌ترین نمایندگی مجاز مدیران خودرو برسانید (توصیه می‌شود مسافت رانندگی بیش‌تر از ۸۰ کیلومتر نباشد). در غیر این صورت ممکن است پیچ این نوع چرخ زاپاس شل شده و چرخ از خودرو جدا شود.

### داغ کردن موتور

اگر در حین رانندگی دمای آب موتور بالا رود و نشانگر دمای آب در ناحیه نزدیک به H قرار گیرد و یا این که چراغ هشدار قرمز رنگ دمای آب موتور "باز" در صفحه کیلومترشمار روشن شود، فوراً خودرو را در یک مکان ایمن و دورتر از مسیر جاده متوقف کنید.



۱. خودرو را در یک مکان با سطح صاف و محکم پارک کنید.
۲. ترمز پارک را بکشید و دسته دنده را در موقعیت P (در خودروی مجهز به گیربکس اتوماتیک) یا خلاص (در خودروی مجهز به گیربکس دستی) قرار دهید.
۳. اگر کولر خودرو روشن است، آن را خاموش کنید (چکه کردن قطرات آب از زیر خودرو پس از خاموش کردن کولر عادی است).
۴. پس از چند دقیقه کار کردن موتور در حالت درجا، موتور را خاموش کنید و فلاشر را روشن کنید.

۵. قبل از باز کردن درب موتور، فوران بخار یا نشتی مایع خنک‌کننده از موتور را بررسی کنید. فقط در صورتی که خروج بخار یا نشتی مایع خنک‌کننده مشاهده نشود، می‌توان درب موتور را باز کرد، در غیر این صورت ممکن است دچار سوختگی شوید.
۶. سطح مایع خنک‌کننده در مخزن را بازدید کنید. اگر سطح آن مناسب است، علت داغ کردن موتور ممکن است ناشی از خرابی فن رادیاتور باشد. فوراً جهت بازدید و تعمیر با نمایندگی مجاز مدیران خودرو تماس بگیرید.
۷. اگر میزان مایع خنک‌کننده در مخزن کم است، فوراً جهت بازدید و تعمیر با نمایندگی مجاز مدیران خودرو تماس بگیرید.

#### مطالعه

اگر سطح مایع خنک‌کننده در مخزن پایین است، می‌توان به طور موقتی از آب استفاده نمود. ولی در اسرع وقت جهت تعویض مایع خنک‌کننده موتور به نمایندگی مجاز مدیران خودرو مراجعه کنید.

#### احتیاط

اگر تعداد دفعات داغ شدن موتور زیاد است، هر چه سریع‌تر جهت بازدید و تعمیر به یکی از نمایندگی‌های مجاز مدیران خودرو مراجعه کنید.

## خالی شدن باتری

### باتری به باتری کردن

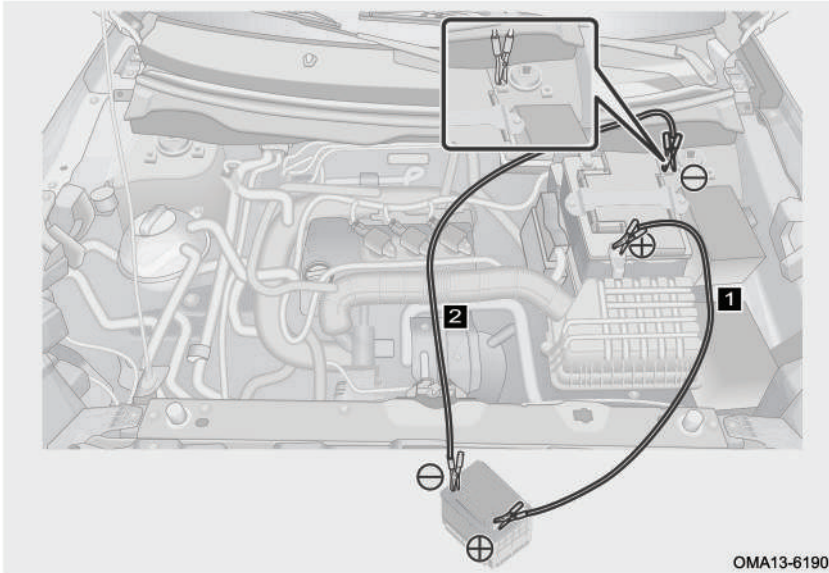

۱. کلید استارت موتور را خاموش کنید و کابل‌های رابط را مطابق با مراحل زیر وصل کنید.  
۱ قطب مثبت (+) باتری خالی را توسط کابل قرمز رنگ به قطب مثبت (+) باتری کمکی وصل کنید.
- ۲ یک سر کابل مشکی را به قطب منفی (-) باتری کمکی و انتهای دیگر کابل منفی را به یک قسمت فلزی و بدون رنگ از بدنه خودرو وصل کنید. کابل را به طور سفت وصل کنید تا از برخورد آن با قطعات متحرک موتور جلوگیری شود.
۳. خودروی خود را استارت بزیند تا روشن شود. پدال گاز را فشار داده و دور موتور را کمی بالا ببرید و به مدت ۵ دقیقه در همان وضعیت نگه دارید تا باتری خودرو به طور موقتی شارژ شود.  
۳ اگر خودروی شما قادر به استارت زدن نیست، اتصال صحیح کابل‌ها به هر دو باتری را بررسی کرده و مجددا اقدام به استارت زدن کنید.

۴. پس از روشن شدن خودرو، کابل‌ها را دقیقاً به ترتیب برعکس مراحل وصل کردن از باتری‌ها جدا کنید (ابتدا کابل منفی و سپس کابل مثبت را باز کنید).

#### 👁️ احتیاط

- اگر اطمینان ندارید که ولتاژ باتری کمکی در حدود 12-13V است، اقدام به استارت کمکی نکنید.
- اگر باتری خودرو به کرات دچار خالی شدن می‌شود، در اسرع وقت جهت بازدید و رفع ایراد به نمایندگی مجاز مدیران خودرو مراجعه کنید.
- قطب منفی باتری کمکی نباید مستقیماً به قطب منفی باتری خالی وصل شود.
- هنگام وصل کردن و جدا کردن کابل‌ها اجازه ندهید که آن‌ها با قطعات متحرک موتور مانند فن خنک‌کننده، تسمه و نظایر آن برخورد داشته باشند.
- اطمینان حاصل کنید که گیره کابل‌ها به درستی به سرباتری‌ها وصل شده باشند. بین گیره‌ها و کابل‌ها باید فاصله مناسبی وجود داشته باشد و از برخورد آن‌ها با یکدیگر یا تماس با قسمت‌های فلزی بدنه خودرو جلوگیری کنید.

#### ⚠️ هشدار

- برای انجام استارت کمکی فقط از کابل‌های استاندارد استفاده کنید.
- از کشیدن سیگار، روشن کردن کبریت یا فندک و یا ایجاد شعله در اطراف باتری خودداری کنید.
- چنان‌چه به توانایی خودتان در انجام استارت کمکی مطمئن نیستید، شرکت مدیران خودرو اکیدا توصیه می‌کند که از امدادگران حرفه‌ای یا نمایندگی مجاز مدیران خودرو درخواست کمک نمایید.

### تعویض باتری

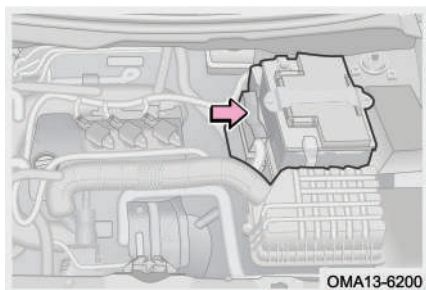

برای پیاده و سوار کردن باتری، مراحل زیر را به ترتیب انجام دهید:

۱. کلید لوازم برقی و کلید استارت را خاموش کنید.
۲. درب موتور را باز کنید.
۳. کابل منفی باتری (-) را جدا کنید.
۴. کابل مثبت باتری (+) را جدا کنید.
۵. بست نگه‌دارنده باتری را باز کرده و باتری را خارج کنید.

۶. باتری جدید که دارای مشخصات فنی یکسان با باتری اصلی خودرو می‌باشد را بر روی خودرو قرار دهید.

۷. برای نصب باتری جدید، به ترتیب برعکس مراحل باز کردن عمل کنید.

### حفاظت از محیط زیست

باتری‌ها حاوی اسید سولفوریک می‌باشند که ماده‌ای سمی و خورنده است. آن‌ها را بر اساس دستورالعمل‌های زیست‌محیطی نگهداری کنید و یا به مراکز مجاز بازیافت تحویل دهید.

### احتیاط

هنگام پیاده و سوار کردن باتری مراقب باشید تا ابزار فلزی باعث اتصال دو قطب باتری به هم‌دیگر نشود و یا قطب مثبت (+) باتری با بدنه خودرو تماس پیدا نکند.



### ⚠ هشدار

- باتری را از دسترس کودکان دور نگه دارید.
- از کشیدن سیگار، روشن کردن کبریت یا فندک و یا ایجاد شعله در اطراف باتری خودداری کنید.
- هنگام کار بر روی باتری همواره از دستکش و عینک ایمنی استفاده کنید، زیرا اسید داخل باتری سمی بوده و دارای خاصیت خورندگی قوی می‌باشد. باتری را هرگز به صورت اریب یا وارونه قرار ندهید.
- در صورت تماس اسید با پوست یا لباس، محل تماس را فوراً با یک محلول قلیایی (مانند آب و صابون) پاکسازی کرده و سپس با آب فراوان بشویید. در صورت لزوم سریعاً به فوریت‌های پزشکی مراجعه کنید.

### روشن نشدن موتور

اگر موتور روشن نمی‌شود مطمئن شوید که کلیه مراحل صحیح استارت زدن را انجام داده‌اید، سپس مقدار بنزین موجود در باک را کنترل کنید.

#### ■ اگر پایین بودن سرعت چرخش استارت باعث روشن نشدن موتور است

۱. تمیز بودن و اتصال مناسب سرباتری‌ها را بررسی کنید.
۲. چراغ‌های جلو را روشن کنید. اگر چراغ‌ها کم‌نور و یا خاموش شوند، نشان می‌دهد که باتری خالی شده است و برای روشن کردن خودرو باید از باتری کمکی استفاده کنید.
۳. مجدداً استارت بزنید. اگر همچنان موتور به طور عادی قادر به استارت زدن نمی‌باشد، احتمالاً سیستم استارت خودرو ایراد دارد. برای بازدید و تعمیر به یکی از نمایندگی‌های مجاز مدیران خودرو مراجعه کنید.

#### ■ اگر سرعت چرخش استارت عادی است ولی موتور روشن نمی‌شود

۱. کلید استارت را خاموش کنید و یا در موقعیت ACC قرار دهید و سپس مجدداً استارت بزنید.
۲. اگر موتور باز هم روشن نشد، احتمالاً به خاطر تکرار زیاد استارت زدن، موتور دچار خفگی

شده است. کلید استارت موتور را خاموش کنید و پس از چند دقیقه مجدداً استارت بزنید.  
 ۳. یک بار دیگر استارت بزنید. اگر موتور هم‌چنان نمی‌تواند روشن شود، جهت بازدید و تعمیر فوراً با یکی از نمایندگی‌های مجاز مدیران خودرو تماس برقرار کنید.

**احتیاط** 

- هر بار استارت زدن را بیش‌تر از ۱۵ ثانیه طول ندهید تا از خرابی و آسیب‌دیدگی استارت‌ر جلوگیری شود.
- اگر موتور به سختی روشن می‌شود و یا به دفعات زیاد خاموش می‌شود، در اولین فرصت جهت بازدید و تعمیر به یکی از نمایندگی‌های مجاز مدیران خودرو مراجعه کنید.

### ۳-۶ حمل خودرو

#### یدک کردن خودرو

یدک‌کشی خودرو باید مطابق با قوانین ملی و محلی موجود در زمینه حمل خودرو صورت پذیرد. قبل از حمل خودرو ترمز پارک را آزاد کنید (برای اطلاع از جزئیات نحوه آزاد کردن اضطراری ترمز پارک برقی به بخش «سیستم ترمز» در فصل ۴ مراجعه کنید) و گیربکس را در وضعیت خلاص (N) قرار دهید.

#### شیوه‌های صحیح حمل خودرو

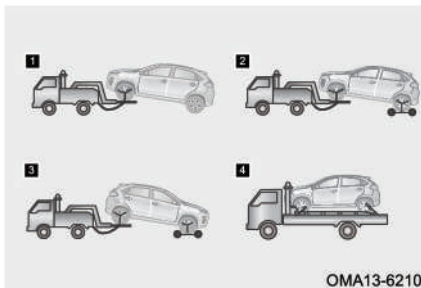

#### ۱ خودروهای چرخ جلو محرک: حمل از

طریق بلند کردن چرخ‌های جلوی خودروی معیوب و اتصال ایمن و محکم خودرو به یدک‌کش.

#### ۲ کلیه خودروهای چهارچرخ محرک،

چرخ جلو محرک، چرخ عقب محرک:

حمل از طریق بلند کردن چرخ‌های جلوی خودروی معیوب و قرار دادن چرخ کمکی در

زیر چرخ‌های عقب و اتصال ایمن و محکم خودرو به یدک کش.

**۳** کلیه خودروهای چهارچرخ محرک، چرخ جلو محرک، چرخ عقب محرک: حمل از طریق بلند کردن چرخ‌های عقب خودروی معیوب و قرار دادن چرخ کمکی در زیر چرخ‌های جلو و اتصال ایمن و محکم خودرو به یدک کش.

**۴** کلیه خودروهای چهارچرخ محرک، چرخ جلو محرک، چرخ عقب محرک: قرار دادن خودرو بر روی خودروبر کفی و اتصال ایمن و محکم خودرو.

### 👁️ احتیاط

- توصیه می‌شود برای حمل خودروی چهارچرخ محرک از کامیون خودروبر کفی استفاده شود.
- خودروهایی که دچار آسیب دیدگی چرخ‌ها و اکسل شده‌اند باید با کامیون خودروبر کفی حمل شوند.
- شیب چرخی که بلند نشده است را نسبت به زمین به طور مناسب تنظیم کنید. در غیر این صورت سپر و اجزای زیر خودرو در حین حمل شدن با زمین برخورد کرده و آسیب خواهند دید.

### شیوه‌های نادرست حمل خودرو

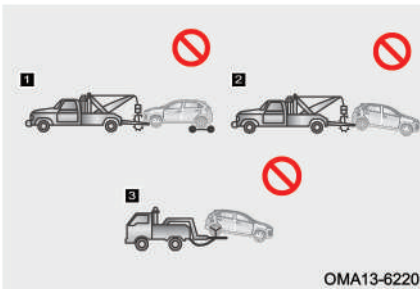

**۱** حمل توسط خودروهای جرثقیل‌دار که از زنجیر و قرقره برای بلند کردن چرخ‌های جلوی خودرو استفاده می‌کنند.

**۲** حمل توسط خودروی جرثقیل‌دار که از زنجیر و قرقره برای بلند کردن چرخ‌های عقب خودرو استفاده کرده و چرخ‌های جلو روی زمین کشیده می‌شوند.

**۳** حمل با خودروی یدک کش به حالتی که چرخ‌های عقب خودرو بلند شده و چرخ‌های جلو روی زمین کشیده می‌شوند.

### احتیاط

برای جلوگیری از آسیب دیدن بدنه خودرو، آن را توسط جرثقیل‌های زنجیری یا طنابی حمل نکنید.

### حمل اضطراری

در صورتی که شرکت‌های حمل خودرو در دسترس نباشند، می‌توانید خودرو را به طور موقت با استفاده از یک کابل، زنجیر یا میله مناسب که به بکسل‌بند خودرو وصل شده است، بکسل کنید. بکسل کردن را باید فقط در جاده‌های با سطح سفت و محکم و در مسافت‌های کوتاه انجام دهید و با سرعت پایین حرکت کنید.

باید راننده در خودروی بکسل شده حضور داشته باشد تا بتواند کنترل فرمان و کنترل پدال ترمز را در اختیار بگیرد. در خودروی بکسل شده باید چرخ‌ها، اکسل، سیستم انتقال قدرت، سیستم فرمان و سیستم ترمز در شرایط خوبی قرار داشته باشند.

قبل از بکسل کردن ترمز پارک را آزاد کنید (برای اطلاع از جزئیات نحوه آزاد کردن اضطراری ترمز پارک برقی به بخش «سیستم ترمز» در فصل ۴ مراجعه کنید). دسته دنده را در موقعیت N قرار دهید و کلید استارت را در وضعیت ON یا ACC قرار دهید.

### احتیاط

- خودرو را به مدت طولانی بکسل نکنید.
- سیم یا کابل بکسل را به شکل اطمینان بخش به قلاب بکسل بند ببندید.
- به هیچ عنوان خودرویی را که از لحاظ وزنی سنگین تر از خودروی شماست بکسل نکنید، در غیر این صورت خودرویتان آسیب خواهد دید.
- راننده هر دو خودرو باید با اصول بکسل کردن آشنایی داشته باشند، در غیر این صورت قادر به انجام صحیح این کار نخواهند بود.
- حتی الامکان خودرو را در مسیر مستقیم و رو به جلو بکسل کنید. هرگز خودرو را از سمت کنار بکسل نکنید تا از آسیب دیدن خودرو پیشگیری شود.
- اگر موتور روشن نباشد، پمپ هیدرولیک فرمان و بوستر ترمز کار نخواهند کرد. در نتیجه غربیلک فرمان و پدال ترمز سفت می شوند. بنابراین هنگام بکسل کردن خودرو در این شرایط دقت کنید.
- پیشنهاد می شود جهت بکسل کردن خودروی مجهز به گیربکس اتوماتیک با امداد مدیران خودرو یا شرکت های حمل خودرو تماس بگیرید.
- اگر خودروی بکسل شده قادر به حرکت نیست، با بکسل کردن اجباری، ایرادی دیگر به آن وارد نکنید. در این شرایط با امداد مدیران خودرو یا شرکت های حمل خودرو تماس بگیرید.

### هشدار

- برای جلوگیری و پیشگیری از صدمات جسمی، سایر سرنشینان به غیر از راننده باید از خودروی بکسل شده پیاده شوند.
- هنگام بکسل کردن خودرو، از شتاب ناگهانی، پیچیدن ناگهانی و حرکات مارپیچی بپرهیزید تا کابل یا سیم و بکسل بند تحت فشار قرار نگیرند، زیرا ممکن است تحت فشار زیاد صدمه ببینند و باعث ایجاد خسارت جانی و مالی شود.

## نصب بکسل بند

### بکسل بند جلو

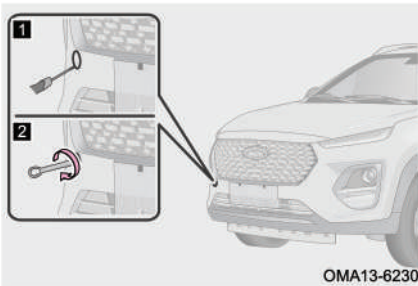

۱ درپوش محل نصب بکسل بند جلو را توسط یک پیچ گوشتی تخت و نوارپیچ شده از روی سپر جدا کنید.

۲ بکسل بند را ابتدا با دست در جهت عقربه‌های ساعت در محل خود پیچ کنید. سپس آن را با استفاده از آچار چرخ کاملا سفت کنید.

### بکسل بند عقب

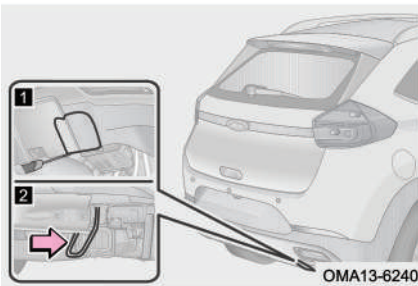

برای مشاهده محل بکسل بند عقب باید درپوش آن را با استفاده از یک پیچ گوشتی تخت و نوارپیچ شده از روی سپر عقب جدا کنید.

### ⦿ احتیاط

- فقط از بکسل بند اصلی خودرو استفاده کنید. در غیر این صورت به خودرو آسیب وارد می‌شود.
- سیم یا کابل بکسل فقط زمانی می‌تواند به خودرو وصل شود که بکسل بند در محل خود نصب شده باشد.
- هنگام بکسل کردن با احتیاط و آرامش رانندگی کنید. نیروها و تنش‌های ناشی از کشش شدید ممکن است به خودرو آسیب برساند.

**! هشدار**

اطمینان یابید که بکسل بند به طور ایمن و محکم در محل خود نصب شده است. در غیر این صورت، ممکن است در زمان بکسل کردن، شل شده و باعث بروز حوادث منجر به جراحت و حتی مرگ شود.

**۴-۶ فیوز**

**جعبه فیوز**

فیوزها جهت محافظت از مدارهای برقی و جلوگیری از اتصالی مدار و بیش‌باری تجهیزات الکتریکی خودرو مورد استفاده قرار می‌گیرند. اگر فیوز بسوزد، قطعه الکتریکی محافظت شده توسط فیوز و سیستم مرتبط با آن کار نخواهند کرد.

**جعبه فیوز محفظه موتور**

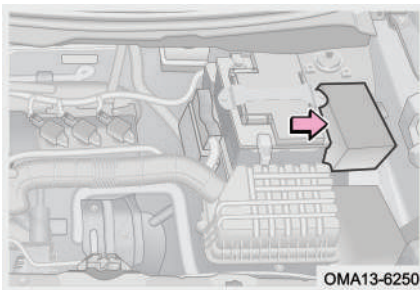

۱. کلید لوازم برقی خودرو و کلید استارت موتور را خاموش کنید.
۲. کابل منفی باتری را باز کنید.
۳. درب جعبه فیوز را باز کنید و فیوزها را بازدید و یا تعویض کنید.

**جعبه فیوز داشبورد**

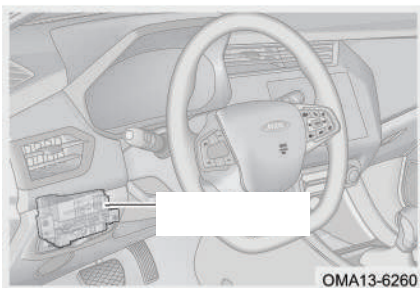

۱. کلید لوازم برقی خودرو و کلید استارت موتور را خاموش کنید.
۲. کابل منفی باتری را باز کنید.
۳. درب جعبه فیوز واقع در قسمت پایینی سمت چپ داشبورد را باز کنید و فیوزها را بازدید و یا تعویض کنید.

مطالعه 

- فیوزهای مشکوک به سوختن را با توجه به راهنمای نصب شده در پشت درب جعبه فیوز بررسی کنید.
- هنگام باز کردن درپوش سمت چپ داشبورد مراقب باشید تا به تریننات داخلی خودرو آسیبی وارد نکنید. در صورت نیاز به نمایندگی مجاز مدیران خودرو مراجعه کنید.
- جعبه فیوز همواره باید تمیز و خشک باشد. در زمان باز کردن اجازه ورود آب و رطوبت به جعبه فیوز را ندهید. آلودگی و رطوبت سبب ایجاد خرابی در مدارهای برقی خواهد شد.

**بازدید فیوز**

**A** فیوز سوخته

**B** فیوز سالم

مطالعه 

اگر فیوزها سوخته‌اند، باید تعویض شوند.

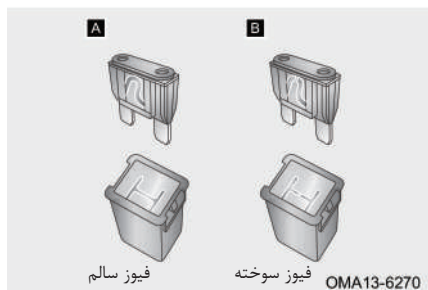

**تعویض فیوز**

۱. کلید استارت موتور را خاموش کنید.
۲. فیوزها را بر اساس راهنمای پشت درب جعبه فیوز بررسی کنید.
۳. فیوز را پس از شناسایی، توسط گیره فیوزکش از جای خود بیرون بکشید.
۴. بررسی کنید که آیا فیوز سوخته است؟ اگر مطمئن نیستید که فیوز سالم است یا خیر، بهتر است از یک فیوز سالم دیگر که دارای آمپر یکسان با فیوز اصلی است، استفاده کنید. آمپر مجاز فیوزها را می‌توانید در مدار راهنمای داخل درب جعبه فیوز مشاهده کنید.



مطالعه 

در صورتی که فیوز یدکی در دسترس نباشد، می‌توانید به طور موقت از فیوزهای مشابه مربوط به برخی وسایل برقی کم‌اهمیت‌تر استفاده کنید. بهتر است یک دست فیوز با آمپرهای مختلف را خریداری کرده و جهت استفاده در مواقع اضطراری در خودرو نگهداری کنید.

احتیاط 

- بر روی فیوز و جعبه فیوز هیچ‌گونه تعمیری انجام ندهید.
- فقط فیوزی را نصب کنید که دارای آمپر یکسان با فیوز اصلی باشد. هرگز به جای فیوز از سیم استفاده نکنید، حتی به طور موقتی. انجام این کار می‌تواند باعث آسیب دیدگی جدی تجهیزات الکتریکی و حتی آتش‌سوزی شود.



**فصل ۷. سرویس و نگهداری از خودرو**

۲۸۳	..... بازدید سطح روغن ترمز	۲۷۶	۷-۱ تعمیر و نگهداری
۲۸۴	..... بازدید سطح مایع خنک کننده موتور	۲۷۶	..... دستورالعمل تعمیر و نگهداری
۲۸۶	..... بازدید رادیاتور و کندانسور	۲۷۶	..... نمایندگی های مجاز خدمات پس از فروش
۲۸۶	..... بازدید تسمه	۲۷۷	..... بازدیدهای ایمنی
۲۸۷	..... بازدید تایرها	۲۷۹	۷-۲ سرویس های عادی خودرو
۲۸۹	..... جابه جایی چرخ ها	۲۷۹	..... سرویس های ساده
۲۹۰	..... بازدید باتری	۲۸۰	..... بازدید سطح روغن موتور
۲۹۰	..... بازدید فیلتر هوای اتاق	۲۸۲	..... بازدید سطح روغن گیربکس
۲۹۱	..... بازدید مایع شیشه شور		..... بازدید سطح روغن هیدرولیک فرمان
۲۹۱	..... بازدید تیغه های برف پاک کن	۲۸۳	..... (در صورت تجهیز)
۲۹۴	۷-۳ سرویس های دوره ای		
	..... مشخصات مایعات مصرفی و شمع		
۲۹۴	..... موتور		

## ۷-۱ تعمیر و نگهداری

### دستورالعمل تعمیر و نگهداری

دو نوع برنامه تعمیر و نگهداری برای خودرو وجود دارد: نوع اول سرویس‌های عادی خودرو است که توسط مالک قابل انجام می‌باشند، نوع دیگر آن سرویس، بازدید و تعمیرهای دوره‌ای است که نیاز دارند توسط نمایندگی‌های مجاز مدیران خودرو صورت پذیرند. سرویس‌های دوره‌ای و منظم به شما در کشف و از بین بردن خطرات احتمالی کمک می‌کند تا از خرابی‌های بیش‌تر پیش‌گیری شود. لطفاً فقط از روان کارهای توصیه شده توسط شرکت مدیران خودرو استفاده نمایید، در غیر این صورت احتمال خرابی خودرو وجود خواهد داشت.

### نمایندگی‌های مجاز خدمات پس از فروش

#### نمایندگی‌های مجاز خدمات پس از فروش مدیران خودرو

فقط استفاده از قطعات یدکی اصلی می‌تواند عمر مفید خودرو را افزایش دهد. شرکت مدیران خودرو تنها قطعات یدکی اصلی شرکت را در نمایندگی‌های مجاز خدمات پس از فروش خود در سراسر کشور توزیع می‌کند. لذا در نمایندگی‌های مجاز فقط قطعات یدکی اصلی شرکت می‌تواند مورد استفاده قرار گیرد.

نمایندگی‌های مجاز خدمات پس از فروش مدیران خودرو متخصص در امر خدمات می‌باشند و مجوزهای انحصاری لازم را از طرف شرکت مدیران خودرو دریافت کرده‌اند. به یاد داشته باشید که برای انجام سرویس، نمایندگی‌های مجاز خودروی شما را بهتر از هر کس دیگری می‌شناسند و جهت برآورده کردن نیازمندی‌های شما به تکنسین‌های حرفه‌ای و قطعات یدکی اصلی مجهز شده‌اند.

### حفاظت از محیط زیست

ضایعات روغن موتور، روغن ترمز، مایع خنک‌کننده، روغن هیدرولیک فرمان (در صورت تجهیز)، باتری‌ها و تایرها فقط باید توسط موسسات مجاز جمع‌آوری زباله و یا با مشورت شرکت‌های بازیافت دفع شوند و نباید مانند زباله‌های خانگی دفع شوند و یا در سیستم فاضلاب شهری تخلیه شوند.

### مقدمات انجام سرویس

در زمان مراجعه به نمایندگی مجاز جهت انجام سرویس دوره‌ای، کلیه اسناد لازم را به همراه داشته باشید. همه عملیات صورت گرفته در سرویس‌های ادواری شامل گارانتی نخواهد بود، در این باره می‌توانید با کارشناسان فنی صحبت کنید. سوابق سرویس‌ها و تعمیرات گذشته را همراه داشته باشید. سوابق تعمیراتی خودرو می‌تواند اطلاعات مفیدی در جهت رفع عیوب بعدی خودرو ارائه نماید.

لیستی از ایرادهای خودرو یا اقداماتی که می‌خواهید بر روی خودرویتان صورت گیرد، آماده کنید و در حین پذیرش آن‌ها را ارائه دهید. همچنین اگر تصادف یا مساله خاصی وجود دارد که در سوابق خودرو ثبت نشده است، آن را به کارشناسان فنی توضیح دهید. اگر تعداد تعمیرات و سرویس‌های مورد نظر شما زیاد است و از طرفی تا آخر وقت همان روز می‌خواهید خودرو را تحویل بگیرید، با کارشناس یا مشاور خود مشورت کرده و تعمیرات را از نظر اهمیت اولویت‌بندی کنید.

### بازدیدهای ایمنی

بهتر است قبل از شروع رانندگی، یک سری بازدیدهای ایمنی را جهت بهبود امنیت و راحتی رانندگی انجام دهید.

### هشدار

هنگام بازدید خودرو، موتور را روشن نکنید.

### بازدیدهای روزانه

بررسی کنید که آیا رنگ بدنه خراشیدگی دارد؟ چراغ‌ها شکستگی دارند؟ شاسی خودرو کج ایستاده است؟ پیچ چرخ‌ها شل شده یا افتاده‌اند؟ نشستی آب یا روغن در زیر خودرو وجود دارد؟ درب‌های جانبی، درب موتور، درب صندوق یا شیشه‌ها آسیب دیده‌اند؟

بررسی کنید که آیا سطح روغن موتور، روغن ترمز، مایع خنک‌کننده، روغن هیدرولیک فرمان (در صورت تجهیز) و مایع شیشه‌شور مناسب می‌باشد؟

فشار باد تایر در حالت سرد و وضعیت ظاهری تایرها (مانند ساییدگی، متورم شدن، ترک خوردگی، آسیب‌های فیزیکی و ...) را بررسی کنید. تایر زاپاس را نیز بازدید کنید.

بررسی کنید که آیا قفل کمربندها به طور قابل اطمینان چفت می‌شوند؟ آیا کمربندها دچار نخزدگی و فرسودگی شده‌اند؟

بررسی کنید که آیا روشنایی چراغ‌ها مناسب است؟

بررسی کنید که آیا کارکرد نشانگرهای صفحه کیلومترشمار عادی است؟

### بازدیدهای ماهیانه

بدنه خودرو را تمیز کنید، محفظه موتور (گرد و خاک رادیاتور و کندانسور و رسوبات روغنی سطح موتور) را تمیز کنید، فضای داخلی کابین و صندوق عقب را تمیز کنید.

نشستی لوله‌ها، شیلنگ‌ها و مخزن‌ها را بازدید کنید، بررسی کنید که آیا سرباتری‌ها و کابل‌های باتری سولفاته یا شل شده‌اند؟ آیا دسته سیم‌ها آسیب دیدگی و شل‌شدگی دارند و یا کانکتورها قطع شده‌اند؟ آیا نشستی آب یا روغن در زیر خودرو وجود دارد؟

بررسی کنید که آیا سیستم تهویه مطبوع به درستی کار می‌کند؟

بررسی کنید که آیا ترمز پارک برقی به درستی کار می‌کند؟

بررسی کنید که آیا فیوز یدکی و ابزار (از قبیل جک، آچار چرخ، آچار و ...) در خودرو وجود دارند؟

مطالعه 

ضایعات روغن موتور، روغن ترمز، مایع خنک‌کننده، باتری‌ها و تایرها فقط باید توسط موسسات مجاز جمع‌آوری زباله و یا با مشورت شرکت‌های بازیافت دفع شوند و نباید مانند زباله‌های خانگی دفع شوند و یا در سیستم فاضلاب شهری تخلیه شوند.

## ۷-۲ سرویس‌های عادی خودرو

### سرویس‌های ساده

اگر قصد انجام برخی اقدامات تعمیراتی و نگهداری خودرو را دارید، سعی کنید طبق توضیحات ارائه شده در این بخش عمل کنید.

در این بخش در خصوص بازدهی‌ها و سرویس‌هایی بحث شده است که انجام دادن آن‌ها آسان می‌باشد و مالک خودرو به تنهایی توانایی انجام آن‌ها را دارد. ولی همچنان موارد خاص زیادی وجود دارند که انجام آن‌ها نیز به مهارت فنی و ابزار مخصوص دارد و باید توسط تکنسین‌های آموزش‌دیده صورت پذیرند.

احتیاط 

- قبل از بستن درب موتور، محفظه موتور را بازدید کنید تا هیچ ابزار و وسایلی از قبیل آچار و دستمال و ... در آن جا نمانده باشد.
- با خودرویی که فیلتر هوای آن باز شده است رانندگی نکنید زیرا موتور را دچار استهلاک زیاد می‌کند.
- مایعات را به مقدار استاندارد اضافه کنید. اگر مایعات بر روی بدنه خودرو بپاشد، فوراً محل را با دستمال خیس تمیز کنید تا رنگ بدنه دچار آسیب نشود.

**هشدار !**

- زمانی که موتور خودرو داغ است، از باز کردن درب مخزن انبساط اجتناب کنید تا دچار سوختگی نشوید.
- زمانی که موتور کار می‌کند، مراقب دست و لباس و ابزارتان باشید تا به فن خنک‌کننده و تسمه گیر نکنند.
- از استعمال دخانیات در نزدیکی لوله‌های سوخت و باتری خودداری کنید.
- اجزا و قطعات سیستم جرقه‌زنی الکترونیکی دارای ولتاژ بسیار بالایی می‌باشند. لذا در زمان روشن بودن کلید استارت و یا روشن بودن موتور به هیچ عنوان با این قطعات تماس پیدا نکنید.
- موتور، رادیاتور، لوله خروجی دود اگزوز و سرسیلندر بعد از رانندگی بسیار گرم می‌شوند، بنابراین هرگز به آن‌ها دست نزنید. مواظب باشید که لباس‌هایتان بین پره‌های فن خنک‌کننده گیر نکنند زیرا فن حتی پس از خاموش شدن خودرو هم می‌تواند به طور خودکار روشن شود و ممکن است سبب بروز سانحه شود.

**بازدید سطح روغن**

**بازدید سطح روغن موتور**

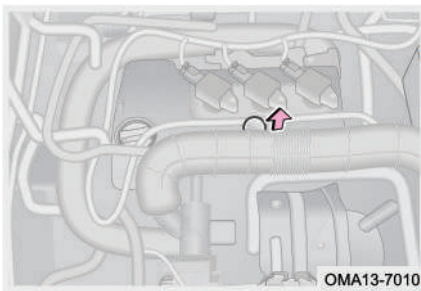

سطح روغن موتور را با استفاده از گیج روغن و در زمانی که موتور خاموش بوده و خنک‌تر شده است، بررسی کنید.

۱. خودرو را پس از گرم شدن موتور در سطح صاف و هموار متوقف کنید و تا ۵ دقیقه پس از خاموش کردن موتور صبر کنید.
۲. درب موتور را باز کنید و گیج روغن را بیرون کشیده و با دستمال تمیز آن را پاک کنید.
۳. گیج را در جای خود قرار داده و به آرامی و



به طور یک‌نواخت تا انتها فشار دهید.  
۴. در حدود ۳ ثانیه صبر کنید و سپس مجدداً گیج را بیرون بکشید و سطح روغن موتور را از روی آن کنترل کنید.



زیر گیج روغن یک پارچه بگیریید تا از چکیدن روغن به روی قطعات موتور و بدنه جلوگیری شود.

بلافاصله پس از گرم شدن موتور، سطح روغن موتور را کنترل نکنید.  
موتور را خاموش کنید و منتظر بمانید تا روغن موتور در کارتل جمع شود.

### اضافه کردن روغن موتور

۱. درب روغن‌ریز موتور را در خلاف جهت عقربه‌های ساعت بپیچانید تا باز شود.
۲. روغن موتور را به مقدار صحیح و با استفاده از یک قیف به داخل موتور بریزید و سپس سطح روغن را توسط گیج کنترل نمایید.
۳. وقتی که سطح روغن موتور به محدوده صحیح رسید، درب روغن‌ریز موتور را ببندید.

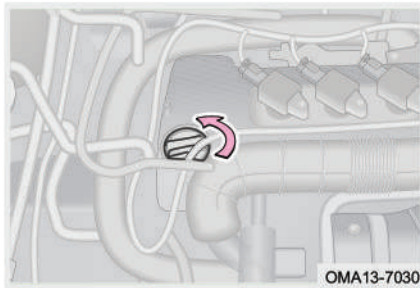

### حفاظت از محیط زیست

جهت جلوگیری از آلودگی محیط زیست، روغن موتور و فیلتر روغن مصرفی را مانند زباله‌های خانگی دفع نکنید و یا در فاضلاب و یا روی زمین تخلیه نکنید، چرا که باعث آلودگی شدید محیط زیست می‌شوند. برای نگهداری یا دفع آن‌ها از موسسات مجاز کمک بگیرید.

### احتیاط

- روغن موتور را بیش از حد مجاز نریزید، زیرا باعث خرابی موتور می‌شود.
- فقط از روغن موتور توصیه شده توسط شرکت مدیران خودرو استفاده کنید. در غیر این صورت مسوولیت کلیه خسارت‌های مستقیم و غیرمستقیم وارده به عهده مالک خودرو خواهد بود.
- چنانچه روغن موتور در هنگام سرریز کردن به طور تصادفی بر روی سطح موتور بریزد، قبل از بستن درب روغن ریز، لکه‌های روغن را با استفاده از پارچه تمیز کنید.
- درب روغن ریز را پس از باز کردن به صورت وارونه بر روی موتور قرار ندهید تا ریزش روغن از آن بر روی موتور باعث تصویر اشتباه مبنی بر وجود نشستی از اورینگ آب‌بندی درب روغن ریز نشود.

### **بازدید سطح روغن گیربکس**

بازدید سطح روغن گیربکس، اضافه کردن روغن و یا تعویض آن باید توسط افراد متخصص صورت گیرد. لطفاً برای انجام موارد فوق به یکی از نمایندگی‌های مجاز مدیران خودرو مراجعه نمایید.

## بازدید سطح روغن هیدرولیک فرمان (در صورت تجهیز)



سطح روغن هیدرولیک فرمان باید بین علامت "MIN" و "MAX" مخزن باشد. اگر سطح روغن نزدیک علامت "MIN" یا پایین تر از آن بود، به مقدار لازم اضافه کنید.

### 👁️ احتیاط

- اگر علامتی مانند نشستی روغن، صدای غیرعادی یا کارکرد نامناسب در سیستم فرمان وجود دارد، سطح روغن هیدرولیک فرمان را بازدید کنید. اگر علت را پیدا نکردید، جهت بازدید و تعمیر با یکی از نمایندگی‌های مجاز مدیران خودرو تماس بگیرید.
- تنها از روغن هیدرولیک توصیه شده توسط شرکت مدیران خودرو استفاده کنید. برای اطلاع از نوع و ظرفیت روغن هیدرولیک فرمان به بخش «سیستم فرمان» در فصل ۸ مراجعه کنید.

## بازدید سطح روغن ترمز



سطح روغن ترمز باید بین علامت "MAX" و "MIN" مخزن باشد. اگر سطح مایع نزدیک علامت "MIN" یا پایین تر از آن بود، به مقدار لازم اضافه کنید. جهت بازدید و تعمیر سیستم ترمز به نمایندگی مجاز مدیران خودرو مراجعه کنید.

### احتیاط

- از آن جایی که روغن ترمز قدرت جذب رطوبت بالایی دارد، درب مخزن روغن ترمز را به مدت طولانی باز نگذارید.
- فقط از روغن ترمز توصیه شده توسط شرکت مدیران خودرو استفاده کنید. در غیر این صورت مسوولیت کلیه خسارت‌های مستقیم و غیرمستقیم وارده به عهده مالک خودرو خواهد بود.
- در صورت پاشیده شدن روغن ترمز بر روی بدنه خودرو، جهت جلوگیری از آسیب دیدن رنگ بدنه و یا ایجاد خوردگی در قطعات خودرو، محل را با ابر خیس و یا آب، شست‌وشو دهید.

### هشدار

از تماس روغن ترمز با پوست و چشم جلوگیری کنید و در صورت تماس، فوراً محل‌های تماس را با مقدار زیادی از آب شست‌وشو دهید و در صورت نیاز به مراکز درمانی مراجعه کنید.

### بازدید سطح مایع خنک‌کننده موتور



وقتی که موتور سرد است، سطح مایع خنک‌کننده باید مابین علائم "MAX" و "MIN" مخزن انبساط باشد. اگر سطح مایع نزدیک علامت "MIN" یا پایین‌تر از آن بود، به مقدار لازم اضافه کنید و جهت بازدید و تعمیر به نمایندگی مجاز مدیران خودرو مراجعه کنید.

### اضافه کردن مایع خنک‌کننده

۱. وقتی که موتور سرد است، درب مخزن انبساط رادیاتور را باز کنید و مایع خنک‌کننده را تا رسیدن سطح آن به علامت "MAX" اضافه کنید.
۲. موتور را روشن کنید و اجازه دهید که دمای مایع خنک‌کننده به دمای کاری و نرمال برسد. سطح مایع خنک‌کننده را کنترل کنید و در صورت افت سطح به زیر علامت "MIN"، مایع

- خنک کننده را تا زمانی که سطح آن دیگر افت پیدا نکند، اضافه کنید.
۳. موتور را خاموش کرده و بررسی کنید که آیا پس از خنک شدن موتور، سطح مایع خنک کننده صحیح می باشد. اگر نیست، مراحل بالا را مجدداً تکرار کنید.
۴. درب منبع انبساط را ببندید.

#### 👁️ احتیاط

- اگر سطح مایع خنک کننده به طور سریع افت پیدا می کند، وجود نشتی آب از رادیاتور، لوله ها و واترپمپ را بررسی کنید.
- فقط از مایع خنک کننده توصیه شده توسط شرکت مدیران خودرو استفاده کنید. در غیر این صورت مسوولیت کلیه خسارت های مستقیم و غیرمستقیم وارده به عهده مالک خودرو خواهد بود.
- از مایع خنک کننده های با کیفیت پایین استفاده نکنید. زیرا دمای موتور در زمان کار کردن خیلی بالا می رود و مایع خنک کننده بی کیفیت نمی تواند خنک کنندگی مناسبی را برای موتور تامین کند و همچنین خاصیت ضد خوردگی خوبی ندارد.
- در مناطق خیلی سردسیر باید از ضدیخ صد درصد خالص استفاده شود.

#### ⚠️ هشدار

- زمانی که موتور داغ است، فشار در سیستم خنک کننده بسیار بالا است. در این زمان ها از باز کردن درب مخزن انبساط خودداری کنید. در غیر این صورت فوران بخار مایع خنک کننده باعث ایجاد سوختگی خواهد شد.
- ضدیخ یک ماده سمی است، لذا هنگام اضافه کردن ضدیخ نسبت به پاشیده شدن آن بر روی پوست بدن، بدنه خودرو و یا روی زمین دقت ویژه ای داشته باشید. در صورت تماس ضدیخ با پوست یا چشم، فوراً محل تماس را با مقدار زیادی از آب شست و شو دهید و در صورت نیاز، به مراکز درمانی مراجعه کنید.

## بازدید رادیاتور و کندانسور

با گذشت زمان و استفاده طولانی از خودرو، سطح جلویی کندانسور و رادیاتور ممکن است با بقایای حشرات، شاخ و برگ و سایر اجسام مسدود شود. این عامل می‌تواند بر روی عملکرد سیستم تهویه مطبوع و سیستم خنک‌کننده موتور تاثیر بگذارد و عدم تهویه هوای خوب و داغ شدن موتور را در پی داشته باشد. لازم است که در این گونه مواقع سطح رادیاتور و کندانسور را تمیز کنید.

کندانسور: پس از خاموش کردن خودرو و خنک شدن موتور، کندانسور را با گرفتن هوا از پشت رادیاتور و از سمت عقب رو به سمت جلو تمیز کنید.

رادیاتور: توصیه می‌شود سطح رادیاتور را سالی یک بار تمیز کنید. پس از خاموش کردن خودرو و خنک شدن موتور، با استفاده از هوای فشرده یا آب، لابه‌لای پره‌های رادیاتور را از وجود اجسام خارجی تمیز کنید. فشار آب یا باد مورد استفاده نباید بیش‌تر از 150Kpa باشد. در غیر این صورت پره‌های رادیاتور آسیب خواهند دید.

### احتیاط

- پره‌های رادیاتور به علت نوع مواد تشکیل‌دهنده‌اش دارای قابلیت انتقال حرارت خوبی جهت خنک کردن مایع خنک‌کننده می‌باشند. هرگز آن‌ها را با استفاده از برس تمیز نکنید، چرا که باعث آسیب‌دیدگی و کاهش اثر خنک‌کنندگی آن‌ها می‌شود.
- هرگز در زمانی که موتور و رادیاتور داغ هستند بر روی رادیاتور آب نپاشید. بخار تولید شده می‌تواند باعث ایجاد سوختگی شود. رادیاتور را همواره پس از خاموش شدن و خنک شدن موتور تمیز کنید.

## بازدید تسمه

تسمه موتور بعد از مدتی استفاده شدن افزایش طول پیدا می‌کند و کشش استاندارد خود را از دست می‌دهد که ممکن است باعث خرابی موتور شود. تسمه باید در دوره‌های منظم بازدید شده و کشش آن کنترل شود.

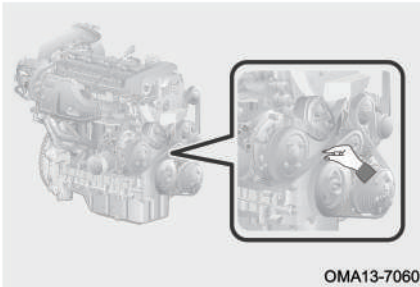

۱. کلید استارت را خاموش کنید.
۲. سفتی و شلی تسمه را ابتدا با فشار انگشت دست تست کنید و زاویه تا شدن تسمه را کنترل کنید.
۳. اگر زاویه تا شدن تسمه بیش‌تر از ۹۰ درجه باشد، جهت بازدید و تعمیر به نمایندگی مجاز مدیران خودرو مراجعه کنید.

### ⚠ هشدار

هنگام بازدید کشش تسمه، موتور را خاموش کرده و اجازه دهید تا خنک شود و از ساکن بودن تسمه مطمئن شوید.

### بازدید تایرها

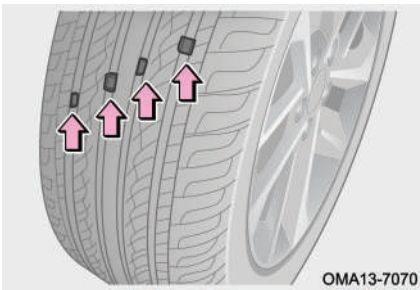

ساییدگی تایرها را با بازدید شاخص ساییدگی تایر مورد بررسی قرار دهید. زمانی که میزان ساییدگی تایرها زیاد می‌شود، نوارهای شاخص ساییدگی نمایان می‌شوند و با آج تایر در یک سطح قرار می‌گیرند و این به معنای کاهش جدی کارایی و امنیت تایرها است. در این شرایط تایر را تعویض کنید.

### ♻️ حفاظت از محیط زیست

تایرهای مستعمل را با بی‌احتیاطی در محیط رها نکنید، آن‌ها باید مطابق با قوانین زیست‌محیطی و توسط موسسات مجاز، جمع‌آوری و بازیافت شوند.

### احتیاط

- بالا بودن فشار باد تایر پس از مدتی رانندگی، طبیعی است.
- اگر تایری به طور مکرر نیاز به باد شدن پیدا کند، برای بازدید و تعمیر به نمایندگی مجاز مدیران خودرو مراجعه کنید.
- اگر تایری اغلب مواقع نشستی باد دارد یا به دلیل بریدگی یا آسیب دیدگی های دیگر قابل تعمیر نیست، می بایست تعویض شود.
- ظاهر تایر می تواند شما را به اشتباه بیاندازد، بنابراین همیشه از فشارسنج برای اندازه گیری فشار باد تایر استفاده کنید. فشار باد تایر باید در زمان سرد بودن تایر اندازه گیری شود.
- اگر در حین رانندگی تایری دچار کم بادی یا پنچری شد، به رانندگی ادامه ندهید. رانندگی با این حالت حتی در مسافت های کوتاه می تواند تایر را از رده خارج کند.
- از نصب صحیح درپوش والو باد تایر اطمینان حاصل کنید. در غیر این صورت، مواد خارجی وارد والو باد شده و آن را مسدود خواهد کرد. اگر درپوش گم شده است، یک درپوش نو جایگزین کنید.

نادرست بودن فشار باد تایر باعث افزایش مصرف سوخت، کاهش عمر مفید تایر و کاهش تعادل خودرو و ایمنی رانندگی می شود، بنابراین برای رانندگی با خودرو فشار باد تایرها همواره باید در حد استاندارد باشد (برای کسب اطلاع در مورد میزان فشار باد تایرها به برجسب راهنمای مربوطه که بر ستون وسط سمت راننده الصاق شده است مراجعه کنید).

اگر مقدار فشار باد تایر بیش تر از حد مجاز باشد و یا از تایر با فشار باد پایین استفاده شود، راحتی رانندگی نیز کاهش می یابد. فشار باد تایرها را بر اساس الزامات رانندگی خود تنظیم کنید.

■ از صحیح بودن فشار باد تایرها در کلیه زمانها اطمینان حاصل کنید، در غیر این صورت شرایط زیر می تواند پیش بیاید که ممکن است منجر به تصادف، جراحت و حتی مرگ شود:



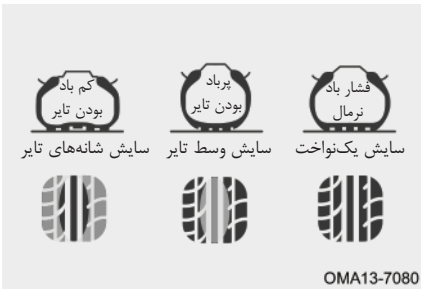

- ساییدگی زیاد تایر
- کنترل ضعیف خودرو
- ساییدگی غیر یک‌نواخت
- آب‌بندی ضعیف بین تایر و رینگ چرخ
- تابیدگی رینگ و جدا شدن تایر از رینگ
- امکان ترک‌شدن تایر ناشی از گرم شدن بیش از حد

● بالا بودن احتمال آسیب‌دیدگی تایر تحت‌تاثیر شرایط جاده‌ای

### جابه‌جایی چرخ‌ها

به منظور ساییدگی متوازن و متعادل تایرها و افزایش عمر مفید آن‌ها، شرکت مدیران خودرو توصیه می‌کند که تقریباً در هر ۱۰۰۰۰ کیلومتر چرخ‌ها را جا به جا کنید (بهترین بازه ۷۰۰۰-۵۰۰۰ کیلومتر می‌باشد). با این حال بازه زمانی جابه‌جایی چرخ‌ها می‌تواند بسته به عادت‌های رانندگی شما و شرایط جاده‌ای تغییر کند.

اقدامات احتیاطی زیر را رعایت کنید. عدم

رعایت آن‌ها می‌تواند باعث بروز حوادث منجر به مصدومیت و یا حتی مرگ شود:

۱. از تایرهایی که قبلاً بر روی یک خودروی دیگر نصب بوده‌اند، استفاده نکنید.
۲. از تایرهایی که در میزان ساییدگی اختلاف قابل‌توجهی با هم‌دیگر دارند، به طور هم‌زمان در روی خودرو استفاده نکنید.
۳. از تایرهایی که اطلاعی از نحوه استفاده قبلی آن ندارید، استفاده نکنید.

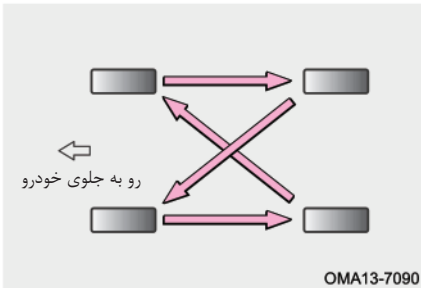

۴. بر روی یک خودرو از تایرهای با مارک، نوع و طرح آج مختلف استفاده نکنید.
۵. تایرهای با ساختار متفاوت (رادیل و بیاس و ...) را بر روی یک خودرو نصب نکنید.
۶. سایز تایر بر روی عملکرد آمپر سرعت سنج تاثیرگذار است. اگر سایز تایرهای نصب شده متفاوت از سایز استاندارد این خودرو باشند، سرعت دقیق نمایش داده نمی‌شود که می‌تواند منجر به حادثه شود. خسارت‌های ناشی از این عامل تحت پوشش گارانتی نمی‌باشد.

#### مطالعه

جابه‌جایی چرخ‌ها باید توسط افراد متخصص صورت پذیرد، لذا به نمایندگی‌های مجاز مدیران خودرو مراجعه کنید.

### **بازدید باتری**

رسوب بستن قطب‌های باتری، شل بودن اتصال کابل‌های باتری، شکستگی بدنه باتری و شل بودن بست باتری را بررسی کنید.

باتری خودروی شما به جز بازدیدهای ذکر شده، نیازی به سرویس دیگری ندارد. در صورت تعویض باتری، مشخصات فنی باتری نو باید با مشخصات باتری اصلی خودرو یکسان باشد. توصیه می‌شود جهت تعویض باتری به نمایندگی مجاز مدیران خودرو مراجعه کنید.

#### احتیاط

قبل از خاموش کردن کلید استارت موتور یا قفل کردن خودرو اطمینان حاصل کنید که کلیه تجهیزات الکتریکی خودرو را خاموش کرده‌اید تا از ضعیف شدن باتری و سخت شدن استارت زدن جلوگیری شود.

### **بازدید فیلتر هوای اتاق**

فیلتر هوای تهویه مطبوع از ورود گرد و غبار محیط از طریق کانال‌های ورودی هوای تهویه مطبوع به داخل اتاق ممانعت می‌کند. این فیلتر پس از استفاده طولانی مدت دچار گرفتگی و انسداد می‌شود. اگر کارایی سیستم تهویه مطبوع به طور قابل ملاحظه‌ای کاهش یابد، فیلتر هوای کابین را بازدید کنید و در صورت لزوم، آن را تعویض کنید.

مطالعه 

- تعویض فیلتر هوای اتاق باید توسط افراد متخصص صورت پذیرد، لذا به نمایندگی‌های مجاز مدیران خودرو مراجعه کنید.
- استفاده از تهویه مطبوع در زمانی که فیلتر هوای اتاق از روی خودرو باز شده است، باعث ورود گرد و غبار به داخل کابین و سیستم تهویه مطبوع شده و کارایی سیستم را کاهش می‌دهد.

**بازدید مایع شیشه‌شور**

اگر آب‌پاش‌های شیشه‌شور اقدام به پاشش نکنند، احتمالاً مخزن شیشه‌شور خالی است. استفاده از شیشه‌شور را متوقف کرده و مایع شیشه‌شور را به مقدار کافی اضافه کنید. اگر پس از سرریز کردن مایع همچنان شیشه‌شور کار نکند، جهت بازدید و تعمیر به نمایندگی مجاز مدیران خودرو مراجعه کنید.

احتیاط 

- هرگز به مایع شیشه‌شور ضدیخ اضافه نکنید، زیرا به رنگ بدنه آسیب می‌رساند.
- در فصل سرما و زمانی که دمای هوا زیر صفر درجه است، از آب خالص به عنوان شیشه‌شور استفاده نکنید، زیرا آب منجمد شده و به پمپ شیشه‌شور آسیب وارد می‌کند.

**بازدید تیغه‌های برف پاک‌کن**

نرمی لبه‌های تیغه برف پاک‌کن را توسط انگشتان دست بررسی کنید. زبر بودن تیغه‌ها باعث کاهش اثربخشی آن‌ها خواهد شد.

### احتیاط

- از برف پاک‌کن برای پاک کردن توده‌های برف و یخ روی شیشه استفاده نکنید.
- زمانی که تیغه‌ها را برای بازدید و سرویس بلند می‌کنید، باید گیره قفلی وسط تیغه را به طرز صحیح باز کنید. در برخی از مدل‌ها جهت بازدید و سرویس تیغه‌های برف پاک‌کن لازم است تا سیستم برف پاک‌کن وارد حالت سرویس شود.
- اگر سطح شیشه به علت برخورد سنگریزه و شن دارای حفره و پریدگی است، جهت جلوگیری از خرابی تیغه برف پاک‌کن، سطح شیشه را ترمیم کنید.
- در فصل زمستان جهت جلوگیری از آسیب دیدن تیغه‌های برف پاک‌کن، قبل از به کار انداختن آن‌ها اطمینان حاصل کنید که تیغه‌ها روی شیشه نچسبیده باشند.
- برای تمیز کردن تیغه‌های برف پاک‌کن از موادی مانند روغن، سیلیکون و بنزین استفاده نکنید، زیرا باعث عملکرد نامناسب آن‌ها می‌شود. برای تمیز کردن تیغه‌ها از مایع شیشه‌شور استفاده کنید.

### نگهداری تیغه‌های برف پاک‌کن

۱. هنگام شست‌وشوی خودرو از آب فشار قوی برای شستن تیغه‌ها استفاده نکنید، زیرا ممکن است آسیب ببینند.
۲. برای جلوگیری از شوره بستن یا لکه‌دار شدن شیشه، بهتر است تیغه‌ها را به صورت منظم و هفته‌ای یک بار با مایع شیشه‌شور تمیز کنید.
۳. بعد از شستن خودرو در کارواش‌های صنعتی، از آب تمیز برای آبکشی تیغه و شیشه استفاده کنید تا لایه چربی روی شیشه و تیغه تمیز شود.
۴. برای ایمنی بیش‌تر توصیه می‌شود که سالی یک تا دو بار تیغه‌های برف پاک‌کن را تعویض کنید. تیغه‌های جدید را از نمایندگی‌های مجاز مدیران خودرو خریداری نمایید.
۵. از به کار انداختن برف پاک‌کن‌ها روی شیشه خشک خودداری کنید. چرا که باعث ایجاد خراش بر روی شیشه و آسیب دیدن تیغه برف پاک‌کن خواهد شد.

۶. از تمیز کردن شیشه جلو با بنزین، لاک پاک‌کن، تینر و یا مایعات مشابه خودداری کنید تا تیغه‌ها آسیب نبینند.

۷. وقتی سطح شیشه جلو یخ زده است و یا وقتی گرد و خاک، بقایای حشرات، چسب و یا ذرات دیگر به سطح شیشه چسبیده‌اند، آن‌ها را با یک پارچه خیس تمیز کنید. از پارچه خشک استفاده نکنید و یا آن‌ها را مستقیماً با تیغه برف پاک‌کن تمیز نکنید، در غیر این صورت شیشه و تیغه‌ها آسیب می‌بینند.

### استفاده از برف پاک‌کن

۱. با نیروی دست برف پاک‌کن‌ها را حرکت ندهید. در غیر این صورت سیستم برف پاک‌کن دچار آسیب‌دیدگی خواهد شد.

۲. قبل از به کار گرفتن برف پاک‌کن‌ها، شاخ و برگ، برف و سایر اجسام انباشته شده بر روی شیشه را بردارید.

۳. مایع شیشه‌شور را به موقع اضافه کنید. از مایع شیشه‌شوری که دارای مشخصات ذکر شده در این کتابچه است، استفاده کنید. از آب شهری به جای مایع شیشه‌شور استفاده نکنید.

۴. در آب و هوای سرد قبل از استفاده از برف پاک‌کن، یخ زدن تیغه‌ها و چسبیدن آن‌ها به شیشه را بررسی کنید. در صورت یخ زدن، قبل از به کارگیری برف پاک‌کن، یخ آن‌ها را باز کنید. در غیر این صورت ممکن است هم موتور برف پاک‌کن و هم تیغه‌ها آسیب ببینند.

۵. برای یخ‌زدایی می‌توانید از گرمای بخاری خودرو یا وسایل تولید گرما استفاده کنید. هرگز آب گرم را برای از بین بردن یخ به طور مستقیم بر روی شیشه نریزید، زیرا باعث ترک خوردن شیشه و دفرمه شدن تیغه‌ها می‌شود.

**۳-۷ سرویس های دوره ای**  
**مشخصات مایعات مصرفی و شمع موتور**

ظرفیت	مشخصات	عناوین
موتور 4.2-4.3L : SQRD4G15 موتور 4.2-4.3L : SQRE4G15C (روغن و فیلتر روغن باید همزمان تعویض شوند)	SM SAE-5W-30 SM SAE-5W-40 SM SAE-10W-40	روغن موتور (موتور SQRD4G15 و SQRE4G15C)
3±0.2L (روغن و فیلتر روغن باید همزمان تعویض شوند)	SM SAE-5W-30	روغن موتور (موتور SQRE3T10)
2.1±0.1L	GL-4 75W-90	روغن گیربکس (گیربکس دستی 516MH)
7.3±0.2L	CVTF WCF-1	روغن گیربکس (گیربکس اتوماتیک 018CHA)
7.5±0.5L	ضد پدیده تمام ارگانیک (LEC-II)	ضد پدیده (موتور SQRD4G15 و SQRE4G15C)
9.5±0.5L	ضد پدیده تمام ارگانیک (LEC-II)	ضد پدیده (موتور SQRE3T10)
/	DOT4	روغن ترمز
/	3707AAG (برای موتور SQRE3T10 و SQRE4G15) FR7DTC (برای موتور SQRD4G15)	شمع موتور

👁️ احتیاط

در زمان تعویض روغن گیربکس اتوماتیک به شرط آن که گیربکس نشستی روغن نداشته باشد، به همان مقداری که روغن از گیربکس تخلیه می‌شود باید روغن تازه اضافه شود. برای انجام این کار به نمایندگی مجاز مدیران خودرو مراجعه کنید.

مولفه‌های گرید روغن	توضیحات
SM	درجه کیفیت روغن
SAE	کلمه اختصاری انجمن مهندسان خودروی امریکا
5W	در دماهای پایین‌تر هر چه عدد ویسکوزیته قبل از W کم‌تر باشد، توانایی سازگاری روغن با سرما قوی‌تر می‌شود و عملکرد استارت در هوای سرد نیز بهتر است
40	هر چه این شاخص بالاتر باشد، مقاومت روغن در برابر حرارت بالاتر بوده و ویسکوزیته بالایی خواهد داشت. روغن‌های با ویسکوزیته بالاتر برای موتورهایی که با دورهای بالا کار می‌کنند، مناسب است.

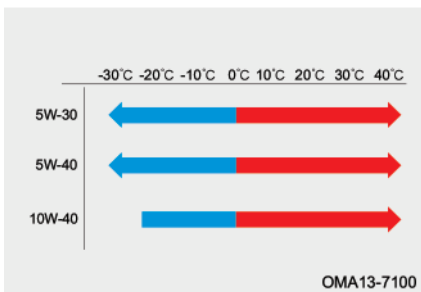

با در نظر گرفتن شرایط آب و هوایی منطقه خود، روغن با سطح کیفی متناسب با منطقه را بر اساس اطلاعات جدول فوق انتخاب کنید. وقتی که دمای محیط خیلی پایین است، اگر از روغن موتور با گرید SM SAE-10W-40 استفاده شود، ممکن است موتور به سختی استارت بخورد. لذا توصیه می‌شود از روغن با گرید SM SAE-5W-30 و یا روغن‌های با درجه ویسکوزیته پایین‌تر استفاده شود.

روغن SM SAE-5W-30 از نقطه نظر میزان مصرف روغن نیز توصیه می شود.

**احتیاط** 

- فقط از مایعات با نوع توصیه شده توسط شرکت مدیران خودرو استفاده کنید. سایر مایعات متفرقه می توانند باعث خرابی سیستم های مربوطه شوند.
- ظرفیت مایعات در جداول فوق صرفاً به عنوان مرجع می باشد. میزان واقعی سرریز کردن مایعات بر اساس شرایط موجود خودرو تعیین می شود.



## فصل ۸. مشخصات فنی خودرو

۳۰۴	..... مصرف سوخت	۸-۱	موقعیت شماره‌های شناسایی
۳۰۵	..... سیستم سوخت‌رسانی	۲۹۸	خودرو
۳۰۶	..... سیستم خنک‌کننده	۲۹۸	..... شماره شاسی (VIN)
۳۰۶	..... سیستم تعلیق	۲۹۹	..... پلاک مشخصات خودرو
۳۰۷	..... سیستم فرمان	۲۹۹	..... شماره موتور
۳۰۸	..... سیستم ترمز	۲۹۹	..... برچسب RF شیشه (در صورت تجهیز)
۳۰۹	..... زوایای چرخ‌ها	۳۰۰	۸-۲ اطلاعات فنی خودرو
۳۱۰	..... چرخ و تایر	۳۰۰	..... ابعاد خودرو
۳۱۱	..... باتری	۳۰۱	..... نوع و مدل خودرو
۳۱۱	..... مشخصات لامپ چراغ‌ها	۳۰۲	..... وزن خودرو
	اجزایی از خودرو که در اندازه‌گیری	۳۰۳	..... مشخصات عملکردی خودرو
۳۱۳	..... ابعاد خودرو مد نظر قرار نمی‌گیرند	۳۰۴	..... مشخصات عملکردی موتور

## ۸-۱ موقعیت شماره‌های شناسایی خودرو

### شماره شاسی (VIN)

■ محل درج شماره شاسی (VIN) در خودروهای تولیدی

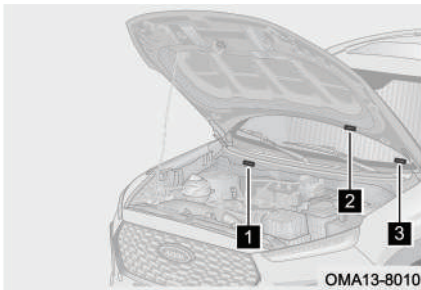

۱ شماره شاسی (VIN) در سمت راست محفظه موتور و در سینی زیر شیشه جلو (شماره ۱ در تصویر مقابل) حک شده است.

۲ شماره شاسی (VIN) در سطح داخلی درب موتور و در لبه عقبی آن (شماره ۲ در تصویر مقابل) حک شده است.

۳ شماره شاسی خودرو (VIN) به صورت یک پلاک در قسمت بالایی و سمت چپ داشبورد (شماره ۳ در تصویر مقابل) نصب شده است و از بیرون خودرو و از زیر شیشه جلو قابل مشاهده است.

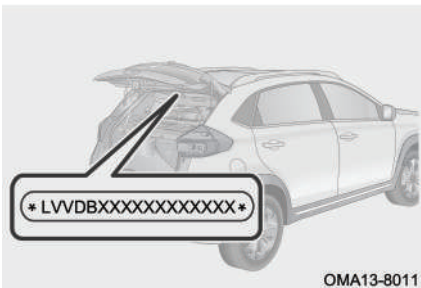

شماره شاسی خودرو (VIN) مطابق با تصویر مقابل بر روی درب صندوق عقب نیز حک شده است.

#### مطالعه

چنانچه نیاز به خواندن شماره VIN دارید، توصیه می‌شود این کار را از طریق پرسنل آموزش دیده نمایندگی مجاز مدیران خودرو صورت دهید.

👁️ احتیاط

هر گونه اقدامی از قبیل قرار دادن کاور، رنگ کردن، بریدن، جوشکاری و سوراخ کردن شماره VIN و یا نواحی اطراف موقعیت‌های درج آن ممنوع است.

**پلاک مشخصات خودرو**

پلاک مشخصات خودرو مطابق با تصویر مقابل در سمت راست محفظه موتور نصب شده است.

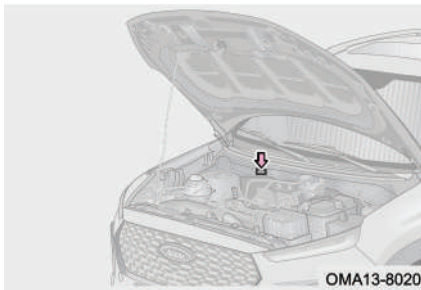

**شماره موتور**

شماره موتور بر روی بلوکه سیلندر و در موقعیت نشان داده شده در تصویر مقابل حک شده است.

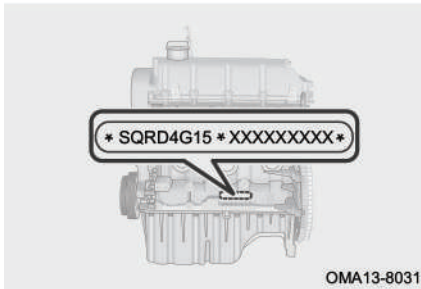

**برچسب RF شیشه (در صورت تجهیز)**

برچسب RF در سمت داخلی شیشه جلو و در پشت آینه داخل کابین نصب شده است که برای انتقال سیگنال‌های رادیو فرکانسی و خواندن شماره شناسایی خودرو مورد استفاده قرار می‌گیرد.

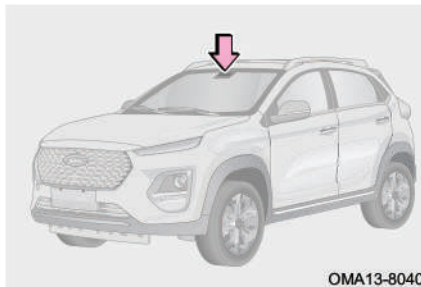

## ۲-۸ اطلاعات فنی خودرو ابعاد خودرو

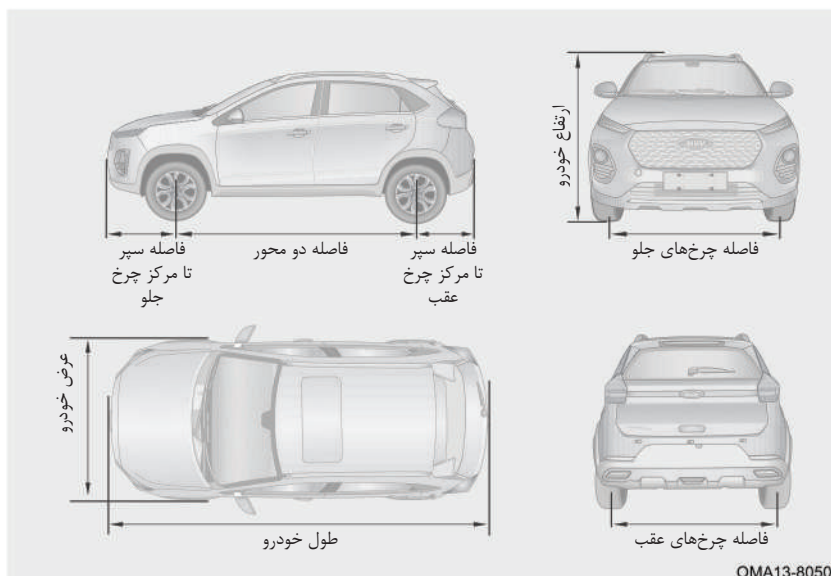

A13TFL	مدل خودرو	
4,200	طول (mm)	اندازه‌های کلی
1,760	عرض (mm)	
1,570	ارتفاع (mm)	
2,555	فواصله دو محور (mm)	
1,495	جلو (mm)	فواصله مرکز تا مرکز چرخ‌ها
1,484	عقب (mm)	
866	جلو (mm)	فواصله نوک سپر تا مرکز چرخ
779	عقب (mm)	

### نوع و مدل خودرو

<b>A13TFL 1.5L + CVT 18</b>	<b>A13TFL 477 + CVT18</b>	<b>A13TFL 447 + 5MT</b>	<b>مدل خودرو</b>
چرخ‌های جلو محرک (۴ × ۲)، فرمان بر روی چرخ‌های جلو، موتور جلو و عرضی، اتاق ۲ محفظه‌ای، ۵ درب، ظرفیت ۵ نفر، اسکلت اتاق یک‌پارچه، فرمان در سمت چپ			نوع خودرو
<b>SQRE4G15C</b>	<b>SQRD4G15</b>		مدل موتور
موتور عمودی، ۴ سیلندر خطی، خنک‌شونده با آب، ۴ زمانه و دارای دو میل سوپاپ در بالای سرسیلندر	موتور عمودی، ۴ سیلندر خطی، خنک‌شونده با آب، ۴ زمانه و دارای یک میل سوپاپ در بالای سرسیلندر		نوع موتور
پاشش الکترونیکی، ترتیبی و چند نقطه‌ای سوخت			نوع سیستم سوخت‌رسانی
<b>018CHA</b>		<b>516MHD</b>	مدل گیربکس
<b>A13TFL 1.0T + CVT18</b>	<b>A13TFL 1.0T + 5MT</b>		<b>مدل خودرو</b>
چرخ‌های جلو محرک (۴ × ۲)، فرمان بر روی چرخ‌های جلو، موتور جلو و عرضی، اتاق ۲ محفظه‌ای، ۵ درب، ظرفیت ۵ نفر، اسکلت اتاق یک‌پارچه، فرمان در سمت چپ			نوع خودرو
<b>SQRE3T10</b>			مدل موتور
موتور عمودی، ۳ سیلندر خطی، خنک‌شونده با آب، ۴ زمانه و دارای دو میل سوپاپ در بالای سرسیلندر، دارای توربوشارژر			نوع موتور
پاشش الکترونیکی، ترتیبی و چند نقطه‌ای سوخت			نوع سیستم سوخت‌رسانی
<b>018CHA</b>		<b>516MHC</b>	مدل گیربکس

### وزن خودرو

مقادیر					عناوین	
A13TFL 1.5L + CVT18	A13TFL 1.0T + CVT 18	A13FL 1.0T + 5MT	A13TFL 477 + CVT18	A13TFL 477 + 5MT	مدل خودرو	
1,268	1,239	1,209	1,260	1,229	وزن خالص خودرو (Kg)	
803	778	748	801	747	محور جلو (Kg)	توزیع وزن خالص خودرو بین محورها
465	461	461	459	461	محور عقب (Kg)	
1,343	1,314	1,284	1,335	1,304	وزن خودرو در حین رانندگی (Kg)	
838	817	787	840	787	اکسل جلو (Kg)	توزیع وزن وارد به اکسل‌ها در حین رانندگی
505	497	497	495	497	اکسل عقب (Kg)	
1,662	1,632	1,632	1,660	1,660	حداکثر وزن خودرو با بار و سرنشین (Kg)	
922	912	912	914	914	محور جلو (Kg)	توزیع حداکثر وزن خودرو با بار و سرنشین بین محورها
740	720	720	746	746	محور عقب (Kg)	
5					ظرفیت سرنشین با راننده (نفر)	

**! هشدار**

مقادیر جدول فوق را رعایت کنید و از وارد آوردن بار بیش‌تر از حداکثر وزن قابل تحمل به خودرو اجتناب کنید. در غیر این صورت کنترل خودرو و کارایی سیستم ترمز تحت تاثیر قرار گرفته و ممکن است باعث بروز سانحه و مصدومیت شود.

**مشخصات عملکردی خودرو**

مقادیر		عناوین		
1.5L CVT	1.5 L MT	مدل خودرو		
142	150	فاصله اکسل‌ها با اکسل جلو (mm)	پارامترهای حرکت خودرو	
297	298	اکسل عقب (mm)		
157	165	بدون بار (°)		
135	143	با بار (°)		
20.4	21.1	بدون بار (°)		
19.5	20.3	با بار (°)		
31	30.9	بدون بار (°)		
25.7	25.6	با بار (°)		
19.5	19.8	زاویه رمپ‌خور (°)		
10.5		چرخش به چپ (m)		حداقل شعاع دور زدن
10.5		چرخش به راست (m)		
164/185	155/174	حداکثر سرعت خودرو (km/h)		
40		حداکثر شیب قابل صعود (%)		

### مشخصات عملکردی موتور

SQRE4G15C	SQRD4G15	SQRE3T10	نوع موتور
77	77.4	71	قطر دهانه سیلندر (mm)
80.5	79.52	84	کورس پیستون (mm)
1,499	1,497	996	حجم جابه‌جایی موتور (mL)
11 : 1	10.5 : 1	10 : 0.1	نسبت تراکم
85	80	75	قدرت اسمی موتور (kw)
6,150	6,000	5,500	دور موتور برای قدرت اسمی موتور (r/min)
143	140	150	حداکثر گشتاور موتور (N.m)
4,000	3,000	1,500 ~ 4,500	دور موتور برای حداکثر گشتاور موتور (r/min)
245	260	280	حداقل راندمان سوخت (g/kw.h)

### مصرف سوخت

L/100km	مصرف سوخت
10.5	میزان مصرف سوخت شهری
6.5	میزان مصرف سوخت برون‌شهری
8	میزان مصرف سوخت ترکیبی

میزان مصرف سوخت خودرو ارتباط مستقیمی با شیوه رانندگی، شرایط جاده‌ای، شرایط آب و هوایی، میزان بار وارده به خودرو، استفاده از تجهیزات جانبی و نحوه استفاده و نگهداری خودرو دارد.



### سیستم سوخت رسانی

SQRE4G15C	SQRD4G15/SQRE3T10	مدل موتور
بنزین بدون سرب با عدد اکتان ۹۱ یا بالاتر		نوع سوخت*
بنزین بدون سرب با عدد اکتان ۹۲ یا بالاتر		
بنزین بدون سرب با عدد اکتان ۹۵ یا بالاتر (بنزین سوپر بدون سرب)		
E22-E100		
باک پلاستیکی		نوع باک بنزین
۴۸ لیتر	۵۰ لیتر	ظرفیت باک بنزین
پمپ بنزین برقی		نوع پمپ بنزین

\* از بنزین با نوع توصیه شده توسط شرکت مدیران خودرو استفاده کنید.

#### مطالعه

در خودروهای مجهز به کاتالیست کانورتر فقط بنزین بدون سرب قابل استفاده است. به منظور جلوگیری از اشتباه در پر کردن باک با نوع دیگر بنزین، طراحی ویژه‌ای برای دهانه لوله ورودی باک در نظر گرفته شده است، به طوری که فقط با نازل‌های استاندارد مخصوص بنزین بدون سرب بتوان باک را پر کرد.

### احتیاط

- فقط از بنزین با نوع توصیه شده توسط شرکت مدیران خودرو استفاده کنید.
- استفاده از بنزین سربدار باعث می شود تا کاتالیست کانورتر کارایی خود را از دست بدهد و سیستم کنترل آلاینده‌ها به درستی کار نکند.
- بنزین با عدد اکتان پایین تر می تواند باعث خرابی موتور شود. آسیب‌های وارده به موتور ناشی از استفاده از بنزین با عدد اکتان پایین تحت پوشش گارانتی نخواهد بود.
- اگر به صورت تصادفی بنزین سربدار در باک بریزید (حتی به میزان اندک) و موتور را روشن کنید، کاتالیست کانورتر دچار ایراد دایمی خواهد شد. در صورت اتفاق افتادن چنین وضعیتی هر چه سریع تر جهت بازدید و رفع ایراد به نمایندگی مجاز مدیران خودرو مراجعه کنید.

### سیستم خنک کننده

SQRD4G15/SQRE3T10/SQRE4G15C	مدل موتور
رادیاتور با لوله‌های آلومینیومی	نوع رادیاتور
ضدیخ تمام ارگانیک	نوع ضدیخ

### سیستم تعلیق

A13TFL	مدل خودرو
تعلیق مستقل از نوع مک‌فرسون، ارتفاع غیر قابل تنظیم، دارای میل تعادل، دارای فنر لول و کمک‌فنر تلسکوپی	تعلیق جلو
تعلیق نیمه مستقل با اکسل پیچشی، ارتفاع غیر قابل تنظیم، دارای میل تعادل و دارای فنر لول و کمک‌فنر تلسکوپی	تعلیق عقب

سیستم فرمان

A13TFL + 1.0T/1.5L	A13TFL + 477F	مدل خودرو	
سیستم فرمان برقی	سیستم فرمان هیدرولیکی	نوع سیستم فرمان	
374.5		قطر غربیلک فرمان (mm)	
جعبه فرمان مکانیکی از نوع شانه‌ای - پینیونی	جعبه فرمان هیدرولیکی از نوع شانه‌ای - پینیونی	نوع جعبه فرمان	
جمع‌شونده در مقابل ضربه، دارای خاصیت جذب ضربه	جمع‌شونده در مقابل ضربه، دارای خاصیت جذب ضربه	نوع تلسکوپی فرمان	
10.7		در جهت بالا - پایین (mm)	قابلیت تنظیم غربیلک فرمان
/		در جهت جلو - عقب (mm)	
/	ATF III	نوع	
/	روغن را تا رسیدن به سطح آن به مابین علائم "MAX" و "MIN" پر کنید	ظرفیت	روغن فرمان

### سیستم ترمز

A13TFL	مدل خودرو	
ترمز دیسکی	چرخ جلو	نوع ترمز
ترمز دیسکی	چرخ عقب	
بوستر خلایی	بوستر ترمز	
ترمز پارک مکانیکی / برقی که بر روی چرخ‌های عقب اعمال می‌شود	ترمز پارک	
$\leq 25 \text{ mm}$	مقدار مجاز خلاصی پدال ترمز	
<p>ضخامت لنت ترمز نو چرخ جلو: 11.2mm؛ حداقل 2.2mm            ضخامت قابل قبول: 2.2mm</p> <p>ضخامت دیسک نو چرخ جلو: 25mm؛ حداقل ضخامت قابل قبول: 23mm</p> <p>ضخامت کفشک نو چرخ عقب (ترمز دستی مکانیکی): 9.5mm؛ حداقل ضخامت قابل قبول: 2mm</p> <p>ضخامت لنت ترمز نو چرخ عقب (ترمز پارک برقی): 10.2mm؛ حداقل ضخامت قابل قبول: 2mm</p> <p>ضخامت دیسک نو چرخ جلو: 9mm؛ حداقل ضخامت قابل قبول: 7mm</p>	ضخامت قابل قبول لنت ترمز و دیسک چرخ‌ها	

### ⚠ هشدار

- اگر بار وارده به سیستم ترمز زیاد است، هم‌زمان با تعویض لنت ترمزها باید روغن ترمز نیز تعویض شود.
- وقتی روغن ترمز اضافه می‌کنید، مطمئن شوید که روغن کاملا تمیز است زیرا در صورت ورود آلودگی به سیستم ترمز، کارایی آن پایین می‌آید.

### زوایای چرخ‌ها

مقادیر	نام زاویه	
A13TFL	مدل خودرو	
$-0^{\circ}36' \pm 30'$	کمبر	چرخ جلو
$4^{\circ}03' \pm 45'$	کستر	
$12^{\circ}17' \pm 45'$	کینگ پین	
$0' \pm 5'$ (یک سمت)	تو - این	
$-1^{\circ}30' \pm 30'$	کمبر	چرخ عقب
$0^{\circ}10' \pm 20'$ (یک سمت)	تو - این	
$\leq 3 \text{ m/km}$	میزان انحراف از مسیر مستقیم در هر کیلومتر	

## چرخ و تایر

A13TFL	مدل خودرو	
205/50R17, 205/55R16, 195/65 R15	مدل تایر	
17×6 1/2J, 16×6 1/2J, 15×6J	مدل رینگ چرخ	
220	چرخ جلو	فشار باد چرخ‌ها در حالت سرد و بدون بار (kPa)
220	چرخ عقب	
420	چرخ زاپاس	
110±10 N.m	گشتاور سفت کردن پیچ چرخ	
ماکزیمم نابالانسی مجاز باقی‌مانده (تلرانس بالانس): وزنه بالانس نوع گیره‌ای $\geq 8$ گرم وزنه بالانس نوع چسبی $\geq 10$ گرم	الزامات بالانس دینامیکی چرخ در خودروهایی که برای حداکثر سرعت بالاتر از 100km/h طراحی شده‌اند	
سایز رینگ و تایری که قابلیت نصب زنجیر چرخ را دارند عبارت است از: سایز رینگ: $15 \times 5.5 J$ سایز تایر: 185/60R15	زنجیر چرخ فقط بر روی چرخ جلو قابل نصب است که باید تایر مخصوص نیز بر روی چرخ نصب باشد، از این تایر برای خودروهایی چهار چرخ محرک هم می‌توان استفاده کرد	

### مطالعه

مقادیر فشار باد تایر درج شده در جدول فوق برای تایر سرد می‌باشد. زمانی که تایر گرم می‌شود، فشار باد آن مقداری افزایش می‌یابد که طبیعی بوده و نیازی به کم کردن باد وجود ندارد.

**احتیاط**

- فشار باد تایرها را حداقل یک بار در ماه کنترل کنید. صحیح بودن فشار باد تایر برای سرعت‌های بالا دارای اهمیت زیادی است.
- برچسب راهنمای فشار باد تایر جهت اطلاع شما بر روی ستون وسط سمت راننده نصب شده است. جهت اطلاع از مقادیر استاندارد فشار باد تایرها می‌توانید به آن مراجعه کنید.

**باتری**

مدل خودرو	1.5T CVT
نوع باتری	12V, 60Ah

**مشخصات لامپ چراغ‌ها**

نام لامپ	مشخصات	توصیه برای تعویض
لامپ چراغ جلو	HB3 (لامپ نور بالا و نور پایین یک‌پارچه است)	توصیه می‌شود لامپ چراغ‌ها توسط نمایندگی مجاز مدیران خودرو تعویض شود
لامپ چراغ جلو (LED)	LED (لامپ نور بالا و نور پایین یک‌پارچه است)	
لامپ چراغ مه‌شکن عقب	P21W/W16W	
لامپ چراغ روز	LED	
لامپ چراغ کوچک جلو	LED	
لامپ چراغ کوچک عقب	LED	
لامپ چراغ ترمز	P21W	
لامپ چراغ ترمز وسط	LED	



## X22 PRO User Manual

### دفترچه راهنمای خودروی X22 PRO

توصیه برای تعویض	مشخصات	نام لامپ
توصیه می‌شود لامپ چراغ‌ها توسط نمایندگی مجاز مدیران خودرو تعویض شود	W16W	لامپ چراغ دنده عقب
	PY21W	لامپ چراغ راهنمای جلو
	PY21W	لامپ چراغ راهنمای عقب
	LED	لامپ چراغ راهنمای جانبی
	LED	لامپ چراغ پلاک



## اجزایی از خودرو که در اندازه‌گیری ابعاد خودرو مد نظر قرار نمی‌گیرند

اجزایی که شامل اندازه‌گیری طول خودرو نیستند

اجزا و قطعات زیر تاثیری بر وزن خودرو نداشته و اندازه آن‌ها بیش‌تر از ۵۰ میلی‌متر از انتهای جلو و عقب خودرو فراتر نمی‌رود و شعاع لبه و گوشه‌های آن‌ها کم‌تر از ۵ میلی‌متر نیست:

- برف پاک‌کن و شیشه‌شور
- علایم شناسایی و برچسب‌های بیرونی مانند علایم تجاری، نام کارخانه، نام و نوع مدل، نوع سیستم کنترل آلاینده‌گی، نوع گیربکس و سایر علایم شناسایی خودرو.
- چراغ‌ها و دستگاه‌های هشداردهنده
- بلوک‌های لاستیکی ضربه‌گیر
- سایه‌بان‌های بیرونی
- مهر و موم‌های گمرکی و محافظ آن‌ها
- ابزارهایی که برای نصب چادر خودرو مورد استفاده قرار می‌گیرند
- تجهیزات قفل‌کننده مانند دستگیره، لولا، ریموت کنترل، کلید و غیره
- پله (یا نردبام)، پایه‌ای که برای بالا رفتن از خودرو مورد استفاده قرار می‌گیرد، دستگیره‌هایی که برای کمک به تمیز کردن شیشه‌ها مورد استفاده قرار می‌گیرد
- لوگو و آرم عقب
- تریلر و تجهیزات بکسل شده
- لوله آگزوز

اجزایی که شامل اندازه‌گیری عرض خودرو نیستند

- تجهیزات مربوط به دید غیرمستقیم
- تابلوی سرویس مدرسه در زمان غیر کاری
- اجزا و قطعات زیر تاثیری بر وزن خودرو نداشته و اندازه یک طرف آن‌ها بیش‌تر از ۵۰ میلی‌متر از یک سمت خودرو فراتر نمی‌رود و شعاع لبه و گوشه‌های آن‌ها کم‌تر از ۵ میلی‌متر نیست:

- علایم شناسایی و برجسب‌های بیرونی مانند علایم تجاری، نام کارخانه، نام و نوع مدل، نوع سیستم کنترل آلاینده‌گی، نوع گیربکس و سایر علایم شناسایی خودرو.
- چراغ‌ها و دستگانه‌های هشداردهنده
- بلوک‌های لاستیکی ضربه‌گیر
- سایه‌بان‌های بیرونی
- مهر و موم‌های گمرکی و محافظ آن‌ها
- ابزارهایی که برای نصب چادر خودرو مورد استفاده قرار می‌گیرند
- کانال تخلیه آب: کانال‌هایی که برای هدایت آب باران از بالای درب راننده (یا شیشه درب راننده) و درب سرنشین که در دو طرف شیشه جلو نصب می‌شود.
- قسمت‌های بیرون زده از گل‌پخش‌کن‌ها
- پلکان‌های جمع‌شونده، تجهیزات ورود و خروج معلولان به اتوبوس، بالابرها و سایر تجهیزات مشابه که قابل جمع و باز شدن هستند.
- تجهیزات قفل‌کننده مانند دستگیره، لولا، ریموت کنترل، کلید و غیره
- دستگاه اعلام هشدار خرابی تایر
- نشانگر فشار باد تایر
- قسمت‌های تغییرشکل یافته از تایر که بالاتر از نقطه تماس بین تایر و زمین بایستد
- تجهیزات کمکی حرکت در دنده عقب
- لوله آگزوز
- اجزایی که شامل اندازه‌گیری ارتفاع خودرو نیستند:**
- قسمت‌های پلاستیکی آنتن
- اجزا و قطعاتی که تاثیری بر وزن خودرو ندارند:**
- کانال هواکش
- تجهیزات مربوط به دید غیرمستقیم

- تجهیزات ذخیره برق در خودروهای برقی (شامل لوازم ثابت کننده‌شان)
- بال عقب خودرو که قابل جدا شدن و یا جمع شدن هستند، به طوری که طول باز شده و جمع شده آن به ترتیب بیش تر از ۲۰۰۰ میلی‌متر و ۲۰۰ میلی‌متر نباشد.
- تخته تخلیه بار از قسمت عقب خودرو، رمب ورود و خروج معلولان یا نظایر آن که طول باز شده آن‌ها از ۳۰۰ میلی‌متر تجاوز نکند.
- نردبام مخصوص قسمت عقب خودرو