



L A M A R I

کتابچه راهنمای  
استفاده از خودروی

EAMA 1.5T 



L A M A R I

به منظور دسترسی به اطلاعات جامع خودروی خود، کد زیر را اسکن نمایید



نگارش ۱ - پاییز ۱۴۰۱





## فهرست

۱	مقدمه
۲	شرح علائم
۳	نمای خودرو
۷	صفحه نمایشگرها
۲۱	کنترل‌ها
۵۱	تجهیزات داخلی
۵۷	ایمنی
۷۱	رانندگی
۹۷	رفع ایرادات در شرایط اضطراری
۱۱۵	نگهداری و تعمیرات
۱۳۵	مشخصات فنی
۱۴۵	قانون حمایت از حقوق مصرف‌کنندگان خودرو
۱۴۸	آیین‌نامه قانون حمایت از حقوق مصرف‌کنندگان خودرو

## مقدمه

### مالک محترم

به جهت حسن انتخاب و اعتمادتان به خودروی Lamari از شما تشکر می‌نماییم. این کتابچه شامل اطلاعاتی در خصوص رانندگی ایمن و عملکرد تجهیزات می‌باشد و به شما کمک می‌کند تا از خودرو به درستی استفاده نموده و از رانندگی با این خودرو لذت ببرید.

این کتابچه و تصاویر مندرج در آن به شما کمک می‌کند تا با تجهیزات خودرو بیشتر آشنا شوید. لطفاً قبل از استفاده از خودرو با دقت این کتابچه را مطالعه نمایید؛ زیرا اطلاعات مندرج در این کتابچه بسیار مهم بوده و به کارگیری آن‌ها، ایمنی شما و وسیله نقلیه را تضمین می‌نماید.

هنگام مطالعه کتابچه، با علائمی نظیر "توجه" یا "هشدار" مواجه می‌شوید که توضیحات ذیل آن‌ها کمک شایانی به تضمین ایمنی شخص شما، وسیله نقلیه و سایر افراد می‌نماید.

تصاویر موجود در این کتابچه برای آموزش بهتر شما به منظور استفاده از عملکردهای خودرو می‌باشد و ممکن است تصاویر ارائه شده با خودروی تحویلی به شما متفاوت باشد لذا ملاک عملکرد خودروی واقعی می‌باشد.

در صورت نیاز به هرگونه اطلاعات به وبسایت [www.lamari.ir](http://www.lamari.ir) مراجعه نمایید.

رانندگی لذت بخشی را برایتان آرزو می‌کنیم.

تمام حقوق برای شرکت محفوظ است و هرگونه تکثیر یا کپی برداری از مطالب این کتابچه بدون اجازه شرکت آراین پارس توریو ممنوع است.

\*نکته: عکس‌های مندرج در کتابچه فقط جنبه مرجع داشته و ممکن است با اصل خودرو کمی تفاوت داشته باشد.

## شرح علائم

علامت «\*» در کنار هر عنوان یا اسمی نشان دهنده آن است که آن قطعه یا عملکرد فقط برای برخی مدل‌ها ارائه شده و ممکن است خودروی شما به این قطعه یا عملکرد مجهز نشده باشد.

دستورالعمل‌های ایمنی  
علائم ایمنی که روی خودرو چسبانده شده است.

نکته‌های مربوط به دستورالعمل‌های ایمنی به همراه علامت «خطر»، «هشدار» و «توجه» به شرح زیر است :



**خطر**

این علامت نشان دهنده این است که می‌تواند منجر به آسیب جدی یا حتی مرگ فرد شود.



**هشدار**

این علامت نشان دهنده این است که می‌تواند منجر به آسیب بدنی و یا هرگونه آسیب دیگری شود.



**توجه**

این علامت نشان دهنده خطری است که می‌تواند منجر به آسیب جدی به فرد یا خودرو شود.



- ۴ \_\_\_\_\_ نمای بیرونی خودرو
- ۴ \_\_\_\_\_ قسمت جلوی خودرو
- ۵ \_\_\_\_\_ قسمت عقب خودرو
- ۶ \_\_\_\_\_ نمای داخل خودرو

نمای بیرونی خودرو  
نمای جلوی خودرو

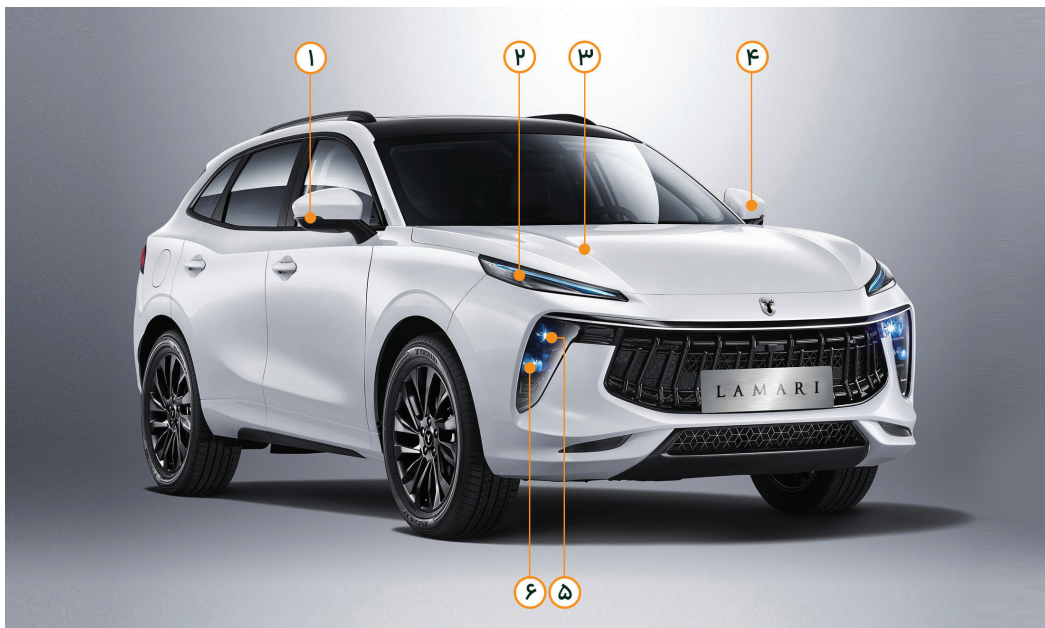

- ۱. چراغ راهنمای روی آینه بغل
- ۲. چراغ راهنمای جلو / چراغ رانندگی در روز / چراغ موقعیت
- ۳. درب محفظه موتور
- ۴. آینه بغل
- ۵. چراغ نور پایین
- ۶. چراغ نور بالا

نمای عقب خودرو

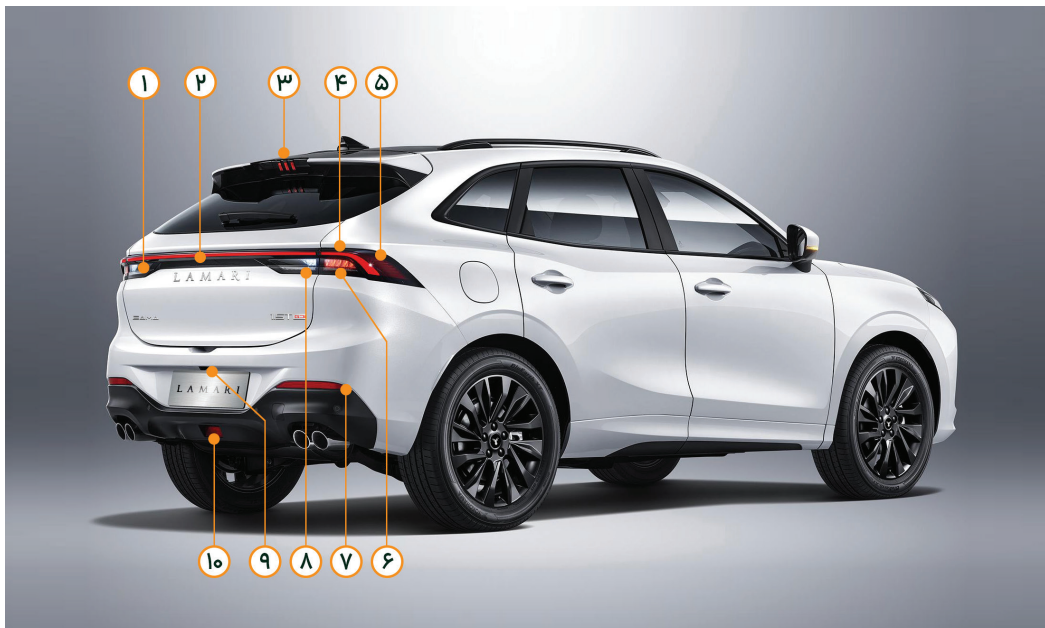

- |  |  |
|--|--|
| ۱. چراغ دنده عقب                                     | ۶. چراغ راهنما (در مدل پلاتینیوم، چراغ ترمز است) |
| ۲. چراغ موقعیت (در مدل پلاتینیوم به صورت تزئینی است) | ۷. شبرنگ   |
| ۳. چراغ ترمز سوم                                     | ۸. چراغ راهنما                                   |
| ۴. چراغ ترمز (در مدل پلاتینیوم چراغ راهنما است)      | ۹. چراغ پلاک راهنمایی و رانندگی                  |
| ۵. چراغ موقعیت                                       | ۱۰. چراغ مه شکن عقب                              |

## نمای داخل خودرو

تصویر جنبه مرجع دارد و ممکن است با خودروی واقعی متفاوت باشد.

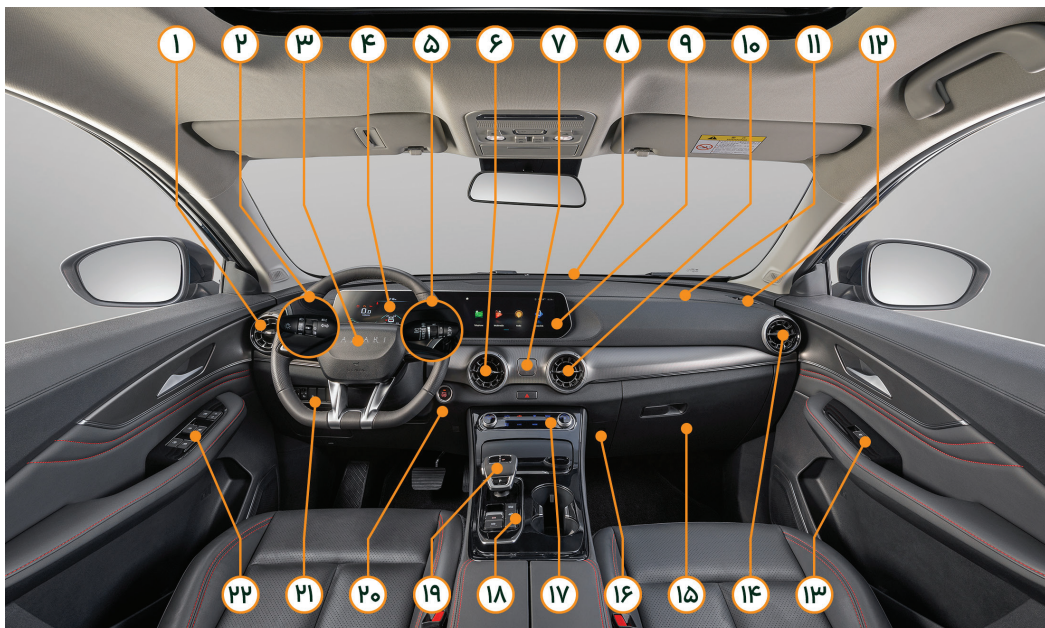

- |   |   |
|---|---|
| ۱۳. کلید کنترل شیشه بالابر - سرنشین جلو | ۱. دریچه خروجی جانبی هوا - چپ                         |
| ۱۴. دریچه خروجی جانبی هوا - راست        | ۲. دسته راهنما  |
| ۱۵. محفظه نگهداری اشیاء                 | ۳. غربلیک فرمان                                       |
| ۱۶. قلاب روی داشبورد                    | ۴. صفحه نشانگر  |
| ۱۷. صفحه کنترل سیستم تهویه مطبوع        | ۵. دسته برف پاک کن                                    |
| ۱۸. مجموعه کلید روی کنسول وسط           | ۶. دریچه خروجی مرکزی هوا - چپ                         |
| ۱۹. اهرم تعویض دنده                     | ۷. پایه برای اتصال نگه دارنده تلفن همراه              |
| ۲۰. دکمه استارت                         | ۸. دریچه خروجی هوا برای بخارزدایی شیشه جلو            |
| ۲۱. مجموعه کلید روی داشبورد             | ۹. سیستم نمایشگر چندمنظوره                            |
| ۲۲. کلید کنترل شیشه بالابر - راننده     | ۱۰. دریچه خروجی مرکزی هوا - راست                      |
|   | ۱۱. کیسه هوای سرنشین جلو                              |
|   | ۱۲. دریچه خروجی هوا برای بخارزدایی کناره‌های شیشه جلو |

۹	تنظیمات صفحه نشانگر
۹	دستورالعمل دکمه‌های روی غربیلک فرمان
۱۰	صفحه نشانگر
۱۰	دورسنج موتور (تاخومتر)
۱۰	سرعت سنج
۱۰	نشانگر میزان سوخت
۱۱	نشانگر دمای آب موتور
۱۱	مسافت سنج
۱۱	ساعت
۱۱	موقعیت دسته دنده
۱۲	اطلاعات کلی
۱۲	اطلاعات مربوط به رانندگی
۱۴	معرفی نشانگر سیستم



## صفحه نشانگر

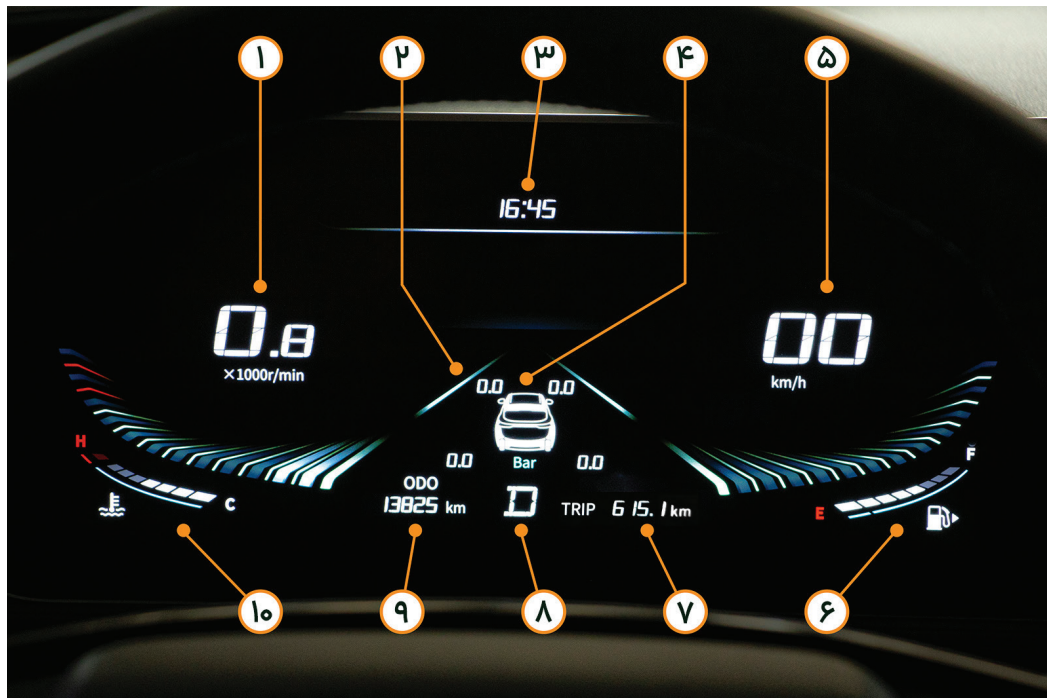

- |                                  |   |
|----------------------------------|---|
| ۱. دورسنج موتور                  | ۶. نشانگر میزان سوخت                        |
| ۲. *نشانگر حرکت بین خطوط         | ۷. اطلاعات مسافت در هر مسیر (کامپیوتر سفری) |
| ۳. ساعت                          | ۸. موقعیت دسته دنده                         |
| ۴. فشار باد لاستیک / وضعیت دربها | ۹. مسافت کلی طی شده                         |
| ۵. سرعت سنج                      | ۱۰. نشانگر دمای آب موتور                    |

## تنظیمات صفحه نشانگر

## دستورالعمل دکمه‌های روی غربلیک فرمان

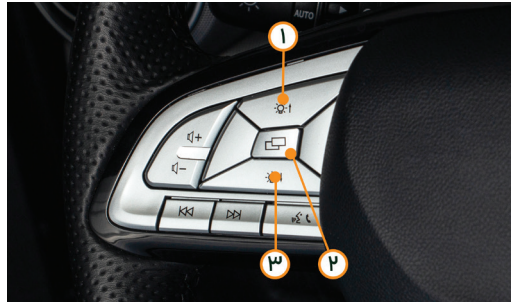

۱. دکمه افزایش روشنایی: میزان روشنایی پس زمینه صفحه نشانگر را افزایش می‌دهد.
۲. دکمه انتخاب بین صفحات: محتویات صفحه را در «Comprehensive information (اطلاعات جامع)» نشان می‌دهد.
۳. دکمه کاهش روشنایی: میزان روشنایی پس زمینه صفحه نشانگر را کاهش می‌دهد.

با فشار دکمه افزایش یا کاهش میزان روشنایی روی غربلیک فرمان، می‌توانید میزان روشنایی پس زمینه صفحه نشانگر را تنظیم نمایید. فشار دکمه انتخاب بین صفحه، محتویات صفحه در «Comprehensive information (اطلاعات جامع)» را نشان می‌دهد.

 توجه

- فشار طولانی: فشار دکمه به مدت ۲ ثانیه یا بیشتر
- فشار کوتاه: فشار دکمه به مدت کمتر از ۲ ثانیه

## صفحه نشانگر

## دورسنگ موتور

## نشانگر میزان سوخت



این نشانگر، میزان سوخت باقی مانده در مخزن سوخت را به صورت خطی نشان می‌دهد. هنگام رانندگی در پیچ‌ها و یا جاده‌های غیرمسطح ممکن است میزان نشان داده شده با میزان واقعی سوخت باقی مانده در مخزن کمی متفاوت باشد. در صورتی که سوخت در مخزن کافی نباشد، چراغ هشدار روشن شده و نشان دهنده عدم کفایت میزان سوخت است و لازم است در اولین فرصت سوخت‌گیری انجام شود. 

دورسنگ موتور تعداد دور موتور بر دقیقه (x1000r/min) را نشان می‌دهد. برای جلوگیری از آسیب دیدن موتور، برای مدت طولانی با دور موتور بالا (منطقه قرمز رنگ) رانندگی نکنید.

## سرعت سنج

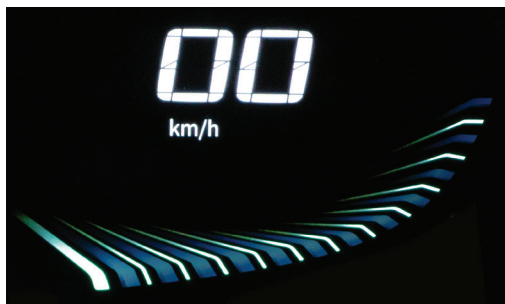

سرعت سنج، سرعت فعلی خودرو (Km/h) را نشان می‌دهد که تحت تاثیر عواملی چون فشار باد لاستیک، شرایط جاده و آب و هوا ممکن است مقدار کمی با سرعت واقعی خودرو متفاوت باشد.

توجه 

در صورت کافی نبودن سوخت، از رانندگی به مدت طولانی اجتناب کنید. زیرا ممکن است خودرو خاموش شده و به پمپ سوخت آسیب وارد شود.

## ساعت



ساعت فعلی را نشان می دهد و با استفاده از سیستم مولتی مدیا تنظیم می شود.

## موقعیت دسته دنده

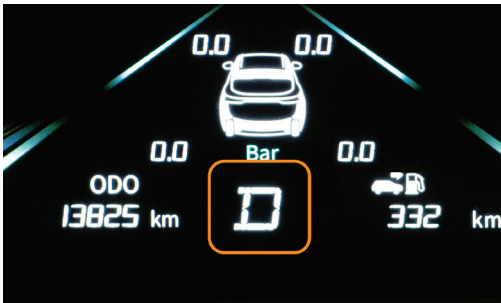

موقعیت فعلی دسته دنده را نشان می دهد.

## نشانگر دمای آب موتور

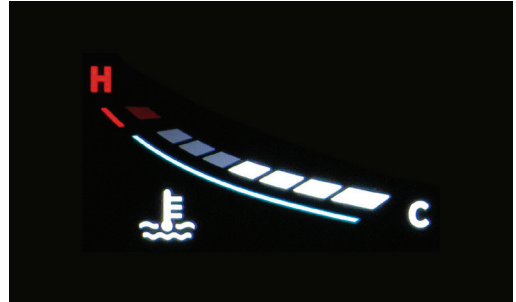

نشانگر دمای آب موتور، دمای فعلی مایع خنک کننده موتور را نشان می دهد. زمانی که درجه نزدیک به H قرار گیرد، چراغ هشدار بالا بودن دمای آب موتور روشن شده و به معنی افزایش بیش از حد دمای موتور (جوش آوردن موتور) می باشد. در این حالت، در اولین فرصت خودرو را در مکانی امن متوقف نموده و موتور را خاموش کنید و با نمایندگی تماس حاصل فرمایید. 

## مسافت سنج

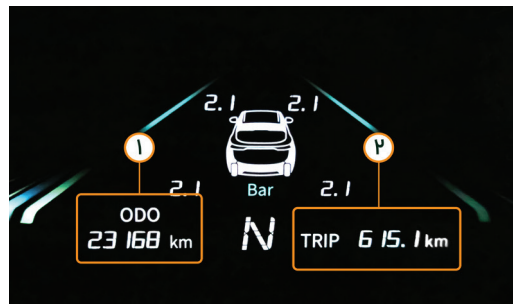

## ۱. مسافت کلی طی شده

محدوده عدد نشان داده شده بین ۰ - ۹۹۹۹۹۹ Km است. هنگامی که مسافت به این محدوده برسد، محاسبه مسافت متوقف شده و مسافت سنج عدد ۹۹۹۹۹۹ Km را نشان می دهد.

## ۲. مسافت طی شده در هر سفر

این محدوده بین ۰ - ۹۹۹۹,۹ Km می باشد و هنگامی که مسافت طی شده از این محدوده فراتر رود، مسافت نمایش داده شده پاک شده و مجدداً از ۰ محاسبه می گردد و یا می توان آن را با فشار کوتاه دکمه OK ریست نمود.

### متوسط مصرف سوخت



این صفحه متوسط مصرف سوخت بعد از آخرین ریست کردن صفحه را نشان می‌دهد. محدوده عدد قابل مشاهده ۱۹,۹L /۱۰۰Km تا ۰۱۹,۹L می‌باشد. در صورت نیاز، کاربر می‌تواند با فشار طولانی مدت دکمه انتخاب صفحات، متوسط مصرف سوخت را به صورت جداگانه ریست نماید.



با توجه به میزان کلی مصرف سوخت و میزان سوخت باقی‌مانده در مخزن سوخت، حداکثر مسافت قابل پیمایش را تخمین و نشان می‌دهد. محدوده قابل پیمایش بین ۵۰~۹۹۹km می‌باشد. در صورتی که میزان قابل پیمایش کمتر از ۵۰km باشد، "--" نمایش داده می‌شود.

### اطلاعات کلی

این صفحه اطلاعات مربوط به رانندگی را نشان می‌دهد.

### اطلاعات مربوط به رانندگی

این صفحه اطلاعات مربوط به میانگین سرعت خودرو، متوسط مصرف سوخت، مسافت قابل پیمایش، مسافت طی شده در هر سفر و فشار باد لاستیک را نشان می‌دهد. شما می‌توانید با فشار دکمه انتخاب صفحات روی غربلیک فرمان، صفحه دلخواه را انتخاب کنید.

### میانگین سرعت

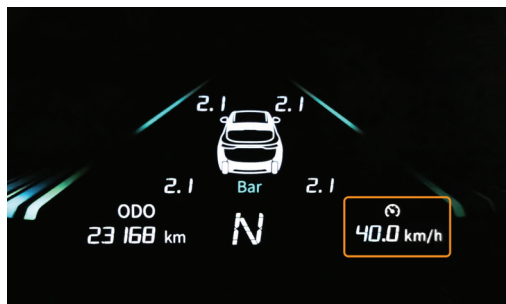

این صفحه میانگین سرعت پس از آخرین ریست کردن را نشان می‌دهد و محدوده نمایش آن بین ۰~۲۰۰km/h می‌باشد. هنگام نمایش میانگین سرعت روی صفحه نمایشگر می‌توان با فشار طولانی مدت دکمه انتخاب صفحات روی غربلیک فرمان، میانگین سرعت را ریست نمود.

### توجه

پس از سوخت‌گیری مجدد، محدوده قابل پیمایش دوباره محاسبه می‌گردد. این مقدار بر اساس میزان مصرف سوخت کلی اخیر محاسبه می‌گردد. در صورت کم بودن میزان سوخت در مخزن، چراغ نشانگر روشن می‌شود. با وجود آنکه شاید بتوان با همین مقدار سوخت، مسافتی طولانی را رانندگی نمود، اما باید سوخت‌گیری مجدد صورت گیرد. هنگام حرکت در سر بالایی یا جاده‌های پرپیچ و خم، سوخت در باک تکان می‌خورد و ممکن است به صورت لحظه‌ای، عدد نمایش داده شده تغییر کند.

### توجه

سعی کنید فشار باد لاستیک را در محدوده استاندارد نگه دارید. زمانی که پیغام روی صفحه ظاهر شده و چراغ هشدار روشن می‌شود، بدان معنی است که سیستم پایش فشار باد لاستیک سیگنالی از سنسور مربوطه دریافت نمی‌کند. در اولین فرصت با نمایندگی مجاز تماس حاصل فرمائید.

تا زمانی که سنسور فشار باد لاستیک تعویض نشود و یا اگر به دلیل نصب یا پیاده کردن لاستیک، سنسور آسیب ندیده باشد، نیازی به تنظیم مجدد سنسور فشار باد نمی‌باشد. پس از تعویض سنسور فشار باد لاستیک یا تعویض لاستیک برای تنظیم مجدد سنسور فشار باد با نمایندگی مجاز تماس حاصل فرمائید.

سنسور فشار باد لاستیک، در حالت توقف اطلاعات ارسال نمی‌کند و تنها در زمان حرکت خودرو، اطلاعات ارسال می‌شود. بنابراین در حالت توقف خودرو اطلاعات مربوط به آخرین زمان حرکت خودرو نشان داده می‌شود. بعد از باد کردن مجدد لاستیک و پس از حرکت با سرعت  $30 \text{ km/h}$  به مدت ۱ دقیقه، اطلاعات مربوط به فشار باد لاستیک در صفحه مربوطه بروزسانی می‌شود.

### مسافت طی شده در هر سفر

برای کسب اطلاعات بیشتر به توضیح مسافت طی شده مراجعه کنید

### اطلاعات مربوط به فشار باد لاستیک

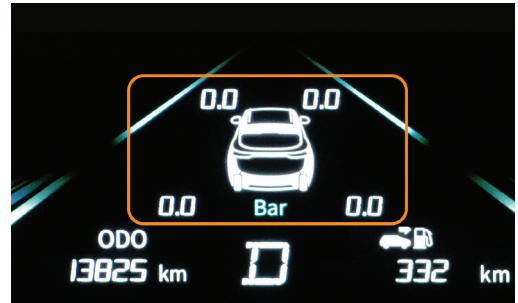

این صفحه میزان فشار باد لاستیک را نشان می‌دهد. زمانی که فشار باد لاستیک غیرمعمول باشد، پیغام روی این صفحه شما را مطلع می‌سازد.

## معرفی نشانگر سیستم

نشانگر	نام	شرح
	چراغ هشدار کم بودن میزان سوخت (زرد)	هنگامی که میزان سوخت خودرو کم باشد، این چراغ روشن شده و نشان دهنده آن است که میزان سوخت بسیار کم بوده و باید سوخت‌گیری مجدد صورت گیرد
	چراغ هشدار بالا بودن دمای آب موتور (قرمز)	اگر هنگام رانندگی، این چراغ به صورت مستمر روشن شود، نشان دهنده بالا بودن دمای آب موتور می‌باشد. در این صورت سرعت خودرو را کاهش داده و خودرو را در مکانی ایمن متوقف نمایید. موتور خودرو را خاموش نموده و درب محفظه موتور را باز کرده و اجازه دهید موتور خنک شود. پس از پائین رفتن دمای آب و چک کردن سطح مایع خنک کننده می‌توانید به رانندگی ادامه دهید. در صورت روشن شدن مجدد چراغ با نمایندگی مجاز تماس حاصل فرمائید.
<b>SPORT</b>	نشانگر حالت sport (سبز)	زمانی که خودرو در حالت SPORT قرار دارد، این چراغ روشن می‌شود. این حالت طبیعی بوده و نقص محسوب نمی‌شود.
<b>ECO</b>	نشانگر حالت اقتصادی (سبز)	زمانی که خودرو در حالت ECO قرار دارد، این چراغ روشن می‌شود. این حالت طبیعی بوده و نقص محسوب نمی‌شود.
	چراغ هشدار نقص سیستم انتقال قدرت (زرد)	هنگامی که سیستم انتقال قدرت دچار نقص شود، این چراغ روشن می‌شود. موتور خودرو را خاموش و مجدداً روشن نمایید، در صورت روشن شدن مجدد چراغ با نمایندگی مجاز تماس حاصل نمایید
	چراغ هشدار نقص سیستم فشار باد لاستیک (زرد)	هنگامی که دما / فشار باد لاستیک تغییر کند یا عملکرد سیستم پایش فشار باد لاستیک دچار نقص شود، این چراغ روشن می‌شود. در صورت بالا / پائین بودن فشار باد لاستیک، آن را بر طبق میزان استاندارد تنظیم کنید (فشار باد استاندارد ۲۵٪). اگر بعد از تنظیم مجدد فشار باد لاستیک، هنوز چراغ روشن مانده است با نمایندگی مجاز تماس حاصل فرمائید. در صورتی که سیستم پایش فشار باد لاستیک و یا سنسور عمل نمی‌کند (پیغامی ارسال نمی‌کند)، با نمایندگی تماس حاصل فرمائید

## معرفی نشانگر سیستم

نشانگر	نام	شرح
	* چراغ هشدار Keyless (قرمز)	هنگامی که سیستم Keyless دچار نقص شود، این چراغ روشن می‌شود. جزئیات در صفحه مربوطه روی صفحه نمایشگر به شکل پیغام نشان داده می‌شود.
	نشانگر وضعیت پارک (قرمز)	هنگامی که ترمز پارک فعال باشد، این چراغ روشن می‌شود که این حالت طبیعی بوده و نقص محسوب نمی‌شود. در صورتی که ترمز پارک غیرفعال است، اگر چراغ روشن ماند با نمایندگی مجاز تماس حاصل فرمائید.
	چراغ هشدار نقص سیستم پارک (زرد)	در صورت بروز نقص در سیستم پارک این چراغ روشن می‌شود. سیستم پارک فعال می‌شود ولی توانایی فعال کردن خودکار ترمز پارک را ندارد. کلید EPB را در موقعیت پارک قرار داده و در اولین فرصت با نمایندگی مجاز تماس حاصل فرمائید.
	چراغ نشانگر فعال بودن پارک خودکار	هنگامی که چراغ روشن باشد، نشانه آن است که سیستم پارک خودکار عمل می‌کند و نقصی در سیستم وجود ندارد.
	چراغ نشانگر فعال بودن سیستم کنترل حرکت در سراشیبی	روشن بودن همیشگی این چراغ نشانه فعال بودن عملکرد سیستم کنترل حرکت در سراشیبی است. بدان معنی است که هیچ نقصی در سیستم وجود ندارد. چشمک زدن چراغ بدان معنی است که سیستم در حال عملکرد است و نقصی در سیستم وجود ندارد.
	نشانگر چراغ راهنما و چراغ خطر (فلاشر)	هنگامی که چراغ راهنما فعال می‌شود، نشانگر چراغ مربوطه چشمک می‌زند. با فشار دکمه چراغ خطر (فلاشر)، چراغ نشانگر راهنمای چپ و راست به صورت همزمان شروع به چشمک زدن می‌کند. در صورتی که چراغ نشانگر چشمک نمی‌زند، معمولاً بدان معنی است که چراغ راهنمای مربوطه دچار نقص شده است. آن را سریعاً بررسی نموده و در صورت نیاز با نمایندگی مجاز تماس حاصل فرمائید.



## معرفی نشانگر سیستم

نشانگر	نام	شرح
	نشانگر چراغ موقعیت (سبز)	در صورت فعال بودن چراغ موقعیت، این نشانگر روشن می‌شود. این امر طبیعی است و نشانه نقص نمی‌باشد.
	نشانگر چراغ نور پائین (سبز)	هنگام روشن بودن چراغ نور پائین، این نشانگر روشن می‌شود. این امر طبیعی است و نشانه نقص نمی‌باشد.
	نشانگر چراغ نور بالا (آبی)	هنگام روشن بودن چراغ نور بالا، این نشانگر روشن می‌شود این امر طبیعی است و نشانه نقص نمی‌باشد.
	نشانگر چراغ مه‌شکن عقب (زرد)	در صورت روشن شدن چراغ مه‌شکن عقب این نشانگر روشن می‌شود و این امر طبیعی است و نشانه نقص نمی‌باشد.
	چراغ نشانگر نقص در سیستم شارژ باتری (قرمز)	وقتی سوئیچ در موقعیت "ON" قرار می‌گیرد، این چراغ روشن می‌شود و پس از روشن شدن موتور، این چراغ خاموش می‌شود. در صورتی که چراغ خاموش نشود، نشانه نقص در شارژ باتری است. در این حالت تمام تجهیزات برقی و همچنین خودرو را خاموش نموده و خودرو را در حالت دور آرام قرار دهید و با نمایندگی مجاز تماس حاصل فرمایید.
	چراغ هشدار نقص در سیستم فرمان‌پذیری (زرد)	در صورت بروز نقص در سیستم فرمان برقی چراغ هشدار روشن می‌شود. در صورتی که در حین حرکت، چراغ روشن ماند، سرعت خودرو را کم نموده و در جای امن خودرو را متوقف کنید. موتور را خاموش نموده و دوباره پس از ۵ دقیقه آن را مجدداً روشن کنید. در صورتی که چراغ خاموش شد، می‌توانید به رانندگی ادامه دهید. در غیراینصورت در اولین فرصت با نمایندگی مجاز تماس حاصل فرمایید.
	چراغ هشدار نقص سیستم ABS (زرد)	در صورتی که هنگام حرکت، این چراغ روشن شود، نشانه بروز نقص در سیستم ترمز ضدقفل (ABS) می‌باشد. در این صورت، با وجود اینکه میزان ترمزگیری خودرو مناسب است، اما سیستم ترمز ضدقفل عمل نمی‌کند. در اولین فرصت با نمایندگی مجاز تماس حاصل فرمایید.

## معرفی نشانگر سیستم

شرح	نام	نشانگر
در صورت پایین بودن میزان روغن ترمز، این چراغ روشن می‌شود. روشن شدن این چراغ در حین رانندگی نشانه نقص سیستم ترمز است. خودرو را در محلی امن متوقف نموده و بلافاصله با نمایندگی مجاز تماس حاصل فرمایید.	چراغ هشدار نقص سیستم ترمز/ کم بودن میزان روغن ترمز	
با فشار کلید ESP، سیستم غیرفعال می‌گردد و چراغ مربوطه روشن می‌شود. با فشار مجدد کلید، سیستم ESP فعال شده و چراغ خاموش می‌شود.	نشانگر غیرفعال بودن سیستم پایداری الکترونیکی ESP (زرد)	
در صورتی که این چراغ چشمک می‌زند نشانه عملکرد سیستم ESP بوده و نقص محسوب نمی‌شود. در صورتی که در حین رانندگی چراغ به صورت مستمر روشن بماند، نشانه نقص سیستم ESP می‌باشد. در اولین فرصت با نمایندگی مجاز تماس حاصل فرمایید.	چراغ فعال بودن عملکرد سیستم پایداری الکترونیکی ESP	
هنگامی که سوئیچ در موقعیت «ON» قرار می‌گیرد این چراغ روشن شده و پس از روشن شدن موتور، چراغ خاموش می‌شود. خاموش نشدن چراغ نشانه نقص در سیستم کنترل موتور می‌باشد. موتور را خاموش نموده و دوباره روشن کنید. در صورتی که چراغ هنوز روشن است، با نمایندگی مجاز تماس حاصل فرمایید.	چراغ هشدار نقص سیستم موتور (چراغ چک MIL) (زرد)	
روشن شدن مستمر این چراغ در حین حرکت، نشانه نقص در سیستم EFI موتور می‌باشد. یک بار موتور را خاموش و مجدداً روشن کنید. در صورتی که چراغ روشن می‌ماند، با نمایندگی مجاز تماس حاصل فرمایید.	چراغ هشدار نقص موتور (SVS) (زرد)	<b>SVS</b>

## معرفی نشانگر سیستم

نشانگر	نام	شرح
	نشانگر وضعیت GPF (زررد)	در صورتی که چراغ روشن و سپس خاموش شود، این امر طبیعی بوده و نقص محسوب نمی‌شود. در صورتی که چراغ روشن شده و خاموش نشود، نشانه آن است که میزان کربن سیستم GPF بالا است. توصیه می‌شود با سرعت بالا رانندگی کنید و اجازه دهید سیستم GPF بازبایی شود. در صورتی که هم‌زمان با روشن شدن این چراغ، چراغ هشدار نقص موتور (چراغ چک MIL) نیز روشن شود، نشانه آن است که میزان کربن سیستم GPF بیش از حد شده است و حتی رانندگی در سرعت بالا نیز نمی‌تواند نقص را رفع کند. در اولین فرصت با نمایندگی مجاز تماس حاصل فرمایید.
	چراغ هشدار نقص سیستم کیسه هوا (قرمز)	روشن شدن این چراغ، نشان دهنده نقص در سیستم کیسه هوا می‌باشد، با نمایندگی مجاز تماس حاصل فرمایید.
	چراغ هشدار بسته نبودن کمربند ایمنی (قرمز)	هنگامی که سوئیچ در موقعیت "ON" قرار می‌گیرد، در صورتی که راننده یا سرنشین جلو کمربند ایمنی خود را بسته نباشند این چراغ روشن می‌شود که طبیعی بوده و نشانه نقص نمی‌باشد. در صورتی که راننده و سرنشین جلو هر دو کمربند ایمنی خود را بسته باشند، این چراغ خاموش می‌شود.
	چراغ هشدار بسته نبودن کمربند ایمنی سرنشینان ردیف عقب (قرمز)	هنگامی که سوئیچ در موقعیت "ON" قرار گیرد، در صورتی که سرنشینان عقب کمربند خود را بسته نباشند، این چراغ روشن می‌شود. این امر طبیعی است و نقص محسوب نمی‌شود. در صورتی که تمام سرنشینان ردیف عقب کمربند خود را ببندند، این چراغ خاموش شده و بوق هشدار قطع می‌گردد. بسته به نوع پیکربندی صفحه نشانگر، تصویر چراغ هشدار کمی متفاوت است.

## معرفی نشانگر سیستم

نشانگر	نام	شرح
	نشانگر ضد سرقت	هنگامی که سوئیچ در موقعیت "ON" قرار گیرد، در صورتی که چراغ نشانگر شروع به چشمک زدن کند به معنی ورود غیرقانونی یا عدم تایید سیستم ضدسرقت است. در این صورت بررسی نمایید که کلید هوشمند مربوط به خودرو می باشد یا خیر. هنگامی که سوئیچ در موقعیت "ACC" یا "OFF" قرار گیرد، بلافاصله چراغ خاموش می شود. پس از چند ثانیه سیستم وارد حالت ضدسرقت شده که این امر طبیعی است و نقص محسوب نمی شود.
	چراغ هشدار پایین بودن فشار روغن (قرمز)	هنگامی که سوئیچ در موقعیت "ON" قرار گیرد، این چراغ روشن شده و پس از روشن شدن موتور خاموش می شود. این پدیده نشانه نقص نیست. در صورتی که پس از روشن شدن موتور، چراغ روشن مانده یا چشمک می زند، بدان معنی است که میزان روغن در موتور بسیار کم است. و ممکن است ادامه رانندگی به موتور آسیب بزند، در این صورت بلافاصله خودرو را در محل امن متوقف و موتور خودرو را خاموش نموده و با نمایندگی مجاز تماس حاصل نمایید.
	* نشانگر مسدود بودن لنز دوربین (زرد)	در صورتی که لنز دوربین کثیف یا مسدود شده باشد، این چراغ برای ۵ ثانیه با فرکانس ۱Hz شروع به چشمک زدن کرده و سپس به رنگ زرد روشن می شود. در این صورت با نمایندگی مجاز تماس حاصل فرمایید.
	* چراغ هشدار نقص دوربین (قرمز)	در صورتی که سیستم کمکی رانندگی دچار نقص شود، این چراغ به مدت ۵ ثانیه با فرکانس ۱Hz شروع به چشمک زدن کرده و سپس به رنگ قرمز روشن می شود. در این صورت هیچ یک از سیستم های زیر مجموعه سیستم کمکی رانندگی عمل نمی کند. با نمایندگی مجاز تماس حاصل فرمایید.

## معرفی نشانگر سیستم

نشانگر	نام	شرح
	* نشانگر غیرفعال بودن سیستم هشدار برخورد از جلو (زرد)	در صورتی که سیستم هشدار برخورد از جلو غیرفعال باشد، این چراغ به رنگ زرد روشن می‌شود که این امر طبیعی بوده و نقص محسوب نمی‌شود.
	* چراغ سیستم هشدار برخورد از جلو (قرمز)	هنگامی که سیستم هشدار برخورد از جلو، احتمال وقوع برخورد با مانعی را تشخیص دهد، از طریق صدا و تصویر این پیغام هشدار به راننده داده خواهد شد و چراغ به رنگ قرمز شروع به چشمک زدن می‌کند که این امر طبیعی بوده و نقص محسوب نمی‌شود.
	* نشانگر غیرفعال بودن سیستم ترمزگیری اضطراری خودکار (زرد)	در صورتی که سیستم ترمزگیری اضطراری خودکار غیرفعال باشد، این چراغ به رنگ زرد روشن می‌شود که این امر طبیعی است و نقص محسوب نمی‌شود.
	* چراغ هشدار سیستم ترمزگیری اضطراری خودکار (قرمز)	در صورت فعال شدن سیستم ترمزگیری اضطراری خودکار، پیغام هشدار به صورت صدا و تصویر به راننده داده خواهد شد و چراغ به رنگ قرمز شروع به چشمک زدن می‌کند که این امر طبیعی بوده و نقص محسوب نمی‌شود.

- ۲۳** \_\_\_\_\_ دسته راهنما (کلید ترکیبی چراغ‌ها)
- ۲۳ \_\_\_\_\_ شرح
- ۲۳ \_\_\_\_\_ انتخاب چراغ نور بالا و نور پایین
- ۲۳ \_\_\_\_\_ سیستم روشنایی خودکار چراغ‌ها
- ۲۳ \_\_\_\_\_ روشن / خاموش کردن چراغ مه شکن عقب
- ۲۳ \_\_\_\_\_ تنظیم ارتفاع چراغ جلو
- ۲۴** \_\_\_\_\_ دسته برف پاک‌کن
- ۲۴ \_\_\_\_\_ شرح
- ۲۴ \_\_\_\_\_ تنظیم زمان تناوب حرکت برف پاک‌کن
- ۲۴ \_\_\_\_\_ تنظیم میزان حساسیت حالت خودکار برف پاک‌کن
- ۲۴ \_\_\_\_\_ تنظیم زمان تناوب
- ۲۴ \_\_\_\_\_ شیشه‌شوی شیشه جلو
- ۲۴ \_\_\_\_\_ شیشه‌شوی شیشه عقب
- ۲۴ \_\_\_\_\_ حالت تعمیر برف پاک‌کن
- ۲۵** \_\_\_\_\_ سوئیچ
- ۲۵ \_\_\_\_\_ کلید هوشمند
- ۲۵ \_\_\_\_\_ خارج کردن کلید مکانیکی
- ۲۶ \_\_\_\_\_ تعویض باتری
- ۲۶ \_\_\_\_\_ سیستم قفل و استارت ضدسرقت
- ۲۶** \_\_\_\_\_ قفل / بازکردن قفل درب
- ۲۶ \_\_\_\_\_ قفل / بازکردن هوشمند قفل درب (خودروهای مجهز به PEPS)
- ۲۷ \_\_\_\_\_ قفل / بازکردن قفل درب‌ها به وسیله ریموت کنترل
- ۲۷ \_\_\_\_\_ قفل / بازکردن قفل درب‌ها به صورت مکانیکی
- ۲۸ \_\_\_\_\_ قفل / بازکردن قفل درب‌ها از داخل
- ۲۸ \_\_\_\_\_ قفل / بازکردن قفل درب‌ها از طریق قفل مرکزی
- ۲۹ \_\_\_\_\_ باز / بسته کردن درب پشتی (محفظه بار)
- ۳۴** \_\_\_\_\_ شیشه بالابر برقی
- ۳۴ \_\_\_\_\_ بازکردن / بستن شیشه درب به صورت دستی
- ۳۴ \_\_\_\_\_ بازکردن / بستن شیشه درب به صورت خودکار
- ۳۴ \_\_\_\_\_ بازکردن / بستن شیشه درب از طریق ریموت کنترل
- ۳۵ \_\_\_\_\_ کلید قفل شیشه بالابر
- ۳۵ \_\_\_\_\_ محافظت دمایی از شیشه بالابر
- ۳۵ \_\_\_\_\_ عملکرد برگشت‌پذیری شیشه درب‌ها



۳۵	_____	<b>سانروف</b>
۳۵	_____	سانروف پانوراما
۳۸	_____	<b>دکمه‌های روی غربیلک فرمان</b>
۳۸	_____	تنظیم دکمه‌های روی غربیلک فرمان
۳۹	_____	دکمه‌های سمت چپ روی غربیلک فرمان
۳۹	_____	دکمه‌های سمت راست روی غربیلک فرمان
۴۰	_____	<b>تنظیم نور داخل خودرو</b>
۴۰	_____	چراغ سقفی جلو
۴۰	_____	عملکرد دکمه کنترل درب‌ها
۴۰	_____	کلید چراغ داخل خودرو
۴۰	_____	چراغ سقفی عقب
۴۱	_____	<b>تنظیم آینه دید عقب</b>
۴۱	_____	<b>آینه بغل</b>
۴۱	_____	آینه دید عقب داخلی
۴۱	_____	تنظیم عملکرد ضدانعکاس نور
۴۲	_____	<b>صندلی</b>
۴۲	_____	پشت‌سری
۴۳	_____	تنظیم برقی صندلی راننده (۸ جهت)
۴۴	_____	تنظیم دستی صندلی سرنشین جلو (۴ جهت)
۴۴	_____	تنظیم صندلی عقب
۴۶	_____	<b>سیستم تهویه مطبوع</b>
۴۶	_____	دریچه هوا
۴۸	_____	کنترل خودکار تهویه مطبوع
۴۹	_____	دکمه AC روی کنترل پنل مرکزی
۴۹	_____	شرح سیستم کنترل
۴۹	_____	شرح دکمه AC روی کنترل پنل
۴۹	_____	دکمه تنظیم حالت وزش باد

## دسته راهنما (کلید ترکیبی چراغ‌ها)

### شرح



## سیستم روشنایی خودکار چراغ‌ها

هنگامی که دسته راهنما را روی حالت Auto (خودکار) قرار دهید، چراغ‌های جلو و سایر چراغ‌های بیرونی خودرو بر اساس روشنایی محیط به صورت خودکار روشن یا خاموش می‌شوند.

### روشن / خاموش کردن چراغ مه‌شکن عقب

با فرض روشن بودن چراغ نور پایین، اگر کلید چراغ مه‌شکن عقب را به سمت پایین بچرخانید، چراغ مه‌شکن عقب روشن می‌شود و اگر مجدداً آن را به موقعیت قبل برگردانید چراغ مه‌شکن عقب خاموش می‌شود.

### تنظیم ارتفاع چراغ جلو

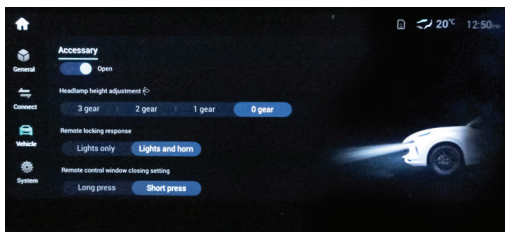

در صورت وجود هرگونه بار در خودرو، کمی عقب خودرو پایین‌تر رفته و ارتفاع چراغ‌های نور پایین، بالا می‌آید که بر دید رانندگان جهت مقابل تأثیر گذارده و ایمنی را به خطر می‌اندازد. در این حالت باید ارتفاع نور چراغ تنظیم شود. به روش زیر عمل کنید: هنگامی که سوئیچ در موقعیت "ON" قرار دارد، چراغ جلو را روشن کنید و در تنظیمات صفحه چند رسانه، [Vehicle (خودرو)] - [Headlight Height Adjustment] (تنظیم ارتفاع چراغ جلو) را انتخاب کنید می‌توان چهار حالت از شماره ۳~ را انتخاب نمود تا به ترتیب زاویه چراغ‌های نور پایین کاهش پیدا کند.

۱. چراغ راهنما - راست

۲. چراغ نور پایین

۳. چراغ موقعیت

۴. چراغ مه‌شکن عقب

۵. روشنایی خودکار

۶. خاموش کردن چراغ‌های جلو

۷. چراغ راهنما - چپ

۸. چراغ نور بالا (موقت / پلیسی)

۹. چراغ نور بالا دائم

### انتخاب چراغ نور بالا و نور پایین

با فرض روشن بودن چراغ نور پایین، دسته راهنما را به سمت خود بکشید تا چراغ نور بالا روشن شود و با برگرداندن دسته راهنما به جایگاه قبلی دوباره نور پایین انتخاب می‌شود.



### تنظیم حساسیت حالت خودکار برف پاک‌کن \*

در صورت فعال بودن حالت خودکار برف پاک‌کن، چرخاندن کلید مدور تنظیم میزان حساسیت حالت خودکار برف پاک‌کن در جهت یا خلاف جهت حرکت عقربه‌های ساعت، می‌توان میزان و حساسیت را افزایش یا کاهش داد. هرچه میزان حساسیت بیشتر باشد، برف پاک‌کن سریع‌تر حرکت می‌کند.

### تنظیم زمان تناوب

هنگامی که حالت تناوب برف پاک‌کن جلو فعال باشد با چرخاندن کلید مدور تنظیم زمان تناوب در جهت یا خلاف جهت حرکت عقربه‌های ساعت می‌توان بازه زمانی را کاهش داد. هرچه بازه زمانی کمتر باشد، برف پاک‌کن سریع‌تر حرکت می‌کند.

### شیشه‌شوی شیشه جلو

دسته برف پاک‌کن را به سمت خود بکشید. در این حالت شیشه‌شوی جلو فعال شده و برف پاک‌کن با سرعت کند شروع به حرکت می‌کند.

### شیشه‌شوی شیشه عقب

دسته برف پاک‌کن را به سمت داشبورد فشار داده و نگاه دارید. در این حالت شیشه‌شوی عقب فعال شده و برف پاک‌کن با سرعت کند شروع به حرکت می‌کند.

### حالت تعمیر برف پاک‌کن

وقتی سوئیچ در موقعیت «OFF» قرار دارد، اگر دسته برف پاک‌کن را به سمت بالا بکشید، تیغه برف پاک‌کن تا آخرین حد ممکن روی شیشه بالا آمده و متوقف می‌شود تا تعمیر و تعویض تیغه برف پاک‌کن راحت‌تر شود. پس از قرار دادن سوئیچ در موقعیت «ON» مجدداً برف پاک‌کن جلو به صورت خودکار به موقعیت خود بازمی‌گردد.

### دسته برف پاک‌کن

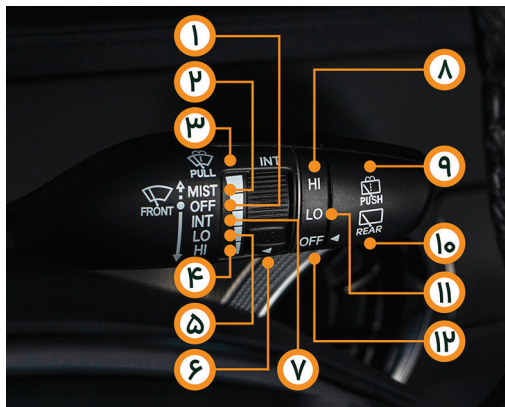

۱. برف پاک‌کن جلو غیرفعال است
۲. یکبار حرکت برف پاک‌کن جلو
۳. شیشه‌شوی شیشه جلو
۴. حرکت تند برف پاک‌کن جلو
۵. حرکت کند برف پاک‌کن جلو
۶. سرعت برف پاک‌کن در حالت تناوب
۷. حالت متناوب برف پاک‌کن جلو
۸. حرکت تند برف پاک‌کن عقب
۹. شیشه‌شوی شیشه عقب
۱۰. برف پاک‌کن عقب فعال است
۱۱. حرکت کند برف پاک‌کن عقب
۱۲. برف پاک‌کن عقب غیرفعال است

### تنظیم زمان تناوب حرکت برف پاک‌کن

MIST, OFF, AUTO/INT, LO, HI, LO, OFF

با چرخاندن دسته برف پاک‌کن در جهت یا خلاف جهت حرکت عقربه‌های ساعت می‌توان سرعت برف پاک‌کن جلو را در حالت‌های MIST, OFF, AUTO/INT, LO, HI تنظیم نمود و با چرخاندن کلید مدور تنظیم سرعت دسته برف پاک‌کن عقب می‌توان آن را در حالت HI, LO, OFF قرار داد.

## سوئیچ

## کلید هوشمند



۱. نشانگر کلید هوشمند
۲. دکمه بازکردن قفل درب
۳. دکمه قفل کردن درب
۴. کلید بازکردن قفل درب پشتی (محفظه بار)
۵. کلید مکانیکی

## خارج کردن کلید مکانیکی

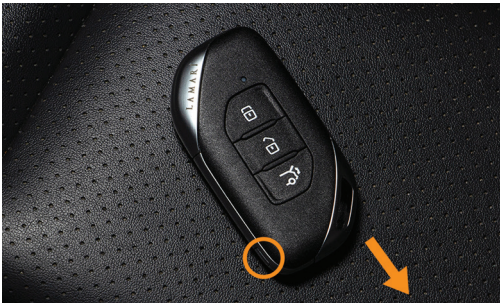

دکمه خلاص کن کلید مکانیکی بر روی کناره کلید هوشمند را فشار دهید تا دکمه مکانیکی آزاد و کلید مکانیکی را به سمت بیرون بکشید.

توجه 

در زمان تمیز کردن شیشه جلو می بایست دسته برف پاکن روی حالت خاموش باشد، در صورت قرار داشتن روی حالت اتوماتیک احتمال فعال شدن برف پاکن می باشد.

## تعویض باتری

در صورتی که محدوده عملکردی ریموت کنترل کلید هوشمند کوچک‌تر شده و یا ریموت کنترل عمل نکند و یا کلید هوشمند به واسطه خالی بودن شارژ باتری نتواند خودرو را تشخیص دهد، باتری کلید هوشمند می‌بایست تعویض گردد.

## سیستم ضد سرقت

از این سیستم برای جلوگیری از به سرقت رفتن خودرو استفاده می‌شود. در صورتی که پس از فشردن دکمه استارت، سیستم ضد سرقت وجود کلید هوشمند را تشخیص ندهد، خودرو روشن نمی‌شود. در صورتی که سوئیچ در موقعیت "ON" قرار گیرد، چراغ  سیستم ضد سرقت برای چند ثانیه روشن و سپس خاموش می‌شود.

در صورتی که چراغ سیستم ضد سرقت شروع به چشمک زدن نماید، نشانه آن است که سیستم کد کلید را تشخیص نداده است، با نمایندگی مجاز تماس حاصل فرمایید.

## قفل / بازکردن قفل درب

### قفل / بازکردن هوشمند قفل درب

(خودروهای مجهز به PEPS)

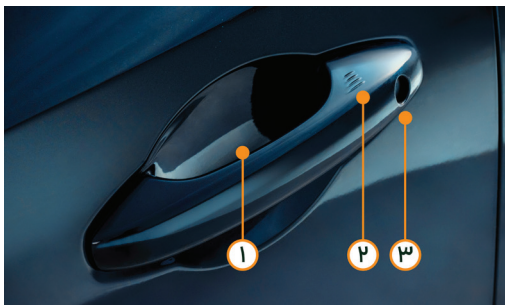

۱. محدوده باز کردن قفل توسط کلید هوشمند
۲. محدوده قفل کردن توسط کلید هوشمند
۳. شیار مکانیکی

## بازکردن قفل

کلید هوشمند را همراه داشته و قسمت داخلی دستگیره را نگه دارید تا تمامی درب‌ها باز شود.

## قفل کردن

کلید هوشمند را همراه داشته، تمامی درب‌ها را ببندید. زائده روی محدوده قفل کردن روی دستگیره درب را با انگشت فشار دهید. تمامی درب‌ها قفل خواهد شد.

## قفل کردن

با فشار کوتاه دکمه قفل کردن روی کلید هوشمند، تمامی چهار درب و درب مخزن سوخت قفل می‌شود. چراغ‌های راهنما یکبار چشمک زده و بوق یکبار به صدا درمی‌آید. چراغ‌های داخلی خودرو به آرامی خاموش می‌شوند. سیستم صوتی و سرگرمی خاموش می‌شود. با فشار طولانی دکمه قفل کردن، شیشه چهار درب و سانروف بسته می‌شود.

## قفل / بازکردن قفل درب‌ها به صورت مکانیکی



۱. قفل کردن

۲. باز کردن قفل

هنگامی‌که درب‌های خودرو بسته است، کلید مکانیکی را وارد نموده و با چرخاندن آن جهت حرکت عقربه‌های ساعت تمامی چهار درب باز شده و با چرخش آن در خلاف جهت عقربه‌های ساعت، درب سمت راننده قفل خواهد شد.

## توجه

هنگام شستشوی خودرو یا بارش باران در صورتی‌که کلید هوشمند در محدوده خودرو قرار دارد قطرات آب ممکن است به صورت متناوب بر روی مدول سنسور دستگیره خورده و باعث قفل / باز شدن قفل درب شوند. این امر طبیعی است.

## قفل / بازکردن قفل درب‌ها به وسیله ریموت کنترل



## بازکردن قفل



با فشار کوتاه دکمه بازکردن قفل روی کلید هوشمند می‌توان تمامی چهار درب و درب مخزن سوخت را باز نمود. در اینصورت چراغ‌های راهنما دوبار چشمک زده و چراغ‌های داخلی و چراغ موقعیت روشن می‌شود. با فشار طولانی دکمه بازکردن قفل روی کلید هوشمند، شیشه چهار درب، پایین می‌آید.

### قفل / بازکردن قفل درب‌ها از طریق قفل مرکزی



۱. دکمه بازکردن قفل درب

۲. دکمه قفل کردن درب

با فشار دکمه  تمامی درب‌ها و درب مخزن سوخت قفل خواهد شد. قفل کردن درب‌ها از داخل خودرو تنها در صورتی امکان‌پذیر است که تمام درب‌ها، درب پشتی و درب مخزن سوخت بسته باشد. هنگامی که تمامی درب‌ها و درب مخزن سوخت قفل است، با فشار دکمه ، قفل تمام درب‌ها و درب مخزن سوخت باز خواهد شد.

### قفل / بازکردن قفل‌ها از داخل



#### بازکردن درب از سمت داخل با دو حرکت

هنگامی که تمامی درب‌ها قفل هستند، برای بازکردن درب از سمت داخل ابتدا دستگیره داخلی درب را کشیده و سپس آن را رها کنید. با کشیدن مجدد دستگیره درب باز خواهد شد.

#### بازکردن درب از سمت داخل با یک حرکت

هنگامی که قفل تمام درب‌ها باز هستند، برای باز کردن درب از داخل دستگیره داخلی درب را کشیده تا درب خودرو باز شود.

#### توجه

در صورت فعال کردن قفل ایمنی کودک، درب عقب از داخل باز نمی‌شود.

### \* بستن درب پشتی برقی از بیرون



با فشار دکمه روی درب پشتی، درب پشتی بسته می‌شود و با فشار مجدد دکمه در حین بسته شدن، حرکت درب متوقف می‌شود.

### \* بازکردن و بستن درب پشتی برقی از داخل



هنگامی که درب پشتی بسته است، کلید درب پشتی روی داشبورد را فشار دهید تا درب پشتی به صورت خودکار باز شود. هنگامی که درب پشتی باز است، کلید درب پشتی روی داشبورد را فشار دهید تا درب پشتی به صورت خودکار بسته شود.

### باز/ بسته کردن درب پشتی (محفظه بار)



### بازکردن درب پشتی از بیرون

درب پشتی معمولی: کلید هوشمند را نزدیک درب پشتی نموده و میکروسوییچ را فشار دهید سپس درب پشتی را به صورت دستی باز کنید.

\*درب پشتی برقی: کلید هوشمند را نزدیک درب پشتی نموده و سپس میکروسوییچ را فشار دهید، درب به صورت خودکار باز می‌شود.

### بازکردن قفل، باز کردن و بستن درب پشتی از طریق کلید هوشمند

درب پشتی معمولی: هنگام بسته بودن درب پشتی، با فشار دکمه بازکردن قفل روی کلید هوشمند قفل درب پشتی باز می‌شود.

\*درب پشتی برقی: هنگام بسته بودن درب پشتی، با فشار دکمه بازکردن قفل روی کلید هوشمند، درب پشتی باز می‌شود. هنگامی که درب پشتی باز است، دکمه باز کردن قفل روی کلید هوشمند را فشار دهید تا درب پشتی بسته شود.



### باز کردن اضطراری درب پشتی از داخل



در صورتی که قفل درب دچار نقص شود و نتوان درب را از قسمت بیرون باز کرد، ابتدا درپوش بازکن اضطراری قفل را برداشته و دستگیره باز کردن اضطراری قفل درب پشتی را به سمت چپ بکشید. در همین حال با دست دیگر درب را به سمت بیرون هل دهید تا درب پشتی باز شود.

### \* تنظیم میزان باز شدن درب پشتی

با استفاده از کلید بازکن درب پشتی می‌توانید میزان باز شدن درب پشتی را تنظیم کنید.

۱. درب پشتی را تا ارتفاع دلخواه به صورت دستی باز کنید.
۲. کلید بازکن درب پشتی را فشار داده و نگه دارید تا صدای کلیک شنیده شود و تنظیم ارتفاع با موفقیت صورت گیرد.
۳. درب پشتی را ببندید. از این به بعد درب تا ارتفاع تنظیم شده باز می‌شود.

### \* بازبایی حداکثر ارتفاع درب پشتی

۱. درب را تا بالاترین حد میزان باز شدن به صورت دستی باز کنید.
۲. کلید بازکن درب پشتی را فشار داده و نگه دارید تا صدای کلیک شنیده شود.
۳. درب را ببندید. از این به بعد درب تا حداکثر میزان باز می‌شود.

### \* تنظیم زاویه باز شدن درب پشتی برقی از طریق

#### نمایشگر چندمنظوره

۱. در نمایشگر چندمنظوره "Settings (تنظیمات)" ←

"Vehicles (خودرو)" ←

"Accessories (تجهیزات جانبی)" ←

"Body Settings (تنظیمات بدنه)" ←

"Tailgate Maximum Opening Angle (انتخاب زاویه حداکثری باز شدن درب پشتی)" را انتخاب نموده و وارد صفحه تنظیمات ارتفاع درب پشتی شوید.

۲. با توجه به نیاز، روی ارتفاع مورد نظر کلیک کنید تا صدایی از نمایشگر چندمنظوره شنیده شود که به معنی تایید تنظیمات است.

## \* نحوه باز کردن درب پشتی



سنسور باز کردن با پای زیر قسمت وسط سپر عقب قرار دارد. در صورتی که می‌خواهید از این طریق درب پشتی را باز کنید، پای خود را در موقعیت نشان داده شده در شکل حرکت دهید. صدای کلیک شنیده شده و درب پشتی به صورت خودکار باز می‌شود و چراغ راهنما چشمک می‌زند.

توجه 

تنها در زمان خاموش بودن موتور می‌توان درب پشتی را با تکان دادن پا در موقعیت سنسور باز نمود. هنگام استفاده از این عملکرد، مطمئن شوید که کلید هوشمند در محدوده ۱ متری از درب پشتی قرار دارد. سنسور در زیر قسمت وسط سپر عقب قرار داشته و محدوده عملکرد آن ۵۰ سانتی‌متر به سمت چپ و راست می‌باشد. اطمینان حاصل نمایید که در این محدوده پای خود را تکان می‌دهید.

توجه 

تنظیم ارتفاع درب پشتی روی نمایشگر چندمنظوره به عنوان یک عملکرد برای راحتی بیشتر محسوب می‌شود و ارتفاع باز شدن فقط یک پیشنهاد است و توصیه می‌شود ارتفاع باید براساس نیاز کاربر تنظیم شود.

## \* تنظیم میزان باز شدن درب پشتی

هنگام بستن درب پشتی، اگر یونیت کنترل مانعی را تشخیص دهد، درب پشتی بسته نمی‌شود و به حداکثر ارتفاع باز شدن از پیش تعیین شده باز می‌گردد. هنگام باز شدن درب پشتی، در صورتی که یونیت کنترل مانعی را تشخیص دهد باز شدن درب پشتی متوقف می‌شود.

هشدار 

هنگام باز و بسته شدن درب پشتی به صورت خودکار، اطمینان حاصل فرمایید که مانعی در محدوده حرکت درب نباشد. لطفاً در غیر مواقع اضطراری، مانع باز/ بسته شدن درب پشتی نشوید.





### هشدار

هنگام استفاده از عملکرد سنسور باز شدن درب پشتی توسط حرکت دادن پا، اطمینان حاصل نمایید که مانعی در محدوده حرکت درب نباشد، برای جلوگیری از آسیب به افراد یا خودرو، مانع حرکت درب نشوید. هنگام شستشوی خودرو، اطمینان حاصل نمایید که کلید هوشمند در محدوده عملکرد درب پشتی نباشد. در صورت باز شدن ناگهانی، ممکن است درب پشتی آسیب ببیند.

### توجه

برای اطمینان از عملکرد درست باز شدن درب توسط حرکت پا، از این عملکرد استفاده کنید. طی ۲-۱ ثانیه پا را تکان دهید. فاصله بین پاشنه / ساق پا و قسمت زیر عقب سپر عقب باید به ترتیب ۲-۱ سانتی‌متر باشد. پس از چند بار حرکت دادن پا در موقعیت واقعی با مناسب‌ترین روش برای باز شدن آشنا می‌شوید. لطفاً سنسور باز شدن درب پشتی توسط حرکت دادن پا را تمیز نگه‌دارید. در صورتی که جسم خارجی مثل یخ، برف، آلودگی و غیره به سطح سنسور چسبیده باشد، ممکن است سنسور به درستی عمل نکند. در صورتی که بصورت پیاپی از عملکرد سنسور باز شدن درب پشتی توسط حرکت دادن پا استفاده کرده باشید، ممکن است برای مدت کوتاهی سیستم غیرفعال شود.

### شیشه بالابر برقی

#### بازکردن / بستن شیشه درب به صورت خودکار

با فشار کوتاه یا بالا کشیدن کلید شیشه بالابر به صورت خودکار باز/ بسته می‌شود. در صورتی که می‌خواهید شیشه در نیمه راه متوقف شود، مجدداً دکمه را به صورت کوتاه فشار داده یا بالا بکشید.

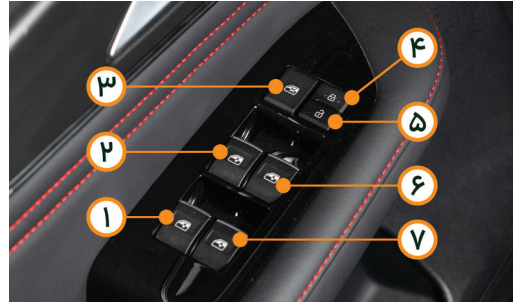

#### بازکردن / بستن شیشه درب از طریق ریموت کنترل

هنگامی که سوئیچ در موقعیت "OFF" قرار دارد و درب مخزن سوخت و درب پشتی و چهار درب خودرو بسته است با فشار دکمه باز کردن روی ریموت کنترل برای بیش از ۲ ثانیه هر چهار شیشه درب‌ها به صورت هم‌زمان کاملاً باز می‌شود. با فشار بیش از ۲ ثانیه دکمه قفل کردن روی ریموت کنترل هر چهار شیشه درب به صورت هم‌زمان کاملاً بسته می‌شود.

۱. کلید شیشه بالابر عقب - چپ
۲. کلید شیشه بالابر جلو - چپ
۳. کلید قفل شیشه درب‌ها
۴. کلید قفل کردن قفل مرکزی
۵. کلید باز کردن قفل مرکزی
۶. کلید شیشه بالابر جلو - راست
۷. کلید شیشه بالابر عقب - راست

#### بازکردن / بستن شیشه درب به صورت دستی

با فشار دادن یا بالا کشیدن کلید شیشه بالابر می‌توان میزان بازکردن/ بستن شیشه درب را به صورت دستی تنظیم نمود.



## کلید قفل شیشه بالابر

کلید قفل شیشه بالابر  روی درب راننده نزدیک کلید شیشه بالابر قرار دارد. با فشار این کلید می‌توان عملکرد شیشه بالابر سمت سرنشین و هم‌منظور شیشه بالابر درب‌های عقب را غیرفعال نمود. البته زمانی که این عملکرد فعال است، می‌توان از طریق دکمه کنترل شیشه بالابر روی درب سمت راننده عملکرد شیشه بالابر سمت سرنشین و هم‌منظور شیشه بالابر درب‌های عقب را کنترل نمود. در صورت نیاز به بازیابی عملکرد برقی شیشه بالابرهای سمت سرنشین یا درب‌های عقب، باید مجدداً کلید را فشار دهید.

## محافظت دمایی از شیشه بالابرها

در صورتی که در مدت کوتاه به صورت پیاپی از عملکرد شیشه بالابرها استفاده شود، عملکرد محافظت از موتور شیشه بالابر فعال شده و برای عملکرد مجدد شیشه بالابر باید کمی صبر کنید.

## عملکرد برگشت‌پذیری شیشه درب‌ها

در هنگام عملکرد خودکار بسته شدن شیشه درب، در صورتی که شیشه درب با مانعی برخورد کند، عملکرد متوقف شده و شیشه کمی به سمت پایین حرکت خواهد کرد.

در صورت بروز ضربه یا هر شرایطی شبیه برخورد با مانع، این عملکرد صورت می‌گیرد.

## شرایط فعال شدن عملکرد برگشت‌پذیری شیشه درب‌ها

پس از گذشت ۶۰ ثانیه از قراردادن سوئیچ در موقعیت ON یا زمانی که خودرو خاموش است.

## عملیات تعریف مجدد عملکرد برگشت‌پذیری شیشه درب‌ها

در صورتی که باتری خودرو مجدداً شارژ شده و یا از خودرو جدا شود و یا به درستی کار نکند یا زمانی که مدول کنترل درب با محافظ درب تعویض شود، لازم است که مجدداً عملکرد برگشت‌پذیری شیشه درب‌ها و هم‌منظور عملکرد خودکار شیشه بالابرها تعریف شود.

### مراحل تعریف مجدد

### سانروف

#### سانروف پانوراما

۱. کلید شیشه بالابر برقی را کاملاً بالا بکشید و برای بیش از ۲ ثانیه نگه‌دارید تا شیشه درب کاملاً بسته شود.
  ۲. کمی کلید شیشه بالابر برقی را فشار دهید و آن را برای بیش از ۲ ثانیه در همان حالت نگه‌دارید تا شیشه درب کاملاً باز شود.
  ۳. کلید شیشه بالابر برقی را کمی فشار دهید تا شیشه بسته شود.
  ۴. چند بار مراحل بالا را انجام دهید تا تعریف مجدد با موفقیت صورت گیرد.
- در صورتی که پس از مراحل بالا، شیشه بالابر برقی به درستی عمل نمی‌کند، با نمایندگی مجاز تماس حاصل فرمایید.



۱. کلید باز شدن سایه‌بان سانروف
۲. کلید باز شدن سانروف
۳. کلید بستن سانروف
۴. کلید بستن سایه‌بان سانروف

### توجه

هنگام عملکرد شیشه بالابر مراقب باشید با بدن افراد برخورد نکنند. از دست زدن کودکان به کلید شیشه بالابر برقی جلوگیری نمایید. اگر در هنگام بسته شدن، شیشه درب با بدن برخورد کند ممکن است باعث آسیب جسمی شود. از روی عمد با قراردادن مانعی یا بخشی از بدن خود، عملکرد برگشت‌پذیری شیشه درب‌ها را فعال نکنید. در صورتی که شیشه تقریباً به‌طور کامل بسته شده است عملکرد برگشت‌پذیری ممکن است فعال نشود.

### بستن / حالت تاشو شیشه سانروف

#### سانروف پانوراما

هنگامی که سانروف بسته است، کلید بازکردن سانروف را فشار دهید تا سانروف به سمت موقعیت غیرلولایی حرکت نموده و سایه بان باز شود. هنگامی که سانروف باز و یا در حالت جمع شده می باشد، کلید بستن را فشار دهید تا سانروف بسته شود.

#### سانروف برقی

هنگامی که سانروف بسته است کلید بازکردن سانروف را فشار دهید تا سانروف به سمت موقعیت غیرلولایی حرکت نماید. هنگامی که سانروف در حالت جمع و باز است، کلید بستن را فشار دهید تا سانروف بسته شود.

### بستن / بازکردن سانروف

#### سانروف پانوراما

هنگامی که سانروف بسته است با فشار کلید بازکردن، سانروف به سمت عقب و تا موقعیت تاشو خود حرکت می کند و سپس سایه بان باز می شود. با فشار مجدد کلید بازکردن، سانروف کاملاً باز می شود. هنگامی که سانروف باز است با فشار کلید بستن، سانروف کاملاً بسته می شود. در طی عملکرد حرکت سانروف با یک فشار کلید، اگر کلید را مجدداً فشار دهید عملکرد سانروف در همان موقعیت متوقف می گردد.

#### \* سانروف برقی

هنگامی که سانروف بسته است، با فشار کلید بازکردن، سانروف کاملاً باز می شود. هنگامی که سانروف باز است، با فشار کلید بستن، سانروف کاملاً بسته می شود.

### بازکردن / بستن سایه بان \*

با فشار کلید بازکردن / بستن سایه بان می توان آن را باز یا بسته نمود. برای متوقف کردن حرکت سایه بان مجدداً کلید را فشار دهید. در خودروی مجهز به سانروف پانوراما، هنگامی که سانروف باز است به دلیل باز بودن سانروف، نمی توان سایه بان را بست (عملکرد وابستگی سایه بان)

### عملکرد برگشت پذیری سانروف

سایه بان / شیشه سانروف مجهز به سیستم برگشت پذیری تا ۲۰۰mm از محدوده بسته شدن کامل سانروف می باشد. اگر در حین بسته شدن خودکار، سایه بان / شیشه سانروف با مانعی برخورد کند، عملکرد بسته شدن متوقف شده و تا وسط مسیر حرکت برمی گردد تا از بروز آسیب جسمی جلوگیری شود.

### عملیات تعریف مجدد

در صورتی که سیستم سانروف نتواند به صورت کامل بسته شود باید آن را به صورت زیر مجدداً تعریف نمود. سایه بان و شیشه سانروف در حالت کاملاً بسته قرار دهید. کلید بستن سانروف را در حدود ۸s-۶ فشار دهید تا سانروف حدود ۱۰mm جلو و عقب برود. بعد از ۵ ثانیه کلید را رها کنید و سپس آن را دوباره فشار داده و نگه دارید. سانروف به صورت خودکار کاملاً باز شده و سپس بسته می شود. در این هنگام کلید سانروف را رها کنید. تعریف مجدد تکمیل شده است.

### عملکرد سانروف از طریق ریموت کنترل

پس از خاموش کردن موتور، سانروف غیرفعال می‌شود. در صورتی که سانروف بازمانده باشد، می‌توان آن را از طریق کلید هوشمند بست.

۱. روی نمایشگر چندمنظوره، "Short press" (فشار کوتاه مدت) را برای بستن سانروف انتخاب کنید. از این به بعد با فشار کوتاه مدت دکمه قفل روی ریموت کنترل، سانروف به صورت خودکار بسته خواهد شد.

۲. روی نمایشگر چندمنظوره، گزینه "long press" (فشار طولانی مدت) را برای بستن سانروف انتخاب کنید. در این صورت باید دکمه قفل کردن روی ریموت کنترل را برای بیش از ۳ ثانیه نگه دارید تا سانروف به صورت خودکار بسته شود.

### انتخاب تاخیر در عملکرد

پس از قرار گرفتن سوئیچ در موقعیت OFF، می‌توان ظرف مدت ۳۰ ثانیه سانروف را باز/ بسته نمود.

### عملکرد محافظ حرارتی موتور سانروف

برای جلوگیری از گرم شدن بیش از حد و آسیب موتور سانروف در صورت استفاده مداوم از سانروف برای ۱۲۰s (تحت شرایط معمول) عملکرد محافظ حرارتی موتور سانروف فعال می‌شود و موتور در حالت غیرفعال قرار می‌گیرد. پس از طی دوره استراحت (۲۱s) موتور مجدداً فعال می‌شود. از آنجا که دمای موتور کاملاً به حد دمای پایین نرسیده است در این حالت استفاده مداوم از سانروف باید کمتر از ۱۲۰s باشد.

### \* عملکرد کنترل سانروف از طریق گوشی و کنترل از

#### طریق فرمان صوتی \*

با استفاده از سیستم کنترل از طریق فرمان صوتی، می‌توانید از طریق فرمان صوتی «open sunroof/close sunroof» (سانروف را بازکن / سانروف را ببند) استفاده کنید. همچنین می‌توان از طریق برنامه نصب شده روی تلفن همراه متصل به خودرو سانروف را باز/ بسته نمود.

### اهرم روی ستون فرمان تنظیم ارتفاع غربلیک فرمان



با تنظیم اهرم روی ستون فرمان، می‌توان غربلیک فرمان را بالا و پایین برده و آن را تنظیم نمود. پس از تنظیم از قفل شدن کامل آن اطمینان حاصل نمایید.

#### ⚠ هشدار

هرگز در حین رانندگی فرمان را تنظیم نکنید، زیرا ممکن است باعث عدم کنترل خودرو شود.

#### 🚗 توجه

\* فقط سانروف پانوراما مجهز به عملکرد کنترل از طریق صوتی و ریموت کنترل می‌باشد.

#### ⚠ هشدار

به منظور جلوگیری از حادثه، هنگام بسته شدن سانروف و یا زمانی‌که خودرو در حال حرکت است از قراردادن دست یا بخشی از بدن خود در مسیر سانروف اجتناب کنید.

از تنها گذاشتن کودکان در خودرو خصوصاً هنگامی‌که سوئیچ در موقعیت «ON» قرار دارد اجتناب کنید زیرا ممکن است با دست زدن به کلید سانروف، حادثه‌ای رخ دهد.

#### بوق



دکمه بوق وسط غربلیک فرمان قرار دارد. از این دکمه می‌توان برای آگاه کردن عابریین پیاده و سایر خودروها استفاده نمود تا وقوع حادثه را کاهش داد. استفاده به موقع از بوق می‌تواند باعث افزایش ایمنی رانندگی شود.

## دکمه‌های کنترل روی غربلیک فرمان

## دکمه‌های سمت چپ روی غربلیک فرمان

## دکمه‌های سمت راست روی غربلیک فرمان



۱. بازیابی کروز کنترل / دکمه افزایش سرعت
۲. دکمه کنسل نمودن کروز کنترل
۳. دکمه کروز کنترل
۴. دکمه آپشن‌های انتخابی
۵. دکمه تنظیم سرعت خودرو / کاهش سرعت

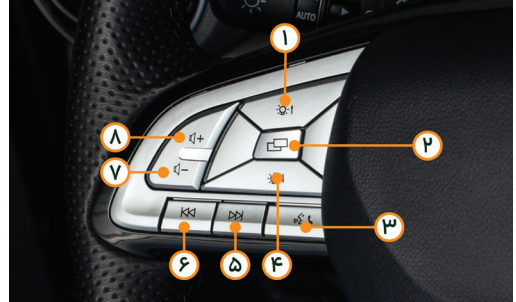

۱. دکمه افزایش روشنایی پس‌زمینه
۲. دکمه انتخاب صفحه
۳. دکمه اتصال تلفن از طریق بلوتوث
۴. دکمه کاهش روشنایی پس‌زمینه
۵. دکمه جلو بردن
۶. دکمه عقب بردن
۷. دکمه کاهش حجم صدا
۸. دکمه افزایش حجم صدا



### تنظیم نور داخل خودرو

#### چراغ سقفی جلو



۱. دکمه چراغ سقفی جلو - چپ
۲. دکمه کنترل نور با باز/ بسته شدن درب‌ها
۳. دکمه چراغ سقفی جلو - راست

#### عملکرد دکمه کنترل درب‌ها

در صورتی که دکمه روی وضعیت «0» باشد، چراغ‌های داخل خودرو خاموش می‌شود. در صورتی که دکمه روی وضعیت «۱» باشد، تمام چراغ‌های داخل خودرو روشن می‌شود. زمانی که هیچ‌یک از دکمه‌های «0» یا «۱» انتخاب نشده باشد، تمام چراغ‌های داخل خودرو با باز/ بسته شدن درب‌ها روشن/ خاموش می‌شود.

### کلید چراغ داخل خودرو

هنگامی که کلید چراغ داخل خودرو روی «0» قرار داده شده باشد، چراغ‌های داخلی توسط کلید چراغ داخلی مربوطه راست / چپ کنترل می‌شود و با فشار کلید چراغ‌ها روشن و با فشار مجدد آن چراغ‌ها خاموش می‌شود.

#### چراغ سقفی عقب



#### ۱. کلید چراغ داخل خودرو



هنگامی که کلید کنترل روی پنل سقفی یا «0» انتخاب شده باشد، نورپردازی یا تشخیص نور داخلی عقب توسط کلید نور داخل خودرو کنترل می‌شود.

### توجه

پیش از شروع رانندگی از باز بودن آینه بغل اطمینان حاصل نمایید و سپس زاویه آن را برای یک رانندگی ایمن تنظیم کنید.

در جاده‌های برفی که ممکن است روی آینه بغل برف نشسته باشد، آینه را تمیز نموده تا از آسیب به آینه جلوگیری شود.

### یخ‌زدایی آینه بغل

عملکرد یخ‌زدایی آینه بغل می‌تواند هرگونه بخار، رطوبت و یایخ نازک روی آینه بغل را بزداید. پس از روشن کردن موتور، دکمه یخ‌زدایی شیشه عقب  روی کنترل پنل تهویه مطبوع را فشار دهید تا عملکرد یخ‌زدایی فعال / غیرفعال گردد. چراغ نشانگر  به نشانه فعال بودن عملکرد یخ‌زدایی روشن می‌شود.

### آینه دید عقب داخلی

آینه دید عقب داخلی را تمیز نگه داشته و آن را در بهترین زاویه ممکن تنظیم نمایید. قبل از حرکت آینه دید عقب داخلی را تنظیم کنید.

### تنظیم عملکرد ضدانعکاس نور



زائده انتهایی آینه دید عقب داخلی را به آرامی بکشید تا از بازتابش نور جلوگیری شود.

### توجه

در زمانی که موتور خودرو خاموش باشد می‌بایست کلیه چراغ‌های داخل کابین خاموش شود. پس بنابراین قبل از ترک خودرو از خاموش بودن چراغ‌ها اطمینان حاصل نمایید.

### تنظیم آینه دید عقب

قبل از رانندگی، آینه دید عقب را تمیز نموده و آن را براساس زاویه دید خود تنظیم نمایید.

### آینه بغل



۱. دکمه تنظیم آینه بغل

۲. دکمه انتخاب آینه بغل چپ / راست

## تنظیم پشت‌سری صندلی عقب

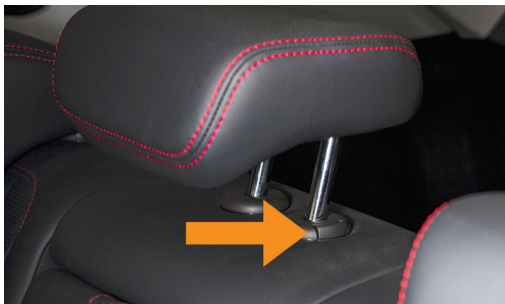

در صورتی که می‌خواهید پشت‌سری را بالا یا پایین‌تر ببرید، دکمه تنظیم واقع در کناره پشت صندلی را فشار داده و نگاه دارید. پشت‌سری را تا ارتفاع دلخواه بالا یا پایین برده و سپس دکمه را رها کنید.

کمی پشت‌سری را به سمت بالا یا پایین حرکت دهید تا صدای کلیک شنیده شده و پشت‌سری در جای خود قفل شود.

توجه 

پایین‌ترین حد پشت‌سری را استفاده نکنید. مطمئن شوید که پشت‌سری در جای خود قفل شده است. پس از تنظیم پشت‌سری آن را فشار دهید تا مطمئن شوید در جای خود کاملاً قفل شده است.

هشدار 

در حین حرکت از بیرون آوردن پشت‌سری اجتناب کنید زیرا در صورت بروز تصادف، سرنشینان به شدت آسیب خواهند دید. همیشه پشت‌سری باید در جای خود قفل شده باشد. در صورتی که پشت‌سری از جای خود بیرون آورده شده یا به درستی تنظیم و نصب نشده باشد، در صورت بروز تصادف و یا ترمز ناگهانی ممکن است راننده و سرنشینان آسیب ببینند. در حین حرکت پشت‌سری را تنظیم نکنید.

## صندلی

## پشت‌سری

## موقعیت پشت‌سری

پشت‌سری باید به نحوی تنظیم گردد که قسمت بالای آن، پایین‌تر از سر راننده نباشد. این حالت می‌تواند خطر آسیب به گردن را در ترمزهای ناگهانی کاهش دهد.

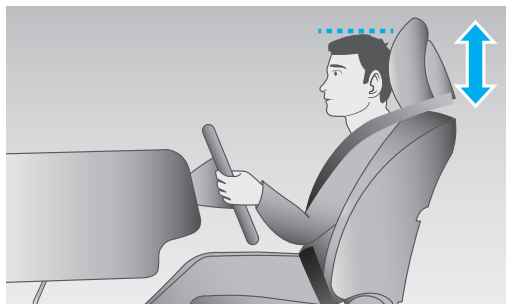

## تنظیم پشت‌سری صندلی جلو



در صورتی که می‌خواهید پشت‌سری را بالا یا پایین‌تر ببرید، دکمه تنظیم واقع در کناره پشت صندلی را فشار داده و نگاه دارید. پشت‌سری را تا ارتفاع دلخواه بالا یا پایین برده و سپس دکمه را رها کنید.

کمی پشت‌سری را به سمت بالا یا پایین حرکت دهید تا صدای کلیک شنیده شود پشت‌سری در جای خود قفل شود.

## تنظیم ارتفاع صندلی



دکمه تنظیم ارتفاع بالا/پایین صندلی را کمی به سمت بالا یا پایین فشار دهید تا ارتفاع صندلی زیاد یا کم شود.

## دکمه تنظیم زاویه پشتی صندلی



قسمت بالایی دکمه زاویه پشتی صندلی را کمی به سمت جلو یا عقب فشار دهید تا زاویه پشتی صندلی به سمت جلو یا عقب تنظیم شود.

## تنظیم دستی صندلی راننده (۸ جهت)



۱. دکمه تنظیم تشکچه پشتی صندلی
۲. دکمه تنظیم ارتفاع و جلو/ عقب بردن صندلی
۳. دکمه تنظیم زاویه پشتی صندلی

## جلو/ عقب بردن صندلی



دکمه جلو/ عقب بردن صندلی را کمی به سمت جلو یا عقب فشار دهید تا صندلی به سمت جلو یا عقب حرکت کند.

### تنظیم صندلی عقب

#### خم کردن پشتی صندلی عقب

صندلی‌های ردیف عقب به ترتیب عبارتند از صندلی عقب سمت چپ و صندلی عقب سمت راست با حالت ۴ یا ۶ خوابیده که می‌توان از این طریق، فضای محفظه بار را برای قراردادن اجسام بلند افزایش داد.



بعد از بلند کردن انتهای جلویی تشکچه صندلی، آن را به سمت جلو بکشید تا انتهای تشکچه صندلی با پشتی صندلی جلو تماس داشته باشد و سپس به تشکچه صندلی ضربه بزنید تا بخش انتهای جلوی تشکچه صندلی رو به عقب قرار گرفته و انتهای آن با کف خودرو تماس داشته و تقریباً عمود بر کف خودرو باشد.



زبانه قفل بالای پشتی صندلی را به سمت بالا بکشید تا قفل پشتی صندلی باز شده و بتوان پشتی صندلی را به سمت جلو خم نمود.

### تنظیم تشکچه و پشتی صندلی (گودی کمر)



دو بخش جلو یا عقب دکمه تنظیم تشکچه و پشتی صندلی را فشار دهید تا پهنای تشکچه افزایش یا کاهش یابد.

#### \* تنظیم دستی سرنشین جلو (۴ جهت)



۱. دستگیره تنظیم زاویه پشتی
۲. اهرم تنظیم جلو / عقب بردن صندلی

روش تنظیم زاویه پشتی و عقب و جلو بردن صندلی سرنشین و ردیف عقب مانند تنظیم دستی صندلی راننده است.



### توجه

لطفاً قبل از رانندگی موقعیت صندلی را تنظیم کنید. در صورت وجود کودکان در داخل خودرو باید صندلی توسط افراد بزرگسال تنظیم شود. در صورتی که کودک خود اقدام به تنظیم صندلی نماید، احتمال بروز آسیب بدنی وجود دارد. در حین ترمزگیری ناگهانی و یا برخورد، اگر تشکچه صندلی محکم نشده باشد ممکن است بدن سرنشین به سمت جلو متمایل شده و باعث آسیب بدنی شود. در حین رانندگی، از قراردادن کوسن یا اجسامی مانند آن بین پشت خود و پشتی صندلی اجتناب کنید. در غیراینصورت در شرایط اضطراری پشت‌سری محافظت کامل را انجام نمی‌دهد.

### بازکردن صندلی عقب خم شده



به پشتی صندلی ضربه زده و آن را کاملاً به سمت قفل فشار دهید.

بخش انتهایی جلو تشکچه صندلی را بلند کنید تا همانند شکل بالا انتهای عقب تشکچه صندلی نزدیک کفی قرار بگیرد. به آرامی روی جلو تشکچه فشار دهید تا به سمت عقب و پایین حرکت کرده و انتهای تشکچه زیر پشتی صندلی قرار گیرد. انتهای عقبی تشکچه را فشار داده و آن را زیر پشتی صندلی قرار دهید. حال روی جلو تشکچه صندلی فشار دهید تا در جای خود قفل شود.

### سیستم تهویه مطبوع

دریچه هوا

دریچه خروجی هوا - جلو

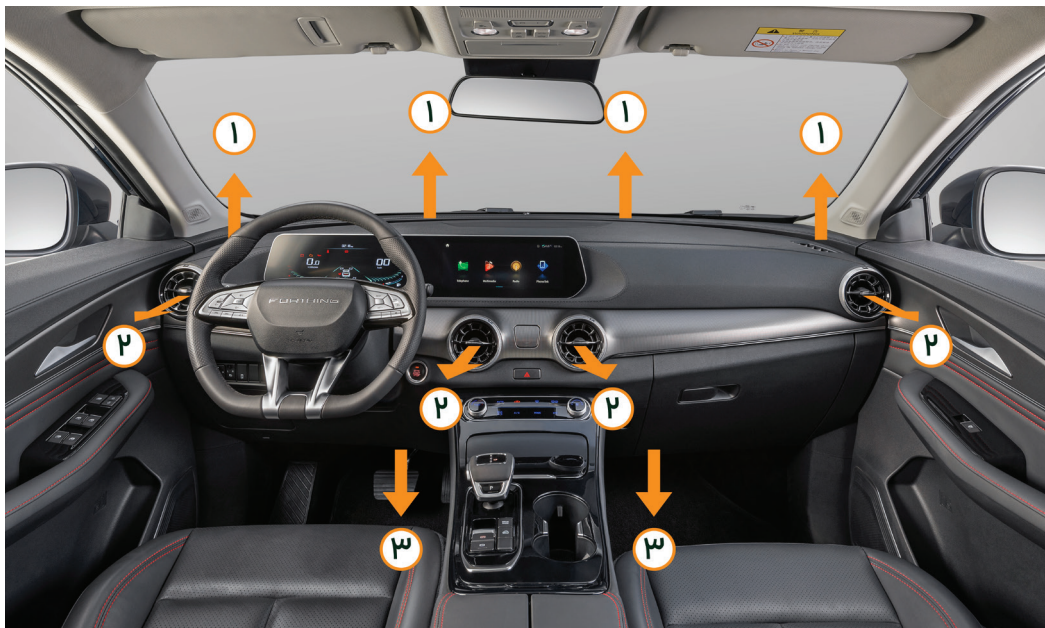

۳. دریچه های خروجی هوا به سمت پا

۱. دریچه های خروجی هوا به سمت شیشه  
۲. دریچه های خروجی هوا به سمت سرنشین ها

دریچه خروجی هوا - عقب

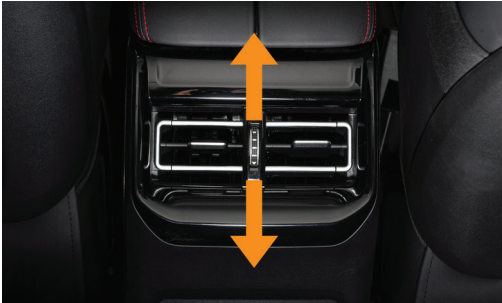

با چرخاندن غلطک به سمت بالا و پایین می‌توان دریچه خروجی هوا را باز نمود و با حرکت دادن پنجره مشبک وسط دریچه خروجی هوا به سمت بالا و پایین، چپ و راست می‌توان جهت وزش باد را تغییر داد.

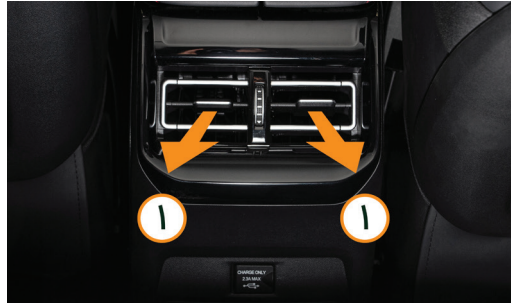

۱. دریچه خروجی مرکزی هوا - ردیف عقب

تنظیم جهت و سرعت وزش باد



اگر کلید مدور خروجی هوا را در جهت حرکت عقربه‌های ساعت بچرخانید، دریچه خروجی هوا بسته می‌شود و اگر کلید مدور را در خلاف جهت حرکت عقربه‌های ساعت بچرخانید، دریچه خروجی هوا باز می‌شود. با حرکت دادن پنجره مشبک وسط دریچه خروجی هوا به سمت بالا و پایین، چپ و راست می‌توان جهت وزش باد را تغییر داد.



## کنترل خودکار تهویه مطبوع دکمه AC روی کنترل پنل مرکزی

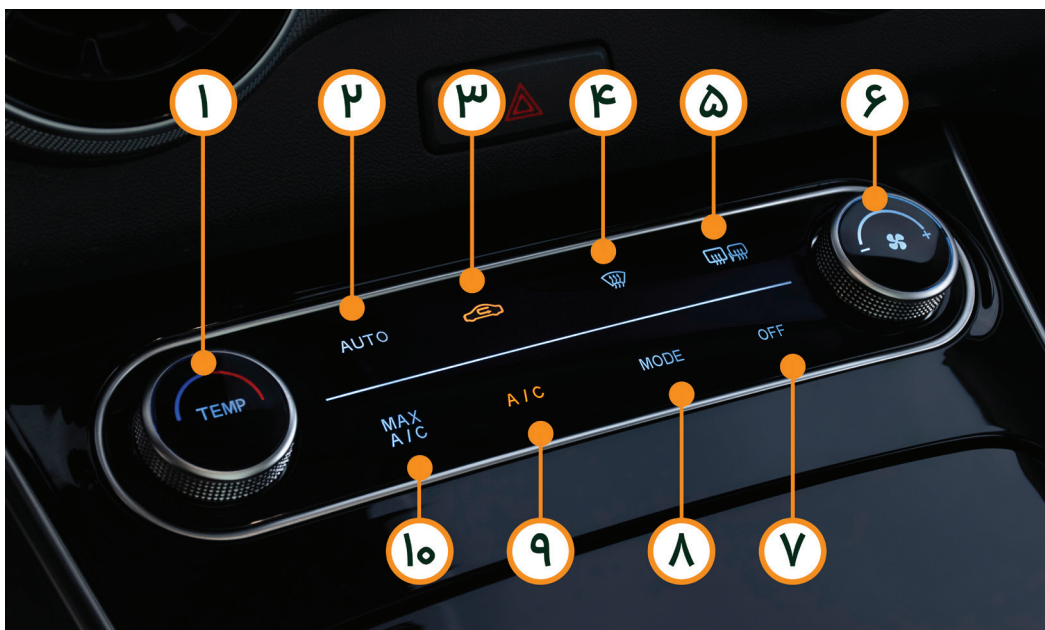

- ۶. دکمه مدور تنظیم سرعت هوا
- ۷. دکمه خاموش کردن سیستم تهویه
- ۸. دکمه تنظیم حالت های دریچه ی هوا
- ۹. دکمه A/C
- ۱۰. دکمه حداکثر خنک‌کنندگی

- ۱. کلید مدور تنظیم دما
- ۲. دکمه Auto
- ۳. دکمه گردش هوای داخل / ورودی هوای بیرون خودرو
- ۴. دکمه یخ‌زدایی شیشه جلو
- ۵. دکمه یخ‌زدایی شیشه عقب

### شرح سیستم کنترل AC

#### کلید مدور تنظیم دما

برای تنظیم میزان دما در خودرو

#### دکمه Auto

این دکمه را فشار دهید تا سیستم از حالت غیرخودکار به حالت کاملاً خودکار تبدیل شود و به صورت خودکار دمای خودرو را تنظیم کند.

#### دکمه گردش هوای داخل / ورودی هوای بیرون خودرو

با فشار این دکمه، هوای داخل خودرو گردش پیدا می‌کند و چراغ نشانگر (زرد) به نشانه فعال بودن عملکرد روشن می‌شود و با فشار مجدد این دکمه سیستم به حالت ورود هوای بیرون خودرو تغییر پیدا کرده و چراغ نشانگر خاموش می‌شود.

هنگام رانندگی در مناطق غبارآلود، از گردش هوای داخل استفاده کنید و پس از خروج از این مناطق، از ورود هوای بیرون استفاده نمایید.

#### دکمه یخ‌زدایی شیشه جلو

فشار این دکمه عملکرد یخ‌زدایی شیشه جلو را فعال یا غیرفعال می‌کند. با فعال شدن عملکرد، بخار یا رطوبت روی شیشه سریعاً برطرف می‌شود.

#### دکمه یخ‌زدایی شیشه عقب

فشار این دکمه عملکرد یخ‌زدایی شیشه عقب را فعال یا غیرفعال می‌کند.

### کلید مدور تنظیم سرعت فن تهویه مطبوع

این کلید مدور برای تنظیم میزان سرعت فن تهویه مطبوع مورد استفاده قرار می‌گیرد.

#### دکمه روشن / خاموش شدن سیستم تهویه مطبوع

فشار این دکمه، عملکرد سیستم تهویه مطبوع را فعال یا غیرفعال می‌کند.

#### دکمه تنظیم حالت وزش باد

با فشار این دکمه می‌توان حالت وزش باد را تنظیم نمود، در تمام حالت‌ها مقداری از جریان هوا از دریچه روی داشبورد خارج می‌شود. با هر بار فشار دکمه می‌توان حالت انتخاب شده را روی صفحه نمایشگر چندمنظوره مشاهده نمود.

نماد: وزش باد به سمت صورت

نماد: وزش باد به سمت صورت و پا

نماد: وزش باد به سمت پا

نماد: وزش باد به سمت پا، حالت یخ‌زدایی

#### دکمه A/C

با فشار این دکمه عملکرد سرمایش هوا فعال / غیرفعال می‌شود.

#### دکمه حداکثر سرمایش

با فشار این دکمه حداکثر عملکرد سرمایش یا بیشترین حجم هوا و کمترین دمای ممکن فعال می‌شود.

### دکمه تهویه مطبوع

روی نمایشگر چندمنظوره دستتان را از بالا به سمت پایین بکشید تا بتوانید به منوی عملکردها دست پیدا کنید. روی دکمه کولر را لمس کنید تا عملکرد کولر فعال شده و بتوان دمای داخل خودرو را به سرعت تنظیم نمود.

### بخارزدایی سریع

دکمه بخارزدایی جلو را فشار دهید تا عملکرد بخارزدایی / یخ‌زدایی شیشه جلو فعال شود. با فشار مجدد آن عملکرد بخارزدایی غیرفعال می‌شود.

### تعویض فیلتر تهویه مطبوع

با توجه به جدول سرویس و نگهداری، فیلتر تهویه مطبوع را به صورت منظم تعویض نمایید. توصیه می‌شود هنگام رانندگی در مناطق غبارآلود بازه زمانی تعویض فیلتر را کوتاه‌تر نمایید.

۵۲	آفتابگیر
۵۲	آینه آرایشی
۵۲	محفظه نگهداری قبض
۵۲	جاعینکی
۵۳	محفظه نگهداری اشیاء
۵۳	محفظه نگهداری اشیاء کنسول وسط - جلو
۵۳	محفظه نگهداری اشیاء کنسول وسط
۵۳	محفظه نگهداری اشیاء کنسول وسط - پایین
۵۴	محفظه نگهداری اشیاء - وسط
۵۴	محفظه نگهداری اشیاء - عقب
۵۴	جالیوانی جلو
۵۵	جالیوانی عقب
۵۵	پورت USB
۵۵	پورت شارژ USB روی کنسول وسط - جلو
۵۵	پورت شارژ USB روی کنسول وسط - عقب
۵۵	پورت شارژ USB عقب
۵۶	شارژر ۱۲ ولت

### محفظه نگهداری قبض



محفظه نگهداری قبض روی آفتابگیر قرار دارد. و می‌توانید اشیاء کوچک همچون قبض‌ها و کارت‌های خود را در آن قرار دهید.

### جاعینکی



جاعینکی را فشار دهید تا به آرامی باز شود و با فشار جاعینکی به سمت عقب جاعینکی بسته می‌شود.

### آفتابگیر



در صورت نیاز به استفاده از آفتابگیر، برای جلوگیری از تابش نور از سمت جلو، آفتابگیر را به سمت پایین بکشید. برای جلوگیری از تابش نور از سمت بغل، ابتدا میله آفتابگیر سمت راست / چپ را از بست نگهدارنده جدا نموده و سپس آن را به سمت کنار بچرخانید.

### آینه آرایشی



برای استفاده از آینه آرایشی روکش روی آن را به سمت چپ بکشید.

## محفظه نگهداری اشیاء



محفظه نگهداری اشیاء در قسمت جلوی داشبورد سمت سرنشین قرار دارد. دستگیره کشویی محفظه نگهداری اشیاء را به سمت عقب بکشید تا محفظه باز شود. برای بستن محفظه، آن را به سمت جلو هل دهید تا محفظه بسته شده و صدای کلیک شنیده شود.

## محفظه نگهداری اشیاء روی کنسول وسط - جلو

## محفظه نگهداری اشیاء روی کنسول وسط



این محفظه در سمت جلو کنسول وسط قرار دارد. درب این محفظه را فشار دهید تا محفظه باز شود. می‌توانید اشیاء کوچک نظیر موبایل را در آن قرار دهید.

## محفظه نگهداری اشیاء روی کنسول وسط - پایین



این محفظه در قسمت پایین کنسول وسط قرار دارد و می‌توان اشیاء کوچکی مانند تلفن همراه، کلید و غیره را در آن قرار داد.

### محفظه نگهداری اشیاء - عقب



این محفظه نگهداری پشت کنسول وسط قرار دارد و می‌توان اشیایی مانند موبایل یا سایر اشیاء را در آن قرار داد.

### محفظه نگهداری اشیاء - وسط



این محفظه نگهداری داخل زیرآرنجی وسط - جلو قرار گرفته است. دکمه روی زیرآرنجی وسط - جلو را فشار دهید تا محفظه نگهداری اشیاء به صورت خودکار باز شود.

### جالیوانی جلو



جالیوانی جلو برای نگهداشتن لیوان و بطری‌های نوشیدنی تعبیه شده و می‌توان طی سفر از آن استفاده نمود.



دریچه‌ای روی محفظه نگهداری - وسط تعبیه شده که می‌توان با چرخاندن یک دکمه آن را باز یا بسته نمود و میزان هوای ورودی از سیستم تهویه به آن را کنترل نمود.



**پورت شارژ USB قسمت زیرین کنسول وسط**



این پورت USB جلوی محفظه نگه دارنده کنسول وسط قسمت زیرین آن قرار دارد که خروجی آن ۲/۳ آمپر است.

**جالیوانی عقب**



جالیوانی عقب روی زیرآرنجی مرکزی صندلی‌های ردیف عقب تعبیه شده و می‌توان با کشیدن زیرآرنجی به سمت پایین از آن استفاده نمود.

**پورت USB**

**پورت شارژ USB عقب**



این پورت شارژ زیر دریچه خروجی هوای عقب کنسول وسط قرار دارد و تنها زمانی عمل می‌کند که سوئیچ در موقعیت "ON" یا "ACC" باشد و خروجی آن ۲/۳ آمپر است.

**پورت USB**

**پورت شارژ USB روی کنسول وسط - جلو**



پورت شارژ USB جلو روی محفظه نگهدارنده کنسول وسط - جلو قرار دارد. دریوش محفظه نگهداری جلو را فشار دهید تا محفظه باز شده و بتوانید از پورت USB استفاده نمایید. تنها هنگامی پورت عمل می‌کند که سوئیچ در موقعیت "ON" یا "ACC" باشد. این پورت همچنین برای ارتباط با سیستم مولتی مدیا خودرو نیز می‌باشد.

**توجه**

هنگام استفاده از USB آن را وصل نموده و حالت عملکرد را روی صفحه نمایشگر چندمنظوره تنظیم نمایید. پس از اتمام استفاده از USB، دریوش محفظه نگهداری را ببندید تا از ورود گرد و خاک به درگاه USB یا افتادن شیء به درگاه جلوگیری شود. زیرا باعث اختلال در عملکرد USB می‌شود.



### توجه

در صورت عدم استفاده از USB، درپوش آن را ببندید. درگاه USB فقط وظیفه شارژ را برعهده دارد. حداکثر توان شارژ ۲,۳۸ می‌باشد. جهت جلوگیری از آتش‌سوزی، لطفاً تجهیزات پرمصرف را به آن وارد نکنید. به‌منظور جلوگیری از ایجاد اتصال کوتاه و بروز آتش‌سوزی، از وارد کردن اشیاء فلزی به داخل درگاه اجتناب کنید.

هنگام وصل و جدا کردن کابل USB، مراقب باشید که این کار به آرامی صورت گیرد و هرگز آن را نکشید زیرا ممکن است به درگاه آسیب وارد شود.

### شارژ ۱۲ ولت



شارژ ۱۲ ولت پایین محفظه نگهداری قسمت جلوی کنسول وسط قرار دارد. و تنها زمانی قابل استفاده است که سوئیچ در موقعیت "ON" یا "ACC" قرار داشته باشد.

- ۵۸** \_\_\_\_\_ **کمربند ایمنی**
- ۵۸ \_\_\_\_\_ نکته‌های مهم
- ۵۸ \_\_\_\_\_ دلایل بستن درست کمربند ایمنی
- ۵۹ \_\_\_\_\_ نحوه بستن درست کمربند ایمنی
- ۵۹ \_\_\_\_\_ کمربند ایمنی نقطه‌ای
- ۵۹ \_\_\_\_\_ تنظیم‌کننده ارتفاع کمربند شانه‌ای
- ۶۰ \_\_\_\_\_ جمع‌کننده کمربند ایمنی
- ۶۰** \_\_\_\_\_ **کیسه هوا**
- ۶۰ \_\_\_\_\_ وضعیت و نحوه قرارگیری کیسه هوا
- ۶۱ \_\_\_\_\_ کیسه هوای پرده‌ای - جانبی
- ۶۱ \_\_\_\_\_ باز شدن کیسه هوا
- ۶۲ \_\_\_\_\_ نحوه عملکرد کیسه هوا
- ۶۲ \_\_\_\_\_ شرایطی که ممکن است کیسه هوای جلو باز نشود
- ۶۴ \_\_\_\_\_ شرایطی که ممکن است کیسه هوای جانبی و پرده‌ای باز نشود
- ۶۴ \_\_\_\_\_ عملکرد چراغ نشانگر کیسه هوا
- ۶۵ \_\_\_\_\_ خطر کیسه هوا برای کودکان
- ۶۵ \_\_\_\_\_ نکات قابل توجه در هنگام استفاده از کیسه هوا
- ۶۵** \_\_\_\_\_ **نحوه مراقبت از کودک**
- ۶۵ \_\_\_\_\_ دستورالعمل‌های ایمنی هنگام حضور کودک در خودرو
- ۶۵ \_\_\_\_\_ دستورالعمل‌های محافظتی در مورد نوزادان
- ۶۶ \_\_\_\_\_ دستورالعمل‌های محافظتی در مورد خردسالان
- ۶۶ \_\_\_\_\_ دستورالعمل‌های محافظتی در مورد کودکان
- ۶۶ \_\_\_\_\_ سیستم محافظتی مناسب کودکان (صندلی کودک)
- ۶۸ \_\_\_\_\_ نصب تجهیزات محافظتی برای نوزادان
- ۶۸ \_\_\_\_\_ نصب تجهیزات محافظتی برای خردسالان
- ۶۸ \_\_\_\_\_ نصب تجهیزات محافظتی برای کودکان
- ۶۸ \_\_\_\_\_ قفل کودک درب‌های عقب
- ۶۹ \_\_\_\_\_ نقطه اتصال
- ۶۹** \_\_\_\_\_ **علامت هشدار جهت افزایش ایمنی**
- ۶۹ \_\_\_\_\_ علامت هشدار باتری
- ۶۹ \_\_\_\_\_ علامت هشدار رادیاتور و گاز مبرد
- ۷۰ \_\_\_\_\_ خطر وجود گاز سمی مونوکسید کربن

### توجه

لطفاً کمربند ایمنی را از پایین‌ترین قسمت ران عبور ندهید زیرا در صورت بروز حادثه، کمربند ران را فشار داده و احتمال بروز حادثه افزایش می‌یابد. کمربند شانه‌ای باید کاملاً در مناسب‌ترین حالت قرار گیرد و تا حد امکان سفت شود در غیر این صورت میزان تأثیرپذیری کمربند ایمنی کاهش و احتمال بروز آسیب بدنی افزایش می‌یابد. اگر کودکی روی صندلی قرار دارد، باید از تجهیزات محافظتی مناسب کودک استفاده شود و کودکان نباید بر روی صندلی جلو قرار داده شوند. هر کمربند ایمنی برای یک سرنشین مورد استفاده قرار می‌گیرد. از بستن کمربند ایمنی درحالی‌که کودکان و یا نوزادان روی پا قرار دارند اجتناب کنید.

### کمربند ایمنی نکته‌های مهم

قبل از شروع رانندگی، مندرجات این فصل را مطالعه فرمایید تا از شیوه درست استفاده از تجهیزات خودرو آگاه شده و رانندگی ایمنی داشته باشید.

#### دلایل بستن درست کمربند ایمنی

در طول سفر، تمام سرنشینان باید کمربند ایمنی را به درستی ببندند. در کنار استفاده از کمربند ایمنی، کیسه هوا نقش محافظتی داشته و حداکثر ایمنی سرنشینان را در صورت بروز حادثه تضمین می‌کند. در صورت ترمز گیری ناگهانی، کمربند ایمنی می‌تواند راننده و سرنشینان را محکم نگه داشته و از پرتاب شدن آن‌ها به سمت جلو ممانعت نماید. بنابراین از راننده و سرنشینان در مقابل آسیب‌های احتمالی ناشی از این پرتاب جلوگیری می‌نماید. در صورت استفاده از صندلی ایمنی کودک بر روی صندلی خودرو، لازم نیست از کمربند سرنشینان استفاده کنید و فقط کافی است که اطمینان حاصل نمایید کمربند ایمنی در حالت درستی قرار دارد.

### کمربند ایمنی سه نقطه‌ای

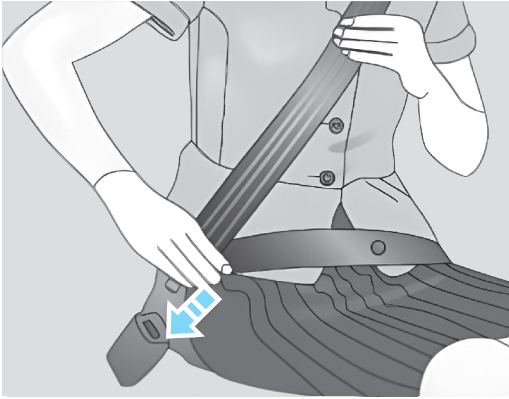

### نحوه بستن درست کمربند ایمنی

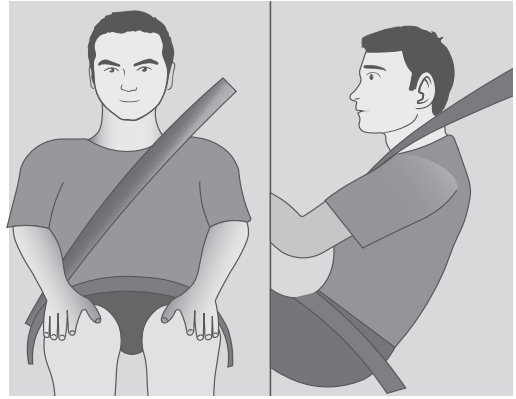

تمام صندلی‌های مجهز به کمربند ایمنی سه نقطه‌ای هستند. برای استفاده از کمربند ایمنی، آن را از قسمت جمع کننده کشیده و وارد قفل کنید تا صدای کلیک به نشانه قفل شدن کمربند ایمنی شنیده شود. برای باز کردن کمربند ایمنی، دکمه روی زبانه قفل را فشار دهید.

کاملاً در حالت قائم نشسته و پای خود را روی کف خودرو قرار دهید. کمربند روی پا باید در پایین‌ترین حد ممکن و از روی ران عبور نماید. در ترمزهای ناگهانی و یا تصادفات، کمربند روی پا می‌تواند استخوان پا را محکم نگه داشته و از سر خوردن بدن از زیر کمربند و در نتیجه ضربات ناشی از آن جلوگیری نماید. هنگام استفاده از کمربند شانه‌ای، کمربند باید کاملاً از روی شانه و قفسه سینه عبور نماید و آن‌ها را محکم دربر گیرد. در صورت ترمز گیری ناگهانی و یا در تصادفات، تسمه کمربند ایمنی شانه‌ای قفل خواهد شد.

### تنظیم کننده ارتفاع کمربند شانه‌ای



دکمه ضامن تنظیم کننده ارتفاع کمربند شانه‌ای را فشار داده و نگاه دارید، تنظیم کننده ارتفاع را به سمت بالا یا پایین حرکت دهید تا در ارتفاع مناسب قرار گیرد. سپس دکمه ضامن تنظیم کننده را رها کرده و کمی کمربند را به سمت پایین بکشید تا در جای خود قفل شود.

## جمع‌کننده کمربند ایمنی

هر کمربند دارای جمع‌کننده کمربند ایمنی می‌باشد. در شرایط معمول، جمع‌کننده کشیدگی مشخص دارد و سرنشینان می‌توانند به راحتی در صندلی تکان بخورند. در شرایط اضطراری، جمع‌کننده برای جلوگیری از بروز آسیب، به صورت خودکار، کمربند ایمنی را سفت کرده و سرنشین را محکم نگه می‌دارد. در صورت بروز نقص در عملکرد جمع‌کننده با نمایندگی مجاز تماس حاصل فرمائید. توجه: شما مجاز به تعمیر یا پیاده‌سازی کمربند ایمنی و جمع‌کننده نمی‌باشید. در صورت نیاز با نمایندگی مجاز تماس حاصل فرمایید.

## کیسه هوا

سیستم کیسه هوا به‌عنوان یک سیستم محافظت تکمیلی کمربند ایمنی می‌باشد. در برخورد از سمت جلو یا طرفین اگر نیاز به فعال شدن کیسه هوا باشد، کیسه‌های هوا باد و باز می‌شود تا صدمات جسمی به سر و قفسه سینه سرنشینان کاهش یابد.

## وضعیت و نحوه قرارگیری کیسه هوا

### کیسه هوای جلو



۱. کیسه هوا- راننده

۲. کیسه هوا- سرنشین

در صورت برخورد از جلو، کیسه هوای جلو از سر و قفسه سینه راننده و سرنشین جلو محافظت می‌کند.

از آن جایی که باز شدن کیسه هوای جانبی و کیسه هوای پرده‌ای با سرعت و نیروی قابل ملاحظه‌ای همراه است، از قرار دادن سر روی منطقه باز شدن کیسه هوای جانبی و یا پرده‌ای خودداری کنید در غیر این صورت ممکن است هنگام برخورد باعث آسیب جسمی شود.

### باز شدن کیسه هوا



در سرعت ۲۵Km یا بیشتر در صورت برخورد قسمت جلو با مانع سخت یا دیوار کیسه هوا باز می‌شود.

### کیسه هوای جانبی - جلو



کیسه هوای جانبی در قسمت کناره صندلی راننده و سرنشین جلو قرار دارد. و محل آن با علامت "SRS AIR BAG" مشخص شده است. در صورت برخورد کیسه هوای جانبی با باد شدن و عملکردی شبیه کمربند ایمنی می‌تواند میزان صدمات جسمی را کاهش دهد.

### کیسه هوای پرده‌ای - جانبی



کیسه هوای پرده‌ای - جانبی در بالای درب‌های سمت راست و چپ قرار داشته و محل نصب آن با علامت "SRS AIR BAG" مشخص شده است. در صورت برخورد متوسط تا شدید از سمت پهلو، کیسه هوای پرده‌ای - جانبی باز می‌شود تا از سر راننده و سایر سرنشینان در مقابل برخورد به دیواره کناری خودرو محافظت نماید.

شرایطی که ممکن است کیسه هوای جلو باز نشود.  
در صورتی که خودرو روشن نباشد



در صورتی که خودرو به اشیاء قابل انعطاف مثل درخت برخورد کند.



هنگامی که در حین رانندگی خودرو با موانع دارای ارتفاع، مثل پله برخورد نماید.

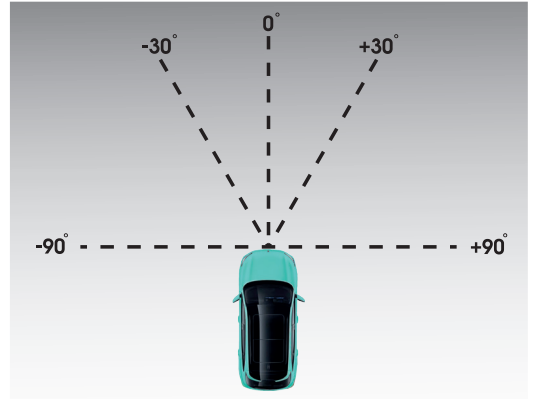

در صورت برخورد خودرو از ناحیه جلو با مانع تنها تحت زاویه  $\pm 30^\circ$ ، کیسه هوای خودرو فعال می شود.

### نحوه عملکرد کیسه هوا



در صورت برخورد شدید، یونیت کنترل کیسه هوا میزان کاهش سرعت ناشی از برخورد و لزوم باز شدن کیسه هوا را بررسی می نماید. در صورت نیاز، کیسه هوا به سرعت باز خواهد شد و همزمان با کمر بند ایمنی، سیستم محافظت تکمیلی از سر و قفسه سینه راننده و سرنشینان را ارائه می نماید.

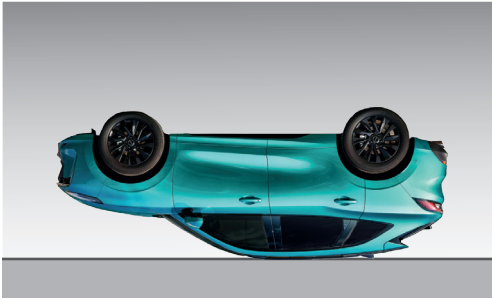

در صورت واژگون شدن



در صورت سقوط ناگهانی به چاله یا گودال عمیق

در صورت برخورد از سمت پهلو، عقب و یا برخورد ضعیف از سمت جلو  
در صورتی که سیستم کیسه هوا دچار نقص باشد.

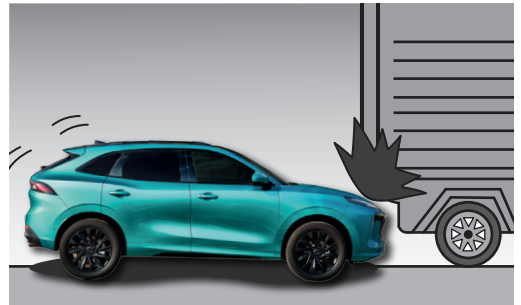

در صورت برخورد با عقب کامیون (با قسمت زیر کامیون)

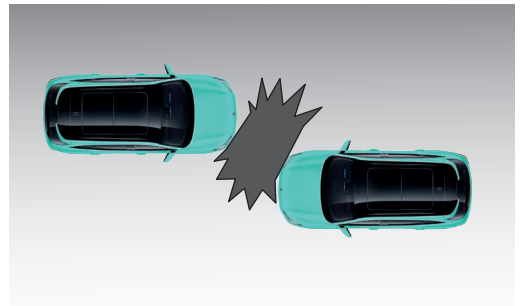

در صورت برخورد از ناحیه جلو قسمت کناره با خودروی پارک شده:  
در صورتی که زاویه برخورد و نقطه برخورد از مرکز ثقل خودرو  
بیش از ۳۰ درجه انحراف باشد.



**شرایطی که ممکن است کیسه هوای جانبی و پرده‌ای باز نشود**



در صورت برخورد از سمت جلو یا نزدیک به آن



در صورت برخورد از سمت عقب

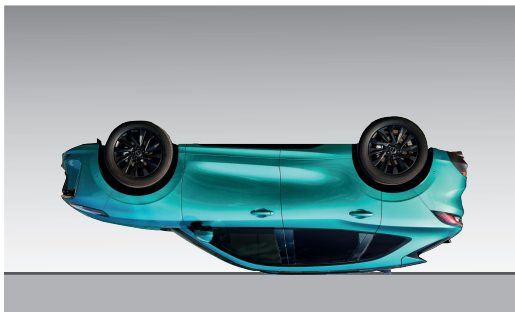

در صورت واژگون شدن

در صورت برخورد ضعیف از سمت پهلو (ضعیف بودن ضربه توسط یونیت کنترل کیسه هوا و یا سنسور برخورد و بدون توجه به میزان خسارت وارده به خودرو تشخیص داده می شود)

در صورت بروز نقص در سیستم کیسه هوا

سایر شرایط خاص

**عملکرد چراغ نشانگر کیسه هوا**

قبل از شروع به حرکت، هنگامی که سوئیچ را در موقعیت "ON" قرار دهید، چراغ نقص کیسه هوا روشن شده و پس از چند ثانیه خاموش می شود.

در شرایط زیر با نمایندگی مجاز تماس حاصل فرمایید:

هنگامی که سوئیچ در موقعیت "ON" قرار دارد ولی چراغ نشانگر کیسه هوا روشن نمی شود.

پس از روشن شدن خودرو، چراغ نشانگر کیسه هوا روشن می ماند.

در حین رانندگی نشانگر کیسه هوا روشن و یا شروع به چشمک زدن می کند.

## نحوه مراقبت از کودک

## خطر کیسه هوا برای کودکان

### دستورالعمل‌های ایمنی هنگام حضور کودک در خودرو

در صورت حضور کودک در خودرو این بخش را با دقت مطالعه فرمائید.

این بخش شامل دستورالعمل‌های مهم همراه با جزئیات برای محافظت از نوزادان، خردسالان و کودکان می‌شود. به منظور حفاظت بهینه باید همواره هنگام حضور نوزادان، خردسالان و کودکان در خودرو از سیستم‌های حفاظتی استفاده نمود.

برای کودکانی که امکان استفاده از کمربند ایمنی خودرو را ندارند، باید از سیستم محافظتی رو به عقب استفاده نمود. برای کودکان از کمربند ایمنی سه نقطه‌ای استفاده کنید. همچنین سیستم محافظتی کمکی نیز باید نصب گردد. حتماً قفل ایمنی کودک درب عقب را فعال کنید و از تنها گذاشتن کودکان در خودرو اجتناب کنید.

### دستورالعمل‌های محافظتی در مورد نوزادان

گردن کودکان زیر یک سال بسیار حساس است، هنگام حرکت به سمت جلو، در صورت برخورد از سمت جلو ممکن است گردن کودک آسیب ببیند. بنابراین توصیه می‌شود که از تجهیزات محافظتی کودک رو به عقب استفاده شود.



روی آفتاب‌گیر سمت سرنشین هشدارهای لازم برای استفاده از کیسه هوا درج شده است. صندلی ایمنی کودک رو به عقب، هرگز نباید روی صندلی دارای کیسه هوا قرار گیرد (در حالت فعال) در غیر این صورت، در شرایط برخورد، کیسه هوای باد شده، به شدت با کودک برخورد نموده و باعث آسیب جدی او می‌شود.

### نکات قابل توجه در هنگام استفاده از کیسه هوا

تنها در شرایط برخورد شدید از سمت جلو و تحت شرایط خاص، کیسه هوا به سرعت باد می‌شود و در برخوردهای متوسط از سمت جلو باد نخواهند شد. درجه خسارت وارده به خودرو ملاک و معیار باد شدن کیسه هوای جلو نمی‌باشد. **توجه:** دمای کیسه هوای باد شده بسیار بالا است، از دست زدن به آن اجتناب کنید. باد شدن کیسه هوا ممکن است با صدا همراه باشد در این هنگام ممکن است مقدار دود ایجاد شود. برای جلوگیری از حساسیت، دست و صورت را با آب شستشو دهید.

### دستورالعمل‌های محافظتی درمورد خردسالان

با توجه به وزن و قد مشخص شده توسط کارخانه تولیدکننده و تجهیزات محافظتی کودک، باید کودک از تجهیزات محافظتی کودک رو به جلو استفاده نماید.

### دستورالعمل‌های محافظتی درمورد کودکان

توصیه می‌شود تمام کودکان زیر ۱۲ سال روی صندلی عقب نشسته و محافظت شوند. در صورتی که کمربند ایمنی روی بدنشان محکم نمی‌شود، از یک تشک صندلی اضافی کمک بگیرید که روی صندلی عقب نصب می‌شود.

### سیستم محافظتی مناسب کودکان (صندلی کودک)

علاوه بر استفاده از کمربند ایمنی سه نقطه‌ای برای محافظت کودکان، صندلی‌های عقب مجهز به سیستم استاندارد "ISOFIX" هستند که یک نوع سیستم محافظتی برای کودکان است و می‌توان براساس نیاز، سیستم محافظتی مناسب را بر روی صندلی نصب نمود.

سیستم محافظتی کودک (CRS) مناسب این خودرو و محل نصب آن در جدول زیر نشان داده شده است:

موقعیت نشستن				گروه بندی وزنی
صندلی عقب وسط	صندلی عقب راست	صندلی عقب چپ	صندلی جلو راست	
X	U	U	X	گروه ۰ (کمتر از ۱۰ کیلوگرم)
X	U	U	X	گروه ۰+ (کمتر از ۱۳ کیلوگرم)
X	U	U	X	گروه ۱ (۹ تا ۱۸ کیلوگرم)
X	U	U	X	گروه ۲ (۱۵ تا ۲۵ کیلوگرم)
X	U	U	X	گروه ۳ (۲۲ تا ۳۶ کیلوگرم)

مفهوم حروف به کاررفته در جدول عبارت است از:

U: قابل استفاده برای تمام سیستم‌های محافظتی کودک که از نظر کیفی مورد تأیید می‌باشند.

X: این موقعیت قرارگیری صندلی برای این گروه سنی مناسب نمی‌باشد.

در صورت مجهز بودن به سیستم محافظتی استاندارد "ISOFIX"، اطلاعات تکمیلی در جدول زیر ارائه شده است.

موقعیت ایزو فیکس				موقعیت ایزو فیکس	سایز	گروه وزنی
صندلی عقب وسط	صندلی عقب راست	صندلی عقب چپ	صندلی جلو راست			
X	X	X	X	ISO/L1	F	صندلی کودک
X	X	X	X	ISO/L2	G	قابل حمل
X	X	IL	X	ISO/R1	E	گروه ۰
X	X	IL	X	ISO/R1	E	گروه میانی
X	X	IL	X	ISO/R2	D	
X	X	IL	X	ISO/R3	C	
X	X	IL	X	ISO/R2	D	گروه ۱
X	X	IL	X	ISO/R3	C	
X	X	IUF	X	ISO/F2	B	
X	X	IUF	X	ISO/F2X	B1	
X	X	IUF	X	ISO/F3	A	

مفهوم حروف به کار رفته در جدول عبارت است از:

IUF: مناسب سیستم محافظتی کودک دارای ISOFIX روبه جلو که از نظر کیفی مورد تأیید می باشد.

IL: مناسب برای سیستم های محافظتی خاص دارای ISOFIX این سیستم های مخصوص برخی مدل ها و یا مدل های محدود یا SemiUniversal.

X: این موقعیت قرارگیری صندلی برای این گروه سنی مناسب نمی باشد.

A-ISO/F3: صندلی کودک روبه جلو برای تمام کودکان نوپا (با هر ارتفاعی).

B-ISO/F2: صندلی کودک روبه جلو برای کودکان نوپا (با کمترین ارتفاع).

B-ISO/F2X: صندلی کودک روبه جلو برای کودکان نوپا با ارتفاع کم شده.

C-ISO/R3: صندلی کودک روبه عقب با تنظیم ارتفاع

D-ISO/R2: صندلی کودک برای کودکان نوپا بعد از پایین آوردن ارتفاع صندلی.

E-ISO/R1: صندلی کودک روبه عقب برای نوزادان.

F-ISO/L1: صندلی کودک روبه سمت چپ (گهواره قابل حمل).

G-ISO/L2: صندلی کودک روبه سمت راست (گهواره قابل حمل).

### نصب تجهیزات محافظتی برای کودکان

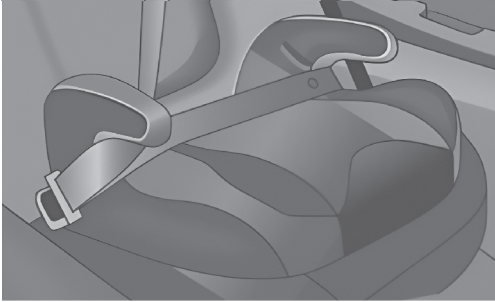

در صورتی که دیگر نمی‌توان از صندلی کودک رو به جلو برای کودک استفاده نمود، از یک کوسن کمکی استفاده کرده و آن را روی صندلی عقب نصب کنید تا ایمنی کودک تضمین شود.

### نصب تجهیزات محافظتی برای نوزادان

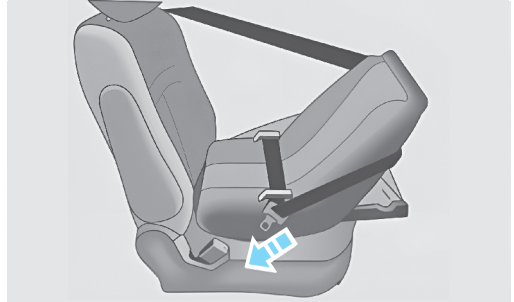

کمر بند سه نقطه‌ای را از رو یا اطراف صندلی کودک عبور داده و زیانه قفل رادر شیار مربوطه وارد کنید و از محکم بودن زیانه کمر بند ایمنی اطمینان حاصل نمایید.

### قفل کودک درب‌های عقب

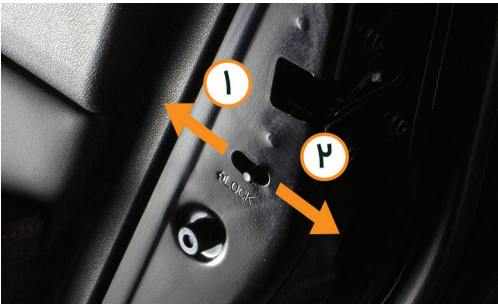

قفل کودک درب‌های عقب خصوصاً در زمان حضور کودکان در خودرو، از باز شدن ناگهانی درب‌های عقب جلوگیری می‌نماید. وقتی اهرم در موقعیت قفل کردن (۱) قرار گیرد، قفل کودک فعال شده و درب تنها از طریق دستگیره بیرونی باز می‌شود. برای غیر فعال کردن قفل کودک، اهرم رادر موقعیت ۲ قرار دهید.

### نصب تجهیزات محافظتی برای خردسالان

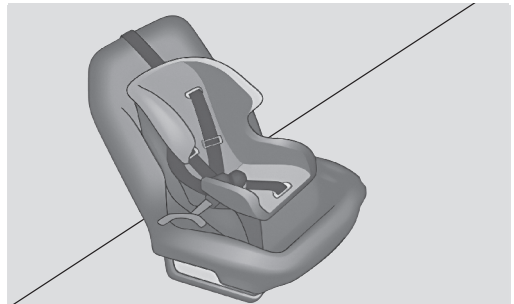

کمر بند روی ران و شانه را از میان یا اطراف صندلی ایمنی کودک عبور داده و وارد شیار قفل نمایید تا کمر بند محکم شود.

### علامت هشدار رادیاتور و علامت گاز مبرد AC



علامت هشدار رادیاتور و علامت گاز مبرد AC بر روی قسمت داخلی درب موتور چسبانده شده است. حتماً باید از خنک کننده مخصوص لاماری استفاده شود و از ترکیب کردن سایر برندها با این خنک کننده اجتناب کنید. از دست زدن به رادیاتور خودداری نمایند زیرا فن خنک کننده ممکن است هر لحظه شروع به کار کند.

### نقطه اتصال ISOFIX



در کنار کمربند ایمنی سه نقطه برای محافظت از کودکان، صندلی های عقب مجهز به سیستم استاندارد "ISOFIX" می باشند. صندلی کودک دارای ISO را می توان توسط نقطه اتصال ISOFIX نصب نمود و نیاز به تجهیزات ایمنی اضافی نمی باشد.

### علامت هشدار جهت افزایش ایمنی

#### علامت هشدار باتری



علامت هشدار باتری روی سطح باتری چسبانده شده است. باید باتری را از گرما و آتش دور نگه داشت و برای جلوگیری از بروز حادثه باید هنگام شارژ تهویه وجود داشته باشد.

### خطر وجود گاز سمی مونوکسید کربن

گاز مونوکسید کربن یک گاز سمی است که می‌تواند جان افراد را به خطر بیندازد.

در صورت استفاده و سرویس به‌موقع و مناسب خودرو، گاز مونوکسید کربن اگزوز خودرو در شرایط معمول رانندگی وارد کابین خودرو نمی‌شود.

در شرایط زیر باید سیستم اگزوز از نظر نشتی بررسی گردد:  
خودرو به دلیل تعویض روغن یا دلایل دیگر روی جک قرار گرفته است.

سروصدای نامعمول اگزوز

کف خودرو به دلیل تصادفات آسیب دیده است.

هنگامی که درب پشتی باز می‌شود، دود اگزوز وارد خودرو شده و هوای محیط را ناسالم می‌کند. اگر در حالت باز بودن درب پشتی مجبور به روشن کردن موتور هستید، تمامی پنجره‌ها را باز کرده و تهویه مطبوع را روشن کنید تا هوا تهویه گردد.

۷۳	روشن / خاموش کردن موتور
۷۳	دکمه استارت
۷۳	روشن کردن موتور
۷۴	موتور روشن نمی شود
۷۴	توصیه های رانندگی
۷۵	تعویض دنده
۷۵	اطلاعات مربوط به دنده
۷۷	سوخت گیری
۷۷	بازکردن / بستن در باک (مخزن سوخت)
۷۸	رانندن خودرو
۷۸	توصیه ها
۷۸	فرمان برقی
۷۹	سیستم ترمزگیری
۷۹	ترمز کمکی
۷۹	سیستم لغو ترمزگیری
۷۹	سیستم ABS
۸۰	سیستم EBD
۸۰	سیستم ESP
۸۰	بوستر خلاء ترمز
۸۰	سیستم ترمز
۸۰	رانندگی در سربالایی
۸۱	سیستم HHC
۸۲	پارک کردن
۸۳	سیستم AUTO HOLD
۸۳	سیستم کنترل کشش (TCS)
۸۴	سیستم EPB
۸۵	دوربین دنده عقب
۸۶	سیستم کروز کنترل
۸۶	فعال شدن عملکرد کروز کنترل





- ۸۶ \_\_\_\_\_ شرح دکمه‌ها
- ۸۷ \_\_\_\_\_ شرایط فعال شدن سیستم کروز کنترل
- ۸۷ \_\_\_\_\_ شرایط توقف (Pause) سیستم کروز کنترل
- ۸۷ \_\_\_\_\_ ادامه عملکرد کروز کنترل
- ۸۸ \_\_\_\_\_ رانندگی در شرایط بد آب و هوایی**
- ۸۸ \_\_\_\_\_ مهارت رانندگی
- ۸۸ \_\_\_\_\_ محدوده دید
- ۸۸ \_\_\_\_\_ اصطکاک (چسبندگی)
- ۸۸ \_\_\_\_\_ یدک‌کشی خودرو**
- ۸۸ \_\_\_\_\_ عبور کردن از آب**
- ۸۸ \_\_\_\_\_ عملکرد فن برقی**
- ۸۹ \_\_\_\_\_ سیستم FCW**
- ۸۹ \_\_\_\_\_ محدودیت توانایی کنترل سیستم
- ۸۹ \_\_\_\_\_ محدودیت توانایی تشخیص سیستم
- ۹۰ \_\_\_\_\_ محیط شلوغ ایمنی سیستم را محدود می‌کند
- ۹۰ \_\_\_\_\_ شرح عملکرد سیستم
- ۹۰ \_\_\_\_\_ شرح میزان فاصله روی نمایشگر چندمنظوره
- ۹۱ \_\_\_\_\_ سیستم AEB (ترمزگیری اضطراری خودکار)**

## روشن / خاموش کردن موتور

### دکمه استارت



بدون فشار پدال ترمز، دکمه روشن / خاموش موتور را فشار دهید تا بتوانید آن را در حالت OFF-ACC-ON قرار دهید. صفحه نمایشگر چند منظوره خاموش است؛ سیستم صوتی خاموش است؛ چراغ نشانگر دکمه روشن / خاموش کردن موتور خاموش است.

ACC: صفحه نمایشگر چند منظوره خاموش است؛ سیستم صوتی روشن است؛ چراغ نشانگر دکمه روشن / خاموش کردن موتور روشن است.

ON: صفحه نمایشگر چند منظوره روشن و چراغ نشانگر دکمه روشن / خاموش کردن موتور به رنگ زرد روشن می باشد.

START: فقط برای استارت زدن موتور به کار می رود. پس از روشن شدن خودرو، چراغ نشانگر دکمه روشن / خاموش کردن موتور خاموش می شود.

## روشن کردن موتور:

روشن کردن معمولی: پای خود را روی پدال ترمز قرار داده، دسته دنده را در موقعیت P/N گذاشته و دکمه استارت و استاپ را فشار دهید.

روشن کردن اضطراری: در صورتی که موتور به دلیل نقص ECU یا نقص موتور روشن نمی شود و چراغ هشدار روشن است، اقدامات زیر را انجام دهید:

- دسته دنده را در موقعیت N یا P قرار داده و بدون فشار پدال ترمز، دکمه روشن / خاموش کردن موتور را دو بار فشار دهید تا صفحه نمایشگر چند منظوره روشن شود.
- دکمه روشن / خاموش کردن موتور را یک بار فشار دهید تا صفحه نمایشگر چند منظوره خاموش شود.
- دکمه روشن / خاموش کردن موتور را دو بار فشار دهید تا صفحه نمایشگر چند منظوره روشن شود.
- به مدت ۵ ثانیه پای خود را روی پدال ترمز فشار دهید (چراغ نشانگر دکمه روشن / خاموش کردن به رنگ سبز روشن می شود) و سپس دکمه روشن / خاموش کردن موتور را فشار دهید تا موتور روشن شود. تا زمانی که موتور روشن نشده است، پدال ترمز را رها نکنید.

در صورتی که استارت عمل نمی‌کند یا سرعت چرخش آن کمتر از حالت عادی باشد می‌بایست موارد زیر کنترل گردد.

۱. کابل باتری را از نظر محکم و تمیز بودن بررسی نمائید.  
 ۲. در صورتی که کابل باتری مشکلی ندارد، چراغ‌های داخلی خودرو را روشن کنید. وقتی که موتور را استارت می‌زنید چراغ‌های داخل خودرو نباید چشمک بزند یا کم نور شود. این امر نشان‌دهنده ضعیف شدن باتری است. در این صورت باید خودرو را باتری به باتری نمود. اگر چراغ‌ها به درستی عمل می‌کنند ولی موتور روشن نمی‌شود با نمایندگی مجاز تماس حاصل فرمائید.  
 در مکان‌های با ارتفاع بیشتر از ۲۴۰۰m از سطح دریا به دلیل رقیق بودن هوا، استارت زدن خودرو با مشکل مواجه می‌شود.

در هوای سرد یا زمانی که خودرو مدت طولانی در مکانی پارک بوده است، توصیه می‌شود قبل از شروع حرکت چند دقیقه صبر کنید تا موتور گرم شود.

### توصیه‌های رانندگی

به شدت توصیه می‌شود که پس از هر بار رانندگی طولانی مدت، قبل از خاموش کردن موتور اجازه دهید موتور در حدود ۳-۱ دقیقه در حالت دور آرام کار کند.

### توجه

در صورتی که با وجود انجام اقدامات بالا، موتور روشن نمی‌شود، با نمایندگی مجاز تماس حاصل فرمائید.

### روشن کردن موتور در زمانی که باتری ریموت ضعیف است

وقتی باتری کلید هوشمند ضعیف یا خالی شده است، از سوئیچ مکانیکی داخل کلید هوشمند برای باز کردن درب خودرو استفاده کنید. و سپس کلید هوشمند را درون جالیوانی جلو قرار دهید.  
 حال ابتدا پدال ترمز را فشار داده و سپس دکمه استارت و استاپ را فشار می‌دهید تا موتور خودرو روشن شود.

### موتور روشن نمی‌شود

در حالت کلی به دو دلیل عمده موتور روشن نمی‌شود. از طریق گوش کردن به صدایی که هنگام فشار دکمه روشن / خاموش کردن موتور به گوش می‌رسد می‌توان آن‌ها را تشخیص داد.

۱. اگر صدایی به گوش نمی‌رسد، نشانه آن است که استارت موتور نمی‌تواند بچرخد یا سرعت چرخش آن بسیار کند است.

۲. در صورتی که استارت به صورت معمولی یا سریع‌تر از آن عمل می‌کند و همچنین صدای استارت خوردن قابل شنیدن باشد اما موتور روشن نمی‌شود.

## تعویض دنده

### دنده R (دنده عقب)

تنها زمانی می‌توان دسته دنده را در موقعیت R قرار داد که موتور روشن شده باشد. از این دنده برای حرکت به سمت عقب استفاده می‌شود. قبل از قرار دادن دسته دنده در موقعیت R از توقف کامل خودرو اطمینان حاصل نمائید.

### دنده N (خلاص)

هنگامی که دسته دنده در این موقعیت قرار گیرد، خروجی گیربکس صفر است و هیچ نیروی کمکی توسط کاهش‌دهنده ارائه نمی‌گردد و قبل از قرار دادن دسته دنده در موقعیت N از توقف کامل خودرو اطمینان حاصل نمائید.

### \* روش عملکرد دنده

شیفتر الکترونیکی دسته دنده ۳ موقعیتی ۵ حالت دارد. پس از هر بار تغییر دنده اهرم دسته دنده به موقعیت وسط باز می‌گردد. دنده‌ها به ترتیب عبارتند از R-N-D هنگامی که دسته دنده در موقعیت D و فقط موقعیت D قرار دارد می‌توانید آن را با کشیدن اهرم دسته دنده به سمت \* چپ در حالت M قرار دهید (حالت گیربکس دستی). در حالت M می‌توان با جلو و عقب بردن اهرم دسته دنده، دنده‌ها را به صورت دستی کنترل نمود. هنگام روشن کردن موتور، اهرم تعویض دنده در حالت شکل سمت راست قرار دارد. حالت وسط به رنگ قرمز نشانه درست بودن موقعیت دسته دنده است.

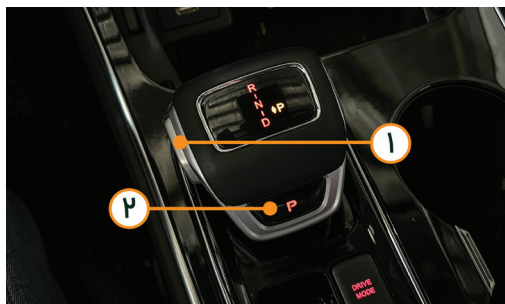

۱. دکمه خلاص کن قفل دسته دنده.

۲. دکمه P (پارک)

دکمه موقعیت دنده روی صفحه نمایشگر چندمنظوره نمایش داده می‌شود.

## اطلاعات مربوط به دنده

### موقعیت P (پارک)

هنگام پارک یا حالت آماده حرکت، از این دنده استفاده کنید. با فشار دکمه دنده P روی اهرم دسته دنده می‌توان دسته دنده را در موقعیت P قرار داد. قبل از قرار دادن دسته دنده در موقعیت P، از متوقف شدن کامل خودرو اطمینان حاصل نمائید. تنها زمانی می‌توان دسته دنده را در موقعیت D قرار داد که موتور روشن شده باشد. از این دنده برای حرکت به سمت جلو استفاده می‌شود.

### حالت رانندگی



عکس بالا دکمه تغییر حالت رانندگی را نشان می‌دهد. هنگام روشن کردن موتور حالت (Normal) به‌عنوان پیش‌فرض در نظر گرفته می‌شود. پس از روشن کردن موتور با فشار دکمه می‌توان آن را به حالت SPORT و با فشار مجدد آن را به حالت ECO (اقتصادی) تغییر داد. با فشار دادن مرتب دکمه می‌توان به صورت رندوم حالات زیر را انتخاب کرد.

NORMAL – SPORT – ECO

### شرایط قرارگیری و تعویض موقعیت دنده



هنگامی که موتور روشن نیست، تنها می‌توان دسته دنده را در موقعیت P یا N قرار داد.

### رانندگی

قبل از تعویض دنده، دکمه خلاص‌کن قفل دسته دنده را فشار دهید.

### سوخت‌گیری

درپوش مخزن سوخت را در خلاف جهت عقربه‌های ساعت بچرخانید تا باز شود سپس نازل را درون دهانه ورودی قرار دهید. پس از پایان سوخت‌گیری درپوش مخزن را گذاشته و آن را دوبار در جهت عقربه‌های ساعت بچرخانید تا صدای کلیک و بسته شدن شنیده شود.

#### هشدار ⚠

هنگام سوخت‌گیری، موتور را خاموش نموده و از قرار دادن خودرو در کنار آتش یا گرمای زیاد اجتناب کنید.

### سوخت‌گیری

بازکردن / بستن درب باک (مخزن سوخت)

باز کردن



هنگامی که درب‌ها از طریق قفل مرکزی یا ریموت کنترل باز می‌باشد، با فشار قسمت وسط - چپ درب باک، می‌توان درب مخزن سوخت را باز نمود.



بستن

درب باک را بسته و دکمه قفل روی ریموت کنترل یا قفل مرکزی را فشار دهید تا درب باک قفل شود.



## رانندن خودرو

### توصیه‌ها

- در طی ۱۰۰۰ Km اولیه با خودروی نو باید به سبک رانندگی توجه نمود؛ زیرا باعث افزایش کارایی و عمر مفید خودرو می‌شود. در این مرحله باید به نکات زیر توجه نمود.
۱. از بارگیری کامل خودرو اجتناب کنید.
  ۲. از ترمزگیری ناگهانی پرهیزید.
  ۳. برای یکدکشی خودروهای دیگر از خودرو استفاده نکنید.
  ۴. توصیه می‌شود در شرایط مختلف از خودرو استفاده کنید.

### فرمان برقی

سیستم فرمان برقی، سیستمی کمکی برای رانندگی است تا راننده بتواند به راحتی غربیلک فرمان را بچرخاند. می‌توانید از طریق نمایشگر چندمنظوره حالت فرمان برقی را به صورت زیر انتخاب کنید.

- Setting (تنظیمات) ← vehicles (خودرو) ←  
 Accessories (تجهیزات جانبی) ←  
 mode steering (حالت فرمان برقی).

سه حالت Standard، Comfort و Sport را می‌توانید انتخاب کنید.

**Standard** : فرمان‌پذیری در حد وسط بوده و برای رانندگی معمول مناسب است. این حالت، حالت پیش فرض است.  
**Comfort** : فرمان‌پذیری افزایش می‌یابد ولی هنوز نسبتاً آسان است.

**Sport**: فرمان‌پذیری کاهش می‌یابد و سفت می‌شود. فقط زمانی که خودرو ساکن است و از عملکرد فرمان‌پذیری استفاده نمی‌شود، حالت فرمان‌پذیری را انتخاب و تغییر دهید.

هنگام پارک یا رانندگی با سرعت بسیار کم اگر به صورت مکرر و یا مستمر غربیلک فرمان را بچرخانید، سیستم فرمان برقی گرم شده و فرمان‌پذیری کاهش می‌یابد. برای جلوگیری از این پدیده، غربیلک فرمان را به صورت مکرر یا مستمر بچرخانید.

هنگامی که غربیلک فرمان را سریع بچرخانید، ممکن است صدای ساییدگی به گوش برسد. این نشانه نقص نیست. اگر هنگام روشن بودن موتور چراغ هشدار نقص سیستم فرمان‌پذیری روشن شود، نشانه نقص در عملکرد فرمان‌پذیری است. در این صورت چرخاندن فرمان به نیروی بیشتری نیاز دارد. در اولین فرصت سرعت خودرو را کم نموده و در جای امنی توقف نمایید. موتور را خاموش کرده، ۵ دقیقه صبر کنید و سپس دوباره موتور را روشن کنید. در صورتی که چراغ هشدار روشن نشد، می‌توانید به رانندگی ادامه دهید. اما اگر هنوز چراغ هشدار نقص سیستم فرمان‌پذیری روشن است، با نمایندگی مجاز تماس حاصل فرمائید.

## سیستم ترمزگیری

### ترمز کمکی

بیشتر رانندگان در مواقع خطرناک می‌توانند به‌موقع ترمز کنند. اما ممکن است میزان نیروی وارده بر پدال ترمز کافی نبوده و فاصله ترمزگیری افزایش پیدا کند. خودروهای مجهز به سیستم BA، دارای سیستم ترمز کمکی هیدرولیک است اگر در زمان حرکت خودرو، پدال ترمز سریعاً فشرده شود، این سیستم فعال می‌گردد. در این هنگام در کنار ترمزگیری معمول، با ایجاد نیروی ترمزگیری بیشتر، باعث می‌شود فاصله ترمزگیری کوتاه‌تر شده و ایمنی خودرو حفظ شود.

### سیستم لغو ترمزگیری

سیستم ارجحیت ترمز زمانی که تشخیص دهد راننده در حال فشردن پدال ترمز است، به‌صورت خودکار می‌تواند موتور را در حالت آرام قرار دهد.

### سیستم ABS

سیستم ABS میزان ترمزگیری خودرو را کنترل می‌نماید و از طریق اندازه‌گیری سرعت هر چرخ میزان نیروی ترمز را تنظیم می‌کند تا از قفل شدن و سر خوردن چرخ جلوگیری نماید. در حین فرآیند ترمزگیری، می‌توان برای جلوگیری از برخورد، از غربیلک فرمان هم استفاده نمود.

## سیستم بررسی خودکار

سیستم ABS عملکرد بررسی خودکار دارد که هم‌زمان با روشن شدن موتور و حرکت با سرعت کم، شروع به بررسی می‌کند. در صورت وجود هرگونه نقص، عملکرد بررسی خودکار، سیستم ABS را غیرفعال کرده و چراغ هشدار نقص سیستم ABS روی نشانگر روشن می‌شود. در همین زمان سیستم ترمزگیری به‌درستی عمل می‌کند. ولی سیستم ABS غیرفعال است. در صورت روشن شدن چراغ هشدار نقص سیستم ABS  در حین بررسی خودکار یا در حین رانندگی، با نمایندگی مجاز تماس حاصل فرمائید.

## عملکرد درست سیستم

هنگامی که سرعت خودرو بالاتر از ۵Km/h باشد، سیستم ABS به‌صورت خودکار فعال می‌شود. وقتی سیستم ABS تشخیص دهد که احتمال قفل شدن یک یا چند چرخ وجود دارد، سریعاً چرخ را از حالت قفل آزاد نموده و نیروی ترمزگیری را بازیابی می‌کند. در زمان فعال بودن عملکرد مکانیکی، ممکن است احساس کنید که پدال ترمز کمی می‌لرزد و صدای لرزیدن ایجاد شده توسط عملکرد مکانیکی، از محفظه موتور شنیده می‌شود. این پدیده طبیعی بوده و نشان‌دهنده عملکرد صحیح سیستم ABS است.

### توجه

سیستم ABS نمی‌تواند فاصله ترمزگیری را کم کند. در حین ترمزگیری اضطراری، فرمان‌پذیری خودرو را متعادل می‌کند.





### سیستم EBD

سیستم EBD به صورت خودکار نیروی ترمزگیری را بین چرخ‌های عقب و جلو تقسیم می‌کند تا در شرایط مختلف بارگیری عملکرد ترمزگیری خودرو به درستی انجام شود.

### سیستم ESP

سیستم ESP می‌تواند پایداری خودرو را افزایش دهد. هنگامی که سیستم ESP انحراف از وضعیت رانندگی معمول را تشخیص دهد، سیستم ESP فعال می‌شود و می‌تواند به صورت هوشمند نیروی ترمز را برابر هر یک از چرخ‌های خودرو وارد نماید تا میزان پایداری خودرو افزایش می‌یابد.



پس از فشار دکمه ESP، سیستم ESP غیرفعال می‌شود و چراغ نشانگر ESP OFF  روی صفحه نشانگر روشن خواهد شد. هنگامی که سرعت خودرو بالاتر از ۸۰ Km/h برسد، سیستم به صورت خودکار فعال شده و چراغ نشانگر ESP فعال شده و چراغ نشانگر ESP OFF  خاموش می‌شود. پس از فشار مجدد دکمه ESP، سیستم ESP فعال شده و چراغ نشانگر ESP OFF  خاموش می‌شود.

### بوستر خلاء ترمز

بوستر خلاء به جهت استفاده از خلاء موتور تنظیم شده است.

### سیستم ترمز

در حین رانندگی، پای خود را روی پدال ترمز نگه ندارید. زیرا ترمزگیری صورت می‌گیرد و باعث سایش دیسک و لنت ترمز شده و مصرف سوخت را افزایش می‌دهد.

در سرازیری طولانی، تا حد ممکن از ترمزگیری مستمر اجتناب کنید تا از داغ شدن بیش از حد ترمز و کاهش عملکرد ترمزگیری جلوگیری شود.

هنگام رانندگی در جاده‌های لغزنده با دقت رانندگی کنید. ترمزگیری و یا شتاب ناگهانی ممکن است باعث سر خوردن چرخ‌ها شود.

رانندگی بلافاصله پس از شستشوی خودرو و یا رانندگی در هوای بارانی باعث می‌شود که ترمزها خیس شده و عملکرد ترمزگیری کاهش یابد. با سرعت مطمئن و حفظ فاصله ایمن رانندگی کنید.

### رانندگی در سربالایی

برای متوقف کردن خودرو، پدال ترمز را فشار دهید. هنگامی که قصد حرکت دارید به آرامی ترمز پارک را رها کرده و پای خود را هم‌زمان روی پدال گاز فشار دهید.

## سیستم HHC

در زمان قرار گیری خودرو در شیب های تند یا سراشیبی برای شروع حرکت با برداشتن پا از روی پدال ترمز و پس از آن فشردن پدال گاز امکان این است که خودرو کمی به سمت عقب حرکت کند که این امر شروع حرکت را کمی سخت می کند. برای جلوگیری از این امر، سیستم HHC به صورت موقت (حدود ۲ ثانیه) نیروی ترمز را بر چهار چرخ اعمال می کند تا از عقب رفتن خودرو جلوگیری کند.

### ⚠ هشدار

برای جلوگیری از عقب رفتن خودرو تنها به سیستم HHC اکتفا نکنید. بلکه هنگام توقف در سراشیبی های تند، جاده های یخ زده و یا گل آلود پای خود را روی پدال ترمز قرار دهید.

- در شرایط زیر؛ سیستم HHC به صورت خودکار عمل می کند.
۱. هنگامی که در سراشیبی ها، دسته دنده در موقعیت D یا R قرار داشته باشد.
  ۲. هنگامی که پس از فشار پدال ترمز، خودرو کاملاً در سراشیبی متوقف شده باشد.
- در شرایط زیر سیستم HHC عمل نمی کند.
۱. هنگامی که دسته دنده در موقعیت N یا P بوده یا خودرو در جای مسطح قرار داشته باشد.
  ۲. هنگامی که چراغ نشانگر ESP OFF  روی نمایشگر چندمنظوره روشن باشد.

## سیستم HDC



سیستم HDC کمک می کند تا خودرو در سراشیبی های تند، بدون فشردن مداوم پدال ترمز به راحتی حرکت کند. با فشار دکمه HDC، چراغ نشانگر فعال بودن سیستم روی نمایشگر چندمنظوره روشن می شود و به معنی آن است که عملکرد HDC فعال است. با فشار مجدد دکمه یا افزایش سرعت به بیش از ۶۰ Km/h چراغ خاموش شده و سیستم غیرفعال می گردد.

## ترمزگیری سیستم HDC

هنگام حرکت در سراشیبی تند، در صورتی که سیستم HDC فعال باشد، سرعت خودرو با اعمال ترمز مابین ۸ الی ۳۵ کیلومتر بر ساعت نگه داشته می شود. راننده ممکن است بخواهد سرعت را توسط پدال گاز یا ترمز کنترل نماید. اطمینان حاصل نمائید که سرعت بین محدوده مورد نیاز برای عملکرد سیستم HDC می باشد.

هنگامی که سیستم HDC عملکرد ترمزگیری را انجام می دهد، چراغ نشانگر فعال بودن سیستم  روی نمایشگر چندمنظوره شروع به چشمک زدن می کند و در همین زمان صدای کارکردن سیستم ESP و ترمزگیری احتمالاً شنیده می شود که کاملاً عادی می باشد.

### فعال / غیرفعال کردن سیستم EPB

فعال کردن: پس از توقف خودرو، دکمه سیستم EPB را به سمت بالا بکشید تا ترمز پارک دستی فعال شود. در این حالت چراغ نشانگر وضعیت ترمز پارک (P) روشن می‌شود. غیرفعال کردن: پس از قرار دادن پا روی پدال ترمز، هم‌زمان دکمه سیستم EPB را فشار دهید EPB فعال شده و چراغ نشانگر وضعیت ترمز پارک (P) خاموش می‌شود.

### عملکرد ترمزگیری اضطراری

این عملکرد برای زمانی است که پدال ترمز دچار نقص شده و یا عمل نمی‌کند. برای استفاده از این عملکرد در شرایط اضطراری، دکمه EPB را بالا نگه دارید. با رها کردن دکمه EPB این عملکرد غیرفعال می‌شود.

### ⚠ هشدار

لطفاً تا حد امکان از استفاده از عملکرد ترمزگیری اضطراری اجتناب کنید.

عملکرد ترمزگیری اضطراری در جاده‌هایی با پیچ‌های طولانی، یا جاده‌های پر دست‌انداز یا خیس و لغزنده ممکن است باعث سرخوردن خودرو شود.

### ⚠ هشدار

قبل از استفاده از عملکرد HDC، راننده باید از فعال بودن سیستم اطمینان حاصل کند. عملکرد HDC می‌تواند تنها از طریق ترمزگیری سرعت خودرو را کنترل نماید. به‌منظور حفظ ایمنی، راننده باید همیشه مراقب سرعت خودرو باشد.

### ترمزگیری

هنگامی که فشار وارده بر پدال ترمز از یک حد مشخصی فراتر رود، ترمز کمکی فعال می‌شود. در همین زمان حتی اگر بر پدال ترمز فشار کمی هم وارد کنید، نیروی ترمزگیری بیشتری ایجاد می‌شود و در نتیجه می‌توان به راحتی رانندگی نمود.

### پارک کردن

### سیستم EPB



راننده می‌تواند برای پارک راحت خودرو از سیستم EPB استفاده کند.

### فعال کردن عملکرد Auto Hold

دکمه Auto Hold را فشار دهید تا چراغ نشانگر دکمه روشن شود. اگر در حالی که موتور روشن است، خودرو برای مدت طولانی در حالت دور آرام بماند؛ همانند رمپ‌ها یا پشت چراغ قرمز و یا در ترافیک شدید، عملکرد Auto Hold به کمک راننده آمده و وظیفه متوقف کردن خودرو را برعهده می‌گیرد. زمانی که راننده پای خود را روی پدال ترمز می‌گذارد، چراغ نشانگر پارک خودکار روشن شده و راننده می‌تواند پدال ترمز را رها کند.

بدون توجه به مسطح یا سرازیری بودن جاده در زمان شروع حرکت، شما می‌بایست پای خود را بر روی پدال گاز قرار دهید تا ترمزدستی رها گردد. در غیر این صورت خودرو شروع به حرکت نخواهد کرد.

### غیرفعال کردن عملکرد Auto Hold

وقتی عملکرد Auto Hold فعال است با فشار دکمه Auto Hold، عملکرد آن غیرفعال شده و چراغ نشانگر دکمه آن خاموش می‌شود. چراغ نشانگر (سبز) روی صفحه نمایشگر به رنگ قرمز در خواهد آمد.

در صورت باز بودن درب سمت راننده یا بسته نبودن کمربند راننده و یا خاموش بودن موتور، سیستم در حالت سیستم EPB قرار گرفته و عملکرد Auto Hold به جهت اطمینان از پارک ایمن غیرفعال می‌شود.

### سیستم کنترل کشش (TCS)

در حین رانندگی، سیستم TCS مقدار نیروی خروجی موتور را کنترل نموده و به آرامی چرخ‌های محرک را ترمزگیری می‌کند تا در پیچ‌ها از سر خوردن چرخ‌ها جلوگیری شود.

### سیستم Auto Hold



عملکرد Auto Hold به راننده کمک می‌کند تا خودرو را بر روی رمپ‌ها و یا پشت چراغ قرمز راحت‌تر متوقف کند. با فشار دکمه Auto Hold، می‌توان به آسانی این عملکرد را فعال / غیرفعال نمود.

پس از فعال کردن این عملکرد، راننده می‌تواند روی رمپ یا پشت چراغ قرمز هنگامی که خودرو در حالت توقف قرار دارد، پای خود را از روی پدال ترمز بردارد.

### سیستم Auto Hold

شرایط لازم برای فعال کردن Auto Hold:

۱. خودرو روشن باشد.
۲. کمربند راننده بسته باشد.
۳. همه درب‌ها بسته باشند.

### هشدار

سیستم پارک کمکی تنها یک سیستم کمکی است و جایگزین مراقبت و توجه راننده به اطراف نمی‌شود. از آن جا که نقطه کور در سیستم پارک کمکی وجود دارد، هنگام دنده عقب رفتن، فقط به این سیستم اکتفا نکنید. راننده مسئول رانندگی ایمن است.

### توجه

با توجه به ویژگی / موقعیت / زاویه / سایز / نوع و مکان، جسم، ممکن است سیستم نتواند به درستی عمل کند. در شرایط زیر ممکن است تشخیص به درستی صورت نگیرد.

۱. اشیایی مثل تسمه فلزی یا سیم خاردار.

۲. رانندگی در چمن یا مناطق کوهستانی.

۳. ایفای کتان یا الیافی که امواج را به آسانی جذب می‌کند.

۴. زمانی که بدن فرد به سطح سنسور چسبیده باشد.

۵. امواج التراسونیک ضعیف، صدای فلز و یا صدای ناشی از فشار زیاد هوا که در یک فرکانس باشند.

۶. زمانی که خودرو به تجهیزات ارتباط رادیویی غیر استاندارد مجهز شده باشد که به عملکرد سیستم تأثیر می‌گذارد.

### سیستم پارک کمکی

سیستم پارک کمکی شامل ۴ سنسور رادار در عقب خودرو می‌شود در صورت فعال بودن سیستم پارک کمکی، سیستم به صورت خودکار بی‌نقص بودن عملکرد را تشخیص می‌دهد. در صورت بی‌نقص بودن عملکرد سیستم، برای ۰/۵ ثانیه صدای بیپ شنیده می‌شود. در صورتی که سیستم برای ۳ ثانیه صدای بیپ بدهد، نشانه نقص در سیستم است. در این حالت، با نمایندگی مجاز تماس حاصل فرمائید.

### محدوده تشخیص

سنسور رادار سیستم پارک کمکی واقع در عقب خودرو محدوده بین ۱۴ تا ۱۶۰ سانتی‌متر را تشخیص می‌دهد.

### حالت صدای هشدار

سیستم پارک کمکی برای اعلام فاصله بین سنسور رادار و مانع، بوق هشدار به صورت مقطع یا ممتد ایجاد می‌کند. هرچه فاصله کمتر باشد بوق هشدار، ممتدتر به گوش می‌رسد.

### عدم عملکرد صحیح سنسور هشدار فاصله

وقتی که یکی از سنسورهای رادار خودرو دچار نقص شود، سایر سنسورها عمل نمی‌کنند. و زمانی که هشدار صوتی نقص سنسور به گوش برسد به معنی آن است که سیستم عمل نمی‌کند. برای تعمیر با نمایندگی مجاز تماس حاصل فرمائید.

## دوربین دنده عقب

### خطوط کمکی تصویر دنده عقب

آشنایی با خطوط کمکی تصویر دنده عقب  
خط قرمز: نشانه آن است که فاصله پشت خودرو تا مانع حدود ۱ متر است.  
خط زرد: نشانه آن است که فاصله پشت خودرو تا مانع حدود ۲ متر است.  
خط سبز: نشانه آن است که فاصله پشت خودرو تا مانع حدود ۳ متر است.  
پهنای خطوط کمکی: پهنای این خطوط ۷ سانتی متر پهن تر از پهنای ماشین می باشد (که آینه های بغل را هم شامل می شود).  
خطوط کمکی به راننده کمک می کند تا مسیر لازم برای دنده عقب رفتن را تخمین بزند. پس از چرخش غربیلک فرمان در یک زاویه خاص فعال خواهد شد.



دوربین نصب شده در عقب خودرو با ارائه تصویر به راننده کمک می کند تا هنگام دنده عقب رفتن موانع پشت خودرو را ببینید.

### فعال کردن دوربین دنده عقب

پیش شرط لازم برای فعال شدن دوربین دنده عقب این است که سوئیچ در موقعیت "ON" باشد.

### فعال / غیر فعال کردن دوربین دنده عقب

با قرار گرفتن دسته دنده در موقعیت R، دوربین دنده عقب به صورت خودکار فعال می شود و پس از قرار گرفتن دسته دنده در هر موقعیتی به جز R دوربین دنده عقب به صورت خودکار غیرفعال می شود.

#### توجه

دوربین همانند چشم انسان است و محدوده خاصی در تاریکی، غروب، برف، باران و یا مه را می تواند ببیند. این یک ابزار کمکی است و همواره راننده مسئولیت بررسی و حفظ فاصله تا موانع را برعهده دارد.

#### توجه

همیشه خطا مابین فاصله واقعی و تخمین فاصله با استفاده از امواج رادار وجود دارد. بنابراین هنگام پارک خودرو باید به اطراف کاملاً دقت نمود.  
در صورت وجود هرگونه آلودگی روی دوربین آن را تمیز کنید زیرا بر عملکرد آن تأثیر می گذارد.  
شرایط بد آب و هوا یا روشنایی نامناسب بر میزان عملکرد سیستم دوربین دنده عقب تأثیر می گذارد.

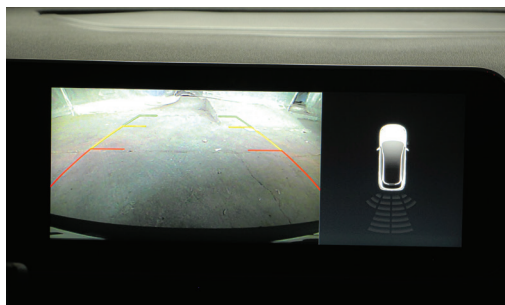

## دوربین ثبت وقایع

این دوربین در پشت آینه وسط قرار گرفته و با باز کردن سوئیچ یا روشن شدن موتور به صورت خودکار شروع به ذخیره کردن فیلم می نماید. با زدن دکمه \* بر روی غربیلک فرمان (در صورت تنظیم) عکس برداری می کند. مشخصات مموری: نوع مموری قابل قبول Micro SD می باشد. فرمت Micro SD می بایست Exfat باشد. حافظه Micro SD باید ۱۶ GB یا بیشتر باشد. به جهت بازبینی فیلم می بایست Micro SD به کامپیوتر یا لپ تاپ وصل شود.

## سیستم کروز کنترل

### فعال شدن عملکرد کروز کنترل

سیستم کروز کنترل به راننده کمک می کند تا بتواند بدون فشار پدال گاز با سرعت ثابت بالاتر از ۴۰ Km/h رانندگی کند. هنگام رانندگی در آزادراه‌ها می توانید از این عملکرد استفاده کنید. استفاده از این عملکرد در شهرها، در جاده‌های بادخیز، خیس و یا لغزنده و یا باران شدید و با سایر شرایط آب و هوایی بد توصیه نمی شود و استفاده از این عملکرد در جاده‌های برفی و یخ‌زده ممنوع است.

### شرح دکمه کروز کنترل



۱. دکمه افزایش سرعت / ادامه (Resume) کروز.
۲. دکمه توقف (cancel) کروز.
۳. دکمه کروز کنترل.
۴. دکمه کم کردن سرعت / تنظیم سرعت.

## شرح دکمه‌ها

۱. دکمه افزایش سرعت / ادامه (Resume) کروز. باعث ارائه کروز با سرعت تنظیم شده قبلی می شود و خودرو را در آن سرعت کنترل می کند. در صورتی که عملکرد کروز قبلاً فعال شده باشد: فشار دادن دکمه: سرعت کروز ۱ Km/h افزایش می یابد. فشار طولانی مدت دکمه: سرعت کروز به صورت مستمر ۱۰ Km/h افزایش می یابد.
۲. دکمه توقف (Pause) کروز می توانید با فشار دادن این دکمه عملکرد کروز را متوقف کنید.
۳. دکمه کم کردن سرعت / تنظیم سرعت. می توان سرعت انتخابی را به عنوان سرعت کروز تنظیم نموده و خودرو را در آن سرعت کنترل نمود در صورتی که عملکرد کروز قبلاً فعال شده است: فشار دادن دکمه: سرعت کروز ۱ Km/h کاهش می یابد. فشار طولانی مدت دکمه: سرعت کروز به صورت مستمر ۱۰ Km/h کاهش می یابد.

### توجه

هنگام حرکت در سربالایی یا سرازیری، عملکرد کروز نمی تواند سرعت خودرو را در سرعت تنظیم شده ثابت نگه دارد. هنگامی که سرعت در سرازیری افزایش یابد، از پدال ترمز برای کاهش سرعت خودرو استفاده کنید. این حالت عملکرد کروز را به صورت موقت متوقف می کند.

### ادامه عملکرد کروز کنترل

وقتی عملکرد کروز متوقف می‌شود، برای ادامه مجدد عملکرد می‌توانید پدال گاز را فشار دهید تا سرعت بالاتر از  $40\text{ Km/h}$  شود، و سپس کلید ادامه کروز / شتابگیری را زده تا دوباره حالت کروز فعال شود و سرعت کروز تعیین شده را بازیابی نماید.

پس از فشار  برای لغو عملکرد کروز، سیستم کاملاً غیر فعال می‌شود. و تنظیمات سرعت قبلی کروز لغو خواهد شد.

### تغییر تنظیمات سرعت

شما می‌توانید به یکی از روش‌های زیر سرعت کروز را تغییر دهید.

۱. دکمه افزایش سرعت / ادامه (Resume) کروز و یا کاهش سرعت / تنظیم سرعت کروز را فشار دهید تا سرعت را افزایش / کاهش دهید.

۲. پدال گاز را فشار دهید تا سرعت در حد مورد نظر افزایش پیدا کند و سپس پدال گاز را رها کنید و دکمه ثبت سرعت / کاهش سرعت را فشار دهید.

۳. پدال ترمز را فشار دهید تا سرعت تا حد مورد نظر کاهش پیدا کند سپس پدال ترمز را رها کنید و دکمه ثبت سرعت / کاهش سرعت را فشار دهید.

### شرایط فعال شدن سیستم کروز کنترل

۱. دکمه  را فشار دهید.
۲. سرعت خودرو بین  $40\text{ Km/h}$  و  $185\text{ Km/h}$  باشد.
۳. دکمه کم کردن سرعت / تنظیم سرعت را فشار دهید.
۴. پدال ترمز را فشار ندهید.
۵. دسته دنده در موقعیت D باشد.
۶. سیستم نقص نداشته باشد.

### شرایط توقف (pause) سیستم کنترل کروز

هریک از موارد زیر باعث توقف موقت عملکرد کروز کنترل می‌شود.

۱. کمی پدال ترمز را فشار دهید.
۲. دسته دنده را در موقعیت P، یا R قرار دهید.
۳. دکمه کنترل کروز را فشار دهید.
۴. دکمه  را مجدداً فشار دهید.
۵. سیستم دچار نقص شود.

سه گزینه اول فقط باعث توقف موقت حالت کروز می‌شود و می‌توان پس از برطرف شدن این شرایط دوباره با فشار دکمه افزایش سرعت / ادامه (Resume) کروز عملکرد را ادامه داد. گزینه چهارم و پنجم باعث غیر فعال شدن کامل حالت کروز می‌شود.

### توجه

حتی در صورت فعال بودن عملکرد کروز، می‌توانید برای افزایش سرعت خود جهت سبقت‌گیری از پدال گاز استفاده کنید. پس از پایان سبقت‌گیری، اگر هنوز شرایط کروز فراهم باشد، خودرو به کروز با سرعت تنظیم شده قبلی را ادامه می‌دهد.



## رانندگی در شرایط بد آب و هوایی

### مهارت رانندگی

هنگام رانندگی در شرایط بارانی، برفی، مه‌آلود و یا هر گونه جاده لغزنده، آرام رانندگی کرده و فاصله ایمن با خودرو جلویی را رعایت نمایید. از ترمزگیری ناگهانی و چرخاندن سریع فرمان خودداری کنید. همچنین از تمیز بودن آینه‌ها اطمینان حاصل نمایید. در چنین آب و هوایی، ترمزها خیس شده و عملکرد ترمزگیری کاهش می‌یابد و سطح اصطکاک جاده بسیار کم شده و مسافت ترمزگیری طولانی‌تر می‌شود. برای کم کردن سرعت و توقف در جاده‌های برفی و یخ‌زده، لازم است از مقاومت موتور استفاده نموده و با ترمزهای آرام سرعت خودرو را کم کنید. در صورت وجود اختلاف دمای زیاد بین بیرون و داخل خودرو ممکن است روی شیشه جلو بخار جمع شود. هنگام رانندگی بخار را از روی شیشه پاک کنید تا حواستان پرت نشده و از بروز حادثه جلوگیری شود. می‌توانید برای تنظیم دما و زدودن بخار از تهویه مطبوع داخل خودرو استفاده کنید.

### محدوده دید

محدوده دید وسیع و شفاف بسیار برای رانندگی مهم است، ولی این محدوده در شرایط بد آب و هوایی کم می‌شود. بنابراین برای آن‌که دیگران بتوانند خودروی شما را تشخیص دهند، چراغ‌های جلو و مه‌شکن عقب و جلو را روشن کنید. برف پاک‌کن‌ها و تیغه آن‌ها باید به تناوب بررسی شود. اطمینان حاصل نمایید که میزان مایع شیشه‌شوی کافی است. در صورتی که تیغه‌های برف پاک‌کن تمیز نیست و روی شیشه رد به جای می‌گذارد، باید آن‌ها را تعویض نمود.

## اصطکاک (چسبندگی)

ساینده‌گی و فشار باد لاستیک‌ها باید به تناوب بررسی شوند تا از بروز لغزش (کم شدن چسبندگی روی جاده‌های خیس و لغزنده) جلوگیری شود. در زمستان تمامی چهار چرخ باید به لاستیک‌های برفی تجهیز شوند تا امنیت بهینه حاصل شود. به شرایط جاده‌ای کاملاً توجه کنید. زمانی که دمای هوای بیرون خودرو نزدیک صفر است. ممکن است جاده با لایه‌های نازکی از یخ و آب پوشیده شود. در نتیجه ممکن است چسبندگی به‌صورت ناگهانی کم شده و باعث سر خوردن خودرو شود.

### یدک‌کشی خودرو

خودرو برای یدک‌کشی خودرو و یا هر وسیله دیگری طراحی نشده است و این امر باعث ابطال گارانتی می‌شود.

### عبور کردن از آب

حداکثر عمق آب برای رد شدن از آن ۳۰ Cm است. هنگام رانندگی در این عمق نباید سرعت از سرعت معمول پیاده‌روی بیشتر شود. حداکثر سرعت ۱۰ Km/h است. در غیر این صورت ممکن است، موتور، سیستم برقی و گیربکس آسیب ببینند.

### عملکرد فن برقی

پس از خاموش کردن موتور، فن برقی رادیاتور برای مدتی به کار کردن ادامه می‌دهد تا دمای محفظه موتور کاهش پیدا کرده و از عملکرد درست قطعات محفظه موتور اطمینان حاصل نماید.

**\* سیستم FCW****⚠ هشدار**

سیستم FCW خودرو را کنترل نمی‌کند. راننده باید کنترل خودرو را به دست گرفته و مسئولیت رانندگی را بپذیرد. در شرایط اضطراری راننده تصمیم‌گیرنده است و نباید به بوق هشدار تکیه کند و باید به موقع ترمزگیری نماید.

**\* محدودیت توانایی کنترل سیستم**

سیستم FCW مسئولیت محدودی دارد و ممکن است به موقع سیگنال هشدار را ارسال نکند. برای مثال زمانی که خودرویی که به صورت ناگهانی وارد مسیر رانندگی شده و یا عابر پیاده ناگهان وارد مسیر رانندگی می‌شود، ممکن است نتواند به موقع سیگنال هشدار ارسال کند.

**\* محدودیت توانایی‌های تشخیص سیستم**

۱. سیستم FCW معمولاً در پس زمینه فعال است ولی به راننده اعلام نمی‌شود. بنابراین هنگامی که خودروی روبه‌رو و یا عابر پیاده تشخیص داده شود به راننده اعلام نمی‌گردد. ۲. سیستم FCW تنها می‌تواند خودروی معمولی که پلاک راهنمایی و رانندگی مجوز تردد داشته باشد را تشخیص دهد.

۳. سیستم FCW با تشخیص پشت خودرو مورد نظر می‌تواند اطلاعات لازم را جمع‌آوری نماید. بنابراین هشدار در مورد خودروهایی که از روبه‌رو می‌آیند و یا خودروی عبوری از جلوی خودرو را نمی‌دهد.

۴. سیستم FCW یک سیستم هشدار است ولی نمی‌تواند خودرو را در تمامی شرایط تشخیص دهد. برای مثال اگر عقب خودرو به شدت مسدود شده باشد و یا شکل خودرو تغییر کرده باشد (مثلاً به دلیل بارگیری بیش از حد برای حمل درختان) یا اگر عقب خودرو به شدت آسیب دیده باشد و یا غیره.

۵. سیستم FCW می‌تواند بزرگسالان با قد  $1,5m \sim 1,7m$  و کودکان دارای قد بیش از  $0,8m$  را تشخیص دهد.

۶. در بهترین عملکرد FCW از دوربین باید استفاده شود تا اطلاعات شفاف و غیر مبهمی در مورد شکل بدن، جمع‌آوری گردد. این بدان معنی است که می‌تواند از روی حرکت‌های استاندارد افراد، سر، بازو و پا و غیره را تشخیص دهد.

۷. سیستم FCW باید بتواند بین عابرین و پس‌زمینه محیط تفاوت قائل شود. بنابراین محیط خیلی روشن یا خیلی تاریک بر عملکرد سیستم تأثیر منفی می‌گذارد. به دلیل حالت بدن عابر پیاده و تأثیرات محیطی، ممکن است تشخیص عابران پیاده با تأخیر صورت گیرد یا اصلاً تشخیص داده نشود و این بدان معنی است که هشدار برخورد با تأخیر ارسال می‌گردد و یا فعال نمی‌شود.

۸. سیستم FCW یک سیستم هشداردهنده است و نمی‌تواند در تمام شرایط عابر پیاده را تشخیص دهد. برای مثال عابر پیاده‌ای که تا حدی نامشخص است و یا پوشش لباس او طوری است که تشخیص داده نمی‌شود و یا زیاد از حد لاغر است و یا شیء بزرگی را حمل می‌کند.



سیستم FCW به صورت خودکار در زمان روشن شدن موتور فعال می‌شود. توصیه می‌شود که سیستم را خاموش نکنید.

حساسیت سیستم FCW را می‌توان در سه حالت معمولی، پیشرفته و با تأخیر تنظیم نمود. سیستم FCW به صورت پیش فرض فعال است و حساسیت آن به صورت پیش فرض حالت معمولی است.

### \* شرح میزان فاصله روی نمایشگر چندمنظوره

#### روش هشدار دادن سیستم

هنگامی که سیستم FCW شروع به ارسال هشدار می‌کند، علامت هشدار در یک پنجره جداگانه (پاپ\_آپ) روی صفحه نمایشگر نشان داده می‌شود و هم‌زمان بوق هشدار شنیده می‌شود.

### \* شرایط غیر فعال شدن خودکار سیستم

در شرایط زیر سیستم FCW به صورت خودکار غیرفعال می‌شود.

۱. سنسور مسدود شده باشد.
۲. در شرایط بد آب و هوایی.
۳. وجود نقص در سیستم.

### \* ترافیک های شلوغ ایمنی سیستم را تحت تاثیر قرار می‌دهد.

۱. وقتی که سنسور توسط یخ، برف و یا گردوغبار در جاده‌های بادخیز و یا سراسیبی‌ها پوشیده شده باشد، ممکن است سیستم نتواند خودروی جلویی را تشخیص دهد.



لطفاً همیشه جلو را تمیز کنید.

۲. محدوده دید بسیار کم است مثلاً در مه غلیظ باران یا برف شدید، عملکرد سیستم FCW محدود می‌شود.

۳. در ترافیک‌های سنگین، سیستم FCW ممکن است خودروها را به موقع تشخیص ندهد و بوق هشدار با تأخیر ساطع شود.

### \* شرح دکمه عملکرد سیستم

دکمه نرم افزاری سیستم FCW در صفحه نمایش چند منظوره در قسمت تنظیمات وجود دارد که می‌توان با آن سیستم را فعال و یا غیر فعال نمود. عملکرد سیستم FCW را فعال یا غیرفعال می‌کند. در همین زمان می‌توان میزان حساسیت سیستم را تعیین نمود.

هنگامی که فاصله خودروی جلویی بسیار کم باشد هشدار برخورد از جلو فعال شده و چراغ هشدار سیستم  به رنگ قرمز شروع به چشمک زدن می‌کند. هنگامی که هشدار برخورد از جلو غیرفعال است، چراغ نشانگر سیستم هشدار  به رنگ زرد روشن می‌شود.

### \* سیستم AEB (ترمزگیری اضطراری خودکار)

محدوده عملکرد سیستم AEB بین ۷۵Km~۸Km است. این سیستم فاصله و سرعت بین خودرو و عابر پیاده و خودروی جلویی را از طریق دوربین جلو تشخیص می‌دهد. اگر سیستم، احتمال برخورد را تشخیص دهد به صورت خودکار ترمزگیری اضطراری انجام می‌شود تا از برخورد جلوگیری شود یا میزان خسارت ناشی از برخورد کم شود. سیستم AEB می‌تواند احتمال برخورد با عقب خودروی دیگر و عابر پیاده را با انجام ترمزگیری اضطراری کاهش دهد.

#### ⚠ هشدار

راننده مسئول است تا ایمن رانندگی نموده و از به وجود آمدن موقعیت‌های خطرناک دوری نماید. سیستم AEB یک سیستم ایمنی کمکی است و نمی‌تواند به صورت کامل از برخورد با سایر خودروها و یا عابرین پیاده جلوگیری کند. اگر سیستم خودرو یا عابری را تشخیص ندهد این وظیفه راننده است. اطمینان حاصل نمائید که سرعت خودرو و فاصله تا خودرو جلویی و عابرین پیاده مناسب است. در شرایط اضطراری، راننده باید تا حد ممکن ترمزگیری را انجام دهد.

### \* شرایطی که سیستم نمی‌تواند فعال شود

در صورت بروز یکی از شرایط زیر، سیستم FCW نمی‌تواند فعال شود و راننده خود کنترل خودرو را به دست می‌گیرد.

۱. زمانی که راننده "Active steering" (سیستم فرمان پذیری فعال) را انتخاب کرده و غربلک فرمان را به سرعت چرخانده و یا زاویه چرخش فرمان زیاد است.
۲. زمانی که راننده Take Over Vehicle Control (سیستم کنترلی سبقت‌گیری) را انتخاب کرده و روی پدال گاز فشار زیادی وارد می‌کند.
۳. راننده پدال ترمز را فشار می‌دهد.

### \* عوامل مؤثر بر کالیبراسیون

پس از تعویض تمام فاکتورهای تأثیرگذار بر موقعیت دوربین نظیر دوربین دید جلو، شیشه جلو، تنظیم چهار چرخ و اصلاح شاسی بدنه خودرو، نیاز است تا سیستم مجدداً کالیبره شود در غیر این صورت عملکرد سیستم کاهش یافته و یا به درستی صورت نمی‌گیرد.

### \* نحوه تمیز کردن سنسور

۱. در صورتی که محدوده سنسور دوربین روی شیشه جلو به وسیله برف، یخ و یا گردوغبار مسدود شده است. این مناطق باید تمیز شود تا عملکرد سیستم FCW مناسب گردد.
۲. ممکن است به دلیل وجود برف یا باران یا آب جمع شده در سطح جاده، عملکرد سیستم محدود گردد.



### \* شرح محدودیت توانایی کنترل سیستم

۸. به جهت بهترین عملکرد در سیستم تشخیص AEB دوربین نیاز دارد تا تمامی اطلاعات در مورد شکل بدن را به صورت کامل و بدون اشتباه دریافت کند.

۹. سیستم AEB باید بتواند بین عابرین و پس زمینه محیط تفاوت قائل شود. بنابراین محیط خیلی روشن و یا خیلی تاریک بر عملکرد سیستم تأثیر منفی می‌گذارد.

۱۰. سیستم AEB یک سیستم هشداردهنده است و نمی‌تواند در تمام شرایط عابر پیاده را تشخیص دهد. برای مثال عابر پیاده‌ای که تا حدی نامشخص است و یا پوشش لباس او طوری است که تشخیص داده نمی‌شود و یا بیش از حد لاغر است و یا شیء بزرگی را حمل می‌کند.

### \* محیط شلوغ، ایمنی سیستم را محدود می‌کند.

عملکرد سیستم AEB در شرایط زیر کاهش می‌یابد.

۱. هنگامی که سنسور توسط یخ، برف و یا گردوغبار مسدود شده باشد و سیستم نمی‌تواند خودروی جلویی را تشخیص دهد. همیشه شیشه جلو را تمیز نگه دارید.

۲. محدوده دید بسیار کم است، مثلاً در مه غلیظ، باران یا برف شدید، عملکرد سیستم AEB محدود می‌شود.

۳. در جاده‌های لغزنده، عملکرد ترمزگیری ممکن است کاهش و فاصله ترمزگیری افزایش می‌یابد.

۴. در ترافیک سنگین، سیستم AEB ممکن است خوروها را به موقع تشخیص ندهد و ترمزگیری با تأخیر صورت گیرد.

۱. واکنش و توانایی ترمزگیری سیستم AEB محدود است و ممکن است زمان یا نیروی کافی برای ترمزگیری جهت کاهش سرعت خودرو برای جلوگیری از برخورد به خودروی جلویی و عابر پیاده وجود نداشته باشد. وقتی که خودرو و یا عابر پیاده‌ای به صورت ناگهانی وارد مسیر حرکتی شما شود، ممکن است برخورد صورت گیرد.

۲. هنگام رانندگی باید تمام حواس خود را به رانندگی معطوف نمایید و آمادگی مواجهه با هر نوع شرایط اضطراری باشید. ۳. سیستم AEB به صورت پیش فرض عمل می‌کند ولی به راننده اطلاع داده نمی‌شود بنابراین در صورت تشخیص خودرو و یا عابر پیاده در جلوی خودرو به راننده اطلاع داده نمی‌شود.

۴. سیستم AEB می‌تواند خودروی معمولی که دارای پلاک راهنمایی و رانندگی و مجوز تردد هستند را تشخیص دهد.

۵. سیستم AEB با تشخیص پشت خودروی مورد نظر می‌تواند اطلاعات لازم را جمع‌آوری نماید. بنابراین هشداری در مورد خودروهایی که از روبه‌رو می‌آیند و یا خودروهای عبوری از جلوی خودرو را نمی‌دهد.

۶. سیستم AEB یک سیستم هشدار است ولی در تمامی شرایط خودرو را تشخیص دهد. برای مثال اگر عقب خودرو کاملاً نامشخص شده باشد و یا شکل خودرو تغییر کرده باشد (مثلاً به دلیل بارگیری بیش از حد برای حمل درختان) یا اگر عقب خودرو به شدت آسیب دیده باشد و غیره.

۷. سیستم AEB می‌تواند بزرگسالان با قد  $1,5m \sim 2,3m$  و کودکان دارای قد بیش از  $0,8m$  را تشخیص دهد.

### \* شرح پایداری خودرو و وضعیت سیستم

اگر سیستم ESP غیرفعال بوده و یا دچار نقص گردد، عملکرد ترمزگیری سیستم AEB فعال نخواهد شد. روی نمایشگر چندمنظوره می‌توان از طریق دکمه عملکرد سیستم در [Setting (تنظیمات)] ← [Vehicle (خودرو)] [Driving Assistance (سیستم کمکی)] گزینه سیستم AEB را فعال / غیرفعال نمود. [Automatic Emergency Braking] AEB (سیستم ترمزگیری اضطراری خودکار AEB) وقتی که فاصله تا خودروی جلویی بسیار کم است، ترمز اضطراری فعال می‌شود و چراغ نشانگر  ترمز اضطراری خودکار غیر فعال می‌شود. چراغ نشانگر  ترمز اضطراری خودکار همیشه به رنگ زرد روشن است. سیستم AEB به صورت پیش فرض یا هر بار روشن شدن موتور فعال می‌شود توصیه می‌شود که سیستم AEB را غیرفعال نکنید.

### \* شرح نمایش بر روی پشت آمپر

#### عملکرد

هنگامی که سیستم ترمزگیری اضطراری خودکار (AEB) شروع به فعالیت می‌کند، روی نمایشگر چند منظوره علامت هشدار به صورت (پاپ\_آپ) در یک پنجره جداگانه به صورت هم زمان ظاهر شده و هشدار صوتی به گوش می‌رسد.

### \* شرایطی که سیستم به صورت خودکار غیرفعال

#### می‌شود.

۱. سنسور مسدود شده باشد.
۲. شرایط بد آب و هوایی.
۳. سیستم کنترل پایداری الکترونیکی درست عمل نمی‌کند یا غیر فعال است.
۴. وجود نقص در سیستم.

### \* شرایطی که سیستم AEB نمی‌تواند فعال شده و

#### ترمزگیری اضطراری انجام دهد:

۱. زمانی که راننده "Active Steering" (فعال کردن فرمان پذیری) را انتخاب کرده و غربلیک فرمان را به سرعت چرخانده و یا زاویه چرخش فرمان زیاد است.
۲. زمانی که راننده "take over control" (کنترل سبقت گرفتن) را انتخاب کرده و روی پدال گاز فشار زیادی وارد می‌کند.

### شرایطی که سیستم متوقف می‌شود:

۱. سنسور مسدود شده باشد.
۲. شرایط بد آب و هوایی.
۳. هنگامی که سرعت کمتر یا بیشتر از ۴۰Km/h شود، سیستم AEB، ترمزگیری خودکار را متوقف می‌کند.

### \* (LDW)

### \* سیستم هشدار خارج شدن از مسیر (LDW):

#### نحوه عملکرد

هنگامی که خودرو در جاده‌ای با خطوط مسیر قابل تشخیص با سرعتی معادل یا بیشتر از ۷۰Km/h در حال حرکت است. سیستم LDW فعال می‌گردد. در صورتی که خودرو به صورت ناگهانی از مسیر خارج شود، سیستم LDW با ارسال هشدار صوتی و تصویری راننده را مطلع می‌کند.

#### توجه

در صورتی که دوربین شیشه جلو توسط یخ، برف و یا گردوغبار مسدود شده باشد. سیستم LDW ممکن است به درستی عمل نکند. دوربین را همواره تمیز نگه دارید. در برف، باران شدید و یا تجمع آب در سطح جاده ممکن است عملکرد سیستم محدود گردد.

### عملکرد سیستم

#### \* شرح دکمه

- می‌توان از طریق [Setting (تنظیمات)] ←
- [Vehicle (خودرو)] ←
- [Driver Assistance (سیستم کمکی)] ←

[Lance Depratun Warning LDW (سیستم هشدار خارج شدن از مسیر LWD)] روی نمایشگر چندمنظوره، سیستم LWD را فعال / غیرفعال نموده و میزان حساسیت آن را تنظیم نمود.

#### \* شرایط عملکردی

پس از فعال شدن عملکرد، اگر سیستم، خطوط مسیر را تشخیص دهد و سرعت خودرو بیش از ۷۰Km/h بوده و سایر شرایط عملکردی فراهم باشد، سیستم به صورت خودکار وارد حالت فعال بودن می‌شود در صورتی که خطوط دو سمت مسیر معلوم نباشد و یا سرعت خودرو کمتر از ۷۰Km/h باشد سیستم غیرفعال می‌شود.

هنگامی که چراغ راهنما (یا چراغ فلاشر) روشن باشد، عملکرد هشدار سیستم متوقف شده و اگر چراغ راهنما (یا چراغ فلاشر) خاموش شود، عملکرد هشدار سیستم به حالت اولیه بازمی‌گردد.

هنگامی که خودرو در پیچ تند جاده قرار می‌گیرد، (سیستم LDW < ۲۵۰m زاویه پیچ جاده < ۱۲۵m) سیستم هشدار از حالت فعال خارج می‌گردد و سیستم مجدداً با تأخیر شروع به کار میکند.

هنگامی که سیستم LDW در مسیر باریک قرار دارد < ۳،۰m < پهنای مسیر < ۲،۵m، سیستم وارد حالت همسان‌سازی مسیر باریک شده و هشدار با تأخیر صورت می‌گیرد.

## \* وضعیت سیستم

اطلاعات سیستم LDW روی صفحه کیلومتر نشان داده می‌شود. در صورتی که سیستم LDW خاموش باشد، چراغ نشانگر  خارج شدن از مسیر خاموش می‌شود. هنگامی که سیم LDW روشن ولی غیرفعال است، چراغ نشانگر خارج شدن از مسیر  همیشه به رنگ سفید روشن می‌باشد. در صورتی که سیستم LDW فعال باشد چراغ نشانگر خارج شدن از مسیر  همیشه به رنگ سبز روشن است.

## \* پیغام سیستم

صفحه کمکی رانندگی روی صفحه نشانگر اطلاعات سیستم هشدار خارج شدن از مسیر را نشان می‌دهد.

هنگامی که خطوط مسیر تشخیص داده شود، روی صفحه اصلی نشان داده شده است و در صورتی که خطوط مسیر تشخیص داده نشود، روی صفحه نشان داده نمی‌شود.

## \* هشدار خروج از مسیر

وقتی که خودرو از مسیر سمت چپ منحرف می‌شود، خودروی صفحه اصلی نیز از مسیر به رنگ قرمز روشن شده و بوق هشدار به صدا درمی‌آید.

توجه 

سیستم تشخیص مسیر نمی‌تواند تضمین‌کننده حرکت خودرو در بین خطوط باشد و باید راننده مراقب مسیر حرکت باشد.

## \* شرح نمایشگر روی صفحه نشانگر

سیستم LDW یک سیستم کمکی برای یادآوری به راننده است و همیشه راننده تصمیم‌گیرنده تغییر مسیر با توجه به عوامل محیطی است.

سیستم LDW فقط خارج شدن از مسیر را هشدار می‌دهد و نمی‌تواند خودرو را به مسیر اصلی بازگرداند. راننده مسئولیت کنترل خودرو را برعهده دارد.





### \* محدودیت عملکردی

عملکرد سیستم در شرایط زیر محدود می‌شود:

در شرایط نامناسب جاده‌ای، سیستم LDW به صورت معمول عمل نمی‌کند و نباید در شرایط زیر از آن استفاده نمود:

۱. هنگامی که سنسور با برف و یا غبار روی شیشه جلو مسدود شده است.
۲. دید ناکافی به دلیل شرایط نامناسب آب و هوایی مانند مه و باران و برف.
۳. هنگامی که خطوط مسیر با مانع دیگری مسدود شده است.
۴. پهنای مسیر بسیار باریک بوده و زاویه پیچش بیش از حد است.
۵. هنگامی که فاصله خودرو از ماشین جلویی بسیار کم است و دید دوربین مسدود شده است.
۶. هنگام رانندگی در نور شدید از روبه‌رو.
۷. در شرایط پیچیده رانندگی نظیر دوشاخه شدن خطوط تقاطع‌ها در کناره‌ها و مناطق کارگاهی.
۸. سایه ناشی از زرده‌کشی، درختان یا سایر اشیاء کنار جاده ممکن است باعث تشخیص اشتباه شود.
۹. هنگامی که خطوط مسیر محو شده و یا نور محیط بسیار کم است.
۱۰. هنگام رانندگی در جاده در زمان بارندگی.

### \* حساسیت هشدار به موقع

حساسیت LDW را می‌توان در سه حالت تنظیم نمود: معمولی، پیشرفته و با تأخیر. میزان حساسیت سیستم LDW دارای حافظه است. با روشن شدن موتور آخرین وضعیت ذخیره شده به صورت پیش فرض فعال می‌شود. فاکتورهایی که بر حساسیت سیستم تأثیر می‌گذارند عبارتند از:

۱. پیاده و نصب کردن آینه وسط داخل خودرو.

۲. تعویض شیشه جلو

پس از آن که دوربین دید جلو تعویض و با زوایای چهار چرخ خودرو اصلاح گردید، باید سیستم دوباره کالیبره شود. در غیر این صورت به درستی عمل نمی‌کند.

- ۹۸ \_\_\_\_\_ دکمه هشدار خطر (فلاشر)
- ۹۸ \_\_\_\_\_ مثلث هشدار
- ۹۹ \_\_\_\_\_ تعویض لاستیک
- ۹۹ \_\_\_\_\_ آماده‌سازی قبل از تعویض
- ۹۹ \_\_\_\_\_ بیرون آوردن لاستیک زاپاس
- ۹۹ \_\_\_\_\_ جک زدن
- ۱۰۰ \_\_\_\_\_ تعویض لاستیک زاپاس
- ۱۰۰ \_\_\_\_\_ محکم کردن لاستیک تعویض شده
- ۱۰۰ \_\_\_\_\_ تعویض لامپ چراغ‌ها
- ۱۰۱ \_\_\_\_\_ مشخصات لامپ‌ها
- ۱۰۱ \_\_\_\_\_ کالیبراسیون چراغ جلو
- ۱۰۲ \_\_\_\_\_ تعویض تیغه برف پاک‌کن
- ۱۰۲ \_\_\_\_\_ برف پاک‌کن عقب
- ۱۰۳ \_\_\_\_\_ تعویض فیوز
- ۱۰۳ \_\_\_\_\_ محل قرارگیری جعبه فیوز
- ۱۰۳ \_\_\_\_\_ بررسی فیوزها
- ۱۰۴ \_\_\_\_\_ تعویض فیوزها
- ۱۰۵ \_\_\_\_\_ نقشه جعبه فیوز داخل محفظه موتور
- ۱۰۸ \_\_\_\_\_ نقشه جعبه فیوز داخل خودرو
- ۱۱ \_\_\_\_\_ یدک‌کشی خودرو
- ۱۱۱ \_\_\_\_\_ محل قلاب یدک‌کشی - جلو
- ۱۱۱ \_\_\_\_\_ محل قلاب یدک‌کشی - عقب
- ۱۱۱ \_\_\_\_\_ روش یدک‌کشی
- ۱۱۱ \_\_\_\_\_ احتیاط‌های لازم در یدک‌کشی
- ۱۱۲ \_\_\_\_\_ باتری به باتری کردن
- ۱۱۲ \_\_\_\_\_ مراحل انجام باتری به باتری
- ۱۱۳ \_\_\_\_\_ گرم‌شدن بیش از حد (جوش آوردن) موتور
- ۱۱۳ \_\_\_\_\_ اقدامات لازم
- ۱۱۴ \_\_\_\_\_ پارک طولانی مدت خودرو

## مثلث هشدار

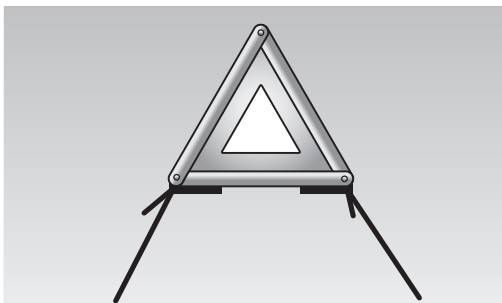

در صورت بروز حادثه و تصادف خودرو، در منتهی‌الیه سمت راست جاده متوقف شده، مثلث هشدار را از درون محفظه بار خارج نموده و آن را از سمت شب‌نما در فاصله ۱۰۰~۲۰۰ متری پشت خودرو قرار دهید تا رانندگان پشت‌سر متوجه موقعیت خودرو شوند.

## دکمه هشدار خطر (فلاشر)



دکمه هشدار خطر (فلاشر) بالای کنترل پنل تهویه مطبوع قرار دارد و با فشار آن چراغ هشدار خطر (فلاشر) روشن می‌شود. در همین زمان چراغ‌های راهنمای خودرو و چراغ نشانگر اعلام خطر شروع به چشمک زدن می‌کند و عابرین و خودروهای عبوری خاطرنشان می‌کند که خودرو در وضعیت نامطلوب قرار دارد.

### جک زدن

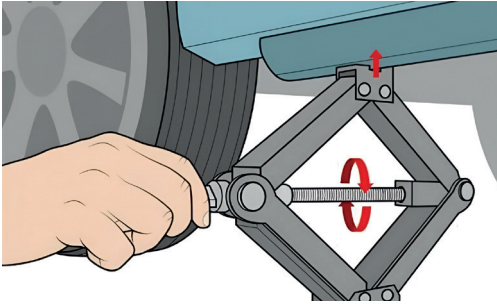

قبل از جک زدن خودرو، یک مانع پشت و جلوی چرخ سمت مقابل (ضربداری) چرخ مورد نظر قرار دهید. سپس مهره‌های چرخ را به وسیله آچار چرخ را تا نیمه شل کنید. جک را روی تکیه‌گاه زیر خودرو نزدیک چرخ مورد نظر قرار دهید و خودرو را روی جک بالا ببرید.

#### توجه

جک را به جز نقطه مشخص شده قرار ندهید. در صورتی که جای جک نامناسب باشد، ممکن است بدنه خودرو فرو رفته و یا جک در رفته و باعث تصادف گردد.

### تعویض لاستیک

#### آماده‌سازی قبل از تعویض

خودرو را در محلی صاف و ایمن پارک نمائید تا مانع رفت و آمد خودروها نبوده و تعویض لاستیک راحت‌تر شود. قبل از تعویض لاستیک، چراغ فلاشر را روشن کرده و مثلث هشدار را پشت خودرو قرار دهید تا از بروز حادثه جلوگیری شود. ابزار درون یک فوم داخل بخش درونی محفظه بار قرار دارد. آن را از داخل فوم بیرون آورید.

#### بیرون آوردن لاستیک زاپاس



پیچ نگهدارنده لاستیک زاپاس را باز کرده و آن را از محفظه خود خارج نمائید.

### محکم کردن لاستیک تعویض شده

لاستیک تعویض شده را در موقعیت لاستیک زاپاس قرار دهید.

#### توجه

همیشه فشار باد لاستیک زاپاس را بررسی کنید تا برای استفاده در شرایط اضطراری در محدوده مقدار مشخص شده باشد. در صورتی که از عمر لاستیک زاپاس مدت زیادی می‌گذرد با نمایندگی مجاز تماس حاصل فرمائید تا از ایمن بودن لاستیک زاپاس اطمینان حاصل کنید.

از لاستیک زاپاس فقط می‌توان در شرایط اضطراری استفاده نمود و استفاده طولانی‌مدت از آن مجاز نیست.

نمی‌توان لاستیک زاپاس را روی چرخ‌های جلو نصب کرد. در صورتی که نیاز به تعویض لاستیک چرخ جلو دارید، باید ابتدا جای لاستیک زاپاس را با لاستیک چرخ عقب تعویض نموده و سپس لاستیک چرخ عقب را به جای لاستیک چرخ جلو قرار داد.

### تعویض لامپ چراغ‌ها

معمولاً برای تعویض لامپ چراغ‌ها، به بازکردن کل قاب و مهارت فنی نیاز است زیرا ممکن است قاب چراغ آسیب ببیند برای تعویض با نمایندگی مجاز تماس حاصل فرمائید.

### تعویض لاستیک زاپاس



قالپاق پیچ‌ها را با استفاده از گیره مخصوص باز نموده و از محل خود خارج کنید.



از آچار چرخ استفاده نموده و مهره‌های چرخ را باز کنید سپس لاستیک را بیرون آورید. گل و لای روی سطح توپی چرخ را تمیز کنید و سپس لاستیک زاپاس را نصب کنید. مهره‌های چرخ خودرو را به ترتیبی که در تصویر نشان داده شده است سفت کنید و سپس قالپاق را روی مهره‌ها نصب کنید (هنگام سفت کردن مهره‌ها به گشتاور سفت کردن توجه کنید).

گشتاور سفت کردن مهره‌ها ۱۳۰ N.m است.

## مشخصات لامپ‌ها

## کالیبراسیون چراغ جلو

هنگام خروج از کارخانه، چراغ جلو کالیبره شده است. در صورت استفاده از کشنده برای حمل اشیاء سنگین ممکن است نیاز به کالیبره کردن مجدد نور چراغ‌ها باشد. در این صورت با نمایندگی مجاز تماس حاصل فرمائید.

## سؤالات پرتکرار

چرا گاهی روی شیشه چراغ بخار جمع می‌شود؟

- در شرایط معمول به دلیل بخار شدن آب نفوذ کرده به بدنه چراغ و تقطیر آن در زمانی که هوا سرد است روی چراغ جلو بخار جمع می‌شود. این امری طبیعی است. بخار ایجاد شده پس از مدتی محو می‌شود. روش از بین بردن بخار به صورت زیر است:

در حین رانندگی و پس از روشن کردن چراغ‌های کوچک پس از مدتی بخار جمع شده در چراغ جلو از بین می‌رود.

توجه 

هنگامی که چراغ‌های جلو روشن است دمای سطح چراغ بسیار بالاست. برای جلوگیری از سوختگی، از تماس مستقیم با سطح لامپ اجتناب کنید. از پاک‌کننده‌ها و یا محلول‌های شیمیایی برای تمیز کردن چراغ‌ها استفاده نکنید و هنگامی که شیشه چراغ خشک است از دستمال یا اشیاء تیز برای تمیز کردن آن استفاده نکنید.

نوع لامپ	لوکس	ویژه	*مهم و اصلی
چراغ نور پایین	HB۳		LED
چراغ نور بالا	HV		LED
چراغ موقعیت جلو	LED		LED
چراغ راهنما جلو	LED		LED
چراغ رانندگی در روز	LED		LED
چراغ موقعیت عقب	LED		LED
چراغ راهنمای عقب	WY1۶W*	LED	LED
چراغ ترمز	LED		LED
چراغ ترمز بالا (ترمز سوم)	LED		LED
چراغ دنده عقب	LED		LED
چراغ مه شکن عقب	P۲۱W		P۲۱W
چراغ پلاک راهنمایی و رانندگی	W۵W		W۵W
چراغ محفظه بار	W۱۰W		W۱۰W
چراغ داخلی جلو	LED		LED
چراغ داخلی عقب	LED		LED

### برف پاک‌کن عقب



۱. برف پاک‌کن شیشه عقب را از نظر شکنندگی یا سائیدگی بررسی نمائید و در صورت نیاز آن را تعویض کنید.
۲. بازویی برف پاک‌کن عقب را از روی شیشه عقب بلند کنید.
۳. تیغه برف پاک‌کن عقب را از بازویی آن جدا کنید.
۴. تیغه جدید را در جای خود قرار داده و آن را به سمت داخل فشار دهید.
۵. بازویی برف پاک‌کن عقب را مجدداً روی شیشه عقب قرار دهید.

#### توجه

هنگامی که بازویی برف پاک‌کن را از روی شیشه بلند نموده‌اید، درب محفظه موتور را باز نکنید. در غیر این صورت بازویی برف پاک‌کن و درب محفظه موتور آسیب می‌بیند.

### تعویض تیغه برف پاک‌کن



۱. تیغه برف پاک‌کن را در جهت باز کردن میله برف پاک‌کن بکشید و آن را بیرون آورید.



۲. تیغه جدید را جایگزین نموده و برعکس مرحله قبل عمل کنید تا تیغه برف پاک‌کن در جای خود به درستی نصب شود.

## بررسی فیوزها

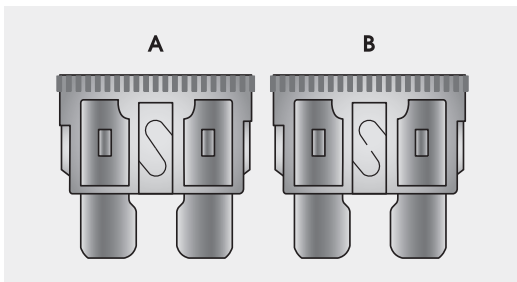

A: فیوز معمولی.

B: فیوز سوخته.

فیوزها از طریق جلوگیری از ورود بار اضافی به مدار تجهیزات برقی از آن‌ها محافظت می‌کنند. فیوز سوخته نشان می‌دهد که مدار دچار نقص شده و درست عمل نمی‌کند. در صورت بروز نقص در فیوز آن را توسط ابزار مخصوص فیوز خارج ساخته و از نظر سوختگی بررسی نمائید.

## تعویض فیوز

محل قرارگیری جعبه فیوز

جعبه فیوز داخل محفظه موتور

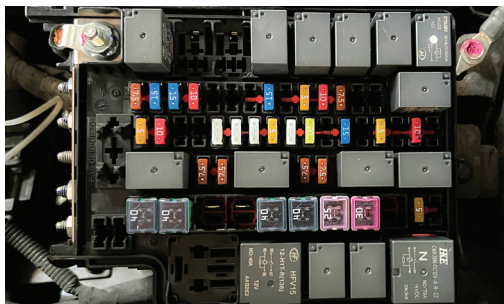

جعبه فیوز داخل محفظه موتور در قسمت جلو- چپ محفظه موتور قرار دارد. دو زیانه سمت راست و چپ جعبه فیوز را باز کرده و درپوش جعبه را برای بررسی فیوزها باز کنید.

## جعبه فیوز داخل اتاق



جعبه فیوز داخل اتاق در قسمت پائین- چپ داشبورد سمت راننده قرار دارد. برای بررسی فیوز باید درپوش جعبه را بردارید.



## تعویض فیوزها

سیم سوخته داخل فیوز را بررسی کنید. در صورتی که فیوز سوخته است آن را با فیوز یدک با همان آمپر یا آمپر پائین‌تر تعویض نمایید. در صورتی که از فیوز یدک با آمپر بالاتر استفاده نمودید و دوباره سوخت آن را با فیوزی با همان آمپر تعویض نمایید. در صورتی که فیوز تعویض شده با همان آمپر قبلی طرف مدت کوتاهی دوباره سوخت نشانه آن است که خودرو از نظر برقی دچار نقص جدی است. در اولیت فرصت با نمایندگی مجاز تماس حاصل فرمائید.

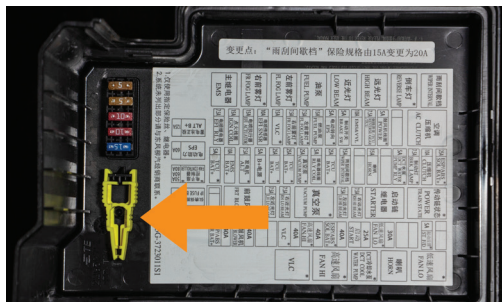

یک ابزار مخصوص در جعبه فیوز داخل محفظه موتور موجود است. برای بیرون کشیدن مستقیم فیوز از جعبه فیوز، از این ابزار استفاده کنید. در صورتی که فیوز سوخته است، ممکن است علت نقص چیز دیگری باشد. لطفاً در اولین فرصت با نمایندگی مجاز تماس حاصل فرمائید.

## نقشه جعبه فیوز داخل محفظه موتور

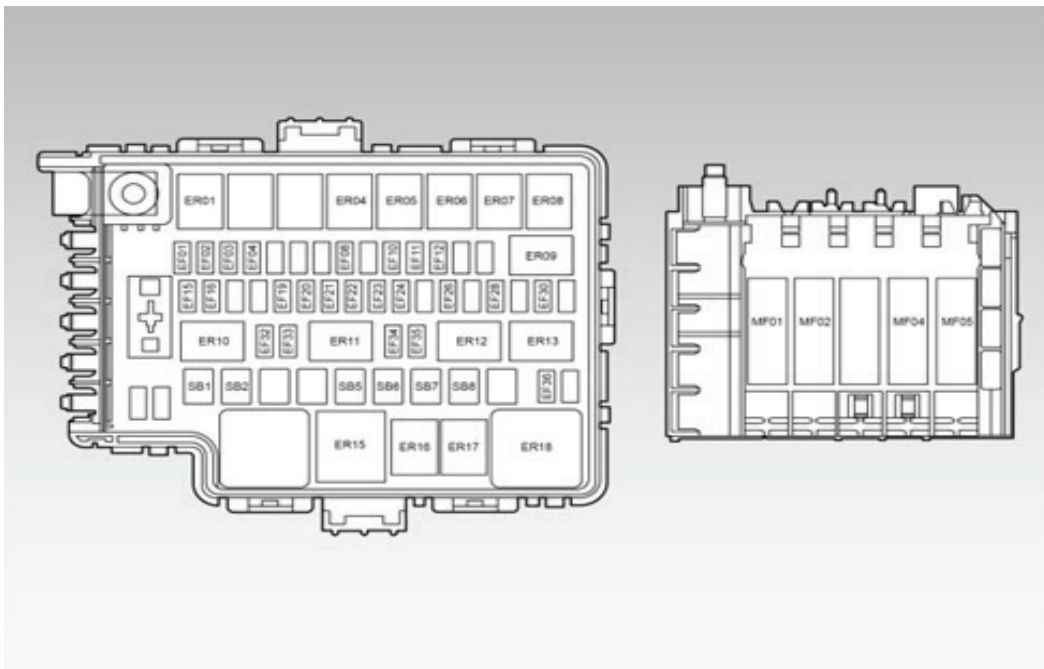

شماره	نام	جریان اسمی (A)	علامت
EF۰۱	فیوز رله EFI	۷,۵A	
EF۰۲	فیوز کوئل	۱۵A	
EF۰۳	فیوز عملگر EFI	۱۵A	
EF۰۴	فیوز سنسور EFI	۱۰A	
EF۰۸	فیوز پمپ سوخت	۱۵A	
EF۱۰	فیوز سوئیچ ترمز	۵A	
EF۱۱	فیوز EMS&VWL	۱۰A	
EF۱۲	فیوز سوئیچ دنده عقب	۷,۵A	
EF۱۵	فیوز TCU BAT+	۵A	
EF۱۳	فیوز کوئل فن دمنده	۵A	
EF۱۵	فیوز TCU BAT+	۵A	
EF۱۶	فیوز EMS BAT+	۱۰A	
EF۱۹	فیوز TCU BAT+	۲۵A	
EF۲۰	فیوز TCU BAT+	۲۵A	
EF۲۱	فیوز پمپ خلاء	۲۵A	
EF۲۲	فیوز کوئل رله	۵A	
EF۲۳	فیوز TCU BAT+	۲۵A	
EF۲۴	فیوز حالت تناوب برف پاک‌کن	۱۵A	
EF۲۶	فیوز بوق	۱۵A	
EF۲۸	فیوز پمپ آب DTC	۵A	
EF۳۰	فیوز کمپرسور	۱۰A	
EF۳۲	فیوز چراغ نور پایین - چپ	۷,۵A	
EF۳۳	فیوز چراغ نور پایین - راست	۷,۵A	
EF۳۴	فیوز چراغ نور بالا - چپ	۷,۵A	
EF۳۵	فیوز چراغ نور بالا - راست	۷,۵A	
EF۳۶	فیوز استارت	۵A	
SB۰۱	فیوز ESP/ABS MTR BAT	۴۰A	
SB۰۲	فیوز فن دمنده جلو	۴۰A	
SB۰۵	فیوز سرعت باد فن	۴۰A	

علامت	جریان اسمی (A)	نام	شماره
	۴۰A	فیوز + ESP/ABS sol BAT	SB۰۶
	۲۵A	فیوز استارت	SB۰۷
	۳۰A	فیوز سرعت کند فن	SB۰۸
	۱۲۵A	فیوز کابل مثبت باتری	MF۰۱
	۶۰A	فیوز بوستر خلاء برقی	MF۰۲
	۵۰A	فیوز جعبه فیوز داخل محفظه موتور	MF۰۴
	۵۰A	فیوز جعبه فیوز داخل محفظه موتور	MF۰۵

نقشه جعبه فیوز داخل خودرو

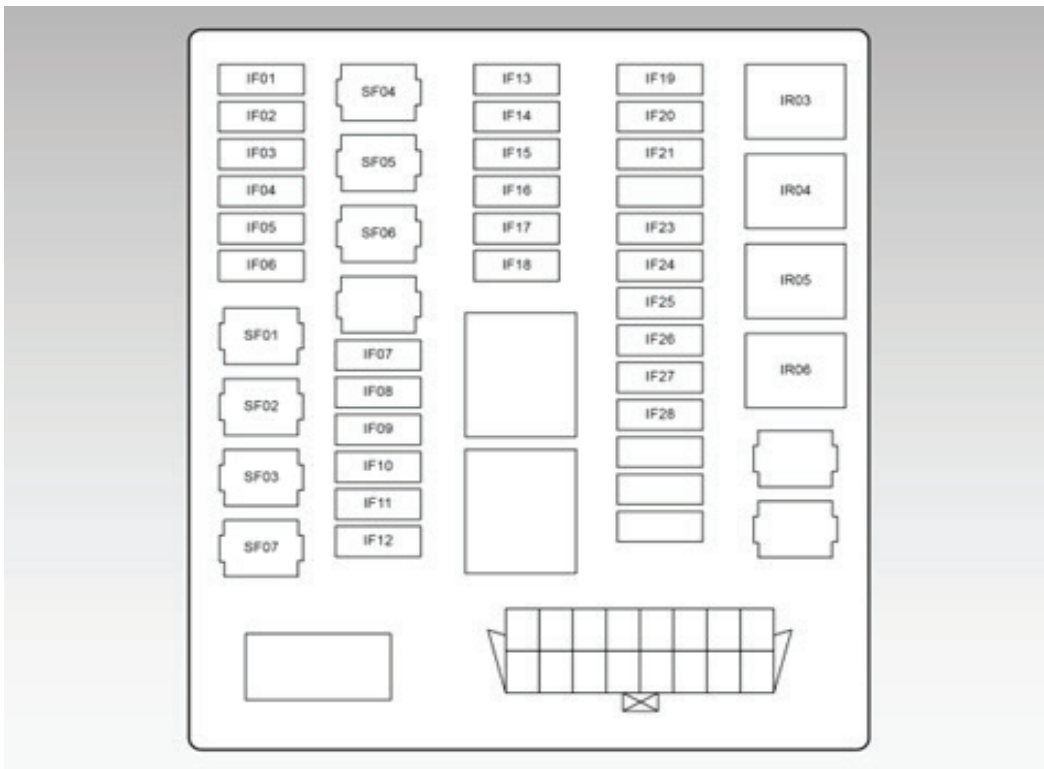

شماره	نام	جریان اسمی (A)	علامت
۱۴۰۱	فیوز دکمه استارت	۵A	
۱۴۰۲	فیوز ESCL	۱۰A	
۱۴۰۳	فیوز شارژر بدون سیم	۱۰A	
۱۴۰۴	فیوز پورت عیب یابی	۱۰A	
۱۴۰۵	فیوز چراغ بیرونی	۲۰A	
۱۴۰۶	فیوز پشت آمپر	۱۰A	
۱۴۰۷	فیوز چراغ سقفی داخل خودرو	۱۰A	
۱۴۰۸	فیوز سانروف	۲۰A	
۱۴۰۹	فیوز گرم کن صندلی	۲۰A	
۱۴۱۰	فیوز سیستم صوتی	۱۰A	
۱۴۱۱	فیوز کنترلر تهویه مطبوع	۱۰A	
۱۴۱۲	فیوز شیشه شوی شیشه جلو	۱۰A	
۱۴۱۳	فیوز کیسه هوا	۱۰A	
۱۴۱۴	فیوز کنترلر تهویه مطبوع	۷,۵A	
۱۴۱۵	فیوز صفحه نشانگر	۷,۵A	
۱۴۱۶	فیوز ING موتور	۱۵A	
۱۴۱۷	فیوز IGN۲ سقف	۷,۵A	
۱۴۱۸	فیوز IGN۲ صفحه نشانگر	۷,۵A	
۱۴۱۹	فیوز پشت صفحه	۵A	
۱۴۲۰	فیوز چراغ کوچک راست - جلو چپ - عقب	۵A	
۱۴۲۱	فیوز چراغ کوچک چپ - جلو راست - عقب	۵A	
۱۴۲۳	فیوز ۱۲۷	۱۵A	
۱۴۲۴	فیوز برق USB	۱۰A	
۱۴۲۵	فیوز ACC	۷,۵A	
۱۴۲۶	فیوز فن دمنده	۵A	
۱۴۲۷	* فیوز دید ۳۶۰ درجه (پانوراما)	۵A	
۱۴۲۸	فیوز کنترلر تهویه مطبوع	۷,۵A	

علامت	جریان اسمی (A)	نام	شماره
	۳۰A	فیوز دکمه استارت	SF۰۱
	۲۰A	فیوز قفل درب	SF۰۲
	۳۰A	فیوز مدول کنترل درب - چپ	SF۰۳
	۳۰A	فیوز مدول کنترل درب - راست	SF۰۴
	۲۵A	فیوز صندلی برقی	SF۰۵
	۲۵A	فیوز یخ‌زدایی شیشه عقب	SF۰۶
	۲۰A	فیوز برف پاک‌کن عقب و جلو	SF۰۷

### یدک‌کشی خودرو

#### محل قلاب یدک‌کشی - جلو



#### محل قلاب یدک‌کشی - عقب



### روش یدک‌کشی

#### صفحه یدک‌کشی

می‌توان خودرو را روی کامیونت قرار داد. این بهترین روش برای یدک‌کشی خودرو است.

#### تجهیزات بلندکننده چرخ‌ها

یدک‌کش با استفاده از دو بازو که در زیر چرخ‌های جلو قرار می‌گیرد، جلوی خودرو را از زمین بلند می‌کند و در حالی که چرخ‌های عقب روی زمین قرار دارد می‌توان خودرو را راحت‌تر یدک کش کرد.

#### احتیاط‌های لازم در یدک‌کشی

در روش یدک‌کشی خودرو از طریق بلند کردن چرخ‌های جلو، نباید مسافت یدک‌کشی بیش از ۵۰ کیلومتر و سرعت خودرو بیش از ۳۰ km/h باشد. در صورتی که خودرو مجهز به گارد جلو است برای جلوگیری از آسیب دیدن یدک‌کشی، باید آن را پیاده نمود.

خودرو را از سپر بلند نکرده و یا یدک‌کشی نکنید زیرا باعث آسیب جدی به خودرو می‌شود. هنگام وصل کابل یدک‌کشی بسیار مراقب باشید که کابل فلزی به بدنه آسیب نرساند. میله یدک‌کشی باید برای یدک‌کشی تمام چرخ‌های روی زمین مناسب باشد. سوئیچ را در موقعیت ACC قرار دهید تا غریبک فرمان باز شود. دسته دنده را در موقعیت N قرار دهید.

در صورتی که نمی‌توانید خودرو را بلند و یا روشن کنید، برای یدک‌کشی تنها باید از روش بلند کردن چرخ‌های جلو استفاده نمود.

در صورت نیاز به یدک‌کشی خودرو، با مراکز امداد تایید شده تماس حاصل فرمائید. از طناب و زنجیر به‌تنهایی برای یدک‌کشی خودرو استفاده نکنید.



### هشدار ⚠️

در صورت استفاده از یک کابل کمکی برای باتری به باتری کردن، باید با توجه به دستورالعمل بالا به درستی عمل کنید. انجام نادرست دستورالعمل ممکن است باعث آتش سوزی، انفجار و آسیب بدنی شود.

### باتری به باتری کردن



در صورتی که به دلیل کافی نبودن شارژ باتری، موتور روشن نمی‌شود، باید از روش باتری به باتری کردن استفاده نمود تا به کمک باتری سایر وسایل نقلیه بتوان موتور خودرو را روشن نمود. این کار خطرناک است مراقب باشید.

### مراحل انجام باتری به باتری

۱. دسته دنده را در موقعیت N قرار دهید، ترمز پارک را بالا بکشید و سوئیچ را در موقعیت OFF قرار دهید.
۲. با استفاده از کابل باتری به باتری، قطب‌های مثبت و منفی باتری‌های دو خودرو را به هم وصل کنید. دو خودرو نباید به هم اتصال داشته باشند.
۳. اجازه دهید خودرو چند دقیقه در حالت درجا کار کند.
۴. بعد از روشن شدن موفقیت‌آمیز موتور از طریق باتری به باتری، ابتدا کابل منفی هر دو خودرو و سپس کابل‌های مثبت را خارج کنید.

### گرم شدن بیش از حد (جوش آوردن) موتور

پس از رانندگی بعد از یک مدت، باید نشانگر دمای آب، در حد وسط بماند در صورتی که نشانگر دمای آب وارد محدوده قرمز شود چراغ هشدار دمای آب روشن می‌شود و بخار از زیر درب محفظه موتور بیرون می‌زند. در این حالت بلافاصله سوئیچ را در موقعیت خاموش قرار دهید.

### اقدامات لازم

۱. خودرو را به کنار جاده منتقل کرده و دسته دنده را در موقعیت N قرار دهید. ترمز پارک را بالا بکشید و تمام تجهیزات برقی را غیرفعال نمایید و چراغ هشدار خطر (فلاشر) را روشن کنید.
۲. هنگامی که موتور در حالت دور آرام کار می‌کند، درب محفظه موتور را باز کنید تا تهویه انجام گردد و اطمینان حاصل نمایید که فن رادیاتور کار می‌کند. در صورتی که فن کار نمی‌کند، بلافاصله موتور را خاموش کرده و در اولین فرصت با نمایندگی مجاز تماس حاصل فرمائید.
۳. وقتی درجه آب به حالت معمول برگشت، موتور را خاموش کنید.
۴. میزان مایع خنک‌کننده را در مخزن بررسی نمایید. در صورتی که مخزن خالی است، صبر کنید تا موتور خنک شود و سپس درپوش مخزن را باز کنید. در غیر این صورت بخار داغ با آب جوش ممکن است بر سر و صورتتان پاشیده و باعث سوختگی شود.

۵. در صورت لزوم مخزن را با مایع خنک‌کننده پر کنید. هنگامی که دمای موتور بالا است اضافه کردن زودهنگام مایع خنک‌کننده ممکن است باعث ترک خوردگی سرسیلندر و یا مخزن شود. بنابراین هنگامی که موتور در حال کار است به آرامی مایع خنک‌کننده را اضافه کنید. اضافه کردن مایع خنک‌کننده به مهارت نیاز دارد. توصیه می‌شود با نمایندگی مجاز تماس حاصل فرمائید.

۶. رادیاتور را از نظر نشتی بررسی نمایید. در صورت کم بودن میزان مایع، رادیاتور را تا حد MAX پر کرده و سپس درپوش را گذاشته و آن را سفت کنید.

### ⚠ هشدار

در صورت نشت بخار از اطراف درپوش موتور، درب محفظه موتور را باز نکنید. پاشیدن مایع از موتوری که جوش آورده است می‌تواند باعث سوختگی‌های شدید شود. قبل از باز کردن درب محفظه موتور همیشه صبر کنید تا موتور و رادیاتور خنک شود.

### توجه

در صورتی که خودرو یک سال یا بیشتر در مکانی پارک می‌باشد ممکن است روشن نشود و یا قدرت حرکت آن ضعیف باشد. در این حالت، باید برای سرویس خاص در اولین فرصت با نمایندگی مجاز تماس حاصل فرمائید.

### پارک طولانی مدت خودرو

برای پارک طولانی مدت خودرو در یک مکان، این اقدامات مناسب می‌تواند از ایجاد نقص در خودرو جلوگیری نموده و استارت مجدد خودرو به راحتی صورت گیرد. توصیه می‌شود که خودرو را در مکان سربسته پارک کنید.  
۱. سوخت‌گیری نموده و روغن و فیلتر روغن موتور را عوض کنید.

۲. داخل خودرو را تمیز کنید تا مطمئن شوید که کفپوش خودرو کاملاً خشک است.

۳. دکمه ترمز پارک را بالا بکشید. دسته دنده را در موقعیت P قرار داده و پشت چرخ‌های عقب مانع چوبی قرار دهید.

۴. در صورت نیاز به پارک طولانی مدت خودرو، می‌توان آن را روی جک قرار داد تا لاستیک‌ها از زمین فاصله داشته باشند.

۵. کابل منفی باتری را جدا کنید.

۶. دور برف پاک‌کن را با پارچه یا حوله بپوشانید تا از تماس آن با شیشه، جلوگیری شود.

۷. برای کاهش چسبندگی، باید از روان‌کار سیلیکونی برای اسپری کردن روی قطعات آب‌بندی تمام درب‌ها و محافظه بار استفاده شود و از واکس بدنه روی سطح رنگی درب‌ها و محافظه بار که در تماس با نوار آب‌بندی هستند باید استفاده نمود.

۸. روی بدنه را با روکشی از جنس نفوذپذیر نظیر کتان بپوشانید. پارچه‌های نفوذناپذیر مثل پارچه‌های پلاستیکی باعث جمع شدن رطوبت و آسیب به رنگ بدنه می‌شود.

۹. در صورت امکان، به صورت منظم خودرو را روشن کنید و اجازه بدهید که فن خنک‌کننده موتور ۲ بار فعال شود.

۱۱۷	_____	<b>محفظه موتور</b>
۱۱۷	_____	بازکردن درب محفظه موتور
۱۱۷	_____	بستن درب محفظه موتور
۱۱۸	_____	<b>نمای داخلی محفظه موتور</b>
۱۲۱	_____	<b>مایع خنک‌کننده</b>
۱۲۱	_____	بررسی مایع خنک‌کننده
۱۲۱	_____	اضافه کردن مایع خنک‌کننده
۱۲۲	_____	<b>روغن ترمز</b>
۱۲۲	_____	بررسی روغن ترمز
۱۲۲	_____	تعویض روغن ترمز
۱۲۳	_____	مشخصات فنی و سرویس دوره‌ای روغن ترمز
۱۲۳	_____	<b>مایع شیشه‌شوی</b>
۱۲۳	_____	<b>سیستم تهویه مطبوع</b>
۱۲۳	_____	سرویس دوره‌ای تهویه مطبوع
۱۲۴	_____	فیلتر تهویه مطبوع
۱۲۴	_____	تعویض فیلتر تهویه مطبوع
۱۲۴	_____	فیلتر هوا
۱۲۴	_____	فیلتر سوخت
۱۲۵	_____	<b>باتری</b>
۱۲۵	_____	<b>درمان اورژانسی تماس با الکترولیت باتری</b>
۱۲۶	_____	<b>لاستیک‌ها</b>
۱۲۶	_____	تنظیم فشار باد لاستیک
۱۲۶	_____	برچسب فشار باد لاستیک
۱۲۸	_____	روش نگهداری از لاستیک
۱۲۸	_____	جابه‌جا کردن لاستیک‌ها
۱۲۸	_____	<b>تعویض لاستیک‌ها و چرخ‌ها</b>

۱۲۹	_____	مشخصات چرخ و لاستیک
۱۲۹	_____	لاستیک‌های زمستانی
۱۲۹	_____	زنجیر چرخ
۱۲۹	_____	بررسی فشار باد لاستیک
۱۳۰	_____	متعلقات همراه
۱۳۱	_____	سرویس دوره‌ای منظم
۱۳۱	_____	موارد بررسی روزانه
۱۳۲	_____	سرویس ظاهر خودرو
۱۳۲	_____	شستشوی خودرو
۱۳۲	_____	پولیش و واکس
۱۳۴	_____	کنترل آلاینده‌ها

## بستن درب محفظه موتور



در مدل‌هایی که درب محفظه موتور، جک ندارد، با دست درب محفظه موتور تا ارتفاع ۳۰cm از محل بسته شدن پائین آورده و سپس آن را به آرامی رها کنید تا بسته شود. در مدل‌های دارای جک، درب محفظه موتور را تا ارتفاع ۳۰cm محل بسته شدن پائین آورده و سپس آن را به سمت پایین فشار دهید تا درب بسته شود سپس از بسته بودن آن اطمینان حاصل نمایید.

## محفظه موتور

## بازکردن درب محفظه موتور



دستگیره بازکردن درب محفظه موتور که زیر داشبورد- چپ قرار دارد را بکشید تا درب محفظه موتور به آرامی کمی به سمت بالا بپرد.

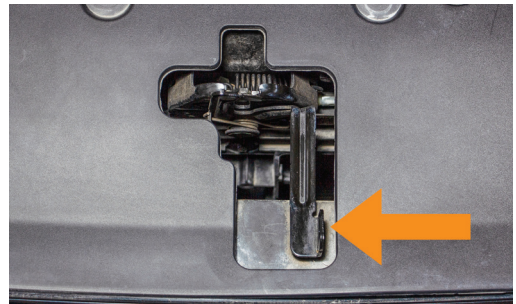

اهرم قفل ایمنی جلوی درب محفظه موتور را با انگشت به سمت چپ بکشید و سپس درب محفظه موتور را بلند کنید.

### نمای داخلی محفظه موتور

این عکس فقط حالت مرجع دارد و ارجحیت با خودروی واقعی است.

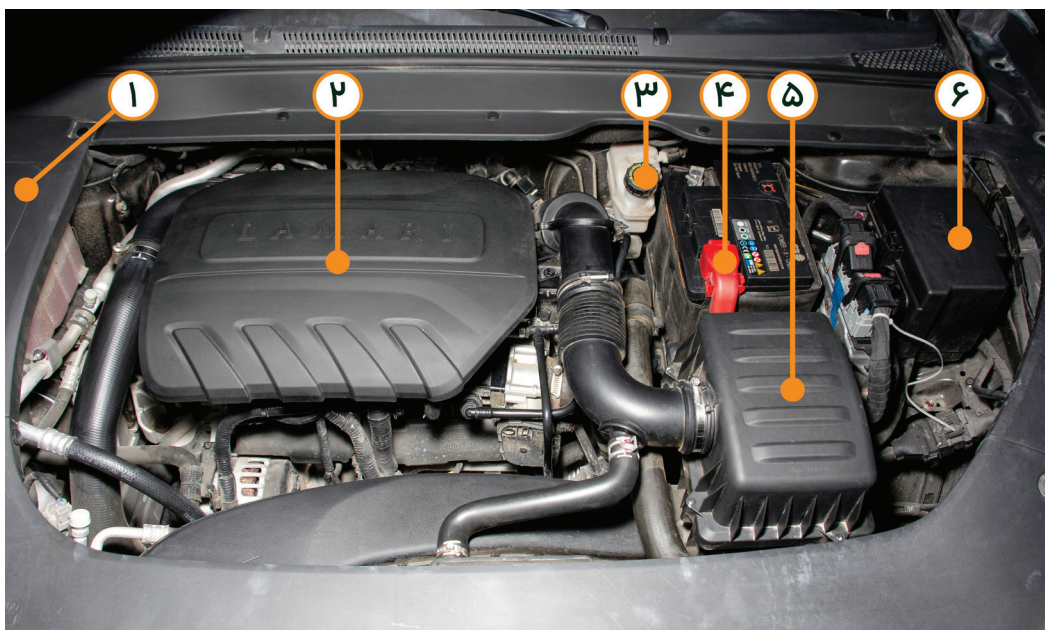

- |   |                               |
|---|-------------------------------|
| ۱. روکش مخازن شیشه شور و مایع خنک کننده موتور | ۴. باتری                      |
| ۲. روکش موتور                                 | ۵. فیلتر هوا                  |
| ۳. مخزن روغن ترمز                             | ۶. جعبه فیوز داخل محفظه موتور |

### بررسی روغن موتور

#### روش بررسی روغن

روغن موتور یک ماده مصرفی است که باعث عملکرد صحیح موتور می‌شود. در نتیجه می‌بایست میزان روغن موتور به طور منظم مورد بررسی قرار گیرد. برای مثال قبل از هر سفر طولانی، باید میزان روغن موتور بررسی گردد. برای این منظور، خودرو را در مکانی صاف پارک نموده و اجازه دهید موتور گرم شود. موتور را خاموش نموده و ۵ دقیقه صبر کنید سپس میزان روغن موتور را بررسی کنید. قبل از بررسی باید روکش موتور برداشته شود.

## پر کردن روغن موتور



۱. درپوش مخزن روغن موتور را باز کرده و مخزن را پر کنید.
۲. درپوش مخزن را گذاشته و آن را سفت کنید. اجازه دهید خودرو کمی کار کند تا گرم شود، سپس خودرو را خاموش کنید و ۵ دقیقه صبر کنید. مجدداً با میله اندازه گیری، روغن داخل مخزن موتور را اندازه بگیرید. در صورت کم بودن روغن مجدداً با باز کردن درپوش روغن را اضافه کنید.

## ⚠ هشدار

روغن موتور باید به آرامی ریخته شود تا از سرریز شدن روغن جلوگیری شود. در صورت سرریز شدن، آن را سریعاً پاک کنید تا به موتور آسیب وارد نشود. با توجه به مقررات، روغن موتور اضافه کنید. سطح روغن باید نزدیک حداکثر میزان روغن باشد تا به موتور آسیب نرسد.

## میزان روغن موتور

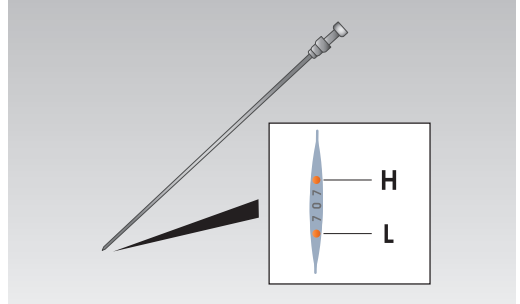

۱. میله اندازه گیری روغن را بیرون آورید.
۲. میله را با یک پارچه تمیز یا حوله کاغذی پاک کنید.
۳. میله را تا انتها وارد دهانه لوله مخزن روغن کنید.
۴. میله اندازه گیری روغن را مجدداً بیرون آورده و میزان روغن موتور را بررسی نمایید، سطح روغن موتور باید بین محدوده بالا و پائین باشد.

## ⚠ هشدار

همیشه میزان روغن موتور را اندازه گیری کنید. کم بودن روغن به موتور آسیب می زند، چنین آسیبی تحت پوشش گارانتی نمی باشد.



## روغن موتور توصیه شده

روغن موتور نقش مهمی در عملکرد و طول عمر موتور ایفا می‌کند. برای رعایت مقررات آلودگی، خصوصاً در مورد موتورهای دارای پاشش مستقیم انژکتور و توربوشارژر، باید از روان کارهای حاوی خاکستر کم و کاهنده ضربه پیش اشتعال استفاده شود.

در صورتی که از روغن نامناسب استفاده شود و مشخصات آن براساس مشخصات فنی ذکر شده نباشد، ممکن است باعث آسیب‌هایی به موتور شده و عمر خدمات و سیستم کاهنده آلاینده‌های آگزوز را کاهش دهد.

میزان	نوع روغن موتور	مدل	شرایط
۴L	پتروشیمی یکنواخت با خاکستر کم 5w30 LA SP	4A95TD	۴ فصل

## مشخصات فنی روغن روان کاری برای خودروی مجهز به GPF (فیلتر ذرات بنزینی)

عملکرد اصلی GPF فیلتر کردن ذرات معلق داخل آگزوز و کاهش غلظت میزان ذرات معلق در آن است.

با افزایش کارکرد موتور، میزان ذرات موجود در GPF نیز افزایش پیدا می‌کند. پس وقتی حجم آن به حد مشخصی رسید، فیلتر GPF را مسدود کرده و باعث کاهش توان موتور می‌گردد. روغن روان کننده وارد پروسه روان کاری موتور شده و با ورود به محفظه احتراق و سوختن وارد مبدل کاتالیست و فیلتر مخصوص GPF و سایر ملزومات حذف آلاینده در سیستم آگزوز موتور می‌شود. پس از سوختن روغن روان کار، خاکستر ایجاد شده به نمک فلز تبدیل می‌شود که نمی‌تواند بازیابی شده و معمولاً درون فیلتر GPF جمع می‌گردد و باعث مسدود شدن فیلتر GPF می‌شود.

تشکیل محتوای خاکستر، ارتباط زیادی با افزودنی‌های روان کننده دارد. برای کاهش محتوای خاکستر باید از روغن موتور کم خاکستر و با عیار بالا استفاده شود. روغن موتور ویژه دارای محتوای خاکستر کم است و می‌تواند به طور مؤثر انسداد GPF را کاهش دهد و عملکرد طبیعی و مؤثر موتور را تضمین کند و در نتیجه هزینه‌های تعمیر و نگهداری را کاهش دهد.

### مکمل روغن موتور

این خودرو نیاز به مکمل روغن ندارد و مکمل نمی‌تواند عملکرد موتور و سیستم انتقال را افزایش دهد.

#### توجه

نمابندگی مجاز هیچ مسئولیتی در مقابل عواقب ناشی از استفاده از مکمل برای موتور را ندارد.

### اضافه کردن مایع خنک‌کننده

درپوش مخزن مایع خنک‌کننده را باز کرده و مایع را اضافه کنید سپس درپوش را سفت کنید.

از ترکیب برندهای مختلف مایع خنک‌کننده پرهیز نمایید، در غیر این صورت، واکنش‌های شیمیایی به راحتی رخ داده که بر عمر موتور تأثیر می‌گذارد. لطفاً از خنک‌کننده ضد یخ چهار فصل مورد تایید شرکت استفاده کنید.

#### هشدار

تا هنگامی که موتور کاملاً سرد نشده است، بازکردن درپوش مخزن مایع خنک‌کننده ممکن است باعث پاشش مایع و سوختگی شدید شود. قبل از باز کردن درپوش مخزن مایع خنک‌کننده از سرد شدن کامل موتور و رادیاتور اطمینان حاصل نمایید.

### مایع خنک‌کننده

#### بررسی مایع خنک‌کننده



بررسی نمایید تا میزان مایع خنک‌کننده بین دو محدوده MIN (حداقل) و MAX (حداکثر) باشد. در صورتی که میزان مایع خنک‌کننده کمتر از کمتر از حداقل باشد، مخزن را تا محدوده حداکثر پر کنید.

### هشدار ⚠️

از روغن ترمز طراحی شده برای این خودرو و یا محصولات DOT۴ که دارای مشخصاتی تأیید شده نزدیک به این خودرو می‌باشد به صورت پلمپ استفاده کنید. روغن ترمزهای مختلف را با یکدیگر ترکیب نکنید. روغن ترمز را با محصولات دارای روغن معدنی (روغن موتور، بنزین و غیره) ترکیب نکنید. روغن‌های معدنی به آب‌بندها و اتصالات ترمز آسیب می‌زند. روغن ترمز سمی بوده و باید از دسترس کودکان دور نگه داشته شود. اگر روغن ترمز تصادفاً بلعیده شد، سریعاً به بیمارستان مراجعه کنید. روغن ترمز خورنده بوده و نباید روی رنگ بریزد یا روی رنگ پاشیده شود. در اینصورت، آن را با مقدار زیادی آب پاک کنید. روغن ترمز برای پوست خطرناک است اگر بر حسب تصادف روغن ترمز بر روی پوست یا چشمانتان پاشیده شد، آن را با مقدار زیادی آب شستشو دهید. در صورت احساس ناراحتی برای درمان به بیمارستان مراجعه نمائید.

### روغن ترمز

#### بررسی روغن ترمز



میزان روغن در مخزن روغن ترمز باید هر ماه چک شود. میزان روغن باید بین دو محدوده MAX (حداکثر) و MIN (حداقل) باشد. در صورتی که میزان روغن پایین‌تر از حد MIN (حداقل) می‌باشد، سیستم ترمز را از نظر نشتی و همین‌طور لنت‌های ترمز را از نظر سائیدگی بررسی کنید.

#### تعویض روغن ترمز

روغن ترمز رطوبت هوا را جذب می‌کند. میزان آب بیش از حد باعث زنگ‌زدگی سیستم ترمز می‌شود و نقطه جوش روغن ترمز به میزان چشم‌گیری پایین می‌آید. براساس توصیه‌ها و جدول سرویس و نگهداری دوره ای، باید روغن ترمز به موقع تعویض گردد. برای تعویض روغن ترمز به نمایندگی مجاز مراجعه فرمائید.

### توجه

مایع شیشه‌شوی با کیفیت می‌تواند توانایی تمیز کردن آلودگی را بالا برده و از یخ‌زدگی شیشه در هوای سرد جلوگیری نماید. ضد یخ به سطوح رنگی خودرو آسیب می‌زند. محلول آب و سرکه باعث آسیب به پمپ شیشه‌شوی می‌شود. توصیه می‌شود از مایع شیشه‌شوی مخصوص این خودرو استفاده کنید.

### سیستم تهویه مطبوع

#### سرویس دوره‌ای تهویه مطبوع

سیستم تهویه مطبوع یک سیستم بسته است. برای هرگونه سرویس دوره‌ای مهم (مثلاً شارژ مجدد گاز کولر) توصیه می‌شود به نمایندگی مجاز مراجعه شود. شما می‌توانید کارهای زیر را انجام دهید تا مطمئن شوید سیستم تهویه مطبوع به درستی عمل می‌کند. به‌طور منظم رادیاتور موتور و کندانسور تهویه مطبوع را از هرگونه برگ، حشرات، و گردوغبار جمع شده روی سطح پره‌های رادیاتور موتور و کندانسور تمیز نگه دارید. این آلودگی‌ها باعث مسدود شدن جریان هوا شده و میزان خنک‌کنندگی کاهش می‌یابد.

### مشخصات فنی و سرویس دوره‌ای روغن ترمز

روغن ترمز باید هر دو سال یک بار و یا هر ۴۰/۰۰۰ کیلومتر هرکدام زودتر فرا برسد- عوض شود.  
مشخصات فنی روغن ترمز بر طبق مقررات GB12981 می‌باشد.

### مایع شیشه‌شوی



میزان مایع را در مخزن بررسی کنید. اگر هنگام استفاده از شیشه‌شوی، مایع روی شیشه اسپری نشود، نشانه آن است که مایع شیشه‌شوی کافی نبوده و باید اضافه شود.

## فیلتر هوا



براساس زمان بندی و مسافتی که در جدول سرویس دوره‌ای نوشته شده فیلتر هوا باید تعویض گردد. در صورتی که فیلتر هوا به درستی نصب نشود، گردوغبار به راحتی وارد موتور شده و باعث سایش سیلندر می‌شود. در صورت نیاز به تعویض فیلتر با نمایندگی مجاز تماس حاصل فرمائید.

### فیلتر سوخت

براساس زمان بندی و کیلومتری که در جدول سرویس دوره‌ای نوشته شده فیلتر سوخت باید تعویض گردد. توصیه می‌شود هر ۳۰ ماه یا ۴۵۰۰۰ کیلومتر یا هر زمانی که احساس کردید سوخت کثیف شده است، فیلتر سوخت را تعویض نمائید. هنگام رانندگی در مناطق غبارآلود بیشتر احتمال مسدود شدن فیلتر وجود دارد در نتیجه بازه تعویض فیلتر را کوتاه‌تر نمائید. برای تعویض فیلتر سوخت با نمایندگی مجاز تماس حاصل فرمائید.

## توجه

پره‌های کندانسور و رادیاتور آب به راحتی خم می‌شوند، لذا می‌بایست با فشار آب کم و یک برس نرم تمیز شود. در هوای سرد، سیستم تهویه مطبوع (کولر) باید هر هفته حداقل ۵ دقیقه روشن شود. این کار باید زمانی صورت گیرد که خودرو در حال حرکت با سرعت ثابت می‌باشد و دمای موتور معمولی است. این امر باعث می‌شود روغن روان کار موجود در خنک‌کننده به گردش دربیاید. در صورتی که خنک‌کنندگی سیستم تهویه مطبوع کاهش پیدا کرده است جهت سرویس با نمایندگی مجاز تماس حاصل فرمائید. تعمیرات و نگهداری سیستم تهویه مطبوع به جهت بازیابی گاز مبرد نیاز به دستگاه مخصوص به خود دارد تا بتوان مجدداً از گاز بازیابی شده استفاده نمود. زیرا رها شدن گاز در هوا باعث آلودگی محیط می‌شود. در صورت نیاز به سرویس سیستم تهویه مطبوع توصیه می‌شود با نمایندگی مجاز تماس حاصل فرمائید.

### فیلتر تهویه مطبوع

فیلتر تهویه مطبوع از ورود آلودگی و گرد و غبار به سیستم تهویه مطبوع و نهایتاً داخل اتاق جلوگیری می‌کند. این فیلتر باید طی سرویس دوره‌ای هر ۲۰/۰۰۰ کیلومتر تعویض شود. لطفاً به دفترچه گارانتی سرویس دوره‌ای مراجعه کنید.

### تعویض فیلتر تهویه مطبوع

۱. فیلتر تهویه هوا در داخل کنسول مرکزی و پشت مجموعه تهویه مطبوع قرار گرفته است. در گام نخست می‌بایست روکش این قسمت که در کنار پای سرنشین جلو قرار دارد، باز گردد.
  ۲. دو قسمت بالا و پایین فیلتر را به آرامی فشار داده و فیلتر را از جای خود خارج کنید و با فیلتر جدید جایگزین نمایید.
  ۳. روکش قسمت مربوطه را در جای خود قرار دهید.
- نکته: توصیه می‌شود تعویض فیلتر تهویه مطبوع توسط تکنیسین متخصص انجام گردد.

## باتری

## نحوه استفاده از باتری و احتیاط‌های لازم

پس از خاموش کردن موتور، برای مدت طولانی از چراغ‌ها، برف پاک‌کن و سایر وسایل برقی استفاده نکنید.

برای پارک بیش از پنج روز، توصیه می‌شود کابل منفی باتری جدا شود تا از مصرف شارژ باتری توسط تجهیزات برقی جلوگیری شود.

هرماه باید شرایط باتری بررسی شود. ترمینال قطب‌ها باید از نظر خوردگی یا وجود مواد شیمیایی مثل پودر سفید یا زرد روشن بررسی شود. در صورت وجود خوردگی با نمایندگی مجاز تماس حاصل فرمائید.



باتری سمت چپ محفظه موتور قرار دارد و وظیفه اصلی تأمین نیروی برق برای استارت خودرو را برعهده دارد. در صورتی که شارژ باتری خالی شده باشد خودرو نمی‌تواند روشن شود.

### ⚠ هشدار

باتری در عملکرد نرمال، گاز هیدروژن قابل انفجار تولید می‌کند و قرار گرفتن در کنار جرقه یا آتش می‌تواند باعث منفجر شدن باتری شده و انرژی انفجاری آن می‌تواند باعث جراحات شدید گردد.

### درمان اورژانسی تماس با الکترولیت باتری

الکترولیت باتری به شدت خورنده و به شدت سمی است. در صورت تماس تصادفی با این ماده، به روش زیر عمل کنید: در صورت تماس با چشم‌ها آن را ۱۵ دقیقه با آب شستشو دهید و بلافاصله به مراکز درمانی مراجعه نمایید.

در صورت تماس با پوست: لباس آلوده را بیرون آورده، پوست را با آب فراوان شستشو داده و سریعاً درمان‌های پزشکی را شروع کنید. در صورت نوشیدن به اشتباه: آب یا شیر بنوشید و بلافاصله به مراجع درمانی مراجعه کنید.

### تنظیم فشار باد لاستیک

با تنظیم فشار باد لاستیک می‌توان در بهترین شرایط به راحتی از خودرو استفاده نمود. لاستیک کم باد و یا دارای ساییدگی در نحوه رانندگی تأثیر گذاشته و مصرف سوخت را بالا می‌برد و گرم شدن بیش از اندازه تابر باعث نشی هوا از لاستیک می‌شود.

لاستیک کم‌باد باعث می‌شود خودرو روان حرکت نکرده و ناهمواری جاده‌ها باعث آسیب بیشتر و حتی سایش بیشتر از لاستیک می‌شود.

### برچسب فشار باد لاستیک



برچسب فشار باد لاستیک بر روی ستون درب سمت راننده چسبانده شده و فشار چرخ‌های جلو و عقب لاستیک زاپاس در آن درج شده است.

### ⚠ هشدار

اگر قصد دارید باتری خودرو را به شارژر دیگری وصل نمایید، باید ابتدا قطب منفی و سپس قطب مثبت باتری را جدا نمایید تا از آسیب به تجهیزات برقی خودرو جلوگیری شود. ابتدا باید کابل منفی جدا شود و هنگام وصل مجدد نیز باید کابل منفی در انتهای کار وصل شود.

### لاستیک‌ها

به منظور رانندگی ایمن، نوع و سایز لاستیک باید مناسب خودروی شما باشد. همین‌طور آج و باد لاستیک باید کاملاً در شرایط مناسب باشد.

### 🚗 توجه

استفاده از لاستیک‌های با سایش زیاد و یا فشار باد نامناسب می‌تواند باعث بروز تصادف گردد. برای باز کردن و نگهداری لاستیک‌ها باید تمامی دستورالعمل‌های مربوطه رعایت شود.

لاستیک‌ها باید در شرایط خوب نگهداری شده و باید دارای عمق (آج) مناسب باشند. نقاط بیرون زده در سطح تماس تایر (مطابق تصویر زیر) ملاک خوبی برای اندازه‌گیری میزان سایش لاستیک است در صورتی که ضخامت آج mm ۱/۶ است لاستیک باید تعویض گردد. چنین لاستیکی در جاده‌های خیس و لغزنده، چسبندگی لازم را ندارد.

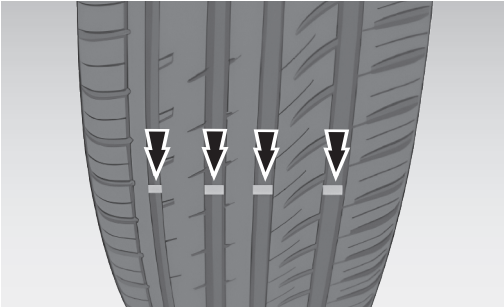

به نکات مربوط به فشار باد لاستیک در ذیل توجه فرمائید. توصیه می‌شود قبل از هربار رانندگی لاستیک‌ها بررسی شود.

فشار باد لاستیک‌ها هر ماه بررسی شود. فشار باد لاستیک باید در زمانی چک شود که لاستیک سرد است براساس برجسب فشار باد لاستیک که روی قاب درب راننده چسبانده شده است اندازه‌گیری شود.

هنگامی که لاستیک گرم است مثلاً (بعد از رانندگی طولانی) فشار باد لاستیک حدود ۳۰-۴۰ kPa بیشتر از زمانی است که لاستیک سرد است. این پدیده طبیعی است. بنابراین در این زمان فشار باد لاستیک را کم نکنید. زیرا باعث فشار نامناسب باد لاستیک می‌شود.

### بررسی لاستیک

برای بررسی وضعیت لاستیک باید آن را از نظر هرگونه آسیب، فورفتگی بدنه و سایش بررسی کنید.

بررسی‌های خاص به صورت زیر است:

۱. آج یا سطح کناری لاستیک آسیب دیده باد کرده است. در چنین شرایطی باید لاستیک تعویض شود.

۲. کناره لاستیک خراشیده شده، ترک خورده و یا پارگی دارد. در این صورت اگر نخ یا سیم تایر مشاهده می‌شود باید لاستیک تعویض گردد.

۳. در صورت ساییدگی بیش از حد آج، لاستیک باید تعویض گردد.



### تعویض لاستیک‌ها و چرخ‌ها

برای تعویض، باید از لاستیک رادیال یا همان سایز و در همان محدوده بارگیری و سرعت اسمی و حداکثر فشار باد لاستیک سرد (در کنار لاستیک قید شده است) استفاده نمود.

استفاده هم‌زمان از لاستیک رادیال و مورب باعث کاهش توانایی ترمزگیری، کشش و فرمان‌پذیری خودرو می‌شود. استفاده از لاستیک با سایزها و یا ساختار مختلف باعث می‌شود سیستم ترمز ضد قفل (ABS) به درستی عمل نکند. سیستم ترمز ضد قفل (ABS) با مقایسه سرعت چرخ‌ها عمل می‌کند بنابراین هنگام تعویض لاستیک‌ها باید از لاستیک‌هایی با همان سایز لاستیک خودرو استفاده شود. لاستیک‌هایی با سایز و ساختار نامناسب بر سرعت چرخ تأثیر می‌گذارد و باعث کاهش عملکرد سیستم ضد قفل می‌شود. در بهترین حالت، باید هر چهار لاستیک هم‌زمان و یا دو لاستیک جلو یا دو لاستیک عقب هم‌زمان تعویض شوند. تعویض فقط یک لاستیک بر قابلیت حرکت خودرو تأثیر می‌گذارد.

برای تعویض چرخ باید مطمئن باشید چرخ جدید همان مشخصات چرخ قبلی را دارد. قبل از تعویض چرخ با نمایندگی مجاز تماس حاصل فرمائید.

### روش نگهداری از لاستیک

علاوه بر فشار باد مناسب، تنظیم درست چرخ‌ها می‌تواند از ساییدگی آج لاستیک بکاهد. در صورت هرگونه ساییدگی و یا لرزش مداوم در حین رانندگی با نمایندگی مجاز تماس حاصل فرمائید.

### جابه‌جا کردن لاستیک‌ها

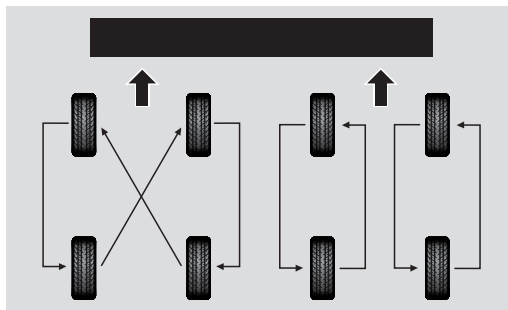

به منظور افزایش طول عمر لاستیک‌ها و سایش یکسان لاستیک، باید هر ۱۵/۰۰۰ کیلومتر جای لاستیک‌ها عوض شود. روش جابه‌جا کردن لاستیک‌ها براساس شکل بالا می‌باشد.

## مشخصات چرخ و لاستیک

### مشخصات رینگ

### مشخصات لاستیک

با توجه به سایز مناسب این خودرو، فشار باد لاستیک را با توجه به برجسب روی قاب درب راننده تنظیم نموده و یا با نمایندگی مجاز تماس حاصل فرمائید.

### لاستیک‌های زمستانی

با توجه به محدودیت استفاده از لاستیک‌های تابستانی برای فصل زمستان توصیه می‌شود برای رانندگی در جاده‌های یخ‌زده و برفی از لاستیک زمستانی استفاده شود. می‌توان لاستیک زمستانی را بر روی هر چهار چرخ به صورت هم‌زمان نصب کرد تا از ایمنی رانندگی اطمینان حاصل شود. توصیه می‌گردد هر ۴ لاستیک از نظر برند و شکل ظاهری یکسان باشند. هنگام خرید به سایز، میزان تحمل بار و نرخ سرعت لاستیک توجه کنید. برای نصب لاستیک‌های زمستانی به دستورالعمل آن توجه کنید.

در صورت استفاده از لاستیک زمستانی با نرخ سرعت پایین‌تر، با سرعت بالاتر از حد موردنظر رانندگی نکنید.

## زنجیر چرخ

تتها در موارد اضطراری یا هنگام رانندگی در مناطق خاص می‌توان از زنجیر چرخ استفاده نمود. زنجیر چرخ باید روی چرخ‌های محرک نصب شود. ترجیح آن است که زنجیر چرخ روی هر چهار چرخ نصب شود.

پس از نصب زنجیر چرخ، حرکت خودرو کند می‌شود و باید برای جلوگیری از افزایش بار با سرعت کم رانندگی نمود. زنجیر چرخ باید هم‌سایز لاستیک‌های خودرو باشد هنگام نصب به دستورالعمل شرکت سازنده زنجیر چرخ توجه کنید.

## بررسی فشار باد لاستیک

سیستم فشار باد لاستیک به صورت پویا و لحظه‌ای فشار باد و دمای لاستیک را بررسی می‌نماید. در صورت غیرمعمول بودن فشار باد لاستیک اطلاعات مربوطه روی صفحه نشانگر نشان داده می‌شود (به بخش فشار باد لاستیک) در فصل ۲ (صفحه نشانگر) مراجعه نمایند. در هنگام استفاده از سیستم پایش فشار باد لاستیک، به موارد زیر توجه فرمائید:

۱. فشار باد لاستیک را تا حد امکان همیشه نزدیک فشار باد استاندارد نگه دارید.

۲. در صورتی که به دلیل تعمیر یا تعویض لاستیک، سنسور پایش فشار باد لاستیک تعویض نشده است و یا به دلیل نصب یا پیاده کردن لاستیک آسیب ندیده است نیازی به تنظیم مجدد سنسور فشار باد لاستیک نمی‌باشد.



## متعلقات همراه

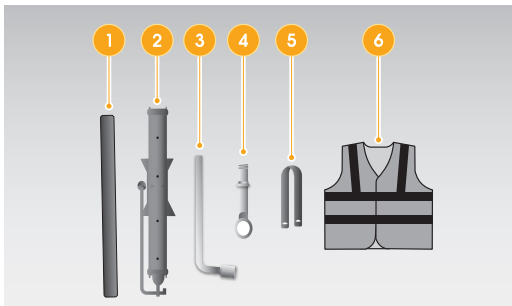

۳. هنگام توقف خودرو، سنسور فشار باد تایر هیچ اطلاعاتی را ارسال نمی‌کند و فقط ارسال اطلاعات در زمان حرکت خودرو صورت می‌گیرد. بنابراین هنگامی که خودرو متوقف است اطلاعات مربوط به آخرین حرکت خودرو نمایش داده می‌شود. بنابراین در صورت تنظیم باد لاستیک، باید اطلاعات فشار باد لاستیک به روزرسانی شود. پس از رانندگی حداقل برای یک دقیقه با سرعت  $40 \text{ Km/h}$  یا بیشتر اطلاعات فشار باد و دمای لاستیک بر روی صفحه نشانگر به روزرسانی می‌شود.

۴. در صورتی که موقعیت چرخ‌ها تغییر کند به دلیل تغییر موقعیت سنسورهای فشار باد چرخ‌ها، می‌بایست سنسورها مجدداً تعریف گردند.

۱. مثلث هشدار

۲. جک

۳. آچار چرخ

۴. قلاب یدک‌کشی

۵. اهرم جداسازی روکش مهره‌ها

۶. جلیقه شبرنگ

(این ابزار درون یک فوم درون لاستیک زاپاس قرار دارد. جلیقه شبرنگ درون محفظه نگهداری اشیاء سمت سرنشین قرار دارد.)

راديو پخش (سیستم مولتی مدیا)

چرخ زاپاس

کف پوش متحرک

### سرویس دوره‌ای منظم

جهت سرویس دوره‌ای منظم به جدول مربوطه مراجعه کنید.

### موارد بررسی روزانه

نوع بررسی	آیتم
بعد از هربار تعویض روغن، سطح روغن را بررسی کنید.	سطح روغن موتور
پس از هربار تعویض، سطح مایع خنک‌کننده را بررسی کنید.	سطح مایع خنک‌کننده
قبل از هربار رانندگی، پدال ترمز را بررسی کنید تا از عملکرد آن اطمینان حاصل کنید.	پدال ترمز
قبل از هربار رانندگی عملکرد بوق را بررسی کنید.	بوق
درب‌های خودرو (از جمله درب‌های عقب) را باز و بسته کنید و از نظر ایمنی، قفل آن‌ها را بررسی کنید.	درب خودرو
هر هفته عملکرد تهویه مطبوع را بررسی کنید.	سیستم تهویه مطبوع
هر ماه مخزن مایع شیشه‌شوی را بررسی کنید.	مایع شیشه‌شوی
هر ماه عملکرد برف پاک‌کن را بررسی نمایید.	برف پاک‌کن
هر ماه فشار باد لاستیک‌ها را بررسی کنید همچنین آن‌ها را از نظر سائیدگی آج و یا فرورفتن جسم خارجی در آن بررسی کنید.	لاستیک‌ها
هر ماه شرایط باتری را بررسی کنید.	باتری
هربار که از بخاری یا کولر استفاده می‌کنید خروجی هوای یخ‌زدای شیشه را بررسی کنید.	عملکرد یخ‌زدای شیشه جلو
هر ماه وضعیت چراغ‌های جلو، چراغ‌های کوچک، چراغ‌های عقب، چراغ ترمز سوم و چراغ دوربین را بررسی نمایید.	چراغ‌های خودرو

## سرویس ظاهر خودرو

با سرویس به موقع و حرفه‌ای می‌توان خودرو را در شرایط مطلوب نگه داشت؛ نحوه نگهداری ظاهر خودرو به صورت زیر است: رنگ، پولیش چرخ‌ها و غیره و همین‌طور بررسی عدم زنگ زدگی.

## شستشوی خودرو

تمیز کردن مرتب خودرو می‌تواند از ظاهر خودرو مراقبت نماید. گردوغبار و سنگ‌ریزه می‌تواند باعث خراشیدگی رنگ خودرو شود، فضولات پرندگان نیز می‌تواند باعث آسیب رنگ بدنه خودرو شود. فقط از حلال‌ها و شوینده‌های توصیه‌شده استفاده کنید و همواره بدنه خودرو را خشک نگه دارید و آن را از نظر خراشیدگی و یا پریدگی رنگ بررسی نمایید. در صورت هرگونه رنگ‌پریدگی یا خراشیدگی آن را ترمیم کنید.

## توجه

حلال‌های شیمیایی و شوینده‌های قوی می‌تواند به رنگ بدنه خودرو و قطعات پلاستیکی آسیب وارد نماید. برای زدودن گرد و غبار از آب تمیز استفاده کنید. در همه زمان بدنه خودرو را عاری از هرگونه آلودگی‌ها شامل گرد و غبار، فضولات پرندگان، صمغ درختان، مواد نفتی و غیره نگه داشته و می‌توانید از شوینده‌های مناسب مانند ترابنتین برای پاک کردن چنین آلودگی‌هایی استفاده نمود و سریعاً آن را با آب شستشو دهید تا از آسیب به پولیش بدنه جلوگیری شود. پس از پاک کردن سطح بیرونی بدنه، آن را با یک حوله نرم پاک کنید. خشک شدن بدنه در معرض هوا ممکن است باعث از بین رفتن درخشانی آن و یا ایجاد لک آب بر روی بدنه شود.

## پولیش و واکس

واکس خودرو از چسبیدن گردوغبار و یا مواد شیمیایی به بدنه جلوگیری می‌کند. پس از شستن و خشک کردن خودرو از واکس بدنه استفاده کنید واکس زدن خودرو هر سه ماه یک بار باعث حفظ رنگ بدنه می‌شود از مواد با کیفیت استفاده کنید. هنگام استفاده از دستورات عمل روی جعبه پیروی نمایید. معمولاً دو نوع محصول وجود دارد:

### ۱. واکس بدنه

واکس بدنه نوعی واکس است که برای حفظ رنگ بدنه، رنگ‌پریدگی ناشی از آفتاب و آلودگی‌های هوا مورد استفاده قرار می‌گیرد. برای خودروهای جدید فقط باید از این نوع واکس استفاده نمود.

### ۲. واکس پولیش

واکس پولیش برای تعمیر سطوح رنگی که اکسید و یا کدر شده است استفاده می‌شود تا مجدداً براق شوند. این نوع واکس معمولاً شامل مواد صیقل‌دهنده و یا حلال است که می‌تواند اکسید را از روی سطوح پاک کند. در صورتی که سطح رنگی به حالت قبلی خود باز نگشت پس از واکس بدنه خودرو باید از واکس پولیش استفاده نمود.

## هشدار

استفاده از مواد تمیزکننده برای پاک کردن آلودگی و فضولات پرندگان ممکن است باعث از بین رفتن واکس بدنه شود پس لازم است آن منطقه را دوباره واکس زد.

## ترمیم رنگ

باید ترک و یا خراش‌های جزئی روی رنگ را بلافاصله با قلم مخصوص رنگ کرد تا از خوردگی جلوگیری شود.

## رینگ آلومینیومی چرخ‌ها

پس از تمیز کردن بخش خارجی بدنه خودرو باید رینگ آلومینیومی چرخ‌ها نیز شسته شود. پس از شستن با مواد شوینده آن را با آب فراوان بشوئید.

## سرویس و نگهداری داخل خودرو

### کف پوش

به‌طور منظم کفپوش خودرو را جاروبرقی بکشید تا هرگونه آلودگی از کفپوش پاک شود. جمع شدن گردوغبار باعث آسیب به کفپوش می‌شود. به‌طور منظم کفپوش را با مواد شوینده بشوئید تا همیشه تمیز باقی بماند.

### روکش‌ها

به‌طور منظم روکش‌ها را با جاروبرقی تمیز کنید. و سپس می‌توانید با اسپری کردن کمی آب ولرم آن‌ها را تمیز کرده و سپس در هوای آزاد خشک کنید.

### مواد پلاستیکی

گردوخاک روی مواد پلاستیکی را با جاروبرقی تمیز کرده و لکه‌های سخت را با دستمال و اسپری آب معمولی پاک کنید. می‌توانید از پاک‌کننده مواد پلاستیکی خودرو نیز استفاده کنید.

### بخش‌های چرمی

برای تمیز کردن گردوغبار بخش‌های چرمی خصوصاً در چین‌خوردگی‌ها از جاروبرقی استفاده نمائید. می‌توانید بخش‌های چرمی خودرو را با یک دستمال نم‌دار و آب پاک نموده و سپس آن را با دستمال خشک دیگری پاک کنید. می‌توانید از صابون برای تمیز کردن بخش‌های چرمی استفاده کرد.

### شیشه‌ها

برای تمیز کردن قسمت داخلی و خارجی شیشه‌ها از مایع شیشه‌شوی استفاده کنید همین‌طور از یک دستمال نرم برای خشک کردن شیشه و سطوح پلاستیکی استفاده کنید.

### خوش‌بوکننده هوا

می‌توانید از خوش‌بوکننده‌ها و دئودورانت‌ها برای داخل خودرو استفاده کنید توصیه می‌شود از انواع جامد استفاده شود. مواد داخل برخی از خوش‌بوکننده‌های مایع می‌تواند به پارچه یا قطعات داخل خودرو آسیب زده و باعث ترک خوردگی آن‌ها شود.

در صورت استفاده از خوش‌بوکننده‌های مایع از محکم بودن محل قرارگیری آن‌ها اطمینان حاصل کنید.

## کمربند ایمنی

در صورت نیاز به شستشوی کمربند ایمنی از آب و صابون رقیق استفاده کنید. هرگز از مواد سفیدکننده و محلول‌های پاک‌کننده استفاده نکنید. چنین موادی طول عمر کمربند ایمنی را کاهش می‌دهد. قبل از خشک شدن کمربند ایمنی نباید از آن استفاده نمود.

کثیف شدن بیش از حد کمربند ایمنی باعث می‌شود که کمربند ایمنی به آرامی جمع شود. از یک محلول آب و صابون ملایم و یا الکل ایزوپروپیل استفاده کرده و داخل جمع‌شونده کمربند را تمیز کنید.

پیاده و تمیز کردن کمربند ایمنی توصیه نمی‌شود. در صورتی که کمربند ایمنی برای تمیز کردن باید پیاده شود، با نمایندگی مجاز تماس حاصل فرمائید.

## ضد زنگ

دو دلیل برای زنگ زدگی خودرو وجود دارد:

۱. رطوبت در سوراخ‌های بدنه جمع شده است.
۲. لایه محافظ روی سطح بدنه و زیر خودرو از بین رفته است.

## کنترل آلاینده‌ها

### سیستم کنترل آلاینده‌ها

سیستمی بسیار کارآمد است که میزان آلاینده‌های آگزوز را کنترل می‌کند.

هرگونه تغییر در ساختار سیستم کنترل آلاینده آگزوز ممنوع است زیرا بر میزان حرکت خودرو، ایمنی و پایداری خودرو تأثیر گذاشته و برخلاف مقررات "ایمنی گازهای آلاینده آگزوز" است.

علاوه بر آن در صورتی که به دلیل تغییر در ساختار سیستم کنترل آلاینده‌ها، خودرو دچار آسیب و یا اختلال در کارکرد گردد. شامل پوشش گارانتی نخواهد بود.

۱۳۶	محفظه موتور
۱۳۶	اطلاعات مربوط به شناسایی خودرو
۱۳۶	شماره موتور
۱۳۷	اطلاعات ابعادی خودرو
۱۳۷	اطلاعات مربوط به وزن خودرو
۱۳۸	اطلاعات مربوط به موتور
۱۳۸	اطلاعات مربوط به شناسی
۱۳۹	محدوده عملیات استاندارد ترمز
۱۳۹	مانورپذیری خودرو
۱۴۰	فهرست سیالات و باتری
۱۴۰	مصرف سوخت کلی
۱۴۱	پارامترهای تنظیم چرخ
۱۴۱	سایز لاستیک
۱۴۲	ملزومات کنترل آلاینده‌گی
۱۴۲	ملزومات فنی خاص برای سرویس و نگهداری سیستم کنترل آلاینده‌گی
۱۴۳	سنسور اکسیژن



### محفظه کابین

### اطلاعات مربوط به شناسایی خودرو

کد شناسایی خودرو در جاهای مختلف خودرو وجود دارد (VIN).

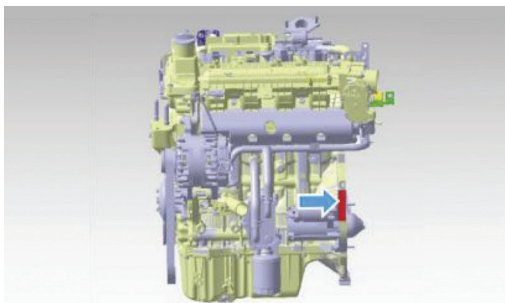

۱. روی بخش داخلی بدنه خودرو، زیر صندلی سرنشین حک شده که باید کفیوش را بالا بزنید تا آن را ببینید.
۲. روی بخش داخلی و در زیر نشیمنگاه سرنشین پشت راننده حک شده است.

### شماره موتور

محل قرارگیری شماره موتور ۴A۹۵TD

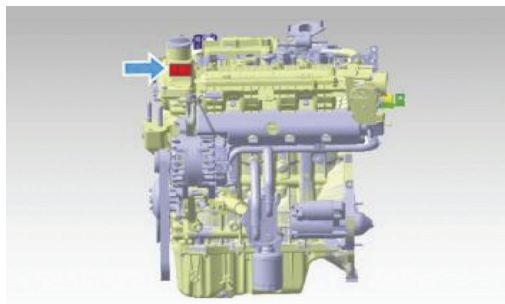

## اطلاعات ابعادی خودرو

*Exclusive/noble/ flagship	Luxurious	واحد	نام
۴۵۶۵	۴۵۶۵	mm	طول خودرو
۱۸۶۰	۱۸۶۰	mm	عرض خودرو
۱۶۹۰	۱۶۹۰	mm	ارتفاع خودرو
۱۵۹۰	۱۵۹۰	mm	فاصله بین دو چرخ جلو
۱۵۹۵	۱۵۹۵	mm	فاصله بین دو چرخ عقب
۲۷۱۵	۲۷۱۵	mm	فاصله محور عقب و جلو

## اطلاعات مربوط به وزن خودرو

*Exclusive/noble/ flagship	Luxurious	واحد	نام
۵	۵	Person	ظرفیت سرنشین
۱۵۵۰	۱۵۰۰	Kg	وزن خالص
۹۰۵	۸۷۰	Kg	وزن روی محور جلو
۶۴۵	۶۳۰	Kg	وزن روی محور عقب
۱۹۲۵	۱۸۷۵	Kg	حداکثر وزن ناخالص
۱۰۱۳	۹۹۵	Kg	حداکثر وزن ناخالص روی محور جلو
۹۱۲	۸۸۰	Kg	حداکثر وزن ناخالص روی محور عقب

اطلاعات مربوط به موتور

نام	واحد	۱,۵TD/VDCT
مدل موتور	-	۴A۹۵TD
نوع	-	چهارسیلندر خطی، ۱۶ سوپاپ، توربوشارژر
حجم موتور	L	۱,۴۸۱
کورس	mm	۸۶×Φ۷۴
نرخ نسبت تراکم	-	۹,۵:۱
توان اسمی	HP/rpm	۱۹۵/۵۶۰۰
حداکثر گشتاور موتور	Nm/rpm	۲۸۵/۱۵۰۰-۴۰۰۰
ترتیب احتراق	-	۱-۳-۴-۲

اطلاعات مربوط به شاسی

نام	۱,۵TD/VDCT	
نوع گیربکس	7DCT	
نوع سیستم تعلیق	سیستم تعلیق جلو	سیستم تعلیق مستقل مک فرسون
	سیستم تعلیق عقب	سیستم تعلیق عقب مستقل مولتی لینک
سیستم فرمان پذیری	نوع کمکی	فرمان برقی
سیستم ترمز	ساختار	نوع "x" هیدرولیک دو لوله
	ترمز جلو	ترمز دیسکی
	ترمز عقب	ترمز دیسکی
	لقی پدال ترمز	۱mm~۱۲mm

## اندازه های استاندارد سیستم ترمز

اندازه	واحد	نام
۲۵	مقدار استاندارد (mm)	دیسک ترمز چرخ جلو
۲۳	حد مجاز (mm)	
۱۲	مقدار استاندارد (mm)	لنت ترمز چرخ جلو
۲	حد مجاز (mm)	
۱۲	مقدار استاندارد (mm)	دیسک ترمز چرخ عقب
۱۰	حد مجاز (mm)	
۱۰	مقدار استاندارد (mm)	لنت ترمز چرخ عقب
۲	حد مجاز (mm)	

## عملکرد دینامیکی خودرو

۱,۵TD/VDCT	واحد	نام
۱۹۵	Km/h	حداکثر سرعت
%۳۰	%	حداکثر شیب پیمایی

## مانور پذیری خودرو

*Exclusive/noble/ flagship	Luxurious	واحد	نام
۱۷	۱۷	درجه	زاویه ورود (بدون بار) (Approach)
۲۶	۲۶	درجه	زاویه خروج (بدون بار) (Departure)
۱۱,۸	۱۱,۸	m	حداقل قطر دور زدن
۱۰±۱۶۵	۱۰±۱۶۵	mm	حداقل فاصله تا زمین

## فهرست سیالات و باتری

حجم کامل	مشخصات	نام
۵۵L	RON۹۲ # یا بیشتر	سوخت
۴L	Uniform petrochemical low ash SP 5W30-(LA)	روغن موتور
۸,۵L	OAT	مایع خنک کننده موتور بدون مخزن
۴,۲۵L	FUCHS- Pentosin FFL7-A	روغن گیربکس V DCT
۰,۶L ~ ۰,۸	DOT4	روغن ترمز
۲L	NFC-60	شیشه شوی
۵۰۰g	R134a	گاز مبرد کولر
	L2 12V-60AH	باتری

## مصرف سوخت کلی

L/۱۰۰KM	نام
۶,۹	مصرف سوخت ترکیبی
۹,۳	مصرف سوخت شهری
۵,۵	مصرف سوخت جاده ای

## پارامترهای تنظیم چرخ

## سیستم تعلیق عقب مستقل چندمیله‌ای

پارامتر	نام	
$0.08^{\circ} \pm 0.04^{\circ}$	چرخ جلو	زاویه تو (TOE) چرخ
$0.08^{\circ} \pm 0.08^{\circ}$	چرخ عقب	
$-0.3^{\circ} \pm 0.5^{\circ}$	چرخ جلو	زاویه کمبر چرخ
$-0.86^{\circ} \pm 0.5^{\circ}$	چرخ عقب	
$6.01^{\circ} \pm 0.5^{\circ}$	چرخ جلو	زاویه کینگ‌پین عقب
$13.29^{\circ} \pm 0.5^{\circ}$	چرخ عقب	انحراف کینگ‌پین

## سایز لاستیک

۱,۵TD/VDCT		نام
235/55 R19	*235/60 R18	سایز لاستیک
19x7J	*18X6 1/2 J	مشخصات رینگ
230 kpa (33psi)	230 kpa (33psi)	فشار باد لاستیک
235/55 R 19	T155/90 R 17	سایز لاستیک زاپاس
230 kpa (33 psi)	420 kpa (70 psi)	فشار باد لاستیک زاپاس

## ملزومات کنترل آلاینده‌گی

### ملزومات فنی خاص برای سرویس و نگهداری سیستم کنترل آلاینده‌گی

در مورد ECU موتور باید ملزومات زیر رعایت شود :

۱. ECU را به کانکتور دسته سیم وصل کرده و از بسته بودن سوئیچ اطمینان حاصل کنید. کانکتور ECU (واحد کنترل الکترونیکی موتور) را در موقعیت سوئیچ باز جدا نکنید و از دست زدن به پین‌های ECU و یا بخش بی‌روکش دسته سیم ECU خودداری کنید.
۲. جرقه ایجاد شده توسط الکتریسیته ساکن می‌تواند باعث آسیب به ECU شود، بنابراین از تماس ECU با الکتریسیته ساکن خودداری کنید.
۳. ECU نباید در معرض ولتاژ بیش از ۱۶ ولت باشد.
۴. کانکتورهای مثبت و منفی ECU را برعکس وصل نکنید.
۵. ECU آسیب دیده نباید مورد استفاده قرار گیرد. نباید هیچ ترک روی سطح بدنه ECU و یا اثر هر ماده غیرمعارف دیگری باشد. نباید از اسپری رنگ و یا سایر مواد عایق روی پین‌های ECU استفاده نمود.
۶. از هیچ‌گونه ابزار و یا وسیله‌ای برای ضربه زدن روی هیچ قسمتی از ECU استفاده نکنید.
۷. از قراردادن میدان‌های الکترومغناطیسی و منابع RF در کنار ECU خودداری کنید.
۸. مطمئن شوید که ECU کاملاً محکم و در جای خود نصب شده است.
۹. هنگام تعمیر و جوشکاری خودرو مراقب باشید ECU آتش نگیرد. در صورت امکان قبل از شروع تعمیرات، ECU را خارج نموده و آن را از جرقه‌های جوشکاری دور نگه دارید.
۱۰. هنگام وصل باتری به یک منبع تغذیه خارجی، الکترودها باید کاملاً محکم وصل شده باشند.

## سنسور اکسیژن

هنگام کارکرد موتور با افزایش نرخ ترکیب سوخت با هوا، میزان غلظت اکسیژن در اگزوز افزایش می‌یابد. در این زمان، ولتاژ خروجی سنسور اکسیژن نزدیک به ۰ ولت می‌باشد. وقتی نرخ ترکیب سوخت با هوا کاهش می‌یابد غلظت اکسیژن در اگزوز کاهش یافته و ولتاژ خروجی سنسور نزدیک به ۱ ولت می‌شود. سنسور اکسیژن موتور نیاز به هیچگونه تنظیم یا تعمیر ندارد.

### شرایط زیر نشانه نقص سنسور اکسیژن است :

۱. کانکتور برقی سنسور اکسیژن آسیب دیده است.
۲. عنصر زیروکونیوم کارایی لازم را ندارد.
۳. مدار المنت گرم‌کن سنسور اکسیژن قطع یا دچار اتصال کوتاه شده است.
۴. مدار المنت القایی سنسور اکسیژن قطع یا دچار اتصال کوتاه شده است.
۵. اتصال کوتاه رزیستور سنسور اکسیژن با بدنه
۶. مدار المنت گرم‌کن سنسور اکسیژن با بدنه اتصال کوتاه برقرار کرده است.

### احتیاط‌های لازم در مورد استفاده از سنسور اکسیژن

۱. به منظور جلوگیری از آسیب المنت‌های سرامیکی یا المنت‌های گرم‌کن سنسور اکسیژن، از افتادن یا برخورد آن با یک جسم سخت اجتناب کنید.
۲. پس از نصب سنسور اکسیژن از آسیب دیدگی آن به دلیل ضربه زیاد به موتور جلوگیری نمایید.
۳. از به وجود آمدن سیگنال خروجی نادرست توسط رسوب کربن، روغن موتور نشستی و یا سایر آلاینده‌های ارگانیک جلوگیری نماید.



### نام و نشانی نمایندگی های مجاز شبکه فروش و خدمات پس از فروش:

شبکه خدمات پس از فروش محصولات آراین پارس در سراسر کشور، ارائه خدمات گارانتی به مشتریان را برعهده دارد لذا تاکید و توصیه می شود برای دریافت هرگونه خدمات در دوره گارانتی و پس از آن و نیز برای انجام سرویس های دوره ای خودروی خود به این شبکه مراجعه فرمایید.  
همچنین مواد مصرفی خودرو باید از نمایندگی های مجاز (با برند های مورد تایید) تامین گردد.

خریدار گرامی جهت اطلاع از آخرین وضعیت نمایندگی های مجاز به وب سایت شرکت [www.lamari.ir](http://www.lamari.ir)  
مراجعه و یا با شماره تلفن ۰۲۱-۴۸۴۹۱۰۰۰ تماس حاصل فرمایید

مدیریت ارتباط با مشتریان: ۰۲۱ - ۴۸۴۹۱۳۳۳      ۰۲۱ - ۴۸۴۹۱۱۱۱

امداد: ۰۲۱ - ۴۸۴۹۱۴۹۱

جهت اطلاع از سرویس های دوره ای خودروی خود به کتابچه گارانتی رجوع فرمایید

## قانون حمایت از حقوق مصرف‌کنندگان خودرو

هیأت وزیران در جلسه ۱۳۹۵/۱/۲۲ به پیشنهاد شماره ۶۰/۲۵۵۳۸۵ مورخ ۱۳۹۳/۱۲/۹ وزارت صنعت، معدن و تجارت و به استناد ماده (۱۰) قانون حمایت از حقوق مصرف‌کنندگان خودرو. مصوب ۱۳۸۶. آیین نامه اجرایی قانون مذکور را به شرح زیر تصویب کرد:

### ماده ۱

اصطلاحات ذیل در معانی مشروح مربوط به کاربرده می شود:

- ۱- خودرو: هر نوع وسیله نقلیه موتوری تولید داخل یا خارج برای استفاده در معابر عمومی برای حمل سرنشین و بار تا ظرفیت مجاز.
  - ۲- عرضه کننده: هر شخص حقیقی یا حقوقی که به طور مستقیم یا از طریق واسطه فروش مبادرت به فروش خودروهای نو تولیدی و وارداتی خود می کند.
  - ۳- واسطه فروش: هر شخص حقیقی یا حقوقی که با موافقت عرضه کننده نسبت به فروش خودرو اقدام میکند.
  - ۴- نمایندگی مجاز: هر شخص حقیقی یا حقوقی که با موافقت عرضه کننده عهده دار فروش و خدمات پس از فروش خودرو در طول مدت ضمانت است.
  - ۵- مصرف کننده: هر شخص حقیقی یا حقوقی که خودرو را برای استفاده شخصی یا عمومی در اختیار دارد.
  - ۶- بهای خودرو: مبلغی است که در قرارداد واگذاری و یا در برگه فروش توسط عرضه کننده قید گردیده است.
- قانون حمایت از حقوق مصرف‌کنندگان خودرو  
مطلب پیشنهادی: قانون تعزیرات حکومتی

### ماده ۲

طبق ماده ۲ از قانون حمایت از حقوق مصرف‌کنندگان خودرو، عرضه کننده موظف به رعایت استانداردهای ابلاغی در امور ایمنی، کیفیت، سلامت خودرو و مطابقت آن با ضمانت ارائه شده به مصرف کننده می باشد.

تبصره ۱- دوره تضمین نمی تواند کمتر از یک سال از زمان تحویل خودرو به مصرف کننده یا کارکردی برابر با سی هزار کیلومتر (هر کدام زودتر به پایان برسد) باشد.

تبصره ۲- دوره تعهد یا دوره تامین قطعات و ارائه خدمات فنی استاندارد، برابر ۱۰ سال از زمان تحویل رسمی آخرین خودرو به مصرف کننده می باشد.

### ماده ۳

براساس ماده ۳ از قانون حمایت از حقوق مصرف‌کنندگان خودرو، عرضه کننده در طول مدت ضمانت مکلف به رفع هر نوع نقص یا عیب (ناشی از طراحی، مونتاژ، تولید یا حمل) است که در خودرو وجود داشته یا در نتیجه استفاده معمول از خودرو بروز نموده و با مفاد ضمانتنامه و مشخصات اعلام به مصرف کننده مغایر بوده یا مانع استفاده مطلوب از خودرو یا نافی ایمنی آن باشد یا موجب کاهش ارزش معاملاتی خودرو شود.

هزینه رفع نقص یا عیب خودرو در طول مدت ضمانت و جبران کلیه خسارات وارده به مصرف کننده و اشخاص ثالث، اعم از خسارات مالی و جانی و هزینه های درمان ناشی از نقص یا عیب (که خارج از تعهدات بیمه شخص ثالث باشد) هزینه های حمل خودرو به تعمیرگاه، تامین خودروی جایگزین مشابه در طول مدت تعمیرات (چنانچه مدت توقف خودرو بیش از چهل و هشت ساعت باشد) بر عهده عرضه کننده می باشد.

تبصره ۱- تعهدات عرضه کننده به طور مستقیم یا از طریق واسطه فروش یا نمایندگی مجاز ایفاء می شود. عرضه کننده مکلف به ایجاد شبکه خدمات پس از فروش یا نمایندگی های مجاز تعمیر و توزیع قطعات یدکی و تامین آموزشهای لازم متناسب با تعداد خودروهای عرضه شده در سطح کشور بوده و نمی تواند مصرف کننده را به مراجعه به نمایندگی معینی اجبار نماید.

تبصره ۲- در صورت بروز اختلاف بین طرفین موضوع ماده فوق، موضوع اختلافی حسب درخواست طرفین ابتدا در هیات حل اختلاف مربوطه، متشکل از نمایندگیهای عرضه کننده خودرو، کارشناس رسمی دادگستری و کارشناس نیروی انتظامی به ریاست

کارشناس رسمی دادگستری طرح و رای لازم با اکثریت آراء صادر خواهد شد. در صورت اعتراض هر یک از طرفین به رای صادره، خواسته در دادگاه صالحه قابل پیگیری خواهد بود. دادگاه صالحه باید خارج از نوبت و حداکثر ظرف دو ماه انشاء رای نماید.

#### ماده ۴

چنانچه نقص یا عیب قطعات ایمنی خودرو در طول دوره ضمانت پس از سه بار تعمیر همچنان باقی باشد یا در صورتی که نقص یا عیب قطعاتی که موجب احتمال صدمه جسمی یا جانی اشخاص گردد و با یک تعمیر برطرف نشده باشد یا خودرو بیش از سی روز به دلیل تعمیرات غیر قابل استفاده بماند، عرضه کننده مکلف است حسب درخواست مصرف کننده خودروی معیوب را با خودروی نو تعویض یا با توافق، بهای آن را به مصرف کننده مسترد دارد.

تبصره ۱- در صورت بروز اختلاف بین طرفین، حل و فصل آن از طریق هیات حل اختلاف موضوع تبصره (۲) ماده (۳) قانون حمایت از حقوق مصرف کنندگان خودرو می باشد.

تبصره ۲- عرضه کننده حق واگذاری یا استفاده از خودروی مسترد شده را پیش از رفع عیب ندارد، واگذاری خودروی مزبور پس از رفع عیب و نقص قبلی و با اعلام صریح عیوب مزبور در اسناد واگذاری مجاز می باشد.

#### ماده ۵

در ماده ۵ قانون حمایت از حقوق مصرف کنندگان خودرو آمده است که عرضه کننده، واسطه فروش و نمایندگی مجاز تعمیر موظفند هر بار که خودروی موضوع ضمانت، مورد تعمیر یا خدمات مختلف دوره ای قرار می گیرد، پس از اتمام کار، به صورت مکتوب کلیه عیب ها و نقص های اعلامی از سوی مصرف کننده، اقدامهای انجام شده و قطعات تعمیر و یا تعویض شده را در صورت وضعیت ذکر نموده و آن را تسلیم مصرف کننده نماید.

تبصره- استفاده از قطعات غیر استاندارد یا تایید نشده توسط عرضه کننده و نمایندگی های مجاز تعمیر ممنوع می باشد.

#### ماده ۶

چنانچه انجام تعهدات عرضه کننده به دلیل حوادث غیر مترقبه (غیر قابل پیش بینی و غیر قابل رفع) ناممکن باشد، این تعهدات به حالت تعلیق در می آید. مدت تعلیق به دوره ضمانت افزوده می شود.

#### ماده ۷

هر نوع توافق مستقیم یا غیرمستقیم بین عرضه کننده، واسطه فروش یا مصرف کننده که به موجب آن تمام یا بخشی از تعهداتی که عرضه کننده بر طبق قانون حمایت از حقوق مصرف کنندگان خودرو و یا ضمانتنامه صادر بر عهده دارد، ساقط نماید یا به عهده واسطه فروش یا هر عنوان دیگری گذارده شود، در برابر مصرف کننده باطل و بلااثر می باشد.

تبصره- انعقاد هر نوع قراردادی که حقوق و تکالیف طرفین قرارداد و مشمولین قانون حمایت از حقوق مصرف کنندگان خودرو در آن رعایت نشود به استناد ماده ۱۰ قانون مدنی و مورد مشابه غیر قانونی و از درجه اعتبار ساقط است.

## ماده ۸

هرگونه عیب و نقص و خسارات جانی و مالی وارده به مصرف کننده و اشخاص ثالث که به دلیل تعویض یا نصب قطعات و سیستمهای جانبی و یا دریافت خدمات خارج از شبکه رسمی و مجاز عرضه کننده توسط مصرف کننده طی دوران ضمانت ایجاد شود از شمول قانون حمایت از حقوق مصرف کنندگان خودرو خارج است و هیچ گونه حقی برای مصرف کننده و اشخاص ثالث در برابر عرضه کننده ایجاد نمی کند.

## ماده ۹

عرضه کننده مکلف است تعهدات موضوع قانون حمایت از حقوق مصرف کنندگان خودرو را به صورت کتبی در اوراق ضمانتنامه قید نموده و در زمان تحویل خودرو، به نحو مقتضی موضوع قانون حمایت از حقوق مصرف کنندگان خودرو را به طور صریح و روشن به مصرف کننده اعلام نماید.

## ماده ۱۰

آئین نامه اجرائی قانون حمایت از حقوق مصرف کنندگان خودرو (به ویژه در مورد ملاکهای ایجاد نمایندگی مجاز تعمیر در سطح کشور به ازاء تعداد خودروها عرضه شده) ظرف سه ماه از تاریخ تصویب توسط وزارت صنایع و معادن تهیه شده و به تصویب هیات وزیران می رسد.

## ماده ۱۱

وزارت صنایع و معادن مکلف به نظارت بر اجراء قانون حمایت از حقوق مصرف کنندگان خودرو در راستای حفظ حقوق مصرف کنندگان و اعلام گزارش ادواری شش ماهه به کمیسیون صنایع و معادن مجلس شورای اسلامی است.

## آیین نامه اجرایی قانون حمایت از حقوق مصرف کنندگان خودرو

هیأت وزیران در جلسه ۱۳۹۵/۱/۲۲ به پیشنهاد شماره ۶۰/۲۵۵۳۸۵ مورخ ۱۳۹۳/۱۲/۹ وزارت صنعت، معدن و تجارت و به استناد ماده (۱۰) قانون حمایت از حقوق مصرف کنندگان خودرو. مصوب ۱۳۸۶. آیین نامه اجرایی قانون مذکور را به شرح زیر تصویب کرد:

### ماده ۱

ضوابط مندرج در این آیین نامه شامل تمام عرضه کنندگان، واسطه های فروش، واسطه های خدمات پس از فروش و نمایندگی های مجاز انواع وسایل نقلیه موتوری اعم از سواری، مینی بوس، میدل باس، اتوبوس، ون، وانت، کامیونت، کامیون، کشنده، تریلر و انواع موتورسیکلت ساخت داخل کشور یا خارج می باشد.

### ماده ۲

در این آیین نامه اصطلاحات زیر در معانی مشروح مربوط به کار می روند:

الف. قانون: قانون حمایت از حقوق مصرف کنندگان خودرو - مصوب ۱۳۸۶ -

ب. وزارت: وزارت صنعت، معدن و تجارت.

پ. عرضه کننده: هر شخص حقیقی یا حقوقی که به طور مستقیم یا از طریق واسطه فروش، مبادرت به فروش خودروهای نو ساخت داخل کشور یا وارداتی خود می نماید.

ت. خدمات پس از فروش: کلیه خدمات پس از فروش یک محصول از قبیل ضمانت و تعهد شامل پشتیبانی خدمات، تعمیرات و تأمین قطعات استاندارد که موجب تضمین کارکرد مطلوب محصول می باشد.

ث. واسطه خدمات فروش و پس از فروش: اشخاص حقیقی یا حقوقی که با موافقت عرضه کننده، صرفاً یا توأماً عهده دار خدمات فروش و پس از فروش خودرو از طریق نمایندگی های مجاز می باشند. واسطه مذکور می تواند به عنوان بخشی از مجموعه عرضه کننده یا به عنوان شرکتی مستقل تحت نظارت عرضه کننده فعالیت نموده و خدمات خود را ارائه نماید.

ج. نمایندگی مجاز: هر شخص حقیقی یا حقوقی که با موافقت عرضه کننده عهده دار فروش و خدمات پس از فروش خودرو در طول مدت ضمانت است.

چ. شیوه ارایه خدمات پس از فروش خودرو: براساس استاندارد ملی شماره (۱۹۱۱۷) درخصوص تعیین شیوه مربوط به امور خدمات پس از فروش خودرو، شاخص ها و نحوه ارزیابی عرضه کننده، واسطه خدمات پس از فروش و نمایندگی های مجاز آن و همچنین رده بندی و پایش عملکرد آنها می باشد.

ح. دستورالعمل شرایط، ضوابط و ارزیابی خدمات فروش خودرو: دستورالعملی که به منظور تعیین شیوه مربوط به امور خدمات فروش خودرو، شاخص ها و نحوه ارزیابی عرضه کننده، واسطه خدمات فروش و نمایندگی های آن و همچنین رده بندی و پایش عملکرد آنها توسط وزارت تهیه و ابلاغ می شود.

خ. خدمات دوره تضمین: مجموعه خدمات تعمیرات، تأمین و تعویض قطعات یا تعویض خودرو که در یک دوره زمانی یا طی مسافت مشخص مطابق مواد (۱۲) و (۱۳) این آیین نامه و انجام آن به صورت رایگان به عهده عرضه کننده می باشد.

د. خدمات دوره تعهد: مجموعه خدمات تعمیرات، تأمین و تعویض قطعات و پشتیبانی خدمات که در یک دوره زمانی مشخص مطابق ماده (۱۵) این آیین نامه و در قبال دریافت اجرت «برابر با نرخ مصوب موضوع بند (ط) ماده (۲) این آیین نامه» از سوی عرضه کننده برای مصرف کننده انجام می شود.

ذ. خدمات سیار: خدمات امداد و تعمیراتی که در محل استقرار خودرو در بیرون از نمایندگی مجاز به مصرف کننده ارائه می شود.

ر. خدمات فنی استاندارد: خدماتی که مطابق با استاندارد کارخانه ای، ملی، بین المللی یا سایر استانداردها و دستورالعمل های تخصصی رسمی باشد.

ز. ضمانت‌نامه: سندی است به زبان فارسی و در برگیرنده مسئولیت دوره ضمانت و تعهد خدمات عرضه‌کننده و استفاده مطلوب از خودرو که توسط عرضه‌کننده به همراه خودرو، تحویل مصرف‌کننده می‌شود.  
ژ. استفاده مطلوب از خودرو: استفاده از هر خودرو مطابق مشخصات اعلام شده از سوی عرضه‌کننده به ویژه در مورد تعداد سرنشین و مقدار بار.

س. کتابچه راهنمای مصرف‌کننده: کتابچه ای است حداقل به زبان فارسی، که باید در زمان تحویل خودرو از طرف عرضه‌کننده به مصرف‌کننده تسلیم شود. این کتابچه باید حاوی مواردی از قبیل نحوه استفاده مطلوب از خودرو، عناوین متعلقات الزامی همراه خودرو از قبیل رادیو پخش، چرخ زاپاس، جک، آچار چرخ، کف پوش متحرک، مثلث خطر و تجهیزات اضافی خودرو، میزان مصرف سوخت (به تفکیک سیکل شهری، برون شهری و ترکیبی) و همچنین عناوین بازدیدهای دوره ای، نام و نشانی نمایندگی های مجاز شبکه فروش و خدمات پس از فروش، متن قانون، آیین‌نامه و دستورالعمل‌های اجرایی آن باشد.  
ش. تأمین خودروی جایگزین مشابه: واگذاری خودروی مشابه و در صورت عدم امکان، پرداخت خسارت توقف خودرو در دوره تضمین است.

ص. قیمت کارشناسی: قیمتی که بر اساس نظر کارشناس رسمی دادگستری در رشته مرتبط تعیین می‌شود.  
ض. شرکت بازرسی: شخصیت حقوقی دارای صلاحیت از طرف سازمان ملی استاندارد ایران که توسط وزارت برای انجام ارزیابی عملکرد عرضه‌کننده، واسطه فروش، واسطه خدمات پس از فروش، نمایندگی های مجاز و ارائه گزارش‌های ادواری یا موردی به وزارت و عرضه‌کننده انتخاب می‌شود.

ط. نرخ خدمات و قطعات: نظر به صنفی بودن فعالیت نمایندگی‌های مجاز، واسطه خدمات پس از فروش و خدمات سیار، اجرت یا دستمزد خدمات و همچنین نرخ قطعات و مواد مصرفی مطابق ماده (۵۱) اصلاحی قانون نظام صنفی کشور. مصوب ۱۳۹۲. با محوریت کمیسیون نظارت تعیین و در ازای ارائه خدمات و ابلاغ صورتحساب رسمی به مصرف‌کننده، از وی دریافت می‌شود.

ظ. خودروی نو: خودرویی که به هنگام تحویل به مصرف‌کننده بیش از (۹۹) کیلومتر طی مسافت نکرده باشد.  
ع. عیب: زیاده، نقیصه و یا تغییر حالتی که موجب کاهش ارزش اقتصادی کالا، خدمت یا عدم امکان استفاده متعارف از آن می‌شود.

غ. قطعه ایمنی خودرو: قطعاتی که عیب آنها موجب احتمال صدمه جسم، جان و مال اشخاص گردد.  
تبصره. فهرست این قطعات توسط وزارت با همکاری سازمان ملی استاندارد ایران و پلیس راهنمایی و رانندگی نیروی انتظامی جمهوری اسلامی ایران تهیه و اعلام می‌شود.

ف. عیب ایمنی: عیوبی که احتمال ایجاد صدمه به جسم، جان و مال اشخاص گردد.  
تبصره. وزارت موظف است با همکاری سازمان ملی استاندارد ایران و پلیس راهنمایی و رانندگی جمهوری اسلامی ایران، فهرست عیوب ایمنی خودرو و همچنین قطعات مشمول استاندارد اجباری خودرو را تهیه و ابلاغ نماید.

ق. قطعه و ماده مصرفی: قطعات و موادی مانند روغن‌ها (نظیر روغن موتور و گیربکس)، مایعات (نظیر مایع ضدیخ و مایع شیشه شوی)، فیلترها (نظیر فیلتر بنزین، هوا و روغن) و سایر قطعات و موادی که فهرست کامل آن توسط وزارت تهیه و ابلاغ خواهد شد.

ک. استانداردها و مقررات ابلاغی: کلیه معیار ها و مشخصات ناظر بر تولید، ایمنی، کیفیت، آلاینده‌ی زیست محیطی، فروش و خدمات پس از فروش خودرو که از سوی وزارت، سازمان ملی استاندارد ایران، سازمان حفاظت محیط زیست و وزارت نفت ابلاغ و رعایت آنها از سوی عرضه‌کننده الزامی است.

تبصره. استاندارد های فنی شرکت های عرضه‌کننده در صورت عدم مغایرت با موارد فوق، جزو استاندارد های ابلاغی محسوب خواهد شد.

**ماده ۳**

عرضه کننده موظف است در سامانه اطلاع رسانی خود، نسبت به فروش اینترنتی محصولات با قید مشخصات خودرو و شرایط فروش از قبیل نشان تجاری، نوع، تیپ، رنگ، تجهیزات درخواستی، قیمت خودرو، سود مشارکت، زمان تحویل و سایر موارد مرتبط اقدام نماید.

تبصره عرضه کننده موظف است حداقل دو روز کاری قبل از اجرای فرآیند فروش شرایط موصوف را اطلاع رسانی عمومی نماید.

**ماده ۴**

عرضه کننده موظف است قیمت نهایی محصولات خود به همراه قید نوع، تیپ، رنگ و متعلقات، ضوابط و روشهای مختلف فروش و فرآیند خرید را به صورت شفاف و روشن مطابق جدول زیر تهیه و در پایگاه اطلاع رسانی و نمایندگی های مجاز فروش خود، در دسترس متقاضیان خرید قرار دهد:

سفارشی تعداد محدود	مشارکت در تولید	پیش فروش		تحویل فوری	
		عادی	قطعی		
قیمت توافقی زمان عقد قرارداد	قیمت زمان تحویل مندرج در قرارداد	قیمت زمان تحویل مندرج در قرارداد	قیمت قطعی زمان عقد قرارداد	قیمت قطعی زمان عقد قرارداد	قیمت
داخلی سه ماه - وارداتی چهار ماه	سه سال	دوازده ماه	نه ماه	سی روز	حداکثر تاریخ تحویل
-	حداقل سود سپرده سه ساله نظام بانکی	حداقل سود سپرده یک ساله نظام بانکی	حداقل سود سپرده برابر مقرراتنظام بانکی در مدت قرارداد	-	حداقل سود مشارکت
سه درصد ماهانه	سود مشارکت بعلاوه یک درصد ماهانه	سود مشارکت بعلاوه یک درصد ماهانه	سود مشارکت بعلاوه یک درصد ماهانه	دو و نیم درصد ماهانه	حداقل سود انصراف
در صورت تأخیر بیش از دو ماه در تحویل خودرو موضوع قرارداد، مشتری حق انصراف خواهد داشت.	در صورت عدم امکان تحویل خودرو موضوع قرارداد، خودروی جایگزین از میان خودروهای تولیدی به انتخاب مشتری و شرایط مفاد قرارداد تحویل داده خواهد شد. این موضوع شامل خودروی وارداتی نمیشود.			نداشتن تعهدات معوق	شرایط

- در کلیه روشها، اطمینان از تأمین CKD/CBU و شماره گذاری توسط عرضه کننده الزامی است.

- در کلیه روشها، امکان پرداخت وجه ثمن خودرو به صورت اقساطی میسر می باشد.

- در صورت استفاده از تسهیلات بانک ها، مؤسسات اعتباری و شرکتهای لیزینگ، رعایت قوانین مرتبط با آن و حصول اطمینان عرضه کننده از تأمین و پرداخت تسهیلات توسط بانک ها، مؤسسات اعتباری و شرکتهای لیزینگ به متقاضی، پیش از انعقاد قرارداد و دریافت وجوه، الزامی است.

تعهدات معوق: در روشهای فوری، تعهداتی است که طبق قرارداد سررسید شده ولی خودرو تحویل نگردیده است.

تبصره ۱ حداکثر مبلغ قابل دریافت در قراردادهای پیش فروش معادل پنجاه درصد قیمت فروش نقدی محصول مورد نظر در هنگام عقد قرارداد می باشد.

تبصره ۲ سود انصراف و خسارت تأخیر مندرج در بخش ضوابط فروش، به صورت روزشمار محاسبه می شود.

ماده ۵. عرضه کننده موظف است قبل از اقدام به پیش فروش خودرو، مجوز مربوط شامل تعداد خودروی قابل عرضه را از وزارت اخذ نماید.

ماده ۶. عرضه کننده موظف است نسبت به عقد قرارداد فروش با مصرف کننده اقدام نماید. در قرارداد فروش قید مشخصات خودرو مورد نظر از قبیل نشان تجاری، نوع، تیپ، رنگ و شرایط موضوع قرارداد مانند قیمت فروش، نرخ سود مشارکت، تاریخ تحویل خودرو با تعیین ماه و هفته تحویل، خسارت تأخیر در تحویل، فهرست متعلقات الزامی همراه خودرو از قبیل رادیو پخش، چرخ زاپاس، جک، آچار چرخ، کف پوش متحرک، مثلث خطر و تجهیزات درخواستی و ارائه یک نسخه از اصل قرارداد به مصرف کننده، الزامی است.

تبصره. هرگونه تغییر در استانداردهای اجباری پس از عقد قرارداد، چنان چه موجب افزایش هزینه و مشمول قیمت گذاری شود، با تصویب مرجع قیمت گذاری در قیمت فروش لحاظ می شود.

ماده ۷. عرضه کننده موظف است در قرارداد پیش فروش، سود مشارکت و جوه دریافتی را از تاریخ دریافت ودیعه تا تاریخ تحویل مندرج در قرارداد پرداخت نماید.

تبصره ۱. عرضه کننده موظف است در صورت تأخیر در تحویل خودرو، از تاریخ تحویل مندرج در قرارداد تا زمان تحویل خودرو به مصرف کننده، مبلغ خسارت تأخیر در تحویل را نسبت به جوه پرداختی محاسبه و پرداخت نماید. تبصره ۲. در صورتی که مصرف کننده پس از ابلاغ دعوت نامه کتبی عرضه کننده، ظرف پانزده روز کاری نسبت به تسویه حساب خودرو موضوع قرارداد اقدام ننماید، عرضه کننده می تواند خودرو را به سایر متقاضیان تحویل و نوبت مصرف کننده را به موعد دیگری که نحوه تعیین آن در قرارداد مشخص شده، موکول نماید.

تبصره ۳. در صورت اعلام انصراف مصرف کننده یک ماه پس از عقد قرارداد، سود انصراف بر مبنای ضرایب مندرج در جدول ذیل ماده ۴- این آیین نامه محاسبه و پرداخت می شود. عرضه کننده موظف است سود انصراف و مبلغ پرداختی را ظرف بیست روز به مصرف کننده پرداخت نماید. انصراف مصرف کننده قبل از یک ماه از زمان عقد قرارداد مشمول سود انصراف نمی شود. تبصره ۴. در صورتی که زمان بازپرداخت و جوه پرداختی مصرف کننده بیش از بیست روز شود، سود انصراف متعلقه از تاریخ تأخیر تا تاریخ بازپرداخت و جوه مذکور نیز باید محاسبه و پرداخت گردد.

تبصره ۴. در صورتی که زمان بازپرداخت و جوه پرداختی مصرف کننده بیش از بیست روز شود، سود انصراف متعلقه از تاریخ تأخیر تا تاریخ بازپرداخت و جوه مذکور نیز باید محاسبه و پرداخت گردد.

ماده ۸. عرضه کننده موظف است هرگونه تغییر در شرایط عرضه را نسبت به شرایط مندرج در قرارداد به استثنای الزامات قانونی، رضایت کتبی مصرف کننده در الحاقیه قرارداد منعقد، قبل از ارسال دعوت نامه تکمیل وجه، قید و به تأیید و امضای طرفین برساند.

تبصره. در صورت بروز مشکل در فرآیند رعایت استانداردهای مصوب و تأخیر در تحویل خودرو، مسئولیت جبران خسارات وارده و کسب رضایت مصرف کننده بر عهده عرضه کننده است.

ماده ۹. عرضه کننده موظف است در زمان تحویل، خودروی درخواستی مصرف کننده را در حضور وی کنترل نموده و پس از حصول اطمینان از عدم وجود عیب، خودرو را تحویل دهد.



تبصره ۱. عرضه‌کننده موظف است در صورت وجود عیب احتمالی در خودرو، عیب مربوط را مطابق زمان استاندارد تعمیراتی مربوط، رفع کند مشروط بر آن که رفع عیب، موجب کاهش ارزش قیمتی خودرو نگردد. در غیر این صورت عرضه‌کننده موظف است نسبت به تعویض خودرو و یا اخذ رضایت کتبی مصرف‌کننده اقدام نماید.

تبصره ۲. در صورتی که مصرف‌کننده در دوره تضمین به نمایندگی مجاز مراجعه نماید و رفع کامل عیوب خودرو تحت هر شرایطی در مدت زمان باقی مانده از دوره مذکور برای نمایندگی مجاز مقدور نباشد، عرضه‌کننده یا واسطه فروش با نمایندگی مجاز موظف است ضمن الزام نمایندگی مجاز به اعلام کتبی موضوع به مصرف‌کننده ترتیبی اتخاذ نماید که خودرو در اولین فرصت ممکن تحت شرایط تضمین رفع عیب گردد.

تبصره ۳. عرضه‌کننده موظف است در صورتی که رفع عیوب خودرو مستلزم گذشت زمان باشد، ضمن ثبت دقیق عیوب خودرو در دو نسخه و تحویل یک نسخه از آن به مصرف‌کننده، برابر ماده (۱۷) این آیین نامه رفتار نماید.

ماده ۱۰. عرضه‌کننده موظف است سند فروش، صورتحساب فروش همراه با درج تفکیکی اقلام تشکیل دهنده، بهای خودرو شامل بهای خالص خودرو، شماره گذاری، بیمه، عوارض، مالیات و سایر موارد مربوط، برگه‌های ضمانت، کتابچه راهنمای مصرف‌کننده حداقل به زبان فارسی و تجهیزات اضافی را در زمان تحویل خودرو به مصرف‌کننده ارائه نماید.

ماده ۱۱. عرضه‌کننده موظف است نسبت به تهیه نظامات و دستورالعمل‌های زیر و نظارت بر حسن اجرای آن، در چارچوب دستورالعمل ابلاغی وزارت اقدام نماید:

الف - فرآیند فروش.

ب - فرآیند و نظام پرداخت سود و خسارت متعلقه به مصرف‌کننده.

پ - بازرسی قبل از تحویل خودرو.

ت - حمل مناسب خودرو از محل عرضه‌کننده تا نمایندگی مجاز.

ث - نظام آموزش کارکنان شرکت عرضه‌کننده و نمایندگی‌های مجاز خود.

ج - پذیرش، گردش کار خدمات قابل ارائه، برنامه‌ریزی تعمیرات و ترخیص خودرو به نمایندگی مجاز.

چ - راهنمای تعمیراتی بخش‌های مختلف خودرو.

ح - نظام تأمین و توزیع به موقع کلیه قطعات مورد نیاز واسطه خدمات پس از فروش و نمایندگی مجاز آنها.

خ - نظام تشویق، تنبیه و اعطا و لغو نمایندگی‌های مجاز خود.

د - ارتقای کمی و کیفی شبکه نمایندگی‌های مجاز خود.

ذ - اطلاع‌رسانی شفاف رتبه نمایندگی و حقوق مشتریان در محل پذیرش نمایندگی مجاز.

ر - نظام نظرسنجی از مراجعین کلیه نمایندگی‌های مجاز.

ز - ساز و کار ردیابی قطعات به ویژه قطعات ایمنی نصب شده بر روی خودرو.

ژ - نظام رسیدگی به شکایات و تعیین تکلیف موضوع با رعایت ضوابط قانونی ظرف بیست روز.

س - نظام ارایه خدمات سیار و طرح‌های امدادی در دوره تضمین و دوره تعهد برای مشترکین خود.

ماده ۱۲. دوره تضمین برای خودروهای سبک شامل سواری، ون و وانت از تاریخ تحویل به مصرف‌کننده حداقل دو سال یا کارکردی برابر چهل هزار (۴۰۰۰۰) کیلومتر، هرکدام زودتر فرا برسد، برای خودروهای سنگین شامل مینی بوس، میدل باس، اتوبوس، کامیونت، کامیون و کشنده از تاریخ تحویل به مصرف‌کننده حداقل دو سال یا کارکردی برابر دویست هزار (۲۰۰۰۰۰) کیلومتر، هرکدام زودتر فرا برسد و برای انواع موتورسیکلت از تاریخ تحویل به مصرف‌کننده حداقل یک سال می باشد.

تبصره ۱. عرضه‌کننده می تواند براساس سیاست تجاری خود و به منظور افزایش رضایت‌مندی مصرف‌کننده، نسبت به افزایش دوره تضمین یا تعهد اقدام نماید که در این صورت باید جزئیات شرایط آن به طور کتبی و شفاف به مصرف‌کننده اعلام گردد.

تبصره ۲. ضمانت رنگ برای خودروهای سبک حداقل سه سال، برای خودروهای سنگین حداقل هجده ماه و برای موتورسیکلت حداقل سه ماه می باشد.

تبصره ۳. عرضه‌کننده موظف است قطعات، مواد مصرفی و استهلاکی ناشی از عیوب کیفی و مونتاژی در هر یک از مجموعه های خودرو را مشمول خدمات دوره تضمین نماید.

تبصره ۴. تعمیر یا تعویض قطعات خودرو، ناشی از خسارت حاصل از حادثه یا تصادف که به علت عیب فنی خودرو نباشد، مشمول ضمانت نمی گردد.

ماده ۱۳. کلیه قطعات و مجموعه های خودرو به جز قطعات و مواد مصرفی، مشمول خدمات دوره تضمین می باشند.  
تبصره ۱. فهرست قطعاتی که به عنوان قطعات و مواد مصرفی قلمداد نشده از جمله تجهیزات کابینه آلایندگی هوا شامل کرین کنیستر، کاتالیست کانورتور، حسگر دوم اکسیژن و عمر کارکرد آنها کمتر از مدت زمان مورد نظر در دوره تضمین خودرو می باشد، توسط وزارت تعیین و ابلاغ خواهد شد.  
تبصره ۲. عملکرد صحیح سیستم و قطعات کیسه هوا صرفاً مشمول دوره تضمین نبوده و براساس استانداردهای ابلاغی شامل دوران تعهد نیز می باشد.

ماده ۱۴. عیوب ناشی از عدم انجام خدمات دوره ای مطابق با شرایط مندرج در کتابچه راهنمای مصرف‌کننده خودرو در شبکه نمایندگی های مجاز شرکت عرضه‌کننده خودرو، باعث خروج مجموعه‌های مرتبط خودرو به خدمت مورد نظر، از شرایط تضمین می‌گردد.

ماده ۱۵. مدت زمان تعهد خدمات شامل تعمیرات و تأمین قطعات، ده سال بعد از فروش آخرین دستگاه خودرو از همان نشان تجاری و نوع خودرو، توسط عرضه‌کننده می باشد.

ماده ۱۶. عرضه‌کننده موظف است نسبت به راه اندازی سامانه ای مبتنی بر فناوری اطلاعات به منظور رعایت مفاد ماده (۵) قانون و تعیین زمان و محل مراجعه مصرف‌کننده به نمایندگی‌های مجاز در دوره تضمین و تعهد اقدام نماید. در صورتی که مصرف‌کننده تأکید بر پذیرش در نمایندگی خاصی را داشته باشد عرضه‌کننده باید در اولین زمان ممکن، نسبت به اجرای این درخواست، اقدام نماید.

ماده ۱۷. عرضه‌کننده موظف است چنانچه رفع عیوب خودرو در دوره تضمین که ناشی از خسارت حاصل از حادثه و یا تصادف نباشد و بیش از دو روز کاری یا زمان استاندارد تعمیرات تأیید شده به طول انجامد، به تأمین خودرو مشابه جایگزین در طول مدت تعمیرات و در صورت عدم امکان، پرداخت خسارت حق توقف خودرو به شرح مفاد این آیین‌نامه اقدام نماید.

تبصره ۱- مدت زمان توقف خودرو، برای پرداخت خسارت در دوره تضمین و دوره تعهد به ترتیب بعد از دو و هفت روز کاری و یا زمان استاندارد تعمیرات تأیید شده، برای کلیه روزهای توقف خودرو در نمایندگی اعم از تعطیل و غیرتعطیل بدون در نظر گرفتن فرآیندهای داخلی سازنده و واردکننده و نیز واسطه خدمات پس از فروش و یا نمایندگی مجاز آن، آغاز و در روزی که نمایندگی

مجاز پس از انجام تعمیرات لازم، آمادگی تحویل خودرو به مصرف‌کننده را اعلام نماید، پایان می‌یابد. در هر صورت مدت زمان توقف خودرو به دوره تضمین یا تعهد خودروی مربوط اضافه می‌شود.

تبصره ۲. در صورت مراجعه مصرف‌کننده برای رفع عیب تکراری به همان نمایندگی مجاز و یا هریک از نمایندگی‌های مجاز دیگر برای بار دوم و یا بیشتر، زمان توقف خودرو از بدو تاریخ پذیرش خودرو برای پرداخت خسارت محاسبه می‌گردد.

تبصره ۳. در صورتی که عیوب موجود در هر یک از مجموعه‌های خودرو که به تشخیص مرجع رسیدگی‌کننده موضوع ماده (۳) قانون موجب بروز حادثه یا تصادف یا آلاینده‌گی بیش از حد مجاز هوا گردد، خدمات مربوط مشمول ضوابط این ماده بوده و بر عهده عرضه‌کننده خودرو می‌باشد.

ماده ۱۸. ضوابط پرداخت خسارت توقف خودرو به استثنای خسارات ناشی از موارد حادثه و تصادف به شرح زیر است:

الف. خودروی سواری: از زمان تحویل خودرو به نمایندگی مجاز به ازای هر روز توقف مازاد، به میزان یادشده در ماده (۱۷) این آیین‌نامه به مقدار پانزده ده هزارم (۰/۰۰۱۵) بهای خودرو به عنوان هزینه توقف توسط عرضه‌کننده به مصرف‌کننده پرداخت می‌شود.

ب. خودروی عمومی (تاکسی، وانت، ون): از زمان تحویل خودرو به نمایندگی به ازای هر روز توقف مازاد به میزان یادشده در ماده (۱۷) این آیین‌نامه به مقدار دو هزارم (۰/۰۰۲) بهای خودرو به عنوان هزینه توقف توسط عرضه‌کننده به مصرف‌کننده پرداخت می‌شود.

پ. خودروی سنگین (مینی‌بوس، میدل باس، اتوبوس، کامیونت، کامیون و کشنده): به ازای هر روز توقف مازاد به میزان یادشده در ماده (۱۷) این آیین‌نامه به مقدار یک هزارم (۰/۰۰۱) بهای خودرو به عنوان هزینه توقف توسط عرضه‌کننده به مصرف‌کننده پرداخت می‌شود.

ت. موتورسیکلت: به ازای هر روز توقف مازاد به میزان یادشده در ماده (۱۷) این آیین‌نامه به مقدار یک هزارم (۰/۰۰۱) بهای موتورسیکلت به عنوان هزینه توقف توسط عرضه‌کننده به مصرف‌کننده پرداخت می‌شود.

تبصره ۱. در صورت عدم توافق طرفین نسبت به مبلغ خسارت توقف خودرو، مراتب با کسب نظر کارشناس رسمی دادگستری انجام می‌پذیرد.

تبصره ۲. عرضه‌کننده موظف است رأساً یا از طریق واسطه خدمات پس از فروش خود پس از اخذ مدارک مثبت در مورد احراز مالکیت خودرو، نسبت به پرداخت خسارت توقف خودرو در کمتر از پانزده روز اقدام نماید.

تبصره ۳. در صورتی که توقف خودروی سنگین بیش از یک ماه به طول انجامد، با موافقت کتبی مصرف‌کننده برای هر روز توقف خودرو مازاد بر یک ماه، عرضه‌کننده ملزم به پرداخت دو ده هزارم (۰/۰۰۲) بهای خودرو علاوه بر مقدار قبلی می‌باشد.

ماده ۱۹. عرضه‌کننده موظف است رأساً یا از طریق واسطه فروش و خدمات پس از فروش، ساز و کار پرداخت هزینه خسارات وارده به مصرف‌کننده شامل موارد اشاره شده در قانون و این آیین‌نامه را راه اندازی و اجرا نماید. عملکرد این نظام باید به گونه ای باشد که مصرف‌کننده را از میزان و چگونگی دریافت هزینه‌ها و خسارت خودروی خود مطلع نماید.

ماده ۲۰. عرضه‌کننده موظف است رأساً یا از طریق شبکه نمایندگی مجاز خود تحت هر شرایطی به پذیرش کلیه خودروهایی که به دلیل وجود عیب قطعات ایمنی قادر به تردد نیستند، اقدام نماید.

تبصره. عرضه‌کننده موظف است در دوره تضمین، هزینه‌های بارگیری و حمل خودروهای در راه مانده و غیرقابل تعمیر به نزدیک‌ترین نمایندگی مجاز را به استثنای موارد تصادفی که ناشی از عیوب سایر قطعات و مجموعه‌های خودرو نباشد، تقبل نماید.

ماده ۲۱. عرضه‌کننده در دوره تعهد موظف است از طریق واسطه خدمات پس از فروش و یا نمایندگی‌های مجاز، نسبت به

پذیرش تمام خودرو های تحت مسئولیت خود و همچنین سایر خودروهای مشابه وارداتی توسط اشخاص حقیقی و حقوقی فاقد نمایندگی رسمی، مطابق با دستورالعمل ابلاغی وزارت اقدام نماید.

ماده ۲۲. عرضه کننده موظف است نسبت به تعیین نرخ خدمات تعمیرات، قطعات یدکی و مواد مصرفی مطابق بند (ط) ماده (۲) این آیین نامه و همچنین تدوین جدول زمان تعمیرات، مطابق با استاندارد سازنده خودرو اقدام نموده و پس از تطبیق و صحه گذاری توسط شرکت بازرسی ظرف یک ماه از زمان اعلام شرکت عرضه کننده، آن را به واسطه خدمات پس از فروش و نمایندگی های مجاز خود ابلاغ نماید. براساس این ضوابط، نمایندگی و یا واسطه خدمات پس از فروش، صورتحساب مصرف کننده را به ایشان تسلیم می نماید.

تبصره. عرضه کننده موظف است امکان مقایسه صورتحساب صادره با نرخ خدمات را از طریق پایگاه اطلاع رسانی خود فراهم نماید.

ماده ۲۳. عرضه کننده موظف است نمایندگی های مجاز را ملزم نماید تا ضمن تسلیم صورتحساب به مصرف کننده، خدمات ارائه شده خود را به مدت دو ماه یا سه هزار کیلومتر، هر کدام زودتر فرا برسد و قطعات را به مدت شش ماه یا ده هزار کیلومتر، هر کدام زودتر فرا برسد ضمانت نمایند.

ماده ۲۴. نمایندگی مجاز موظف است چنانچه تشخیص دهد علاوه بر عیوب مندرج در برگ پذیرش، خودرو عیب دیگری دارد، قبل از تعمیر یا تعویض قطعه، با مصرف کننده تماس گرفته و از او جهت انجام تعمیرات تعیین تکلیف نماید. در صورت عدم موافقت مصرف کننده، مراتب هنگام تحویل خودرو به صورت کتبی مستندسازی شود. تبصره. نمایندگی مجاز موظف است در دوره تعهد، داغی قطعات تعویضی را به مصرف کننده تحویل و رسید دریافت نماید.

ماده ۲۵. چنانچه به تشخیص مراجع مذکور در ماده (۳) قانون به علت عدم کیفیت تعمیرات، سهل انگاری و یا استفاده از قطعات غیر استاندارد توسط عرضه کننده، واسطه خدمات پس از فروش و نمایندگی مجاز، خسارتی متوجه مصرف کننده گردد، عرضه کننده موظف به جایگزین کردن قطعات، رفع نقصان خدمات بدون دریافت وجه و جبران خسارات وارده می باشد.

ماده ۲۶. تعداد نمایندگی های مجاز و واحدهای خدمات سیار، بر اساس دستورالعمل ابلاغی وزارت تعیین خواهد شد.

ماده ۲۷. عرضه کننده موظف است در شبکه نمایندگی های مجاز فروش و خدمات پس از فروش خود صرفاً از ظرفیت واحدهای دارای سطح کیفی قابل قبول، مطابق با ضوابط استاندارد ملی شیوه ارائه خدمات پس از فروش (استاندارد شماره ۱۹۱۱۷) و دستورالعمل شرایط، ضوابط و ارزیابی خدمات فروش استفاده نماید.

ماده ۲۸. عرضه کننده موظف است نسبت به استقرار شبکه رایانه ای برای واسطه ها و نمایندگی های مجاز فروش و خدمات پس از فروش شامل محاسبه مدت توقف خودرو، فهرست قطعات و مواد مصرفی و اجرت تعمیرات برای هر خودرو و نیز صورتحساب هر مصرف کننده اقدام نماید.

تبصره. شرکت عرضه کننده موظف است امکان دسترسی شرکت بازرسی به اطلاعات این شبکه را فراهم نماید.

ماده ۲۹. مسؤلیت رسیدگی به شکایات مصرف کنندگان و جلب رضایت ایشان در مرحله اول برعهده عرضه کننده می باشد. در صورت بروز اختلاف بین عرضه کننده و مصرف کننده، رأساً از طریق سازمان های صنعت، معدن و تجارت استان ها و با نظارت سازمان حمایت مصرف کنندگان و تولیدکنندگان مورد بررسی و رسیدگی قرار می گیرد. چنانچه رضایت مصرف کننده تأمین نشود، می تواند به هیات حل اختلاف موضوع تبصره (۲) ماده (۳) قانون مراجعه کند. هیات حل اختلاف موظف است ظرف بیست روز از تاریخ ثبت شکایات به موضوع رسیدگی و نسبت به آن کتباً اعلام رأی کند. مناط رأی، نظر اکثریت اعضای هیات است. این رأی باید ظرف ده روز از تاریخ ابلاغ اجرا شود.

تبصره ۱. دبیرخانه هیأت حل اختلاف موضوع این ماده و محل تشکیل جلسات آن در محل سازمان صنعت، معدن و تجارت استان‌ها می‌باشد.

تبصره ۲. سازمان صنعت، معدن و تجارت استان‌ها مکلف است ظرف یک ماه از تاریخ تصویب این آیین‌نامه، هیأت‌های حل اختلاف مربوط را در محل آن سازمان با استفاده از پست‌های سازمانی موجود تشکیل داده و امکانات، نیروی انسانی و محل لازم را در اختیار آنها قرار دهد.

تبصره ۳. ثبت اعتراض و رسیدگی به آن در هیأت حل اختلاف رایگان است، اما حق الزحمه کارشناس رسمی که در هیأت حاضر و اظهار نظر می‌کند باید ظرف پنج روز از تاریخ اعلام هیأت، توسط شاکی پرداخت شود، در غیر این صورت، هیأت پرونده اعتراض را با ذکر دلیل مختومه اعلام می‌نماید.

تبصره ۴. کلیه نهادها و سازمان‌هایی که مصرف‌کنندگان جهت طرح شکایت به آنها مراجعه می‌نمایند موظفند شکایت مصرف‌کننده را به وزارت ارسال نمایند.

تبصره ۵. سازمان حمایت مصرف‌کنندگان و تولیدکنندگان ظرف یک ماه پس از ابلاغ این آیین‌نامه مکلف است دستورالعمل نحوه رسیدگی به شکایات مصرف‌کنندگان خودرو را به سازمانهای صنعت، معدن و تجارت استانها اعلام نماید.

ماده ۳. عرضه‌کننده موظف است ساز و کار نظارت مستمر بر نمایندگی‌های مجاز را براساس وظایف تعیین شده در قانون و آیین‌نامه و دستورالعمل‌های اجرایی ذی‌ربط آن ایجاد نماید.

تبصره ۱- نظارت و ارزیابی ادواری عرضه‌کننده خودرو، واسطه فروش، واسطه خدمات پس از فروش و نمایندگی‌های مجاز آنها و ارائه گزارش‌های ارزیابی به وزارت و عرضه‌کننده، به عهده شرکت بازرسی منتخب وزارت می‌باشد.

تبصره ۲- عرضه‌کننده موظف است نام و نشانی کلیه نمایندگی‌های مجاز فعال و تعلیق شده خود را به همراه سایر مشخصات و همچنین مشخصات مشتریان مراجعه‌کننده به شبکه خدمات پس از فروش شامل نام مشتری، شماره تماس، نوع خودرو، تاریخ پذیرش و نام نمایندگی مراجعه شده را بصورت دسترسی برخط جهت ارزیابی عملکرد آن، به شرکت بازرسی معرفی نماید.

ماده ۳۱. مسئولیت نظارت بر حسن اجرای این آیین‌نامه بر عهده وزارت است.

ماده ۳۲. تصمیم‌نامه شماره ۴۳۶۷۸/۴۴۱۳۳ مورخ ۱۳۸۹/۰۲/۲۹ لغو می‌شود.



L A M A R I

تهران، کیلومتر ۹ جاده مخصوص (لشگری)، بلوار نخ زرين، پلاک ۲۳  
کدپستی: ۱۳۸۹۷۴۴۶۶۱ تلفن: ۰۲۱) ۴۸۴۹۱۰۰۰ فکس: ۰۲۱) ۴۶۱۱۶۵۱۹  
[www.lamari.ir](http://www.lamari.ir)