



کمری هیبرید

راهنمای مالک

برای ایمنی و آسایش خود، این راهنما را با دقت مطالعه و جهت استفاده های بعدی در خودرو نگهداری فرمایید.

ایرگویا

برای دریافت اطلاعات بیشتر با شماره تلفن ۰۲۱-۷۳۴۵۶ تماس حاصل فرمائید

به نام خدا

خریدار گرامی

ضمن خوشامدگویی جهت پیوستن به خانواده بزرگ ایرتویا، تبریک ما را برای انتخاب این خودرو پذیرا باشید و امیدواریم خودرو جدید بتواند در لحظات شاد زندگی شما سهمی داشته باشد.

این راهنما در استفاده درست از خودرو و نحوه رانندگی با آن شما را یاری خواهد کرد. برای استفاده آسان تر، مجموعه حاضر به بخش های مختلف تقسیم شده و هر بخش مربوط به جنبه متفاوتی از رانندگی یا مراقبت از خودرو شما است. توصیه می شود برای آشنایی با امکانات و قابلیت های خودروی جدیدتان هر بخش با دقت مورد مطالعه قرار گیرد.

- **ایمنی و امنیت:** این بخش شامل اطلاعات موردنیاز شما قبل از شروع رانندگی، سیستم های ایمنی خودرو و سرنشین، سیستم های امنیتی و ضد سرقت خودرو و برخی نکات سودمند مرتبط با آن می باشد.
- **نمایشگرها:** در این بخش عملکرد نمایشگرهای مختلف توضیح داده شده است.
- **نحوه عملکردها:** شامل تنظیم صندلی ها، فرمان، آینه ها، باز و بست درب و پنجره ها می باشد.
- **رانندگی:** در این بخش توصیه هایی در خصوص راندن خودرو، دستورالعمل های رانندگی، سیستم روشنایی خارجی، سوخت گیری و سیستم های پشتیبانی رانندگی ارائه شده است.
- **تجهیزات داخلی:** این قسمت در مورد سیستم تهویه مطبوع، چراغ های داخلی و تجهیزات داخل خودرو اطلاعاتی می دهد.
- **نگهداری و مراقبت:** اطلاعات این بخش شامل نکات نظافت داخلی و خارجی خودرو، بازدید های دوره ای و دانستنی هایی است که برای مالک ضروری می باشد. مانند تعویض لاستیک، فیوز و چرخ ها.
- **عملکرد در مواقع اضطراری:** فوریت های فنی این قسمت بمنظور کمک به حل اشکالات کوچک و اجتناب ناپذیر در مواقع اضطراری است که گاهی ممکن است به وقوع بپیوندد.
- **مشخصات خودرو:** شامل اطلاعات فنی درباره موتور، گیربکس، ابعاد، ظرفیت ها و اوزان می باشد.

توجه:

جهت اطلاع از نحوه نگهداری خودرو، ضوابط و شرایط خدمات گارانتی و انجام سرویس های دوره ای، به دفترچه راهنمای نگهداری و خدمات گارانتی مراجعه فرمایید.

توصیه می شود مواد مصرفی و قطعات یدکی اصلی از نمایندگی های مجاز ایرتویا که در بسته بندی با هولوگرام ایرتویا ارائه می شود تأمین گردد.

نکته مهم: امکانات هر خودرو با توجه به مدل آن متفاوت است. به همین خاطر ممکن است بخشی از اطلاعات مندرج در این راهنما در

مورد خودروی شما صادق نباشد. برای کسب اطمینان می توانید با نمایندگی مجاز ایرتویا تماس بگیرید.

در صورت فروش خودرو، این راهنما را به منظور اطلاع خریدار از حقوق خود و شرایط گارانتی به ایشان تسلیم فرمایید.

با رعایت موضوعات تشریح شده، عملکرد مناسب خودرو تضمین شده و در صورت بروز ایرادات ناشی از کیفیت در دوره گارانتی، رفع عیب در چارچوب شرایط گارانتی بدون هزینه انجام خواهد شد.

فهرست تصویری

از طریق تصاویر جستجو کنید.

۱ ایمنی و امنیت

از خواندن دقیق این بخش اطمینان حاصل نمایید.

۲ صفحه‌نمایشگر(جلو داشبورد)

نحوه خواندن عقربه‌ها و درجه‌ها، انواع چراغ‌های اخطار، نشانگرها و غیره

۳ نحوه عملکرد هر بخش

باز و بسته کردن درب‌ها و پنجره‌ها، تنظیمات لازم پیش از رانندگی و غیره

۴ رانندگی

نحوه عملکرد و توصیه‌های لازم برای رانندگی

۵ سیستم صوتی

عملکرد سیستم صوتی

۶ تجهیزات داخلی خودرو

استفاده از تجهیزات داخلی و غیره

۷ نگهداری و مراقبت

مراقبت از خودرو و عملکردهای تعمیر و نگهداری

۸ عملکرد در مواقع اضطراری

چه اقداماتی در صورت بروز مشکل یا در مواقع اضطراری لازم است

۹ مشخصات خودرو

مشخصات خودرو، مشخصه‌های سفارشی‌سازی و غیره

پیوست

جستجو از طریق فهرست الفبایی

۳ نحوه عملکرد هر بخش

۳-۱ اطلاعات سوئیچ

سوئیچ ها ۱۰۶

۳-۲ باز کردن، بستن و قفل کردن درب ها

درب ها ۱۱۰

درب صندوق عقب ۱۱۷

سیستم کلید هوشمند ۱۲۱

۳-۳ تنظیم صندلی ها

صندلی های جلو ۱۲۸

صندلی های عقب ۱۳۰

پشت سری ها ۱۳۲

۳-۴ تنظیم غربلک فرمان و آینه ها

غربلک فرمان ۱۳۴

آینه دید عقب داخلی ۱۳۶

آینه های بغل ۱۳۸

۳-۵ باز و بسته کردن پنجره ها

شیشه بالابرهاى برقی ۱۴۰

سان روف (سقف برقی) ۱۴۳

برای اطلاع شما ۸

خواندن این کتابچه راهنما ۱۴

نحوه جستجو ۱۵

فهرست تصویری ۱۶

۱ ایمنی و امنیت

۱-۱ استفاده ایمن از خودرو

پیش از رانندگی ۲۶

برای رانندگی ایمن ۲۸

کمربندهای ایمنی ۳۰

سیستم محافظت تکمیلی -

کیسه های هوا ۳۶

سیستم تشخیص و طبقه بندی

سرنشین جلو ۴۹

اطلاعات ایمنی مرتبط با کودکان ۵۵

صندلی کودک ۵۶

نصب صندلی کودک ۶۰

پیشگیری های مرتبط با گاز اگزوز ۶۸

۱-۲ سیستم هیبریدی

مشخصه های سیستم هیبریدی ۶۹

پیشگیری های مرتبط با سیستم هیبریدی ۷۳

۱-۳ سیستم دزدگیر

سیستم ایموبلایزر (ضد سرقت) ۷۸

آژیر ۸۰

۲ صفحه نمایشگر (جلو داشبورد)

۲. صفحه نمایشگر (جلو داشبورد)

نشانگرها و چراغ های هشدار ۸۴

عقربه ها و درجه ها ۸۸

صفحه نمایش چندمنظوره ۹۲

مانیتور انرژی / صفحه مصرف سوخت ۹۸

۵-۴ استفاده از سیستم‌های
حمایتی رانندگی

۱۸۵..... کروز کنترل

۱۸۹..... رادار دینامیک کروز کنترل

۲۰۲..... سیستم LDA (هشدار رانندگی بین خطوط)...

۲۰۸..... مانیتور دید عقب.....

۲۱۸..... سیستم‌های کمکی رانندگی.....

۲۲۴..... سیستم PCS (پیشگیری از تصادف).....

۲۳۱..... سیستم BSM (نشانگر نقطه کور).....

۲۳۴..... عملکرد نشانگر نقطه کور.....

۲۳۶..... عملکرد هشدار عبور و مرور در عقب.....

۶-۴ نکات سودمند برای رانندگی

نکات سودمند برای رانندگی

۲۳۹..... با خودروی هیبریدی.....

نکات سودمند برای رانندگی

در زمستان ۲۴۲

۱-۴ پیش از رانندگی

۱۴۸..... راندن خودرو

۱۵۵..... بار و وسایل

۱۵۸..... محدودیت‌های بار خودرو

۱۵۹..... یدک کشیدن تریلر

۱۶۰..... یدک کردن از جلو

۲-۴ دستورالعمل‌های رانندگی

۱۶۱..... سوئیچ موتور

۱۶۶..... حالت رانندگی EV (حالت برقی)

۱۶۸..... انتقال نیروی هیبریدی

۱۷۰..... اهرم دسته راهنما

۱۷۱..... ترمز دستی

۳-۴ عملکرد چراغ‌ها و برف پاک‌کن‌ها

۱۷۲..... کلید (دسته) چراغ‌های جلو

۱۷۵..... چراغ نوربالای اتوماتیک.....

برف پاک‌کن‌ها و شیشه‌شوی

۱۸۰..... شیشه جلو

۴-۴ سوخت‌گیری

باز کردن درب باک سوخت ۱۸۲

۵-۱ عملکردهای اصلی

انواع سیستم صوتی ۲۴۸

سیستم صوتی ۲۵۰

کلیدهای کنترل سیستم صوتی روی غربلیک فرمان ۲۵۲

پورت USB و AUX ۲۵۳

عملکردهای اصلی سیستم صوتی ۲۵۵

۵-۲ تنظیم اولیه (SETUP)

منوی تنظیم اولیه (SETUP) ۲۵۷

تنظیمات کلی ۲۵۸

تنظیمات صوتی ۲۶۰

تنظیمات صفحه نمایش ۲۶۱

تنظیمات صدا ۲۶۲

۵-۳ نحوه استفاده از سیستم چندرسانه‌ای

انتخاب منبع صوتی ۲۶۳

عملکرد صفحه لیست ۲۶۴

استفاده بهینه از سیستم چندرسانه‌ای ۲۶۶

۵-۴ نحوه استفاده از رادیو

عملکرد رادیو ۲۶۷

۵-۵ پخش CD صوتی و دیسک‌های WMA/MP3 و AAC

عملکرد سیستم پخش CD ۲۶۹

۵-۶ نحوه استفاده از دستگاه بیرونی

گوش دادن به ipod ۲۷۴

گوش دادن به دستگاه حافظه جانبی USB ۲۷۸

نحوه استفاده از پورت AUX ۲۸۲

۵-۷ اتصال بلوتوث® Bluetooth

آماده سازی برای استفاده از اتصالات بی سیم ۲۸۳

ثبت دستگاه پخش صوتی بلوتوث برای اولین بار ۲۸۷

ثبت تلفن بلوتوث برای اولین بار ۲۸۸

ثبت دستگاه بلوتوث ۲۸۹

اتصال دستگاه بلوتوث ۲۹۱

نمایش جزئیات دستگاه بلوتوث ۲۹۳

تنظیمات جزئیات سیستم بلوتوث ۲۹۴

۵-۸ سیستم صوتی بلوتوث® Bluetooth

گوش کردن به سیستم صوتی بلوتوث ۲۹۵

۵-۹ تلفن بلوتوث® Bluetooth

نحوه استفاده از تلفن بلوتوث ۲۹۶

برقراری تماس ۲۹۸

دریافت تماس ۳۰۱

صحبت کردن با تلفن ۳۰۲

دریافت پیام‌های تلفن بلوتوث ۳۰۵

نحوه استفاده از کلیدهای

روی غربلیک فرمان ۳۰۸

تنظیمات تلفن مجهز به بلوتوث ۳۰۹

تنظیمات سابقه تماس ۳۱۰

اگر این اتفاق افتاد چکار کنیم (برطرف کردن مشکل) ۳۱۸

۵-۱۰ بلوتوث® Bluetooth

بلوتوث ۳۲۲

۵-۱۱ نحوه استفاده از سیستم فرمان صوتی

سیستم فرمان صوتی ۳۲۷

۷ نگهداری و مراقبت

۷-۱. نگهداری و مراقبت

تمیز کردن و حفاظت از

بیرون خودرو ۳۷۶

تمیز کردن و حفاظت

از داخل خودرو..... ۳۷۹

۷-۲. نگهداری

الزامات نگهداری..... ۳۸۲

تعمیرونگهداری کلی ۳۸۵

بازرسی گازهای آلاینده و برنامه

تعمیرونگهداری (I/M) ۳۸۹

۷-۳. نگهداری قابل انجام توسط مالک

پیشگیری‌های مرتبط با نگهداری‌های قابل

انجام توسط مالک ۳۹۰

درب موتور ۳۹۲

قراردادن جک ۳۹۳

محفظه موتور..... ۳۹۴

باتری ۱۲ ولتی ۴۰۲

لاستیک‌ها..... ۴۰۶

فشار باد لاستیک‌ها ۴۱۶

چرخ‌ها ۴۱۹

فیلتر تهویه

هوای مطبوع (ایرکاندیشن) ۴۲۱

باتری سوئیچ الکترونیکی ۴۲۳

کنترل و تعویض فیوزها..... ۴۲۵

لامپ چراغ‌ها ۴۲۸

۶ تجهیزات داخلی خودرو

۶-۱. نحوه استفاده از سیستم تهویه مطبوع

(ایرکاندیشن) و سیستم مه زدایی

سیستم تهویه مطبوع (ایرکاندیشن)

اتوماتیک..... ۳۳۲

گرمکن صندلی ۳۳۹

۶-۲. نحوه استفاده از چراغ‌های داخلی خودرو

لیست چراغ‌های داخلی ۳۴۰

• چراغ‌های داخلی..... ۳۴۱

• چراغ‌های سقفی (شخصی) ۳۴۱

۶-۳. نحوه استفاده از جعبه‌های نگهدارنده

لیست جعبه‌های نگهدارنده..... ۳۴۳

• جعبه داشبورد..... ۳۴۴

• جعبه کنسول ۳۴۴

• جاسک‌های ۳۴۵

• نگهدارنده‌های بطری..... ۳۴۵

• جالیوانی..... ۳۴۶

• جعبه‌های جانبی..... ۳۴۷

• جعبه (محفظه) اشیاء..... ۳۵۲

مشخصات صندوق عقب..... ۳۵۳

۶-۴. دیگر تجهیزات داخلی خودرو

دیگر تجهیزات داخلی خودرو..... ۳۵۴

• آفتابگیرها..... ۳۵۴

• آینه‌های آرایشی..... ۳۵۴

• ساعت..... ۳۵۵

• زیرسیگاری ۳۵۶

• خروجی برق ۳۵۷

• زیرآرنجی..... ۳۵۸

• دستگیره‌های سقفی ۳۵۸

• قلاب‌های جالباسی..... ۳۵۹

• بازکن درب پارکینگ..... ۳۶۰

• سیفتی کانکت ۳۶۵

قطب نما..... ۳۷۰

۸ اقدامات لازم در مواقع اضطراری

۸-۱ اطلاعات مهم

- چراغ های فلاشر (احتیاط) ۴۳۸
 لزوم توقف خودرو در مواقع اضطراری..... ۴۳۹

۸-۲ اقدامات لازم در مواقع اضطراری

- در صورت لزوم بکسل شدن خودرو ۴۴۰
 در صورت بروز مشکل..... ۴۴۳
 در صورت روشن شدن چراغ اخطار یا به صدا در آمدن آژیر هشدار..... ۴۴۴
 در صورت نمایش پیغام هشدار
 یا روشن شدن نشانگر ۴۵۳
 در صورت پنچر کردن..... ۴۷۱
 در صورت فعال نشدن سیستم هیبریدی ۴۸۲
 در صورت خارج نشدن دسته دنده
 از پارک P ۴۸۴
 در صورت کار نکردن صحیح
 سوئیچ الکترونیکی ۴۸۵
 در صورت خالی شدن باتری
 ۱۲ ولتی خودرو ۴۸۷
 در صورت داغ کردن خودرو ۴۹۱
 در صورت گیر کردن خودرو..... ۴۹۵

۹ مشخصات خودرو

۹-۱. مشخصات خودرو

- اطلاعات تعمیر و نگهداری
 (سوخت، سطح روغن و غیره) ۴۹۸
 اطلاعات سوخت ۵۰۷
 اطلاعات لاستیک ۵۱۰

۹-۲. سفارشی سازی

- مشخصه های قابل سفارشی سازی ۵۲۳

۹-۳. موارد قابل فعال سازی

- موارد قابل فعال سازی..... ۵۳۲

ضمیمه

اگر این اتفاق افتاد چکار کنیم

- (بر طرف کردن مشکل) ۵۳۴

در خودروهای مجهز به سیستم مسیریاب یا سیستم صوتی اینتون پلاس، برای کسب اطلاعات بیشتر در مورد سیستم مسیریاب یا سیستم صوتی اینتون پلاس به "کتابچه راهنمای سیستم مسیریاب و سیستم چندرسانه‌ای" مراجعه نمایید.



برای اطلاع شما

کتابچه راهنمای اصلی مالک

لطفاً به خاطر داشته باشید که این کتابچه راهنما برای تمامی مدل‌ها و تجهیزات، شامل موارد انتخابی بکار گرفته می‌شود. بنابراین ممکن است توضیحات بعضی از تجهیزاتی را پیدا کنید که روی خودروی شما نصب نشده است. همه‌ی مشخصه‌ها در این کتابچه در زمان چاپ تهیه شده است. اگرچه، بنا به سیاست‌های تویوتا در راستای بهینه‌سازی مداوم محصولات، حق اعمال تغییرات در هر زمانی را برای خود محفوظ نگه می‌دارد. بسته به مشخصات، ممکن است تصاویر کتابچه از نظر رنگ و تجهیزات با خودروی شما متفاوت باشد.

پس از خاموش کردن سیستم هیبریدی صدای نويز از زیر خودرو شنیده می‌شود.

حدود ۵ ساعت پس از خاموش کردن سیستم هیبریدی ممکن است به مدت چند دقیقه صدایی از زیر خودرو شنیده شود. این صدا مربوط به بررسی اواپراتور (تبخیر) سوخت می‌باشد و نشانگر نقص فنی نیست.

تجهیزات جانبی، قطعات یدکی و ایجاد تغییر در خودروی تویوتا

در حال حاضر انواع گوناگونی از قطعات جانبی و یدکی غیراصلی تویوتا در بازار موجود است. استفاده از قطعات یدکی و جانبی غیراصلی تویوتا می‌تواند تأثیر منفی بر ایمنی خودرو بگذارد، بنابراین تویوتا موتور مسئولیت گارانتی یا خسارت ناشی از استفاده یا نصب و تعویض قطعات یدکی غیراصلی تویوتا را از خود سلب می‌کند. از قطعات غیراصلی تویوتا برای ایجاد تغییر در خودرو استفاده نکنید. ایجاد تغییر در خودرو با استفاده از قطعات غیراصلی تویوتا می‌تواند بر عملکرد، ایمنی یا عمر مفید خودرو تأثیر بگذارد، و حتی باعث نقض قوانین دولتی گردد. علاوه بر این، صدمات یا مشکلات عملکردی ناشی از ایجاد این تغییرات، تحت پوشش گارانتی قرار نمی‌گیرد.

نصب سیستم رادیویی دو طرفه قابل حمل

نصب سیستم رادیویی دوطرفه قابل حمل در خودرو می‌تواند بر عملکرد سیستم‌های الکترونیکی همانند موارد زیر تأثیر بگذارد:

- سیستم توزیع سوخت چندگانه/ سیستم توزیع سوخت چندگانه ترتیبی
- سیستم رادار دینامیک کروز کنترل (در صورت مجهز بودن)
- سیستم کروز کنترل (در صورت موجود بودن)
- سیستم ترمز ضد قفل
- سیستم محافظت تکمیلی کیسه هوا
- سیستم پیش‌کشنده کمر بند ایمنی

حین نصب سیستم رادیویی دو طرفه قابل حمل، برای اطلاع از اقدامات پیشگیرنده یا دستورالعمل‌های خاص با نمایندگی مجاز تویوتا تماس حاصل نمایید.

قطعات و کابل‌های دارای ولتاژ بالا در خودروهای هیبریدی، تقریباً همان مقدار امواج الکترومغناطیسی را مانند خودروهای بنزینی معمولی یا وسایل برقی خانگی علی‌رغم وجود محافظ‌های الکترومغناطیسی از خود ساطع می‌کنند.

ممکن است صدای نویز ناخواسته‌ای در دریافت امواج رادیویی دوطرفه قابل حمل ایجاد گردد.

ثبت اطلاعات خودرو

خودروی تویوتا دارای چندین کامپیوتر پیشرفته است که اطلاعات خاص زیر را ثبت می‌کند:

- دور موتور
- دور موتور برقی (دور موتور محرک)
- وضعیت گاز
- وضعیت ترمز
- سرعت خودرو
- موقعیت دسته دنده
- وضعیت باتری هیبریدی (باتری محرک)

اطلاعات ثبت شده با توجه به سطح امکانات خودرو و آپشن‌های موجود در خودرو متفاوت می‌باشد. بنابراین این کامپیوتر قادر به ثبت مکالمات، صداها و تصاویر نمی‌باشد.

● نحوه استفاده از اطلاعات

تویوتا از اطلاعات ثبت شده در این کامپیوترها برای عیب‌یابی، انجام تحقیقات، توسعه و افزایش کیفیت استفاده می‌نماید.

تویوتا اطلاعات ثبت شده را در اختیار هیچ شخص ثالثی بجز موارد زیر قرار نخواهد داد:

- در صورت توافق با مالک خودرو یا اجاره کننده (در صورت اجاره دادن خودرو)
- در صورت درخواست رسمی پلیس، دادگاه یا نماینده دولت
- برای استفاده در موارد قانونی توسط تویوتا

• به منظور تحقیق در زمانی که اطلاعات در ارتباط با خودرویی خاص یا مالک خودرو نباشد.

● نحوه استفاده از اطلاعات بدست آمده از طریق سیفتی کانکت (safety connect) (فقط قاره آمریکا)

اگر خودروی تویوتای شما دارای سیفتی کانکت است و شما هم با چنین سرویس‌هایی موافقت نموده‌اید، توصیه می‌شود جهت دسترسی به اطلاعات داده‌های جمع‌آوری شده و نحوه بکارگیری آن‌ها به موافقت‌نامه سرویس اشتراک تلمتیک (دورپردازش) آن مراجعه نمایید.

ثبت اطلاعات حوادث

این خودرو به ثبت کننده اطلاعات حوادث (EDR) مجهز است. هدف اصلی EDR ثبت حوادثی خاص نظیر تصادف یا اتفاقات مشابه مانند باز شدن کیسه هوا یا برخورد به مانع در جاده است، این اطلاعات به تشخیص نحوه عملکرد خودرو کمک خواهد کرد. سیستم EDR برای ثبت اطلاعات ایمنی و حرکتی خودرو در زمان کوتاه حدود ۳۰ ثانیه یا کم‌تر طراحی شده است.

سیستم EDR برای ثبت اطلاعاتی زیر طراحی شده است:

- نحوه عملکرد سیستم‌های مختلف در خودرو
- بستن و قفل شدن کمربند ایمنی توسط راننده و دیگر سرنشینان
- میزان فشار دادن پدال گاز و یا ترمز توسط راننده
- و سرعت خودرو

این اطلاعات به تشخیص بهتر موقعیت‌های تصادف و میزان آسیب‌دیدگی کمک خواهد کرد.

توجه: هنگامی که تصادف جدی رخ داده باشد، اطلاعات حوادث در سیستم EDR ثبت می‌شود. حین رانندگی در شرایط عادی، هیچ‌گونه اطلاعاتی در EDR ثبت نمی‌شود و همچنین اطلاعات شخصی (مانند نام، جنسیت، سن و محل تصادف) در سیستم EDR ثبت نخواهد شد. با این وجود ممکن است شخص ثالثی مانند نیروهای پلیس، اطلاعات EDR را با اطلاعات شخصی فرد دیگر حین تحقیق در مورد تصادف مرتبط نمایند. برای خواندن اطلاعات ثبت شده بوسیله EDR، به تجهیزات خاص، دسترسی به خودرو یا سیستم EDR لازم می‌باشد. علاوه بر سازنده خودرو، شخص ثالثی مانند نیروی پلیس هم مجهز به تجهیزات لازم جهت خواندن اطلاعات هستند و در صورت دسترسی به خودرو یا EDR قادرند اطلاعات را بخوانند.

• در اختیار قرار دادن اطلاعات EDR

تویوتا اطلاعات EDR را در اختیار شخص ثالث قرار نمی‌دهد، مگر اینکه:

- در صورت توافق با مالک یا اجاره کننده خودرو (در صورت اجاره دادن خودرو)
- در صورت درخواست رسمی پلیس، دادگاه یا نماینده دولت
- برای استفاده در موارد قانونی توسط تویوتا

با این وجود در صورت لزوم شرکت تویوتا از این اطلاعات در موارد زیر استفاده می‌کند:

- از این اطلاعات برای تحقیق در موارد عملکرد ایمنی خودرو استفاده شود.
- اطلاعات را به منظور تحقیق در اختیار شخص ثالث قرار می‌دهد بدون اینکه اشاره‌ای به مشخصات خودرو یا نام مالک داشته باشد.

اسقاط کردن خودروی تویوتا

کیسه‌های هوا و سیستم پیش‌کشنده کمربند ایمنی خودروی تویوتا حاوی مواد شیمیایی قابل انفجار است. در صورت اسقاط خودروی مجهز به کیسه‌های هوا و سیستم پیش‌کشنده کمربند ایمنی، ممکن است حوادثی نظیر آتش‌سوزی رخ دهد. پیش از اسقاط کردن خودرو اطمینان حاصل کنید که ابتدا در نمایندگی‌های مجاز تویوتا و تعمیرگاه‌های مجاز کیسه‌های هوا و سیستم پیش‌کشنده کمربند ایمنی خارج شده است.

مواد پرکلرات

ممکن است اقدامات خاصی اعمال گردد، به سایت www.dtsc.ca.gov/hazardous_waste/perchlorate مراجعه نمایید. خودروی شما دارای تجهیزات است که ممکن است حاوی پرکلرات باشد. این تجهیزات شامل کیسه‌های هوا، پیش‌کشنده کمربند ایمنی و باتری‌های ریموت کنترل بی‌سیم می‌شود.

هشدار



پیشگیری‌های کلی هنگام رانندگی

رانندگی تحت تاثیر الکل و دارو: در صورت مصرف الکل یا داروهایی که باعث کاهش توانایی عملکرد راننده می‌شوند، هرگز رانندگی نکنید. الکل و برخی داروهای خاص، عکس‌العمل راننده را به تاخیر می‌اندازد، قضاوت را تحت تاثیر قرار داده و هماهنگی مغز و بدن را کاهش می‌دهد و منجر به تصادف و در نتیجه آسیب‌های جسمی جدی و مرگ می‌گردد.

رانندگی با احتیاط: همواره با احتیاط رانندگی کنید. اشتباهات دیگر رانندگان یا عابرین پیاده را پیش‌بینی کنید و برای جلوگیری از تصادف آماده باشید.

حواس‌پرتی راننده: همواره با حواس جمع رانندگی کنید. هر چیزی که حواس راننده را پرت می‌کند، مانند انجام تنظیمات، صحبت با تلفن همراه یا خواندن مطالبی می‌تواند منجر به تصادف و در نتیجه آسیب‌های جسمی جدی و حتی مرگ راننده، سرنشینان و دیگران گردد.

پیشگیری‌های کلی ایمنی کودکان

هرگز کودکان را در خودرو تنها نگذارید و به آنها اجازه استفاده و بازی با کلیدها را ندهید. کودکان می‌توانند خودرو را به حرکت درآورده یا دسته دنده را از حالت خلاص خارج کنند. همچنین این خطر وجود دارد که حین بازی با شیشه بالابر برقی، سان‌روف یا دیگر عملکردها به خود صدمه بزنند. علاوه بر این گرمای جمع شده یا سرمای بیش از حد داخل خودرو می‌تواند برای کودکان مهلک باشد.

خواندن این کتابچه راهنما

هشدار:

موردی را توضیح می‌دهد که بی‌توجهی به آن می‌تواند منجر به صدمات جسمی یا حتی مرگ افراد شود.



توجه:

موردی را توضیح می‌دهد که بی‌توجهی به آن می‌تواند منجر به صدمه دیدن یا نقص خودرو یا دیگر تجهیزات گردد.



نشان دهنده مراحل کار یا عملکرد می‌باشد. مراحل را به ترتیب عددی انجام دهید. 1 2 3 ...

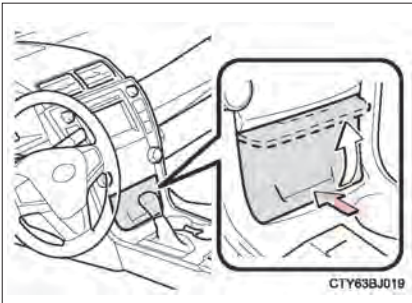

نشان‌دهنده عملی (مانند فشار دادن، چرخاندن و غیره) است که برای کار با کلیدها یا دیگر تجهیزات باید انجام شود.



نتیجه یک عمل را (همانند باز شدن درب) نشان می‌دهد.

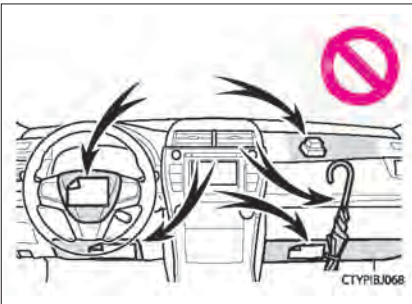

نشان‌دهنده قطعه یا موقعیت در حال توضیح می‌باشد.



به معنای "انجام ندادن"، "این کار را انجام ندهید" یا "اجازه ندهید این اتفاق بیافتد" می‌باشد.



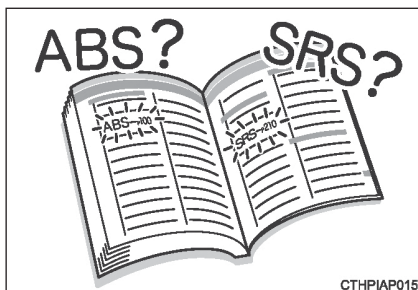

■ جستجو براساس نام

- فهرست الفبایی صفحه ۵۱



■ جستجو براساس محل قرارگیری

- فهرست تصویری صفحه ۱۶



■ جستجو براساس علامت یا صدا

- چکار کنیم اگر
- (برطرف کردن مشکل) صفحه ۵۴۸

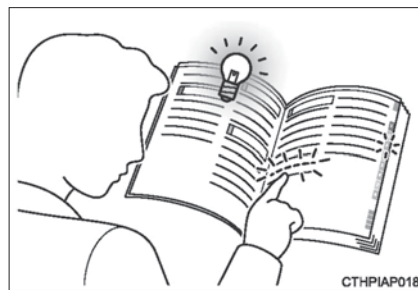

■ جستجو براساس عنوان

- فهرست صفحه ۲

■ نمای بیرونی خودرو

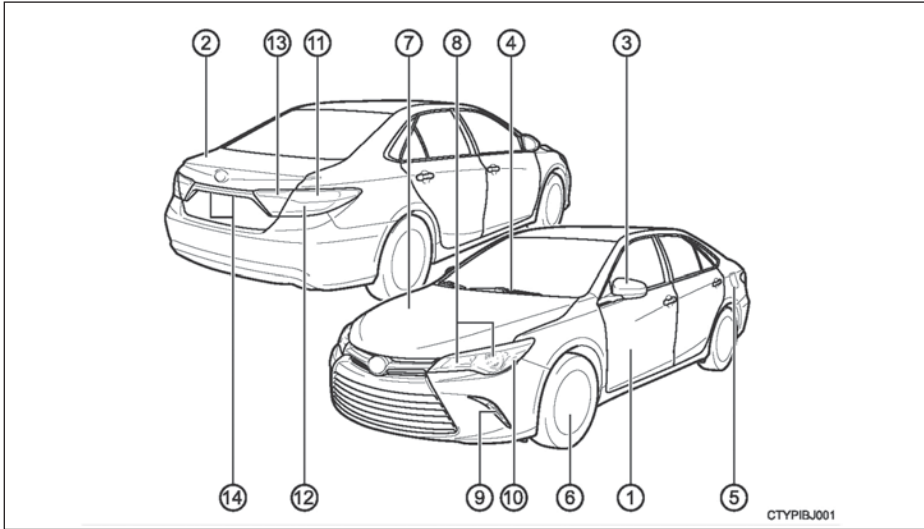

CTYPIBJ001

- ① **درب‌ها** صفحه ۱۱۰
- قفل کردن/ باز کردن قفل صفحه ۱۱۰
- باز کردن/ بستن پنجره‌های جانبی صفحه ۱۴۰
- قفل کردن/ باز کردن قفل با استفاده از سوئیچ معمولی صفحه ۴۸۵
- پیغام‌های هشدار صفحه ۴۵۴
- ② **درب صندوق عقب** صفحه ۱۱۷
- باز کردن از داخل صفحه ۱۱۷
- باز کردن از بیرون صفحه ۱۱۷
- پیغام‌های هشدار صفحه ۴۵۴
- ③ **آینه‌های بغل** صفحه ۱۳۸
- تنظیم زاویه آینه صفحه ۱۳۸
- تا کردن آینه‌ها صفحه ۱۳۸
- مه‌زدایی آینه‌ها صفحه ۳۳۴

- 4) برف پاک کن‌های شیشه جلو صفحه ۱۸۰
 پیشگیری‌های مرتبط با فصل زمستان صفحه ۲۴۲
- 5) درب باک سوخت صفحه ۱۸۲
 روش سوختگیری صفحه ۱۸۲
 نوع سوخت / ظرفیت باک سوخت صفحه ۵۰۰
- 6) لاستیک‌ها صفحه ۴۰۶
 اندازه / فشار باد لاستیک‌ها صفحه ۵۰۵
 لاستیک‌های یخ‌شکن / زنجیر چرخ صفحه ۲۴۲
 بررسی / جابه‌جایی / سیستم هشدار فشار باد لاستیک‌ها صفحه ۴۰۶
 عملکرد حین پنچر کردن صفحه ۴۷۱
- 7) درب موتور صفحه ۳۹۲
 باز کردن صفحه ۳۹۲
 روغن موتور صفحه ۵۰۱
 عملکرد حین جوش آوردن موتور صفحه ۴۹۱
 پیغام‌های هشدار صفحه ۴۵۴

لامپ چراغ‌های بیرونی برای رانندگی

(روش تعویض: صفحه ۴۲۸، میزان توان: صفحه ۵۰۶)

- 8) چراغ‌های جلو / چراغ‌های روشنایی روز هالوژنی* صفحه ۱۷۲
- 9) چراغ‌های راهنمای جلو / چراغ‌های کوچک (پارکینگ) / چراغ‌های روشنایی روز LED صفحه ۱۷۲
- 10) چراغ‌های کوچک بغل جلو صفحه ۱۷۲
- 11) چراغ‌های راهنمای عقب صفحه ۱۷۰
- 12) چراغ‌های ترمز / عقب / چراغ‌های شبرنگ عقب صفحه ۱۷۲
- 13) چراغ‌های دنده عقب
 قرار دادن دسته دنده در موقعیت دنده عقب (R) صفحه ۱۶۸
- 14) چراغ‌های پلاک راهنمایی و رانندگی صفحه ۱۷۲

*1: در صورت مجهز بودن

■ جلو داشبورد

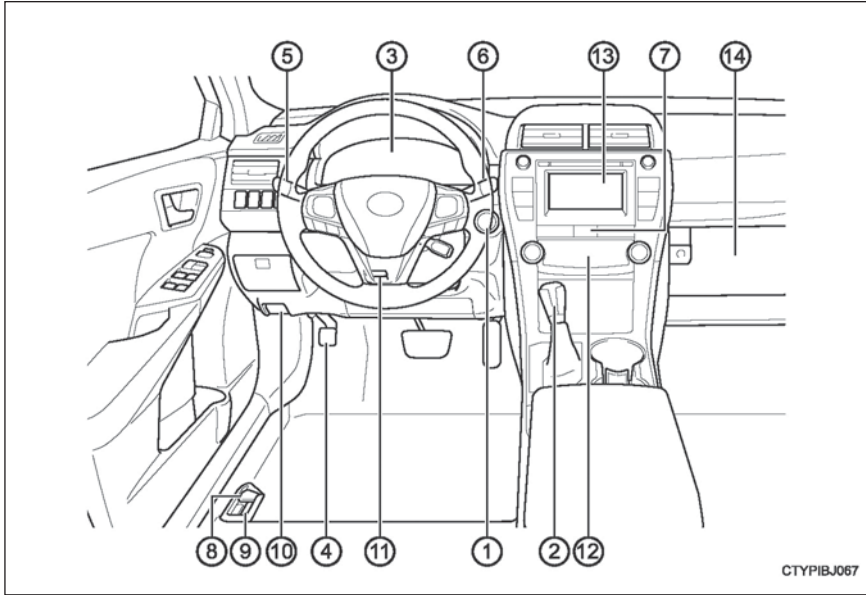

- 1** کلید موتور صفحه ۱۶۱
- فعال کردن سیستم هیبریدی/ تغییر دادن حالتها صفحه ۱۶۱
- غیرفعال کردن سیستم هیبریدی در مواقع اضطراری صفحه ۴۳۹
- فعال نشدن سیستم هیبریدی صفحه ۴۸۲
- پیغام‌های هشدار صفحه ۴۵۳
- 2** اهرم دسته دنده صفحه ۱۶۸
- تغییر دادن موقعیت دسته دنده صفحه ۱۶۸
- پیشگیری‌های مرتبط با بکسل نمودن خودرو صفحه ۴۴۰
- حرکت نکردن اهرم دسته دنده صفحه ۴۸۴
- 3** نشانگرها صفحه ۸۸
- خواندن نشانگرها/ تنظیم نور نشانگرها صفحه ۸۸
- نشانگرها و چراغ‌های هشدار صفحه ۸۴
- روشن شدن چراغ‌های هشدار صفحه ۴۴۴
- صفحه نمایش چندمنظوره صفحه ۹۲
- صفحه نمایش صفحه ۹۲
- نمایش داده شدن پیغام‌های هشدار یا نشانگرها صفحه ۴۵۳

- ④ **ترمز دستی** صفحه ۱۷۱
 درگیر کردن/ آزاد کردن صفحه ۱۷۱
 پیشگیری‌های مرتبط با فصل زمستان صفحه ۲۴۳
 چراغ اخطار/ آژیر هشدار/ پیغام هشدار صفحه ۴۴۴، ۴۵۵
- ⑤ **دسته راهنما** صفحه ۱۷۰
کلید چراغ‌های جلو صفحه ۱۷۲
 چراغ‌های جلو/ چراغ‌های کوچک (پارکینگ) چراغ‌های کوچک بغل/
 چراغ‌های عقب/ چراغ‌های روشنایی روز صفحه ۱۷۲
- ⑥ **کلید برف‌پاک‌کن و شیشه‌شوی شیشه جلو** صفحه ۱۸۰
 نحوه استفاده صفحه ۱۸۰
 افزودن مایع شیشه‌شوی صفحه ۴۰۱
 پیغام‌های هشدار صفحه ۴۶۱
- ⑦ **کلید چراغ‌های اعلام خطر (فلاشر)** صفحه ۴۳۸
- ⑧ **ضامن صندوق عقب** صفحه ۱۱۷
- ⑨ **ضامن درب باک سوخت** صفحه ۱۸۲
- ⑩ **اهرم باز کردن قفل درب موتور** صفحه ۳۹۲
- ⑪ **اهرم آزاد کردن قفل ستون تلسکوپی و تاشو غربلیک فرمان** صفحه ۱۳۴
- ⑫ **سیستم تهویه هوای مطبوع (ایرکاندیشن)** صفحه ۳۳۲
 نحوه استفاده صفحه ۳۳۲
 مه‌زدایی شیشه عقب صفحه ۳۳۴
- ⑬ **سیستم صوتی اینتون^{*1,2}** صفحه ۲۴۸
سیستم مسیریاب^{*1,2}
- ساعت صفحه ۳۵۵
- ⑭ **جعبه داشبورد** صفحه ۳۴۴

*1: در صورت مجهز بودن

*2: در خودروهای مجهز به سیستم مسیریاب یا سیستم صوتی اینتون پلاس به " کتابچه سیستم مسیریاب و چندرسانه‌ای مالک خودرو " مراجعه نمایید.

کلیدها

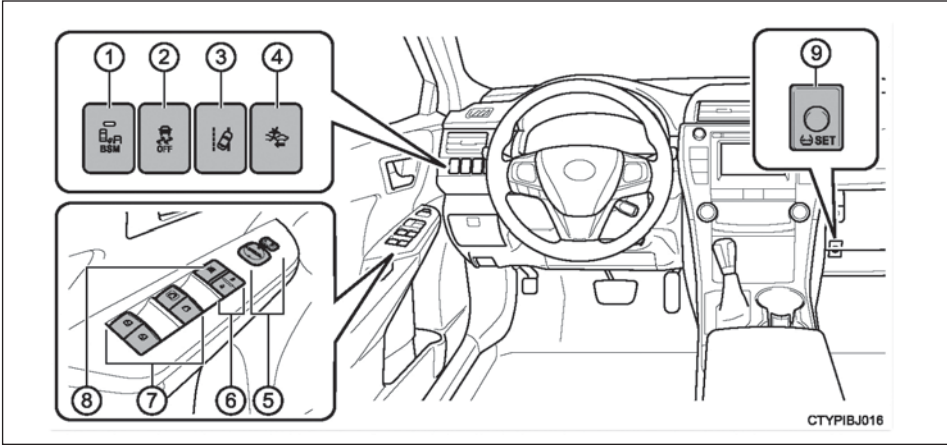

- ① کلید اصلی سیستم BSM (نشانگر نقطه کور) *1 صفحه ۲۳۱
- ② کلید VSC OFF صفحه ۲۱۹، ۲۲۰
- ③ کلید LDA (هشدار رانندگی بین خطوط) *1 صفحه ۲۰۲
- ④ کلید PCS (سیستم پیشگیری از تصادف) *1 صفحه ۲۲۴
- ⑤ کلیدهای آیینه بغل صفحه ۱۳۸
- ⑥ کلیدهای قفل درب صفحه ۱۱۲
- ⑦ کلیدهای شیشه بالابر برقی صفحه ۱۴۰
- ⑧ کلید قفل پنجره‌ها صفحه ۱۴۰
- ⑨ کلید صفر کردن هشدار فشار باد لاستیک *1 صفحه ۴۰۸

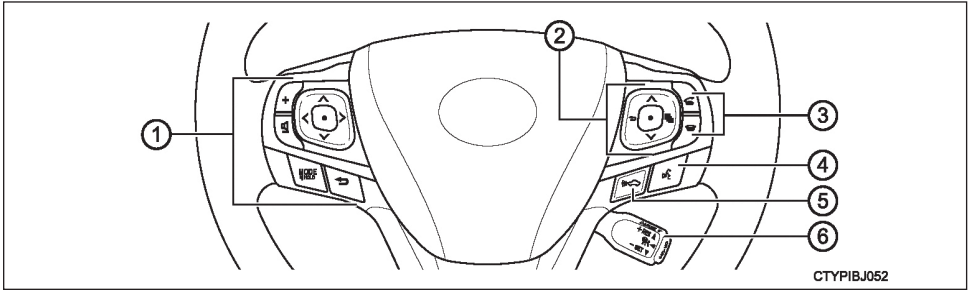

- ① کلیدهای کنترل از راه دور سیستم صوتی*² صفحه ۲۵۲
- ② کلیدهای کنترل نشانگرها صفحه ۹۳
- ③ کلیدهای تلفن*² صفحه ۳۰۸
- ④ کلید صحبت کردن*² صفحه ۳۲۷
- ⑤ دکمه کنترل فاصله خودرو تا خودرو*¹ صفحه ۱۸۹
- ⑥ کلید کروز کنترل
- کروز کنترل*¹ صفحه ۱۸۵
- رادار دینامیک کروز کنترل*¹ صفحه ۱۸۹

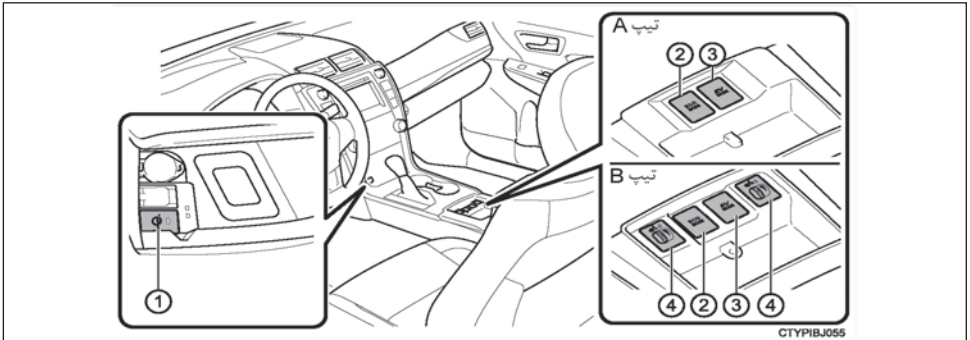

- ① کلید شارژ بی سیم*¹ صفحه ۳۸۴
- ② کلید حالت رانندگی ECO (مصرف اقتصادی سوخت) صفحه ۱۶۹
- ③ کلید حالت رانندگی EV (برقی) صفحه ۱۶۶
- ④ کلیدهای گرمکن صندلی*¹ صفحه ۳۳۹

*¹ در صورت مجهز بودن
 *² در خودروهای مجهز به سیستم مسیریاب یا سیستم صوتی اینتون پلاس به " کتابچه سیستم مسیریاب و چندرسانه‌ای مالک خودرو" مراجعه نمایید.

■ نمای داخلی خودرو

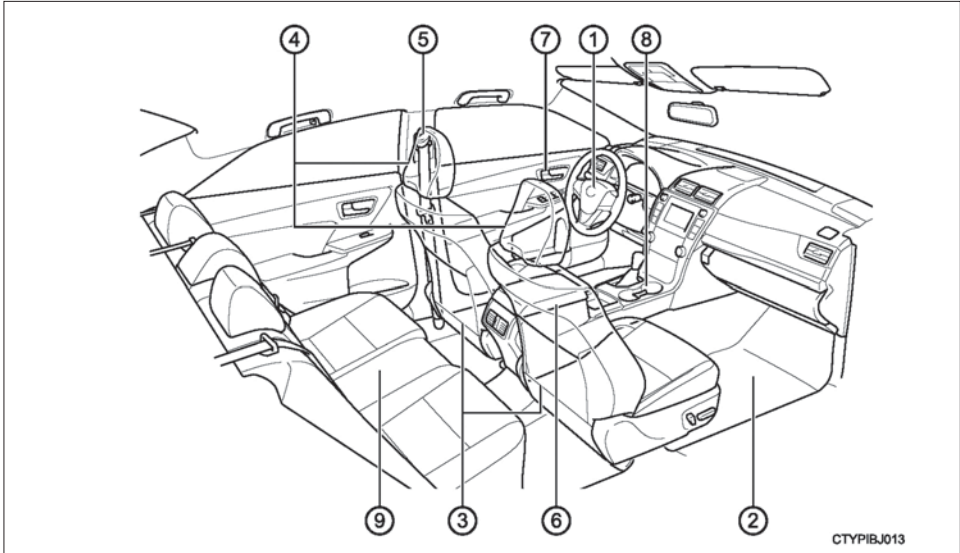

- ① کیسه هوا (ایر بگ) صفحه ۳۶
- ② کف پوش صفحه ۲۶
- ③ صندلی های جلو صفحه ۱۲۸
- ④ پشت سری صفحه ۱۳۲
- ⑤ کمر بند ایمنی صفحه ۳۰
- ⑥ جعبه کنسول صفحه ۳۴۴
- ⑦ دکمه های قفل داخلی صفحه ۱۱۲
- ⑧ جا لیوانی صفحه ۳۴۶
- ⑨ صندلی های عقب صفحه ۱۳۰

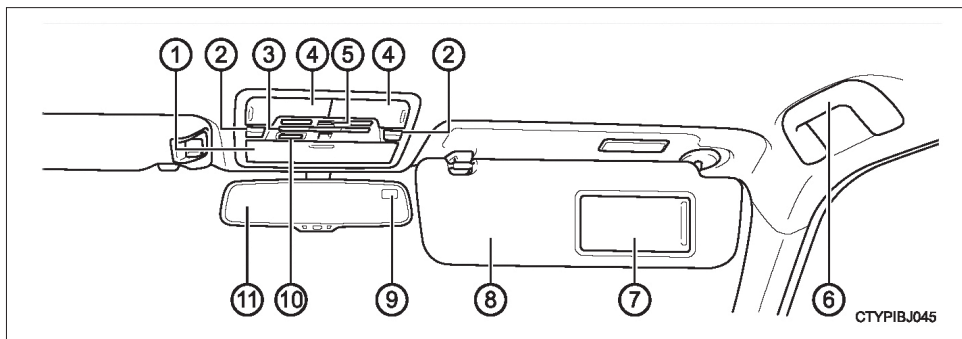

CTYPIBJ045

- ① جعبه‌های جانبی صفحه ۳۴۷
- ② کلیدهای سان روف*^۱ صفحه ۱۴۳
- ③ کلیدهای بازکردن درب پارکینگ* صفحه ۳۶۰
- ④ چراغ‌های داخلی / چراغ‌های سقفی (شخصی) صفحه ۳۴۰
- ⑤ میکروفون*^۲ صفحه ۲۹۷
- ⑥ دستگیره‌های سقفی صفحه ۳۵۸
- ⑦ آینه‌های آرایشی صفحه ۳۵۴
- ⑧ آفتابگیر صفحه ۳۵۴
- ⑨ قطب‌نما* صفحه ۳۷۰
- ⑩ دکمه "SOS"*^۱ صفحه ۳۶۵
- ⑪ آینه داخلی (آینه دید عقب داخلی) صفحه ۱۳۶

*^۱: در صورت مجهز بودن

*^۲: در خودروهای مجهز به سیستم مسیریاب یا سیستم صوتی اپنتون پلاس به " کتابچه سیستم مسیریاب و چندرسانه‌ای مالک خودرو" مراجعه نمایید.

۱-۱ استفاده ایمن از خودرو

- ۲۶ پیش از رانندگی
- ۲۸ برای رانندگی ایمن
- ۳۰ کمربندهای ایمنی
- ۳۶ سیستم محافظت تکمیلی - کیسه‌های هوا
- ۴۹ سیستم تشخیص و طبقه‌بندی سرنشین جلو
- ۵۵ اطلاعات ایمنی مرتبط با کودکان
- ۵۶ صندلی کودک
- ۶۰ نصب صندلی کودک
- ۶۸ پیشگیری های مرتبط با گاز اگزوز

۱-۲ سیستم هیبریدی

- ۶۹ مشخصه‌های سیستم هیبریدی
- ۷۳ پیشگیری‌های مرتبط با سیستم هیبریدی

۱-۳ سیستم دزدگیر

- ۷۸ سیستم ایموبلایزر (ضد سرقت)
- ۸۰ آژیر

پیش از رانندگی

کف پوش

فقط از کف پوش طراحی شده مخصوص این مدل خودرو در همان سال تولید خودرو استفاده نمایید. کف پوش‌ها را محکم و ایمن روی کف خودرو نصب نمایید.

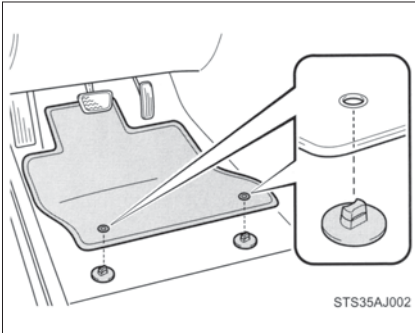

1] قلاب‌های نگهدارنده (بست‌ها) را در سوراخ‌های کف پوش جا بزنید.

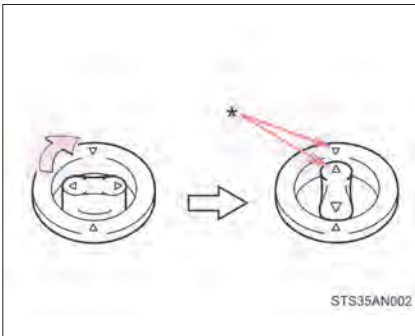

2] دکمه‌های بالایی هر یک از قلاب‌های نگهدارنده (بست) را بچرخانید تا کف پوش در جای خود محکم شود.

*: همیشه علائم Δ را با هم همراستا نمایید.

شکل قلاب (بست)‌های نگهدارنده ممکن است با آنچه در تصویر نشان داده شده متفاوت باشد.

هشدار 

پیشگیری‌های زیر را مدنظر قرار دهید. عدم رعایت نکات ذکر شده، ممکن است منجر به سر خوردن کف پوش و احتمالاً تداخل با عملکرد پدال‌ها حین رانندگی شود. این مسئله ممکن است منجر به سرعت ناخواسته خیلی بالا شود یا ممکن است متوقف کردن وسیله نقلیه را دشوار کند که می‌تواند باعث وقوع تصادف منجر به مرگ یا صدمه جسمی جدی شود.

حین نصب کف پوش راننده

- از کف پوش‌های طراحی شده برای مدل‌های دیگر یا خودروهای ساخت سال‌های دیگر استفاده نکنید، حتی اگر این کف پوش، قطعات اصلی تویوتا باشد.
- فقط از کف پوش طراحی شده برای صندلی راننده استفاده کنید.
- همیشه کف پوش‌ها را با استفاده از قلاب (بست) های نگهدارنده تعبیه شده، محکم سوار کنید.
- دو یا چند کف پوش را بر روی یکدیگر استفاده نکنید.
- از پشت به رو یا سروته قرار دادن کف پوش خودداری نمایید.

پیش از رانندگی

- محکم بودن کف پوش در محل خود و توسط تمام قلاب‌ها (بست‌های) نگهدارنده و تعبیه شده را کنترل کنید. به خصوص پس از تمیز کردن خودرو، حتما کف پوش‌ها را کنترل کنید.
- حین خاموش بودن سیستم هیبریدی و قرار داشتن دسته دنده در موقعیت پارک P، تمام پدال‌ها را کامل تا کف فشار دهید و مطمئن شوید کف پوش با عملکرد پدال‌ها تداخل نمی‌کند.

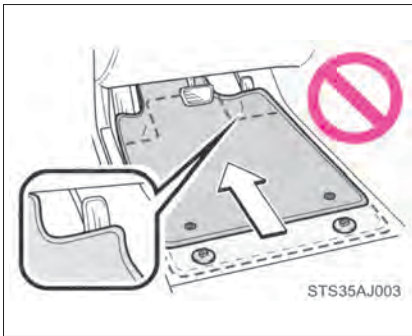

برای رانندگی ایمن

برای رانندگی ایمن، قبل از رانندگی صندلی و آینه را در موقعیت مناسب تنظیم نمایید.

طرز صحیح رانندگی

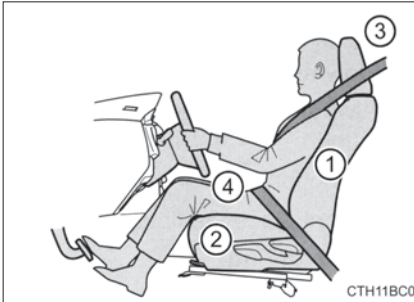

- ① زاویه پشتی صندلی را به نحوی تنظیم نمایید که در موقعیت نشستن صاف قرار بگیرید تا مجبور نشوید به سمت غربیلک فرمان خم شوید. (← صفحه ۱۲۸)
- ② زاویه پشتی صندلی را به نحوی تنظیم نمایید که به راحتی بتوانید پدال‌ها را کاملاً فشار دهید و حین گرفتن غربیلک فرمان، بازوانتان اندکی خم شده باشد. (← صفحه ۱۲۸)

- ③ پشت سری را در جای خود طوری جا بزنید که مرکز آن به قسمت بالایی گوش‌ها نزدیک تر باشد. (← صفحه ۱۳۲)
- ④ کمربند ایمنی را به نحو صحیح ببندید. (← صفحه ۳۰)

استفاده صحیح از کمربندهای ایمنی

پیش از رانندگی از بسته بودن کمربند ایمنی تمام افراد درون خودرو مطمئن شوید. (← صفحه ۳۰)
تا زمانی که کودک به اندازه کافی بزرگ شود که بتواند از کمربند ایمنی خودرو به درستی استفاده کند، از صندلی کودک مناسب استفاده نمایید. (← صفحه ۵۶)

تنظیم آینه‌ها

مطمئن شوید که از طریق تنظیم صحیح آینه داخلی و آینه‌های بغل، می‌توانید عقب خودرو را به طور صحیح ببینید. (← صفحه ۱۳۶، ۱۳۸)

هشدار

پیشگیری‌های زیر را مد نظر قرار دهید.

عدم توجه به این موارد می‌تواند منجر به صدمات جسمی جدی و حتی مرگ گردد.

- از تنظیم صندلی راننده حین رانندگی خودداری نمایید.
- این کار می‌تواند منجر به از دست دادن کنترل خودرو شود.
- از قرار دادن بالشتک بین راننده یا سرنشین و پشتی صندلی خودداری نمایید.
- زیرا بالشتک از نشستن در موقعیت صحیح جلوگیری می‌کند و تاثیر گذاری کمربند ایمنی و پشت سری را کاهش می‌دهد.
- از قرار دادن اجسام زیر صندلی‌های جلو خودداری نمایید.
- اجسام زیر صندلی‌های جلو می‌توانند در ریل‌های صندلی گیر کنند و از قفل شدن صندلی در محل صحیح جلوگیری می‌نمایند. این مسئله ممکن است منجر به رخ دادن تصادف و صدمه دیدن مکانیزم تنظیم صندلی گردد.
- حین رانندگی در مسیرهای طولانی، برای جلوگیری از خستگی، به طور مرتب استراحت نمایید.
- همچنین اگر حین رانندگی احساس خستگی یا خواب‌آلودگی می‌کنید به رانندگی ادامه ندهید و بلافاصله استراحت نمایید.

کمربندهای ایمنی

پیش از رانندگی، مطمئن شوید تمامی سرنشینان کمربندهای ایمنی خود را به طور صحیح بسته‌اند.

استفاده صحیح از کمر بند ایمنی

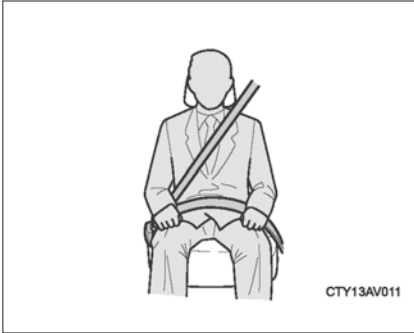

- بخش روی شانه کمر بند را بکشید تا کاملا بر روی شانه قرار گیرد. اما نباید کمر بند در تماس با گردن باشد یا از روی شانه بیافتد.
- بخش روی پای کمر بند را تا جای ممکن بر روی ران‌ها پایین بیاورید.
- موقعیت پشتی صندلی را تنظیم نمایید. صاف و کاملا عقب بر روی صندلی بنشینید.
- از تاب دادن کمر بند ایمنی خودداری نمایید.

بستن و آزاد کردن کمر بند ایمنی



- ① برای بستن کمر بند ایمنی، زبانه قفل فلزی را درون قفل فشار دهید تا صدای قفل (کلیک) شنیده شود.
- ② برای آزاد کردن کمر بند ایمنی، دکمه ضامن را فشار دهید.

تنظیم ارتفاع نگهدارنده بخش روی شانه کمربند ایمنی (صندلی های جلو)



- ① حین فشار دادن دکمه ضامن قفل، نگهدارنده بخش روی شانه کمربند ایمنی را حرکت دهید.
 - ② نگهدارنده کمربند ایمنی را به سمت بالا فشار دهید.
- تنظیم کننده ارتفاع را تا جاییکه لازم است به سمت بالا و پایین فشار دهید تا صدای کلیک شنیده شود.

پیش کشنده کمربند ایمنی (صندلی های جلو)

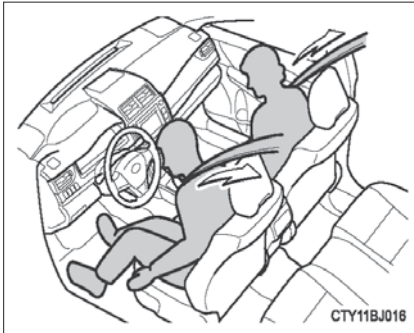

- در صورت تصادفات شدید از قسمت جلو، بغل یا واژگون شدن خودرو، پیش کشنده کمربندهای ایمنی به سرعت با جمع کردن کمربند ایمنی، از سرنشینان محافظت می کنند.
- پیش کشنده ها در صورت بروز تصادفات ضعیف از جلو، بغل یا عقب عمل نمی کنند.

■ قفل اضطراری جمع کننده (ELR)

جمع کننده، حین توقف ناگهانی یا برخورد، کمربند ایمنی را قفل می کند. همچنین در صورت خم شدن ناگهانی به جلو، قفل خواهد شد. حرکت آرام و راحت، منجر به آزاد شدن قفل اضطراری و پس از آن حرکت آزادانه شما خواهد گردید.

■ قفل اتوماتیک جمع کننده (ALR)

در صورت باز بودن کامل کمربند روی شانه سرنشین و در صورت کمی جمع کردن آن، کمربند در این وضعیت قفل شده و باز نمی شود. از این عملکرد در نگه داشتن محکم صندلی کودک (CRS) استفاده می شود. برای آزاد کردن مجدد کمربند ایمنی، پس از جمع شدن کامل کمربند، آن را مجدد بیرون بکشید. (← صفحه ۶۰)

■ کاربرد کمربند ایمنی کودک

کمربندهای ایمنی خودرو برای استفاده بزرگسالان طراحی شده اند.

● تا زمانی که کودک به اندازه کافی بزرگ شود و بتواند از کمربند ایمنی خودرو استفاده کند، از صندلی مناسب کودک استفاده نمایید. (← صفحه ۵۶)

● زمانی که کودک برای استفاده از کمربند ایمنی خودرو به اندازه کافی بزرگ شده است، دستور العمل مرتبط با استفاده از کمربند ایمنی خودرو را دنبال نمایید. (← صفحه ۳۰)

■ تعویض کمربند ایمنی پس از فعال شدن پیش کشنده

اگر خودرو چند تصادف پی در پی داشته باشد، پیش کشنده ها در تصادف اول فعال می شوند، اما در تصادفات دوم یا بعدی فعال نخواهد شد.

■ رابط کمربند ایمنی (سایز بزرگ)

بدلیل بلند نبودن تسمه کمربند ایمنی، ممکن است کمربند ایمنی بطور صحیح بسته نشود، نمایندگی مجاز تویوتا یک رابط کمربند ایمنی سفارشی را بطور رایگان در اختیار شما می گذارد.

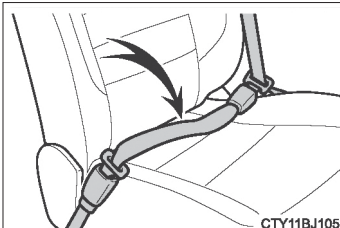

■ کمربند ایمنی عقب

در صورت خارج شدن کمربند ایمنی از گاید (راهنما)، پس از عبور آن از میان گاید، از کمربند ایمنی استفاده نمایید.

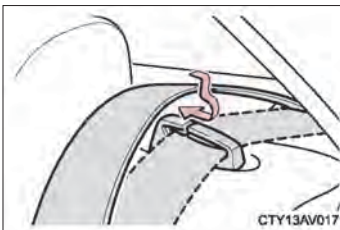

هشدار 

برای کاهش ریسک صدمات جسمی حین ترمز ناگهانی، دور زدن ناگهانی یا تصادف پیشگیری های زیر را در نظر بگیرید.

عدم توجه به موارد زیر می تواند منجر به صدمات جسمی جدی و یا حتی مرگ گردد.

■ استفاده از کمربند ایمنی

- از بسته بودن کمربند ایمنی تمام سرنشینان اطمینان حاصل نمایید.
- همیشه کمربند ایمنی خود را به طور صحیح ببندید.
- کمربند ایمنی فقط مخصوص یک نفر است. از کمربند ایمنی برای دو نفر با هم (مثلاً همراه با کودک) استفاده نکنید.
- تویوتا توصیه می کند کودکان در صندلی عقب بنشینند و همیشه از کمربند ایمنی و یا صندلی کودک مناسب استفاده کنند.
- برای نشستن در موقعیت مناسب، از خواباندن بیش از حد صندلی خودداری کنید. کمربند ایمنی زمانی بیشترین تاثیر را دارد که سرنشینان صاف و کاملاً عقب نشسته باشند.
- از رد کردن بخش روی شانه از زیر بازو خودداری کنید.
- همیشه کمربند ایمنی را در وضعیت پایین و به صورت ایمن و مناسب در امتداد ران ها ببندید. (← صفحه ۳۰)

■ زنان باردار

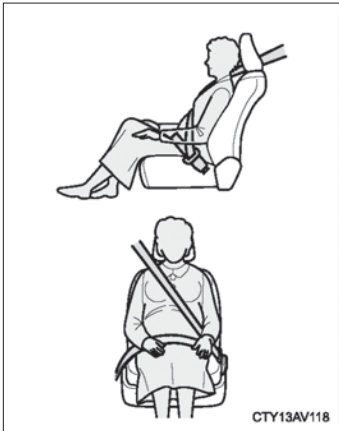

برای استفاده از کمربند ایمنی به روش صحیح، توصیه های پزشکی را در نظر بگیرید. (← صفحه ۳۰)

زنان باردار باید همانند دیگر سرنشینان بخش روی پای کمربند ایمنی را تا جای ممکن پایین و روی ران ها ببندند. بخش روی شانه باید کاملاً روی شانه بوده و از تماس آن با بخش شکمی خودداری شود.

اگر کمربند ایمنی به نحو صحیح بسته نشده باشد، حین بروز ترمزهای ناگهانی یا تصادف نه تنها بانوان باردار، بلکه جنین نیز می تواند در معرض صدمات جسمی جدی و یا حتی مرگ قرار گیرد.

■ افراد بیمار

برای استفاده صحیح از کمربند ایمنی، با پزشک خود مشورت نمایید و کمربند ایمنی را به طرز صحیح ببندید. (← صفحه ۳۰)



■ حین حضور کودکان در خودرو

از بازی کردن کودکان با کمربند ایمنی جلوگیری نمایید. اگر کمربند ایمنی دور گردن کودک بپیچد، می‌تواند منجر به خفگی یا دیگر صدمات جسمی جدی و حتی مرگ گردد. اگر این اتفاق افتاد و قفل کمربند باز نشد برای بریدن کمربند از قیچی استفاده کنید.

■ پیش‌کشنده‌های کمربند ایمنی (صندلی‌های جلو)

- از قرار دادن اشیاء مانند تشکچه روی صندلی جلو خودداری نمایید. در غیر اینصورت باعث اشکال در عملکرد سنسور تشخیص صحیح وزن سرنشین می‌شود و در نتیجه پیش‌کشنده کمربند ایمنی سرنشین جلو ممکن است در تصادفات فعال نشود.
- اگر پیش‌کشنده کمربند ایمنی فعال شده است، چراغ اخطار SRS روشن می‌شود. در این صورت، کمربند ایمنی مجدداً قابل استفاده نبوده و باید در نمایندگی مجاز تویوتا، تعویض شود.

■ تنظیم پایه نگهدارنده کمربند روی شانه (صندلی‌های جلو)

همیشه از قرار گیری بخش روی شانه در مرکز شانه سرنشین اطمینان حاصل نمایید. کمربند باید دور از گردن شما قرار گرفته، اما در عین حال از روی شانه نیافتد. عدم توجه به این مورد می‌تواند حین بروز تصادف، توقف ناگهانی یا گردش ناگهانی میزان حفاظت را کاهش دهد، منجر به صدمات جسمی جدی یا حتی مرگ گردد. (← صفحه ۳۱)

■ صدمه دیدن یا ساییدگی کمربند ایمنی

- برای جلوگیری از صدمه دیدن کمربند ایمنی، کمربند، قفل یا زبانه آن را لای درب قرار ندهید.
- سیستم کمربند ایمنی را به طور دوره‌ای بازرسی نمایید. به دنبال بریدگی، فرسودگی و قطعات شل شده بگردید. از کمربند ایمنی آسیب دیده تا زمانیکه آن را تعویض نکرده‌اید استفاده نکنید. کمربند ایمنی آسیب دیده نمی‌تواند از سرنشین در برابر صدمات جسمی جدی یا حتی مرگ محافظت کند.
- از بسته و قفل بودن کمربند و زبانه اطمینان حاصل نمایید، تاب نداشتن کمربند را کنترل نمایید. اگر کمربند ایمنی به نحو صحیح عمل نمی‌کند، بلافاصله با نمایندگی مجاز تویوتا تماس حاصل نمایید.
- در صورتی که خودرو تصادف جدی داشته است، حتی در صورت عدم مشاهده آسیب، مجموعه کمربند ایمنی شامل کمربندها را تعویض نمایید.
- اقدام به سوار کردن، پیاده کردن، تغییر، باز کردن یا دور انداختن کمربند ایمنی نکنید. تعمیرات لازم باید توسط نمایندگی مجاز تویوتا انجام شود، کار کردن نادرست با سیستم می‌تواند منجر به عملکرد غیر صحیح آن گردد.
- حین استفاده از کمربند ایمنی از عبور کمربند روی شانه از میان گاید مطمئن شوید. بی‌توجهی به قرار گرفتن صحیح کمربند ممکن است میزان محافظت را در تصادفات کاهش داده و در تصادف یا توقف ناگهانی منجر به آسیب‌های جسمی جدی یا مرگ شود.
- همواره از تاب نداشتن کمربند ایمنی، گیر نکردن آن در گاید یا پشتی و قرار گرفتن در موقعیت مناسب اطمینان حاصل نمایید.

هشدار 

■ نحوه استفاده از رابط کمربند ایمنی (سایز بزرگ)

- در صورتیکه کمربند ایمنی را بدون رابط کمربند ایمنی می‌بندید از رابط کمربند ایمنی استفاده نکنید.
- در صورت نصب صندلی کودک از رابط کمربند ایمنی استفاده نکنید زیرا کمربند صندلی کودک را محکم نگه نمی‌دارد و احتمال آسیب‌های جسمی جدی یا مرگ در تصادفات افزایش می‌یابد.
- رابط کمربند ایمنی ممکن است در خودروی دیگر، و توسط فرد دیگری استفاده شود، یا در موقعیت‌های نشستن متفاوت غیر از موقعیت صحیح استفاده شود که در این صورت ایمن نمی‌باشد.

توجه 

■ در صورت استفاده از رابط کمربند ایمنی (سایز بزرگ)

حین آزاد کردن کمربند ایمنی، برای آزاد کردن دکمه ضامن روی رابط کمربند ایمنی، نه روی کمربند ایمنی، را فشار دهید.
در این صورت از صدمه دیدن تجهیزات داخلی خودرو و رابط کمربند ایمنی جلوگیری می‌شود.

سیستم محافظت تکمیلی - کیسه‌های هوا

در صورت قرار گرفتن خودرو در معرض انواع خاصی از برخوردهای شدید که می‌تواند صدمات جسمی جدی را به سرنشینان وارد کند، کیسه‌های هوا باز می‌شود. این کیسه‌ها به همراه کمربندهای ایمنی عمل می‌کنند و احتمال صدمات جسمی یا مرگ سرنشینان را کاهش می‌دهند.

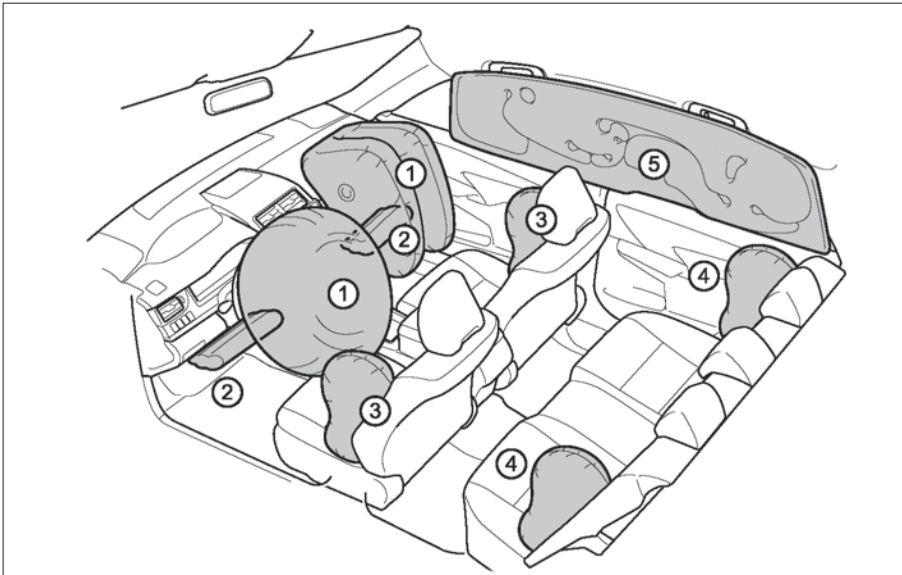

◆ کیسه‌های هوای جلو

- ① کیسه هوای راننده/ کیسه هوای سرنشین جلو
این کیسه‌ها می‌توانند از برخورد سر و سینه راننده و سرنشین جلو با قطعات داخلی خودرو جلوگیری کنند.
- ② کیسه هوای زانویی
می‌تواند از راننده و سرنشین جلو محافظت کند.

◆ کیسه‌های هوایی جانبی و پرده‌ای

- ③ کیسه‌های هوای جانبی جلو می‌تواند از بالا تنه سرنشینان جلو محافظت کند.
- ④ کیسه‌های هوای جانبی عقب می‌تواند از بالاتنه سرنشینان صندلی‌های کناری عقب محافظت کند.
- ⑤ کیسه‌های هوای پرده‌ای
 - اصولاً می‌تواند از قسمت سر سرنشینان در صندلی‌های کناری محافظت کند.
 - می‌تواند از پرتاب شدن سرنشینان از خودرو حین واژگون شدن خودرو جلوگیری نماید.

قطعات کیسه هوا

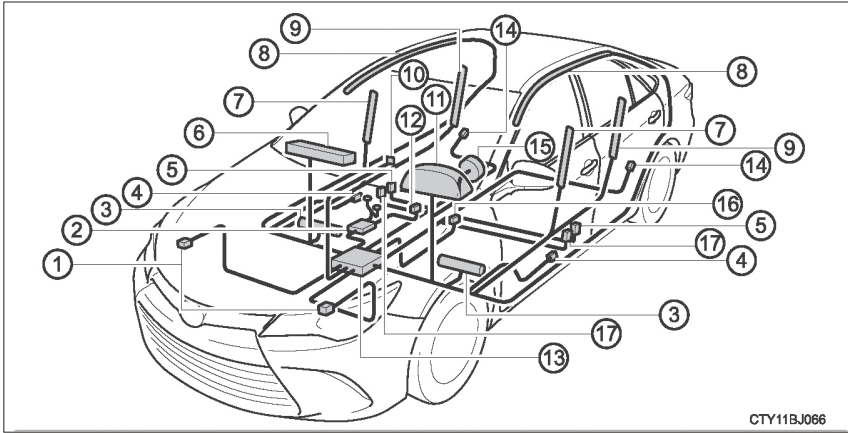

CTY11BJ066

- | | | | |
|----|---|---|--|
| 10 | چراغ‌های نشانگر "AIR BAG ON" (کیسه هوا روشن) و "AIR BAG OFF" (کیسه هوا خاموش) | 1 | سنسورهای برخورد از جلو |
| 11 | چراغ هشدار کیسه هوا | 2 | سیستم طبقه‌بندی سرنشینان جلو (ECU و سنسورها) |
| 12 | کلید قفل کمربند ایمنی سرنشین جلو | 3 | کیسه هوای زانویی |
| 13 | مجموعه سنسور کیسه هوا | 4 | سنسورهای برخورد از کنار (درب‌های جلو) |
| 14 | سنسورهای برخورد از کنار (عقب) | 5 | سنسورهای برخورد از کنار (جلو) |
| 15 | کیسه هوای راننده | 6 | کیسه هوای سرنشین جلو |
| 16 | کلید قفل کمربند ایمنی راننده | 7 | کیسه‌های هوای جانبی جلو |
| 17 | پیش‌کننده‌های کمربند ایمنی و محدودکننده نیرو | 8 | کیسه‌های هوای پرده‌ای |
| | | 9 | کیسه‌های هوای جانبی عقب |

خودروی شما مجهز به ADVANCED AIRBAGS، براساس استاندارد ایمنی موتور خودروی ایالات متحده آمریکا (FMVSS208) طراحی شده است. مجموعه سنسور کیسه هوا (ECU) باز شدن کیسه هوا را براساس اطلاعات بدست آمده از سنسورها و غیره مطابق با دیاگرام قطعات سیستم تصویر بالا کنترل می‌کند. این اطلاعات شامل شدت برخورد و اطلاعات سرنشینان است. هنگام باز شدن کیسه هوا، واکنشی شیمیایی در بازکننده رخ می‌دهد که به سرعت کیسه‌ها را با گازی غیرسمی پر می‌کند و از حرکت سرنشینان جلوگیری می‌نماید.



هشدار

پیشگیری های مرتبط با کیسه هوا

به پیشگیری های مرتبط با کیسه هوا توجه نمایید.

عدم توجه به موارد زیر منجر به صدمات جسمی جدی یا حتی مرگ می گردد.

- راننده و تمام سرنشینان درون خودرو باید کمربندهای ایمنی خود را به صورت صحیح ببندند. کیسه های هوا تجهیزاتی کمکی برای استفاده همراه کمربند ایمنی هستند.
 - کیسه های هوا با نیروی شدیدی باز می شوند و در صورتی که راننده خیلی نزدیک کیسه هوا نشسته باشد ممکن است منجر به صدمات جسمی جدی یا حتی مرگ گردد.
- توصیه های بخش اجرایی ایمنی ترافیکی بزرگراهها (NHTSA):

از آنجا که محدوده خطر کیسه هوای راننده 50-75 mm (2-3 in.) از محل باز شدن است، لذا نشستن در فاصله 250 mm (10 in.) از کیسه هوای راننده شما را در محدوده ایمن قرار می دهد. این فاصله از مرکز غربیلک فرمان تا قفسه سینه اندازه گیری شده است. اگر در فاصله کم تر از 250 mm (10 in.) بنشینند، می توانید به روش های زیر موقعیت رانندگی خود را تغییر دهید.

- حین دسترسی راحت به پدال ها تا جای ممکن صندلی خود را عقب ببرید.
- اندکی پشتی صندلی را بخوابانید. با وجود اینکه طراحی های خودرو متفاوت است، حتی اگر بسیاری از رانندگان صندلی راننده را تا آخرین موقعیت جلو آورند می توان برای حفظ فاصله 250 mm (10 in.) کمی پشتی صندلی را خواباند. اگر خواباندن پشتی صندلی دیدن جاده را برایتان سخت می کند، با استفاده از تشکچه ای سفت و غیرلغزنده، صندلی را بالا آورید و یا در صورت مجهز بودن خودرو به عملکرد بالا آوردن تشکچه صندلی، از آن استفاده نمایید.
- اگر غربیلک فرمان قابل تنظیم است، آن را به سمت پایین حرکت دهید، با این حرکت کیسه هوا به جای سر و گردن روبروی قفسه سینه شما باز می شود.

با توجه به توصیه های NHTSA، کمربند ایمنی صندلی را نیز تنظیم نمایید. بطوریکه بتوانید پدال های پایی و غربیلک فرمان را کنترل کرده و محدوده دید خود را نسبت به صفحات کنترل جلو داشبورد حفظ نمایید.

هشدار 

پیشگیری‌های مرتبط با کیسه هوا



رابط کمربند ایمنی (سایز بزرگ) به ضامن قفل کمربند ایمنی جلو متصل می‌شود، در صورتیکه رابط کمربند ایمنی به زبانه قفل کمربند ایمنی بسته نشود، کیسه هوای جلو تشخیص می‌دهد که راننده و سرنشین جلو کمربند ایمنی را بسته اند حتی با وجود اینکه کمربند ایمنی بسته نشده باشد. در این صورت، کیسه‌های هوای جلو ممکن است در تصادف بدرستی فعال نشود و در نتیجه منجر به آسیب‌های جسمی جدی یا مرگ گردد. از بستن کمربند ایمنی همراه با رابط کمربند ایمنی (سایز بزرگ) اطمینان حاصل نمایید.

- کیسه هوای سرنشین جلو با نیروی قابل توجهی باز می‌شود، در صورتی که سرنشین جلو خیلی نزدیک به کیسه هوا بنشینند، منجر به بروز آسیب‌های جسمی جدی یا حتی مرگ می‌گردد. سرنشین جلو باید مستقیم نشسته و با تنظیم پشتی صندلی، تا جایی که ممکن است دورتر از کیسه هوا قرار بگیرد.
- نوزادان و کودکانی که به درستی روی صندلی قرار نگرفته و یا محافظت نشده‌اند ممکن است بر اثر باز شدن کیسه هوا به شدت صدمه بینند یا کشته شوند. کودکی که برای استفاده از کمربند ایمنی خیلی کوچک است باید با استفاده از سیستم صندلی کودک به درستی محافظت شود. تویوتا به شدت توصیه می‌کند که کودکان و نوزادان را در صندلی عقب خودرو بنشانید و به درستی حفاظت کنید. صندلی‌های عقب برای نوزادان و کودکان امن‌تر از صندلی‌های جلو هستند. (← صفحه ۵۶)

هشدار 

■ پیشگیری‌های مرتبط با کیسه هوا

● از نشستن بر روی لبه صندلی یا تکیه دادن به جلو داشبورد خودداری نمایید.



● از ایستادن کودکان در جلوی کیسه هوای سرنشین جلو، یا نشستن در آغوش سرنشینان جلو جلوگیری نمایید.

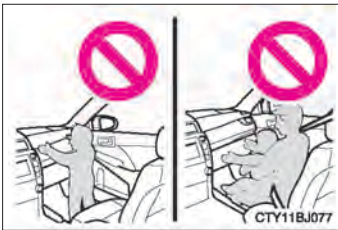

● به سرنشینان صندلی جلو اجازه ندهید چیزی را بر روی زانوانشان قرار دهند.

● از تکیه دادن به درب، ریل سقف یا ستون‌های جلو، جانبی و عقب خودداری نمایید.



● اجازه ندهید کسی روی صندلی سرنشینان رو به درب زانو بزند یا سر و یا دستانش را از خودرو بیرون ببرد.



هشدار 

■ پیشگیری های مرتبط با کیسه هوا

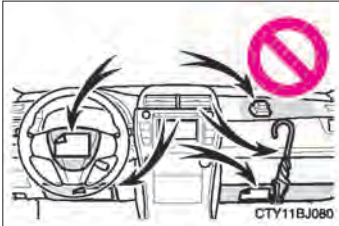

● از چسباندن یا تکیه دادن اشیاء به داشبورد، پد غریبک فرمان و بخش پایینی جلو داشبورد خودداری نمایید. این اجسام حین باز شدن کیسه هوای راننده، کیسه هوای سرنشین جلو و زانویی به اطراف پرتاب می شوند.

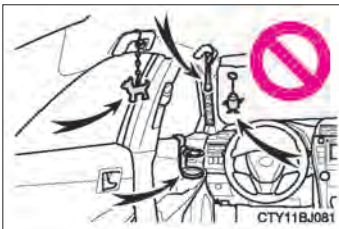

● از چسباندن اشیاء به جاهایی مانند درب، شیشه جلو، پنجره ها، ستون جلو یا عقب، ریل جانبی سقف و دستگیره سقف خودداری نمایید.

● از اتصال چوب لباسی یا دیگر اجسام سخت به قلاب لباس خودداری نمایید. تمام این اجسام حین باز شدن کیسه هوای پردهای به شدت به اطراف پرتاب شده و منجر به آسیب های جسمی یا حتی مرگ می گردند.



هشدار

پیشگیری‌های مرتبط با کیسه هوا

- اگر کاور وینیلی (پلاستیکی) در محل باز شدن کیسه هوای زانویی قرار دارد، حتماً آن را بردارید.
- از تجهیزاتی که باعث پوشانده شدن محل باز شدن کیسه هوای جانبی می‌شود استفاده نکنید. زیرا در عملکرد باز شدن کیسه‌ها تداخل ایجاد می‌کند. این تجهیزات از باز شدن صحیح کیسه هوای جانبی جلوگیری کرده، سیستم را غیرفعال می‌کند یا منجر به باز شدن تصادفی کیسه هوا می‌گردد که نتیجه آن بروز آسیب‌های جسمی جدی یا حتی مرگ می‌باشد.
- از ضربه زدن یا وارد آوردن نیرو شدید به محدوده قطعات کیسه هوا خودداری نمایید.
- این کار منجر به نقص کیسه‌های هوا می‌گردد.
- از دست زدن به قطعات کیسه هوا بلافاصله پس از باز شدن کیسه هوا، خودداری نمایید، چرا که بسیار داغ هستند.
- در صورتی که پس از باز شدن کیسه هوا نفس کشیدن سخت است، درب‌ها یا پنجره‌ها را باز کنید تا هوای تازه وارد خودرو شود یا در صورت امن بودن خودرو را ترک کنید و هر گونه مواد باقی مانده روی پوست را بشویید تا منجر به ناراحتی پوستی نگردد.
- اگر محدوده قرارگیری کیسه‌های هوا همانند پد غربلیک فرمان و روکش داخلی ستون‌های جلو و عقب، صدمه دیده یا ترک خورده است، آن را در نمایندگی مجاز تویوتا تعویض نمایید.
- از قرار دادن اشیایی مانند تشکچه روی صندلی سرنشین جلو خودداری نمایید. در غیر این صورت باعث اشکال در عملکرد سنسورها در تشخیص صحیح وزن سرنشین می‌شود و در نتیجه کیسه‌های هوای جلو ممکن است در تصادفات برای سرنشین جلو فعال نشود.



■ پیشگیری‌های مرتبط با دستکاری و دور انداختن قطعات کیسه هوا

از اسقاط نمودن خودرو یا انجام هر کدام از تغییرات زیر بدون مشاوره با نمایندگی مجاز تویوتا خودداری نمایید.

کیسه‌های هوا ممکن است دچار عیب گردند. یا به طور تصادفی باز شوند و منجر به صدمات جسمی جدی یا حتی مرگ گردند.

- نصب، پیاده کردن، جداکردن قطعات و تعمیر کیسه‌های هوا
- تعمیر، تغییر، پیاده کردن یا تعویض غربیلک فرمان، جلو داشبورد، داشبورد، صندلی‌ها، روکش صندلی جلو، ستون‌های جلو، جانبی و عقب یا ریل‌های جانبی سقف
- تعمیر یا تغییر، گلگیر جلو، سپر جلو، یا بخش‌های جانبی اتاق
- سوار کردن گارد محافظ (انواع گاردها)، برف‌روب یا وینچ، یا حمل‌کننده بار سقفی
- تغییر سیستم تعلیق خودرو
- نصب تجهیزات جانبی الکترونیکی مانند سیستم رادیوی دوطرفه قابل حمل یا پخش کننده CD
- دستکاری خودرو برای فرد دارای معلولیت جسمی

■ در صورت باز شدن کیسه‌های هوا (باد شدن)

- در صورت تماس با کیسه هوای در حال باز شدن، کبودی و اندکی خراشیدگی بر روی پوست رخ خواهد داد.
- صدای بلند شنیده شده و پودر سفیدی پخش خواهد شد.
- قطعات ماژول کیسه هوا (توپای غربلیک فرمان، پوشش کیسه هوا و بادکننده) همچنین صندلی‌های جلو، قطعات ستون‌های جلو و عقب و ریل‌های جانبی سقفی ممکن است تا دقایقی طولانی داغ باشند. خود کیسه هوا نیز داغ خواهد بود.
- ممکن است شیشه جلو ترک بخورد.
- از نظر تعهدکننده‌های سیفتی کانکت، اگر کیسه‌های هوا در تصادفات شدید از عقب، باز شوند، این سیستم برای برقراری تماس اضطراری به مرکز پاسخگویی طراحی شده تا آن‌ها را از موقعیت خودرو (بدون نیاز به فشار دادن دکمه "SOS") آگاه نماید و نماینده سیفتی کانکت با سرنشینان صحبت می‌کند تا میزان اضطراری بودن و درخواست کمک معلوم شود. اگر سرنشینان نتوانند ارتباط برقرار کنند، نماینده بطور خودکار این تماس را یک وضعیت اضطراری در نظر گرفته و جهت کمک با محل سرویس در مواقع اضطراری ارتباط برقرار می‌نماید. (صفحه ۳۶۵←)

■ شرایط باز شدن کیسه هوا (کیسه‌های هوای جلو)

- کیسه‌های هوای جلو در صورت بروز تصادفی با نیروی بیش‌تر از سطح آستانه تنظیم شده (سطح نیروی معادل با تصادفی رو به جلو با سرعت حدود (12-18 mph) (30-20 km/h) با دیوار ثابتی که حرکت نکند یا تغییر شکل ندهد، باز می‌شود.
 - با این وجود، زمان باز شدن می‌تواند در شرایط زیر بسیار بالاتر باشد:
 - اگر خودرو با جسمی همانند خودروی پارک شده یا میله پایه تابلو که می‌تواند بر اثر ضربه جابه‌جا شود یا تغییر شکل پیدا کند برخورد نماید.
 - اگر خودرو در تصادف روبه‌پایین همانند تصادفی که جلوی خودرو به زیر خودروی دیگر رود یا زیر کفی کامیون رود، درگیر شود.
 - بسته به نوع تصادف، ممکن است، فقط پیش‌کشنده‌های کمر بند ایمنی عمل کند.
 - اگر هیچ سرنشینی در صندلی سرنشین جلو قرار نگرفته باشد، کیسه هوای سرنشین جلو فعال نمی‌گردد. با این وجود، اگر باری روی صندلی قرار داشته باشد حتی اگر کسی روی صندلی قرار نداشته باشد، ممکن است کیسه‌های هوای سرنشین جلو باز شود.
- ### ■ شرایط باز شدن کیسه‌های هوا (کیسه‌های هوای جانبی و پرده‌ای)
- کیسه‌های هوای جانبی و پرده‌ای در صورتی که تصادف از سطح آستانه بگذرد باز می‌شوند، (سطح آستانه نیرویی معادل با نیروی برخورد تولید شده حدود [3300lb] 1500kg است) در صورت تصادف خودرو از سمت جانبی که ستون خودرو قرار دارد با سرعت حداکثر ۲۰-۳۰ کیلومتر بر ساعت برخورد کند.
 - کیسه‌های هوای پرده‌ای در تصادفات واژگون شدن خودرو باز می‌شود.
 - کیسه‌های هوای پرده‌ای ممکن است در تصادفات رو به جلو شدید نیز باز شوند.

■ شرایطی به غیر از تصادف که تحت آن کیسه هوا باز می‌شود.

کیسه‌های هوای جلو و کیسه‌های هوای پرده‌ای و جانبی ممکن است بر اثر ضربه شدید به زیر خودرو باز شوند. برخی مثال‌ها در تصویر زیر نمایش داده شدند.

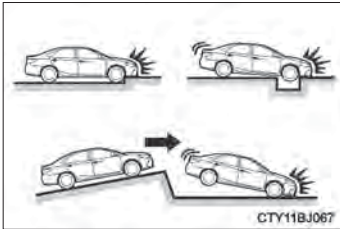

- برخورد با جوی، لبه پیاده‌رو یا سطح سخت
- افتادن داخل گودالی عمیق یا پریدن از روی آن
- افتادن یا زمین خوردن شدید

■ کیسه‌های هوای پرده‌ای ممکن است در شرایط زیر مطابق با تصویر باز شوند.

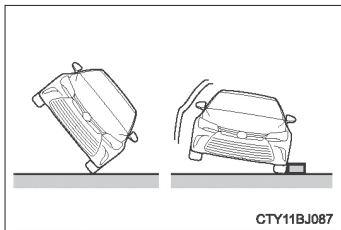

- خودرو به پهلو بلند شود.
- در صورتیکه خودرو سر خورده و با جدول خیابان برخورد نماید.

■ تصادفاتی که در آن کیسه‌های هوا (کیسه‌های هوای جلو) باز نمی‌شوند.

در صورت برخورد از کنار یا عقب، واژگون شدن خودرو یا تصادف رو به جلو با سرعت کم، کیسه‌های هوای جلو باز نمی‌شوند. اما هرگاه تصادفی از هر نوع منجر به کاهش سرعت رو به جلو خودرو به مقدار کافی شود، ممکن است کیسه‌های هوای جلو باز شوند.

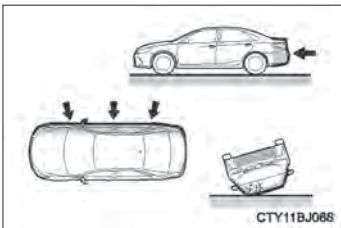

- تصادف از پهلو
- تصادف از عقب
- واژگون شدن خودرو

■ تصادفی که در آن کیسه‌های هوا (جانبی و پرده ای) باز نمی‌شوند.

در صورت برخورد از پهلو با زاویه مشخص یا بروز تصادف از سمت کنار بدنه خودرو به غیر از قسمت سرنشین، کیسه‌های هوای جانبی و پرده‌ای ممکن است باز نشوند.

- برخورد از پهلو به بدنه خودرو به غیر از قسمت سرنشین
- برخورد از پهلو با زاویه مشخص

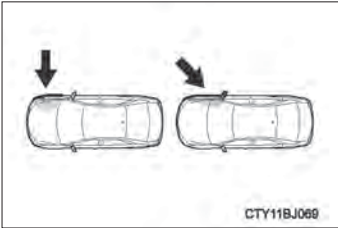

در صورت بروز تصادف از سمت عقب، واژگون شدن خودرو، یا در اثر برخورد از پهلو یا جلو با سرعت کم، کیسه‌های جانبی باز نمی‌شوند.

- تصادف از عقب
- واژگون شدن خودرو

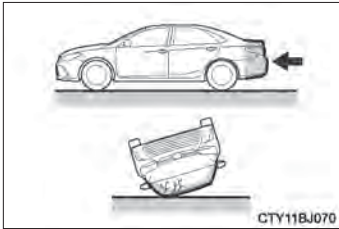

در صورت بروز تصادف از سمت عقب، معلق زدن خودرو، یا در اثر برخورد از پهلو یا از جلو با سرعت کم، کیسه‌های پرده‌ای باز نمی‌شوند.

- تصادف از عقب
- معلق زدن خودرو

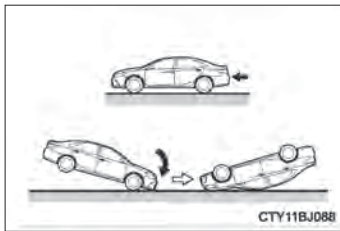

■ تماس با نمایندگی مجاز تویوتا

در موارد زیر، خودرو نیاز به بازرسی و یا تعمیر دارد و در اولین فرصت ممکن با نمایندگی مجاز تویوتا تماس حاصل نمایید.

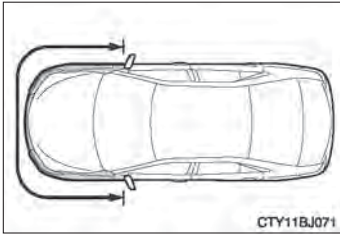

- هر کدام از کیسه‌های هوا باز شده باشند.
- در صورت صدمه دیدن یا تغییر شکل جلوی خودرو یا اینکه سرعت ضربه تصادف آنقدر شدید نیست که منجر به باز شدن کیسه‌های هوای جلو شود.

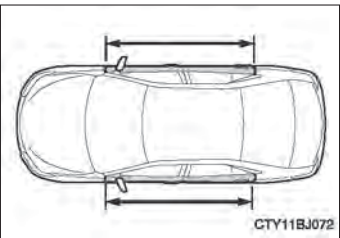

- در صورت صدمه دیدن یا تغییر شکل قسمتی از درب یا محدوده اطراف آن یا اینکه شدت ضربه تصادف آنقدر شدید نیست که منجر به باز شدن کیسه‌های هوای جانبی و پرده‌ای شود.

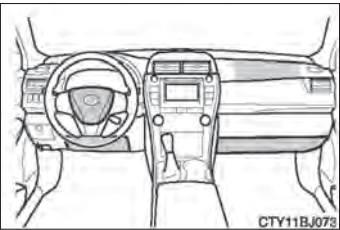

- بخش پد غربلیک فرمان، داشبورد نزدیک کیسه هوای سرنشین جلو یا بخش پایینی پاتل جلو داشبورد خراشیده شده، ترک خورده یا دچار دیگر صدمات شده باشد.

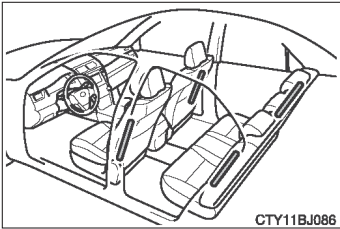

- روکش صندلی‌های مجهز به کیسه هوای جانبی خراشیده شده، ترک خورده یا دچار دیگر صدمات شده باشد.

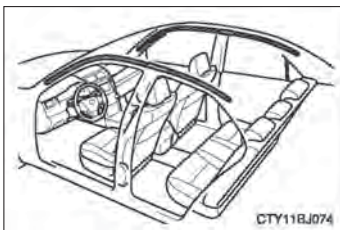

- بخشی از ستون‌های جلو، ستون عقب، پوشش ریل‌های جانبی سقف مجهز به کیسه‌های هوای پرده‌ای خراشیده شده، ترک خورده یا به نحو دیگری صدمه دیده است.

سیستم تشخیص و طبقه‌بندی سرنشین جلو

خودروی شما مجهز به سیستم تشخیص و طبقه‌بندی سرنشین جلو است. این سیستم شرایط صندلی جلو را تشخیص داده و تجهیزات مربوط به سرنشین جلو را فعال یا غیرفعال می‌کند.

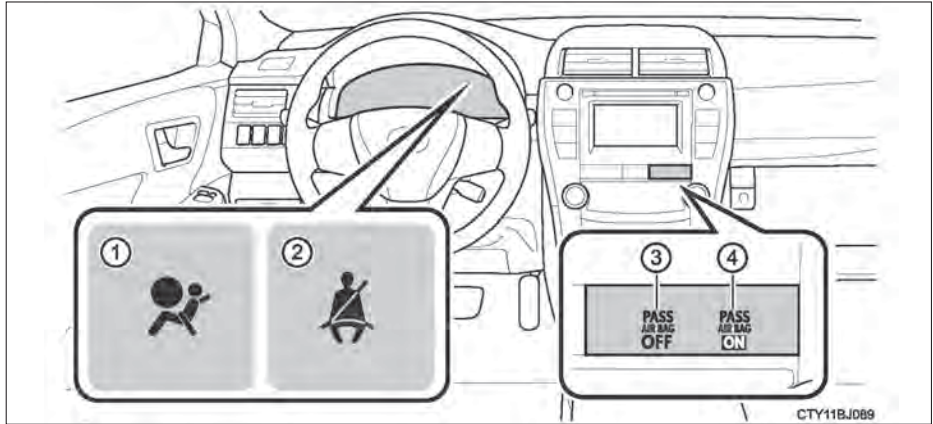

① چراغ هشدار کیسه هوا (SRS)

② چراغ یادآوری بستن کمربند ایمنی

③ چراغ نشانگر "AIR BAG OFF" (کیسه هوا خاموش)

④ چراغ نشانگر "AIR BAG ON" (کیسه هوا روشن)

وضعیت و عملکرد سیستم تشخیص و طبقه‌بندی سرنشین جلو

بزرگسال*1

"AIR BAG ON" (کیسه هوا روشن)	چراغ‌های نشانگر "AIR BAG ON" (کیسه هوا روشن) و "AIR BAG OFF" (کیسه هوا خاموش)	نشانگر/ چراغ هشدار
خاموش	چراغ هشدار SRS	
خاموش*2 یا چشمک زدن*3	چراغ یادآوری کمربند ایمنی	
فعال	کیسه هوای سرنشین جلو	تجهیزات
	کیسه هوای جانبی سمت صندلی سرنشین جلو	
	کیسه هوای پرده‌ای سمت سرنشین جلو	
	کیسه هوای زانویی سرنشین جلو	
	پیش‌کننده کمربند ایمنی سرنشین جلو	

کودک*4

"AIR BAG OFF" AIR" (کیسه هوا خاموش) یا "AIR" "BAG ON" (کیسه هوا روشن)	چراغ‌های نشانگر "AIR BAG ON" (کیسه هوا روشن) و "AIR BAG OFF" (کیسه هوا خاموش)	نشانگر/ چراغ هشدار
خاموش	چراغ هشدار SRS	
خاموش*2 یا چشمک زدن*3	چراغ یادآوری کمربند ایمنی	
فعال	کیسه هوای سرنشین جلو	تجهیزات
	کیسه هوای جانبی سمت سرنشین جلو	
	کیسه هوای پرده‌ای سمت سرنشین جلو	
	کیسه هوای زانویی سرنشین جلو	
	پیش‌کننده کمربند ایمنی سرنشین جلو	

■ **صندلی کودک همراه با نوزاد*5**

"AIR BAG OFF" *6 (کیسه هوا خاموش)	چراغ‌های نشانگر "AIR BAG ON" (کیسه هوا روشن) و "AIR BAG OFF" (کیسه هوا خاموش)	نشانگر/ چراغ هشدار
خاموش	چراغ هشدار SRS	
خاموش *2 یا چشمک زدن *3	چراغ یادآوری کمربند ایمنی	
غیرفعال	کیسه هوای سرنشین جلو	تجهیزات
فعال	کیسه هوای جانبی سمت صندلی سرنشین جلو	
	کیسه هوای پرده‌ای سمت سرنشین جلو	
غیرفعال	کیسه هوای زانویی سمت سرنشین جلو	
فعال	پیش‌کننده کمربند ایمنی سرنشین جلو	

■ **صندلی بدون سرنشین**

"AIR BAG OFF" *6 (کیسه هوا خاموش)	چراغ‌های نشانگر "AIR BAG ON" (کیسه هوا روشن) و "AIR BAG OFF" (کیسه هوا خاموش)	نشانگر/ چراغ هشدار
خاموش	چراغ هشدار SRS	
	چراغ یادآوری کمربند ایمنی	
غیرفعال	کیسه هوای سرنشین جلو	تجهیزات
فعال	کیسه هوای جانبی سمت صندلی سرنشین جلو	
	کیسه هوای پرده‌ای سمت سرنشین جلو	
غیرفعال	کیسه هوای زانویی سمت سرنشین جلو	
فعال	پیش‌کننده کمربند ایمنی سرنشین جلو	

■ سیستم دچار نقص فنی شده است.

"AIR BAG OFF" (کیسه هوای خاموش)	چراغ‌های نشانگر "AIR BAG ON" (کیسه هوا روشن) و "AIR BAG OFF" (کیسه هوا خاموش)	نشانگر / چراغ هشدار
روشن	چراغ هشدار SRS چراغ یادآوری کمربند ایمنی	
غیرفعال	کیسه هوای سرنشین جلو	تجهیزات
فعال	کیسه هوای جانبی سمت صندلی سرنشین جلو	
	کیسه هوای پرده‌ای سمت سرنشین جلو	
غیرفعال	کیسه هوای زانویی سرنشین جلو	
فعال	پیش‌کشنده کمربند ایمنی سرنشین جلو	

- *1: سیستم یک فرد با سایز بزرگسال را بزرگسال تشخیص می‌دهد. در صورت نشستن بزرگسال سایز کوچک در صندلی سرنشین جلو، سیستم بسته به فیزیک بدنی و طرز قرار گرفتن، او را به عنوان بزرگسال تشخیص نمی‌دهد.
- *2: در حوادثی که سرنشین جلو کمربند ایمنی را بسته است.
- *3: در حوادثی که سرنشین جلو کمربند ایمنی را نبسته است.
- *4: سیستم ممکن است کودکانی مانند کودک قرار گرفته در صندلی، کودک در صندلی کمکی یا کودک در صندلی قابل تبدیل، را به عنوان کودک تشخیص ندهد. عوامل مؤثر بر این عملکرد وضعیت فیزیکی بدن و طرز قرار گرفتن کودک می‌باشد.
- *5: هرگز صندلی کودک رو به عقب را روی صندلی سرنشین جلو نصب نکنید. در صورتیکه ناچار هستید، صندلی کودک رو به جلو را در صندلی سرنشین جلو نصب نمایید. (← صفحه ۵۶)
- *6: در صورتیکه چراغ نشانگر روشن نباشد، جهت نصب صحیح صندلی کودک به کتابچه راهنما مراجعه نمایید. (← صفحه ۶۰)

پیشگیری‌های مرتبط با سیستم تشخیص و طبقه‌بندی سرنشین جلو

- پیشگیری‌های زیر را مدنظر قرار دهید. بی‌توجهی به آن‌ها منجر به آسیب‌های جسمی جدی یا مرگ می‌شود.
- کمربند ایمنی را به طرز صحیح ببندید.
- پیش از اینکه فردی در صندلی سرنشین جلو بنشیند از قرار نداشتن زبانه در قفل (بسته نبودن کمربند ایمنی) مطمئن شوید.
- در صورت استفاده از رابط کمربند ایمنی در صندلی سرنشین جلو، مطمئن شوید که چراغ نشانگر "AIR BAG OFF" روشن نباشد، در صورت روشن بودن این چراغ نشانگر، زبانه رابط کمربند ایمنی را از قفل کمربند ایمنی باز کرده و مجدد کمربند ایمنی را ببندید. پس از اطمینان از روشن بودن چراغ نشانگر "AIR BAG OFF"، رابط کمربند ایمنی را مجدد وصل کنید. اگر حین روشن بودن چراغ نشانگر "AIR BAG OFF" از رابط کمربند ایمنی استفاده نمایید، کیسه هوای سرنشین جلو ممکن است فعال نشود که در صورت بروز تصادف باعث آسیب‌های جسمی جدی یا مرگ می‌گردد.
- از قرار دادن اجسام سنگین یا تجهیزات (مانند پاکت پشتی صندلی) روی صندلی سرنشین جلو خودداری نمایید.
- با قرار دادن دست یا پای خود روی پشتی صندلی سرنشین جلو از صندلی سرنشین عقب وزن خود را روی صندلی سرنشین جلو قرار ندهید.
- اجازه ندهید سرنشین عقب با روی پا صندلی سرنشین جلو را بلند کند یا با پا به پشتی صندلی سرنشین جلو فشار وارد آورد.
- از قرار دادن اشیاء در زیر صندلی سرنشین جلو خودداری نمایید.



■ پیشگیری‌های مرتبط با سیستم تشخیص و طبقه‌بندی سرنشین جلو

- پشتی صندلی سرنشین جلو را خیلی به عقب خم نکنید تا در تماس با صندلی عقب قرار گیرد، ممکن است چراغ نشانگر "AIR BAG OFF" روشن شود که نشان می‌دهد در تصادفات شدید کیسه هوای سرنشین جلو باز نمی‌شود. در صورت تماس پشتی صندلی با صندلی عقب، پشتی صندلی را به وضعیتی بازگردانید که در تماس با صندلی عقب نباشد. حین حرکت خودرو، پشتی صندلی سرنشین جلورا تا جایی که امکان دارد عمود قرار دهید. بیش از اندازه خم کردن پشتی صندلی ممکن است تأثیر سیستم کمربند ایمنی را کاهش دهد.
- در صورت نشستن فرد بزرگسال در صندلی سرنشین جلو، چراغ نشانگر "AIR BAG ON" (کیسه هوا روشن) روشن می‌شود. در صورت روشن شدن چراغ نشانگر "AIR BAG OFF" (کیسه هوا خاموش)، از سرنشین بخواهید بطور راست نشسته و به پشتی صندلی تکیه بدهد، پاها را روی کف خودرو قرار داده و کمربند ایمنی خود را بطور صحیح ببندد. اگر هنوز چراغ نشانگر "AIR BAG OFF" روشن باقی مانده است، از سرنشین بخواهید به صندلی عقب رفته یا اگر این امکان وجود ندارد، صندلی سرنشین جلو را کاملاً به سمت عقب حرکت دهید.
- در صورتیکه ناچار به نصب صندلی کودک رو به جلو روی صندلی سرنشین جلو هستید، صندلی کودک را روی صندلی سرنشین جلو به روش مناسب نصب نمایید. (صفحه ۶۰)
- از تغییر دادن یا پیاده کردن صندلی‌های جلو خودداری نمایید.
- در برخوردهای شدید ناشی از تصادف از وارد آوردن ضربه به صندلی سرنشین جلو خودداری نمایید. درغیراینصورت ممکن است چراغ هشدار کیسه هوا روشن شود که نقص فنی در سیستم تشخیص و طبقه‌بندی سرنشین جلو را نشان می‌دهد. در این صورت، بلافاصله با نمایندگی مجاز تویوتا تماس بگیرید.
- صندلی کودک نصب شده در صندلی عقب نباید با پشتی صندلی جلو تماس داشته باشند.
- از تجهیزات جانبی مانند تشکچه، کاور صندلی که سطح تشکچه صندلی را می‌پوشاند استفاده نکنید.
- از تغییر دادن یا تعویض تجهیزات صندلی جلو خودداری نمایید.

اطلاعات ایمنی مرتبط با کودکان

حین حضور کودکان در خودرو، پیشگیری های زیر را مد نظر قرار دهید.
تا زمانی که کودک برای استفاده از کمربند ایمنی خودرو به اندازه کافی بزرگ نشده، از سیستم صندلی کودک استفاده نمایید.

- توصیه می شود برای جلوگیری از تماس اتفاقی با دسته دنده، کلید برف پاک کن و غیره، کودکان در صندلی عقب بنشینند.
- برای جلوگیری از باز شدن درب های عقب توسط کودکان حین رانندگی یا کارکردن کودکان با شیشه بالاها، قفل کودک درب عقب یا قفل شیشه بالاها را فعال نمایید.
- اجازه ندهید کودکان با تجهیزات کار کنند، چرا که ممکن است اعضاء بدن آنها بین شیشه بالاها، درب موتور، درب صندوق عقب، صندلی ها و غیره گیر کند.

هشدار

هرگز کودکان را بدون همراه در خودرو تنها نگذارید و هرگز اجازه ندهید کودکان سوئیچ را بردارند یا با آن بازی کنند.

کودکان ممکن است خودرو را به حرکت در آورده یا دسته دنده را از حالت خلاص N فرار دهند. ممکن است کودکان حین بازی کردن با شیشه بالاها برقی، یا دیگر سیستم ها به خود صدمه بزنند. علاوه بر این، گرمای جمع شده یا سرمای شدید درون خودرو می تواند برای کودکان مرگ بار باشد.

صندلی کودک

صندلی کودک برای کودکان کوچک یا بچه‌ها باید بطور مناسب روی صندلی با استفاده از قلاب‌های قفلی (LATCH) یا بخش روی پای کمربند روی پا و شانه مهار شود. در حال حاضر قوانین پنجاه ایالت آمریکا و کشور کانادا استفاده از صندلی کودک را اجباری می‌دانند.

نکات مهم

- مطالعات نشان می‌دهد که نصب صندلی کودک بر روی صندلی عقب بسیار ایمن‌تر از نصب آن بر روی صندلی جلو است.
- از صندلی کودک مناسب سن و اندازه کودک و خودروی خود استفاده نمایید.
 - برای اطلاع از جزئیات نصب، دستورالعمل صندلی کودک را مطالعه نمایید.
- دستورالعمل‌های کلی نصب در این کتابچه آورده شده است (← صفحه ۶۰)

انواع صندلی‌های کودک

بسته به سن و اندازه کودک، این‌گونه صندلی‌ها به سه دسته طبقه‌بندی شده‌اند:

◀ رو به عقب - صندلی نوزاد- صندلی قابل تبدیل ▶ رو به جلو- صندلی قابل تبدیل



◀ صندلی کمکی



انتخاب صندلی کودک مناسب

- تا زمانی که کودک به اندازه کافی بزرگ شود و بتواند از کمربند ایمنی استفاده نماید از صندلی کودک مناسب برای کودکان استفاده نمایید.
- اگر جثه کودک برای صندلی کودک بیش از اندازه بزرگ باشد، کودک را روی صندلی عقب نشاند و از کمربند ایمنی استفاده نمایید. (← صفحه ۳۰)



■ پیشگیری‌های مرتبط با کودک

- برای محافظت مؤثر در تصادفات خودرو یا ترمزهای ناگهانی، کودک باید به‌طور صحیح با استفاده از کمربند ایمنی یا صندلی کودک مناسب با سن و اندازه کودک، حفاظت شود. نگه داشتن کودک در آغوش جایگزین مناسبی برای صندلی کودک نمی‌باشد. در صورت تصادف، کودک به شیشه جلو برخورد کرده یا بین شما و بدنه داخلی خودرو قرار می‌گیرد.
- تویوتا قویاً استفاده از صندلی کودک مناسب اندازه کودک نصب شده در صندلی عقب را توصیه می‌کند. براساس آمار تصادفات، کودکی که در صندلی عقب قرار دارد، از کودکی که در صندلی جلو قرار دارد، وضعیت ایمن‌تری دارد.
- هرگز صندلی کودک رو به عقب را روی صندلی سرنشین جلو نصب نکنید حتی اگر چراغ نشانگر (AIR BAG OFF) (کیسه هوا خاموش) روشن باشد. اگر صندلی کودک رو به عقب روی صندلی سرنشین جلو نصب باشد، در صورت تصادف، نیروی باز شدن سریع کیسه هوای سرنشین جلو می‌تواند باعث آسیب‌های جسمی جدی یا مرگ کودک گردد.
- فقط زمانی که ناچار هستید، صندلی کودک رو به جلو را روی صندلی سرنشین جلو نصب نمایید. در صورتیکه صندلی سرنشین جلو فاقد قلاب کمربند بالایی باشد، صندلی کودک که برای نصب نیاز به کمربند بالایی دارد را در صندلی سرنشین جلو قرار ندهید. حتی اگر چراغ نشانگر "AIR BAG OFF" روشن باشد، پشتی صندلی را تا جایی که امکان دارد در جهت عمود قرار داده و همواره صندلی را تا جایی که امکان دارد به عقب حرکت دهید، زیرا کیسه هوای سرنشین جلو با نیرو و سرعت قابل توجهی باز می‌شود. در غیراینصورت، ممکن است باعث آسیب جدی یا مرگ کودک شود.
- در صورت نصب صندلی کودک روی صندلی سرنشین جلو یا عقب از رابط کمربند ایمنی استفاده نکنید. اگر صندلی کودک را با رابط کمربند ایمنی متصل شده به کمربند ایمنی نصب نمایید، کمربند ایمنی نمی‌تواند صندلی کودک را محکم نگه دارد، و در صورت ترمز ناگهانی، تغییر مسیر ناگهانی یا تصادف کودک یا دیگر سرنشینان دچار آسیب‌های جسمی جدی یا مرگ می‌شوند.
- از تکیه دادن سر یا هر قسمتی از بدن کودک به درب، صندلی، ستون‌های جلو و عقب یا ریل‌های جانبی سقف که محدوده باز شدن کیسه هوای جانبی و پرده‌ای می‌باشد، جلوگیری نمایید. در صورت قراردادن کودک در صندلی کودک در اثر باز شدن این کیسه‌های هوا، ضربه شدید آنها منجر به آسیب‌های جسمی جدی و یا مرگ کودک می‌شود.
- از انجام دقیق دستورالعمل‌های نصب صندلی کودک که توسط سازنده صندلی کودک ارائه شده است و نصب صحیح صندلی مطمئن شوید. در غیراینصورت هنگام بروز تصادف، ترمز ناگهانی یا تغییر مسیر ناگهانی باعث آسیب‌های جسمی جدی یا مرگ کودک می‌شود.

■ در صورت حضور کودکان در خودرو

اجازه ندهید کودکان با کمربند ایمنی بازی کنند. اگر کمربند ایمنی به دور گردن کودک بپیچد، منجر به خفگی یا دیگر صدمات جسمی جدی کودک و حتی مرگ وی می‌گردد. در صورت بروز این اتفاق و عدم باز شدن قفل کمربند، از قیچی برای بریدن کمربند ایمنی استفاده نمایید.

■ در صورت استفاده نکردن از صندلی کودک

- اگر از صندلی کودک استفاده نمی‌شود، آن را محکم بر روی صندلی سفت کنید- از قرار دادن صندلی کودک به صورت قفل نشده در اتاق خودرو خودداری کنید.
- در صورت نیاز به باز کردن صندلی کودک، آن را از خودرو پیاده کرده و در صندوق عقب قرار دهید. این کار از آسیب سرنشینان خودرو حین ترمزگیری ناگهانی، تغییر مسیر ناگهانی و تصادف جلوگیری می‌کند.

نصب صندلی کودک

از دستورالعمل‌های کارخانه سازنده صندلی کودک پیروی نمایید. با استفاده از قلاب‌های قفلی (LATCH) یا کمر بند ایمنی، صندلی کودک را محکم نمایید. حین نصب صندلی کودک، کمر بند بالایی را متصل نمایید. در صورتیکه صندلی کودک با قلاب‌های قفلی LATCH (قلاب‌های پایینی و کمر بند مخصوص کودکان) سازگاری ندارد از کمر بند شانه و روی پا استفاده نمایید.



نصب با استفاده از قلاب‌های قفلی LATCH (← صفحه ۶۱)
 قلاب‌های قفلی برای صندلی‌های کناری عقب ارائه شده‌اند.
 (دکمه‌ها جایی که قلاب‌ها به صندلی متصل می‌شوند را نشان می‌دهند)



کمر بند ایمنی مجهز به مکانیزم قفل صندلی کودک است (کمر بندهای ALR/ELR غیر از کمر بند ایمنی صندلی راننده) (← صفحه ۳۲)

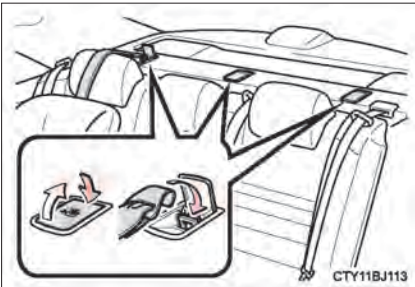

پایه (نگهدارنده) قلاب‌ها (مخصوص کمر بند بالایی) (← صفحه ۶۵)
 یک پایه قلاب در هر صندلی عقب ارائه شده است.

نصب صندلی کودک با استفاده از سیستم قفل LATCH



1 فاصله بین تشکچه صندلی و پشتی صندلی را کمی افزایش دهید.

◀ تیپ A

2 قلاب‌های پایینی را در قلاب‌های قفلی LATCH قفل نمایید. اگر صندلی کودک مجهز به کمر بند بالایی است، کمر بند بالایی را در قلاب آن قفل نمایید.

مخصوص مالکان خودرو در کانادا:

علامت روی صندلی کودک، وجود سیستم اتصال دهنده پایینی را نشان می‌دهد.



◀ تیپ B

2 قفل‌ها را در قلاب‌های LATCH قفل نمایید. اگر صندلی کودک مجهز به کمر بند بالایی است، کمر بند بالایی را در قلاب آن قفل نمایید.

مخصوص مالکان خودرو در کانادا:

علامت روی صندلی کودک، وجود سیستم اتصال دهنده پایینی را نشان می‌دهد.

نصب صندلی کودک با استفاده از کمربند ایمنی (کمربند عملکرد قفل صندلی کودک)

■ روبه عقب - صندلی نوزاد و صندلی قابل تبدیل



1] صندلی کودک را روبه عقب خودرو روی صندلی عقب قرار دهید.

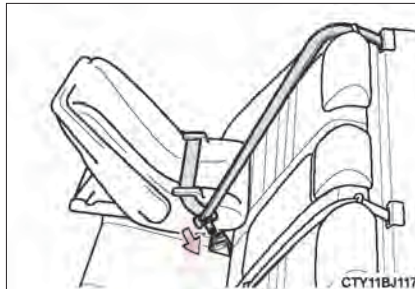

2] کمربند ایمنی را از میان صندلی کودک عبور داده و زبانه را در قفل جا بزنید. از تاب نداشتن کمربند ایمنی مطمئن شوید.



3] کمربند روی شانه را کاملاً باز کرده و اجازه دهید مجدد جمع شده و در حالت قفل قرار گیرد. در حالت قفل کمربند باز نمی‌شود.

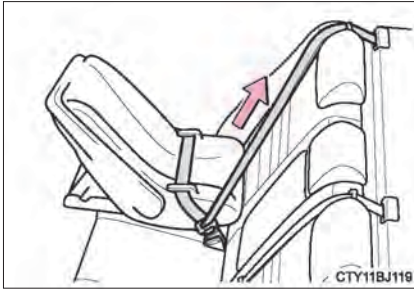

4 در صورت فشار دادن صندلی کودک روبه پایین درصندلی عقب، اجازه دهید برای محکم شدن صندلی کودک در جای خود، کمر بند روی شانه جمع شود. پس از جمع شدن کمر بند روی شانه در نقطه‌ای که کمر بند شل نمی‌باشد، برای بررسی باز نشدن کمر بند، آن را بکشید.



1 روبه جلو- صندلی قابل تبدیل
1 صندلی کودک را روبه جلوی خودرو روی صندلی قرار دهید.

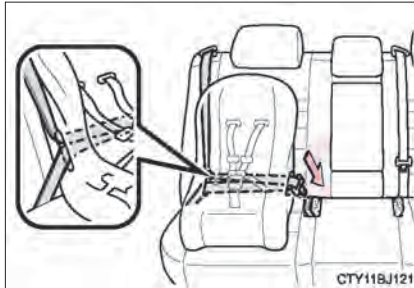

2 کمر بند ایمنی را از میان صندلی کودک عبور داده و زبانه را درون قفل جا بزنید و از تاب نداشتن کمر بند ایمنی مطمئن شوید.

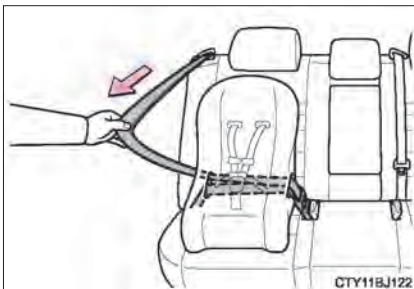

3 کمر بند روی شانه را کاملاً باز کرده و اجازه دهید جمع شود و در حالت قفل قرار گیرد. در حالت قفل، کمر بند باز نمی‌شود.

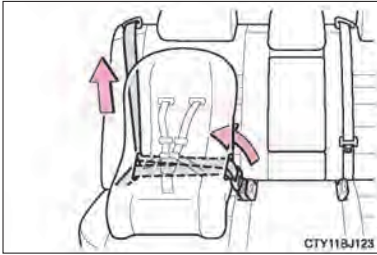

4 حین فشار دادن رو به پایین صندلی کودک در صندلی عقب، اجازه دهید کمر بند روی شانه جمع شود تا صندلی کودک در محل خود قرار گیرد. پس از جمع شدن کمر بند روی شانه در نقطه‌ای که شلی در کمر بند وجود ندارد، برای بررسی باز نشدن کمر بند، آن را بکشید.

5 اگر صندلی کودک مجهز به کمر بند بالایی است، آن را در قلاب کمر بند بالایی قفل نمایید. (← صفحه ۶۵)

■ صندلی کمکی



1 صندلی کودک را رو به جلوی خودرو روی صندلی قرار دهید.



2 کودک را بر روی صندلی کودک بنشانید. کمر بند ایمنی را مطابق دستورالعمل کارخانه سازنده از داخل صندلی کودک عبور دهید و در زبانه درون قفل جا بزنید. مطمئن شوید که کمر بند ایمنی تاب ندارد.

مطمئن شوید که کمر بند روی شانه به‌طور صحیح بر روی شانه کودک قرار گیرد و کمر بند روی پا نیز تا جای ممکن پایین قرار بگیرد. (← صفحه ۳۰)

پیاده کردن صندلی کودک نصب شده با کمربند بالایی

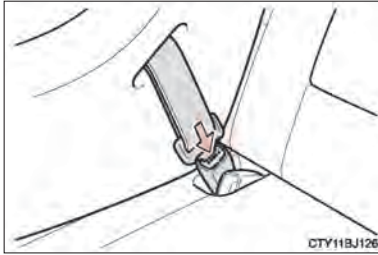

با فشار دادن دکمه آزاد کردن قفل، کمربند ایمنی کاملاً جمع می‌شود.

صندلی کودک دارای کمربند بالایی

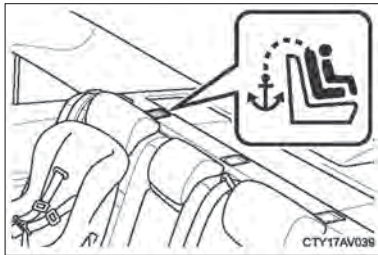

1] کمربند ایمنی را با استفاده از کمربند ایمنی یا قلاب‌های قفلی LATCH محکم کنید.

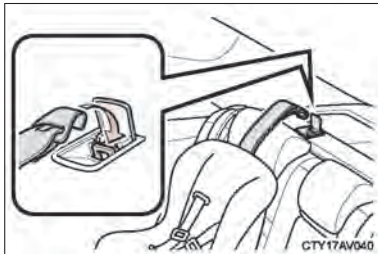

2] پوشش پایه قلاب را باز کنید، قلاب را در پایه قلاب قفل کرده و کمربند بالایی را محکم نمایید.
از محکم قفل بودن کمربند بالایی مطمئن شوید.

■ قوانین و دستورالعمل‌های مربوط به قلاب‌ها

سیستم قفل LATCH با FMVSS225 یا CMVSS210,2 مطابقت می‌کند.

صندلی کودک با مشخصه‌های قابل استفاده FMVSS213 یا CMVSS213 مطابقت می‌کند. این خودرو برای مطابقت با SAEJ1819 طراحی شده است.



■ حین نصب صندلی کمکی

برای جلوگیری از قرار گرفتن کمر بند در حالت قفل ALR (مجهز به مکانیزم قفل صندلی کودک)، کمر بند روی شانه را کامل بیرون نکشید. حالت ALR فقط باعث محکم شدن کمر بند می‌شود. این حالت می‌تواند منجر به ناراحتی و آسیب جسمی کودک گردد. (← صفحه ۳۲)

■ حین نصب صندلی کودک

دستورالعمل کتابچه راهنمای نصب صندلی کودک را دنبال نمایید و صندلی کودک را در محل خود محکم کنید. اگر صندلی کودک محکم در محل قرار نگیرد، در صورت بروز تصادف، گردش یا ترمز ناگهانی، کودک یا دیگر سرنشینان به شدت صدمه می‌بینند.

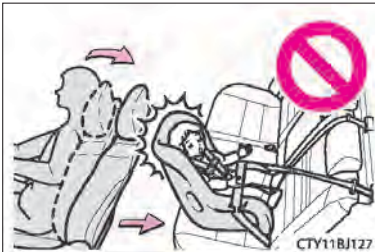

● اگر صندلی راننده با صندلی کودک تداخل ایجاد می‌کند و اجازه نمی‌دهد صندلی به درستی نصب شود، صندلی کودک را به روی صندلی عقب سمت راست نصب کنید.

● صندلی سرنشین جلو را تنظیم نمایید تا در نصب صندلی کودک تداخل ایجاد نکند.

● فقط در صورت اجبار صندلی کودک روبه جلو را روی صندلی جلو نصب کنید. حین نصب صندلی کودک به روی صندلی سرنشین جلو، صندلی جلو را تا جای ممکن به عقب حرکت دهید حتی اگر چراغ نشانگر "AIR BAG OFF" روشن شود. بی‌توجهی به این مورد در صورت باز شدن (بادشدن) کیسه هوا باعث آسیب جسمی جدی یا مرگ می‌شود.





هشدار

■ حین نصب صندلی کمکی

- همیشه حین نصب صندلی کمکی از قرار داشتن کمر بند روی شانه، در مرکز شانه کودک اطمینان حاصل نمایید. کمر بند باید به دور از گردن قرار گیرد؛ و در عین حال از روی شانه کودک نیافتد در غیر این صورت، حین تصادف یا ترمزگیری و گردش ناگهانی، می تواند منجر به صدمات جسمی جدی یا حتی مرگ کودک گردد.
- از قفل بودن کمر بند و زبانه آن و تاب نداشتن کمر بند اطمینان حاصل نمایید.
- صندلی کودک را به جلو و عقب، چپ و راست کشیده و از نصب صحیح آن اطمینان حاصل نمایید.
- پس از نصب صندلی کودک، هرگز صندلی خودرو را تنظیم نکنید.
- برای نصب صندلی کودک، دستورالعمل کارخانه سازنده را دنبال نمایید.

■ از رابط کمر بند ایمنی استفاده نکنید.

اگر حین نصب صندلی کودک از رابط کمر بند ایمنی استفاده کنید، کمر بند ایمنی صندلی کودک را محکم نگه نمی دارد، که در هنگام بروز تصادف، ترمز و تغییر مسیر ناگهانی باعث آسیب جسمی جدی یا مرگ کودک و یا دیگر سرنشینان می گردد.

■ نصب صحیح صندلی کودک با استفاده از قلابها

حین استفاده از قلابهای قفلی LATCH، مطمئن شوید که اجسام خارجی در اطراف قلابها قرار ندارد و کمر بند ایمنی، پشت صندلی کودک گیر نکرده است. مطمئن شوید که صندلی کودک محکم متصل شده است، در غیر این صورت حین بروز تصادف، ترمز یا تغییر مسیر ناگهانی، می تواند منجر به صدمات جسمی جدی یا حتی مرگ کودک گردد.

پیشگیری‌های مرتبط با گاز اگزوز

گاز اگزوز حاوی مواد خطرناک برای سلامت انسان است.

هشدار 

گاز اگزوز حاوی گاز خطرناک بی‌رنگ و بی‌بوی مونوکسید کربن (CO) است. پیشگیری‌های زیر را مدنظر قرار دهید.

عدم توجه به پیشگیری‌های زیر می‌تواند منجر به ورود گاز اگزوز به درون خودرو و در نتیجه تصادف بر اثر گیجی گردد، یا منجر به مرگ یا صدمات جسمی جدی می‌شود.

■ نکات مهم حین رانندگی

- درب صندوق عقب را بسته نگاه دارید.
- اگر با وجود بسته بودن درب صندوق عقب، باز هم بوی دود به مشام می‌رسد، پنجره‌ها را باز کرده و در اسرع وقت جهت بررسی خودرو به نمایندگی مجاز تویوتا مراجعه نمایید.

■ پارک کردن

- اگر خودرو در مکانی با تهویه نامناسب یا محیط بسته‌ای همانند پارکینگ قرار دارد، سیستم هیبریدی را غیرفعال نمایید.
- از قرار دادن خودرو با سیستم هیبریدی فعال به مدت طولانی خودداری نمایید.
- در صورتی که مجبورید سیستم هیبریدی را فعال بگذارید خودرو را در مکانی باز پارک کرده و مطمئن شوید که دود اگزوز وارد خودرو نمی‌شود.
- اگر جایی برف جمع شده یا جایی برف می‌بارد، از فعال نگه داشتن سیستم هیبریدی خودداری نمایید. در غیر اینصورت ممکن است گاز اگزوز جمع شده و وارد خودرو شود.

■ لوله اگزوز

سیستم اگزوز نیاز به کنترل دوره‌ای دارد. اگر سوراخ یا ترکی بر اثر زنگ‌زدگی ایجاد شده است، اتصالات اگزوز صدمه دیده اند یا صدای اگزوز غیرعادی است خودرو را در نمایندگی مجاز تویوتا بازرسی نمایید.

مشخصه‌های سیستم هیبریدی

خودروی شما یک خودروی هیبریدی است و دارای مشخصاتی است که باعث تفاوت آن با خودروهای معمولی شده است. از آشنایی کامل با مشخصات خودروی خود مطمئن شده و مراقبت نمایید. سیستم هیبریدی بسته به شرایط رانندگی برای مصرف بهینه سوخت و کاهش گازهای آلاینده ترکیبی از موتور بنزینی و موتور برقی (به عنوان موتور محرک) فعال می‌شود.

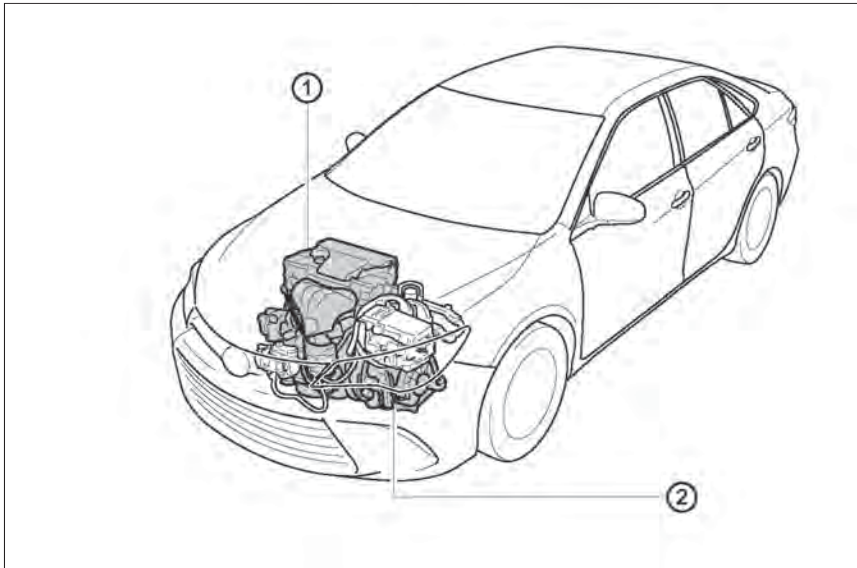

این تصویر نمونه‌ای برای توضیح این سیستم است و ممکن است با تصویر واقعی متفاوت باشد.

① موتور بنزینی

② موتور برقی (موتور محرک)

◆ در صورت توقف یا شروع به حرکت

در صورت توقف خودرو، موتور بنزینی* خاموش می‌شود. حین شروع به حرکت، موتور برقی (موتور محرک) باعث حرکت خودرو می‌شود. در صورت رانندگی با سرعت پایین یا حرکت در سرازیری‌های با شیب کم، موتور خاموش می‌شود و موتور برقی (موتور محرک) استفاده می‌گردد.

در صورت قرار داشتن دسته دنده در موقعیت دنده خلاص N، باتری هیبریدی (باتری محرک) شارژ نمی‌شود. حین توقف خودرو، همواره دسته دنده را در موقعیت پارک P قرار دهید. همچنین در شرایط ترافیک سنگین، خودرو را در موقعیت D یا B برانید.

*در صورتی که باتری هیبریدی (باتری محرک) نیاز به شارژ دارد یا موتور در حال گرم شدن است و غیره، موتور بنزینی به طور خودکار خاموش نخواهد شد. (← صفحه ۷۱)

◆ حین رانندگی عادی

غالباً از موتور بنزینی استفاده می‌شود. در صورت لزوم موتور برقی (موتور محرک) باتری هیبریدی (باتری محرک) را شارژ می‌کند.

◆ حین شتاب‌گیری سریع

در صورت فشار دادن کامل پدال گاز، نیروی باتری هیبریدی (باتری محرک) به موتور بنزینی از طریق موتور برقی (موتور محرک) اضافه می‌شود.

◆ حین ترمز کردن (ترمزگیری با تولید نیرو Regenerative braking)

چرخ‌ها باعث می‌شوند موتور برقی مانند یک مولد نیرو عمل کند، و باتری هیبریدی (باتری محرک) شارژ می‌گردد.

سیستم آگاه‌سازی نزدیک شدن خودرو

اگر حین رانندگی موتور بنزینی خاموش شود، صدایی جهت آگاه‌سازی ساختن عابرین پیاده، دوچرخه سوار یا خودروها و افراد دیگر در اطراف خودرو شنیده می‌شود. بسته به سرعت خودرو بلندی صدا تنظیم می‌گردد. در صورتی که سرعت خودرو حدود 16 mph (25 km/h) یا بیشتر باشد، سیستم هشدار خاموش می‌گردد.

■ **ترمزگیری با تولید نیرو (Regenerative braking)**

در شرایط زیر، انرژی جنبشی به انرژی الکتریکی تبدیل می‌شود و با شارژ مجدد باتری هیبریدی (باتری محرک) نیروی کاهش سرعت به دست می‌آید.

- حین رانندگی با قراردادن دسته دنده در موقعیت D یا B، پدال گاز را رها کنید.
- حین رانندگی با قرار داشتن دسته دنده در موقعیت D یا B، پدال ترمز را فشار دهید.

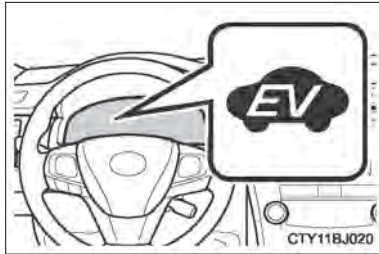

■ **نشانگر EV (خودروی برقی)**

در صورت رانندگی و فقط استفاده از موتور برقی (موتور محرک) و یا خاموش بودن موتور بنزینی، نشانگر EV روشن می‌شود.

■ **شرایط متوقف نشدن موتور بنزینی**

موتور بنزینی به طور اتوماتیک روشن و خاموش می‌گردد. با این وجود، در شرایط زیر موتور بنزینی به طور اتوماتیک متوقف نمی‌شود.

- حین گرم شدن موتور بنزینی
- حین شارژ شدن باتری هیبریدی (باتری محرک)
- حین افزایش یا کاهش دمای باتری هیبریدی (باتری محرک)
- حین روشن بودن بخاری

■ **شارژ کردن باتری هیبریدی (باتری محرک)**

از آنجائیکه موتور بنزینی باتری هیبریدی (باتری محرک) را شارژ می‌کند، نیازی به شارژ باتری از طریق منبع بیرونی نمی‌باشد. با این وجود اگر خودرو به مدت طولانی پارک باشد، شارژ باتری هیبریدی به تدریج خالی می‌گردد. بنابراین حداقل هر چند ماه یکبار به مدت تقریباً ۳۰ دقیقه یا 16 km با خودرو رانندگی نمایید. در صورت خالی شدن کامل شارژ باتری هیبریدی، سیستم هیبریدی روشن نمی‌شود، در این صورت با نمایندگی مجاز تویوتا تماس بگیرید.

■ **شارژ کردن باتری ۱۲ ولت**

← صفحه ۴۸۹

■ **پس از خالی شدن شارژ باتری ۱۲ ولت یا در صورت جدا کردن ترمینال باتری و نصب مجدد**

ترمینال‌ها حین شارژ کردن وغیره

ممکن است حتی با رانندگی کردن با باتری هیبریدی (باتری محرک) موتور بنزینی متوقف نشود. اگر این عملکرد به مدت چند روز ادامه یابد، با نمایندگی مجاز تویوتا تماس بگیرید.

■ صداها و لرزش‌های مرتبط با خودروی هیبریدی

حتی با وجود اینکه خودرو با نشانگر روشن "READY" حرکت می‌کند، ممکن است هیچ صدا یا لرزشی در موتور وجود نداشته باشد. در صورت پارک خودرو جهت حفظ ایمنی، ترمز دستی را درگیر کرده و دسته دنده را در موقعیت پارک P قرار دهید.

هنگام عملکرد سیستم هیبریدی ممکن است صداها یا لرزش‌های زیر ایجاد گردد که نشان دهنده نقص فنی نیست.

- صدای موتور ممکن است از زیر خودرو شنیده شود.
- صداهایی ممکن است هنگام فعال یا غیرفعال شدن سیستم هیبریدی از باتری هیبریدی (باتری محرک) از پشت صندلی‌های عقب شنیده شود.
- در صورت فعال یا غیرفعال شدن سیستم هیبریدی صداهای عملکردی تأخیری مانند صدای شکستن یا صدای فلز نرم از باتری هیبریدی (باتری محرک) در پشت صندلی‌های عقب شنیده می‌شود.
- در صورت باز بودن درب صندوق عقب، ممکن است صداهایی از سیستم هیبریدی شنیده شود.
- هنگام روشن یا خاموش کردن موتور بنزینی، رانندگی با سرعت پایین یا حین درجا کار کردن موتور ممکن است صداهایی از گیربکس شنیده شود.
- در صورت شتاب‌گیری سریع ممکن است صداهایی از موتور شنیده شود.
- در صورت فشار دادن پدال ترمز یا هنگام رها کردن پدال گاز به جهت ترمزگیری با تولید نیرو (Regenerative braking) ممکن است صداهایی شنیده شود.
- در صورت درگیر کردن پدال ترمز صداهای عملکردی یا صداهای موتور ممکن است ایجاد شود.
- هنگام خاموش یا روشن کردن موتور بنزینی ممکن است لرزش‌هایی احساس شود.
- صداهای فن خنک کننده ممکن است از دریچه ورودی هوا در کنار صندلی عقب چپ شنیده شود.

■ سیستم آگاه‌سازی نزدیک شدن خودرو

در موارد زیر، صدای سیستم آگاه‌سازی نزدیک شدن خودرو ممکن است برای عابرین پیاده، دوچرخه سواران یا افراد و خودروهای دیگر در اطراف خودرو با مشکل شنیده شود:

- وجود صدای (نویز) زیاد در مجاورت خودرو
- بارش باران یا وزش باد شدید
- زمانی که افراد به عقب خودرو به جای جلوی خودرو نزدیک شوند.

■ نگهداری، تعمیر، بازسازی و اسقاط کردن

در رابطه با نگهداری، تعمیر، بازسازی و اسقاط کردن با نمایندگی مجاز تویوتا تماس بگیرید. هرگز خودتان اقدام به اسقاط کردن خودرو نکنید.

پیشگیری‌های مرتبط با سیستم هیبریدی

حین کار با سیستم هیبریدی مراقب باشید، زیرا سیستم دارای ولتاژ بالایی (حداکثر حدود 650 V) است و نیز شامل قطعاتی است که حین عملکرد سیستم هیبریدی دارای حرارت بسیار بالایی هستند. از دستورالعمل‌های روی برچسب‌های هشدار متصل به خودرو اطاعت نمایید.

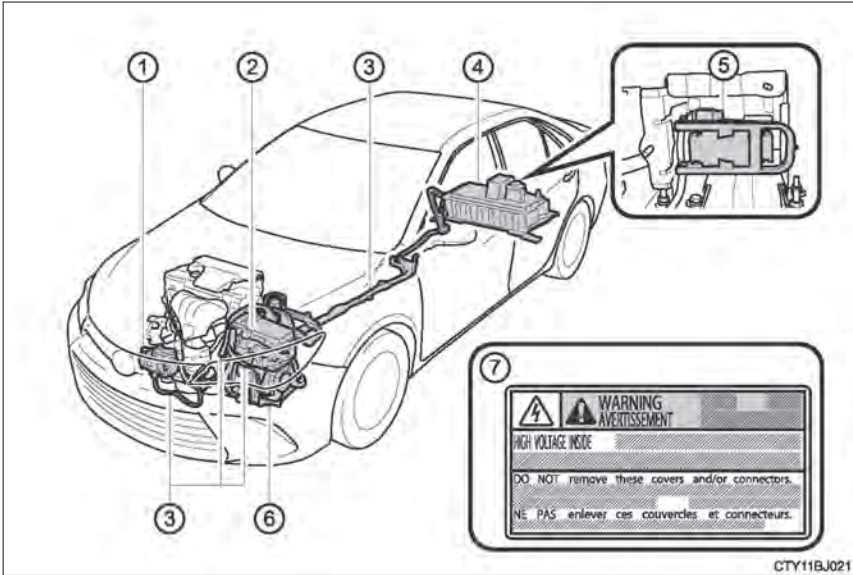

این تصویر نمونه‌ای برای توضیح این سیستم است و ممکن است با تصویر واقعی متفاوت باشد.

- | | |
|---|-----------------------------|
| ① کمپرسور سیستم تهویه هوای مطبوع (ایرکاندیشن) | ⑤ رابط اتصال دستگاه عیب‌یاب |
| ② واحد کنترل نیرو با مبدل DC/ DC | ⑥ موتور برقی (موتور محرک) |
| ③ کابل‌های ولتاژ بالا (نارنجی) | ⑦ برچسب هشدار |
| ④ باتری هیبریدی (باطری محرک) | |

دریچه ورود هوای باتری هیبریدی (باتری محرک)



دریچه ورود هوا در کنار صندلی عقب چپ به منظور خنک کردن باتری هیبریدی (باتری محرک) وجود دارد. در صورت مسدود شدن دریچه، ممکن است باتری هیبریدی بسیار داغ شده و باعث کاهش خروجی باتری هیبریدی شود.

سیستم خاموش کردن اضطراری

در صورتی که سطح مشخصی از ضربه به وسیله سنسور برخورد شناسایی گردد، سیستم خاموش کردن اضطراری مسیر جریان ولتاژ بالا را مسدود کرده و جهت به حداقل رساندن احتمال برق گرفتگی و نشتی سوخت، عملکرد پمپ سوخت را متوقف می‌سازد. در صورت فعال بودن سیستم خاموش کردن اضطراری، خودرو مجدد استارت نخواهد خورد. جهت فعال کردن مجدد سیستم هیبریدی با نمایندگی مجاز تویوتا تماس بگیرید.

پیغام‌های هشدار سیستم هیبریدی

هنگام وجود نقص فنی در سیستم هیبریدی یا عملکرد نامناسب سیستم، پیغام هشدار به طور اتوماتیک در صفحه ظاهر می‌شود.

در صورتی که پیغام هشدار در صفحه نمایش چند منظوره نشان داده شود، پیغام را خوانده و به دستورالعمل‌ها عمل نمایید. (← صفحه ۴۵۳)

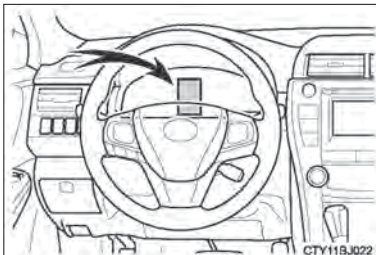

■ در صورت روشن شدن چراغ اخطار، نمایش پیغام هشدار یا جدا شدن باتری ۱۲ ولتی سیستم هیبریدی ممکن است فعال نشود، در این صورت مجدد سیستم را فعال نمایید. در صورت روشن نشدن نشانگر "READY"، با نمایندگی مجاز تویوتا تماس بگیرید.

■ تمام شدن سوخت

در صورت تمام شدن سوخت خودرو و فعال نشدن سیستم هیبریدی، اقدام به سوخت گیری به میزان کافی از بنزین نمایید تا چراغ هشدار پایین بودن سطح سوخت خاموش گردد. (← صفحه ۴۴۶). در صورتی که مقدار سوخت کم باشد، ممکن است سیستم هیبریدی فعال نشود. اگر خودرو در سطح مسطحی قرار داشته باشد مقدار استاندارد سوخت حدود [2.5 Imp. gal.], 3.0 gal., 11.3 L است.

اگر خودرو در سطح شیب‌داری قرار داشته باشد این مقدار فرق می‌کند. در صورت قرار داشتن خودرو در سطح شیب‌دار مقدار سوخت بیشتری اضافه نمایید.

■ امواج الکترومغناطیسی

● قطعات دارای ولتاژ بالا و کابل‌ها در خودروهای هیبریدی دارای محافظ الکترومغناطیسی هستند و بنابراین تقریباً همان مقدار امواج الکترومغناطیسی مانند خودروهای معمولی بنزینی یا وسایل برقی خانگی را از خود ساطع می‌کنند.

● خودروی شما ممکن است تداخل صوتی در بعضی از محصولات رادیویی شرکت‌های دیگر به وجود آورد.

■ باتری هیبریدی (باتری محرک)

باتری هیبریدی (باتری محرک) دارای طول عمر محدودی است. بسته به سبک و شرایط رانندگی، طول عمر باتری هیبریدی (باتری محرک) تغییر می‌کند.



هشدار

■ پیشگیری‌های مرتبط با ولتاژ بالا

این خودرو دارای ولتاژ بالای DC، سیستم‌های AC و نیز سیستم 12 volt است. ولتاژ بالای DC و AC بسیار خطرناک است و باعث سوختگی‌های شدید و شوک الکتریکی و در نتیجه آسیب‌های جسمی جدی یا مرگ می‌گردد.

● از دست زدن، جدا کردن، پیاده کردن یا تعویض قطعات ولتاژ بالا، کابل‌ها یا کانکتورهای آن‌ها جداً خودداری نمایید.

● چون سیستم از ولتاژ بالایی استفاده می‌کند پس از فعال کردن سیستم هیبریدی بسیار داغ می‌شود. مراقب ولتاژ بالا و دمای بالا باشید و همواره به دستورالعمل‌های برجسب‌های هشدار روی خودرو عمل نمایید.

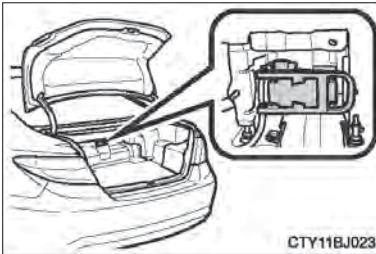

CTY11BJ023

● هرگز برای دسترسی به سوراخ تعبیه شده در صندوق عقب، اقدام به باز کردن رابط اتصال دستگاه عیب‌یاب نکنید. فقط زمانی که خودرو سرویس می‌شود از رابط اتصال دستگاه عیب‌یاب استفاده نمایید زیرا این قسمت دارای ولتاژ بالایی است.

■ پیشگیری‌های مرتبط به تصادفات جاده‌ای

برای کاهش آسیب‌های جسمی و مرگ پیشگیری‌های زیر را مد نظر قرار دهید:

● خودرو را به شانه خاکی جاده هدایت کنید، ترمز دستی را کشیده و دسته دنده را در موقعیت پارک

P قرار دهید و سیستم هیبریدی را غیرفعال نمایید.

● از دست زدن به قطعات دارای ولتاژ بالا، کابل‌ها و کانکتورها خودداری نمایید.

● در صورت قرار گرفتن سیم‌های برق بدون پوشش در داخل و خارج از خودرو، ممکن است باعث شوک الکتریکی شود. از دست زدن به سیم‌های برق بدون پوشش خودداری نمایید.

● در صورت نشستی روغن، از دست زدن به روغن خودداری نمایید ممکن است روغن حاوی الکترولیت قلبیایی قوی از باتری هیبریدی (باتری محرک) باشد. در صورت تماس روغن با پوست یا چشم‌های شما، بلافاصله محل را با مقدار آب فراوان شسته و در صورت امکان از محلول اسید بوریک استفاده نمایید. حتماً به پزشک مراجعه کنید.

● در صورت آتش گرفتن خودروی هیبریدی، بلافاصله از خودرو خارج شوید. هرگز از کپسول آتش نشانی استفاده نکنید. زیرا این کپسول برای آتش سوزی‌های الکتریکی مناسب نیست. حتی استفاده از مقدار کمی آب نیز خطرناک است.

● اگر خودرو را باید بکسل نمایید، این کار را با بالا آوردن چرخ‌های جلو انجام دهید. اگر حین بکسل کردن، چرخ‌ها متصل به موتور برقی (موتور محرک) روی زمین هستند، موتور ممکن است برق تولید نماید و منجر به آتش سوزی شود. (← صفحه ۴۴۰)

● زمین زیر خودرو را با دقت بازرسی نمایید. در صورت یافتن نشستی روی زمین، ممکن است سیستم سوخت صدمه دیده باشد، بلافاصله از خودرو خارج شوید.



هشدار

باتری هیبریدی (باتری محرک)

- هرگز اقدام به فروش مجدد، واگذار کردن یا تغییر باتری هیبریدی نکنید. جهت جلوگیری از بروز حادثه، باتری‌های هیبریدی خودروی اسقاط شده پیاده می‌شوند و از طریق نمایندگی مجاز تویوتا جمع‌آوری می‌گردد. هرگز خود اقدام به خارج کردن باتری نکنید.
- اگر باتری به طور مناسب جمع‌آوری نشود، ممکن است اتفاقات به شرح زیر به وجود آید و در نتیجه منجر به آسیب‌های جسمی یا مرگ شود:
- ممکن است باتری هیبریدی به طور غیرقانونی پیاده یا انبار شده باشد که برای محیط زیست خطرناک است یا ممکن است کسی بخش‌های دارای ولتاژ بالا را لمس کرده و دچار شوک الکتریکی شود.
- باتری هیبریدی مخصوص خودروی هیبریدی شما مورد استفاده قرار می‌گیرد. در صورت استفاده از باتری هیبریدی خارج از خودرو شما یا به نحوی تغییر آن، ممکن است باعث بروز حوادثی مانند شوک الکتریکی، افزایش گرما و ایجاد دود، انفجار و نشتی الکترولیت گردد.
- در صورت فروش یا واگذاری خودرو، امکان بروز چنین حوادثی بسیار افزایش می‌یابد زیرا فردی که خودرو را تحویل گرفته ممکن است از این خطرات آگاهی نداشته باشد.
- اگر بدون پیاده کردن باتری هیبریدی اقدام به اسقاط خودرو نمایید، در صورت تماس با قطعات ولتاژ بالا، کابل‌ها و کانکتورها، خطر جدی شوک الکتریکی به وجود می‌آید. در حوادثی که منجر به اسقاط شدن خودرو می‌شود، باتری هیبریدی باید توسط نمایندگی مجاز تویوتا یا تعمیرگاه‌های مجاز اسقاط شود. در صورتی که باتری هیبریدی به طرز مناسبی اسقاط نگردد، احتمال شوک الکتریکی و در نتیجه آسیب‌های جسمی یا مرگ به وجود می‌آید.



توجه

دریچه ورود هوای باتری هیبریدی

- از قرار دادن اشیایی که باعث مسدود شدن دریچه ورود هوا می‌شود خودداری نمایید. ممکن است باتری هیبریدی (باتری محرک) بیش از اندازه داغ شده و صدمه ببیند.
- برای جلوگیری از داغ شدن بیش از اندازه باتری هیبریدی (باتری محرک)، دریچه ورودی هوا را به‌طور مرتب تمیز نمایید.
- از خیس شدن یا ورود اجسام خارجی به دریچه ورودی هوا جلوگیری نمایید، ممکن است باعث اتصال کوتاه شود و به باتری هیبریدی (باتری محرک) صدمه بزند.
- از حمل مقدار زیادی از آب مانند یخدانهای خنک کننده آب در خودرو خودداری نمایید. در صورت پاشیدن آب بر روی باتری هیبریدی (باتری محرک) ممکن است باتری صدمه ببیند. خودرو را توسط نمایندگی مجاز تویوتا بازرسی نمایید.

سیستم ایموبلایزر (ضد سرقت)

سوئیچ‌های خودرو دارای چیپ‌های فرستنده‌ای هستند که در صورت ثبت نشدن سوئیچ در کامپیوتر داخلی خودرو، از فعال شدن سیستم هیبریدی جلوگیری می‌کند. هرگز حین ترک خودرو، سوئیچ‌ها را داخل خودرو باقی نگذارید. این سیستم برای کمک به جلوگیری از سرقت طراحی شده است، اما امنیت مطلق در برابر انواع سرقت‌های خودرو را تضمین نمی‌کند.

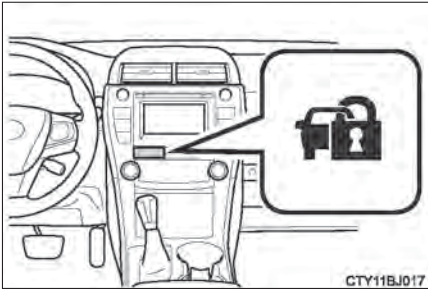

پس از خاموش کردن سوئیچ موتور، چراغ نشانگر چشمک زده، نشان می‌دهد سیستم در حال کار کردن است. پس از قرار دادن سوئیچ موتور در وضعیت تجهیزات جانبی ACCESSORY یا روشن ON، چشمک زدن چراغ نشانگر متوقف شده که غیرفعال شدن سیستم را نشان می‌دهد.

■ تعمیر و نگهداری سیستم

سیستم ایمولایزر خودرو نیاز به سرویس ندارد.

■ شرایطی که بر عملکرد سیستم تأثیر می‌گذارد.

بسته به محیط اطراف و شرایط، ممکن است سیستم ایمولایزر (ضدسرقت) به درستی کار نکند و ممکن است از روشن شدن سیستم هیبریدی جلوگیری نماید. (← صفحه ۱۲۴)

■ تأییدیه سیستم ایمولایزر

◀ مخصوص ایالات متحده آمریکا

FCCID: NI4TMIMB -3

این دستگاه مطابق با بخش ۱۵ قوانین FCC است. عملکرد آن در معرض دو شرط زیر قرار دارد: (۱) این وسیله منجر به تداخلات مضر نمی‌گردد. و (۲) این وسیله هر تداخلی را دریافت می‌کند که شامل تداخلاتی است که منجر به عملکرد ناخواسته می‌شود.

◀ مخصوص کشور کانادا

عملکرد سیستم منجر به دو شرط زیر می‌شود:

(۱) این وسیله منجر به تداخلات مضر نمی‌گردد. و (۲) این وسیله هر تداخلی را دریافت می‌کند که شامل تداخلاتی است که منجر به عملکرد ناخواسته می‌شود.

هشدار 

■ تأییدیه مخصوص سیستم ایمولایزر (ضد سرقت)

هر گونه تغییر و دستکاری در این دستگاه‌ها توسط اشخاص می‌تواند منجر به باطل شدن مجوز کاربر برای استفاده از این دستگاه‌ها شود.

توجه 

■ برای اطمینان از عملکرد صحیح سیستم

از دستکاری یا پیاده کردن سیستم خودداری نمایید. اگر سیستم دستکاری یا پیاده گردد، عملکرد صحیح سیستم تضمین (گارانتی) نمی‌شود.

آژیر*

آژیر

زمانی که ورود غیرمجاز به خودرو شناسایی می‌شود، آژیر با چراغ و صدا هشدار می‌دهد. در صورت فعال کردن آژیر، در مواقع زیر آژیر به صدا درمی‌آید:

- درب یا درب صندوق عقب قفل شده به هر روشی به جز استفاده از عملکرد ورود، فرستنده کنترل از راه دور یا سوئیچ معمولی باز شده یا قفل آن باز شود. (درب‌ها مجدداً به طور اتوماتیک قفل می‌شوند).
- درب موتور باز شود.
- بعضی مدل‌ها: به شیشه‌ها ضربه وارد شده یا شیشه‌ها می‌شکنند.

تنظیم کردن سیستم آژیر

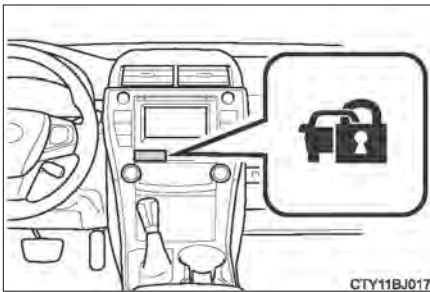

تمامی درب‌ها، درب صندوق عقب و درب موتور را ببندید و قفل نمایید. سیستم پس از ۳۰ ثانیه به طور اتوماتیک فعال می‌شود. پس از فعال شدن سیستم، چراغ نشانگر از حالت روشن به حالت چشمک زن تغییر موقعیت می‌دهد.

غیرفعال یا متوقف کردن آژیر

به یکی از روش‌های زیر آژیر را غیرفعال یا متوقف نمایید:

- قفل درب‌ها یا قفل درب صندوق عقب را باز کنید. حتی اگر با عملکرد کنترل ریموت بی‌سیم، آژیر متوقف نشد، تا هنگامی که آژیر متوقف شود، این عملکرد را تکرار نمایید.
- سوئیچ موتور را در موقعیت تجهیزات جانبی ACCESSORY یا روشن ON قرار دهید یا سیستم هیبریدی را فعال نمایید. (پس از چند ثانیه آژیر غیرفعال یا متوقف می‌شود).

*: در صورت مجهز بودن

■ **تعمیر و نگهداری سیستم**

سیستم آژیر خودرو نیازی به سرویس ندارد.

■ **مواردی که قبل از قفل خودرو باید کنترل شود.**

برای جلوگیری از فعال شدن ناگهانی آژیر و سیستم دزدگیر خودرو به موارد زیر توجه نمایید:

- کسی درون خودرو نباشد.
- پیش از فعال کردن آژیر پنجره‌ها و سانروف بسته باشند.
- اشیاء قیمتی یا دیگر اشیاء شخصی در خودرو نباشند.

■ **فعال کردن آژیر**

آژیر در موارد زیر ممکن است فعال شود.

(متوقف کردن آژیر سیستم آژیر را غیرفعال می‌کند.)

- فرد داخل خودرو اقدام به باز کردن، درب صندوق عقب یا درب موتور نماید.

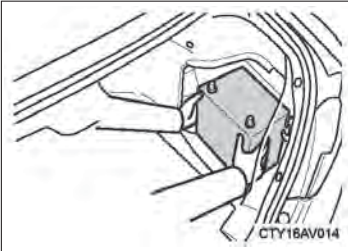

- **حین قفل بودن خودرو، باتری ۱۲ ولتی مجدد شارژ یا تعویض گردد. (← صفحه ۴۸۹)**

■ **قفل درب با استفاده از آژیر**

- زمانی که آژیر عمل می‌کند برای جلوگیری از ورود غیر مجاز افراد، درب‌ها به طور اتوماتیک قفل می‌شوند.
- در صورت فعال بودن آژیر از قرار دادن سوئیچ در داخل خودرو اجتناب نمایید و مطمئن شوید که حین شارژ مجدد یا تعویض باتری ۱۲ ولتی سوئیچ داخل خودرو قرار نداشته باشد.

⚠ توجه

■ **اطمینان داشتن از عملکرد صحیح سیستم**

از دستکاری یا پیاده کردن سیستم خودداری نمایید. در غیراینصورت، عملکرد صحیح سیستم تضمین (گارانتی) نمی‌شود.

۲. صفحه نمایشگر (جلو داشبورد)

- ۸۴ نشانگرها و چراغ‌های هشدار
- ۸۸ عقربه‌ها و درجه‌ها
- ۹۲ صفحه نمایش چندمنظوره
- ۹۸ مانیتور انرژی / صفحه مصرف سوخت

نشانگرها و چراغ‌های هشدار

چراغ‌های هشدار و نشانگرها روی صفحه نمایشگر و پنل وسط، راننده را از وضعیت سیستم‌های مختلف خودرو مطلع می‌کند.

برای توضیح، تصاویر زیر، همه‌ی نشانگرها و چراغ‌های هشدار را در حالت روشن نشان می‌دهد.

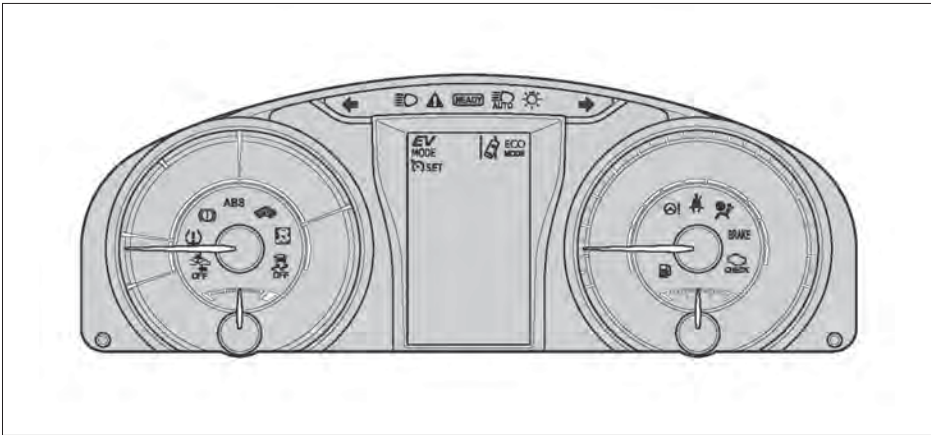

چراغ‌های هشدار

چراغ‌های هشدار وجود نقص فنی در سیستم مربوطه خودرو را نشان می‌دهد.

چراغ هشدار فرمان با نیروی کمکی (صفحه ۴۴۵)	^{1*} 	چراغ هشدار سیستم ترمز (صفحه ۴۴۴)	^{*1,2} 
چراغ هشدار سیستم پیشگیری از تصادف (صفحه ۴۴۵)	^{*1,4,5} 	چراغ هشدار سیستم ترمز (صفحه ۴۴۴)	^{*1,3}  (قرمز)
چراغ نشانگر لغزش (صفحه ۴۴۵)	^{*1} 	چراغ هشدار سیستم ترمز (صفحه ۴۴۴)	 (زرد)
چراغ هشدار پایین بودن سطح سوخت (صفحه ۴۴۶)		چراغ نشانگر نقص (صفحه ۴۴۴)	^{1,2*}  (زرد)
چراغ یادآوری کمر بند ایمنی (صفحه ۴۴۶)		چراغ نشانگر نقص (صفحه ۴۴۴)	^{1,3*} 
چراغ هشدار اصلی (صفحه ۴۴۶)	^{2 1*} 	چراغ هشدار SRS (صفحه ۴۴۵)	^{1*} 
چراغ هشدار فشار باد لاستیک (صفحه ۴۴۶)	^{*1,4} 	چراغ هشدار ترمز ABS (صفحه ۴۴۵)	^{1, 2*} 
		چراغ هشدار ترمز ABS (صفحه ۴۴۵)	^{1, 3*} 

*1: این چراغ‌ها وقتی سوئیچ در موقعیت روشن قرار داشته باشد، روشن می‌شوند تا کنترل سیستم را نشان دهند. پس از روشن شدن سیستم هیبریدی یا پس از چند ثانیه این چراغ‌ها خاموش می‌شوند. اگر چراغ‌ها روشن نشوند یا روشن باقی بمانند ممکن است نقصی در سیستم وجود دارد. توسط نمایندگی مجاز تویوتا سیستم را مورد بازرسی قرار دهید.

*2: مخصوص کشور آمریکا

*3: مخصوص کشور کانادا

*4: در صورت مجهز بودن

*5: در صورت خاموش شدن سیستم، چراغ روشن می‌شود.

چراغ‌های نشانگر

چراغ‌های نشانگر حالت عملکردی سیستم‌های مختلف خودرو را به راننده نشان می‌دهند.

چراغ هشدار سیستم پیشگیری از تصادف (←صفحه ۲۲۴)	^{*1,2,4} 	نشانگر چراغ‌های راهنما (←صفحه ۱۷۰)	
چراغ نشانگر "ECO MODE" (مصرف سوخت اقتصادی) (←صفحه ۱۶۹)	^{*3} 	چراغ نشانگر چراغ‌های جلو (←صفحه ۱۷۲)	 (ایالات متحده آمریکا)
چراغ نشانگر لغزش (←صفحه ۲۱۹)	^{*1} 	چراغ نشانگر چراغ‌های عقب (←صفحه ۱۷۲)	 کانادا
چراغ نشانگر VSC OFF (کنترل تعادل خودرو) (←صفحه ۲۲۰)	^{*1} 	نشانگر نوربالای چراغ‌های جلو (←صفحه ۱۷۲)	
چراغ نشانگر روشن/خاموش کیسه هوای سرنشین "PASS AIRBAG ON/OFF" (←صفحه ۴۹)	^{*1,6} 	نشانگر نوربالای اتوماتیک (←صفحه ۱۷۵)	^{*2} 
چراغ نشانگر ایموبرایزر (ضدسرقت) (←صفحه ۷۸,۸۰)	^{*6} 	چراغ کروز کنترل (←صفحه ۱۸۵)	^{*3} 
چراغ نشانگر "READY" (فعال شدن سیستم هیبریدی) (←صفحه ۱۶۱)		چراغ نشانگر رادار دینامیک کروز کنترل (←صفحه ۱۸۹)	^{*2,3} 
چراغ نشانگر EV (خودروی برقی) (←صفحه ۷۱)		چراغ نشانگر "SET" (تنظیم کروز کنترل) (←صفحه ۱۸۵)	^{*3} 
چراغ نشانگر حالت رانندگی EV (←صفحه ۱۶۶)	^{*3} 	چراغ نشانگر "LDA" (هشدار رانندگی بین خطوط) (←صفحه ۱۰۹)	^{2,3*} 

*1: این چراغ‌ها وقتی سوئیچ در موقعیت روشن ON قرار داشته باشد، روشن می‌شوند تا کنترل سیستم را نشان دهند. پس از فعال شدن سیستم هیبریدی یا پس از چند ثانیه این چراغ‌ها خاموش می‌شوند. اگر چراغ‌ها روشن نشوند یا روشن باقی بمانند ممکن است نقصی در سیستم وجود داشته باشد. توسط نمایندگی مجاز تویوتا سیستم را مورد بررسی قرار دهید.

*2: در صورت مجهز بودن

- *3: این چراغ روی صفحه نمایش چندمنظوره روشن می‌شود.
 - *4: در صورت خاموش بودن سیستم، چراغ روشن می‌شود.
 - *5: چراغ چشمک می‌زند تا نشان دهد سیستم در حال کار است.
- این چراغ روی پنل وسط روشن می‌شود.

هشدار 

■ اگر چراغ هشدار سیستم ایمنی روشن نشد

اگر حین فعال کردن سیستم هیبریدی، چراغ هشدار سیستم ایمنی همانند سیستم ABS و SRS روشن نشد، ممکن است سیستم برای حفاظت از شما در تصادف در دسترس نباشد که می‌تواند منجر به صدمات جسمی جدی یا حتی مرگ گردد. بلافاصله برای بازرسی خودرو به نمایندگی مجاز تویوتا مراجعه نمایید.

عقربه‌ها و درجه‌ها

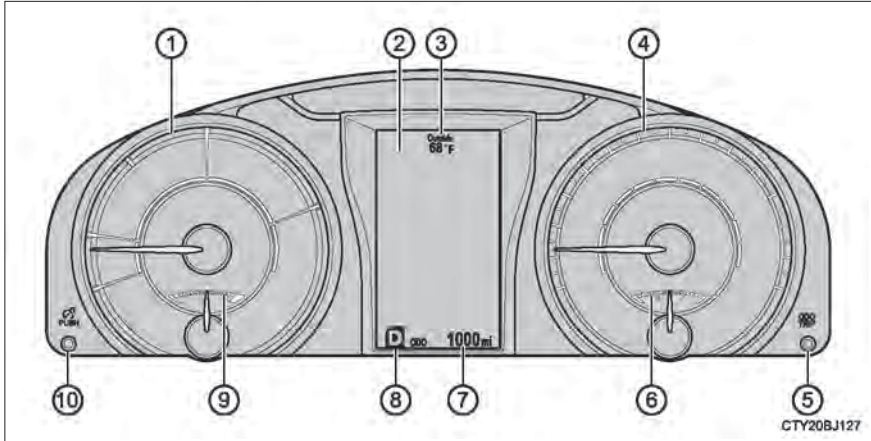

- 1 نشانگر سیستم هیبریدی خروجی یا سطح تولید مجدد نیرو در سیستم هیبریدی را نشان می‌دهد. (← صفحه ۹۰)
- 2 صفحه نمایش چندمنظوره اطلاعات مختلف مربوط به رانندگی را به راننده نشان می‌دهد. در صورت وجود نقص پیغام‌های هشدار را نشان می‌دهد.
- 3 نمایش دمای بیرونی دمای بیرونی را با دامنه $-40^{\circ}\text{F} (-40^{\circ}\text{C})$ تا $122^{\circ}\text{F} (50^{\circ}\text{C})$ نشان می‌دهد. در صورتی که دمای محیط بیرون خود $37^{\circ}\text{F} (3^{\circ}\text{C})$ یا کمتر باشد، نشانگر پایین بودن دمای بیرون روشن می‌شود.
- 4 سرعت سنج
- 5 دکمه تغییر صفحه نمایش را نشان می‌دهد.
 - ← صفحه ۸۹
- 6 گیج سوخت
- 7 نمایش کیلومتر شمار و مسافت سنج سفری ← صفحه ۸۹
- 8 نمایش موقعیت دسته دنده
- 9 موقعیت دنده انتخابی را به طور صحیح نشان می‌دهد. ← صفحه ۱۶۸
- 9 گیج دمای مایع خنک کننده موتور دمای مایع خنک کننده موتور را نشان می‌دهد.
- 10 دکمه کنترل روشنایی جلو داشبورد.
 - ← صفحه ۸۹

تغییرات نمایش کیلومتر شمار و مسافت سنج سفری

به روش زیر دکمه را فشار دهید، صفحه نمایش تغییر می‌کند.

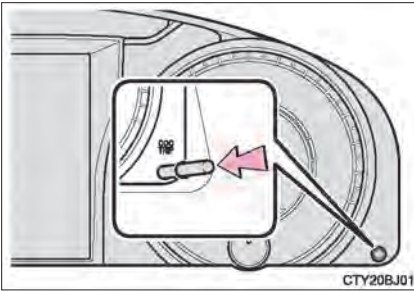

کیلومتر شمار

کل مسافت طی شده به وسیله خودرو را نشان می‌دهد.

مسافت سنج سفر A* و B*

مسافت طی شده توسط خودرو از آخرین صفر کردن مسافت‌سنج را نمایش می‌دهد. از مسافت‌سنج سفر "A" و "B" می‌توان برای ثبت کردن و نمایش مسافت‌های مختلف به‌طور مستقل استفاده نمود.
*: برای صفر کردن، دکمه تغییر صفحه نمایش را فشار داده و نگاه دارید.

دکمه کنترل روشنایی جلو داشبورد

روشنایی چراغ‌های جلو داشبورد قابل تنظیم است. با فشار دادن دکمه روشنایی چراغ‌های جلو داشبورد تنظیم خواهد شد.

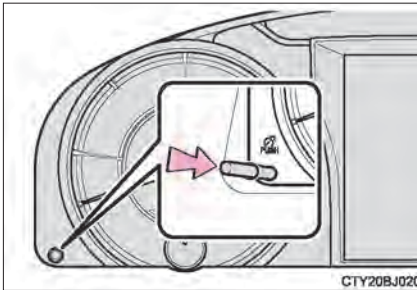

■ زمان روشن شدن عقربه‌ها و صفحه نمایش

سوئیچ موتور در موقعیت روشن ON قرار داشته باشد.

■ روشنایی چراغ‌های جلو داشبورد

هنگام روشن شدن چراغ‌های عقب، روشنایی عقربه‌ها کمی کاهش می‌یابد مگر اینکه سطح روشنایی عقربه‌ها در تنظیمات مشخص شده باشد.

در صورتیکه محیط اطراف تاریک است و چراغ‌های عقب روشن باشند، روشنایی عقربه‌ها کمی کاهش می‌یابد. با این وجود هنگامی که محیط اطراف روشن شود مانند روز، روشنایی عقربه‌ها در صورت روشن بودن چراغ‌های عقب کاهش پیدا نمی‌کند.

■ نشانگر سیستم هیبریدی

1 محدود شارژ

شارژ تولید مجدد نیرو را نشان می‌دهد.

2 محدود Hybrid ECO (مصرف اقتصادی)

نشان می‌دهد که غالباً از موتور بنزینی استفاده نمی‌شود. موتور بنزینی تحت شرایط مختلف به طور اتوماتیک متوقف و مجدد روشن می‌شود.

3 محدود ECO (مصرف اقتصادی سوخت)

نشان می‌دهد که خودرو در حالت ECO رانده شده است.

4 محدود قدرت

نشان می‌دهد که حالت رانندگی از محدود ECO (مانند رانندگی در حالت قدرت کامل و غیره) تجاوز کرده است.

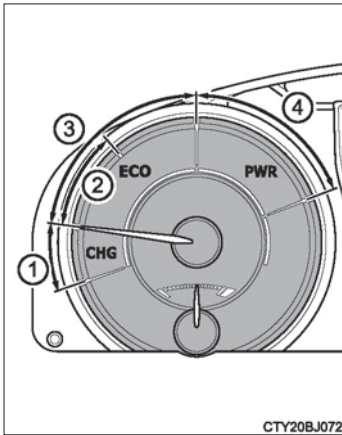

CTY20BJ072

● با حفظ عقربه در محدود ECO، به بیشترین حالت رانندگی اقتصادی دست می‌یابید.

● محدود شارژ، وضعیت تولید مجدد نیرو* را نشان می‌دهد. انرژی تولید شده برای شارژ باتری استفاده می‌شود.

*: در این کتابچه از عبارت "وضعیت تولید مجدد نیرو" استفاده شده است منظور تبدیل انرژی بوجود آمده بوسیله حرکت خودرو به انرژی الکتریکی است.

■ دور موتور

در خودروهای هیبریدی، جهت کمک به مصرف بهینه سوخت و کاهش گازهای آلاینده خروجی و غیره، دور موتور کنترل می‌شود.

در صورتیکه عملکرد خودرو و شرایط رانندگی یکسان باشد، مواردی وجود دارد که دور موتور نمایش داده شده ممکن است متفاوت باشد.

■ نمایش دمای هوای بیرون

در موقعیت‌های زیر، ممکن است دمای هوای بیرون به‌طور صحیح نمایش داده نشود یا تغییرات بیش از مقدار مورد نیاز طول بکشد.

- حین توقف، یا رانندگی با سرعت کم (کم‌تر از [16mph] 25km/h)
- حین تغییر ناگهانی دمای بیرون (ورودی / خروجی پارکینگ، تونل‌ها و غیره)

توجه 

■ جلوگیری از صدمه رساندن به موتور و تجهیزات موتور

در صورت قرار داشتن گیج دمای مایع خنک کننده موتور در منطقه قرمز رنگ (H) ممکن است موتور بسیار داغ شود. در این صورت، بلافاصله خودرو را در مکان ایمنی متوقف کرده و پس از خنک شدن کامل، موتور را بررسی نمایید. (← صفحه ۴۹۱)

صفحه نمایش چند منظوره

محتویات نمایشی

صفحه نمایش چندمنظوره، اطلاعات مختلف رانندگی را به راننده نشان می‌دهد.

● تصاویر منو

حین انتخاب هر تصویر (آیکون)، اطلاعات زیر را نشان می‌دهد. (← صفحه ۹۳)
 بسته به شرایط بعضی از اطلاعات ممکن است به طور اتوماتیک نشان داده شوند.

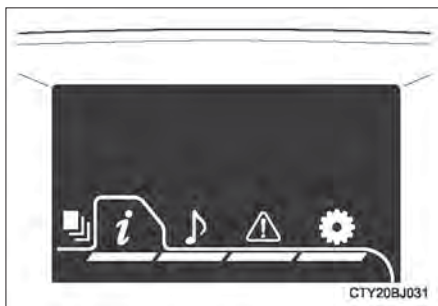

اطلاعات رانندگی



اطلاعات مختلف رانندگی را نشان می‌دهد. (← صفحه ۹۴)

نمایش لینک سیستم مسیریاب (در صورت مجهز بودن)



اطلاعات لینک سیستم مسیریاب زیر را نشان می‌دهد.

• راهنمای مسیر

• نمایش قطب نما (نمایش بالا- شمال / نمایش - جلو)

نمایش لینک سیستم صوتی





انتخاب منبع صوتی یا فایل صوتی روی صفحات را با استفاده از کلیدهای کنترل نشان می‌دهد.

راهنمای عملکرد رادار دینامیک کروز کنترل (در صورت مجهز بودن)



روش عملکردی رادار دینامیک کروز کنترل را نشان می‌دهد. (← صفحه ۱۸۹)

زمانی که خودرو در حالت کنترل پایداری سرعت قرار دارد. نشانگر  به  تغییر می‌کند.

(← صفحه ۱۹۵)

در صورت فعال شدن، شرایط عملکردی سیستم LDA (هشدار رانندگی بین خطوط) نشان داده می‌شود.

(در صورت مجهز بودن) (← صفحه ۲۰۲)

نمایش پیام هشدار 

در صورت شناسایی نقص فنی، پیام‌های هشدار و مقادیر اخذ شده نمایش داده می‌شود. (← صفحه ۴۵۳)

نمایش تنظیمات 

تنظیمات صفحه نمایش را تغییر می‌دهد.

■ کلیدهای کنترل عملکرد صفحه نمایش

① صفحه را بالا یا پایین می‌برد و نشانگر را به بالا و

پایین حرکت می‌دهد.

② منو و صفحه نمایش‌ها را به صفحه بعدی تغییر می‌دهد.

③ فشار دادن: وارد شدن / تنظیم کردن

فشار دادن و نگه داشتن = صفر کردن

④ به صفحه قبلی باز می‌گردد.

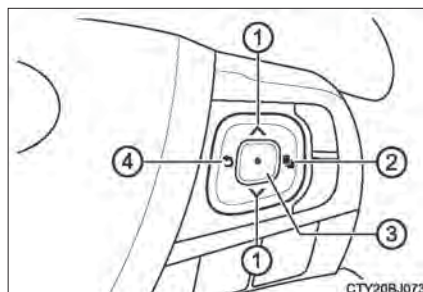

اطلاعات رانندگی

- متوسط مصرف اقتصادی سوخت $1,2^*$ / متوسط مصرف اقتصادی سوخت مخزن 1^* / متوسط مصرف اقتصادی سوخت در سفر 1^*
- متوسط مصرف سوخت را تا زمانی که عملکرد صفرشده یا خودرو دوباره سوخت گیری شده ویا سیستم هیبریدی روشن می گردد را نمایش می دهد.
- از متوسط مصرف سوخت نمایشی به عنوان مرجع استفاده نمایید.
- مصرف اقتصادی سوخت درحال حاضر
- میزان فعلی مصرف سوخت را نشان می دهد.
- مسافت قابل طی شدن تا خالی شدن باک 1^* / مسافت طی شده سفری 1^* / مسافت طی شده $1,2^*$
- حداکثر مسافت تخمین زده شده که می توان با مقدار سوخت باقی مانده طی نمود را نشان می دهد، پس از فعال کردن سیستم هیبریدی به ترتیب مسافت طی شده و مسافتی از زمان صفر شدن سیستم را نشان می دهد.
- این مسافت با توجه به متوسط مصرف سوخت محاسبه می شود. در نتیجه مسافت واقعی که می توان طی نمود ممکن است با مقدار نشان داده شده متفاوت باشد.
- در صورتی که فقط مقدار کمی سوخت به مخزن اضافه شود، صفحه نمایش ممکن است به روزرسانی نشود. هنگام سوختگیری مجدد، موتور را خاموش نمایید. اگر بدون خاموش کردن موتور اقدام به سوخت گیری نمایید، صفحه نمایش ممکن است به روز رسانی نشود.
- زمان سپری شده در سفر 1^* / زمان سپری شده $1,2^*$
- به ترتیب روشن شدن سیستم هیبریدی و زمان سپری شده از زمان صفر کردن را نشان می دهد.
- سرعت متوسط در سفر 1^* / سرعت متوسط $1,2^*$
- به ترتیب فعال شدن سیستم هیبریدی و سرعت متوسط خودرو از زمان صفر کردن را نشان می دهد.
- سرعت سنج عددی 1^*
- مانیتور انرژی
- ← صفحه ۹۸
- فشار باد لاستیک 3^*
- ← صفحه ۴۰۷

*1: قابل ثبت در اطلاعات راندگی 1 تا 3

*2: روش‌های صفر کردن

- با استفاده از کلید کنترل صفحه نمایش عملکرد صفر کردن را انتخاب نمایید و سپس برای صفر کردن دکمه مرکزی را فشار داده و نگه دارید.
- اگر بیش از یک عملکرد وجود دارد که می‌توان صفر نمود، علائم □ که در کنار عملکردها نمایش داده می‌شود را بررسی نمایید.

*3: عملکرد نمایش فشار باد لاستیک

نمایش تنظیمات

تغییر دادن تنظیمات

- 1 با استفاده از کلید کنترل صفحه نمایش  را انتخاب نمایید.
- 2 مورد را انتخاب کرده و سپس آن را با دکمه مرکزی تنظیم نمایید.

موارد قابل سفارشی سازی

- زبان
 - زبان صفحه نمایش را تغییر می‌دهد.
- واحدهای اندازه‌گیری
 - واحد اندازه‌گیری مصرف سوخت را تغییر می‌دهد.
- اطلاعات راندگی از 1 تا 3
 - تا دو مورد قابل نمایش روی صفحه اطلاعات راندگی را انتخاب می‌کند، و تا سه صفحه اطلاعات راندگی قابل تنظیم است.
- چراغ نشانگر EV (خودروی برقی)
 - چراغ نشانگر EV را فعال یا غیرفعال می‌کند. (← صفحه ۷۱)
- نمایش POP-UP
 - نمایش POP-UP های زیر در حالت‌های روشن / خاموش (ON/OFF) تنظیم می‌شود.
 - نمایش تنظیمات روشنایی جلو داشبورد
 - نمایش راهنمای مسیر در لینک سیستم مسیریاب (در صورت مجهز بودن)
 - نمایش عملکرد کروز کنترل (خودروهای مجهز به رادار دینامیک کروز کنترل)
 - نمایش برقراری تماس با استفاده از سیستم هندزفری تلفن
 - نمایش موقعیت دنده
- رنگ‌های تأکیدی
 - رنگ‌های تأکیدی روی صفحه مانند رنگ نشانگر را تغییر می‌دهد.

● صفحه نمایش محدوده سرعت*

صفحه نمایش اطلاعات محدوده سرعت ذخیره شده در سیستم مسیریاب (در صورت مجهز بودن) را تنظیم می‌کند، با روشن یا فعال شدن نشانگر هشدار محدوده سرعت (زرد رنگ)، با خاموش یا غیرفعال شدن سیستم هشدار محدوده سرعت. در صورت فعال شدن اگر سرعت خودرو محدوده سرعت نمایشی را افزایش دهد، نشانگر هشدار محدوده سرعت روشن می‌شود.

● سیستم تعمیر و نگهداری (ایالات متحده آمریکا)

پس از انجام مراحل تعمیر و نگهداری مورد نظر پیغام مجدد تنظیم می‌شود. (← صفحه ۳۸۳)

● آماده سازی

تنظیمات ثبت شده یا تغییر یافته صفحه نمایش را حذف می‌کند یا به تنظیمات پیش فرض باز می‌گردد.
* نمایش محدوده سرعت ممکن است در بعضی مناطق قابل دسترسی نباشد.

■ لغو اتوماتیک تنظیمات صفحه نمایش

در شرایط زیر، تنظیمات صفحه نمایش که در آن تنظیمات از طریق کلیدهای کنترل صفحه نمایش تغییر یافته‌اند به طور اتوماتیک خاموش می‌گردد.

● در هنگام نمایش تنظیمات صفحه نمایش، پیغام هشدار ظاهر شود.

● در هنگام نمایش تنظیمات صفحه نمایش، خودرو شروع به حرکت کند.

■ فشار باد لاستیک (خودروهای مجهز به سیستم هشدار فشار باد لاستیک)

● پس از قرار دادن سوئیچ موتور در موقعیت روشن ON چند دقیقه طول می‌کشد تا فشار باد لاستیک نمایش داده شود. همچنین پس از تنظیم شدن فشار باد لاستیک چند دقیقه طول می‌کشد تا فشار باد لاستیک نمایش داده شود.

● در صورتیکه اطلاعات وضعیت لاستیک به دلیل شرایط امواج رادیویی نامناسب نتواند شناسایی شود ممکن است "---" نمایش داده شود.

● فشار باد لاستیک‌ها بسته به دما تغییر می‌کند. مقدار نمایش داده شده ممکن است از مقدار اندازه‌گیری شده با استفاده از گیج فشار باد لاستیک متفاوت باشد.

■ صفحه نمایش کریستال مایع

نقاط کوچک یا نقاط نورانی بر روی صفحه نمایش ظاهر می‌شود. این حالت از خصوصیات صفحه نمایش کریستال مایع است و مشکلی برای استفاده از صفحه نمایش نیست.

هشدار **اطلاعات صفحه نمایش در دمای پایین**

پیش از استفاده از اطلاعات صفحه نمایش کریستال مایع، اجازه دهید داخل خودرو گرم شود. در دمای بسیار پایین، مانیتور اطلاعات صفحه نمایش ممکن است خیلی آهسته پاسخ دهد و ممکن است تغییرات صفحه نمایش با تأخیر انجام گردد.

به عنوان مثال، تأخیر بین عملکرد تعویض دنده توسط راننده و نمایش شماره دنده جدید روی صفحه نمایش این تأخیر باعث می‌شود که راننده مجدد دنده را کم کند که منجر به ترمز موتوری سریع و شدید شده و احتمال بروز تصادف و آسیب‌های جسمی یا مرگ وجود دارد.

هشدار حین تنظیم صفحه نمایش

از آنجا که سیستم هیبریدی باید در زمان انجام تنظیمات فعال باشد، خودرو را در مکانی با تهویه مناسب پارک کنید.

در محیط‌های بسته همانند پارکینگ، گاز آگزوز شامل گاز خطرناک مونوکسیدکربن (CO) داخل خودرو جمع می‌شود. این حالت می‌تواند منجر به صدمات جسمی جدی یا حتی مرگ گردد.

توجه **حین تنظیم صفحه نمایش**

برای جلوگیری از خالی شدن باتری ۱۲ ولتی حین تنظیم صفحه نمایش از فعال بودن سیستم هیبریدی اطمینان حاصل نمایید.

مانیتور انرژی / صفحه مصرف سوخت

وضعیت سیستم هیبریدی، سیستم صوتی و یا سیستم مسیریاب روی صفحه نمایش چند منظوره نمایش داده می‌شود.

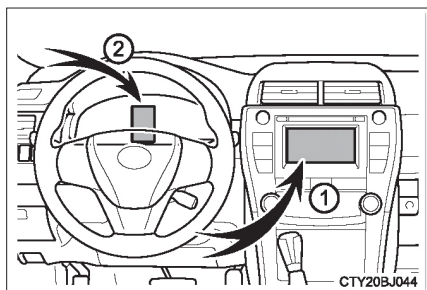

- ① سیستم صوتی یا سیستم مسیریاب
- ② صفحه نمایش چند منظوره

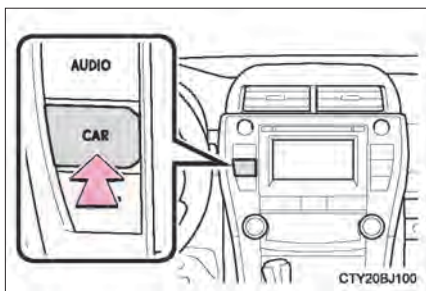

◀ سیستم صوتی مجهز به دکمه "CAR" دکمه "CAR" را فشار دهید.

اگر اطلاعات سفر "Trip Information" یا صفحه ثبت اطلاعات قبلی "Past Record" نمایش داده شود، گزینه "Energy" را لمس نمایید.

◀ سیستم صوتی یا مسیریاب مجهز به دکمه "Apps"

1 دکمه "Apps" را فشار دهید.

2 گزینه "ECO" روی صفحه "Apps" را لمس نمایید.



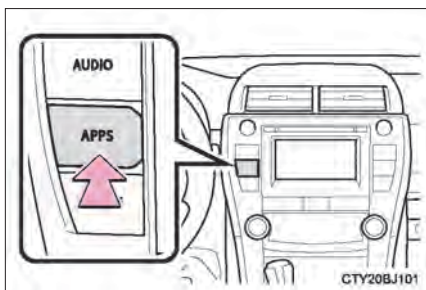



در صورت نمایش "Trip Information" یا "Past Record" روی صفحه، گزینه "Energy" را لمس نمایید.

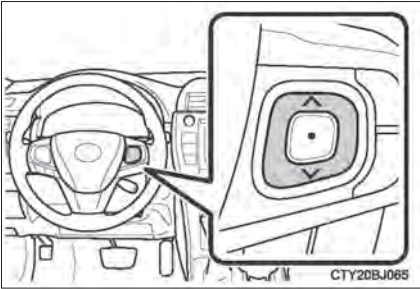





■ صفحه نمایش چند منظوره

کلیدهای کنترل صفحه نمایش روی غربلیک فرمان را چند دفعه فشار دهید تا صفحه نمایش مانیتور انرژی انتخاب گردد.

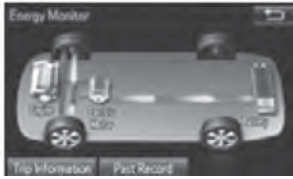

صفحه نمایش چند منظوره	سیستم صوتی یا مسیریاب	
		<p>در صورتیکه خودرو به وسیله موتور الکتریکی (موتور محرک) نیرو دهی شود.</p>
		<p>در صورتیکه خودرو به وسیله موتور بنزینی نیرو دهی شود.</p>
		<p>در صورتیکه خودرو به وسیله موتور بنزینی و موتور الکتریکی (موتور محرک) نیرو دهی شود.</p>

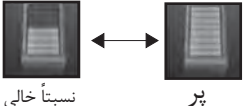
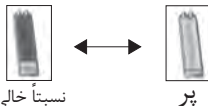
صفحه نمایش چند منظوره	سیستم صوتی یا سیستم مسیریاب	
		<p>در صورتیکه خودرو باتری هیبریدی (باتری محرک) را شارژ کند.</p>
		
		<p>در صورتیکه هیچ جریان انرژی وجود نداشته باشد.</p>
 <p>نسبتاً خالی پر</p>	 <p>نسبتاً خالی پر</p>	<p>وضعیت باتری هیبریدی (باتری محرک)</p>

صفحه مصرف سوخت

اطلاعات سفری

- ◀ سیستم صوتی مجهز به دکمه "CAR"
- دکمه "CAR" را فشار دهید. (← صفحه ۹۹)
- در صورت نمایش صفحه "Energy Monitor" یا "Past Record"، "Trip Information" را لمس نمایید.
- ◀ سیستم صوتی یا مسیریاب مجهز به دکمه "Apps"
- 1 دکمه "Apps" را فشار دهید. (← صفحه ۹۹)
- 2 "ECO" روی صفحه اطلاعات را لمس نمایید.
- 3 در صورت نمایش صفحه "Energy Monitor"، گزینه "ECO" را لمس نمایید.
- در صورت نمایش صفحه "Past Record"، گزینه "Trip Information" را لمس نمایید.



- ① داده‌های مصرف سوخت را صفر نمایید.
- ② سرعت متوسط خودرو را از هنگامی که سیستم هیبریدی فعال شده، نمایش می دهد.
- ③ زمان سپری شده از هنگامی که سیستم هیبریدی فعال شده، را نمایش می دهد.
- ④ مصرف سوخت در ۱۵ دقیقه گذشته.
- ⑤ محدوده مسافت طی شده.
- ⑥ مقدار انرژی باز تولید در ۱۵ دقیقه گذشته.

هرعلامت 30 Wh را نشان می دهد. تا پنج علامت نشان داده می شود.

تصویر فقط یک مثال است و ممکن است کمی با شرایط واقعی متفاوت باشد.

■ ثبت اطلاعات قبلی (Past Record)

◀ سیستم صوتی مجهز به دکمه "CAR"

دکمه "CAR" را فشار دهید. (← صفحه ۹۹)

در صورت نمایش صفحه "Energy Monitor" یا "Trip Information"، گزینه "Past Record" را لمس نمایید.

◀ سیستم صوتی یا مسیریاب مجهز به دکمه "APPS"

1 دکمه " Apps " را فشار دهید. (← صفحه ۹۹)

2 "ECO" روی صفحه اطلاعات را لمس نمایید.

3 در صورت نمایش صفحه "Energy Monitor"، گزینه "ECO" را لمس نمایید.

در صورت نمایش صفحه "Trip Information"، گزینه "Past Record" را لمس نمایید.

1 داده‌های ثبت اطلاعات قبلی، (Past Record) را صفر نمایید.

2 بهترین مصرف سوخت در گذشته

3 متوسط مصرف سوخت

4 ثبت مصرف سوخت در گذشته

5 به روز رسانی داده‌های متوسط مصرف سوخت

حداکثر پنج ثبت قبلی، از متوسط مصرف سوخت را نمایش می‌دهد.

تصویر فقط یک مثال است و ممکن است کمی با شرایط واقعی متفاوت باشد.

■ صفر کردن داده‌های مصرف

با انتخاب گزینه "Clear" روی صفحه "Trip Information"، اطلاعات مصرف سوخت و انرژی باز تولید شده

در ۱۵ دقیقه قبلی صفر می‌شود. با انتخاب گزینه "Clear" روی صفحه "Past Record"، ثبت اطلاعات

قبلی و بهترین مصرف سوخت در گذشته صفر می‌شود. با انتخاب گزینه "Yes" روی صفحه بعدی، صفر

شدن تمام داده‌ها تأیید می‌گردد.

۳-۱ اطلاعات سوئیچ

سوئیچ‌ها ۱۰۶

۳-۲ باز کردن، بستن و قفل کردن درب‌ها

درب‌ها ۱۱۰

درب صندوق عقب ۱۱۷

سیستم کلید هوشمند ۱۲۱

۳-۳ تنظیم صندلی‌ها

صندلی‌های جلو ۱۲۸

صندلی‌های عقب ۱۳۰

پشت سری‌ها ۱۳۲

۳-۴ تنظیم غربیلک فرمان و آینه‌ها

غربیلک فرمان ۱۳۴

آینه دید عقب داخلی ۱۳۶

آینه‌های بغل ۱۳۸

۳-۵ باز و بسته کردن پنجره‌ها

شیشه بالابرهای برقی ۱۴۰

سان روف (سقف برقی) ۱۴۳

سوئیچ‌ها

سوئیچ‌ها

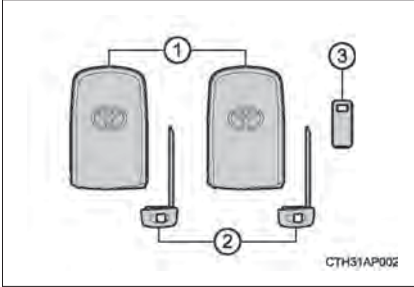

سوئیچ‌های زیر خودروی شما موجود هستند.

1 سوئیچ‌های الکترونیکی

- نحوه استفاده از سیستم کلید هوشمند (← صفحه ۱۲۱)

- نحوه استفاده از عملکرد فرستنده کنترل از راه دور بی سیم (ریموت)

2 سوئیچ‌های مکانیکی (معمولی)

- 3 پلاک شماره کلید

فرستنده کنترل از راه دور بی سیم (ریموت)

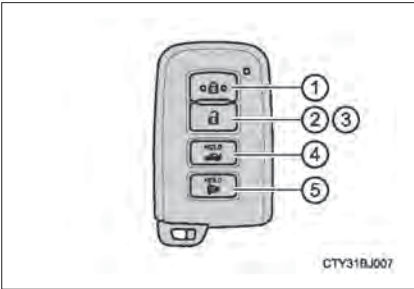

1 تمام درب‌ها را قفل می کند. (← صفحه ۱۱۰)

2 قفل تمام درب‌ها را باز می کند. (← صفحه ۱۱۰)

- با فشار دادن دکمه قفل درب راننده باز می شود.
- با فشار دادن مجدد دکمه، در عرض ۵ ثانیه قفل درب‌های دیگر نیز باز می شود.

3 پنجره سمت راننده و سان روف را باز می کند.

(در صورت مجهز بودن) (← صفحه ۱۱۰)*

4 درب صندوق عقب را باز می کند. (← صفحه ۱۱۷)

5 آژیر را به صدا در می آورد. (← صفحه ۱۰۷)

* این تنظیمات باید در نمایندگی مجاز تویوتا سفارشی سازی شود.

استفاده از سوئیچ معمولی

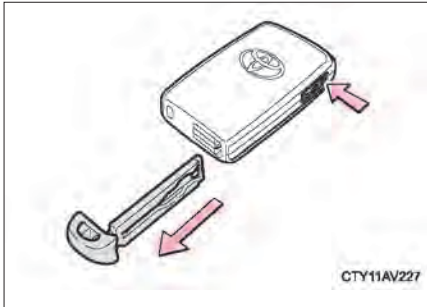

برای خارج کردن سوئیچ معمولی، دکمه ضامن را فشار دهید و سوئیچ را بیرون بکشید.

سوئیچ معمولی را فقط در یک جهت می‌توانید جا بزنید چرا که در یک سمت شیار دارد. اگر سوئیچ را نمی‌توانید در سوئیچ سیلندر قفل (مغزی قفل) جا بزنید، آن را چرخانده و مجدد جا بزنید.

پس از استفاده از سوئیچ معمولی، آن را در سوئیچ الکترونیکی جا بزنید. سوئیچ معمولی را به همراه سوئیچ الکترونیکی حمل کنید. اگر باتری سوئیچ الکترونیکی خالی شده است یا عملکرد ورود به طور صحیح کار نمی‌کند، به سوئیچ معمولی احتیاج دارید. (← صفحه ۴۸۵)

حالت ترساندن



زمانی که دکمه **(II)** بیش از یک ثانیه فشار داده شود، آژیر بطور متناوب به صدا در آمده و چراغ‌های خودرو روشن می‌شوند تا فردی را که در حال ورود غیر مجاز به خودرو یا صدمه زدن به آن است بترساند. برای متوقف نمودن آژیر، یکی از کلیدهای روی سوئیچ الکترونیکی را فشار دهید.

در صورت سپردن سوئیچ خودرو به نگهبان پارکینگ (خودروهای مجهز به جعبه داشبورد نوع B)

جعبه داشبورد را براساس نیاز قفل نمایید (← صفحه ۳۴۴)

سوئیچ مکانیکی را همراه خود بردارید و فقط سوئیچ الکترونیکی را به نگهبان بسپارید.

اگر سوئیچ‌های خود را گم کرده‌اید.

با استفاده از سوئیچ اصلی یا دیگر سوئیچ‌ها و شماره کلید حک شده روی پلاک شماره کلید، می‌توانید از نمایندگی مجاز تویوتا کلیدهای جدید تهیه کنید. پلاک شماره کلید را در مکانی امن همانند کیف پول خود نگه دارید و داخل خودرو قرار ندهید.

حین سوار شدن به هواپیما

زمانی که سوئیچ الکترونیکی را با خود به داخل هواپیما می‌برید، هنگامی که داخل کابین هواپیما قرار دارید از فشردن دکمه‌های روی سوئیچ الکترونیکی خودداری نمایید. اگر سوئیچ الکترونیکی را داخل کیف و غیره همراه دارید، از عدم فشار تصادفی دکمه‌ها اطمینان حاصل نمایید. فشردن دکمه‌ها منجر به ارسال امواج رادیویی از سوئیچ الکترونیکی شده و در نتیجه باعث تداخل در عملکرد هواپیما می‌گردد.

شرایط تأثیر گذار بر عملکرد سیستم‌ها

← صفحه ۱۲۴

■ ضعیف شدن باتری سوئیچ الکترونیکی

- عمر استاندارد باتری ۱ تا ۲ سال است.
- اگر باتری ضعیف شود، در صورت خاموش شدن سیستم هیبریدی، آزیر درون اتاق خودرو به صدا در می‌آید. (← صفحه ۴۶۷)
- از آنجائیکه سوئیچ الکترونیکی همیشه حتی در حال عدم استفاده، امواج رادیویی را دریافت می‌کند، باتری ضعیف خواهد شد. علائم زیر نشان دهنده ضعیف شدن باتری سوئیچ الکترونیکی است. در صورت لزوم باتری را تعویض نمایید. (← صفحه ۴۲۳)
 - سیستم کلید هوشمند یا فرستنده کنترل از راه دور عمل نمی‌کند.
 - محدوده تشخیص کوچکتر شود.
 - چراغ نشانگر LED روی سطح سوئیچ روشن نشود.
- برای پیشگیری از آسیب جدی، سوئیچ الکترونیکی را در محدوده 1m (3ft) از تجهیزات الکترونیکی که میدان مغناطیسی ایجاد می‌کنند، قرار ندهید:

- تلویزیون‌ها
- کامپیوترهای شخصی
- تلفن همراه، تلفن بی‌سیم، شارژر باتری
- تلفن همراه یا تلفن بی‌سیم در حال شارژ
- لامپ رو میزی
- اجاق‌های القایی

■ تعویض باتری

← صفحه ۴۲۳

■ اطمینان از ثبت شماره سوئیچ

ثبت شدن شماره سوئیچ‌های مرتبط با خودرو را می‌توان تایید کرد. اطلاعات بیش‌تر را از نمایندگی مجاز تویوتا بخواهید.

■ اگر سوئیچ اشتباه استفاده شده است.

سیلندر سوئیچ آزادانه می‌چرخد تا مکانیسم‌های داخلی را ایزوله کند.

■ سفارشی سازی

تنظیمات (مانند سیستم فرستنده کنترل از راه دور) را می‌توان تغییر داد.

(مشخصه‌های سفارشی سازی: ← صفحه ۵۲۳)

■ تأییدیه فرستنده کنترل از راه دور (ریموت)

← صفحه ۱۲۷

■ برای پیشگیری از صدمه دیدن سوئیچ

- از انداختن سوئیچ، قرار دادن آن در معرض ضربه شدید یا خم کردن آن خودداری نمایید.
- از قرار دادن سوئیچ در معرض دمای بالا به مدت طولانی خودداری نمایید.
- از خیس کردن یا شستن سوئیچها با شوینده التراسونیک خودداری نمایید.
- از اتصال قطعات فلزی یا مغناطیسی به سوئیچها یا قرار دادن سوئیچها نزدیک چنین موادی خودداری نمایید.
- از جدا کردن قطعات سوئیچ خودداری نمایید.
- از اتصال وسایل یا هر چیز دیگری بر سطح سوئیچ الکترونیکی خودداری نمایید.
- از قرار دادن سوئیچها در نزدیکی اجسام تولیدکننده میدان مغناطیسی همانند تلویزیون، سیستمهای صوتی و اجاقهای القایی، یا تجهیزات الکتریکی پزشکی همانند تجهیزات درمانی فرکانس پایین خودداری نمایید.

■ همراه داشتن سوئیچ الکترونیکی

سوئیچ الکترونیکی را در فاصله 10 cm (3.9 in) یا بیشتر از دستگاههای الکترونیکی روشن قرار دهید. امواج رادیویی خروجی از دستگاه الکترونیکی در فاصله 10 cm (3.9 in) از سوئیچ الکترونیکی با عملکرد سوئیچ تداخل کرده، منجر به عملکرد نادرست آن می شود.

■ در صورتی که عملکرد سیستم کلید هوشمند یا دیگر عملکردها دچار نقص فنی شده اند.

خودرویتان را به همراه تمامی سوئیچهای الکترونیکی خودرو به نمایندگی مجاز تویوتا ببرید.

■ گم شدن سوئیچهای الکترونیکی

اگر سوئیچهای الکترونیکی گم شود، احتمال دزدیده شدن خودرو به شدت افزایش می یابد. بلافاصله به همراه تمامی سوئیچهای الکترونیکی دیگر خودرو به نمایندگی مجاز تویوتا مراجعه نمایید.

درب‌ها

قفل کردن و باز کردن قفل درب‌ها از بیرون

◆ سیستم کلید هوشمند

برای فعال کردن این عملکرد باید سوئیچ الکترونیکی را همراه داشته باشید.

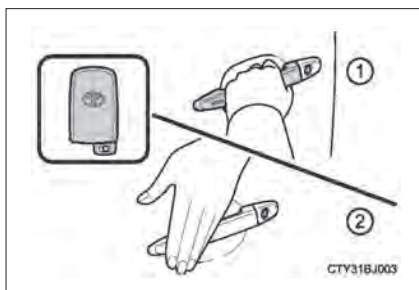

- ① دستگیره درب راننده را بگیرید تا قفل درب باز شود. دستگیره درب سرنشین جلو را بگیرید تا قفل تمام درب‌ها باز شود.*
از لمس کردن سنسور در پشت دستگیره اطمینان حاصل کنید.
تا ۳ ثانیه پس از قفل کردن درب‌ها، نمی‌توان آن‌ها را مجدداً باز نمود.
*: تنظیمات باز نمودن قفل درب‌ها قابل تغییر است. (← صفحه ۱۱۵)

- ② سنسور قفل (برآمدگی روی بخش کناری دستگیره درب) را لمس کرده، تمام درب‌ها را قفل نمایید.
قفل شدن ایمن تمام درب‌ها را کنترل نمایید.

◆ فرستنده کنترل از راه دور بی‌سیم (ریموت)

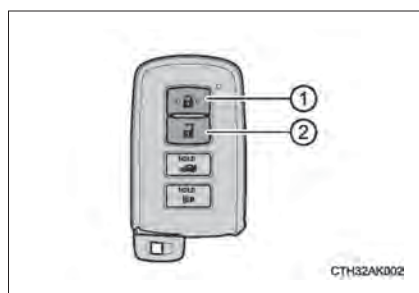

- ① تمام درب‌ها را قفل می‌کند.
- ② قفل شدن ایمن درب‌ها را کنترل نمایید.
قفل تمام درب‌ها را باز می‌کند.
دکمه باز نمودن قفل درب راننده را فشار دهید.
بافشار دادن مجدد دکمه در مدت ۵ ثانیه قفل درب‌های دیگر نیز باز می‌شود.
برای باز کردن پنجره سمت راننده و سان روف دکمه را فشار داده و نگه دارید (در صورت مجهز بودن)* (← صفحه ۱۴۴ و ۱۴۰)

*: این تنظیمات باید در نمایندگی مجاز تویوتا سفارشی سازی شود.

■ سیگنال‌های عملکردی

درب‌ها:

آژیر به صدا در می‌آید و چراغ‌های فلاشر چشمک می‌زنند تا قفل شدن/باز شدن قفل درب‌ها را نشان دهند (قفل: یکبار و باز شدن قفل: دوبار)
پنجره سمت راننده و سان روف:
آژیر به صدا در می‌آید تا باز بودن پنجره سمت راننده و سان روف را نشان دهد.

■ عملکرد امنیتی

اگر ظرف مدت ۶۰ ثانیه پس از باز شدن قفل درب‌ها، هیچ کدام از درب‌ها باز نشوند، عملکرد امنیتی مجدداً به طور اتوماتیک خودرو را قفل می‌کند.

■ زمانی که نمی‌توان با سنسور قفل روی بخش کناری دستگیره درب راننده درب را قفل نمود

اگر حتی زمانی که سنسور سمت کناری را لمس کرده‌اید، درب قفل نمی‌شود، سعی کنید با کف دست سنسور قفل را لمس کنید.

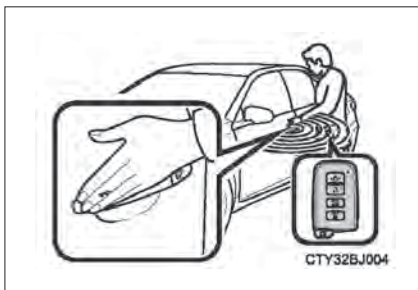

۳

نحوه عملکرد هر بخش

■ آژیر قفل درب

اگر یکی از درب‌ها کاملاً بسته نشده باشد و اقدام به قفل نمودن درب‌ها نمایید، آژیر به مدت ۵ ثانیه به صدا در می‌آید. درب را کاملاً ببندید تا آژیر متوقف شود و درب‌ها را مجدداً قفل نمایید.

■ آژیر (در صورت مجهز بودن)

قفل کردن درب‌ها، سیستم آژیر را فعال می‌کند. (← صفحه ۸۰)

■ اگر سیستم کلید هوشمند یا فرستنده کنترل از راه دور بی‌سیم به طور صحیح عمل نمی‌کند.

از سوئیچ معمولی برای بازو بسته کردن قفل درب‌ها استفاده نمایید (← صفحه ۴۸۵)
در صورتی که باتری ضعیف شده است، باتری را تعویض نمایید. (← صفحه ۴۲۳)

بازو بسته نمودن قفل درب‌ها از داخل

◆ کلیدهای قفل درب

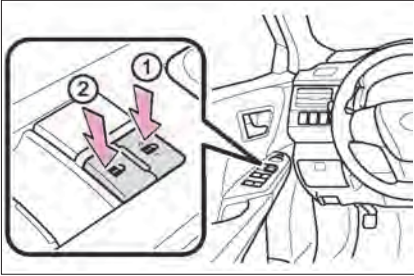

① تمام درب‌ها را قفل می‌کند.

② قفل تمام درب‌ها را باز می‌کند.

◆ دکمه‌های قفل داخلی

① درب قفل می‌شود.

② قفل درب باز می‌شود.

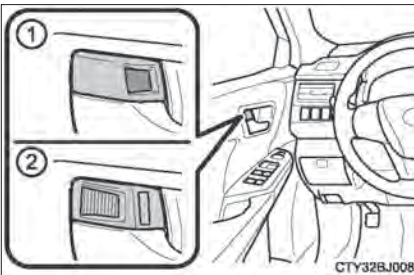

حتی اگر دکمه‌های قفل در موقعیت قفل قرار داشته باشند، با کشیدن دستگیره داخلی، می‌توان درب‌های جلو را باز نمود.

قفل کردن تمام درب‌ها از بیرون بدون سوئیچ

① دکمه قفل داخلی را در وضعیت قفل قرار دهید.

② درب را ببندید.

اگر سوئیچ موتور در وضعیت تجهیزات جانبی Accessory یا روشن ON قرار داشته باشد، یا اگر سوئیچ الکترونیکی داخل خودرو باقی مانده باشد، درب را نمی‌توان قفل کرد. ممکن است سوئیچ به درستی شناسایی نشده و درب قفل شود.

قفل محافظ کودک درب عقب



با فعال کردن این قفل درب از داخل باز نمی‌شود.

① باز کردن قفل

② قفل کردن

برای جلوگیری از باز شدن درب‌های عقب از داخل توسط کودکان این قفل‌ها را فعال نمایید. کلید هر کدام از درب‌های عقب را به سمت پایین فشار داده هر دو درب عقب را قفل کنید.

سیستم اتوماتیک بازو بسته کردن قفل درب

عملکردهای زیر را می‌توان فعال یا غیرفعال نمود:

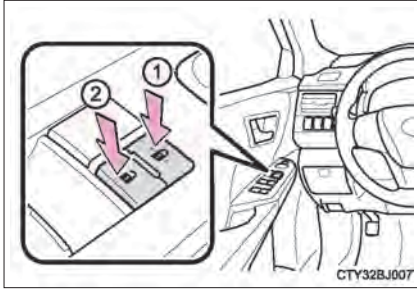

نحوه کار	عملکرد
تغییر وضعیت دسته دنده به خارج از وضعیت پارک P، تمام درب‌ها را قفل می‌کند.	موقعیت دسته دنده مرتبط با عملکرد قفل درب
تغییر وضعیت دسته دنده به وضعیت پارک P، قفل تمام درب‌ها را باز می‌کند.	موقعیت دسته دنده مرتبط با عملکرد باز کردن قفل
زمانی که سرعت خودرو به حدود 20 km/h (12mph) یا بالاتر برسد، تمام درب‌ها قفل می‌شوند.	عملکرد قفل درب مرتبط با سرعت خودرو
در صورت باز شدن درب سمت راننده، به مدت ۱۰ ثانیه پس از قرار دادن سوئیچ موتور در وضعیت خاموش OFF قفل تمام درب‌ها باز می‌شود.	عملکرد باز کردن قفل درب مرتبط با درب راننده

■ فعال و غیرفعال کردن عملکردها



عملکردهای قفل کردن و باز کردن قفل اتوماتیک درب را می‌توان روی صفحه سیستم صوتی یا به وسیله روش‌های زیر فعال یا غیرفعال نمود. (← صفحه ۵۲۳)

1 تمام درب‌ها را بسته و سوئیچ موتور را در موقعیت روشن ON قرار دهید. (مرحله 2 را ظرف ۱۰ ثانیه انجام دهید.)

2 دسته دنده را در موقعیت پارک P یا خلاص N قرار داده و دکمه قفل درب راننده ( یا ) را به مدت ۵ ثانیه فشرده و نگه دارید و سپس رها کنید.

دسته دنده و موقعیت کلید مرتبط به عملکرد دلخواه برای تنظیم شدن، در جدول زیر آورده شده‌اند.
برای غیرفعال کردن، مراحل فوق را تکرار نمایید.



عملکرد	موقعیت دسته دنده	موقعیت کلید قفل درب راننده
وضعیت دسته دنده مرتبط با عملکرد قفل درب*	پارک p	
موقعیت دسته دنده مرتبط با عملکرد باز کردن قفل درب		
سرعت خودرو مرتبط با عملکرد قفل درب	خلاص N	
عملکرد باز کردن قفل درب مرتبط با درب راننده		

زمانی که عملکرد فعال یا غیرفعال کردن به پایان رسید، تمام درب‌ها قفل شده و سپس باز می‌شوند.

تغییر دادن عملکرد باز نمودن قفل درب

این امکان وجود دارد که عملکرد باز شدن هر کدام از درب‌های ورودی با استفاده از فرستنده کنترل از راه دور تنظیم گردد.

1 سوئیچ موتور در موقعیت خاموش (OFF) باشد.

2 هنگامی که چراغ نشانگر روی سوئیچ روشن نباشد، حین فشار دادن و نگه داشتن دکمه  به مدت ۵ ثانیه دکمه  یا  را فشار داده و نگه دارید.

مطابق تصویر زیر، هر بار که این عملکرد انجام شود تنظیمات تغییر می‌کند.

(در صورت تغییر تنظیمات بطور مداوم، دکمه‌ها را رها کرده و به مدت ۵ ثانیه منتظر بمانید و سپس مرحله 2 را تکرار نمایید.)

صفحه نمایش چند منظوره	عملکرد باز نمودن قفل	صدای هشدار صوتی (بیپ)
	با گرفتن دستگیره درب راننده فقط قفل درب راننده باز می‌شود.	بیرون خودرو: سه مرتبه صدای بیپ شنیده می‌شود.
	با گرفتن دستگیره درب سرنشین جلو قفل تمام درب‌ها باز می‌شود.	داخل خودرو: یکبار صدای بیپ شنیده می‌شود.
	با گرفتن دستگیره یکی از درب‌های جلو قفل تمام درب‌ها باز می‌شود.	بیرون خودرو: دو مرتبه صدای بیپ شنیده می‌شود. داخل خودرو: یکبار صدای بیپ شنیده می‌شود.

خودروهای مجهز به آژیر: برای جلوگیری از فعال شدن ناخواسته آژیر، با استفاده از فرستنده کنترل از راه دور بی‌سیم، قفل درب‌ها را باز نمایید. و پس از تغییر تنظیمات یکبار درب را باز و بسته نمایید. (اگر درب پس از فشار دادن دکمه  به مدت ۶۰ ثانیه باز نشود، درب‌ها مجدد قفل شده و آژیر به طور خودکار فعال می‌شود.)

در صورت فعال شدن آژیر، بلافاصله آن را غیرفعال نمایید. (← صفحه ۸۰)

■ شرایط تأثیرگذار بر عملکرد سیستم کلید هوشمند یا فرستنده کنترل از راه دور بی‌سیم (ریموت)

← صفحه ۱۲۴

سفارشی سازی

تنظیمات (مانند عملکرد باز نمودن قفل با استفاده از سوئیچ) را می‌توان تغییر داد.

(مشخصه‌های سفارشی سازی: ← صفحه ۵۲۳)

هشدار

■ جلوگیری از تصادف

حین راندن خودرو پیشگیری‌های زیر را در نظر قرار دهید.

عدم توجه به موارد زیر منجر به باز شدن درب و بیرون افتادن سرنشینان در نتیجه صدمات جسمی جدی یا حتی مرگ می‌گردد.

● از بسته و قفل بودن تمام درب‌ها اطمینان حاصل نمایید.

● هنگام رانندگی از کشیدن دستگیره داخلی درب‌ها خودداری نمایید.

بسیار مراقب درب‌های جلو باشید، چرا که حتی اگر دکمه قفل داخلی در حالت قفل قرار داشته باشد، درب باز می‌شود.

● حین حضور کودکان در صندلی‌های عقب قفل محافظ کودک درب‌های عقب را فعال نمایید.

درب صندوق عقب

با استفاده از ضامن درب صندوق عقب، عملکرد ورود و فرستنده کنترل از راه دور بی‌سیم می‌توانید درب صندوق عقب را باز کنید.

باز کردن درب صندوق عقب از داخل خودرو

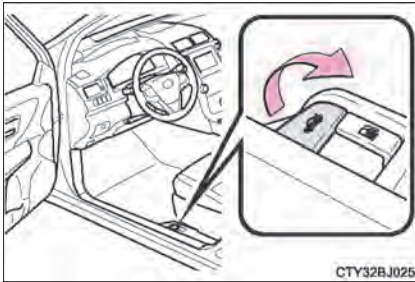

اهرم را به سمت بالا کشیده، درب صندوق عقب را باز کنید.

باز کردن درب صندوق عقب از بیرون خودرو

◆ سیستم کلید هوشمند

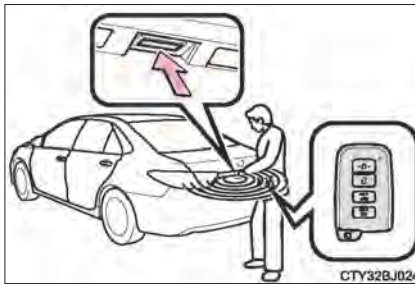

حین حمل سوئیچ الکترونیکی، دکمه روی درب صندوق عقب را فشار دهید.

زمانی که قفل تمام درب‌ها توسط سیستم قفل درب برقی باز شده است، بدون حمل سوئیچ الکترونیکی، می‌توانید درب صندوق عقب را باز کنید.

◆ فرستنده کنترل از راه دور بی‌سیم (ریموت)

دکمه را فشار داده و نگه دارید

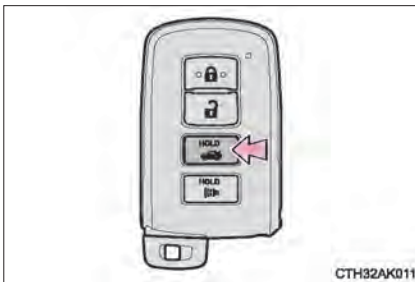

■ سیگنال عملکردی

آزیر به صدا درآمده و باز شدن درب صندوق عقب را نشان می‌دهد.

■ چراغ صندوق عقب

وقتی درب صندوق عقب را باز می‌کنید، چراغ آن روشن می‌شود.

■ عملکردهایی برای جلوگیری از قفل شدن درب صندوق عقب حین قرار داشتن سوئیچ الکترونیکی درون آن

- زمانی که تمام درب‌ها قفل هستند و سوئیچ الکترونیکی داخل صندوق عقب قرار دارد، بستن درب آن آزیر را به صدا درمی‌آورد. در این حالت می‌توان با فشار دادن دکمه ضامن، درب صندوق عقب را باز نمود.
- حین قفل بودن تمام درب‌ها اگر سوئیچ الکترونیکی یدکی در صندوق عقب باشد، عملکرد جلوگیری از گیر افتادن سوئیچ فعال شده، در نتیجه درب صندوق عقب باز می‌شود. برای جلوگیری از سرقت خودرو، حین ترک خودرو، تمامی سوئیچ‌های الکترونیک را با خود بردارید.
- حتی زمانی که تمام درب‌ها قفل هستند و سوئیچ الکترونیکی درون صندوق عقب قرار دارد، ممکن است سوئیچ‌های الکترونیکی، بسته به محل قرارگیری و امواج رادیویی اطراف آن سوئیچ شناسایی نشود. در این حالت، عملکرد جلوگیری از گیر افتادن سوئیچ فعال نشده و در صورت بسته بودن درب صندوق عقب، درب‌ها قفل می‌شوند. پیش از بستن درب صندوق عقب، محل قرارگیری سوئیچ را کنترل نمایید.
- در صورتی که قفل یکی از درب‌ها باز باشد، عملکرد جلوگیری از گیر افتادن سوئیچ فعال نمی‌شود. درب صندوق عقب را با استفاده از ضامن باز کنید.

■ اهرم داخلی باز کردن درب صندوق عقب

- با بالا کشیدن اهرم داخل صندوق عقب با خاصیت درخشندگی در تاریکی که در قسمت داخل کناره درب قرار دارد درب صندوق عقب باز می‌شود.
- پس از بسته شدن درب صندوق عقب اهرم برای مدتی می‌درخشد.

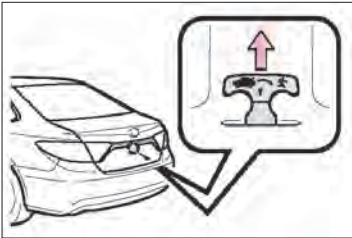



هشدار

پیشگیری‌های زیر را در نظر بگیرید.

عدم توجه به موارد زیر می‌تواند منجر به صدمات جسمی جدی یا حتی مرگ گردد.

■ پیش از رانندگی

- مطمئن شوید درب صندوق عقب کاملاً بسته است. اگر درب صندوق عقب کاملاً بسته نباشد، ممکن است حین رانندگی به طور تصادفی باز شده و با اجسام نزدیک برخورد کرده یا ممکن است بارهای درون صندوق عقب به بیرون پرتاب شوند و منجر به تصادف گردند.
 - اجازه ندهید کودکان درون صندوق عقب بازی کنند. اگر کودکان به طور تصادفی درون صندوق عقب گیر بیافتند، ممکن است دچار گرم‌زدگی، خفگی یا دیگر صدمات گردند.
 - اجازه ندهید کودکان درب صندوق عقب را باز و بسته کنند.
- این کار منجر به باز شدن ناخواسته درب صندوق عقب یا گیر افتادن دست‌ان، سر یا گردن کودک در در نتیجه بسته شدن درب صندوق عقب می‌شود.

■ نکات مهم حین رانندگی

هرگز اجازه ندهید کسی در صندوق عقب بنشیند. در صورت ترمز ناگهانی یا برخورد، این افراد در معرض صدمات جسمی جدی یا حتی مرگ قرار می‌گیرند.

هشدار

■ استفاده از صندوق عقب

پیشگیری‌های زیر را در نظر بگیرید.

عدم توجه به این موارد می‌تواند منجر به گیر کردن اعضای بدن در صندوق عقب، و در نتیجه صدمات جسمی جدی گردد.

- پیش از باز کردن، هر گونه جسم سنگین همانند برف یا یخ را از روی درب صندوق عقب بردارید. عدم توجه به این موارد منجر به بسته شدن ناگهانی درب صندوق عقب می‌گردد.
- حین باز یا بستن درب صندوق عقب، ابتدا ایمن بودن محدوده اطراف را کنترل نمایید.
- در صورتی که کسی در نزدیکی است، پیش از باز کردن درب صندوق عقب، از ایمن بودن آنها مطمئن شوید و باز کردن و بستن درب صندوق عقب را به آنها اطلاع دهید.
- در صورت باز کردن یا بستن درب صندوق عقب حین وزش باد، بسیار مراقب باشید چراکه در وزش شدید باد، درب ناگهان حرکت می‌کند.



- اگر درب صندوق عقب کاملاً باز نشده باشد ممکن است ناگهان بسته شود.

همچنین باز کردن یا بستن درب صندوق عقب در سطح شیب دار سخت تر از سطح صاف است، بنابراین مراقب باز شدن یا بسته شدن ناگهانی درب صندوق عقب باشید.

قبل از استفاده از صندوق عقب، مطمئن شوید که درب صندوق عقب کاملاً باز و در محل خود ایمن شده است.

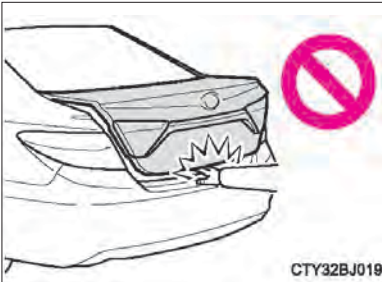

- حین بستن درب صندوق عقب، برای جلوگیری از گیر کردن انگشتان، بسیار مراقب باشید.
- حین بستن درب صندوق عقب، آرام به سطح بیرونی آن فشار آورید.

- از اتصال هر گونه تجهیزات به جز قطعات اصلی تویوتا به درب صندوق عقب خودداری نمایید. اینگونه وسایل وزن درب را افزایش داده، منجر به بسته شدن ناگهانی درب باز می‌شوند.

سیستم کلید هوشمند

حین همراه داشتن سوئیچ الکترونیکی مثلاً در جیب‌تان عملکردهای زیر را انجام دهید راننده باید همواره سوئیچ الکترونیکی را همراه خود داشته باشد.

- قفل کردن و باز کردن قفل درب‌ها (← صفحه ۱۱۰)
- باز کردن درب صندوق عقب (← صفحه ۱۱۷)
- فعال کردن سیستم هیبریدی (← صفحه ۱۶۱)

موقعیت آنتن

- ① آنتن بیرون اتاق
- ② آنتن داخل اتاق
- ③ آنتن داخل صندوق عقب
- ④ آنتن بیرون صندوق عقب

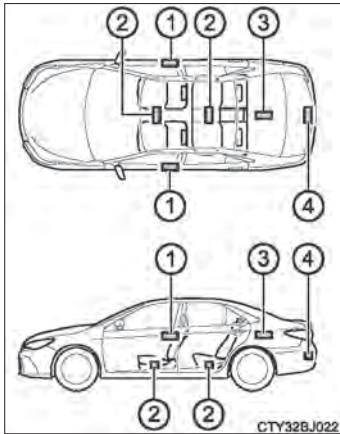

CTY32BJ022

■ محدوده موثر (محدوده‌ای که در آن سوئیچ الکترونیکی شناسایی می‌شود)

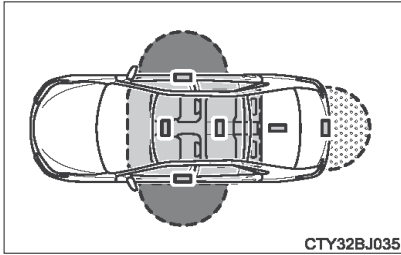

● **حین قفل کردن و باز کردن قفل درب‌ها**
 زمانی که سوئیچ الکترونیکی در محدوده 0.7 m (2.3 ft) از دو سمت دستگیره بیرونی درب جلو قرار گیرد، سیستم فعال می‌شود (فقط درب‌هایی که سوئیچ را شناسایی کنند عمل می‌کنند)
 ● **حین فعال کردن سیستم هیبریدی یا تغییر وضعیت سوئیچ موتور**
 زمانی که سوئیچ الکترونیکی داخل خودرو باشد سیستم فعال می‌شود.

● **حین باز کردن درب صندوق عقب**
 زمانی که سوئیچ الکترونیکی در محدوده 0.7 m (2.3 ft) از دکمه ضامن صندوق عقب باشد، سیستم عمل می‌کند.

■ **آژیرها و نشانگرهای هشدار**

برای جلوگیری از تصادفات ناخواسته ناشی از عملکرد اشتباه و جلوگیری از سرقت، ترکیبی از آژیرهای بیرونی و داخلی به صدا درمی‌آیند. با توجه به چراغ اخطار روشن شده در صفحه نمایش چندمنظوره به طور مناسب عمل کنید.
 (← صفحه ۴۵۳)

جدول زیر موقعیت رخ داده و اقدام اصلاحی حین به صدا درآمدن آژیر را توضیح می‌دهد.

اقدام اصلاحی	موقعیت	آژیر
سوئیچ الکترونیکی را از صندوق عقب خارج کرده و درب صندوق عقب را ببندید.	حین قرار داشتن سوئیچ الکترونیکی درون صندوق عقب، صندوق عقب بسته و تمام درب‌ها قفل شده‌اند.	آژیر بیرونی یکبار به مدت ۵ ثانیه به صدا درمی‌آید.
تمام درب‌ها را بسته و مجدد درب‌ها را قفل نمایید.	اقدامی برای قفل کردن خودرو حین باز بودن یکی از درب‌ها شده است.	
سوئیچ موتور را در وضعیت خاموش قرار داده و درب راننده را ببندید.	سوئیچ موتور در وضعیت "ACCESSORY" قرار گرفته در حالی که درب راننده باز بوده است. (یا درب راننده باز شده است، در حالی که سوئیچ موتور در وضعیت "ACCESSORY" قرار داشته است.)	آژیر داخلی به طور مداوم به صدا در می‌آید.

■ عملکرد حفظ باتری

عملکرد حفظ باتری به منظور جلوگیری از خالی شدن شارژ باتری سوئیچ الکترونیکی و باتری ۱۲ ولت خودرو زمانی که خودرو به مدت طولانی کار نمی‌کند فعال می‌شود.

● در موقعیت‌های زیر، سیستم کلید هوشمند برای باز کردن درب‌ها اندکی زمان می‌برد.

● سوئیچ الکترونیکی در فاصله حدود 2m (6ft) از بیرون خودرو به مدت ۱۰ دقیقه یا بیشتر باقی مانده باشد.

● سیستم کلید هوشمند به مدت ۵ روز یا بیشتر استفاده نشده باشد.

● اگر سیستم کلید هوشمند به مدت ۱۴ روز یا بیشتر استفاده نشود، درب‌ها را نمی‌توان به هیچ روشی بجز

درب سمت راننده باز نمود. در این مورد، دستگیره درب راننده را نگه داشته یا از فرستنده کنترل از راه دور

یا سوئیچ معمولی برای باز کردن قفل درب‌ها استفاده نمایید.

■ عملکرد حفظ باتری سوئیچ الکترونیکی

زمانی که حالت حفظ باتری فعال شده است، ضعیف شدن باتری از طریق متوقف نمودن دریافت امواج به

وسیله سوئیچ الکترونیکی، به حداقل می‌رسد.

درحالی‌که دکمه **i** را فشار داده و نگه داشته‌اید، دکمه

i را دوبار فشار دهید.

مطمئن شوید که چراغ نشانگر کلید چهار بار چشمک بزند.

حین قرار داشتن در حالت حفظ باتری، سیستم کلید

هوشمند قابل استفاده نیست. برای لغو نمودن این عملکرد،

یکی از دکمه‌های سوئیچ الکترونیکی را فشار دهید.



■ شرایط تأثیرگذار بر عملکرد

سیستم کلید هوشمند از امواج رادیویی ضعیف استفاده می‌کند. در موارد زیر، ارتباط بین سوئیچ الکترونیکی و خودرو ممکن است تحت تاثیر قرار گیرد و از عملکرد صحیح سیستم کلید هوشمند، فرستنده کنترل از راه دور و سیستم ایموبلایزر موتور جلوگیری کند.

(روش‌های مقابله: ← صفحه ۴۸۵)

- در صورتیکه باتری سوئیچ الکترونیکی خالی شود.
- نزدیک به فرستنده‌های تلویزیونی، نیروگاه برق، پمپ بنزین، ایستگاه رادیویی، صفحه نمایش‌های بزرگ، فرودگاه یا دیگر تجهیزاتی که امواج رادیویی قوی یا نویز الکتریکی تولید می‌کنند.
- حین همراه داشتن رادیو قابل حمل، تلفن همراه، تلفن بی‌سیم یا دیگر تجهیزات ارتباطی بی‌سیم.
- وقتی سوئیچ الکترونیکی در تماس با یا پوشیده شده یا اجسام فلزی زیر باشد.
 - کارت‌هایی که ورق‌های آلومینیومی به آن‌ها متصل است.
 - قوطی سیگارهایی که داخل آن فویل آلومینیومی است.
 - کیف پول یا جعبه‌های فلزی
 - سکه‌ها
 - گرم‌کن‌های دست فلزی
 - وسایل صوتی همانند CD و DVD
- وقتی سوئیچ‌های بی‌سیم دیگری (که امواج رادیویی ساطع می‌کنند) در نزدیکی سوئیچ الکترونیکی در حال استفاده باشد.
- حین حمل سوئیچ‌های الکترونیکی به همراه وسایل زیر که امواج رادیویی ساطع می‌کنند:
 - سوئیچ‌های الکترونیکی خودروی دیگر یا فرستنده کنترل از راه دور که امواج رادیویی ساطع می‌کنند.
 - کامپیوترهای شخصی یا دستیار شخصی دیجیتال (PDAها)
 - دستگاه‌های پخش صوتی دیجیتال
 - سیستم‌های بازی قابل حمل
 - اگر پنجره با لایه‌ای فلزی پوشانده شده یا اجسام فلزی به شیشه عقب چسبانده شده‌اند.
 - زمانی که سوئیچ الکترونیکی در نزدیکی شارژر باتری و یا وسایل الکترونیکی قرار دارد.

■ نکاتی برای عملکرد ورود

- حتی زمانی که سوئیچ الکترونیکی در محدوده مؤثر (محدوده شناسایی) قرار دارد، ممکن است سیستم به دلایل زیر به درستی عمل نکند:
- حین باز و بسته نمودن قفل درب‌ها، سوئیچ الکترونیکی خیلی نزدیک به پنجره یا دستگیره درب بیرونی، نزدیک به زمین یا در مکانی بلند قرار داشته باشد.
- حین باز و بسته کردن درب صندوق عقب، سوئیچ الکترونیکی در نزدیک زمین یا دیگر مکان‌های بلند یا خیلی نزدیک به مرکز سپر عقب باشد.
- حین فعال کردن سیستم هیبریدی یا تغییر وضعیت سوئیچ موتور، سوئیچ الکترونیکی روی جلو داشبورد، سینی عقب یا کف خودرو، یا درون جیب‌های روی درب یا در جعبه داشبورد قرار داشته باشد.
- حین خروج از خودرو سوئیچ الکترونیکی را روی جلو داشبورد یا نزدیک جیب‌های روی درب قرار ندهید. بسته به شرایط دریافت امواج رادیویی ممکن است سوئیچ بوسیله آنتن بیرون اتاق شناسایی شده و درب‌ها از بیرون قفل شوند و در نتیجه سوئیچ الکترونیکی داخل خودرو گیر بیافتد.
- تا زمانی که سوئیچ الکترونیکی در محدوده مؤثر قرار داشته باشد، درب‌ها قابل قفل یا باز شدن توسط هر کسی است. با این وجود تنها شناسایی سوئیچ الکترونیکی می‌تواند قفل خودرو را باز کند.
- حتی اگر سوئیچ الکترونیکی داخل خودرو نباشد، ممکن است حین قرار داشتن سوئیچ الکترونیکی نزدیک به پنجره، فعال کردن سیستم هیبریدی امکان پذیر باشد.
- حین قرار داشتن سوئیچ الکترونیکی در محدوده مؤثر اگر مقدار زیادی آب مثل آب باران یا کارواش بر روی دستگیره درب بیاید، قفل درب باز یا بسته می‌شود. (اگر تا ۶۰ ثانیه درب‌ها باز و بسته نشوند، به طور اتوماتیک قفل خواهند شد.)
- حین قرار داشتن سوئیچ الکترونیکی در نزدیکی خودرو، اگر فرستنده کنترل از راه دور برای قفل کردن درب‌ها استفاده شده باشد، احتمال باز نشدن قفل درب به وسیله عملکرد ورود وجود دارد. (از فرستنده کنترل از راه دور برای باز کردن قفل‌ها استفاده نمایید.)
- حین پوشیدن دستکش لمس کردن سنسور بستن و باز کردن قفل درب، درب‌ها را قفل و باز نمی‌کند. زمانی که قفل کردن با استفاده از سنسور قفل انجام شود، سیگنال شناسایی دو بار فعال می‌شود. پس از این، سیگنال شناسایی وجود ندارد.
- اگر سوئیچ الکترونیکی در محدوده مؤثر قرار داشته باشد و دستگیره درب خیس شود، ممکن است درب مرتباً باز و بسته شود. در این حالت اقدام اصلاحی پس از شستشوی خودرو را انجام دهید.
- سوئیچ الکترونیکی را در محدوده 2m (6ft) یا بیشتر از خودرو قرار دهید (مطمئن شوید که کلید دزدیده نشود)
- سوئیچ الکترونیکی را در حالت حفظ باتری قرار دهید تا سیستم کلید هوشمند غیر فعال شود. (← صفحه ۱۲۳)
- اگر سوئیچ الکترونیکی درون خودرو است و حین شستشوی خودرو دستگیره درب خیس شود، ممکن است پیغامی روی صفحه نمایش چندمنظوره نشان داده شود و آژیر بیرون خودرو به صدا در آید. برای متوقف کردن آژیر، تمام درب‌ها را قفل کنید.

- اگر سنسور قفل در تماس با یخ، برف، گل و غیره قرار گیرد، ممکن است به خوبی عمل نکند. سنسور قفل را تمیز کرده و مجدداً اقدام کنید.
- اگر سوئیچ الکترونیکی دیگری در محدوده شناسایی وجود داشته باشد، ممکن است باز کردن قفل درب از طریق گرفتن دستگیره درب، اندکی زمان ببرد.
- عملکرد ناگهانی با دستگیره درب یا عملکرد فوری با دستگیره پس از وارد شدن به محدوده شناسایی ممکن است از باز شدن قفل درب‌ها جلوگیری کند. سنسور باز نمودن قفل درب را لمس کرده و پیش از کشیدن مجدد دستگیره درب، باز شدن قفل درب‌ها را کنترل نمایید.

■ وقتی به مدت طولانی خودرو رانده نمی شود

- برای جلوگیری از سرقت خودرو، سوئیچ الکترونیکی را در محدوده 2m (6ft) از خودرو رها نکنید.
- به علاوه می‌توان سیستم کلید هوشمند را غیرفعال نمود. (← صفحه ۵۲۳)

■ برای عملکرد صحیح سیستم

- مطمئن شوید که حین کار با سیستم، سوئیچ الکترونیکی را همراه دارید. زمانی که از بیرون خودرو با سیستم کار می‌کنید، سوئیچ الکترونیکی را خیلی نزدیک خودرو نبرید.
- بسته به موقعیت قرارگیری و شرایط حمل سوئیچ ممکن است سوئیچ الکترونیکی به درستی شناسایی نشود و سیستم به طور صحیح عمل نکند. (اژیر ممکن است به طور تصادفی فعال نشده یا عملکرد جلوگیری از قفل درب عمل نکند)

■ اگر سیستم کلید هوشمند به درستی عمل نمی کند

- قفل کردن و باز کردن قفل درب‌ها: از سوئیچ معمولی استفاده کنید. (← صفحه ۴۸۵)
- فعال کردن سیستم هیبریدی: ← صفحه ۴۸۶

■ سفارشی سازی

- تنظیمات (به طور مثال سیستم کلید هوشمند) قابل تغییر است.
- (مشخصه‌های سفارشی سازی: ← صفحه ۵۲۳)

■ اگر در تنظیمات سفارشی سازی سیستم کلید هوشمند را غیر فعال نموده‌اید

- قفل کردن و باز کردن قفل درب‌ها:
- از فرستنده کنترل از راه دور بی سیم یا سوئیچ معمولی استفاده کنید (← صفحه ۴۸۵، ۱۱۰)
- فعال کردن سیستم هیبریدی و تغییر وضعیت سوئیچ موتور: ← صفحه ۴۸۶
- غیرفعال کردن سیستم هیبریدی: ← صفحه ۱۶۱

■ **تأییدیه سیستم کلید هوشمند**

◀ مخصوص ایالات متحده آمریکا

NI4TMLF10-3 : FCCID

NI4TMLF10-51 : FCCID

HYQ23AAP :FCCID

HYQ14FBA :FCCID

توجه:

این وسیله مطابق با بخش 15 از قوانین FCC است. عملکرد در معرض دو شرط زیر است: (۱) این وسیله منجر به تداخلاتی مضر نمی‌گردد، و (۲) این وسیله هرگونه تداخل دریافتی شامل تداخلهایی که منجر به عملکرد ناخواسته می‌گردد را می‌پذیرد.

خطار FCC:

هرگونه تغییر و دستکاری در این دستگاه‌ها توسط اشخاص می‌تواند منجر به باطل شدن مجوز کاربر برای استفاده از این دستگاه‌ها شود.

◀ مخصوص کشور کانادا

توجه:

این دستگاه با استاندارد (استانداردهای) RSS معاف از مجوز صنایع کانادا، مطابقت می‌کند. عملکرد در معرض دو شرط زیر است: (۱) این وسیله منجر به تداخلاتی مضر نمی‌گردد، و (۲) این وسیله هرگونه تداخل دریافتی شامل تداخلهایی که منجر به عملکرد ناخواسته می‌گردد را می‌پذیرد.

 هشدار

■ **هشدار در ارتباط با تداخل با دستگاه‌های الکترونیک**

- افراد دارای دستگاه تنظیم کننده ضربان قلب، و یا دفیبریلاتور هر گونه دستگاه داخلی قلب، باید از آنتن‌های سیستم کلید هوشمند دورتر قرار بگیرند. (← صفحه ۱۲۱)
- امواج رادیویی می‌توانند بر عملکرد این دستگاه‌ها تأثیر بگذارند. در صورت لزوم، عملکرد ورود را می‌توان غیر فعال نمود. برای اطلاع از جزئیات بیشتر مانند فرکانس امواج رادیویی و زمان بندی امواج رادیویی ارسالی با نمایندگی‌های مجاز توپوتا تماس حاصل نمایید.
- سپس برای اطلاع از لزوم غیر فعال کردن عملکرد ورود با پزشک خود مشورت نمایید.
- استفاده‌کنندگان از تجهیزات پزشکی الکتریکی درون بدن همانند تنظیم کننده ضربان قلب، تنظیم کننده کاردیومتر، دفیبریلاتور یا هرگونه دستگاه الکتریکی داخلی بدن دیگر باید با سازنده دستگاه مشورت کرده، اطلاعات لازم در مورد تأثیر امواج رادیویی را کسب کنند.
- امواج رادیویی می‌توانند تأثیر ناخواسته‌ای بر عملکرد این دستگاه‌های پزشکی داشته باشند.
- برای اطلاع از جزئیات مرتبط یا غیرفعال کردن عملکرد ورود با نمایندگی مجاز توپوتا تماس حاصل نمایید.

صندلی‌های جلو

مراحل تنظیم

◀ صندلی با قابلیت تنظیم دستی

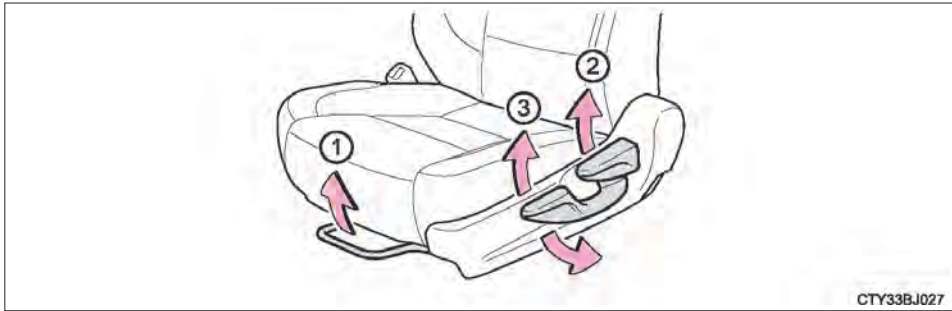

CTY33BJ027

③ اهرم تنظیم ارتفاع عمودی (فقط صندلی راننده)

① اهرم تنظیم وضعیت صندلی

② اهرم تنظیم زاویه پشتی صندلی

◀ صندلی با قابلیت تنظیم برقی

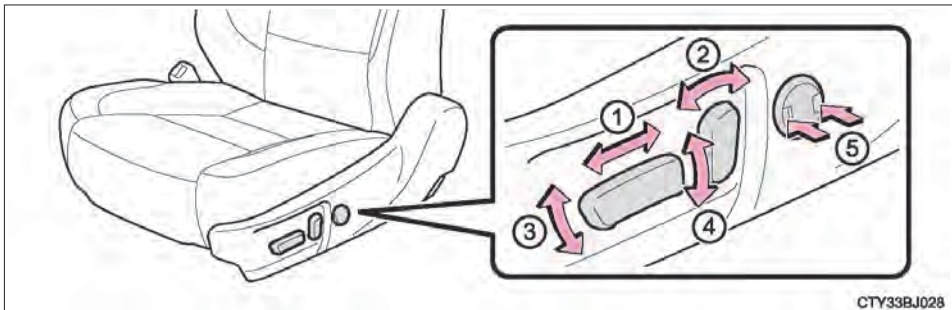

CTY33BJ028

④ کلید تنظیم ارتفاع عمودی (فقط صندلی راننده)

① کلید تنظیم وضعیت صندلی

⑤ کلید تنظیم محافظ کمر (فقط صندلی راننده)

② کلید تنظیم زاویه پشتی صندلی

③ کلید تنظیم زاویه (جلو) تشک

صندلی (فقط صندلی راننده)



هشدار

■ تنظیم موقعیت صندلی

- حین تنظیم موقعیت صندلی مراقب باشید که دیگر سرنشینان بر اثر حرکت صندلی صدمه نبینند.
- از قرار دادن دستان خود زیر یا نزدیکی بخش‌های متحرک خودداری کرده تا دچار آسیب نشوید.
- انگشت یا دست شما ممکن است در مکانیزم صندلی گیر کند.
- فضای کافی در اطراف پاها را در نظر بگیرید تا پاها بهم گیر نکنند.

■ تنظیم صندلی

- مراقب باشید که صندلی به سرنشینان و بارها صدمه‌ای وارد نکند.
- برای کاهش احتمال سر خوردن از زیر کمر بند روی پا حین بروز تصادف، صندلی را بیش از مقدار نیاز خم نکنید. اگر صندلی بیش از حد باز شود، کمر بند روی پا از روی ران‌ها سر می‌خورد و نیروی بیش از حدی را مستقیماً به ناحیه شکمی وارد می‌کند یا ممکن است گردن در تماس با کمر بند روی شانه قرار گیرد و احتمال مرگ یا صدمات جسمی در صورت بروز تصادفات افزایش یابد.
- تنظیمات نباید حین رانندگی انجام شود چرا که حرکت ناگهانی صندلی می‌تواند منجر به از دست دادن کنترل خودرو گردد.
- فقط صندلی با قابلیت تنظیم دستی: پس از تنظیم صندلی، مطمئن شوید که صندلی در موقعیت خود قفل شده است.

صندلی‌های عقب

پشتی صندلی عقب سمت راست قابل تا شدن است.

تا کردن پشتی صندلی عقب

اهرم پشتی صندلی تعبیه شده در صندوق عقب را بکشید.

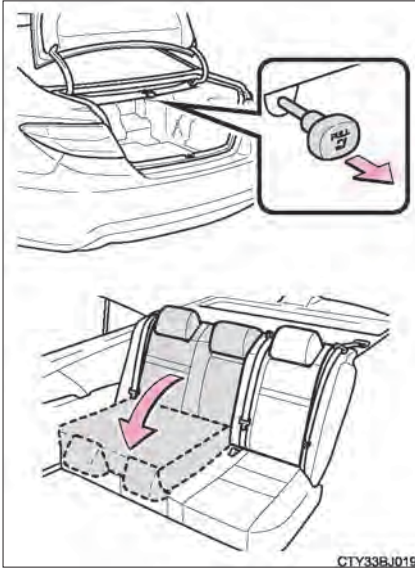

■ حین تا کردن پشتی صندلی‌های عقب

پیشگیری‌های زیر را در نظر قرار بگیرید. عدم توجه به موارد زیر، می‌تواند منجر به مرگ یا صدمات جسمی جدی گردد.

- حین رانندگی پشتی صندلی را تا نکنید.
- خودرو را بر روی سطحی صاف پارک کرده، ترمز دستی را درگیر کنید و دسته دنده را در موقعیت پارک P قرار دهید.
- حین حرکت خودرو اجازه ندهید کسی روی پشتی صندلی‌ای تا شده یا در محدوده صندوق عقب بنشیند.
- اجازه ندهید کودکان وارد صندوق عقب شوند.

■ حین بازگرداندن صندلی به موقعیت اولیه

- از گیر نکردن کمربندایمی بین یا پشت صندلی‌ها مطمئن شوید.
- در صورتی که کمربندایمی از راهنمایش خارج شده است، کمربندایمی را از میان راهنمایش (گاید) عبور دهید. (← صفحه ۳۲)

■ تنظیم صندلی

هنگام تا کردن پشتی صندلی عقب دقت نمایید که دست‌ها یا پاها بین جعبه کنسول عقب و صندلی عقب گیر نکند.

■ پس از بازگرداندن پشتی صندلی به موقعیت عمودی

- پیشگیری‌های زیر را در نظر بگیرید. عدم توجه به موارد زیر می‌تواند منجر به صدمات جسمی جدی یا حتی مرگ گردد.
- با فشار دادن بالای صندلی به جلو و عقب مطمئن شوید پشتی صندلی در محل خود قفل شده است.
- مطمئن شوید کمربندایمی تاب ندارد یا در پشتی صندلی گیر نکرده است.
- از عبور کردن کمربندایمی از میان راهنما (گاید) مطمئن شوید.

پشت‌سری‌ها

تمام صندلی‌ها مجهز به پشت‌سری هستند.

صندلی‌های جلو

تنظیم عمودی

① بالا

پشت‌سری را بالا بکشید.

② پایین

حین فشار دادن دکمه آزاد کردن قفل (ضامن)،

پشت‌سری را به پایین فشار دهید.



■ پیاده کردن پشت‌سری (صندلی‌های جلو)

حین فشردن دکمه آزاد کردن قفل (ضامن)، پشت‌سری

را به سمت بالا بکشید.

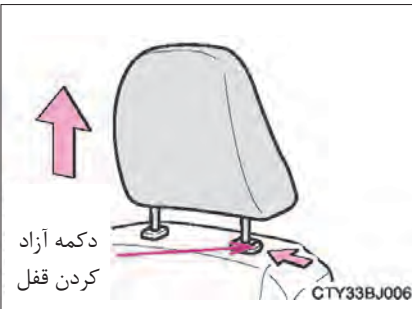

■ سوار کردن پشت‌سری (صندلی‌های جلو)

پشت‌سری را با سوراخ‌های نصب هم‌راستا نمایید و آن

را به پایین فشار دهید تا قفل شود.

حین پایین آوردن پشت‌سری دکمه آزاد کردن قفل

(ضامن) را فشار داده و نگه دارید.



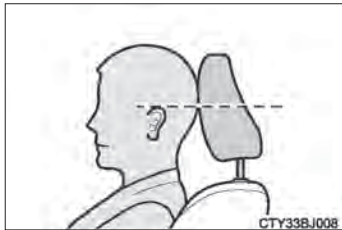

■ تنظیم ارتفاع پشت سری‌ها (صندلی‌های جلو)
مطمئن شوید که پشت سری به نحوی تنظیم شده
که مرکز آن در راستای بالای گوش‌های سرنشین
باشد.

هشدار

■ پیشگیری‌های مرتبط با پشت‌سری (صندلی‌های جلو)

- پیشگیری‌های زیر را مدنظر قرار دهید. عدم توجه به موارد زیر می‌تواند منجر به صدمات جسمی جدی و حتی مرگ گردد.
- از پشت‌سری طراحی شده برای صندلی مورد نظر استفاده نمایید.
 - پشت‌سری‌ها را همیشه در موقعیت صحیح تنظیم نمایید.
 - پس از تنظیم پشت سری‌ها، آن‌ها را به پایین فشار دهید و مطمئن شوید به درستی قفل شده‌اند.
 - حین پیاده بودن پشت‌سری‌ها، رانندگی نکنید.

غربیلک فرمان

مراحل تنظیم

1 | غربیلک فرمان را نگه داشته و اهرم را به پایین فشار دهید.

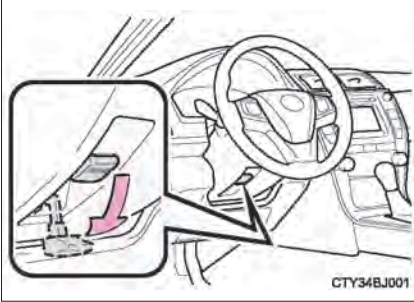

2 | با حرکت غربیلک به صورت افقی و عمودی آن را در موقعیت دلخواه قرار دهید. پس از تنظیم، اهرم را بالا کشیده، غربیلک را در محل خود قفل کنید.

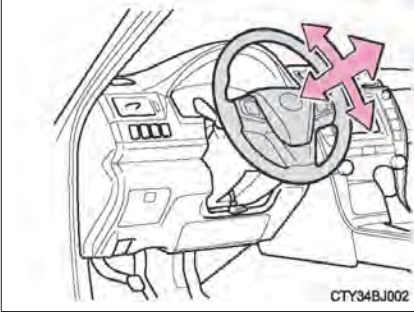

بوق

برای به صدا در آمدن بوق، علامت  یا نزدیک آن را فشار دهید.

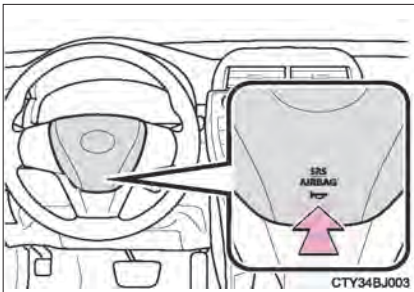



هشدار

■ هشدار حین رانندگی

حین رانندگی غربیلک فرمان را تنظیم نکنید. این کار می‌تواند منجر به از دست دادن کنترل و تصادف و در نتیجه صدمات جسمی جدی یا حتی مرگ گردد.

■ پس از تنظیم غربیلک فرمان

از قفل شدن غربیلک فرمان اطمینان حاصل نمایید. در غیر اینصورت، غربیلک فرمان به طور ناگهانی حرکت کرده، منجر به تصادف و در نتیجه صدمات جسمی جدی و حتی مرگ می‌گردد. همچنین اگر غربیلک فرمان در محل خود قفل نشده باشد، ممکن است بوق به صدا در نیاید.

آینه دید عقب داخلی

برای داشتن دید خوب از پشت خودرو می‌توانید آینه را تنظیم نمایید.

تنظیم ارتفاع آینه دید عقب

ارتفاع آینه دید عقب را می‌توان با توجه به حالت نشستن تنظیم نمود. با حرکت آینه به بالا و پایین ارتفاع آن را تنظیم نمایید.

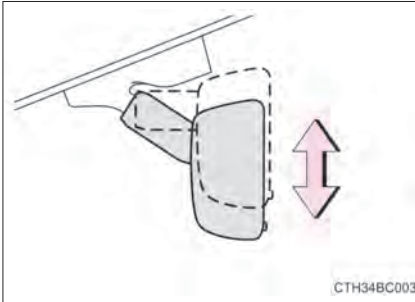

عملکرد ضد انعکاس

◀ آینه داخلی ضد انعکاس دستی

نور منعکس شده از چراغ‌های خودروهای پشتی را می‌توان با استفاده از اهرم کاهش داد.

① موقعیت عادی

② موقعیت ضد انعکاس

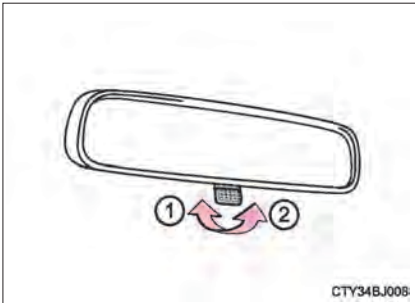

◀ آینه داخلی ضد انعکاس اتوماتیک در واکنش به میزان روشنایی چراغ‌های خودروهای پشتی، نور انعکاسی به طور اتوماتیک کاهش می‌یابد.

تغییر وضعیت اتوماتیک عملکرد ضد انعکاس روشن / خاموش

زمانی که عملکرد ضد انعکاس اتوماتیک روشن است، چراغ نشانگر روشن می‌شود.

با هر بار قرار دادن سوئیچ خودرو در وضعیت روشن "ON"، عملکرد فعال می‌شود.



فشار دادن دکمه، عملکرد را در حالت خاموش قرار می‌دهد (چراغ نشانگر نیز خاموش می‌شود)

■ برای جلوگیری از خطای سنسور (خودروهای مجهز به آینه داخلی ضد انعکاس اتوماتیک)

برای اطمینان از عملکرد صحیح، از لمس کردن یا پوشاندن سنسور خودداری نمایید.

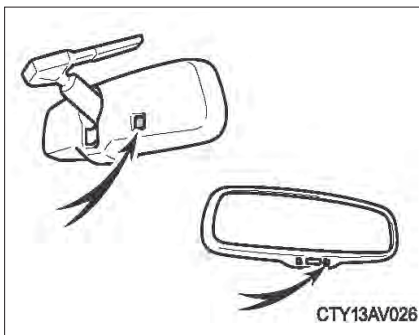

هشدار !

حین رانندگی آینه را تنظیم نکنید. این کار می‌تواند منجر به از دست دادن کنترل خودرو، تصادف و در نتیجه صدمات جسمی جدی یا حتی مرگ گردد.

آینه‌های بغل

مراحل تنظیمات

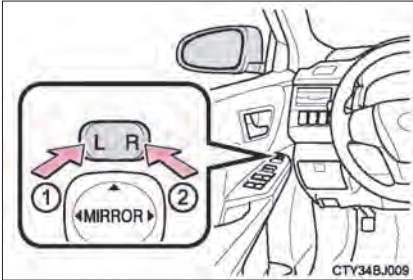

1 برای انتخاب آینه مورد نظر، کلید را فشار دهید.

- 1 چپ
- 2 راست

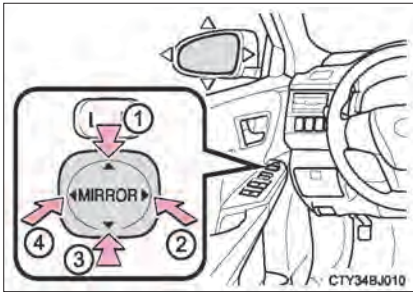

2 برای تنظیم آینه، کلید را فشار دهید.

- 1 بالا
- 2 راست
- 3 پایین
- 4 چپ

تا کردن آینه‌ها

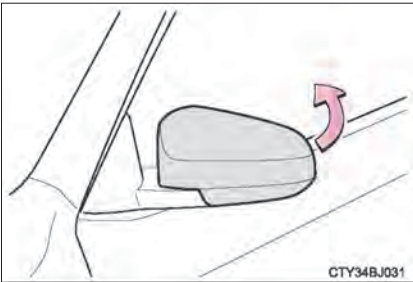

◀ پشت آینه را در جهت عقب خودرو فشار دهید.

جهت تنظیم زاویه آینه

سوئیچ موتور در موقعیت تجهیزات جانبی ACCESSORY یا روشن ON باشد.

حین بخار کردن آینه‌ها

با استفاده از عملکرد مه‌زدایی آینه‌ها می‌توان بخار روی آینه‌های بغل را برطرف نمود.

با روشن کردن عملکرد مه‌زدایی شیشه عقب، عملکرد مه‌زدایی آینه بغل روشن می‌شود. (← صفحه ۳۳۴)



هشدار

■ نکات مهم حین رانندگی

حین رانندگی پیشگیری‌های زیر را در نظر قرار بگیرید.
عدم توجه به موارد زیر می‌تواند منجر به از دست دادن کنترل خودرو در نتیجه تصادف و در نهایت صدمات جسمی جدی و حتی مرگ گردد.

- از تنظیم آینه‌ها حین رانندگی خودداری نمایید.
- در صورت تا کردن آینه‌ها، رانندگی نکنید.
- آینه بغل راننده و سرنشین جلو را پیش از رانندگی باز کنید و به‌طور صحیح تنظیم نمایید.

■ حین حرکت آینه

برای جلوگیری از صدمات جسمی و نقص آینه، حین حرکت آینه‌ها از دست زدن به آینه‌ها خودداری نمایید.

■ حین عملکرد سیستم مه‌زدایی آینه‌ها

از دست زدن به سطح آینه‌های بغل خودداری نمایید چرا که خیلی داغ هستند و دست شما را می‌سوزاند.

شیشه بالابرهای برقی

مراحل باز و بسته کردن

شیشه بالابرهای برقی را می‌توان با استفاده از کلیدها باز و بسته نمود. کلیدها برای حرکت شیشه‌ها، به صورت زیر عمل می‌کنند.

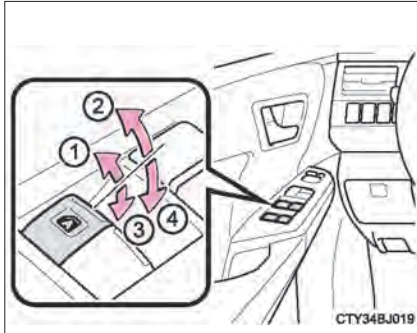

① بستن

② بستن با یک حرکت (فقط شیشه‌های جلو)*

③ باز کردن

④ بازکردن با یک حرکت (فقط شیشه‌های جلو)*

*: برای متوقف کردن شیشه در حال حرکت، کلید را در جهت مخالف حرکت دهید.

کلید قفل شیشه‌ها

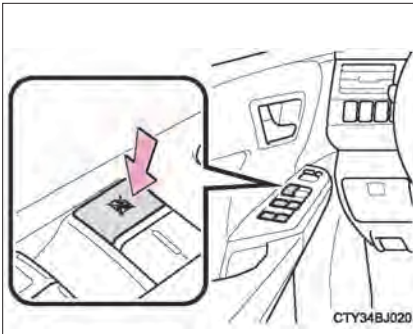

برای قفل کردن کلیدهای شیشه سرنشینان، کلید را فشار دهید.

برای جلوگیری از باز و بسته کردن ناگهانی شیشه‌های سمت سرنشینان توسط کودکان، از این کلید استفاده نمایید.

■ زمان عملکرد شیشه بالابرهای برقی

سوئیچ موتور در موقعیت روشن ON باشد.

■ کار با شیشه بالابرهای برقی پس از خاموش کردن سیستم هیبریدی

حتی ۴۵ ثانیه پس از قرار دادن سوئیچ موتور در وضعیت تجهیزات جانبی ACCESSORY یا خاموش می‌توان با شیشه بالابرهای برقی کار کرد، با این وجود پس از باز شدن هرکدام از درب‌های جلو، شیشه بالابرها متوقف می‌شود.

■ عملکرد محافظ برگردان شیشه (شیشه درب جلو)

در صورت گیر کردن شیء بین شیشه و قاب پنجره، حرکت شیشه متوقف شده و شیشه اندکی باز می‌شود.

■ **زمانی که شیشه بالابر برقی به صورت عادی بسته نمی‌شود (شیشه درب جلو)**

اگر عملکرد محافظ برگردان شیشه به صورت عادی کار نمی‌کند و شیشه بسته نمی‌شود، عملکرد زیر را با استفاده از کلیدشیشه بالابر برقی درب راننده انجام دهید.

- پس از متوقف کردن خودرو و قرار داشتن خودرو در موقعیت روشن "ON"، با نگه داشتن کلید شیشه بالابر برقی در موقعیت بستن با یک حرکت، می‌توانید شیشه را ببندید.
- اگر حتی پس از انجام مراحل بالا شیشه باز هم بسته نمی‌شود، عملکرد شیشه بالابرها را از طریق انجام مراحل زیر، دوباره اجرا کنید.

1 کلید شیشه بالابر برقی را در موقعیت بستن با یک حرکت نگه دارید. پس از بسته شدن کامل شیشه، کلید را به مدت ۶ ثانیه نگه دارید.

2 کلید شیشه بالابر برقی را در موقعیت باز کردن با یک حرکت نگه دارید تا ۲ ثانیه پس از باز شدن کامل شیشه، کلید را نگه دارید.

3 کلید شیشه بالابر برقی را در موقعیت بستن با یک حرکت نگه دارید تا ۲ ثانیه پس از بسته شدن کامل شیشه، کلید را نگه دارید.

اگر حین حرکت شیشه، کلید را رها کردید، باید از مرحله اول دوباره تکرار نمایید.

اگر پس از انجام صحیح مراحل فوق، هنگام بسته شدن شیشه، کمی باز بماند (بطور کامل بسته نشود) برای بازرسی خودرو به نمایندگی مجاز تویوتا مراجعه نمایید.

■ **سفارشی سازی**

تنظیمات (به طور مثال عملکرد مرتبط با کلیدها) را می‌توان تغییر داد.
(مشخصه‌های قابل سفارشی سازی: ← صفحه ۵۲۳)

هشدار

پیشگیری‌های زیر را در نظر بگیرید.

عدم توجه به موارد زیر می‌تواند منجر به مرگ یا صدمات جسمی جدی گردد.

■ بستن پنجره‌ها

- راننده مسئول تمامی حرکات شیشه بالابرها شامل شیشه‌های سرنشین است. به منظور جلوگیری از عملکرد تصادفی مخصوصاً توسط کودکان، اجازه ندهید کودکان با شیشه بالابرها بازی کنند. احتمال گیر کردن قسمتی از بدن کودکان یا سرنشینان حین بالا رفتن شیشه وجود دارد. همچنین توصیه می‌شود هنگام سوار کردن کودک شیشه بالابر را قفل کنید. (← صفحه ۱۴۰)
- حین کار با شیشه بالابرها مطمئن شوید دست یا هیچ عضوی از بدن سرنشینان در مسیر شیشه بالابر و در معرض گیر کردن لای پنجره نیست.
- هنگام استفاده از فرستنده کنترل از راه دور یا سوئیچ معمولی و استفاده از عملکرد شیشه بالابرها، پس از کنترل و بررسی از عملکرد شیشه بالابرها استفاده نمایید و مطمئن شوید که هیچ عضو بدن سرنشینان در مسیر شیشه گیر نکرده باشد.
- همچنین اجازه ندهید کودکان با استفاده از فرستنده کنترل از راه دور یا سوئیچ معمولی شیشه بالابر برقی را فعال نمایند. ممکن است کودکان یا دیگر سرنشینان در مسیر حرکت شیشه گیر کنند.
- هنگام خروج از خودرو، خاموش کردن موتور، کلید را همراه با کودکان از خودرو خارج کنید. ممکن است شیطنت کودکان منجر به عملکردی تصادفی گردد که احتمال بروز تصادف وجود دارد.

■ عملکرد محافظ برگردان شیشه (شیشه درب جلو)

- هرگز برای امتحان عملکرد محافظ برگردان شیشه، اقدام به قرار دادن اعضای بدن در مسیر شیشه نکنید.
- اگر جسمی کمی پیش از بسته شدن کامل در مسیر شیشه بالابر قرار گیرد، این عملکرد، کار نمی‌کند.

سان روف (سقف برقی)*

کلیدهای بالای سر برای باز کردن و بستن و حرکت سان روف به سمت بالا و پایین می‌باشد.

باز کردن و بستن

باز کردن و بستن

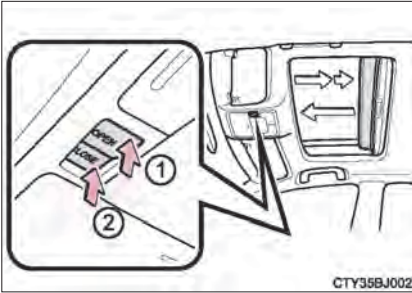

- 1) سان روف را باز می‌کند.*
سان روف اندکی پیش از قرار گرفتن در موقعیت کاملاً باز متوقف می‌شود تا صدای باد کاهش یابد.
برای باز کردن کامل سان روف، کلید را دوباره فشار دهید.
- 2) سان روف را می‌بندد.*
: در یکی از دو جهت کلید را آرام فشار دهید تا سان روف در میانه راه متوقف شود.

حرکت لولایی به سمت بالا یا پایین

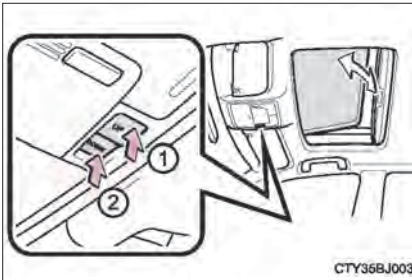

- 1) سان روف را به سمت بالا حرکت می‌دهد.*
 - 2) سان روف را به سمت پایین حرکت می‌دهد.*
- *: آرام یکی از کلیدهای سان روف را فشار دهید تا سان روف در میانه راه متوقف شود.

*: در صورت مجهز بودن

■ زمان عملکرد سان روف

سوئیچ خودرو در موقعیت روشن ON قرار داشته باشد.

■ کار با سان روف پس از خاموش کردن سیستم هیبریدی

تا حدود ۴۵ ثانیه پس از قرار دادن سوئیچ موتور در موقعیت تجهیزات جانبی "ACCESSORY" یا خاموش، می‌توان با سان روف کار کرد و با این وجود پس از باز شدن هر کدام از درب‌های جلو عملکرد سان روف متوقف می‌شود.

■ عملکرد محافظ برگردان

اگر حین بستن یا حرکت لولایی سان روف به سمت پایین، جسمی در مسیر سان روف و قاب سقف قرار گیرد، سان روف متوقف شده، اندکی باز می‌شود.

■ سایبان

سایبان را می‌توان به طور دستی باز و بسته نمود. با این وجود، زمانی که سان روف باز شود، سایبان به طور اتوماتیک باز می‌گردد.

■ زمانی که سان روف به حالت عادی بسته نمی‌شود.

مراحل زیر را دنبال نمایید:

● اگر سان روف بسته شده، اما اندکی باز می‌شود

1] خودرو را متوقف نمایید

2] کلید "CLOSE" را فشار داده و نگه دارید: 1*

سان روف بسته شده، باز می‌شود و به مدت ۱۰ ثانیه بی حرکت می‌ماند. 2* سپس مجدداً بسته شده، به سمت بالا خم شده، به مدت ۱ ثانیه متوقف می‌شود. نهایتاً به سمت پایین خم شده و بسته و باز می‌شود.

3] بسته شدن کامل سان روف را کنترل کرده و سپس کلید را رها کنید.

● اگر سان روف به سمت پایین خم شده، اما به سمت بالا نمی‌رود.

1] خورو را متوقف کنید

2] کلید "UP" را فشار داده و نگه دارید 1* تا سان روف به سمت بالا حرکت کرده و سپس متوقف شود.

3] کلید "UP" را رها کرده و مجدداً کلید "UP" را فشرده، نگهدارید. 1*

سان روف به مدت ۱۰ ثانیه در وضعیت حرکت لولایی به سمت بالا متوقف می‌شود. 2* سپس اندکی تنظیم شده و به مدت ۱ ثانیه متوقف می‌شود. نهایتاً به پایین خم شده، باز و بسته می‌شود.

4] بسته شدن کامل سان روف را کنترل کرده و سپس کلید را رها کنید.

* 1: اگر کلید را در زمان نامناسب رها کرده اید، عملکرد را مجدداً از ابتدا تکرار نمایید

* 2: اگر پس از ۱۰ ثانیه توقف کلید را رها کنید، عملکرد اتوماتیک متوقف می‌شود. در این حالت کلید باز/ بسته را در موقعیت بسته نگهدارید یا کلید "UP" را فشرده و نگه دارید. سان روف به سمت بالا خم شده، ۱ ثانیه توقف می‌کند. سپس به سمت پایین خم شده، باز و بسته می‌شود. بسته شدن کامل سان روف را کنترل کرده، سپس کلید را رها کنید.

اگر حتی پس از انجام مراحل بالا، سان روف کاملاً بسته نشود، برای بازرسی خودرو به نمایندگی مجاز تویوتا مراجعه نمایید.

■ آژیر اخطار باز ماندن سان روف

اگر حین باز بودن سان روف، سوئیچ موتور در وضعیت خاموش قرار گرفته و درب راننده باز شده باشد، آژیر به صدا در آمده و پیغامی در صفحه نمایش چند منظوره نمایش داده می‌شود.

■ سفارشی سازی

تنظیمات (به طور مثال عملکرد مرتبط با کلیدها) را می‌توان تغییر داد.

(مشخصه‌های قابل سفارشی سازی: ← صفحه ۵۲۳)

هشدار 

پیشگیری‌های زیر را مد نظر قرار دهید.

عدم توجه به موارد زیر منجر به صدمات جسمی جدی و حتی مرگ می‌گردد.

■ باز کردن سان‌روف

- حین حرکت اجازه ندهید سرنشینان دست‌ها یا سر خود را از خودرو خارج کنند.
- اجازه ندهید کسی روی سان‌روف بنشیند.

■ بستن سان‌روف

● راننده مسئول عملکرد باز و بسته کردن سان‌روف است. برای جلوگیری از عملکرد تصادفی به ویژه توسط کودکان اجازه ندهید کودکان با سان‌روف کار کنند. ممکن است کودک یا دیگر سرنشینان خودرو اعضای بدن خود را در مسیر سان‌روف قرار دهند و صدمه ببینند.

● کنترل کنید اعضای بدن هیچ کدام از سرنشینان در جایی که ممکن است در بین سان‌روف گیر کند قرار نداشته باشد.

● هنگام استفاده از فرستنده کنترل از راه دور یا سوئیچ معمولی و استفاده از عملکرد سان‌روف، پس از کنترل و بررسی از عملکرد سان‌روف استفاده نمایید و مطمئن شوید که هیچ عضو بدن سرنشینان در مسیر سان‌روف گیر نکرده باشد. همچنین اجازه ندهید کودکان با استفاده از فرستنده کنترل از راه دور یا سوئیچ معمولی سان‌روف را فعال نمایند. ممکن است کودکان یا دیگر سرنشینان در مسیر حرکت سان‌روف گیر کنند.

● حین خروج از خودرو، سوئیچ موتور را در وضعیت خاموش قرار دهید. سوئیچ را همراه خود بردارید و همراه کودکان از خودرو خارج شوید. ممکن است به دلیل عملکردهای ناگهانی و نامناسب منجر به بروز تصادف شود.

■ عملکرد محافظ برگردان

- هرگز برای فعال کردن عملکرد محافظ برگردان عمداً قسمتی از بدن خود را در مسیر سان‌روف قرار ندهید.
- قبل از بسته شدن کامل سان‌روف، در صورت گیر کردن جسمی در مسیر سان‌روف، ممکن است عملکرد محافظ برگردان غیرفعال شود.

۴-۱ پیش از رانندگی

- رانندن خودرو ۱۴۸
- بار و وسایل ۱۵۵
- محدودیت‌های بار خودرو ۱۵۸
- یدک کشیدن تریلر ۱۵۹
- یدک کردن از جلو ۱۶۰

۴-۲ دستورالعمل‌های رانندگی

- سوئیچ موتور ۱۶۱
- حالت رانندگی EV (خودروی برقی) ۱۶۶
- انتقال نیروی هیبریدی ۱۶۸
- اهرم دسته راهنما ۱۷۰
- ترمز دستی ۱۷۱

۴-۳ عملکرد چراغ‌ها و برف پاک‌کن‌ها

- کلید (دسته) چراغ‌های جلو ۱۷۲
- چراغ نوربالای اتوماتیک ۱۷۵
- برف پاک‌کن‌ها و شیشه‌شوی
- شیشه جلو ۱۸۰

۴-۴ سوخت‌گیری

- باز کردن درب باک سوخت ۱۸۲

۴-۵ استفاده از سیستم‌های حمایتی

رانندگی

- کروز کنترل ۱۸۵
- رادار دینامیک کروز کنترل ۱۸۹
- سیستم LDA (هشدار رانندگی
- بین خطوط) ۲۰۲
- مانیتور دید عقب ۲۰۸
- سیستم‌های کمکی رانندگی ۲۱۸
- سیستم PCS (پیشگیری از تصادف) ۲۲۴
- سیستم BSM (نشانگر نقطه کور) ۲۳۱
- عملکرد نشانگر نقطه کور ۲۳۴
- عملکرد هشدار عبور و مرور در عقب ۲۳۶

۴-۶ نکات سودمند برای رانندگی

- نکات سودمند برای رانندگی
- با خودروی هیبریدی ۲۳۹
- نکات سودمند برای رانندگی
- در زمستان ۲۴۲

رانندن خودرو

برای اطمینان از رانندگی ایمن مراحل زیر باید در نظر گرفته شود:

روشن کردن سیستم هیبریدی

← صفحه ۱۶۱

رانندگی

- 1] حین فشردن پدال ترمز، دسته دنده را در حالت D قرار دهید. (← صفحه ۱۶۸)
- 2] ترمز دستی را آزاد نمایید (← صفحه ۱۷۱)
- 3] آهسته پدال ترمز را آزاد کرده و آرام پدال گاز را فشار دهید تا خودرو سرعت گیرد.

توقف کردن

- 1] حین قرار داشتن دسته دنده در D، پدال ترمز را فشار دهید.
 - 2] در صورت لزوم، ترمز دستی را درگیر کنید.
- اگر خودرو باید به مدت طولانی متوقف باشد، دسته دنده را به پارک P جابه‌جا کنید.
(← صفحه ۱۶۸)

پارک خودرو

- 1] حین قرار داشتن دسته دنده در D، پدال ترمز را فشار دهید. (← صفحه ۱۹۴)
 - 2] دسته دنده را در پارک P قرار دهید. (← صفحه ۱۶۸)
 - 3] ترمز دستی را درگیر نمایید. (← صفحه ۱۷۱)
 - 4] با فشار دادن سوئیچ موتور، سیستم هیبریدی را خاموش نمایید.
 - 5] درب را قفل کرده، مطمئن شوید که سوئیچ را برداشته‌اید.
- در صورت پارک بر روی سر بالایی، در صورت لزوم پشت چرخ‌ها بلوک مانع قرار دهید.

شروع به حرکت خودرو در سربالایی تند

- 1] از درگیر بودن ترمز دستی و قرار داشتن دسته دنده در موقعیت D اطمینان حاصل نمایید.
- 2] پدال گاز را به آرامی فشار دهید.
- 3] ترمز دستی را آزاد نمایید.

■ جهت شروع به حرکت خودرو در سربالایی

سیستم کنترل کمکی شروع حرکت در سربالایی فعال می‌شود. (← صفحه ۲۱۸)

■ رانندگی با مصرف سوخت مناسب

به خاطر داشته باشید که خودروهای هیبریدی همانند خودروهای معمولی هستند، لازم است از عملکردهایی مانند شتاب‌گیری ناگهانی خودداری شود. (← صفحه ۲۳۹)

■ رانندگی در باران

- حین بارندگی، بسیار با دقت برانید، چراکه دید کاهش یافته، پنجره‌ها بخار می‌گیرند و جاده لغزنده است.
- زمانی که بارندگی شروع می‌شود با دقت رانندگی کنید، چراکه سطح جاده به شدت لغزنده است.
- حین رانندگی در بزرگراه‌ها در بارش باران با سرعت زیاد رانندگی نکنید، چراکه لایه‌ای آب بین لاستیک‌ها و سطح جاده قرار می‌گیرد و از عملکرد صحیح فرمان و ترمزها جلوگیری می‌کند.

■ آ‌ببندی خودروی تویوتای جدید شما

برای افزایش عمر مفید خودرو، توجه به پیشگیری‌های زیر توصیه می‌شود:

● در 300km (186mile) اول:

از ترمزگیری ناگهانی خودداری نمایید

● در 1000km (621mile) اول:

● از رانندگی با سرعت بسیار بالا خودداری نمایید.

● از گاز دادن ناگهانی خودداری نمایید.

● به مدت طولانی با دنده پایین رانندگی نکنید.

● از رانندگی با سرعت ثابت به مدت طولانی خودداری نمایید.

■ سیستم ترمزدستی نوع کاسه‌ای داخل دیسک

خودروی شما مجهز به سیستم ترمز دستی نوع کاسه‌ای داخل دیسک می‌باشد. این نوع سیستم ترمز نیاز به تعویض دوره‌ای کفشک‌های ترمز یا تعویض کفشک ترمز دستی و/یا کاسه دارد.

برای تعویض کفشک‌ها به نمایندگی مجاز تویوتا مراجعه نمایید.

■ رانندگی با خودرو در کشورهای دیگر

قوانین مربوط به آن کشور را رعایت کرده و از وجود سوخت مناسب اطمینان حاصل نمایید. (← صفحه ۵۰۰)



پیشگیری‌های زیر را مد نظر قرار دهید.

عدم توجه به موارد زیر می‌تواند منجر به صدمات جسمی یا حتی مرگ گردد.

■ شروع به حرکت خودرو

همیشه حین توقف با روشن بودن نشانگر "READY"، پای خود را روی پدال ترمز نگه دارید. این کار از خزش خودرو به جلو جلوگیری می‌کند.

■ جهت راندن خودرو

● اگر با محل قرارگیری پدال‌های ترمز و گاز آشنا نیستید، و ممکن است پدال‌ها را اشتباه فشار دهید، راندگی نکنید.

● فشردن اشتباهی پدال گاز به جای ترمز منجر به افزایش ناگهانی سرعت و در نتیجه تصادف می‌شود.

● حین دنده عقب گرفتن، ممکن است بدن خود را چرخانده و در نتیجه پدال‌ها را اشتباه فشار دهید. مطمئن شوید پدال‌ها را به درستی فشار می‌دهید.

● حتی زمانی که فقط اندکی خودرو را جابه‌جا می‌کنید، در حالت صحیح راندگی بنشینید به این ترتیب پدال‌های گاز و ترمز را به درستی فشار خواهید داد.

● پدال ترمز را با پای راست فشار دهید. فشار پدال ترمز با پای چپ، سرعت عکس‌العمل در موقعیت اضطراری را کاهش داده، منجر به تصادف می‌شود.

● در صورتی که خودرو را فقط با موتور الکتریکی (موتور محرک) می‌رانید، باید توجه کافی به عابرین پیاده داشته باشید. به علت اینکه صدایی از موتور شنیده نمی‌شود، عابرین پیاده ممکن است در مورد حرکت خودرو دچار اشتباه شوند.

● از راندگی یا توقف خودرو در نزدیکی (روی) مواد قابل اشتعال خودداری کنید سیستم آگزوز و دود آگزوز بشدت داغ است. داغی این قطعات ممکن است منجر به آتش سوزی گردد اگر نزدیک به مواد قابل اشتعال باشد.

● حین راندگی عادی، سیستم هیبریدی را غیرفعال نکنید. غیرفعال کردن سیستم هیبریدی حین راندگی منجر به از دست دادن کنترل فرمان و ترمز نمی‌شود، اما سیستم‌های فرمان برقی در دسترس نخواهد بود. در نتیجه فرمان گیری نرم سخت شده، بنابراین باید خودرو را به شانه جاده کشیده و در اولین فرصت در مکانی امن توقف نمایید.

عملکرد در شرایط اضطراری مثل وقتی که حین راندگی عادی خودرو متوقف نمی‌شود. (← صفحه ۴۳۹)

● حین راندگی در سراسیمگی تند، از ترمز موتوری (کم کردن دنده) برای داشتن سرعت ایمن استفاده نمایید. استفاده مداوم از ترمزها منجر به داغ کردن ترمزها و از دست دادن تأثیر آنها می‌گردد. (← صفحه ۱۶۸)

● حین راندگی از تنظیم صفحه نمایش، موقعیت غربیلک فرمان، صندلی، آینه‌های داخلی و بغل خودداری نمایید. این کار می‌تواند منجر به از دست دادن کنترل خودرو گردد.



هشدار

پیشگیری‌های زیر را مد نظر قرار دهید.

عدم توجه به موارد زیر می‌تواند منجر به صدمات جسمی جدی و حتی مرگ گردد.

■ جهت راندن خودرو

با سرعتی بیش از سرعت مجاز رانندگی نکنید. حتی اگر سرعت مجاز قانونی به شما اجازه افزایش سرعت را می‌دهد، با سرعت بیش از 140Km/h(85mph) رانندگی نکنید مگر اینکه خودروی شما دارای لاستیک‌های با قابلیت حرکت در سرعت بالا باشد. رانندگی با سرعت بیش از 140Km/h (85mph) ممکن است منجر به خرابی لاستیک‌ها، از دست دادن کنترل خودرو و احتمال آسیب‌های جسمی شود. پیش از رانندگی در چنین سرعتی با مرکز فروش لاستیک تماس گرفته و مشخص نمایید آیا لاستیک‌های خودروی شما دارای قابلیت حرکت با سرعت بالا هستند یا خیر.

■ حین رانندگی در جاده‌های لغزنده

- ترمزگیری، گاز دادن و فرمان دادن ناگهانی می‌تواند منجر به لغزش خودرو و کاهش توانایی راننده در کنترل خودرو گردد.
- گاز دادن ناگهانی، ترمز موتوری به دلیل تغییر دنده یا تغییرات دور موتور می‌تواند منجر به لغزیدن خودرو گردد.
- پس از رانندگی در چاله آب، آرام پدال ترمز را فشار داده، از عملکرد صحیح ترمزها اطمینان حاصل نمایید. ترمزهای خیس، از عملکرد صحیح ترمز جلوگیری می‌کنند. اگر فقط ترمزهای یک سمت خیس شده است و به درستی کار نمی‌کند، فرمان‌گیری تحت تأثیر قرار خواهد گرفت.

■ حین تعویض دنده

- از حرکت خودرو به سمت عقب حین قرار داشتن دسته دنده در وضعیت رانندگی یا از حرکت خودرو رو به جلو حین قرار داشتن دسته دنده در دنده عقب R جلوگیری نمایید. در غیر اینصورت منجر به تصادف یا صدمه دیدن خودرو می‌شود.
- حین حرکت خودرو از تغییر وضعیت به موقعیت پارک P، خودداری نمایید. این کار منجر به صدمه دیدن گیربکس و در نتیجه از دست دادن کنترل خودرو می‌گردد.
- حین حرکت رو به جلو از تغییر وضعیت به دنده عقب R خودداری نمایید: این کار منجر به صدمه دیدن گیربکس شده و می‌تواند منجر به از دست دادن کنترل خودرو شود.
- حین حرکت خودرو به سمت عقب از قرار دادن دنده در حالت D خودداری نمایید. این کار منجر به صدمه دیدن گیربکس شده و می‌تواند منجر به از دست دادن کنترل خودرو شود.
- حین حرکت خودرو، تغییر وضعیت به دنده خلاص N منجر به غیرفعال شدن سیستم هیبریدی می‌گردد. حین انتخاب دنده خلاص N ترمز موتوری در دسترس نمی‌باشد.
- مراقب باشید حین فشردن پدال گاز، دسته دنده را جابه‌جا نکنید. جابه‌جا کردن دنده به هر دنده‌ای بجز پارک P یا خلاص N منجر به افزایش شدید سرعت خودرو و در نتیجه تصادف و بروز صدمات جسمی جدی یا حتی مرگ می‌گردد. در غیر این صورت منجر به تصادف و بروز تصادفات جسمی جدی یا حتی مرگ می‌گردد.



هشدار

پیشگیری‌های زیر را مد نظر قرار دهید.

عدم توجه به موارد زیر می‌تواند منجر به صدمات جسمی یا حتی مرگ گردد.

■ در صورت شنیدن صدای جیغ و کشیدگی (صدای نشانگر سایش لنت ترمزها)

دراولین فرصت ممکن لنت ترمزها را در نمایندگی مجاز تویوتا بازرسی نمایید.

در صورت عدم تعویض لنت‌ها در زمان لازم، روتور صدمه می‌بیند.

راندگی حین سایش بیش از حد لنت ترمزها و/یا دیسک ترمزها بسیار خطرناک است.

■ حین توقف خودرو

● از گاز دادن به موتور خودداری نمایید.

در صورت قرار داشتن خودرو در هر دنده‌ای به جز پارک P یا خلاص N، خودرو به طور ناگهانی شتاب گرفته و منجر به تصادف می‌شود.

● برای پیشگیری از تصادف به دلیل خزش خودرو، همیشه حین روشن بودن نشانگر "READY"، پدال ترمز را فشار داده، در صورت لزوم ترمز دستی را درگیر کنید.

● در صورت توقف خودرو در شیب، برای جلوگیری از تصادف به دلیل حرکت خودرو به جلو یا عقب، همیشه پدال ترمز را فشار داده و ترمز دستی را محکم درگیر نمایید.

● از دادن گاز بیش از حد به موتور یا بالا بردن دور موتور خودداری نمایید.
بالا بردن دور موتور حین توقف خودرو می‌تواند منجر به داغ شدن بیش از حد سیستم آگزوز و در نتیجه آتش گرفتن مواد قابل احتراق اطراف خودرو گردد.

■ حین توقف خودرو

● حین قرار داشتن خودرو در نور آفتاب از قرار دادن عینک، فندک، اسپری یا قوطی نوشابه درون خودرو اجتناب نمایید.

این کار منجر به عواقب زیر خواهد شد:

● ممکن است گاز فندک یا اسپری نشت کرده، منجر به آتش سوزی گردد.

● دمای بالای داخل خودرو می‌تواند منجر به تغییر شکل و ترک خوردن مواد پلاستیکی عینک و لنزهای پلاستیکی گردد.

● قوطی نوشابه ممکن است بترکد، منجر به ریختن مایع درون خودرو شده و همچنین می‌تواند در قطعات الکتریکی خودرو اتصالی ایجاد کند.

● فندک‌ها را در خودرو جا نگذارید. اگر فندک درون جعبه داشبورد یا کف خودرو باشد، ممکن است حین قرار دادن وسایل یا تنظیم صندلی تصادفاً روشن شده و منجر به آتش سوزی گردد.

● از اتصال دیسک‌های چسبی به شیشه‌ها یا شیشه جلو خودداری نمایید. از قرار دادن خوشبو کننده هوا روی جلو داشبورد یا داشبورد خودداری نمایید. دیسک‌های چسبی یا قوطی‌ها می‌توانند همانند لنز عمل کرده، منجر به آتش سوزی درون خودرو شوند.



پیشگیری‌های زیر را مد نظر قرار دهید.

عدم توجه به موارد زیر می‌تواند منجر به صدمات جسمی یا حتی مرگ گردد.

■ حین پارک خودرو

- در صورتی که شیشه اثناء دار یا خم با پوشش فلزی مانند پوشش نقره‌ای رنگ پوشیده شده از باز نگه داشتن درب یا پنجره خودداری نمایید. انعکاس نور آفتاب ممکن است باعث شود شیشه مانند لنز عمل کرده و ایجاد آتش سوزی کند.
- همواره ترمزدستی را درگیر نمایید. دسته دنده را در موقعیت پارک P قرار دهید، سیستم هیبریدی را غیرفعال کرده و خودرو را قفل نمایید.
- در صورت روشن بودن نشانگر "READY" خودرو را بدون مراقب ترک نکنید.
- حین روشن بودن نشانگر "READY" یا بلافاصله پس از غیرفعال کردن سیستم هیبریدی از دست زدن به لوله‌های اگزوز خودداری نمایید.
- بی‌توجهی به این مورد ممکن است باعث سوختگی گردد.

■ حین استراحت درون خودرو

همیشه سیستم هیبریدی را غیرفعال کنید. در غیر این صورت، ممکن است تصادفی دسته دنده را جابه‌جا کرده یا پدال گاز را فشار دهید و در نتیجه منجر به تصادف شده یا می‌تواند به دلیل داغ شدن بیش از حد سیستم هیبریدی منجر به آتش سوزی گردد. علاوه بر این، اگر خودرو در مکانی با تهویه نامناسب پارک شده باشد، ممکن است دود اگزوز جمع شده و وارد خودرو شود که می‌تواند منجر به صدمات بسیار جدی جسمی یا حتی مرگ گردد.

■ حین ترمزگیری

- حین خیس بودن ترمزها، با دقت بیشتری برانید.
- زمانی که ترمزها خیس هستند، مسافت ترمزگیری افزایش می‌یابد و می‌تواند منجر به عملکرد متفاوت ترمزهای یک سمت خودرو با سمت دیگر شود. همچنین ترمز دستی نیز می‌تواند خودرو را ایمن نگه ندارد.
- اگر سیستم ترمز کنترل‌شونده به صورت الکترونیکی عمل نمی‌کند، از حرکت با فاصله کم با دیگر خودروها اجتناب کرده و از رانندگی در سربالایی یا پیچ‌های تند که نیاز به ترمزگیری دارند خودداری نمایید.
- در این شرایط، هنوز ترمزگیری ممکن است، اما پدال ترمز باید محکم‌تر از معمول فشار داده شود. همچنین، مسافت ترمزگیری افزایش می‌یابد. بلافاصله ترمزها را تعمیر نمایید.
- سیستم ترمز شامل دو سیستم هیدرولیک جداگانه است؛ اگر یکی از سیستم‌ها عمل نکند، سیستم دیگر هنوز در حال عملکرد است. در این حالت، پدال ترمز باید محکم‌تر از معمول فشرده شده و فاصله ترمزگیری نیز افزایش یابد. بلافاصله ترمزها را تعمیر نمایید.



توجه

■ حین راندن خودرو

● حین رانندگی از فشار همزمان پدال ترمز و گاز خودداری نمایید، چرا که این کار نیروی محرکه را محدود می‌کند.

● از فشار پدال گاز یا پدال گاز و پدال ترمز با هم برای نگه داشتن خودرو روی شیب خودداری نمایید.

■ حین پارک خودرو

همیشه دنده را در پارک P قرار دهید. عدم توجه به این مورد حین فشار تصادفی پدال گاز منجر به حرکت خودرو به جلو یا افزایش سرعت ناگهانی خودرو می‌گردد.

■ از صدمه زدن به قطعات خودرو اجتناب نمایید.

● از چرخاندن کامل غربلیک فرمان در یک جهت و نگه داشتن در همان حالت به مدت طولانی خودداری نمایید. این کار منجر به صدمه دیدن موتور نیروی کمکی فرمان می‌شود.

● حین رانندگی روی دست اندازه‌های جاده، تا جای ممکن آهسته برانید تا از صدمه دیدن چرخ‌ها، زیر خودرو و دیگر قطعات جلوگیری شود.

■ در صورت پنچر شدن حین رانندگی

لاستیک پنچر یا صدمه دیده می‌تواند منجر به رخداد شرایط زیر گردد. غربلیک فرمان را محکم گرفته و به تدریج پدال ترمز را فشار دهید تا سرعت خودرو کاهش یابد.

● ممکن است کنترل خودرو سخت باشد.

● ممکن است صدای غیرعادی از خودرو شنیده شود و خودرو بلرزد.

● ممکن است خودرو به طور غیر عادی به یک سمت کشیده شود.

اطلاعات مربوط به عملکرد در صورت پنچر شدن (← صفحه ۴۷۱)

■ رانندگی در جاده آب گرفته

از رانندگی بر روی جاده های آب گرفته پس از بارندگی شدید خودداری نمایید. این کار منجر به وارد آمدن صدمات جدی زیر به خودرو می‌گردد:

● متوقف شدن موتور

● بوجود آمدن اتصال کوتاه در قطعات الکتریکی

● صدمه دیدن موتور به دلیل آب گرفتگی

در صورتی که در جاده آب گرفته رانندگی می‌کنید و خودرو آب گرفته است، از نمایندگی مجاز توپوتا بخواهید که موارد زیر را کنترل کند:

● عملکرد ترمز

● تغییر کیفیت و کمیت روغن‌های مورد استفاده در موتور، انتقال نیروی هیبریدی و غیره.

● شرایط روانکاری برای بلبرینگ‌ها و اتصالات سیستم تعلیق (در جای ممکن) و عملکرد تمامی اتصالات، بلبرینگ‌ها و غیره

برای اطلاع از پیشگیری‌های مرتبط با بارگیری، ظرفیت صندوق عقب و بار، اطلاعات زیر را در نظر بگیرید:

ظرفیت و توزیع بار

ظرفیت بار بستگی به وزن کلی سرنشینان دارد.

(ظرفیت بار) = (ظرفیت کلی بار) - (وزن کلی سرنشینان)

مراحل تشخیص ظرفیت صحیح بار

(۱) عبارت «مجموع وزن سرنشینان و بار نباید بیش از XXX Kg یا XXXlbs باشد» را روی اسناد رسمی خودرو قرار دهید.

(۲) مجموع وزن راننده و سرنشینان سوار شده در خودرو را مشخص کنید.

(۳) مجموع وزن راننده و سرنشینان را از XXX Kg یا XXXlbs کم کنید.

(۴) مقدار بدست آمده، مقدار مجاز بار و ظرفیت بار صندوق عقب برابر است.

به عنوان مثال اگر مقدار «XXX» برابر با 1400lbs باشد و پنج سرنشین با وزن 150lb در خودرو باشند.

مقدار مجاز بار و ظرفیت بار صندوق عقب (5X150) = 650lbs می‌شود.

(۵) مجموع وزن وسایل و بار موجود در خودرو را مشخص نمایید. این وزن ممکن است بیش از مقدار مجاز بار و ظرفیت بار صندوق عقب محاسبه شده در مرحله ۴ نباشد.

(۶) اگر از خودرو به عنوان یدک کش تریلر استفاده می‌کنید، میزان باری از روی تریلر به خودرو شما منتقل می‌شود. با مراجعه به این کتابچه چگونگی کاهش دادن بار و ظرفیت بار مجاز صندوق عقب خودرو را مشخص نمایید. (← صفحه ۱۵۸)

تویوتا یدک کشیدن تریلر با خودرو را توصیه نمی‌کند. خودروی برای یدک کشیدن تریلر طراحی نشده است.

فرمول محاسبه وزن خودرو

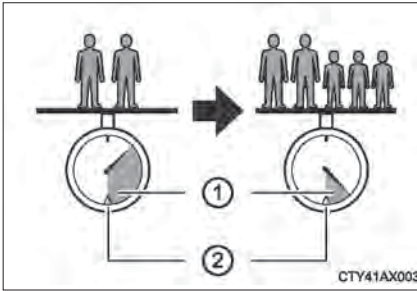

① ظرفیت بار

② ظرفیت کلی بار (ظرفیت وزنی خودرو) (← صفحه ۴۹۸)

اگر دونفر با مجموع وزن A(kg).lb سوار خودرو شوند، که ظرفیت کلی بار (وزن ظرفیت خودرو) B(kg).lb باشد، مقدار مجاز بار و ظرفیت بار صندوق عقب C(kg).lb خواهد شد مانند زیر:

$$B*2(Kg).lb - A*1(Kg).lb = C*3(Kg).lb$$

1*: A=وزن افراد

2*: B=ظرفیت کلی بار

3*: B=بار و بار صندوق عقب مجاز

در این صورت اگر سه سرنشین دیگر با مجموع وزن D(kg).lb سوار شوند، مقدار بار مجاز و بار صندوق عقب مجاز به E(kg).lb کاهش می‌یابد مانند زیر:

$$C(Kg).lb - D*4(Kg).lb = E*5(Kg).lb$$

*4: D=وزن افراد اضافه شده

*5: E=بار و بار چمدان مجاز

همانطور که در مثال فوق ملاحظه کردید، اگر تعداد سرنشینان افزایش یابد، بار و بار صندوق عقب تا مقدار برابر با وزن افزایش یافته افراد اضافه شده کاهش می‌یابد. به عبارت دیگر، اگر افزایش تعداد سرنشینان باعث افزایش ظرفیت کلی بار (مجموع وزن سرنشینان به اضافه بار و بار صندوق عقب) شود، باید مقدار بار و وسایل خودرو را کاهش دهید.



■ چیزهایی که نباید درون صندوق عقب قرار داده شود

بارگیری اجسام زیر در صندوق عقب می‌تواند منجر به آتش سوزی گردد:

● ظروف محتوی بنزین

● قوطی آرسول (Aerosol)

■ پیشگیری‌های مرتبط با بارگیری

پیشگیری‌های زیر را در نظر بگیرید:

عدم توجه به موارد زیر می‌تواند از فشار دادن صحیح پدال‌ها جلوگیری کرده، دید راننده را مسدود نموده یا منجر به برخورد اجسام به راننده و سرنشینان، در نتیجه تصادف می‌گردد.

● تا جای ممکن بارها و وسایل را درون صندوق عقب قرار دهید.

● برای جلوگیری از سر خوردن وسایل به سمت جلو حین ترمزگیری، از چیدن وسایل با ارتفاع زیاد درون صندوق عقب بزرگ شده خودداری نمایید. وسایل را تا جای ممکن با ارتفاع کم و نزدیک به کف خودرو بچینید.

● از قرار دادن بار و وسایل در مکان‌های زیر خودداری نمایید:

• روی پای راننده

• جلوی پای سرنشین جلو یا صندلی‌های عقب (حین قرار دادن اجسام)

• روی طاقچه عقب

• روی جلو داشبورد

• روی داشبورد

• درون جعبه‌های نگهدارنده بدون درپوش

● تمام وسایل را در کابین خودرو محکم کنید.

● حین تا کردن صندلی‌های عقب، اجسام بلند را مستقیماً پشت صندلی‌های جلو قرار ندهید.

● هرگز به هیچ کسی اجازه ندهید درصندوق عقب بزرگ شده بنشیند. این محل برای نشستن سرنشینان طراحی نشده است. آنها باید در صندلی خود نشسته و کمربند ایمنی خود را ببندند.

■ ظرفیت و توزیع بار

● حداکثر وزن اکسل یا وزن کلی خودرو را افزایش ندهید.

● حتی اگر وزن کلی سرنشینان و بار خودرو کمتر از ظرفیت کلی بار باشد، از قرار دادن بارها به طور نامساوی خودداری نمایید. بارگیری نامناسب ممکن است باعث از دست دادن کنترل فرمان یا ترمز شده و ممکن است منجر به آسیب‌های جسمی جدی یا مرگ گردد.

محدودیت‌های بار خودرو

محدودیت‌های بار خودرو شامل ظرفیت کلی بار، ظرفیت نشست، ظرفیت یدک کشیدن و ظرفیت بار می‌باشد.

◆ ظرفیت کلی بار (ظرفیت وزنی خودرو): (← صفحه ۴۹۸)

ظرفیت کلی بار یعنی مجموع وزن سرنشینان، بار و وسایل

◆ ظرفیت نشست: پنج سرنشین (۲ نفر در جلو، ۳ نفر در عقب)

ظرفیت نشست یعنی حداکثر تعداد سرنشینان با متوسط وزن تخمینی هر فرد به اندازه (68Kg).150 lb

◆ ظرفیت یدک کشیدن

تویوتا یدک کشیدن تریلر را به وسیله خودرو توصیه نمی‌کند.

◆ ظرفیت بار

ظرفیت بار ممکن است بسته به وزن و تعداد سرنشینان افزایش یا کاهش یابد.

■ ظرفیت کلی بار و ظرفیت نشست

این جزئیات در بخش‌های لاستیک و برچسب‌های اطلاعات بارگیری توضیح داده می‌شود. (← صفحه ۴۱۶)

هشدار 

■ بارگیری بیش از اندازه خودرو

از بارگیری بیش از اندازه خودرو خودداری نمایید.

ممکن است نه تنها لاستیک‌ها صدمه ببینند، بلکه ممکن است توانایی ترمزگیری و فرمان‌گیری نیز کاهش یافته و منجر به تصادف گردد.

یدک کشیدن تریلر

تویوتا یدک کشیدن تریلر با خودرو را توصیه نمی‌کند، همچنین تویوتا نصب یدک کش با استفاده از نگه دارنده یدک کش برای حمل ویلچر، اسکوتر، دوچرخه و غیره را توصیه نمی‌کند. خودروی شما برای یدک کشیدن و برای نصب نگه دارنده حمل اجسام طراحی نشده است.

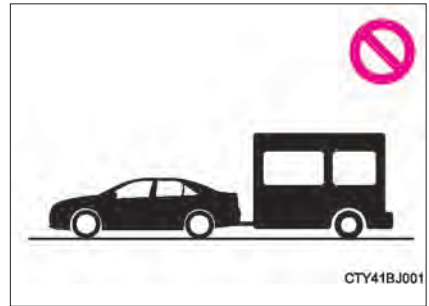

یدک کردن از جلو

خودروی شما برای یدک کردن از جلو (چهار چرخ روی زمین) با کاروان موتوردار طراحی نشده.

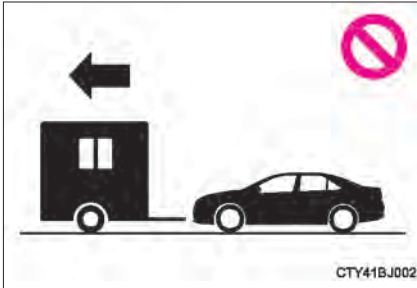

توجه 

از یدک کشیدن خودرو با چهار چرخ روی زمین خودداری نمایید.

سوئیچ موتور

در هنگام حمل سوئیچ الکترونیکی با خود عملکردهای زیر را انجام دهید، سیستم هیبریدی را فعال کرده یا موقعیت سوئیچ موتور را تغییر دهید.

فعال کردن سیستم هیبریدی

- 1 درگیر بودن ترمز دستی را بررسی نمایید.
 - 2 قرار داشتن دسته دنده در موقعیت پارک P را بررسی نمایید.
 - 3 پدال ترمز را محکم فشار دهید.
- پیغام‌هایی به ترتیب مانند چگونگی فعال کردن سیستم هیبریدی و تغییر وضعیت به حالت تجهیزات جانبی ACCESSORY روی صفحه نمایش چندمنظوره نشان داده می‌شود.
- 4 سوئیچ موتور را فشار دهید.
- در صورت روشن بودن نشانگر "READY"، سیستم هیبریدی به طور عادی کار می‌کند. تا روشن شدن نشانگر "READY" پای خود را روی پدال ترمز نگه دارید. سیستم هیبریدی را می‌توان از هر موقعیت سوئیچ موتور فعال کرد.



- 5 روشن شدن نشانگر "READY" را بررسی نمایید. در صورت خاموش بودن نشانگر "READY" خودرو حرکت نمی‌کند.

غیرفعال کردن سیستم هیبریدی

- 1 خودرو را به طور کامل متوقف نمایید.
 - 2 دسته دنده را در موقعیت پارک P قرار دهید.
 - 3 ترمز دستی را درگیر نمایید. (← صفحه ۱۷۱)
 - 4 سوئیچ موتور را فشار دهید.
- اطلاعات مربوط به رانندگی روی صفحه نمایش چندمنظوره نشان داده می‌شود.

تغییر وضعیت سوئیچ موتور

با فشار دادن سوئیچ موتور و آزاد کردن پدال ترمز وضعیت سوئیچ موتور را می‌توان تغییر داد. (وضعیت سوئیچ موتور هر بار با فشار دادن سوئیچ تغییر می‌کند).

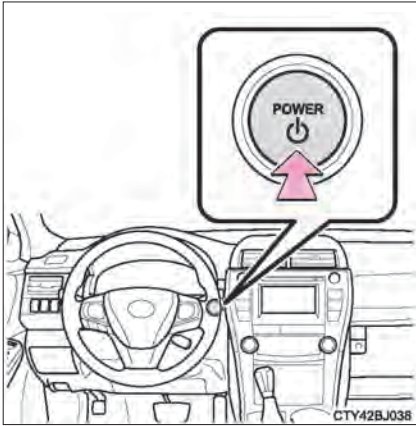

وضعیت خاموش (OFF)*

از چراغ‌های فلاشر (احتیاط) می‌توان استفاده نمود.

وضعیت تجهیزات جانبی (ACCESSORY)

برخی تجهیزات الکتریکی همچون سیستم صوتی قابل استفاده هستند.

پیغام چگونگی فعال کردن سیستم هیبریدی، روی صفحه نمایش چندمنظوره نشان داده می‌شود.

وضعیت روشن (ON)

تمام تجهیزات الکتریکی قابل استفاده هستند.

پیغام چگونگی فعال کردن سیستم هیبریدی روی صفحه نمایش چندمنظوره نشان داده می‌شود.

* در صورت غیرفعال کردن سیستم هیبریدی و قرار داشتن دسته دنده در موقعیتی غیر از پارک P، سوئیچ موتور در موقعیت تجهیزات جانبی ACCESSORY (نه موقعیت خاموش OFF) قرار می‌گیرد.

پیغام چگونگی غیرفعال کردن سیستم هیبریدی در حالی که دسته دنده در موقعیتی غیر از پارک P باشد.

در صورت غیرفعال بودن سیستم هیبریدی با قرار داشتن دسته دنده در موقعیتی غیر از پارک P، پیغام تغییر وضعیت دسته دنده به پارک P روی صفحه نمایش چندمنظوره نشان داده می‌شود. در این لحظه، سوئیچ موتور به موقعیت خاموش OFF باز نمی‌گردد. در عوض در موقعیت تجهیزات جانبی ACCESSORY قرار می‌گیرد.

برای قرار دادن سوئیچ در موقعیت OFF مراحل زیر را انجام دهید.

1 درگیر بودن ترمز دستی را بررسی نمایید.

2 دسته دنده را در موقعیت پارک P قرار دهید.

3 نمایش پیغام "TURN POWER OFF" را روی صفحه نمایش چندمنظوره بررسی کرده و سپس یکبار سوئیچ موتور را فشار دهید.

4 لغو شدن پیغام "TURN POWER OFF" را روی صفحه نمایش چند منظوره بررسی نمایید.

■ عملکرد خاموش شدن اتوماتیک

در صورتی که خودرو در وضعیت تجهیزات جانبی ACCESSORY به مدت بیش از ۲۰ دقیقه قرار گرفته باشد یا در وضعیت روشن ON (سیستم هیبریدی غیرفعال است) به مدت بیش از یک ساعت در حالی که دسته دنده در موقعیت پارک P باشد قرار گرفته باشد، سوئیچ موتور به طور اتوماتیک در موقعیت خاموش قرار می‌گیرد. با این وجود این عملکرد نمی‌تواند از خالی شدن شارژ باتری (۱۲ ولتی) کاملاً جلوگیری نماید. در صورت غیرفعال بودن سیستم هیبریدی سوئیچ موتور را به مدت طولانی در وضعیت تجهیزات جانبی ACCESSORY یا روشن ON قرار ندهید.

■ صداها و لرزش‌های مربوط به خودروی هیبریدی

← صفحه ۷۲

■ خالی شدن باتری سوئیچ الکترونیکی

← صفحه ۱۰۸

■ در صورت کاهش دمای محیط مانند شرایط رانندگی در فصل زمستان

حین فعال کردن سیستم هیبریدی، ممکن است زمان چشمک زدن نشانگر "READY" به طول انجامد از خودرو خارج شوید تا زمانیکه نشانگر "READY" روشن بماند (چشمک نزند) در این حالت می‌توانید خودرو را حرکت دهید.

■ شرایط مؤثر بر عملکرد

← صفحه ۱۲۴

■ نکاتی برای عملکرد ورود

← صفحه ۱۲۵

■ اگر سیستم هیبریدی فعال نشود.

- سیستم ایموبلایزر (ضد سرقت) ممکن است غیر فعال نشود. (← صفحه ۷۸) با نمایندگی مجاز تویوتا تماس بگیرید.

- قرار داشتن دسته دنده در موقعیت پارک P را بررسی نمایید. اگر دسته دنده در موقعیتی غیر از P باشد ممکن است سیستم هیبریدی فعال نشود.

■ قفل فرمان

پس از قرار دادن سوئیچ موتور در موقعیت خاموش OFF و باز و بسته نمودن درب‌ها، غربلیک فرمان از طریق عملکرد قفل فرمان قفل می‌شود. فعال کردن مجدد سوئیچ موتور قفل فرمان را به طور اتوماتیک باز می‌کند.

■ در صورتی که قفل فرمان آزاد نمی‌شود.

پیغام روی صفحه نمایش چندمنظوره به اطلاع راننده می‌رساند که غربلیک فرمان قفل شده است.

قرار داشتن دسته دنده در موقعیت پارک P را بررسی نمایید. حین چرخاندن غربلیک فرمان به چپ و راست، سوئیچ موتور را فشار دهید.

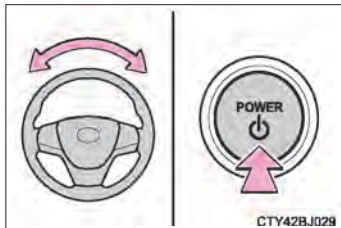

■ پیشگیری از داغ شدن بیش از حد موتور قفل فرمان

برای پیشگیری از داغ شدن بیش از حد موتور قفل فرمان، اگر در مدت زمانی کوتاه سیستم هیبریدی به دفعات فعال و غیرفعال شود، عملکرد موتور قفل غربیلک به تعویق می‌افتد در این صورت، مانع از عملکرد سیستم هیبریدی شوید. پس از حدود ۱۰ ثانیه، موتور قفل فرمان، عملکرد خود را از سر می‌گیرد.

■ زمانی که پیغام درخواست بازرسی سیستم کلید هوشمند روی صفحه نمایش چند منظوره نمایش داده می‌شود.

سیستم ممکن است معیوب شده باشد. برای بازرسی خودرو بلافاصله به نمایندگی مجاز تویوتا مراجعه نمایید.

■ اگر نشانگر "READY" روشن نشود.

در حوادثی که نشانگر "READY" روشن نشود حتی پس از انجام صحیح مراحل استارت زدن خودرو، بلافاصله با نمایندگی مجاز تویوتا تماس بگیرید.

■ در صورت وجود نقص فنی در سیستم هیبریدی

← صفحه ۴۵۵

■ در صورت خالی شدن باتری سوئیچ الکترونیکی

← صفحه ۴۲۳

■ عملکرد سوئیچ موتور

● وقتی با سوئیچ موتور کار می‌کنید، یک فشار کوتاه کافی است. اگر سوئیچ نادرست فشار داده شود، ممکن است سیستم هیبریدی فعال نشود یا وضعیت سوئیچ موتور تغییر نکند. فشار دادن و نگه داشتن سوئیچ لازم نیست.

● در صورت اقدام به فعال کردن مجدد سیستم هیبریدی بلافاصله پس از خاموش کردن موتور، در برخی مواقع ممکن است سیستم هیبریدی فعال نشود. پس از خاموش کردن موتور، پیش از فعال کردن مجدد سیستم هیبریدی، چند ثانیه منتظر بمانید.

■ در صورتی که سیستم کلید هوشمند در تنظیمات سفارشی سازی غیرفعال شده است .

← صفحه ۴۸۵



هشدار

■ حین فعال کردن سیستم هیبریدی

همیشه پس از نشستن روی صندلی راننده، سیستم هیبریدی را فعال نمایید. تحت هیچ شرایطی پدال گاز را حین فعال کردن سیستم هیبریدی فشار ندهید. این کار می‌تواند منجر به تصادف و در نتیجه آسیب‌های جسمی جدی یا حتی مرگ شود.

■ هشدار حین رانندگی

در صورتی که حین حرکت خودرو، سیستم هیبریدی دچار نقص شده است، پیش از توقف کامل خودرو در مکانی امن از قفل یا باز کردن درب‌ها خودداری نمایید. در این حالت فعال نمودن قفل فرمان ممکن است منجر به تصادف و در نتیجه صدمات جسمی جدی یا حتی مرگ گردد.

■ غیرفعال نمودن سیستم هیبریدی در موقعیت اضطراری

اگر حین رانندگی می‌خواهید در موقعیتی اضطراری سیستم هیبریدی را غیرفعال نمایید، سوئیچ موتور را به مدت ۲ ثانیه فشار داده و نگه دارید؛ یا سه بار یا بیشتر پشت سرهم کوتاه فشار دهید. (← صفحه ۴۳۹) با این وجود، حین رانندگی بجز در مواقع اضطراری به سوئیچ دست نزنید. غیرفعال کردن سیستم هیبریدی حین رانندگی منجر به از دست دادن کنترل فرمان یا ترمزها نمی‌شود، اما نیروی کمکی فرمان‌گیری از دست می‌رود. در نتیجه فرمان دادن نرم به سختی انجام می‌شود، بنابراین در اولین فرصت ممکن خودرو را در مکانی ایمن پارک کرده و متوقف نمایید.



توجه

■ جلوگیری از خالی شدن شارژ باتری ۱۲ ولتی

● حین عدم عملکرد سیستم هیبریدی از قرار دادن سوئیچ در وضعیت تجهیزات جانبی ACCESSORY یا روشن ON به مدت طولانی خودداری نمایید.

● از غیر فعال کردن سیستم هیبریدی حین قرار داشتن دسته دنده در هر موقعیتی غیر از پارک P خودداری نمایید. اگر سیستم هیبریدی را حین قرار نداشتن دسته دنده در پارک P غیرفعال کنید، سوئیچ موتور خاموش نشده، بلکه در عوض به موقعیت تجهیزات جانبی ACCESSORY تغییر حالت می‌دهد. اگر خودرو در حالت ACCESSORY باقی بماند ممکن است باتری ۱۲ ولت خالی شود.

■ حین فعال کردن سیستم هیبریدی

● از فشار دادن غیر ضروری پدال گاز خودداری نمایید.

● اگر فعال کردن سیستم هیبریدی سخت شده، بلافاصله برای بازرسی خودرو به نمایندگی مجاز تویوتا مراجعه نمایید.

■ علائم نشانگر نقص فنی سوئیچ موتور

اگر سوئیچ موتور به نظر متفاوت از حالت عادی عمل می‌کند، مثل اینکه سوئیچ اندکی حالت چسبنده دارد، ممکن است نقص فنی در سوئیچ وجود داشته باشد، بلافاصله با نمایندگی مجاز تویوتا تماس حاصل نمایید.

حالت رانندگی EV (خودروی برقی)

در حالت رانندگی EV، نیروی برق به وسیله باتری هیبریدی (باتری محرک) تأمین می‌گردد، و فقط موتور برقی (موتور محرک) برای راندن خودرو استفاده می‌شود. این حالت به شما اجازه می‌دهد در مناطق مسکونی صبح خیلی زود و دیر هنگام در شب یا پارکینگ‌های سرپوشیده و غیره رانندگی نمایید. بدون اینکه نگران سرو صدا و گازهای آلاینده باشید. با این وجود در صورت فعال بودن سیستم هشدار نزدیک شدن خودرو، ممکن است از خودرو صدایی شنیده شود.

روشن/ خاموش کردن حالت رانندگی EV

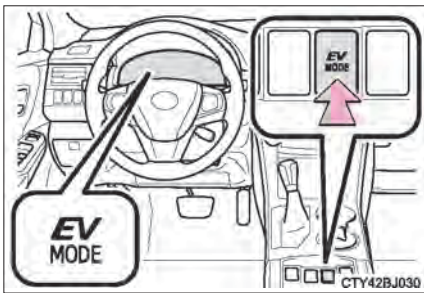

در صورت روشن بودن حالت رانندگی EV، پیام قرار داشتن خودرو در حالت EV روی صفحه نمایش چندمنظوره ظاهر می‌شود. با فشار دادن کلید وضعیت خودرو از حالت رانندگی EV به حالت رانندگی نرمال تغییر پیدا می‌کند (استفاده از موتور بنزینی و موتور برقی [موتور محرک])

■ شرایطی که در آن حالت رانندگی EV فعال نمی‌شود.

- در شرایط زیر ممکن است حالت رانندگی EV فعال نشود. اگر این حالت فعال نشود، صدای آژیر شنیده شده و پیامی روی صفحه نمایش چندمنظوره ظاهر می‌شود.
 - درجه حرارت سیستم هیبریدی بالا است.
 - خودرو در زیر نور آفتاب پارک شده، رانندگی روی تپه، رانندگی با سرعت بالا و غیره
 - درجه حرارت سیستم هیبریدی پایین است.
 - خودرو در دمایی پایین‌تر از 0°C (32°F) به مدت طولانی پارک شده و غیره
 - موتور بنزینی در حال گرم شدن است.
 - سطح انرژی باتری هیبریدی (باتری محرک) پایین است.
 - سطح نمایش داده شده از انرژی باقی مانده در باتری در مانیتور انرژی روی صفحه نمایش چندمنظوره پایین است. (← صفحه ۹۸)
 - سرعت خودرو بالا است.
 - پدال گاز محکم فشرده شده یا خودرو روی سطح شیب‌دار قرار دارد و غیره
 - از سیستم مه زدایی شیشه جلو استفاده شده است.

■ تغییر به حالت رانندگی EV در صورت سرد بودن موتور بنزینی

در حالی که موتور بنزینی سرد است اگر سیستم هیبریدی را فعال کنید، موتور بنزینی پس از مدت کوتاهی برای گرم شدن به طور اتوماتیک روشن می‌شود. در این صورت شما نمی‌توانید به حالت رانندگی EV تغییر وضعیت دهید. پس از فعال کردن سیستم هیبریدی و روشن شدن نشانگر "READY"، پیش از قرار گرفتن موتور بنزینی در حالت رانندگی EV، کلید حالت رانندگی EV را فشار دهید.

■ لغو اتوماتیک حالت رانندگی EV

در صورت رانندگی در حالت رانندگی EV، تحت شرایط زیر ممکن است موتور بنزینی به طور اتوماتیک مجدداً روشن شود. حین لغو حالت رانندگی EV صدای آژیر شنیده شده و چراغ نشانگر حالت رانندگی EV چشمک زده و سپس خاموش می‌شود.

● سطح باتری هیبریدی (باتری محرک) پایین است.

● سطح نمایش داده شده از انرژی باقی مانده در باتری در مانیتور انرژی روی صفحه نمایش چندمنظوره پایین است. (← صفحه ۹۸)

● سرعت خودرو بالاست.

● پدال گاز محکم فشرده شده یا خودرو در حال حرکت در سربالایی قرار دارد و غیره.

■ مسافت قابل رانندگی ممکن حین رانندگی در حالت EV

مسافت قابل رانندگی ممکن در حالت رانندگی EV از چند صد متر تا حدود 2KM است. با این وجود بسته به شرایط خودرو، موقعیت‌هایی وجود دارد که امکان استفاده از حالت رانندگی EV وجود ندارد. (مسافت قابل رانندگی بستگی به سطح انرژی باتری هیبریدی [باتری محرک] و شرایط رانندگی دارد).

■ مصرف اقتصادی سوخت

سیستم هیبریدی برای رسیدن به بهترین مصرف اقتصادی سوخت در حالت رانندگی نرمال طراحی شده است (با استفاده از موتور بنزینی و موتور برقی [موتور محرک]) رانندگی در حالت EV بیش از حد لازم ممکن است مصرف سوخت را افزایش دهد.

هشدار 

■ پیشگیری‌های حین رانندگی

حین رانندگی در حالت EV هیچ صدایی از موتور شنیده نمی‌شود. در نتیجه عابرین پیاده، دوچرخه سواران یا افراد دیگر و خودروهای اطراف ممکن است از شروع به حرکت خودرو و یا نزدیک شدن خودرو به آنها اطلاع پیدا نکنند. بنابراین در صورت رانندگی حتی اگر سیستم هشدار نزدیک شدن خودرو فعال باشد، مراقبت بیشتری داشته باشید.

گیربکس هیبریدی

تغییر وضعیت دنده

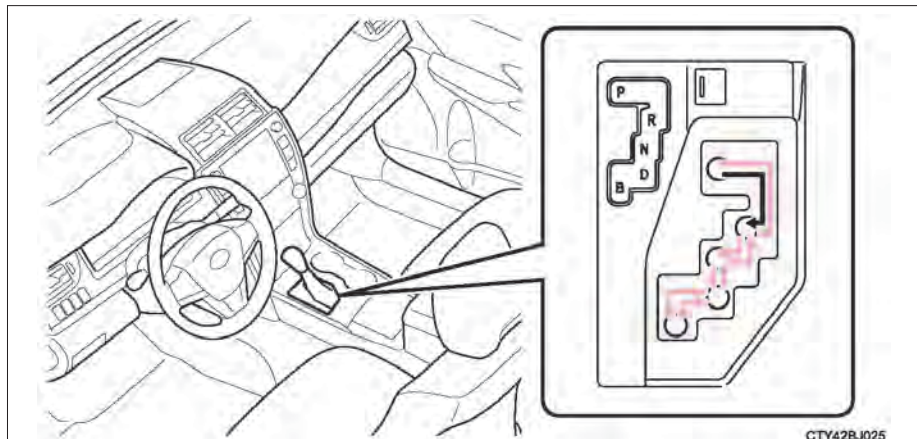

زمانی که سوئیچ موتور در وضعیت روشن "ON" قرار دارد، پدال ترمز را فشار داده و دنده را جابه‌جا نمایید.  حین تغییر موقعیت بین P و D، از توقف کامل خودرو اطمینان حاصل نمایید.

عملکرد وضعیت دسته دنده

وضعیت دنده	عملکرد
P	پارک خودرو یا فعال کردن سیستم هیبریدی
R	دنده عقب
N	خلاص
D	رانندگی عادی*
B	وضعیت ترمز موتوری

* برای بهینه‌سازی مصرف سوخت و کاهش سروصدا، برای رانندگی عادی دسته دنده را در موقعیت D قرار دهید.

انتخاب حالت رانندگی ECO

انتخاب حالت ECO به کاهش مصرف سوخت در طی مسافت‌هایی که نیاز به تغییر سرعت مکرر دارد کمک می‌کند.

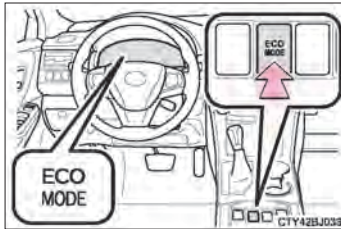

فعال و غیرفعال کردن حالت رانندگی ECO در صورت فعال کردن حالت رانندگی ECO، پیام حالت رانندگی ECO روی صفحه نمایش چندمنظوره ظاهر می‌شود. با فشار دادن کلید از حالت رانندگی ECO به حالت رانندگی عادی تغییر وضعیت دهید.

■ عملکرد سیستم تهویه هوای مطبوع (ایرکاندیشن) در حالت رانندگی ECO

جهت افزایش راندمان مصرف سوخت، حالت ECO، عملکرد سرمایش/ گرمایش و سرعت فن سیستم تهویه هوای مطبوع (ایرکاندیشن) را کنترل می‌کند. (← صفحه ۳۳۲). جهت بهینه‌سازی عملکرد سیستم تهویه هوای مطبوع (ایرکاندیشن)، سرعت فن را تنظیم کرده یا حالت ECO را غیرفعال نمایید.

■ اگر دسته دنده از موقعیت پارک P خارج نمی‌شود.

← صفحه ۴۸۴

! هشدار

■ در صورت رانندگی روی جاده لغزنده

از تغییر سرعت یا جابه‌جا کردن دسته دنده به‌طور ناگهانی خودداری نمایید. تغییرات ناگهانی در ترمز موتور، منجر به سر خوردن خودرو به یک سمت یا چرخش خودرو به دور خود و بروز تصادف می‌گردد.

! توجه

■ پیشگیری‌های مرتبط با شارژ باتری هیبریدی (باتری محرک)

در صورت قرار داشتن دسته دنده در موقعیت دنده خلاص N، حتی اگر موتور در حال کار باشد، باتری هیبریدی (باتری محرک) شارژ نمی‌شود. بنابراین اگر خودرو به مدت طولانی در موقعیت دنده خلاص N قرار بگیرد، شارژ باتری هیبریدی (باتری محرک) خالی می‌شود و در نتیجه خودرو قادر به حرکت نخواهد بود.

اهرم دسته راهنما

دستورالعمل عملکردی



- ① گردش به راست
- ② تغییر خط حرکت به راست (دسته را اندکی فشار داده و رها کنید)
- ③ چراغ‌های راهنمای سمت راست ۳ بار چشمک می‌زند. تغییر خط حرکت به چپ (دسته را اندکی فشار داده و رها کنید)
- ④ گردش به چپ

- دسته راهنما زمانی عمل می‌کند که سوئیچ موتور در موقعیت روشن ON باشد.
- اگر چراغ‌های راهنما سریع‌تر از معمول چشمک می‌زنند. سالم بودن و نسوختن لامپ چراغ‌های راهنمای جلو و عقب را کنترل نمایید.
- اگر قبل از تغییر لاین، چشمک زدن چراغ‌های راهنما متوقف شود. دسته را مجدداً درگیر نمایید.
- برای قطع کردن حالت چشمک زدن چراغ‌های راهنما حین تغییر لاین دسته را در جهت مخالف درگیر نمایید.
- سفارشی‌سازی
- تعداد دفعات چشمک زدن چراغ‌های راهنما حین تعویض لاین می‌تواند تغییر یابد. (مشخصه‌های سفارشی‌سازی: صفحه ۵۲۹)

ترمز دستی

دستورالعمل‌های عملکردی

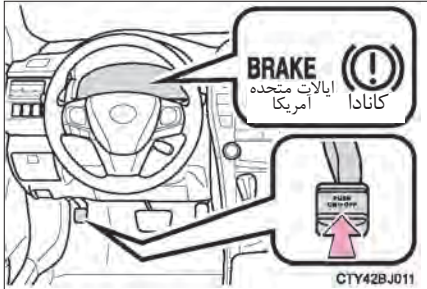

برای درگیر نمودن ترمز دستی، حین فشار دادن پدال ترمز با پای راست، پدال ترمز دستی را با پای چپ کاملاً فشار دهید.
(فشار دادن مجدد، پدال ترمز دستی را آزاد می‌کند.)

■ ترمز دستی، آژیر هشدار را درگیر می‌کند.

← صفحه ۴۴۴، ۴۵۵

■ استفاده در فصل زمستان

← صفحه ۲۴۲

توجه

■ پیش از رانندگی

ترمز دستی را کاملاً آزاد نمایید.

رانندگی با خودرو حین درگیر بودن ترمز دستی منجر به داغ شدن بیش از حد قطعات ترمز شده، بر عملکرد ترمزگیری تأثیر گذاشته و منجر به افزایش سایش ترمزها می‌گردد.

کلید (دسته) چراغ‌های جلو

چراغ‌های جلو به طور دستی یا اتوماتیک عمل می‌کنند

دستورالعمل عملکردی

انتهای دسته را بچرخانید تا چراغ‌ها به نحو زیر عمل کنند:

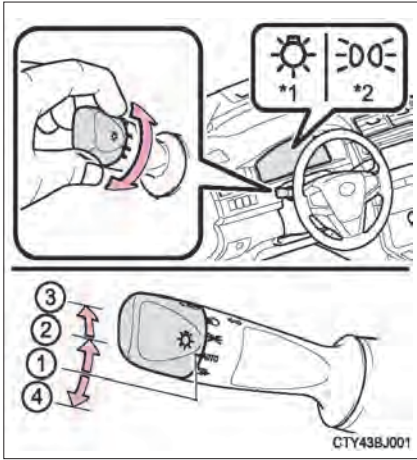

1 AUTO چراغ‌های جلو، چراغ‌های روشنایی روز و

تمام چراغ‌های زیر بطور اتوماتیکی روشن و خاموش می‌شوند. (در صورت قرار داشتن سوئیچ موتور در موقعیت روشن "ON")

چراغ‌های کوچک، ترمز، عقب، چراغ‌های پلاک راهنمایی و رانندگی، چراغ‌های روشنایی روز و چراغ‌های جلو داشبورد روشن می‌شوند.

3 چراغ‌های جلو و تمام چراغ‌های فوق

(به جز چراغ‌های روشنایی روز) روشن می‌شود.

1*: چراغ‌های روشنایی روز خاموش می‌شوند.

2*: چراغ‌های روشنایی روز روشن می‌شوند.

*1: مخصوص ایالات متحده آمریکا

*2: مخصوص کشور کانادا

روشن کردن چراغ‌های جلو نور بالا

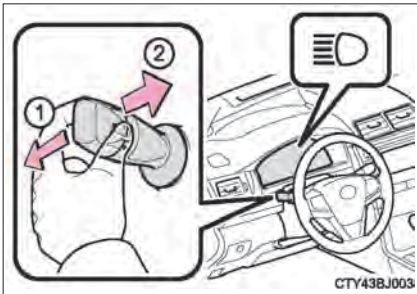

1 حین روشن بودن چراغ‌های جلو، دسته را از خود دور

کنید تا چراغ‌های نور بالا را روشن نمایید.

اهرم را به سمت خود و وسط بکشید تا چراغ‌های جلو نور بالا خاموش شوند.

2 اهرم را به سمت خود کشیده و رها کنید تا چراغ‌های

جلوی نور بالا یکبار چشمک بزنند.

در زمان خاموش یا روشن بودن چراغ‌های جلو، می‌توانید از چراغ‌های نور بالا در حالت چشمک زدن استفاده نمایید.

سیستم چراغ روشنایی روز



- خودروهای مجهز به چراغ‌های روشنایی روز با لامپ هالوژنی برای اینکه خودروی شما برای دیگر رانندگان قابل مشاهده باشد هرگاه سیستم هیبریدی فعال شود و ترمز دستی آزاد گردد. چراغ‌های جلو نور بالا به طور اتوماتیک (با کاهش شدت نور) روشن می‌شوند. چراغ‌های روشنایی روز برای استفاده در شب طراحی نشده‌اند.
- خودروهای مجهز به چراغ‌های روشنایی روز با لامپ LED برای اینکه خودرو شما برای دیگر رانندگان قابل مشاهده باشد هرگاه سیستم هیبریدی فعال شود و ترمز دستی آزاد گردد چراغ‌های کوچک به طور اتوماتیک (با افزایش شدت نور) روشن می‌شوند. چراغ‌های روشنایی روز برای استفاده در شب طراحی نشده‌اند.
- ایالات متحده آمریکا: با استفاده از عملکرد کلید، می‌توان چراغ‌های روشنایی روز را خاموش نمود.
- در مقایسه با چراغ‌های جلو روشن، سیستم چراغ‌های روشنایی روز از مقاومت بیشتری برخوردارند و انرژی برق کمتری مصرف می‌کنند، بنابراین به مصرف بهینه سوخت کمک می‌نمایند.

سنسور کنترل چراغ‌های جلو

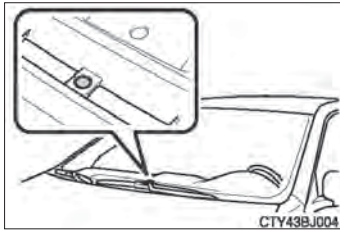
اگر جسمی روی سنسور قرار گیرد، یا هر چیزی به شیشه جلو متصل شود، سنسور به درستی عمل نمی‌کند. این اجسام در شناسایی میزان نور محیط به وسیله سنسور تداخل ایجاد می‌کنند و منجر به نقص فنی یا عملکرد نادرست چراغ‌های جلو اتوماتیک می‌شوند.



سیستم خاموش شدن اتوماتیک

- در صورت روشن بودن چراغ‌های جلو: پس از قرار دادن سوئیچ موتور در موقعیت تجهیزات جانبی ACCESSORY یا خاموش OFF و باز کردن و بستن درب، چراغ‌های جلو و عقب ۳۰ ثانیه خاموش می‌شوند. (اگر پس از بستن تمامی درب‌ها کلید  روی سوئیچ ۲ بار فشار داده شود، چراغ‌ها بلافاصله خاموش می‌شوند.)
 - فقط در صورت روشن بودن چراغ‌های عقب: پس از قرار دادن سوئیچ موتور در موقعیت تجهیزات جانبی ACCESSORY یا خاموش OFF و باز کردن درب راننده، چراغ‌های عقب به طور اتوماتیک خاموش می‌شوند.
 - برای روشن کردن مجدد چراغ‌ها، سوئیچ موتور را در موقعیت روشن ON قرار دهید، یا یکبار کلید چراغ را در موقعیت خاموش قرار داده و سپس به موقعیت  یا  بازگردید.
 - اگر یکی از درب‌ها یا درب صندوق عقب باز نگه داشته شود، پس از ۲۰ دقیقه چراغ‌ها به طور اتوماتیکی خاموش می‌شوند.
- آزیر یادآوری چراغ‌ها (به جز زمانی که کلید چراغ در موقعیت AUTO باشد).**
- در صورت قرار داشتن سوئیچ موتور در موقعیت خاموش OFF یا تجهیزات جانبی ACCESSORY و باز کردن درب راننده در حالیکه چراغ‌ها روشن هستند، آژیر به صدا در می‌آید.

■ عملکرد حفظ باتری

در شرایط زیر جهت جلوگیری از خالی شدن شارژ باتری خودرو پس از ۲۰ دقیقه چراغ‌های روشن مانده و به طور اتوماتیک خاموش می‌شوند:

- چراغ‌های جلو و/یا چراغ عقب روشن باشند.
- سوئیچ موتور در موقعیت تجهیزات جانبی ACCESSORY یا خاموش OFF باشد. در هر کدام از شرایط زیر این عملکرد لغو می‌گردد.

● در صورت قرار دادن سوئیچ موتور در موقعیت روشن ON

● در صورت درگیر کردن کلید چراغ

● در صورت باز کردن یا بستن درب یا درب صندوق عقب

■ سفارشی سازی

تنظیمات (به طور مثال حساسیت سنسور نور) قابل تغییر است.

(مشخصه‌های سفارشی سازی: ← صفحه ۵۲۹)

توجه 

■ جهت پیشگیری از خالی شدن باتری ۱۲ ولتی

از روشن گذاشتن چراغ‌ها طولانی تر از حد مورد نیاز حین غیرفعال بودن سیستم هیبریدی خودداری نمایید.

چراغ‌های نوربالای اتوماتیک*

چراغ‌های نوربالای اتوماتیک با استفاده از سنسور دوربین داخل خودرو، می‌تواند روشنایی چراغ‌های خیابان، چراغ‌های جلو و نور چراغ‌های خودروهای جلویی و غیره را تشخیص داده و در صورت لزوم چراغ‌های نوربالا را به‌طور اتوماتیک روشن و خاموش نماید.

فعال کردن سیستم چراغ‌های نوربالای اتوماتیک

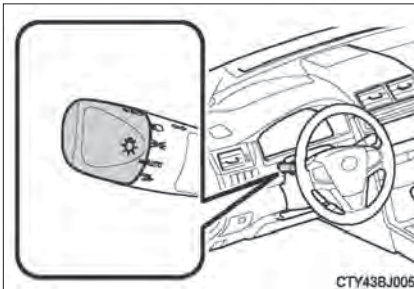

1 کلید (دسته) چراغ‌های جلو را در موقعیت AUTO قرار دهید.

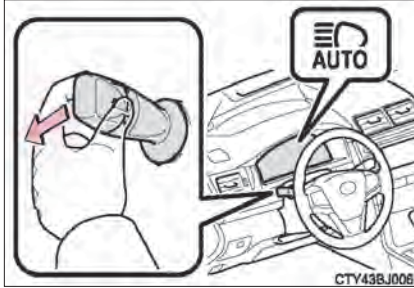

2 دسته را از خود دور کنید. حین روشن بودن چراغ‌های جلو بطور اتوماتیک، نشانگر چراغ‌های نوربالای اتوماتیک نیز روشن شده که نشان‌دهنده فعال بودن سیستم می‌باشد.

* در صورت مجهز بودن

شرایط روشن و خاموش شدن چراغ‌های نوربالای اتوماتیک

- در صورت عمل کردن به تمام شرایط زیر، چراغ‌های نوربالا به‌طور اتوماتیک روشن می‌شوند:
- سرعت خودرو بیش از 34 km/h (21 mph) باشد.
 - محدوده روبروی خودرو تاریک باشد.
 - چراغ‌های جلو یا عقب خودروهای جلو یا روبرویی خاموش باشد.
 - تعداد کمی از چراغ‌های خیابان در مسیر روبرو روشن باشند.
- در صورت وجود یکی از شرایط زیر، چراغ‌های نوربالا به‌طور اتوماتیک خاموش می‌شوند:
- سرعت خودرو کم‌تر از 27 km/h (17 mph) باشد.
 - محدوده روبروی خودرو تاریک نباشد.
 - چراغ‌های جلو و عقب خودروهای جلویی یا روبرو روشن باشند.
 - تعداد زیادی از چراغ‌های خیابان در مسیر روبرو روشن باشند.

روشن و خاموش کردن دستی چراغ‌های نوربالا

تغییر به موقعیت نور پایین

اهرم را به طرف موقعیت اصلی خود بکشید.

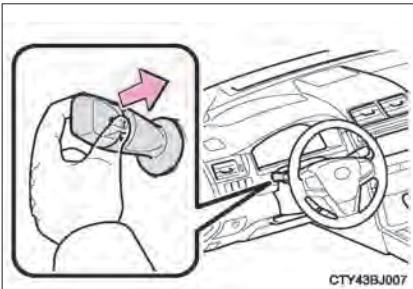

تغییر به موقعیت نور بالا

کلید (دسته)، چراغ را به موقعیت  بچرخانید. نشانگر چراغ‌های نور بالا اتوماتیک خاموش شده و نشانگر چراغ‌های نور بالا روشن خواهد شد.

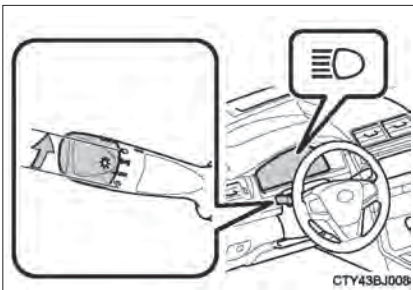

■ چراغ‌های نوربالای اتوماتیک زمانی عمل می‌کند که

سوئیچ موتور در موقعیت روشن "ON" قرار داشته باشد.

■ اطلاعاتی در مورد عملکرد تشخیصی سنسور دوربین

● در شرایط زیر ممکن است چراغ نور بالا بطور اتوماتیک خاموش نشود:

● در صورت ظاهر شدن ناگهانی خودروهای روبرو در سرپیچ

● در صورت پیچیدن خودرو دیگر به جلوی خودروی شما

● در صورتی که خودروهای جلویی یا از روبرو بدلیل پیچ‌های پی در پی، علائم جاده‌ای یا درختان کنار جاده از محدوده دید خارج شوند.

● در صورتیکه خودروهای روبرو از لاین‌های جانبی به لاین حرکت شما تغییر مسیر دهند.

● در صورت روشن نبودن چراغ خودروهای جلو یا روبرویی

● اگر خودروی روبرویی بدون روشن کردن چراغ‌های جلو از چراغ مه‌شکن استفاده کند ممکن است چراغ‌های نوربالای خودروی شما خاموش شود.

● چراغ خانه‌ها، چراغ‌های خیابان، چراغ قرمز راهنمایی و رانندگی و روشنایی بیل‌بوردها یا تابلوها باعث خاموش شدن چراغ‌های نوربالا می‌شود.

● عوامل زیر بر مدت زمان روشن یا خاموش بودن چراغ‌های نوربالا تأثیر می‌گذارد.

● روشنایی چراغ‌های جلو، چراغ‌های مه‌شکن و چراغ‌های عقب خودروهای جلو و روبرویی

● حرکت و جهت خودروهای جلو و روبرویی

● در صورت روشن بودن فقط چراغ‌های خودروهای جلو و روبرویی

● در صورت وجود وسایل نقلیه دوچرخ در جلو یا روبروی خودروی شما

● شرایط جاده (شیب جاده، پیچ جاده، شرایط سطح جاده و غیره)

● تعداد سرنشینان و مقدار بار

● در صورت انجام عملکردهای غیرمنتظره توسط راننده، چراغ‌های نوربالا روشن یا خاموش می‌شوند.

- در شرایط زیر، سیستم قادر به تشخیص صحیح سطح روشنایی اطراف نمی‌باشد و ممکن است در صورت نزدیک شدن عابرین پیاده، چراغ‌های جلو به نوربالا تغییر وضعیت دهند یا چشمک بزنند. بنابراین، چراغ‌های نوربالا را بطور دستی روشن و خاموش نمایید و به سیستم چراغ‌های نوربالای اتوماتیک وابسته نباشید.
- شرایط هوایی نامساعد (بارش باران، برف، وجود مه، طوفان شن و غیره)
- پوشانده شدن شیشه جلو بوسیله قطرات بخار، آب، یخ و آلودگی
- خراشیده شدن و خرابی شیشه جلو
- سنسور دوربین کثیف یا تغییر شکل داده باشد.
- درجه حرارت بسیار بالای سنسور دوربین
- میزان روشنایی محیط اطراف برابر با روشنایی چراغ‌های جلو، چراغ‌های عقب یا چراغ‌های مه‌شکن باشد.
- چراغ‌های جلوی خودروهای جلویی خاموش، کثیف، دارای تغییر رنگ یا بدرستی کار نمی‌کنند.
- حین عبور از مناطقی که بطور متناوب بین روشنایی و تاریکی تغییر می‌کنند.
- حین رانندگی در سربالایی و سرازیری مکرر یا پی در پی یا عبور از جاده‌هایی با سطح ناهموار، یا دارای دست‌انداز (مانند جاده‌های پوشیده از سنگ‌ریزه، شن و غیره)
- حین رانندگی در جاده‌های با پیچ مکرر و پی در پی یا رانندگی در جاده‌های بادخیز
- وجود یک شیء بازتابنده نور مانند تابلو یا آینه در جلوی خودرو.
- عقب خودروی جلویی مانند کانتینر کامیون‌ها نور را شدیداً منعکس می‌کند.
- چراغ‌های جلوی خودرو کثیف یا خراب باشند.
- بدلیل پنجر شدن تایلر، یدک کشیدن تریلر و غیره، خودرو دچار نوسان یا به یک طرف منحرف شود.
- چراغ‌های نوربالا و پایین بطور مکرر در شرایط غیرعادی تغییر وضعیت دهند.
- راننده به این نتیجه برسد که چراغ‌های نوربالا ممکن است باعث بروز مشکل یا استرس برای رانندگان دیگر یا عابرین پیاده عبوری شود.

■ کاهش موقتی حساسیت سنسور

- حساسیت سنسور به طور موقت کاهش می‌یابد.
- 1 در صورت به وجود آمدن شرایط زیر، سوئیچ موتور را در موقعیت خاموش OFF قرار دهید.
 - کلید چراغ جلو در موقعیت AUTO باشد.
 - دسته کلید چراغ جلو در موقعیت نور بالا باشد.
 - 2 سوئیچ موتور را در موقعیت روشن ON قرار دهید.
 - 3 به مدت ۵ ثانیه پس از انجام مرحله 2، کشیدن اهرم کلید چراغ جلو به وضعیت اولیه را تکرار کنید و سپس آن را به سرعت ۹ مرتبه به موقعیت نور بالا فشار دهید، پس از آن اهرم را در موقعیت نور بالا رها کنید. حتی اگر خودرو متوقف باشد ممکن است عملکرد نور بالای اتوماتیک (چراغ‌های جلو) روشن شود.

■ در صورت چشمک زدن نشانگر نور بالای اتوماتیک

نشان دهنده نقص فنی سیستم است. با نمایندگی مجاز تویوتا تماس بگیرید.

■ سفارشی سازی

عملکرد نور بالای اتوماتیک را می‌توان غیرفعال نمود.
(مشخصه‌های سفارشی سازی): (← صفحه ۵۲۹)



هشدار

■ محدودیت‌های چراغ‌های نوربالای اتوماتیک

به سیستم نوربالای اتوماتیک وابسته نباشید. همواره بطور ایمن رانندگی کرده و به اطراف خود توجه داشته باشید و در صورت لزوم چراغ‌های نوربالا را بصورت دستی روشن یا خاموش نمایید.



توجه

■ در صورت استفاده از سیستم چراغ‌های نوربالای اتوماتیک به نکات زیر توجه نمایید.

جهت اطمینان از عملکرد درست چراغ‌های نوربالای اتوماتیک موارد زیر را مد نظر قرار دهید.

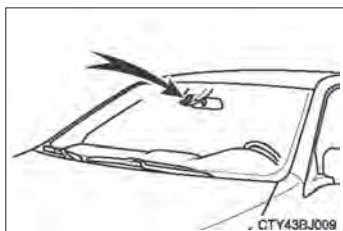

- از لمس کردن سنسور دوربین خودداری نمایید.
- از قرار دادن سنسور دوربین در معرض فشار شدید خودداری نمایید.
- از جدا کردن سنسور دوربین خودداری نمایید.
- از پاشیده شدن مایعات روی سنسور دوربین خودداری نمایید.
- از رنگ کردن شیشه یا چسباندن برچسب روی سنسور دوربین یا محدوده شیشه جلو نزدیک به سنسور دوربین خودداری نمایید.

- از قرار دادن اشیاء روی داشبورد خودداری کنید. امکان دارد بازتاب این اشیاء روی شیشه جلو به عنوان چراغ‌های خیابان، چراغ‌های جلوی دیگر خودروها و غیره توسط سنسور به اشتباه تشخیص داده شود.
- از نصب علامت پارک یا هر شیء دیگری نزدیک یا اطراف سنسور دوربین خودداری نمایید.
- خودرو را بیش از اندازه بارگیری نکنید.
- از ایجاد تغییرات در خودرو خودداری کنید.
- اگر لازم است شیشه جلو تعویض شود، با نمایندگی مجاز تویوتا تماس بگیرید.

برف پاک کن و شیشه شوی شیشه جلو

عملکرد دسته برف پاک‌کن

با حرکت دسته برف‌پاک‌کن به شرح زیر عملکرد برف‌پاک‌کن انتخاب می‌شود. در صورت انتخاب عملکرد متناوب برف پاک‌کن شیشه جلو، حرکت با فاصله زمانی برف پاک‌کن‌ها نیز تنظیم می‌گردد.



- ① حرکت متناوب برف پاک‌کن شیشه جلو **INT**
- ② حرکت برف پاک‌کن شیشه جلو با سرعت پایین **LO**
- ③ حرکت برف پاک‌کن شیشه جلو با سرعت بالا **HI**
- ④ حرکت موقت **MIST**

حین انتخاب عملکرد متناوب، حرکت با فاصله زمانی برف پاک‌کن‌ها تنظیم می‌گردد.

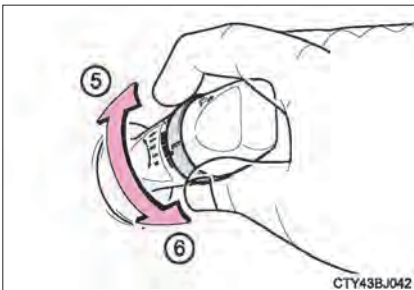

- ⑤ افزایش سرعت عملکرد متناوب برف‌پاک‌کن‌های شیشه جلو
- ⑥ کاهش سرعت عملکرد متناوب برف‌پاک‌کن‌های شیشه جلو

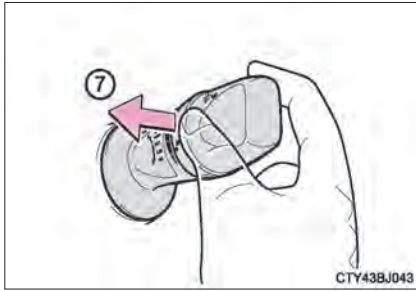

⑦ عملکرد دوگانه برف‌پاک‌کن / شیشه‌شوی
پس از پاشش مایع شیشه‌شوی، برف‌پاک‌کن‌ها بطور اتوماتیک چندین بار حرکت می‌کنند.

■ برف پاک‌کن‌های شیشه جلو و شیشه شوی
زمانی عمل می‌کنند که

سوئیچ موتور در موقعیت روشن ON باشد.

■ اگر مایع شیشه شوی روی شیشه جلو پاشیده نمی‌شود.

مسدود شدن نازل شیشه شوی و وجود مایع در مخزن مایع شیشه شوی را کنترل نمایید.

⚠ هشدار

■ هشدار مرتبط با استفاده از مایع شیشه‌شوی

در هوای سرد، تا زمانی که شیشه جلو گرم شود، از شیشه شوی استفاده نکنید. ممکن است مایع شیشه شوی روی شیشه جلو یخ زده و منجر به کاهش دید شود. که می‌تواند منجر به تصادف، صدمات جسمی جدی و حتی مرگ گردد.

⚠ توجه

■ حین خشک بودن شیشه جلو

از برف پاک‌کن‌ها استفاده نکنید، چرا که به شیشه جلو صدمه می‌زنند.

■ خالی بودن مخزن مایع شیشه شوی

اگر اهرم را به طور مداوم به سمت خود بکشید و نگه دارید، ممکن است باعث صدمه دیدن پمپ مایع شیشه شوی شود.

■ حین مسدود شدن نازل

در این صورت، با نمایندگی مجاز تویوتا تماس حاصل نمایید.

از بازکردن نازل با سوزن یا اجسام مشابه خودداری نمایید. نازل صدمه می‌بیند.

باز کردن درب باک سوخت

برای باز کردن درب باک، مراحل زیر را دنبال نمایید:

پیش از سوختگیری خودرو

- تمام درب‌ها و پنجره‌ها را بسته و سوئیچ موتور را در موقعیت خاموش OFF قرار دهید.
- از مناسب بودن نوع سوخت اطمینان حاصل نمایید.

نوع سوخت

بزنین بدون سرب (با عدد اکتان ۸۷ [عدد اکتان آزمایشگاهی ۹۱] یا بالاتر)



هشدار

■ حین سوختگیری خودرو

حین سوختگیری پیشگیری‌های زیر را در نظر بگیرید. عدم توجه به موارد زیر می‌تواند منجر به صدمات جسمی جدی یا حتی مرگ گردد.

- پس از خروج از خودرو و پیش از باز کردن درب باک، سطحی فلزی و بدون رنگ را لمس کرده، الکتریسیته ساکن را تخلیه نمایید. تخلیه الکتریسیته ساکن پیش از سوختگیری بسیار حائز اهمیت است چراکه جرقه‌ها می‌توانند منجر به اشتعال بخار سوخت گردند.
- همیشه درب باک را گرفته و آهسته بچرخانید. حین باز کردن درب باک صدای هیس شنیده می‌شود. برای باز کردن کامل درب، تا متوقف شدن صدا منتظر بمانید. در هوای گرم، ممکن است سوخت پرفشار از گلوبی باک به بیرون پاشیده، منجر به صدمات جسمی گردد.
- اجازه ندهید کسی که الکتریسیته ساکن بدن او تخلیه نشده، به باک نزدیک شود.
- از تنفس بخار سوخت خودداری نمایید.
- سوخت حاوی موادی است که برای بدن انسان مضر هستند.
- حین سوختگیری از سیگار کشیدن خودداری نمایید.
- این کار منجر به اشتعال سوخت و آتش سوزی می‌شود.
- از بازگشت به درون خودرو یا لمس اجسام و اشخاص دارای الکتریسیته ساکن اجتناب نمایید. در غیراینصورت باعث جمع شدن الکتریسیته ساکن و در نتیجه ممکن است آتش‌سوزی خطرناک بوجود آید.

■ حین سوختگیری

- برای پیشگیری از بیرون پاشیدن سوخت از باک، پیشگیری‌های زیر را در نظر بگیرید:
- نازل شلنگ سوخت را کامل در گلوبی مخزن جا بزنید.
- پس از قطع اتوماتیک نازل، از سوختگیری بیشتر خودداری نمایید.
- از پر کردن بیش از حد باک خودداری نمایید.

توجه 

سوختگیری

حین سوختگیری از پاشیدن سوخت به اطراف جلوگیری نمایید. این کار می‌تواند منجر به آسیب دیدن خودرو مانند عملکرد غیرعادی سیستم کنترل آلاینده‌گی یا آسیب قطعات سیستم سوخت یا رنگ خودرو گردد.

باز کردن درب باک سوخت

1  ضامن را بکشید تا درب باک باز شود.

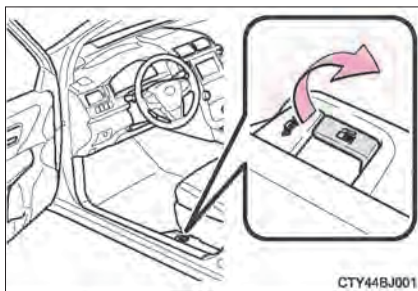

2  دریچه باک را آهسته بچرخانید تا باز شود. دریچه باک را از پشت درب باک آویزان نمایید.

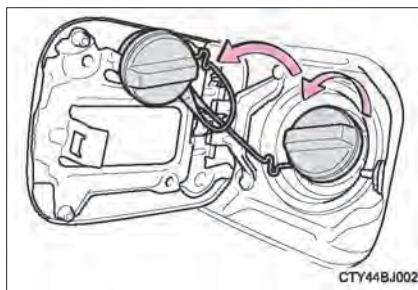

بستن درب باک سوخت

پس از سوخت‌گیری، دریچه باک را بچرخانید تا صدای کلیک شنیده شود. پس از رها کردن، درب باک در جهت عکس جابه‌جا می‌شود.

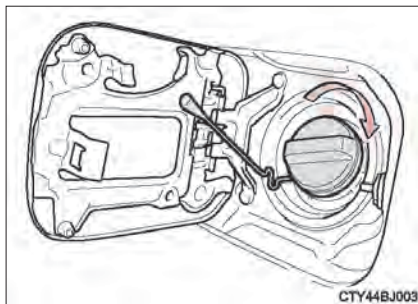

هشدار **■ حین تعویض درب باک**

از هیچ قطعه ای جز درب باک اصلی تویوتا استفاده نکنید. این کار منجر به آتش سوزی یا دیگر حوادث و در نتیجه صدمات جسمی جدی یا حتی مرگ می‌گردد.

کروز کنترل*

وضعیت عملکرد سیستم

از کروز کنترل برای حفظ سرعت تنظیم شده بدون فشار دادن پدال گاز استفاده نمایید.

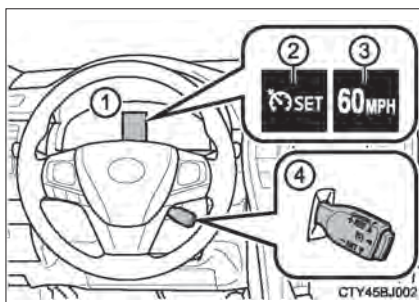

- ① صفحه نمایش
- ② نشانگرها
- ③ سرعت تنظیم شده
- ④ اهرم کروز کنترل

تنظیم سرعت خودرو

- 1 کلید روشن-خاموش "ON-OFF" را فشرده، عملکرد کروز کنترل را فعال نمایید.
نشانگر کروز کنترل روی صفحه نمایش چند منظوره ظاهر می‌شود.
با فشار دادن مجدد کلید، کروز کنترل را غیرفعال نمایید.

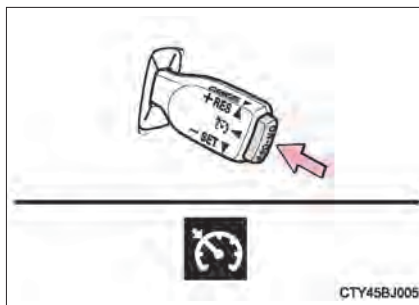

- 2 سرعت خودرو را تا سرعت دلخواه افزایش یا کاهش دهید، اهرم را به سمت پایین فشار دهید تا سرعت تثبیت شود.
نشانگر "SET" و سرعت تنظیم شده روی صفحه نمایش چندمنظوره ظاهر می‌شوند.
سرعت خودرو در زمان رها کردن اهرم، همان سرعت تنظیم شده خودرو می‌باشد.

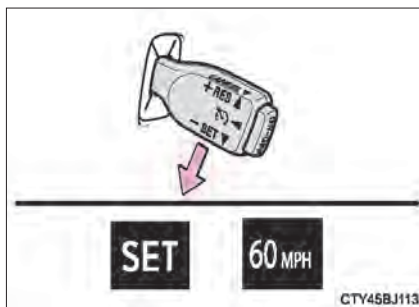

* در صورت مجهز بودن

تنظیم سرعت ثابت

برای تغییر سرعت ثابت، اهرم را تا زمان رسیدن به سرعت دلخواه حرکت دهید.

① افزایش سرعت

② کاهش سرعت

تنظیمات دقیق: اهرم را به صورت لحظه‌ای در جهت دلخواه حرکت دهید.
تنظیمات کامل: اهرم را در جهت دلخواه نگه دارید.

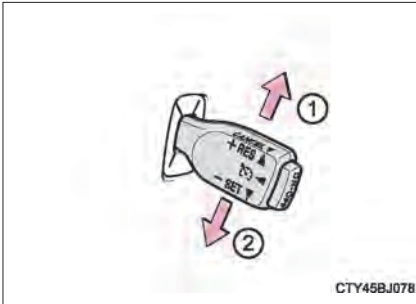

سرعت ثابت به روش زیر کاهش یا افزایش می‌یابد:

• در صورت نمایش سرعت ثابت در واحد "MPH"

تنظیمات دقیق: با هر بار فشار اهرم، سرعت 1 mph (1.6 kmh) تغییر می‌کند.

تنظیمات کامل: تا رها کردن اهرم، سرعت ثابت به طور مداوم افزایش یا کاهش می‌یابد.

• در صورت نمایش سرعت ثابت در واحد "km/h"

تنظیمات دقیق: با هر بار فشار اهرم، سرعت 1 km/h (0.6 mph) تغییر می‌کند.

تنظیمات کامل: تا رها کردن اهرم، سرعت ثابت به طور مداوم افزایش یا کاهش می‌یابد.

غیرفعال کردن و از سرگیری کنترل سرعت ثابت

① اهرم را به سمت خود بکشید تا کروز کنترل غیرفعال شود.

در صورت درگیری ترمزها تنظیمات سرعت غیرفعال می‌شود.

② اهرم را به سمت بالا فشار دهید تا عملکرد کروز کنترل از سرگرفته شود.

در صورت افزایش سرعت خودرو بیش از 40km/h(25mph) از سرگیری عملکرد کروز کنترل

در دسترس قرار می‌گیرد.

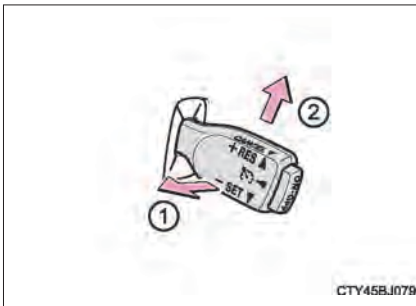

■ کروز کنترل زمانی فعال می‌شود که

- دسته دنده در موقعیت D باشد.

- سرعت خودرو بیش از حدود 40 km/h (25 mph) باشد.

■ شتاب‌گیری پس از تثبیت سرعت خودرو

- سرعت خودرو را می‌توان به صورت عادی افزایش داد. پس از شتاب‌گیری، سرعت تثبیت شده از سر گرفته می‌شود.

- حتی بدون غیرفعال کردن سیستم کروز کنترل، برای افزایش سرعت ثابت ابتدا سرعت خودرو را به سرعت دلخواه افزایش دهید و سپس اهرم کروز کنترل را به سمت پایین فشار دهید تا سرعت جدید تنظیم شود.

■ غیرفعال شدن اتوماتیک کروز کنترل

در هر کدام از شرایط زیر سیستم کروز کنترل غیرفعال می‌شود.

- سرعت خودرو بیش از 16km/h (10mph) زیر سرعت حاضر خودرو کاهش یابد.

در این حالت، سرعت تثبیتی به حافظه سپرده شده، از سرگیری نخواهد شد.

- سرعت واقعی خودرو زیر 40km/h (25mph) باشد.

- VSC فعال شده باشد

- سیستم VSC پیشرفته فعال شود.

- برای مدت زمانی سیستم TRAC فعال شود.

- با فشار دادن کلید VSC OFF، سیستم VSC یا TRAC غیرفعال شود.

■ اگر پیغام هشدار کروز کنترل روی صفحه نمایش چند منظوره ظاهر شود.

برای غیرفعال نمودن کروز کنترل "ON- OFF" را فشار دهید، برای فعال شدن، مجدد دکمه را فشار دهید.

اگر سرعت کروز کنترل را نمی‌توان تنظیم نمود یا اگر بلافاصله پس از فعال کردن، کروز کنترل غیرفعال

می‌شود، سیستم کروز کنترل نقص فنی دارد. برای کنترل و بازرسی خودرو به نمایندگی مجاز تویوتا مراجعه

نمایید.



- برای جلوگیری از فعال شدن ناخواسته کروز کنترل در صورت عدم استفاده از کروز کنترل دکمه "ON-OFF" را فشار دهید تا کروز کنترل غیرفعال شود.
- موقعیت‌های نامناسب برای فعال کردن کروز کنترل در شرایط زیر از کروز کنترل استفاده نکنید.
 - در غیر این صورت می‌تواند منجر به از دست دادن کنترل خودرو، صدمات جسمی جدی و حتی مرگ گردد.
 - در ترافیک سنگین
 - در جاده‌های با پیچ‌های تند
 - در جاده‌های بادخیز
 - در جاده‌های لغزنده همانند جاده‌های پوشیده از باران، یخ یا برف
 - در جاده‌های با شیب زیاد ممکن است هنگام رانندگی در سرازیری سرعت خودرو از سرعت تنظیمی بالاتر رود.
 - حین بکسل کردن در مواقع اضطراری

سیستم رادار دینامیک کروز کنترل*

وضعیت عملکرد سیستم

سیستم رادار دینامیک کروز کنترل به عملکرد کروز کنترل معمولی برای حفظ کنترل فاصله خودرو تا خودرو کمک می‌کند. در حالت "کنترل فاصله اتوماتیک" خودرو برای حفظ فاصله تنظیم شده از خودروی جلویی سرعت خود را کم یا زیاد می‌کند.

① دکمه فاصله خودرو تا خودرو

② نشانگرها

③ سرعت تنظیم شده

④ صفحه نمایش

⑤ اهرم کروز کنترل

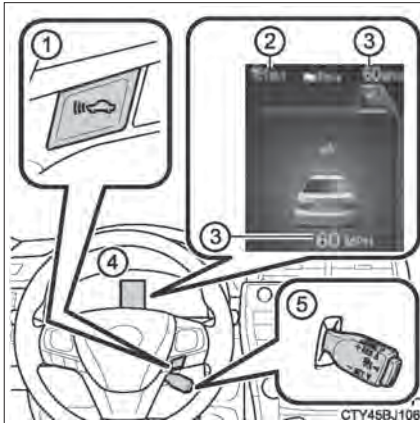

*: در صورت مجهز بودن

تنظیم کردن سرعت خودرو (حالت کنترل فاصله خودرو تا خودرو)

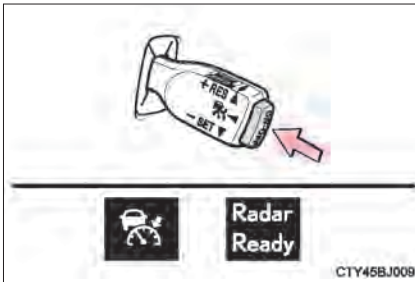

1] برای فعال کردن کروز کنترل دکمه "ON-OFF" را فشار دهید.
 نشانگر رادار کروز کنترل نمایش داده می‌شود.
 کلید را مجدد فشار دهید تا کروز کنترل غیرفعال شود.

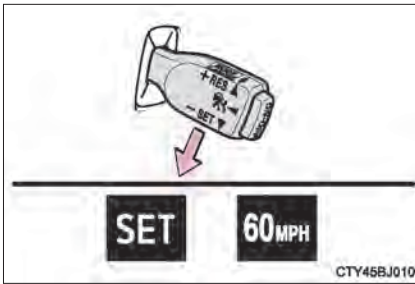

2] با افزایش یا کاهش سرعت، سرعت خودرو را تا مقدار دلخواه برسانید و اهرم را برای تنظیم سرعت به طرف پایین فشار دهید.
 در اینصورت نشانگر "SET" و سرعت تنظیم شده نمایش داده می‌شود.
 در لحظه رها کردن اهرم سرعت خودرو همان سرعت تنظیم شده می‌شود.

تنظیمات سرعت تنظیم شده

برای تغییر سرعت تنظیم شده، اهرم را حرکت دهید تا سرعت تنظیمی مورد نظر نمایش داده شود.

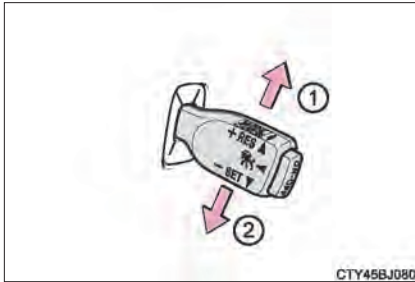

① افزایش سرعت

② کاهش سرعت

تنظیمات دقیق: اهرم را به صورت لحظه‌ای در جهت دلخواه حرکت دهید.

تنظیمات کامل: اهرم را در جهت دلخواه نگه دارید.

در حالت کنترل فاصله خودرو تا خودرو، به روش زیر سرعت تنظیم شده افزایش یا کاهش می‌یابد:

- اگر سرعت تنظیم شده در واحد "MPH" (مایل در ساعت) نشان داده شود. تنظیمات دقیق: با هر بار فشار اهرم سرعت 1.6 Km/h (1mph) تغییر می‌کند. تنظیمات کامل: در هر ۰/۷۵ ثانیه که اهرم را نگه دارید سرعت 8 Km/h (5Mph) تغییر می‌کند.
- اگر سرعت تنظیم شده در واحد "Km/h" (کیلومتر در ساعت) نشان داده شود. تنظیمات دقیق: با هر بار فشار اهرم سرعت 1 Km/h (0.6 mph) تغییر می‌کند. تنظیمات کامل: در هر ۰/۷۵ ثانیه که اهرم را نگه دارید سرعت 5 Km/h (3.1 Mph) تغییر می‌کند.
- در حالت کنترل سرعت ثابت ← (صفحه ۱۹۵) به روش زیر سرعت تنظیم شده افزایش یا کاهش می‌یابد.
 - اگر سرعت تنظیم شده در واحد "MPH" (مایل در ساعت) نشان داده شود. تنظیمات دقیق: با هر بار فشار اهرم سرعت 1.6 Km/h (1mph) تغییر می‌کند. تنظیمات کامل: تا رها کردن اهرم تنظیم سرعت کروز کنترل، سرعت تنظیم شده به‌طور مداوم افزایش یا کاهش می‌یابد.
 - اگر سرعت تنظیم شده در واحد "Km/h" (کیلومتر در ساعت) نشان داده شود. تنظیمات دقیق: با هر بار فشار اهرم سرعت 1 Km/h (0.6 mph) تغییر می‌کند. تنظیمات کامل: تا رها کردن اهرم، تنظیم سرعت کروز کنترل سرعت تنظیم شده به‌طور مداوم افزایش یا کاهش می‌یابد.

تغییر فاصله خودرو تا خودرو

به روش زیر با فشار دادن کلید فاصله خودرو تا خودرو تغییر می‌کند:

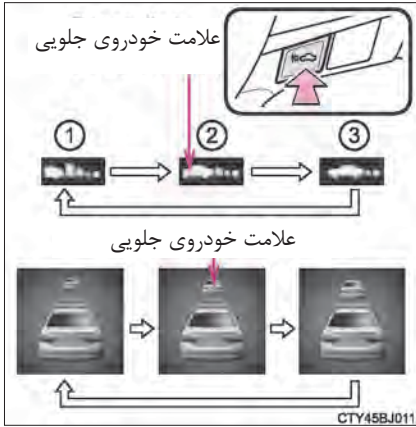

① فاصله طولانی

② فاصله متوسط

③ فاصله کوتاه

در صورت قرار داشتن سوئیچ موتور در موقعیت روشن فاصله خودرو تا خودرو به طور اتوماتیک در حالت طولانی تنظیم می‌گردد. اگر خودرویی در جلوی شما در حال حرکت است، علامت خودروی جلویی نیز روی صفحه نمایش داده می‌شود.

تنظیمات فاصله خودرو تا خودرو

از جدول زیر فاصله را انتخاب نمایید. توجه داشته باشید که فاصله‌های نشان داده شده با سرعت خودرو 80km/h (50mph) مطابقت می‌کند. بسته به سرعت خودرو فاصله خودرو تا خودرو افزایش یا کاهش پیدا می‌کند.

فاصله خودرو تا خودرو	گزینه‌های فاصله
حدود 50m (160ft)	طولانی
حدود 40m (130ft)	متوسط
حدود 30m (100ft)	کوتاه

غیرفعال کردن و از سرگیری کنترل سرعت

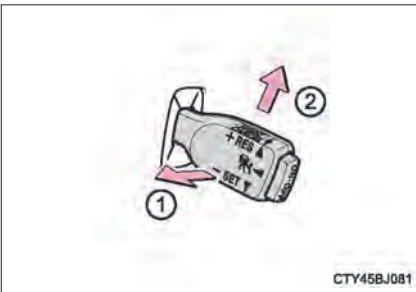

① با کشیدن اهرم به سمت خود، عملکرد کروز کنترل غیرفعال می‌گردد. در صورت درگیری ترمزها، تنظیمات سرعت نیز غیرفعال می‌گردد.

② اهرم را به سمت بالا فشار دهید عملکرد کروز کنترل از سرگرفته می‌شود. سرعت خودرو به سرعت تنظیم شده باز می‌گردد.

اگر سرعت خودرو بیش از 40km/h (25mph) شود، از سرگیری عملکرد کروز کنترل در دسترس قرار می‌گیرد.

رانندگی در حالت کنترل فاصله خودرو تا خودرو

این حالت، با استفاده از سنسور رادار، می‌تواند خودروهای جلویی را تا فاصله 120m (400ft) تشخیص دهد، فاصله خودرو تا خودرو شناسایی می‌گردد و فاصله مناسب تا خودروی جلویی حفظ می‌شود. توجه داشته باشید که در صورت رانندگی در سرازیری‌های طولانی فاصله خودرو تا خودرو کمتر خواهد شد.

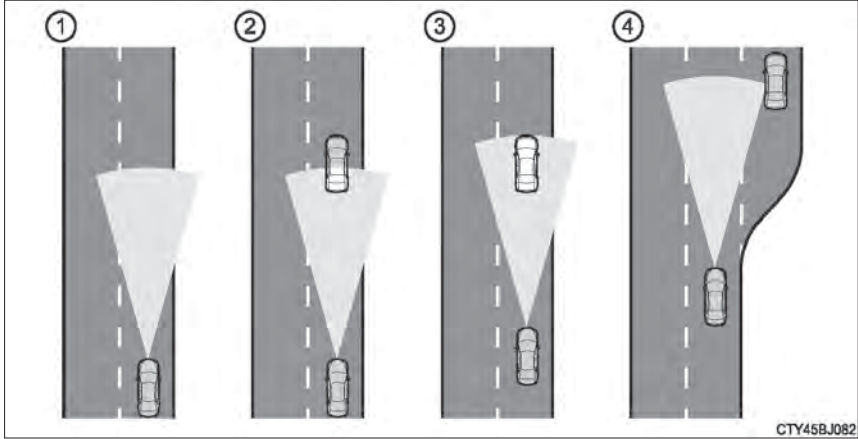

CTY45BJ082

① نمونه‌ای از سرعت یکنواخت ثابت

اگر خودرویی در جلوی شما نباشد.

خودرو در سرعت تنظیم شده توسط راننده حرکت می‌کند. فاصله مورد نظر خودرو تا خودرو با عملکرد سیستم کنترل فاصله خودرو تا خودرو تنظیم می‌شود.

② نمونه‌ای از کاهش سرعت یکنواخت

اگر سرعت خودروی جلویی کمتر از سرعت تنظیم شده باشد، در صورت شناسایی خودروی جلویی، سیستم به طور اتوماتیک سرعت خودروی شما را کاهش می‌دهد. اگر کاهش سرعت بیشتری لازم باشد، سیستم ترمزها را درگیر می‌کند. در صورتی که سیستم نتواند به اندازه مناسب سرعت را کاهش دهد و از نزدیک شدن خودروی شما به خودروی جلویی جلوگیری کند، با صدای هشدار شما را آگاه می‌سازد.

- ③ نمونه‌ای از حرکت با سرعت یکنواخت پشت سر خودروی جلویی اگر خودروی در جلوی شما حرکت می‌کند سرعتش کمتر از سرعت تنظیم شده توسط راننده باشد، خودرو به حرکت با سرعت یکنواخت ادامه داده درحالی‌که سیستم سرعت خودروی شما به منظور حفظ فاصله خودرو تا خودرو براساس سرعت خودروی جلویی تنظیم می‌کند.
- ④ نمونه‌ای از افزایش سرعت هنگامی که خودرویی با سرعت کمتر از سرعت تنظیم شده در جلوی خودرو شما وجود نداشته باشد. سیستم سرعت را افزایش داده تا زمانی‌که به سرعت تنظیم شده برسد. سپس سیستم با سرعت ثابت تنظیم شده به حرکت ادامه می‌دهد.

هشدار نزدیک شدن

- در صورت نزدیک شدن بیش از اندازه به خودروی جلویی، واگر امکان کاهش سرعت مناسب به طور اتوماتیک از طریق کروزر کنترل وجود نداشته باشد، برای هشدار به راننده صفحه نمایش چشمک زده و صدای آژیر شنیده می‌شود. مانند زمانی‌که پشت سر خودرویی در حال حرکت هستید و خودروی دیگری به جلوی خودرو شما می‌پیچد. برای داشتن فاصله مناسب خودرو تا خودرو ترمزها را درگیر نمایید.
- **زمانی که هیچ هشدار وجود ندارد.**
- در مثال‌های زیر، هشدارها ممکن است اتفاق نیفتد.
- زمانی که سرعت خودروی جلویی مطابق با یا بیشتر از سرعت خودروی شما باشد.
 - زمانی که خودروی جلویی با سرعت بسیار کمی در حال حرکت باشد.
 - بلافاصله پس از اینکه سرعت کروزر کنترل تنظیم شود.
 - پدال گاز به صورت لحظه‌ای فشرده شود.

انتخاب حالت کروز کنترل سرعت ثابت معمولی

در صورت انتخاب حالت کنترل سرعت ثابت، خودرو بدون اینکه فاصله خودرو تا خودرو را کنترل نماید، سرعت تنظیم شده را حفظ خواهد کرد. این حالت را فقط زمانی انتخاب نمایید که حالت کنترل سرعت خودرو تا خودرو به دلیل آلودگی و غیره عملکرد درستی ندارد.

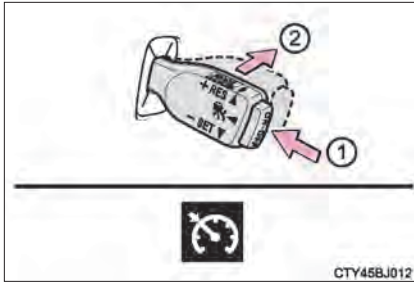

① برای فعال کردن کروز کنترل کلید روشن - خاموش "ON-OFF" را فشار دهید.

برای غیرفعال کردن کروز کنترل کلید را مجدد فشار دهید.

② به حالت کنترل سرعت ثابت تغییر وضعیت دهید. (اهرم را به سمت جلو فشار داده و حدود ۱ ثانیه نگاه دارید.)

نشانگر حالت کنترل سرعت ثابت روشن می‌شود.

در صورتیکه در حالت کنترل سرعت ثابت هستید، اهرم را به سمت جلو مجدد فشار داده و به مدت ۱ ثانیه نگاه دارید تا به حالت کنترل فاصله خودرو تا خودرو بازگردید.

پس از تنظیم سرعت مورد نظر، بازگشت به حالت کنترل فاصله خودرو تا خودرو ممکن نیست. اگر سوئیچ موتور در موقعیت خاموش OFF باشد و سپس به موقعیت روشن ON مجدد باز گردد، خودرو به طور اتوماتیک به حالت کنترل فاصله خودرو تا خودرو بازمی‌گردد.

تنظیمات سرعت: ← صفحه ۱۹۱

غیرفعال کردن و از سرگیری تنظیمات ← صفحه ۱۹۲

■ **رادار دینامیک کروز کنترل زمانی تنظیم می‌شود که**

● دسته دنده در موقعیت D باشد.

● سرعت خودرو بیش از 50km/h (30mph) باشد.

■ **شتابگیری پس از تنظیم سرعت خودرو**

خودرو به طور عادی شتاب می‌گیرد. پس از شتابگیری، سرعت تنظیم شده از سرگرفته می‌شود. با این وجود، حین استفاده از حالت کنترل فاصله خودرو تا خودرو، سرعت خودرو ممکن است به کمتر از سرعت تنظیم شده، کاهش یابد تا فاصله خود را تا خودروی جلویی حفظ نماید.

■ **غیرفعال کردن اتوماتیک سیستم کنترل فاصله خودرو تا خودرو**

در شرایط زیر رانندگی در حالت کنترل فاصله خودرو تا خودرو به طور اتوماتیک غیرفعال می‌شود:

● سرعت واقعی خودرو تا حدود 40km/h (25mph) کاهش یابد.

● سیستم VSC پیشرفته فعال شود.

● برای مدتی سیستم TRAC فعال شود.

● سیستم VSC پیشرفته فعال شود.

● اگر سیستم VSC یا TRAC با فشار دادن کلید VSC OFF غیرفعال شود.

● اگر سنسور با موادی پوشانده شده باشد به درستی عمل نمی‌کند.

● برف پاک‌کن‌های شیشه جلو با دور تند در حال کار باشند. (زمانی که کلید (دسته) برف پاک‌کن در موقعیت سرعت بالا تنظیم شود)

اگر به هردلیلی حالت کنترل فاصله خودرو تا خودرو به طور اتوماتیک غیرفعال شود، سیستم دچار نقص فنی است. با نمایندگی مجاز توپوتا تماس بگیرید.

■ **غیرفعال کردن اتوماتیک کنترل سرعت یکنواخت**

برای حفظ سرعت خودرو در شرایط زیر سیستم کروز کنترل غیرفعال می‌شود:

● سرعت واقعی خودرو بیش از 16km/h (10mph) کمتر از سرعت تنظیم شده خودرو باشد. در این لحظه، به خاطر سپردن سرعت تنظیم شده حفظ نمی‌گردد.

● سرعت خودرو به کمتر از 40km/h (25mph) برسد.

● سیستم VSC فعال باشد.

● سیستم VSC پیشرفته فعال باشد.

● برای مدتی سیستم TRAC فعال باشد.

● با فشار دادن کلید VSC OFF، سیستم‌های VSC یا TRAC غیرفعال شوند.

● حالت ترمزگیری پیشگیری از تصادف فعال شود.

■ سنسور رادار و پوشش جلو پنجره

برای اطمینان از عملکرد صحیح کنترل فاصله خودرو تا خودرو همواره سنسور و پوشش جلو پنجره را تمیز نگه دارید. (موانعی مانند برف، یخ و اشیاء پلاستیکی به وسیله سنسور قابل شناسایی نیست.) اگر مانعی تشخیص داده شود عملکرد رادار دینامیک کروز کنترل غیرفعال می‌شود.

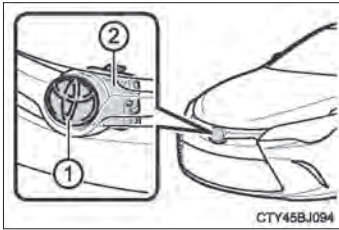

① پوشش جلو پنجره

② سنسور رادار

■ عملکرد نمایشگر راهنما

در صورت عملکرد کلید رادار دینامیک کروز کنترل، نمایشگر راهنما روی صفحه نمایش چندمنظوره برای چند ثانیه ظاهر می‌شود تا چگونگی عملکرد کلید رادار دینامیک کروز کنترل یا کلید فاصله را نشان دهد. (← صفحه ۹۵)

■ پیغام‌ها و آژیر هشدار برای رادار دینامیک کروز کنترل

پیغام‌ها و آژیر هشدار برای نشان دادن نقص فنی در سیستم استفاده می‌گردد و حین رانندگی نیاز به توجه به هشدارها را به اطلاع راننده می‌رساند. (← صفحه ۴۵۷)

■ تأییدیه

◀ مخصوص خودروهای فروخته شده در ایالات متحده آمریکا

FCCID: HYQDNMWRO07

این وسیله مطابق با بخش ۱۵ از قوانین FCC است. عملکرد در معرض دو شرط زیر است: (۱) این وسیله منجر به تداخلاتی مضر نمی‌گردد، و (۲) این وسیله هرگونه تداخل دریافتی شامل تداخلهایی که منجر به عملکرد ناخواسته می‌گردد را می‌پذیرد.

■ هشدار FCC

هرگونه تغییر و دستکاری در این دستگاه‌ها توسط اشخاص می‌تواند منجر به باطل شدن مجوز کاربر برای استفاده از این دستگاه‌ها شود. اطلاعات مربوط به تشعشع فرکانس‌های رادیویی:

این تجهیزات با مجموع محدودیت‌های تشعشعی (انتشار) FCC در محیط‌های کنترل نشده مطابقت می‌کند. این تجهیزات باید با حداقل فاصله 20CM بین (آنتن) و بدن شما نصب و کار نمایند. این فرستنده نباید در نزدیکی محل یا عملکرد دیگر آنتن‌ها یا فرستنده‌ها قرار گیرد.

◀ مخصوص خودروهای فروخته شده در کانادا

این دستگاه با استاندارد (استانداردها) RSS معاف از مجوز صنایع کانادا مطابقت می‌کند. عملکرد در معرض دو شرط زیر است: (۱) این وسیله منجر به تداخلاتی مضر نمی‌گردد، و (۲) این وسیله هرگونه تداخل دریافتی شامل تداخلهایی که منجر به عملکرد ناخواسته می‌گردد را می‌پذیرد.



■ پیش از به کار بردن رادار دینامیک کروز کنترل

به سیستم کنترل فاصله خودرو تا خودرو خیلی وابسته نباشید. از سرعت تنظیم شده اطلاع داشته باشید. اگر سیستم افزایش یا کاهش اتوماتیک سرعت عملکرد مناسبی نداشته باشد، سرعت خودرو را تنظیم کرده و با درگیر کردن ترمزها و غیره فاصله بین خودروی خود و خودروی جلویی را نیز تنظیم نمایید.

■ پیشگیری‌های مرتبط با سیستم‌های کمکی در رانندگی

پیشگیری‌های زیر را مد نظر قرار دهید.

بی‌توجهی به آن‌ها منجر به بروز تصادف و آسیب‌های جسمی جدی یا مرگ می‌شود.

● به راننده در اندازه‌گیری فاصله کمک می‌کند.

سیستم رادار دینامیک کروز کنترل فقط به راننده در تعیین فاصله بین خودروی خود و خودرو در حال حرکت جلویی کمک می‌کند. این سیستم مکانیزمی نیست که اجازه دهد در حالت بی‌دقتی یا بی‌اعتنایی رانندگی کنید و در شرایط کاهش محدوده دید به راننده کمکی نمی‌کند. لازم است راننده به اطراف خودرو توجه کامل داشته باشد.

● به راننده در تعیین فاصله مناسب کمک می‌کند.

سیستم رادار دینامیک کروز کنترل تعیین می‌کند آیا فاصله بین خودروی خود و خودروی در حال حرکت جلویی مناسب است یا خیر. این سیستم قادر به انجام تنظیمات دیگر نیست. بنابراین کاملاً لازم است راننده هوشیار باشد و احتمال بروز هر خطری را در شرایطی تعیین نماید.

● به راننده در هدایت خودرو کمک می‌کند.

سیستم رادار دینامیک کروز کنترل هیچ توانایی در جلوگیری یا دوری کردن از بروز تصادف با خودروی در حال حرکت جلویی ندارد. بنابراین در صورت وجود هر خطری، راننده باید بلافاصله و مستقیم خودرو را کنترل کرده و جهت اطمینان از ایمنی تمامی موارد باید به درستی عمل نماید.

■ جلوگیری از فعال شدن ناخواسته کروز کنترل

در صورت استفاده نکردن از کروز کنترل با استفاده از کلید روشن - خاموش ON-OFF کروز کنترل را در موقعیت غیرفعال قرار دهید.



هشدار

■ موقعیت‌های نامناسب برای فعال کردن سیستم رادار دینامیک کروز کنترل

در شرایط زیر از سیستم رادار دینامیک کروز کنترل استفاده نکنید. درغیراین صورت می‌تواند منجر به از دست دادن کنترل سرعت خودرو و صدمات جسمی جدی و حتی مرگ گردد.

- رانندگی در جاده‌هایی که عابرین پیاده و وسایل نقلیه دوچرخ و غیره وجود دارد.
- در ترافیک سنگین
- در جاده‌هایی با پیچ تند
- در جاده‌های بادخیز
- در جاده‌های لغزنده همانند جاده‌های پوشیده از باران، یخ یا برف
- رانندگی در سرازیری‌های شیب‌دار، یا جاده‌هایی که شیب رو به بالا یا پایین بطور ناگهانی تغییر می‌کند. ممکن است هنگام رانندگی در سرازیری سرعت خودرو از سرعت تنظیمی بالاتر رود.
- حین ورود به آزاد راه و بزرگراه
- در شرایط آب و هوایی نامناسب ممکن است از عملکرد تشخیص صحیح سنسورها جلوگیری نماید. (هوای مه آلود، برفی، طوفانی، بارش شدید باران و غیره)
- صدای آژیر هشدار به دفعات شنیده شود.
- حین بکسل کردن در مواقع اضطراری

■ در صورتی که ممکن است سنسور به درستی خودروی جلویی را تشخیص ندهد.

- بسته به شرایط زیر، اگر کاهش سرعت سیستم کافی نباشد، پدال ترمز را درگیر نمایید یا اگر افزایش سرعت لازم باشد، پدال گاز را درگیر کنید.
- سنسور ممکن است قادر به تشخیص صحیح خودروهای زیر نباشد، سیستم هشدار نزدیک شدن به دستگاه‌ها فعال نمی‌شود، (← صفحه ۱۹۴) در نتیجه باعث بروز تصادف و آسیب‌های جسمی یا مرگ می‌شود.
- خودروهایی که به طور ناگهانی جلوی خودروی شما می‌پیچند.
- خودروهایی که با سرعت پایین در حال حرکت هستند.
- خودروهایی که در یک لاین در حال حرکت نیستند.
- خودروهایی با انتهای عقب کوچک (تریلرهایی بدون محفظه بار و غیره)

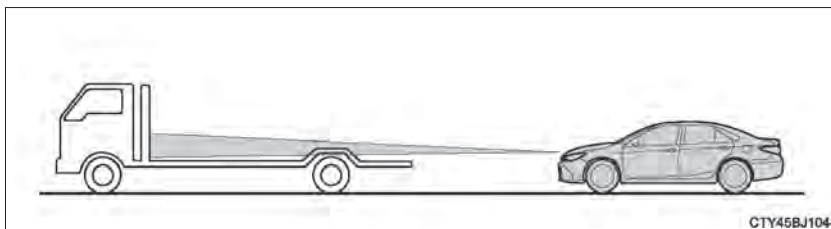

CTY45BJ104

هشدار 

- موتور سیکلت‌هایی که در لاین حرکت شما حرکت می‌کنند.
- در صورتی که آب یا برف در اطراف خودروها پخش می‌شود از عملکرد شناسایی سنسور جلوگیری می‌کند.
- در صورتی که سرخودرو روبه بالا باشد (به وسیله بار سنگین در صندوق عقب و غیره ایجاد می‌شود).

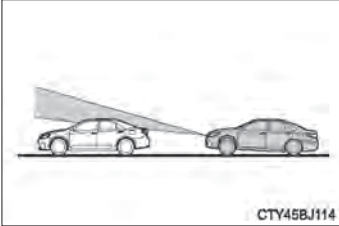

■ شرایطی که تحت آن ممکن است حالت کنترل فاصله خودرو تا خودرو به درستی کار نکند. پدال ترمز را درگیر نمایید (یا پدال گاز بسته به شرایط). در شرایط زیر ممکن است سنسور رادار خودروی جلویی را به درستی تشخیص ندهد، و باعث بروز تصادف و در نتیجه صدمات جسمی جدی یا مرگ شود.

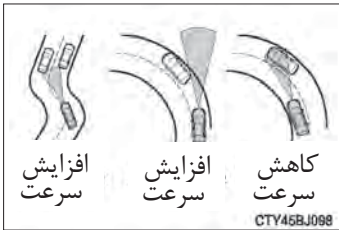

- سر پیچ‌ها یا عرض لاین‌ها بسیار باریک باشد.

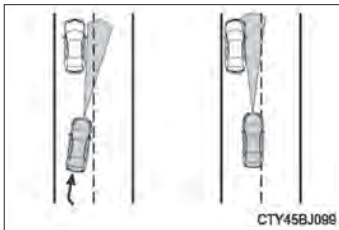

- زمانی که عملکرد غربلیک فرمان یا موقعیت خودروی شما در لاین ناپایدار باشد.

- زمانی که خودروی جلویی ناگهان سرعت خود را کاهش دهد.



■ دستکاری سنسور رادار

موارد زیر را در نظر بگیرید تا از عملکرد صحیح سیستم رادار دینامیک کروز کنترل اطمینان حاصل نمایید. در غیر این صورت سنسور رادار ممکن است به درستی عمل نکرده و باعث بروز تصادف گردد.

- همواره سنسور و پوشش جلو پنجره را تمیز نگه دارید.
- برای جلوگیری از صدمه زدن یا علامت گذاشتن روی سنسور و پوشش جلو پنجره آن‌ها را با پارچه نرم تمیز نمایید.
- سنسور یا محدوده اطراف آن را در معرض ضربه شدید قرار ندهید. حتی اگر سنسور مقدار کمی از جای خود حرکت کند، سیستم ممکن است به طور عادی کار نکند یا دچار نقص فنی شود. در صورتی که سنسور یا محدوده اطراف آن در معرض ضربه شدید باشد، همواره محدوده اطراف آن را بازرسی کرده و توسط نمایندگی مجاز تویوتا سنسور را تنظیم نمایید.
- هرگز سنسور را جدا نکنید.
- از قرار دادن تجهیزات جانبی یا برچسب روی سنسور، پوشش جلو پنجره یا محدوده اطراف آن‌ها خودداری نمایید.
- از تغییر دادن یا رنگ کردن سنسور و پوشش جلو پنجره خودداری نمایید.
- در صورت نیاز به تعویض سنسور با نمایندگی مجاز تویوتا تماس بگیرید.

سیستم هشدار رانندگی بین خطوط (LDA)*

وضعیت عملکرد سیستم

هنگام رانندگی در جاده‌هایی با علائم خطوط، این سیستم، با استفاده از دوربین حسگر علائم خطوط را تشخیص داده و در صورت انحراف خودرو از این خطوط به راننده هشدار می‌دهد. در صورتیکه سیستم، انحراف خودرو از خطوط را تشخیص دهد، با استفاده از صدای آژیر و نشانگرهای روی صفحه نمایش چندمنظوره راننده را آگاه می‌کند.
سنسور دوربین

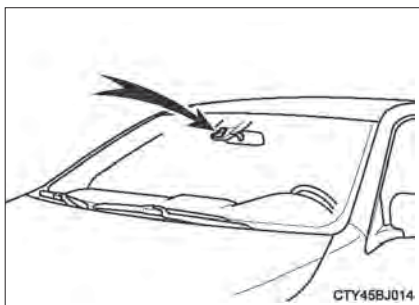

فعال کردن سیستم LDA

برای فعال کردن سیستم، کلید LDA را فشار دهید. نشانگر "LDA" و خطوط لاین روشن می‌شوند. با فشار دادن مجدد این کلید، سیستم LDA غیرفعال می‌شود. حتی اگر سوئیچ موتور در وضعیت روشن "ON" باشد ممکن است سیستم LDA روشن باقی مانده یا خاموش می‌شود.

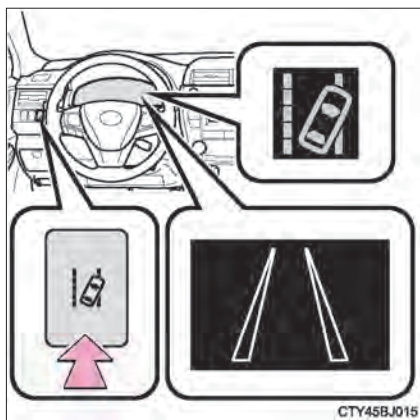

* : در صورت مجهز بودن

شرایط عملکردی

- هنگامی که سرعت خودرو حدود 50km/h (32mph) یا بیشتر باشد.
- هنگامی که عرض لاین بیش از 2.5 m (8.2 ft) باشد.
- هنگام رانندگی در جاده‌های مستقیم یا عبور از پیچ جاده با شعاع بیش از 100m (328ft).

نشانه‌های روی صفحه نمایش چندمنظوره



زمانی که داخل هر دو خط لاین سفید گردد: نشان می‌دهد که دو علامت لاین راست و چپ قابل تشخیص هستند.

در صورت خارج شدن خودرو از لاین، خط لاین سمتی که خودرو از آن خارج شده چشمک می‌زند. (← صفحه ۴۵۳)



زمانی که داخل یکی از خط لاین‌ها سفید گردد: نشان می‌دهد که علامت لاین روی سمت سفید رنگ قابل تشخیص است.

در صورت خارج شدن خودرو از سمتی که علامت لاین آن تشخیص داده شده، خط لاین چشمک می‌زند. (← صفحه ۴۵۳)



زمانی که داخل هر دو خط لاین تیره گردد: نشان می‌دهد که هیچ علامت لاینی تشخیص داده نشده یا سیستم LDA به طور موقت غیرفعال شده است.

■ غیرفعال شدن موقتی سیستم LDA

در صورت بروز شرایط زیر، سیستم LDA بطور موقت غیرفعال می‌شود. پس از برگشت به شرایط عملکردی لازم، سیستم مجدداً فعال می‌شود.

- سرعت خودرو از محدوده عملکردی سیستم LDA قرار نداشته باشد.
- اهرم دسته راهنما درگیر باشد.

● حین رانندگی خطوط لاین تشخیص داده نشود.

● عملکرد هشدار حرکت بین خطوط فعال شده باشد.

پس از فعال شدن سیستم LDA، حتی اگر خودرو مجدد از لاین خارج شود، عملکرد هشدار حرکت بین خطوط برای مدت چند ثانیه مجدداً فعال نمی‌شود.

■ هشدار حرکت بین خطوط

در صورت استفاده از سیستم تهویه هوای مطبوع (ایرکاندیشن) یا سیستم صوتی، باتوجه به میزان صدای سیستم صوتی یا صدای نویز فن سیستم تهویه هوای مطبوع، شنیدن صدای هشدار سیستم LDA به سختی انجام می‌شود.

■ پس از پارک خودرو در زیر نور آفتاب

پس از شروع به رانندگی، سیستم LDA ممکن است در دسترس نباشد و پیغام هشدار برای چند لحظه روی صفحه نشان داده شود (← صفحه ۴۵۸)

در صورت کاهش دما در اتاق خودرو هنگامی که دمای اطراف محدوده سنسور دوربین برای عملکرد سیستم مناسب باشد. (← صفحه ۲۰۲)، عملکردها فعال خواهند شد.

■ اگر فقط علائم لاین در یک سمت خودرو نشان داده شود.

در صورت تشخیص داده نشدن علائم لاین کنار خودرو، سیستم هشدار حرکت بین خطوط فعال نمی‌شود.

■ شرایط فعال نشدن صحیح سیستم LDA

- با توجه به شرایط زیر، بدلیل عملکرد نادرست سیستم هشدار حرکت بین خطوط، سنسور دوربین قادر به تشخیص علائم لاین نیست. با این وجود این شرایط نشان‌دهنده وجود عیب در سیستم نمی‌باشد
- در صورت رانندگی در مناطق بدون علائم لاین، مانند گیشه دریافت عوارض راه، تقاطع‌ها یا قبل از محل بازرسی قبض عوارضی راه
- در صورت رانندگی در جاده‌های با پیچ تند
- در صورتیکه علائم لاین بیش از اندازه باریک یا عریض باشند.
- بدلیل وجود بار سنگین یا فشار باد نامناسب لاستیک، خودرو به یک سمت بیش از حد معمول منحرف شود.
- در صورتیکه فاصله بین خودرو شما و خودرو جلویی بیش از اندازه کم باشد.
- در صورتیکه علائم لاین به رنگ زرد باشند (تشخیص رنگ زرد در مقایسه با رنگ سفید برای سیستم مشکل‌تر است)
- مغشوش بودن علائم لاین، علائم ترافیکی برجسته روی سطح جاده، "برجستگی‌های خطوط عابر پیاده" یا سنگ فرش
- قرار داشتن علائم لاین روی جدول پیاده‌رو و غیره
- پوشانده شدن علائم لاین یا اندکی پوشانده شدن علائم لاین بوسیله شن، آلودگی و غیره
- وجود سایه روی خطوط جاده که موازی با علائم لاین می‌باشد یا علائم در سایه واقع شده باشد.
- رانندگی روی سطح جاده با سطح رنگ روشن مانند سطح جاده‌های بتنی
- رانندگی روی سطح جاده‌ای که نور را منعکس می‌کند.
- رانندگی در مناطقی که شدت نور به سرعت تغییر می‌کند، مانند ورود یا خروج از تونل
- در صورتیکه نور آفتاب یا نور چراغ‌های جلوی خودروهای روبرو مستقیم به لنز دوربین تابیده شود.
- رانندگی در جاده‌هایی که چند راهه یا یک راهه می‌شوند.
- رانندگی در جاده‌هایی که بدلیل بارش باران، بارش باران قبلی یا وجود آب لغزنده باشد.
- در صورت تکان‌های شدید خودرو مانند رانندگی در جاده‌هایی دارای سطح بسیار ناهموار یا سطح سنگ‌فرش خیابان
- بدلیل کثیف بودن لنزها و تنظیم نبودن ارتفاع نور چراغ‌های جلو، میزان روشنایی چراغ‌های جلو در هنگام شب کاهش یافته باشد.
- رانندگی در جاده‌های بادخیز یا ناهموار
- رانندگی در جاده‌های ناهموار یا پر دست‌انداز
- **هنگام تعویض لاستیک‌ها**
- عملکرد مناسب ممکن است با توجه به لاستیک مورد استفاده، قابل دسترسی نباشد.
- **پیغام هشدار سیستم LDA**
- از پیغام‌های هشدار برای نشان دادن وجود عیب در سیستم یا آگاه ساختن راننده از لزوم انجام اقدامات احتیاطی هنگام رانندگی استفاده می‌شود. (← صفحه ۴۵۷)



■ پیش از استفاده از سیستم LDA

فقط وابسته به سیستم LDA نباشید. سیستم LDA نه خودرو را به‌طور اتوماتیک می‌راند و نه نیاز به توجه و دقت شما را کاهش می‌دهد. بنابراین راننده همواره مسئولیت توجه به محیط اطراف خود، فرمان دادن در مسیر درست حرکت و رانندگی ایمن را بر عهده دارد. رانندگی با بی‌دقتی یا نامناسب منجر به بروز تصادف می‌گردد.

■ از بروز خطا در عملکرد سیستم LDA اجتناب کنید.

در صورت استفاده نکردن از سیستم LDA، بوسیله کلید LDA، سیستم را غیرفعال نمایید.

■ شرایط نامناسب سیستم LDA

در شرایط زیر از سیستم LDA استفاده نکنید. در غیراینصورت، سیستم بدرستی عمل نکرده و باعث بروز تصادف می‌گردد.

- هنگام رانندگی با زنجیر چرخ، چرخ زاپاس یا تجهیزات مشابه
- وجود اشیاء یا ساختارهایی در کنار جاده که به اشتباه علائم لاین تشخیص داده می‌شوند (مانند گاردریل، جدول پیاده‌رو، تابلوهای بازتاب‌کننده نور و غیره)
- رانندگی روی جاده‌های پوشیده از برف
- بدلیل بارش باران، برف، مه، شن و آلودگی، دیدن خطوط ترافیکی مشکل می‌باشد.
- در صورتیکه خطوط ترافیکی در جاده در دست تعمیر یا علائم لاین باقی‌مانده از خطوط قبلی روی جاده هنوز قابل دیدن باشد.
- رانندگی در جاده با وجود موانع جاده‌ای بدلیل تعمیر و نگهداری و یا رانندگی در لاین موقت

جلوگیری از صدمه دیدن یا عملکرد نادرست سیستم LDA

- از اصلاح عملکرد چراغ‌های جلو یا چسباندن برچسب به سطح رویی چراغ‌ها خودداری نمایید.
- از اصلاح سیستم تعلیق خودداری کنید. در صورت نیاز به تعویض قطعات مربوط به سیستم تعلیق با نمایندگی مجاز تویوتا تماس بگیرید.
- از قرار دادن یا نصب هر شیء روی درب موتور یا جلوپنجره خودداری کنید. از نصب کردن گارد جلوپنجره (انواع گارد جلو) خودداری نمایید.
- در صورتیکه شیشه جلو نیاز به تعمیر دارد، با نمایندگی مجاز تویوتا تماس بگیرید.

سنسور دوربین

- برای اطمینان از عملکرد صحیح سیستم LDA به موارد زیر توجه نمایید.
- همواره شیشه جلو را تمیز نگه دارید.
- عملکرد شیشه جلو تحت تأثیر آلودگی، قطرات باران یا ذرات یخ روی آن قرار دارد.
- از چسباندن برچسب روی شیشه جلو نزدیک به سنسور دوربین خودداری نمایید.



- از پاشیده شدن مایعات روی سنسور دوربین خودداری نمایید.
- از چسباندن طلق‌های رنگی روی شیشه جلو خودداری نمایید.
- از نصب آنتن در جلوی لنز دوربین خودداری نمایید.
- در صورت بخار گرفتن شیشه جلو، با استفاده از سیستم مه‌زدایی، اقدام به برطرف کردن بخار روی شیشه نمایید.
- در هوای سرد با استفاده از بخاری و تنظیم دریچه خروج هوا به سمت پاهای، بخار روی قسمت بالایی شیشه جلو را برطرف نمایید. در غیراینصورت بر تصاویر دریافتی بوسیله دوربین تأثیر منفی خواهد داشت.
- از خراش دادن لنز دوربین یا کثیف کردن لنز خودداری نمایید. در صورت تمیز کردن شیشه جلو از داخل، توجه کنید که از تمیزکننده شیشه روی لنزها استفاده نکنید. و از لمس لنزها خودداری نمایید. جهت تعمیر لنزها، با نمایندگی مجاز تویوتا تماس بگیرید.
- موقعیت نصب یا جهت سنسور دوربین را تغییر نداده یا پیاده نکنید. جهت سنسور دوربین به دقت تنظیم شده است.
- از وارد کردن فشار یا ضربه شدید به سنسور دوربین یا جدا کردن آن خودداری نمایید.
- در صورت نیاز به تعویض شیشه جلو، با نمایندگی مجاز تویوتا تماس بگیرید.

مانیتور دید عقب

حین دنده عقب گرفتن برای مثال حین پارک، مانیتور دید عقب از طریق نمایش خطوط راهنما و تصویری از عقب خودرو به راننده کمک می‌کند. صفحه نمایش داده شده در این بخش به عنوان مثال بوده و ممکن است با تصویر اصلی نمایشی روی صفحه خودروی شما متفاوت باشد.

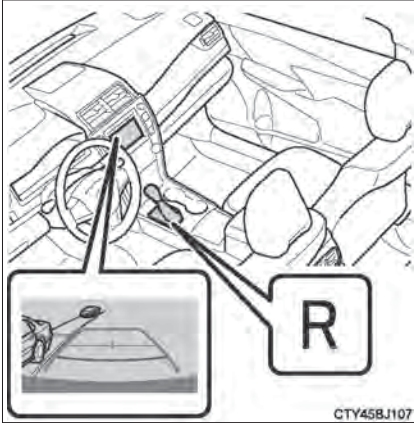

تصویر دید عقب حین قرار داشتن دنده در دنده عقب R و سوئیچ در موقعیت "ON" نمایش داده می‌شود. مانیتور دید عقب در مواقع زیر غیرفعال می‌شود: سیستم مانیتور دید عقب در صورتی که دسته دنده در هر موقعیتی غیر از دنده عقب R باشد غیرفعال می‌گردد.

استفاده از مانیتور دید عقب

شرح صفحه نمایش

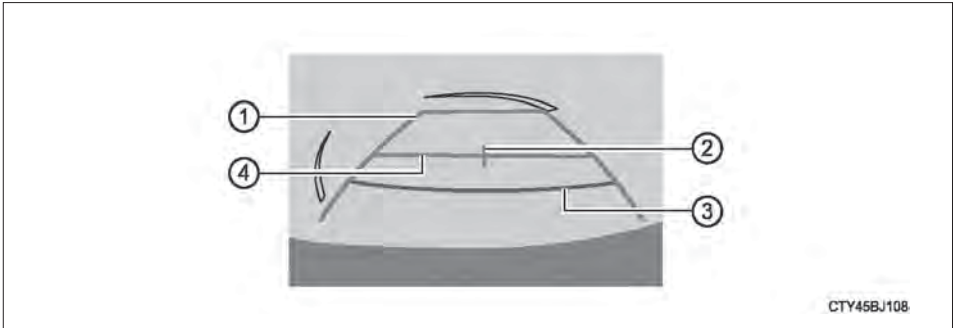

- ① خطوط راهنمای عرضی خودرو خطوط، نشانگر مسیر راهنما حین دنده عقب گرفتن خودرو به صورت مستقیم است. عرض نمایشی بیشتر از عرض واقعی خودرو است.
- ② خطوط راهنمای مرکزی خودرو این نشانگر مرکز تخمینی خودرو روی زمین است.
- ③ خطوط راهنمای فاصله این خطوط نشان دهنده نقاط تقریبی 0.5 m (1.5 f.t) (قرمز) از مرکز لبه سپر است.
- ④ خطوط راهنمای فاصله این خطوط نشان دهنده فاصله پشت خودرو، نقطه‌ای حدود 1m (3ft.) (آبی) از لبه سپر است.

پیشگیری‌های مرتبط با سیستم مانیتور دید عقب

■ محدوده نمایش داده شده روی صفحه نمایش

سیستم مانیتور دید عقب تصویر از زاویه دید از سپر محدوده عقب خودرو نمایش می‌دهد.

تصویر روی صفحه مانیتور دید عقب تنظیم می‌گردد. (← صفحه ۲۶۱)

• محدوده نمایشی روی صفحه ممکن است بر اساس جهت‌گیری خودرو متفاوت باشد.

• اجسامی که به یکی از گوشه‌های سپر نزدیک هستند یا زیر سپر هستند قابل نمایش نیستند.

• دوربین‌ها از لنزهای مخصوصی استفاده می‌کنند. فاصله تصویری که روی صفحه ظاهر می‌شود با فاصله واقعی متفاوت است.

• مواردی که بالاتر از دوربین قرار دارند، ممکن است در مانیتور نمایش داده نشوند.

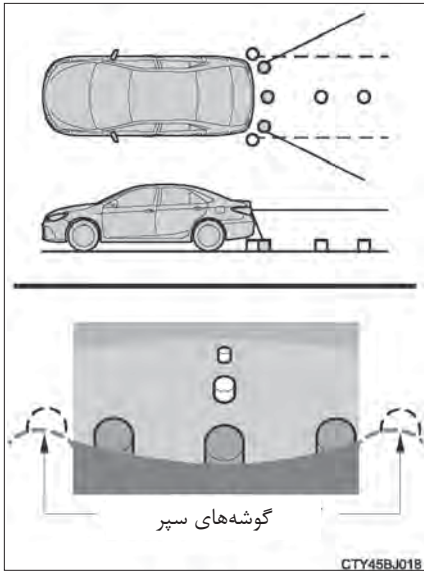

گوشه‌های سپر

CTY45BJ018

دوربین مانیتور دید عقب

دوربین مانیتور دید عقب بالای پلاک راهنمایی رانندگی قرار گرفته است.

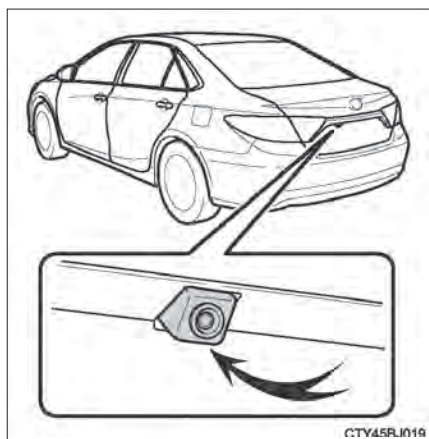

● استفاده از دوربین

اگر لنز دوربین کثیف شود، نمی‌تواند تصویر واضحی را منتقل کند. اگر قطرات آب، برف یا گل به لنز چسبیده، آن را با آب شسته و با دستمال نرم خشک نمایید. اگر لنز به شدت کثیف شده با تمیز کننده‌ای ملایم شسته و آب کشی نمایید.

■ تفاوت بین تصویر نمایشی و جاده واقعی

خطوط راهنمای فاصله و خطوط راهنمای عرض خودرو ممکن است واقعاً با خطوط جدا کننده محدوده پارک موازی نباشد، حتی اگر چنین به نظر می‌رسد. حتماً به صورت چشمی کنترل کنید. فاصله بین خطوط راهنمای عرضی خودرو و خطوط جدا کننده راست و چپ فضای پارک ممکن است برابر نباشد، حتی اگر چنین به نظر می‌رسد؛ حتماً به صورت چشمی کنترل کنید. خطوط راهنمای فاصله، یک راهنمای فاصله‌ای برای سطح جاده صاف ارائه می‌دهند. در هر کدام از شرایط زیر، محدوده‌ای از خطا بین خطوط راهنمای ثابت روی صفحه نمایش و فاصله روی جاده وجود دارد.

- زمانی که مسیر پشت خودرو به سمت بالا شیب دارد خطوط راهنمای فاصله نسبت به فاصله واقعی نزدیکتر به نظر می‌رسند. به همین دلیل اجسام ممکن است دورتر از فاصله واقعی به نظر برسند. به همین ترتیب، حاشیه‌ی خطا بین خطوط راهنما و فاصله/مسیر روی جاده وجود دارد.

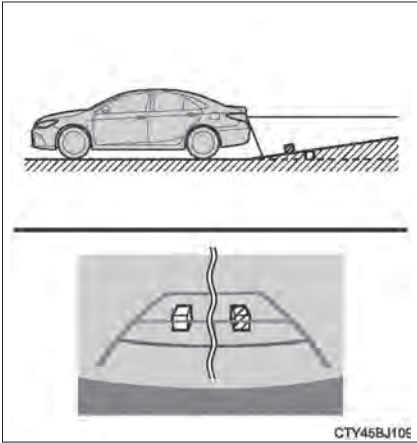

- زمانی که مسیر پشت خودرو به سمت پایین شیب دارد خطوط راهنمای فاصله نسبت به فاصله واقعی دورتر به نظر می‌رسند. به همین دلیل اجسام ممکن است نزدیکتر از فاصله واقعی به نظر برسند. به همین ترتیب حاشیه‌ی خطا فضای بین خطوط راهنما و فاصله/مسیر روی جاده وجود دارد.

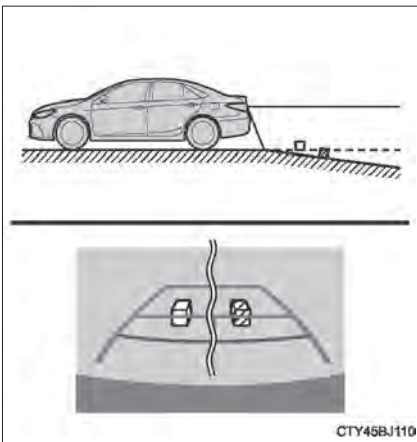

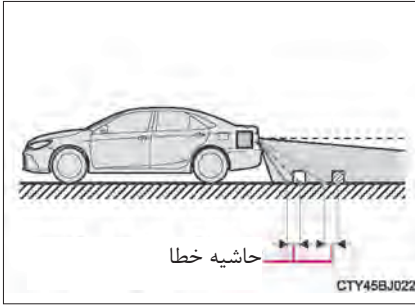

- وقتی بخشی از خودرو پایین رفته است وقتی بخشی از خودرو به دلیل تعداد سرنشینان یا نامتعادل قرار دادن بارها، پایین رفته است، حاشیه‌ای خطا بین خطوط راهنمای ثابت روی صفحه و فاصله/ مسیر واقعی روی جاده وجود دارد.

■ وقتی به جسمی سه بعدی نزدیک می‌شوید

خطوط راهنمای فاصله بر اساس سطح صاف اجسام را (همانند جاده) نمایش می‌دهد. تعیین موقعیت اجسام سه بعدی (همانند خودرو) با استفاده از خطوط راهنمای فاصله وجود ندارد. حین نزدیک شدن به جسم سه بعدی که به سمت بیرون کشیده شده است (همانند کامیون‌های تخت) مراقب موارد زیر باشید.

● خطوط راهنمای فاصله

اطراف و پشت خودرو را به صورت چشمی کنترل نمایید. روی صفحه، به نظر می‌رسد که کامیون در نقطه ② پارک شده است. با این وجود در حقیقت، اگر به نقطه ① دنده عقب بگیرید، با کامیون برخورد خواهید کرد. بر روی صفحه، به نظر می‌رسد که نقطه ① نزدیکتر است و نقطه ③ دورتر است با این وجود، در حقیقت فاصله نقطه ① و ③ یکسان بوده و نقطه ② از ① و ③ دورتر است.

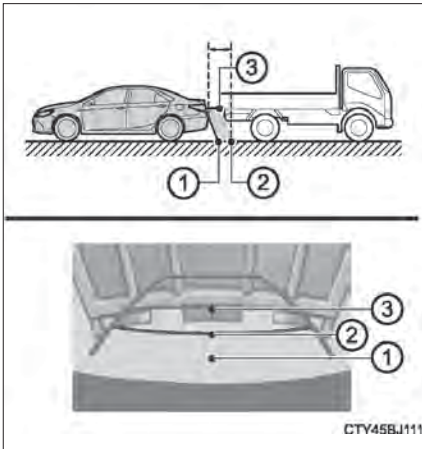

■ خطوط راهنمای عرضی خودرو

به طور چشمی اطراف و پشت خودرو را کنترل نمایید. در مواردی همانند تصویر زیر، کامیون بیرون از خطوط راهنمای عرضی خودرو بوده، به نظر می‌رسد برخورد خودرو با کامیون اتفاق نمی‌افتد. با این وجود انتهای اتاق کامیون از خط راهنمای عرضی خودرو عبور کرده است. در حقیقت اگر همانند راهنمای خطوط راهنمای عرضی خودرو دنده عقب بگیرید، خودرو با کامیون برخورد می‌کند.

خطوط راهنمای عرضی خودرو



مواردی که باید بدانید

■ اگر متوجه هر کدام از این علائم شدید

ممکن است متوجه علائم زیر شوید، علت و راه حل ممکن را بررسی کرده و مجدداً کنترل نمایید. اگر پس از انجام راه حل، علائم برطرف نشد، خودرو را در نمایندگی مجاز تویوتا بازرسی نمایید.

علت ممکن	راه حل
<input type="checkbox"/> دیدن تصویر مشکل است	
<ul style="list-style-type: none"> • خودرو را در مکانی تاریک قرار داده‌اید. • دمای اطراف لنزها خیلی بالا یا پایین است. • دمای هوای بیرون پایین است. • قطرات آب روی دوربین است. • باران می‌بارد یا هوا شرجی است. • مواد خارجی (همانند گل و غیره) به دوربین چسبیده است. • دوربین خراشیده شده است. • نور خورشید یا نور چراغ‌های جلو مستقیماً به دوربین می‌تابد. • خودرو زیر نور فلورسانت، نور مهتابی و انواع نورهای دیگر است. 	<p>اگر این اتفاق به این دلایل رخ داد، نشان دهنده نقص فنی نیست.</p> <p>حین کنترل چشمی اطراف خودرو دنده عقب بگیرید (پس از بهتر شدن شرایط، مجدداً از دوربین استفاده نمایید).</p> <p>تصویر روی صفحه مانیتور دید عقب را می‌توان تنظیم کرد. (← صفحه ۲۶۱)</p>
<input type="checkbox"/> تصویر تار است	
<p>آشغال یا مواد خارجی (همانند قطره آب، برف، گل و غیره) به دوربین چسبیده است.</p>	<p>لنز دوربین را با آب تمیز کرده و با دستمال نرم خشک کنید.</p> <p>در صورت محکم چسبیدن کثیفی، با صابون ملایم شسته و آبکشی نمایید.</p>
<input type="checkbox"/> تصویر تراز نیست	
<p>دوربین یا اطراف آن تحت ضربه شدید قرار گرفته‌اند.</p>	<p>برای بازرسی خودرو به نمایندگی مجاز تویوتا مراجعه نمایید.</p>
<input type="checkbox"/> خطوط راهنمای ثابت خیلی خارج از تنظیم هستند.	
<ul style="list-style-type: none"> • خودرو کج شده است (بار سنگین درون خودرو قرار دارد، فشار باد لاستیک به دلیل پنچر شدن یا غیره پایین است) • خودرو بر روی شیب است 	<p>در صورت اتفاق افتادن به دلایل زیر، نقص فنی رخ نداده است.</p> <p>حین کنترل چشمی اطراف خودرو، دنده عقب بگیرید</p>
<p>موقعیت دوربین خارج از تنظیم است</p>	<p>خودرو را در نمایندگی مجاز تویوتا بازرسی نمایید</p>

هشدار

■ حین استفاده از مانیتور دید عقب

مانیتور دید عقب وسیله‌ای تکمیلی برای کمک به راننده حین دنده عقب گرفتن است. حین دنده عقب گرفتن پیش از ادامه دادن، پشت و اطراف خودرو را به صورت چشمی کنترل نمایید.

برای پیشگیری از صدمات جسمی جدی یا حتی مرگ بر اثر تصادف، پیشگیری‌های زیر را در نظر بگیرید. ● هرگز حین دنده عقب گرفتن، فقط به مانیتور دید عقب تکیه نکنید. تصویر و موقعیت خطوط راهنمای نمایشی در صفحه ممکن است با واقعیت متفاوت باشند.

حین دنده عقب گرفتن، مانند هر خودروی دیگری مراقب باشید

● حین دنده عقب گرفتن آهسته برانید و برای کنترل سرعت خودرو پدال ترمز را فشار دهید.

● دستورالعمل‌های داده شده فقط راهنما هستند.

اینکه کی و چگونه غربلک فرمان را بچرخانید بر اساس شرایط ترافیک، وضعیت سطح جاده، شرایط خودرو و غیره متفاوت است. پیش از استفاده از مانیتور دید عقب، دانستن این موارد حائز اهمیت است.

● حین پارک، پیش از جابه‌جا کردن از جاشدن خودرو در فضای پارک اطمینان حاصل نمایید.

● در موارد زیر از مانیتور دید عقب استفاده نکنید:

● در سطح جاده یخ زده، لغزنده یا در برف

● حین استفاده از زنجیر چرخ یا لاستیک زاپاس سایز کوچک

● زمانی که درب صندوق عقب کاملاً بسته نیست.

● روی جاده‌هایی که مستقیم و صاف نیستند، همانند جاده‌های پیچ‌دار یا لغزنده.

● در دمای پایین، صفحه نمایش ممکن است تاریک شده یا تصویر کم‌رنگ شود. زمانی که خودرو حرکت می‌کند، ممکن است تصویر برهم بخورد یا دیدن تصویر روی صفحه غیرممکن شود. پیش از ادامه دادن اطراف خودرو را با چشم کنترل کرده و تمام آیینه‌ها را چک کنید.

● اگر اندازه لاستیک‌ها تغییر کند، موقعیت خطوط راهنمای ثابت نمایشی روی صفحه ممکن است تغییر کند.

● دوربین از لنزی مخصوص استفاده می‌کند. فاصله اجسام و افراد پیاده که نمایش داده می‌شود با فاصله

واقعی متفاوت است. (← صفحه ۲۱۱)



توجه

■ نحوه استفاده از دوربین

- مانیتور دید عقب در موارد زیر به درستی عمل نمی‌کند.
- اگر عقب خودرو ضربه بخورد، موقعیت و زاویه سوار شدن دوربین می‌تواند تغییر کرده باشد.
- از آنجاکه دوربین دارای ساختار ضدآب است، از جدا کردن، پیاده کردن یا دستکاری آن خودداری نمایید. این کار می‌تواند منجر به عملکرد نادرست دوربین گردد.
- از ساییدن شدید لنز دوربین خودداری نمایید. اگر لنز دوربین خراشیده شود، تصویر واضحی منتقل نخواهد کرد.
- اجازه ندهید حلال‌های طبیعی، واکس خودرو، شیشه شوی یا پوشاننده شیشه به دوربین بچسبند. در این صورت، بلافاصله آن را تمیز کنید.
- در صورت تغییر شدید دما، همانند ریختن آب داغ بر روی خودرو در هوای سرد، ممکن است سیستم به درستی عمل نکند.
- حین شستن خودرو، از پاشیدن شدید آب به دوربین یا محدوده دوربین خودداری نمایید. این کار می‌تواند منجر به نقص فنی دوربین شود.
- حین قرار داشتن دوربین زیر نور مستقیم فلورسانت یا نور دیگر، پرتوهای نور و محدوده اطراف روشن شده و به صورت لرزان دیده می‌شوند.
- از ضربه زدن به دوربین خودداری نمایید چراکه منجر به نقص فنی دوربین می‌گردد. در این صورت، در اولین فرصت ممکن خودرو را در نمایندگی تویوتا بازرسی نمایید.

سیستم‌های کمکی رانندگی

برای کمک به افزایش ایمنی و عملکرد رانندگی، سیستم‌های زیر در پاسخ به شرایط مختلف رانندگی به صورت اتوماتیک فعال می‌شوند. با این وجود، آگاه باشید که این سیستم‌ها تکمیلی بوده و نباید حین کار با خودرو بیش از حد به آن‌ها تکیه نمود.

◆ **ECB (سیستم کنترل ترمز الکترونیکی)**

سیستم کنترل ترمز الکترونیکی بسته به عملکرد ترمز، نیروی ترمز را تولید می‌کند.

◆ **ABS (سیستم ترمز ضد قفل)**

حین ترمزگیری ناگهانی، یا درگیر شدن ترمزها حین رانندگی روی جاده لغزنده به جلوگیری از قفل شدن چرخ‌ها کمک می‌کند.

◆ **ترمز کمکی**

در صورتی که سیستم، توقف ناگهانی را شناسایی کند، پس از فشار دادن پدال ترمز سطح بالاتری از نیروی ترمز را ایجاد می‌کند.

◆ **VSC پیشرفته (کنترل پیشرفته پایداری خودرو)**

به راننده کمک می‌کند که حین دور زدن ناگهانی یا دور زدن در جاده‌های لغزنده، سر خوردن خودرو را کنترل کند.

◆ **VSC (کنترل پایداری خودرو)**

عملکرد مشترک کنترل‌های اعمال شده از طریق سیستم‌های VSC، TRAC، ABS و EPS را ارائه می‌دهد. با کنترل کردن عملکرد فرمان حین دور زدن ناگهانی روی جاده‌های لغزنده به حفظ تعادل خودرو کمک می‌کند.

◆ **TRAC (کنترل کشش)**

به حفظ قدرت رانندگی کمک کرده و از درجا چرخیدن چرخ‌های محرک حین شروع به حرکت خودرو یا سرعت گرفتن بر روی جاده‌های لغزنده جلوگیری می‌کند.

◆ **کنترل کمکی شروع حرکت در سربالایی**

حین شروع حرکت در جاده‌های شیب‌دار یا لغزنده از عقب رفتن خودرو جلوگیری می‌کند.

◆ EPS (فرمان با نیروی کمکی برقی)

از یک موتور الکتریکی برای کاهش نیروی لازم برای چرخاندن فرمان استفاده می‌کند.

◆ PCS (سیستم پیشگیری از تصادف) (در صورت مجهز بودن)

← صفحه ۲۲۴

◆ BSM (نشانگر نقطه کور) (در صورت مجهز بودن)



← صفحه ۲۳۱

حین عملکرد سیستم‌های TRAC/ VSC /ABS

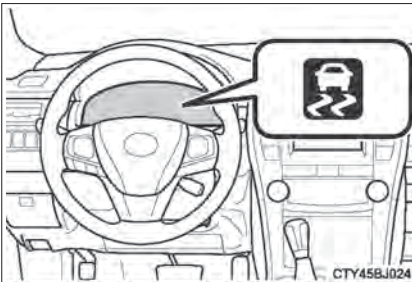
حین عملکرد سیستم‌های TRAC/ VSC /ABS چراغ نشانگر لغزش چشمک می‌زند.



غیر فعال نمودن سیستم TRAC

در صورتی که خودرو در گل، آشفال یا برف گیر کرده است، سیستم TRAC ممکن است نیروی وارده از سیستم هیبریدی به لاستیک‌ها را کاهش دهد. فشار دادن دکمه  سیستم را خاموش کرده، در این صورت جابه جا کردن و بیرون آوردن خودرو آسان تر می‌شود. برای خاموش کردن سیستم TRAC، دکمه  را سریع فشار داده و رها کنید.



پیغام و نشانگر "TRAC OFF" روی صفحه نمایش

چندمنظوره ظاهر می‌شود.

برای روشن کردن سیستم، دکمه  را مجدداً فشار دهید.

■ غیرفعال کردن هر دو سیستم TRAC و VSC

برای غیرفعال کردن سیستم TRAC و VSC حین توقف خودرو، دکمه  را به مدت بیش از ۳ ثانیه فشار داده و نگه دارید.

چراغ نشانگر VSC OFF روشن شده، پیام "TRAC OFF" روی صفحه نمایش چندمنظوره ظاهر می‌شود.*
برای روشن کردن سیستم، مجدداً دکمه  را فشار دهید.

*: در خودروهای مجهز به سیستم پیشگیری از تصادف همچنین سیستم ترمز کمکی پیشگیری از تصادف و سیستم ترمزگیری پیشگیری از تصادف نیز غیرفعال می‌شود. چراغ هشدار سیستم پیشگیری از تصادف روشن شده و پیامی روی صفحه نمایش چندمنظوره ظاهر می‌شود. (← صفحه ۲۲۷)

■ حین ظاهر شدن پیامی روی صفحه نمایش چندمنظوره، که با وجود فشار دادن دکمه نشان می‌دهد که سیستم TRAC غیرفعال است.

اگر TRAC و سیستم کنترل کمکی شروع حرکت در سربالایی فعال نمی‌شود، با نمایندگی مجاز تویوتا تماس بگیرید.

■ صدا و لرزش ایجاد شده بر اثر عملکرد ABS، ترمز کمکی و سیستم‌های TRAC و VSC

هرکدام از شرایط زیر ممکن است زمانی که سیستم‌های فوق فعال هستند به وجود آید. هیچکدام از این شرایط نشان دهنده نقص فنی نیست.

- لرزش بدنه خودرو و فرمان
- شنیده شدن صدای قطعات متحرک پس از توقف خودرو
- ضربان آرام پدال ترمز پس از فعال شدن ABS
- حرکت آرام پدال ترمز به پایین پس از فعال شدن ABS

■ صدای عملکرد ECB

- در شرایط زیر ممکن است صدای عملکرد سیستم ECB شنیده شود، اما نشان دهنده نقص فنی نیست.
- حین درگیری پدال ترمز صدای عملکرد از تجهیزات موتور شنیده شود.
 - حین بازکردن درب راننده صدای قطعات متحرک سیستم ترمز از قسمت جلوی خودرو شنیده شود.
 - یک یا دو دقیقه پس از غیرفعال کردن سیستم هیبریدی، صدای عملکرد از تجهیزات موتور شنیده شود.

■ صدای عملکرد EPS

زمانی که غربیلک فرمان کار می‌کند، ممکن است صدای قطعات متحرک (صدای چرخش) شنیده شود. این صدا بیانگر نقص فنی نیست.

■ فعال شدن مجدد سیستم‌های TRAC و VSC

- پس از خاموش کردن سیستم‌های TRAC و VSC، در شرایط زیر سیستم‌ها بطور اتوماتیک فعال می‌شوند:
- سوئیچ در وضعیت خاموش قرار گیرد.
 - اگر فقط سیستم TRAC خاموش شده باشد، با افزایش سرعت خودرو، سیستم TRAC فعال می‌شود.
 - اگر هر دو سیستم TRAC و VSC غیر فعال شده باشند، با افزایش سرعت خودرو، سیستم‌ها بطور اتوماتیک مجدد فعال نمی‌شوند.

■ کاهش تأثیرگذاری سیستم EPS

- در صورتی که فرمان‌گیری مکرر در زمانی طولانی وجود داشته باشد، برای جلوگیری از داغ کردن بیش از حد تأثیرگذاری سیستم EPS کاهش می‌یابد. در نتیجه غربیلک فرمان سنگین به نظر می‌رسد. در این حالت، فرمان‌گیری بیش از حد را متوقف کرده یا خودرو را متوقف نمایید و سیستم هیبریدی را غیرفعال کنید. پس از ۱۰ دقیقه سیستم EPS به حالت عادی باز می‌گردد.

■ شرایط عملکردی سیستم کنترل کمکی شروع حرکت در سربالایی

- زمانی که هرکدام از چهار شرایط زیر اتفاق بیفتد، سیستم کنترل کمکی شروع حرکت در سربالایی فعال می‌شود.
- دسته دنده در موقعیتی غیر از P یا دنده خلاص N قرار داشته باشد (در صورتی که درجاده‌های سربالایی به سمت بالا، به جلو یا عقب شروع به حرکت کنید).
 - خودرو متوقف باشد.
 - پدال گاز فشار داده نشود.
 - ترمز دستی درگیر نباشد.

■ غیرفعال کردن اتوماتیک سیستم کنترل کمکی شروع حرکت در سربالایی

- در شرایط زیر سیستم کنترل کمکی شروع حرکت در سربالایی غیرفعال می‌گردد.
- دسته دنده در موقعیت پارک P یا خلاص N قرار گیرد.
 - پدال گاز فشرده شود.
 - ترمز دستی درگیر باشد.
 - پس از رها کردن پدال ترمز حدود ۲ ثانیه سپری شود.



■ در مواقع زیر سیستم ABS به درستی عمل نمی‌کند.

- چسبندگی لاستیک کاهش یافته است (همانند لاستیک‌های صاف در جاده‌ای پوشیده از برف)
- حین رانندگی با سرعت بالا در جاده‌های خیس یا لغزنده و بروز پدیده هیدروپلن (ایجاد لایه نازک آب بین لاستیک و جاده).

■ ممکن است زمانی که ABS در حال عملکرد می‌باشد فاصله‌ی توقف بیش‌تر از شرایط عادی باشد.

سیستم ABS جهت کاهش دادن فاصله توقف خودرو طراحی نشده است، همواره فاصله ایمن تا خودروی جلویی بویژه در شرایط زیر را حفظ نمایید.

- حین رانندگی در آشغال، ماسه یا جاده‌های پوشیده از برف
- حین رانندگی با زنجیر چرخ
- حین رانندگی بر روی دست اندازه‌ها
- حین رانندگی در جاده‌های دارای چاله یا سطح ناصاف

■ در شرایط زیر ممکن است سیستم TRAC، به طور مؤثر عمل نکند:

حین رانندگی بر روی جاده‌های لغزنده، حتی در حال عملکرد سیستم TRAC، ممکن است کنترل جهت و قدرت به طور کامل بدست نیاید.

زمانی که پایداری و قدرت خودرو کم شده است، با دقت رانندگی کنید.

■ در شرایط زیر سیستم کنترل کمکی شروع حرکت در سربالایی به درستی کار نمی‌کند.

- به سیستم کنترل کمکی شروع به حرکت در سربالایی خیلی وابسته نباشید. ممکن است این سیستم در جاده‌های شیب دار و پوشیده از یخ به درستی عمل نکند.
- عکس عملکرد ترمزدستی، سیستم کنترل کمکی شروع حرکت در سربالایی برای نگه داشتن خودرو به طور ثابت به مدت طولانی طراحی نشده است. از سیستم کنترل کمکی شروع حرکت در سربالایی جهت نگهداشتن خودرو روی سطح شیب‌دار استفاده نکنید، در غیر این صورت منجر به بروز تصادف می‌شود.

■ حین فعال شدن VSC

چراغ نشانگر لغزش چشمک می‌زند. همیشه با دقت رانندگی کنید. رانندگی با بی‌توجهی می‌تواند منجر به تصادف شود. حین چشمک زدن چراغ، به شدت مراقب باشید.

■ زمانی که سیستم‌های TRAC و VSC غیر فعال هستند.

بسیار مراقب بوده و با سرعت مناسب شرایط جاده رانندگی نمایید. از آنجاکه این سیستم‌ها برای اطمینان از پایداری خودرو و نیروی رانندگی هستند، فقط در مواقع ضروری سیستم‌های TRAC و VSC را غیرفعال نمایید.



هشدار

■ تعویض لاستیک‌ها

از همسان بودن اندازه، مارک، الگوی آج و ظرفیت بار کلی همه لاستیک‌ها با مقدار مشخص شده، مطمئن شوید. علاوه بر این، از فشار باد همه‌ی لاستیک‌ها با سطح فشار توصیه شده اطمینان حاصل نمایید. سیستم‌های ABS, TRAC, و VSC در صورت استفاده از لاستیک‌های متفاوت، به طور صحیح کار نمی‌کنند. برای اطلاع از جزئیات بیشتر در مورد تعویض چرخ‌ها یا لاستیک‌ها با نمایندگی مجاز تویوتا تماس حاصل نمایید.

■ لاستیک‌ها و سیستم تعلیق

استفاده از لاستیک‌های دارای هرگونه اشکال یا دستکاری سیستم تعلیق منجر به تأثیر منفی بر سیستم‌های کمکی رانندگی شده و می‌تواند منجر به نقص فنی سیستم گردد.

سیستم پیشگیری از تصادف (PCS)*

هنگامی که سنسور رادار احتمال بروز برخورد از جلو را تشخیص می‌دهد، ترمزها به طور اتوماتیک درگیر شده و شدت ضربه و نیز وارد آمدن صدمه به خودرو را کاهش می‌دهند. با استفاده از عملکرد کلید می‌توان زمانبندی هشدار برای سیستم پیشگیری از تصادف را تغییر داد یا در صورت لزوم سیستم را روشن یا خاموش نمود. (← صفحه ۲۲۵)

◆ هشدار پیشگیری از تصادف

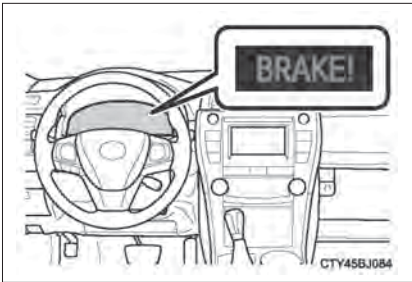

اگر احتمال زیاد تصادف از جلو تشخیص داده شود، آژیر به صدا درآمده و پیغامی روی صفحه نمایش چندمنظوره ظاهر می‌شود تا راننده عملکرد مناسبی را انجام دهد.

◆ ترمز کمکی پیشگیری از تصادف

در صورتی که احتمال تصادف از جلو زیاد باشد، سیستم بسته به مقدار نیرویی که ترمز را فشار می‌دهید نیروی ترمز بیشتری را اعمال می‌کند.

◆ ترمزگیری پیشگیری از تصادف

در صورتی که احتمال تصادف از جلو زیاد باشد، سیستم به راننده از طریق نمایش هشدار و آژیر هشدار می‌دهد. در صورتی که سیستم تشخیص دهد تصادف اجتناب ناپذیر است، ترمزها به طور اتوماتیک درگیر شده تا سرعت در هنگام تصادف کاهش یابد.

* در صورت مجهز بودن

تغییر سیستم پیشگیری از تصادف

تغییر زمان بندی هشدار سیستم پیشگیری از تصادف

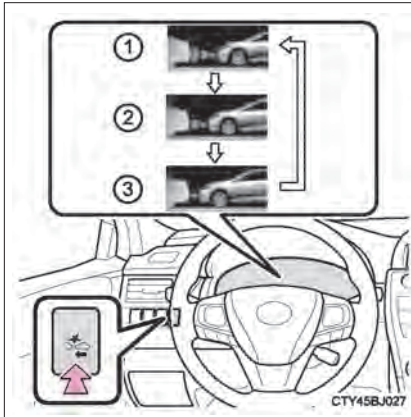

هر بار با فشار دادن کلید PCS، نحوه پاسخگویی سیستم به تغییرات فاصله به ترتیب زیر تغییر می‌کند.

① فاصله دور

② فاصله متوسط *

③ فاصله نزدیک

*: تنظیمات پیش فرض

غیرفعال کردن سیستم پیشگیری از تصادف (PCS)

کلید PCS را به مدت ۳ ثانیه یا بیشتر فشار دهید.

چراغ هشدار PCS روشن شده و پیغامی روی صفحه نمایش چندمنظوره ظاهر می‌شود.

برای فعال کردن سیستم، کلید PCS را مجدد فشار دهید. هر بار با قرار دادن سوئیچ موتور در موقعیت روشن ON سیستم در موقعیت فعال تنظیم می‌گردد.

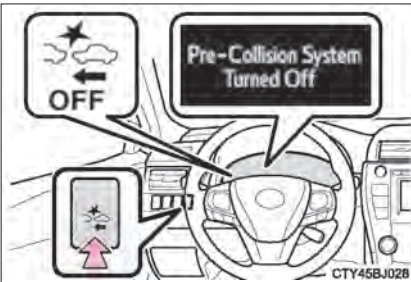

سنسور رادار

سنسور رادار، خودروها یا دیگر موانع نزدیک یا در مسیر روبرو را تشخیص می‌دهد و میزان حتمی تصادف را براساس موقعیت، سرعت و جهت موانع تعیین می‌کند.

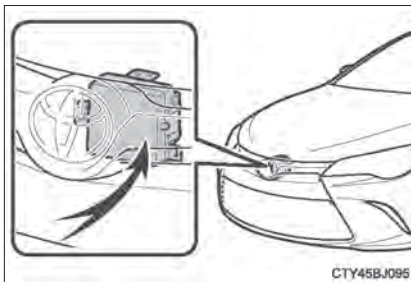

■ زمان عملکرد سیستم پیشگیری از تصادف (PCS)

اگر سیستم پیشگیری از تصادف فعال باشد. (صفحه ← ۲۲۵)، شرایط زیر به وجود می‌آید:

● هشدار پیشگیری از تصادف:

● سرعت خودرو بیشتر از 15km/h (10mph) باشد.

● سرعتی که با آن خودرو به مانع نزدیک می‌شود یا سرعت خودروی جلویی بیشتر از 10km/h (7mph) باشد.

● ترمز کمکی پیشگیری از تصادف:

● سیستم VSC غیرفعال نباشد.

● سرعت خودرو بیشتر از 30km/h (19mph) باشد.

● سرعتی که با آن خودرو به مانع نزدیک می‌شود یا سرعت خودروی جلویی بیش از 30km/h (19mph) باشد.

● پدال ترمز فشرده شود.

● ترمزگیری پیشگیری از تصادف:

● سیستم VSC غیرفعال نباشد.

● سرعت خودرو بیشتر از 15km/h (10mph) باشد.

● سرعتی که با آن خودرو به مانع نزدیک می‌شود یا سرعت خودروی جلویی بیشتر از 10km/h (7mph) باشد.

■ شرایطی که ممکن است سیستم (PCS) را فعال نماید حتی اگر احتمال تصادف وجود نداشته

باشد.

در صورت وجود موانع زیر در جلوی سنسور، سیستم تشخیص می‌دهد که تصادف ممکن است رخ دهد و سیستم فعال می‌گردد.

● در صورت عبور از کنار خودرویی که به سمت راست یا چپ در حال گردش است یا اینکه از کنار خودرویی در لاین مقابل عبور نمایید.

● خودرو با سرعت به مانع جلویی نزدیک شود. (مانند خودروی دیگر، ورودی عوارض جاده و غیره)

● در صورت حرکت در سربالایی و ساختارهایی در محدوده بالای جاده وجود داشته باشد و غیره (بیلبوردها، سقف‌های کوتاه، چراغ‌های خیابان و غیره)

● در صورت رانندگی از میان مسیرهای باریک یا مکان‌هایی با سقف کوتاه (پل‌ها، تونل‌ها، مسیرهای سرپوشیده و غیره)

● رانندگی در جاده‌های ناهموار

● وجود اجسام فلزی روی سطح جاده که منجر به اختلاف سطح یا برآمدگی در سطح جاده می‌شود.

● تغییر زیاد ارتفاع خودرو

● به دلیل شرایط محیط اطراف و قرار گرفتن در معرض ضربه شدید، سنسور رادار از وضعیت خود خارج گردد

● در صورت وجود مانع در سرپیچ جاده (گاردریل و غیره)

اگر سیستم در شرایط فوق فعال شود، احتمال عملکرد ترمزها با نیروی بیشتر از حد نرمال وجود دارد.

■ **موانعی که تشخیص داده نمی‌شوند.**

سنسور، موانع پلاستیکی مانند مخروط‌های ترافیکی را تشخیص نمی‌دهد. در صورتی که سنسور نتواند عابرین پیاده، حیوانات، دوچرخه، موتور سیکلت، درختان یا توده برف را تشخیص دهد، ممکن است تصادف رخ دهد.

■ **شرایطی که در آن سیستم پیشگیری از تصادف به درستی عمل نمی‌کند.**

سیستم در شرایط زیر ممکن است به طور مؤثر عمل نکند:

- درجاده‌هایی با شیب تند یا سطح ناصاف
- در صورت حرکت ناگهانی خودرویی به جلوی خودروی شما مانند محل تقاطع‌ها
- در صورت پیچیدن ناگهانی خودرویی به جلوی خودروی شما مانند سبقت گرفتن
- در آب و هوای نامناسب مانند بارش شدید باران، مه، برف یا طوفان شن
- در صورت سرخوردن خودرو هنگامی که سیستم VSC غیرفعال است.
- در صورت تغییر زیاد ارتفاع خودرو
- به دلیل شرایط محیط اطراف و قرار گرفتن در معرض ضربه شدید، سنسور رادار از وضعیت خود خارج گردد.
- در صورت ظاهر شدن ناگهانی مانع در جلوی خودرو، چرخ‌ها به شدت بچرخند.

■ **غیرفعال شدن اتوماتیک سیستم پیشگیری از تصادف**

به دلیل کثیف شدن سنسور و غیره، نقص فنی به وجود آمده است که سنسورها نمی‌توانند موانع را تشخیص دهند، سیستم پیشگیری از تصادف به طور اتوماتیک غیرفعال می‌شود. در این صورت حتی اگر احتمال تصادف وجود داشته باشد، سیستم فعال نخواهد شد.

■ **در صورت وجود نقص فنی در سیستم یا سیستم بطور موقت در دسترس نباشد.**

چراغ هشدار PCS چشمک زده و پیغام هشدار روی صفحه نمایش چندمنظوره ظاهر می‌شود. اگر پیغام هشدار روی صفحه نمایش چندمنظوره نشان داده شود، پیغام را خوانده و به دستورالعمل‌ها عمل نمایید.

(← صفحه ۴۵۸ و ۴۴۵)

■ **در صورت غیرفعال شدن سیستم TRAC و VSC**

- در صورت غیرفعال شدن عملکردهای TRAC و VSC (← صفحه ۲۲۰)، ترمز کمکی پیشگیری از تصادف و ترمزگیری پیشگیری از تصادف نیز غیرفعال می‌گردد، باین وجود عملکرد هشدار فعال می‌باشد.
- چراغ هشدار PCS روشن شده و پیغام هشدار روی صفحه نمایش چندمنظوره نمایش داده می‌شود.

(← صفحه ۴۶۲ و ۴۴۵)

■ تأییدیه

◀ مخصوص خودروهای فروخته شده در ایالات متحده آمریکا

FCCID: HYQDNMWRO07

این وسیله مطابق با بخش ۱۵ از قوانین FCC است. عملکرد در معرض دو شرط زیر است: (۱) این وسیله منجر به تداخلاتی مضر نمی‌گردد، و (۲) این وسیله هرگونه تداخل دریافتی شامل تداخلهایی که منجر به عملکرد ناخواسته می‌گردد را می‌پذیرد.

هشدار FCC

هرگونه تغییر و دستکاری در این دستگاه‌ها توسط اشخاص می‌تواند منجر به باطل شدن مجوز کاربر برای استفاده از این دستگاه‌ها شود.

اطلاعات مربوط به تشعشع فرکانس‌های رادیویی:

این تجهیزات با مجموع محدودیت‌های تشعشعی (انتشار) FCC در محیط‌های کنترل نشده مطابقت می‌کنند.

این تجهیزات باید با حداقل فاصله 20CM بین رادیاتور (آنتن) و بدن شما نصب و کار نمایند. این فرستنده نباید در نزدیکی محل یا عملکرد دیگر آنتن‌ها یا فرستنده‌ها قرار گیرد.

◀ مخصوص خودروهای فروخته شده در کانادا

این دستگاه با استاندارد (استانداردها) RSS معاف از مجوز صنایع کانادا مطابقت می‌کند. عملکرد در معرض دو شرط زیر است: (۱) این وسیله منجر به تداخلاتی مضر نمی‌گردد، و (۲) این وسیله هرگونه تداخل دریافتی شامل تداخلهایی که منجر به عملکرد ناخواسته می‌گردد را می‌پذیرد.



■ محدودیت‌های سیستم پیشگیری از تصادف

رانندگی به طور ایمن از مسئولیت‌های راننده است. راننده باید از شرایط محیط اطراف آگاه بوده و اقدام به رانندگی ایمن نماید.

به جای عملکردهای ترمزگیری نرمال به سیستم پیشگیری از تصادف وابسته نباشید. این سیستم میزان تصادف را در هر شرایطی کاهش نمی‌دهد یا از آن جلوگیری نمی‌کند.

وابستگی کامل به سیستم و واگذار کردن حفظ ایمنی به آن ممکن است منجر به تصادفات ناخواسته گردد که باعث آسیب‌های جسمی جدی یا مرگ می‌شود.

با این وجود سیستم با هدف جلوگیری از تصادف یا کاهش صدمات ناشی از تصادف طراحی شده است، با توجه به شرایط مختلف تأثیرات آن تغییر می‌کند.

بنابراین سیستم همواره عملکرد یکسانی ندارد. همچنین سیستم ترمزگیری پیشگیری از تصادف بسته به شرایط عملکردی راننده کار نمی‌کند. زمانی که راننده پدال ترمز را فشار و غربیلک فرمان را حرکت می‌دهد، سیستم تشخیص می‌دهد که راننده عکس‌العمل مناسبی انجام داده و سیستم ترمزگیری اتوماتیک ممکن است عمل نکند.

■ کار با سنسور رادار

موارد زیر را مد نظر قرار داده و از عملکرد مناسب سیستم پیشگیری از تصادف مطمئن شوید. در غیر این صورت سیستم ممکن است عملکرد صحیحی نداشته و منجر به بروز تصادف گردد.

- سنسور و شبکه جلو پنجره را همواره تمیز نگهدارید. سنسور و شبکه جلو پنجره را با پارچه نرمی تمیز کنید، مواظب باشید روی آن علامتی نگذارید یا صدمه وارد نکنید.
- سنسور یا محدوده اطراف آن را در معرض ضربه شدید قرار ندهید. اگر سنسور حتی کمی از موقعیت نصب خود حرکت کند، ممکن است سیستم به طور عادی عمل نکند یا دچار نقص فنی شود. در صورتی که سنسور یا محدوده اطراف آن در معرض ضربه شدید باشند، همواره محدوده اطراف آن را توسط نمایندگی مجاز تویوتا بازرسی و تنظیم نمایید.
- سنسور را جدا نکنید.
- از چسباندن تجهیزات جانبی یا برچسب بر روی سنسور، شبکه جلو پنجره یا محدوده اطراف آن خودداری نمایید.
- از تغییر دادن یا رنگ کردن سنسور و شبکه جلو پنجره خودداری نمایید.
- در صورت نیاز به تعویض سنسور رادار، با نمایندگی مجاز تویوتا تماس بگیرید.



■ پیشگیری‌های مرتبط با موارد کمکی سیستم پیشگیری از تصادف

به وسیله آژیر و کنترل ترمز، سیستم پیشگیری از تصادف به راننده در جلوگیری از بروز تصادف از طریق عملکرد "LOOK- JUDGE-ACT" (پایش - تشخیص - عکس العمل) کمک می‌کند، محدودیت‌هایی در مورد سیستم کمکی وجود دارد، بنابراین توصیه می‌شود نکات مهم زیر را به خاطر بسپارید.

● کمک به راننده در نظارت کردن برجاده

سیستم پیشگیری از تصادف فقط قادر به شناسایی موانعی است که مستقیماً در جلوی خودرو و فقط در محدوده شناسایی قرار دارند. این سیستم مکانیزمی نیست که اجازه بی‌توجهی یا بی‌دقتی در رانندگی را دهد و این سیستم نمی‌تواند به راننده در شرایط دید کم کمک نماید. لازم است راننده توجه کافی به اطراف خودرو داشته باشد.

● کمک به راننده در تشخیص دادن صحیح

زمانی که به تشخیص احتمال بروز تصادف اقدام می‌کنید، فقط اطلاعاتی در اختیار سیستم پیشگیری از تصادف قرار می‌گیرد که از موانعی که مستقیماً در جلو خودرو قرار دارند تشخیص داده شوند. بنابراین حتماً لازم است راننده مراقب باشد و در هر شرایطی احتمال بروز تصادف را تشخیص دهد.

● کمک به راننده در انجام عکس العمل مناسب

عملکرد ترمز کمکی سیستم پیشگیری از تصادف، طراحی شده است که شدت تصادف را کاهش دهد و فقط زمانی عمل می‌کند که سیستم تشخیص دهد بروز تصادف حتمی است. این سیستم خودش، بدون عملکرد خاصی از طرف راننده، قادر به جلوگیری از تصادف به طور اتوماتیک یا توقف خودرو به طور ایمن نیست به همین دلیل، در صورت مواجه شدن با شرایط خطرناک، راننده باید عملکرد مستقیم و سریعی به جهت اطمینان از ایمنی تمام موارد داشته باشد.

BSM (نشانگر نقطه کور)*

خلاصه‌ای از وضعیت عملکردی نشانگر نقطه کور

- این سیستم دارای دو عملکرد می‌باشد؛
- عملکرد نشانگر نقطه کور هنگام تغییر لاین به دقت عمل راننده کمک می‌کند.
 - عملکرد هشدار عبور و مرور در عقب هنگام حرکت به عقب به راننده کمک می‌کند.
- در این دو عملکرد از سنسورهای یکسان استفاده می‌شود.

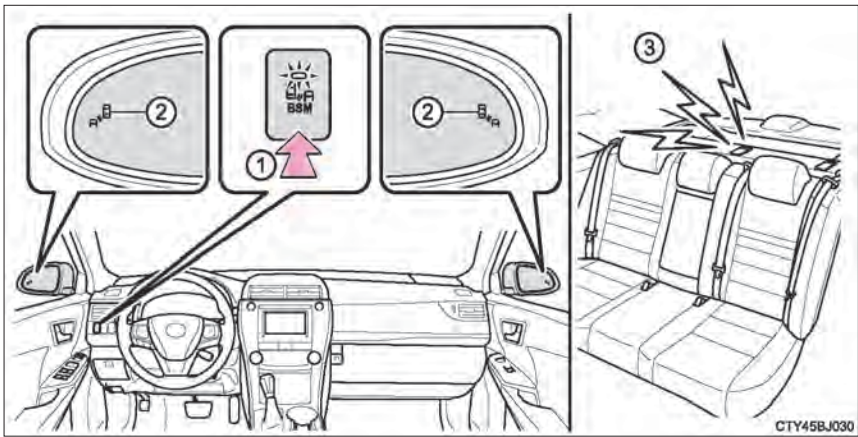

1 کلید اصلی BSM

با فشار دادن کلید، سیستم را روشن یا خاموش نمایید. در صورت قرار داشتن کلید در موقعیت روشن ON، نشانگر کلید روشن شده و آژیر به صدا درمی‌آید. کلید عملکرد نشانگر نقطه کور و عملکرد هشدار عبور و مرور در عقب یکسان می‌باشد.

2 نشانگرهای آینه بغل

عملکرد نشانگر نقطه کور:

زمانی که خودرویی در نقطه کور تشخیص داده شود، اگر از دسته راهنما استفاده نشود، نشانگر آینه بغل روشن می‌شود و اگر از دسته راهنما استفاده شود، نشانگر آینه بغل چشمک می‌زند.

عملکرد هشدار عبور و مرور در عقب:

زمانی که خودرویی از سمت راست یا چپ عقب خودروی شما نزدیک شود، نشانگرهای آینه بغل چشمک می‌زنند.

*: در صورت مجهز بودن

③ آژیر هشدار عبور و مرور در عقب (فقط عملکرد هشدار عبور و مرور در عقب) زمانی که خودرویی از سمت راست یا چپ عقب به خودروی شما نزدیک شود، صدای آژیر از پشت صندلی‌های عقب شنیده می‌شود.

■ دیدن نشانگرهای آینه بغل

در زیر نور آفتاب شدید، نشانگر آینه بغل به سختی دیده می‌شود.

■ شنیدن صدای آژیر هشدار عبور و مرور در عقب

در صورت وجود صدای نویز شدید مانند صدای بلند سیستم صوتی، صدای آژیر عملکرد هشدار عبور و مرور در عقب به سختی شنیده می‌شود.

■ وجود عیب در سیستم نشانگر نقطه کور

اگر به دلایل زیر، عیبی در سیستم تشخیص داده شود، پیام‌های هشدار نمایش داده می‌شود (← صفحه ۴۵۸، ۴۵۷)

- وجود عیب در عملکرد سنسورها
- کثیف شدن سطح سنسورها
- افزایش یا کاهش بیش از اندازه دمای بیرونی خودرو
- ولتاژ سنسور غیرنرمال باشد.

■ تأییدیه سیستم نشانگر نقطه کور

◀ مخصوص خودروهای فروخته شده در ایالات متحده آمریکا

OAYSRR2A : FCCID

این وسیله مطابق با بخش ۱۵ از قوانین FCC است. عملکرد در معرض دو شرط زیر است: (۱) این وسیله منجر به تداخلاتی مضر نمی‌گردد، و (۲) این وسیله هرگونه تداخل دریافتی شامل تداخلهایی که منجر به عملکرد ناخواسته می‌گردد را می‌پذیرد.

هشدار FCC

هرگونه تغییر و دستکاری در این دستگاه‌ها توسط اشخاص می‌تواند منجر به باطل شدن مجوز کاربر برای استفاده از این دستگاه‌ها شود.

◀ مخصوص خودروهای فروخته شده در کانادا

قانون قابل اجرا: Canada310

این دستگاه با استاندارد (استانداردها) RSS معاف از مجوز صنایع کانادا مطابقت می‌کند. عملکرد در معرض دو شرط زیر است: (۱) این وسیله منجر به تداخلاتی مضر نمی‌گردد، و (۲) این وسیله هرگونه تداخل دریافتی شامل تداخلهایی که منجر به عملکرد ناخواسته می‌گردد را می‌پذیرد.

فرکانس باندهای: 24.05 - 24.25 GHz

برق خروجی: کمتر از ۲۰ میلی وات



هشدار

■ استفاده از سنسور رادار

یک سنسور نشانگر نقطه کور در داخل سپر عقب خودرو به ترتیب در سمت راست و چپ نصب شده است. برای اطمینان از عملکرد صحیح سیستم نشانگر نقطه کور به موارد زیر توجه کنید.

● همواره سنسور و محدوده اطراف آنرا تمیز نگه دارید.



● از وارد آوردن ضربه شدید به سنسور و محدوده اطراف سپر خودداری نمایید. حتی اگر سنسور کمی از جای خود جابجا شود، سیستم ممکن است دچار نقص شده و خودروهایی که وارد محدوده تشخیص می‌شوند قابل شناسایی نباشند. در صورت وارد شدن ضربه شدید به سنسور یا محدوده اطراف آن، جهت بررسی سیستم به نمایندگی مجاز تویوتا مراجعه نمایید.

● سنسور را جدا نکنید.

● از چسباندن اشیاء یا برچسب‌ها روی سنسور یا محدوده اطراف روی سپر خودداری نمایید.

● از تغییر دادن سنسور یا محدوده اطراف روی سپر خودداری نمایید.

● از رنگ زدن سنسور یا محدوده اطراف روی سپر خودداری نمایید.

عملکرد نشانگر نقطه کور

نشانگر نقطه کور با استفاده از سنسورهای رادار، خودروهایی که در حال عبور در لاین کناری در محدوده‌ای که در آینه بغل منعکس نمی‌شود (نقطه کور) را تشخیص می‌دهد و راننده را از وجود خودروهایی از طریق نشانگر آینه بغل آگاه می‌سازد.

محدوده شناسایی نشانگر نقطه کور

نقطه کور قادر به شناسایی خودروهایی در محدوده زیر می‌باشد:

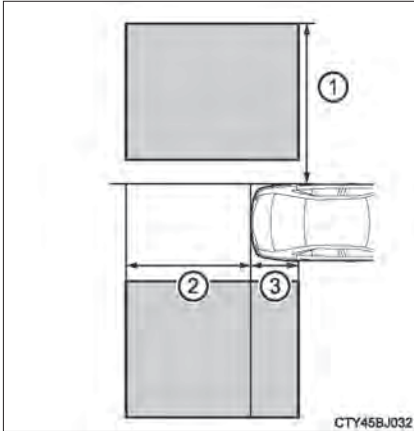

محدوده منطقه شناسایی به شرح زیر است:

- ① حدود 3.5 m (11.5 ft) از کنار خودرو اولین 0.5 m (1.6 ft) از کنار خودرو در محدوده شناسایی قرار نمی‌گیرد.
- ② حدود 3 m (9.8 ft) از سپر عقب
- ③ حدود 1 m (3.3 ft) از جلوی سپر عقب

هشدار !

■ پیشگیری‌های مرتبط با استفاده از سیستم

فقط راننده مسئولیت رانندگی ایمن را بر عهده دارد. همواره ایمن رانندگی کنید و به اطراف خودرو توجه داشته باشید.

عملکرد نشانگر نقطه کور، یک عملکرد تکمیلی است که وجود خودرو در منطقه کور را به راننده هشدار می‌دهد. به عملکرد نشانگر نقطه کور خیلی وابسته نباشید. اگر تغییر لاین با ایمنی انجام شود، نیازی به عملکرد نشانگر نمی‌باشد زیرا وابستگی زیاد به این سیستم منجر به بروز تصادف و باعث آسیب‌های جسمی جدی و مرگ می‌شود.

با توجه به شرایط، سیستم ممکن است بدرستی عمل نکند. بنابراین استفاده از دید خود راننده در مورد رانندگی ایمن ضروری می‌باشد.

■ زمان فعال شدن عملکرد نشانگر نقطه کور

- کلید اصلی BSM در وضعیت روشن ON باشد.
- سرعت خودرو بیش‌تر از 16 km/h (10 mph) باشد.

■ زمان تشخیص خودرو بوسیله نشانگر نقطه کور

- خودروی لاین کناری از خودرو شما سبقت بگیرد.
- هنگام تغییر لاین، خودروی دیگر وارد محدوده شناسایی شود.

■ شرایطی که در آن، عملکرد نشانگر نقطه کور خودرویی را شناسایی نمی‌کند.

عملکرد نشانگر نقطه کور برای شناسایی انواع وسایل نقلیه و/ یا اشیاء زیر طراحی نشده است.

● موتور سیکلت‌های کوچک، دوچرخه‌ها یا عابرین پیاده و غیره*

● خودروهای عبوری در جهت مخالف

● گاردریل، دیوار، تابلو، خودروهای پارک‌شده و اجسام ثابت مشابه*

● خودروهای عبوری در یک لاین*

● خودروهای عبوری در دو لاین کنار خودروی شما*

*: با توجه به شرایط، خودرو و/ یا اجسام شناسایی می‌شوند.

■ شرایطی که در آن، عملکرد نشانگر نقطه کور ممکن است بدرستی عمل نکند.

● عملکرد نشانگر نقطه کور ممکن است خودروها را تحت شرایط زیر بدرستی شناسایی نکند.

● در هوای نامساعد مانند بارش باران شدید، وجود مه یا برف و غیره.

● در صورت چسبیدن موادی مانند یخ و گل به سپر عقب

● رانندگی در جاده‌های خیس به دلیل بارش باران، آب‌گرفتگی و غیره.

● تفاوت قابل توجهی در سرعت بین خودرو و خودروی واردشده به محدوده شناسایی شما وجود داشته باشد.

● زمانی که خودرویی متوقف در محدوده شناسایی خودروی شما قرار داشته باشد ممکن است هنگام حرکت خودرو هنوز هم در محدوده شناسایی شما باقی مانده باشد.

● هنگام رانندگی در سربالایی و سرازیری با شیب تند مانند تپه‌ها، جاده‌های پر از چاله و غیره

● زمانی که چند خودرو با فاصله کمی بین هر خودرو بهم می‌رسند.

● اگر لاین خودرو عریض باشد و خودروی لاین کناری هم خیلی دورتر از خودروی شما باشد.

● خودروی وارد شده به محدوده شناسایی با سرعت یکسان با خودروی شما در حال عبور باشد.

● تفاوت قابل توجهی از نظر ارتفاع بین خودرو و خودروی وارد شده به محدوده شناسایی شما وجود داشته باشد.

● درست پس از قرار دادن کلید اصلی BSM در موقعیت روشن ON.

● نمونه‌های غیرضروری از عملکرد نشانگر نقطه کور که هنگام شناسایی خودرو و/ یا شیء ممکن است تحت شرایط زیر افزایش یابد.

● زمانی که فاصله بین خودروی شما و گاردریل، دیوار و غیره بسیار کم باشد.

● زمانی که فاصله کمی بین خودرو شما و خودروی عقبی وجود داشته باشد.

● زمانی که لاین‌ها بسیار باریک باشند و خودروهای عبوری از دو لاین کنار خودرو وارد محدوده شناسایی شوند.

● هنگامی که تجهیزاتی مانند حمل‌کننده دوچرخه در عقب خودرو نصب باشد.

عملکرد هشدار عبور و مرور در عقب

هنگام حرکت با دنده عقب از این عملکرد استفاده می‌شود. این عملکرد خودروهایی که از سمت راست یا چپ عقب به خودروی شما نزدیک می‌شوند را شناسایی می‌کند. این عملکرد با استفاده از سنسورهای رادار بوسیله چشمک زدن نشانگرهای روی آینه بغل و به صدا درآوردن آژیر، راننده را از وجود خودروهای دیگر آگاه می‌کند.

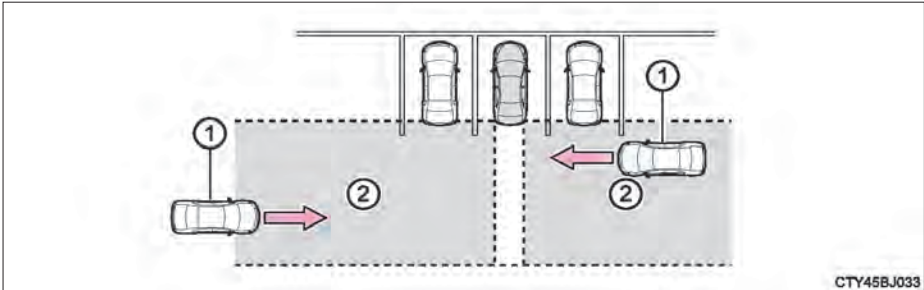

② محدوده شناسایی

① نزدیک شدن خودرو

هشدار

■ پیشگیری‌های مرتبط با استفاده از سیستم

فقط راننده مسئولیت رانندگی ایمن را به عهده دارد. همواره ایمن رانندگی کنید و به اطراف خودرو توجه داشته باشید.

عملکرد هشدار عبور و مرور در عقب فقط یک سیستم کمکی است و نمی‌تواند جایگزین رانندگی با دقت شود. راننده باید هنگام حرکت به عقب و یا حتی زمان استفاده از عملکرد هشدار عبور و مرور در عقب، مراقبت لازم را انجام دهد. قبل از حرکت به عقب از وجود عابرین پیاده، خودروهای دیگر و غیره مطمئن شده و اطمینان از دید خود راننده نسبت به محدوده پشت خودرو بسیار ضروری می‌باشد.

درغیراینصورت منجر به آسیب‌های جسمی جدی و یا مرگ می‌شود.

با توجه به شرایط، سیستم ممکن است عملکرد درستی نداشته باشد. بنابراین دید چشمی راننده جهت رعایت ایمنی بسیار الزامی است.

محدوده شناسایی عملکرد هشدار عبور و مرور در عقب

محدوده قابل شناسایی برای خودرو به شرح زیر می‌باشد.

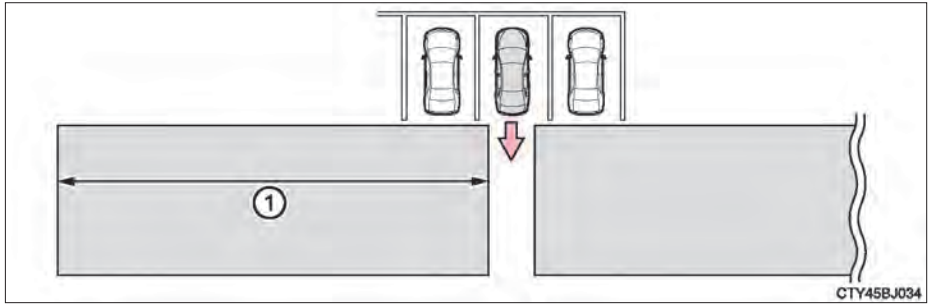

به راننده فرصت بیشتری جهت عکس‌العمل مناسب می‌دهد، آژیر می‌تواند درمورد خودروهای عبوری سریع‌تر از فاصله دورتر هشدار دهد.
مثال:

حدود فاصله هشدار ①	سرعت	خودروهای در حال نزدیک شدن
20 m (65 ft.)	28 km/h (18 mph)	سریع
5.5 m (18 ft.)	8 km/h (5 mph)	آهسته

زمان فعال شدن عملکرد هشدار عبور و مرور در عقب

- کلید اصلی BSM در موقعیت روشن on باشد.
 - دسته دنده در موقعیت دنده عقب R باشد.
 - سرعت خودرو کم‌تر از 8 km/h (5 mph) باشد.
 - سرعت خودروی در حال نزدیک شدن بین 8 km/h (5 mph) و 28 km/h (18 mph) باشد.
- شرایطی که تحت آن عملکرد هشدار عبور و مرور در عقب، خودرویی را شناسایی نمی‌کند.
- عملکرد هشدار عبور و مرور در عقب برای شناسایی انواع وسایل نقلیه و/ یا اشیاء زیر طراحی نشده است.
 - موتور سیکلت‌ها و دوچرخه‌های کوچک یا عابرین پیاده و غیره*.
 - خودروهایی که مستقیماً از پشت به خودرو نزدیک می‌شوند.
 - گاردریل، دیوار، تابلوها، خودروهای پارک‌شده و اجسام ثابت مشابه*
 - خودروهایی که در حال دور شدن از خودروی شما می‌باشند.
 - خودروهایی که از محل پارک کنار خودروی شما نزدیک می‌شوند*.
 - خودروهایی که از محل پارک کنار خودروی شما با دنده عقب حرکت می‌کنند*.
- *: با توجه به شرایط، خودرو و/ یا اجسام شناسایی می‌شوند.

- شرایطی که تحت آن عملکرد هشدار عبور و مرور در عقب ممکن است بدرستی عمل نکند. در شرایط زیر عملکرد هشدار عبور و مرور در عقب ممکن است خودروها را بدرستی شناسایی نکند:
 - هنگامی که گل یا یخ به سپر عقب چسبیده باشد.
 - در هوای نامساعد مانند بارش شدید باران، وجود مه، برف و غیره
 - زمانی که چند خودرو پی در پی به خودرو شما نزدیک شوند.
 - پارک کردن در زاویه کم
 - در صورت نزدیک شدن خودرویی با سرعت بالا
 - زمان پارک کردن روی سطح شیب‌دار مانند تپه‌ها، جاده‌های پر از چاله و غیره
 - درست پس از روشن کردن کلید اصلی BSM
 - درست پس از فعال کردن سیستم هیبریدی همراه با روشن بودن کلید اصلی BSM
 - بدلیل وجود مانع، سنسورها قادر به شناسایی خودروها نمی‌باشند.

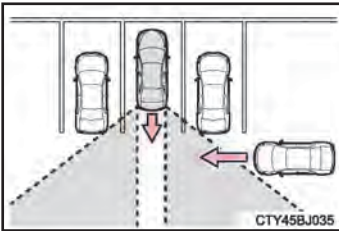

نکات سودمند برای رانندگی با خودروی هیبریدی

برای رانندگی اقتصادی و دوستار محیط زیست به نکات زیر توجه نمایید:

◆ استفاده از حالت رانندگی ECO

در صورت استفاده از حالت رانندگی ECO، بسته به مقدار فشار وارده به پدال گاز، گشتاور نسبت به حالت معمول آرامتر افزایش می یابد. همچنین، عملکرد سیستم تهویه هوای مطبوع (سرمايش / گرمایش) به حداقل رسیده و مصرف سوخت را بهینه می سازد. (← صفحه ۳۳۲)

◆ استفاده از نشانگر هیبریدی

با ننگ داشتن عقربه نشانگر سیستم هیبریدی در محدوده ECO، رانندگی در حالت ECO امکان پذیر است. (← صفحه ۹۰)

◆ عملکرد دسته دنده

در صورت توقف پشت چراغ راهنمایی یا رانندگی در ترافیک سنگین و غیره، دسته دنده در موقعیت D قرار دهید. در صورت پارک خودرو، دسته دنده را در موقعیت پارک P قرار دهید. هنگام استفاده از دسته خلاص N، هیچ تأثیر مثبتی بر روی مصرف سوخت ندارد. در موقعیت دنده خلاص N، موتور بنزینی عمل می کند اما الکتریسیته تولید نمی شود. همچنین در زمان استفاده از سیستم تهویه هوای مطبوع (ایرکانشن) و غیره، انرژی باتری هیبریدی (باتری محرک) مصرف می شود.

◆ عملکرد پدال ترمز و پدال گاز

- خودرو را به آرامی برانید. از افزایش و کاهش سرعت ناگهانی خودداری نمایید. افزایش و کاهش تدریجی سرعت باعث استفاده مؤثرتر از موتور الکتریکی (موتور محرک) می شود بدون اینکه مجبور به استفاده از نیروی موتور بنزینی باشید.
 - از شتاب گیری مداوم خودداری نمایید. شتاب گیری مداوم، انرژی باتری هیبریدی (باتری محرک) را مصرف می کند و در نتیجه مصرف سوخت افزایش می یابد.
- با رهاکردن پدال گاز باتری قادر است انرژی خود را بازیابی کند.

◆ **حین ترمزگیری**

از عملکرد آرام و به موقع ترمزها اطمینان حاصل نمایید. هنگام کاهش سرعت، مقداری زیادی از انرژی برق مجدد تولید می‌شود.

◆ **به تأخیر انداختن**

افزایش و کاهش سرعت مداوم و نیز معطل شدن طولانی مدت در پشت چراغ راهنمایی، منجر به مصرف نامناسب سوخت می‌شود. در صورت امکان قبل از خارج شدن یا جلوگیری کردن از تأخیر، گزارش‌های ترافیکی را کنترل نمایید. در صورت رانندگی در ترافیک سنگین، برای حرکت آرام به جلو پدال ترمز را رها کرده و حتی المقدور از پدال گاز استفاده نکنید. با این کار به کنترل مصرف بیش از اندازه بنزین کمک می‌شود.

◆ **رانندگی در بزرگراه**

خودرو را با سرعت ثابت برانید. قبل از توقف در محل عوارض راه‌ها یا مشابه آن، پدال گاز را به مدت کوتاهی رها کرده و به آرامی ترمزها را درگیر نمایید. حین کاهش سرعت مقدار زیادی انرژی برق مجدد تولید می‌شود.

◆ **سیستم تهویه هوای مطبوع (ایرکاندیشن)**

فقط در صورت لزوم از سیستم تهویه هوای مطبوع (ایرکاندیشن) استفاده نمایید. باین کار به کاهش بیش از اندازه مصرف بنزین کمک می‌شود.

در فصل تابستان: حین بالا بودن دمای محیط اطراف، از حالت هوای گردش داخل استفاده نمایید. با این کار به کاهش فشار روی سیستم تهویه هوای مطبوع (ایرکاندیشن) و نیز کاهش مصرف سوخت کمک می‌شود.

در فصل زمستان: تا زمانی که موتور بنزینی و هوای داخل اتاق خودرو گرم شود، موتور بنزینی به طور اتوماتیک غیرفعال نمی‌شود، بنابراین سوخت مصرف می‌شود. همچنین با خودداری کردن از مصرف بیش از اندازه از بخاری می‌توان مصرف سوخت را بهینه نمود.

◆ **کنترل فشار باد لاستیک‌ها**

از کنترل کردن فشار باد لاستیک‌ها به طور مکرر اطمینان حاصل نمایید. فشار باد نامناسب لاستیک‌ها منجر به مصرف سوخت بیش از اندازه می‌گردد.

چون لاستیک‌های یخ شکن باعث اصطکاک زیادی می‌شوند، استفاده از آن‌ها در جاده‌های خشک منجر به مصرف سوخت بیش از اندازه می‌گردد. از لاستیک‌های مناسب فصل استفاده نمایید.

◆ بار

حمل بار سنگین منجر به مصرف بیش از اندازه سوخت می‌شود. از حمل بارهای غیرضروری خودداری نمایید. نصب باربند سقفی بزرگ نیز باعث افزایش مصرف سوخت می‌گردد.

◆ گرم شدن قبل از رانندگی

زمانی که موتور بنزینی روشن می‌شود و به طور اتوماتیک خاموش می‌شود هنگامی که سرد است، گرم کردن موتور لزومی ندارد. علاوه بر این، رانندگی مکرر در مسیرهای کوتاه باعث گرم شدن مداوم موتور خواهد شد، که منجر به مصرف بیش از اندازه سوخت می‌شود.

نکات سودمند برای رانندگی در زمستان

پیش از رانندگی با خودرو در زمستان آماده سازی ها و بازرسی های ضروری را انجام دهید. همیشه به روش مناسب در شرایط آب و هوایی مختلف رانندگی نمایید.

آماده سازی های لازم برای زمستان

- از روغن ها و روانکارهای مناسب در دمای پایین استفاده نمایید.
 - روغن موتور
 - مایع خنک کننده موتور و واحد کنترل برق
 - مایع شیشه شوی
 - از تکنسین سرویس بخواهید شرایط باتری را کنترل نماید.
 - چهار لاستیک یخ شکن یا زنجیرچرخ برای چرخ های جلو را همراه در خودرو داشته باشید
- از یکسان بودن اندازه و مارک چهار لاستیک و مناسب بودن زنجیرچرخ ها برای اندازه لاستیک ها اطمینان حاصل نمایید.

پیش از راندن خودرو

- موارد زیر را بر اساس شرایط خودرو انجام دهید:
- حین یخ زدگی، از بازکردن پنجره ها با زور یا تکان دادن برف پاک کن خودداری نمایید. ابتدا آب داغ را بر روی ناحیه مورد نظر ریخته و یخ را ذوب نمایید. بلافاصله آب را خشک نمایید تا مجدداً یخ نزنند.
 - برای اطمینان از عملکرد صحیح فن سیستم کنترل هوا، هرگونه برف جمع شده روی دریچه های ورودی هوای جلو شیشه جلو را تمیز نمایید.
 - برف و یخ جمع شده روی چراغ های بیرونی، سقف خودرو، شاسی ها، اطراف لاستیک ها یا روی ترمزها را تمیز نمایید.
 - پیش از وارد شدن به خودرو، هرگونه برف یا گل را از کفش های خود تمیز نمایید.

حین راندن خودرو

آهسته گاز داده، فاصله ایمن را بین خودرو و خودروی جلویی حفظ کنید، با سرعت کم مناسب با شرایط جاده رانندگی نمایید.

حین پارک خودرو

خودرو را پارک کرده و بدون درگیر کردن ترمز دستی، دنده را در پارک P، قرار دهید. ممکن است ترمز دستی یخ زده، آزاد کردن آن ممکن نباشد. در صورت لزوم پشت چرخ‌ها بلوک مانع قرار دهید تا از لغزش یا خزش خودرو جلوگیری شود.

انتخاب زنجیر چرخ

برای نصب زنجیر چرخ روی چرخ‌ها از اندازه مناسب استفاده نمایید. اندازه زنجیر چرخ با هر لاستیک تنظیم می‌شود.

زنجیر جانبی:

- ① قطر 3 mm (0.12 in)
- ② عرض 10 mm (0.39 in)
- ③ طول 30 mm (1.18 in)

زنجیر عرضی:

- ④ قطر 4 mm (0.16 in)
- ⑤ عرض 14 mm (0.55 in)
- ⑥ طول 25 mm (0.98 in)

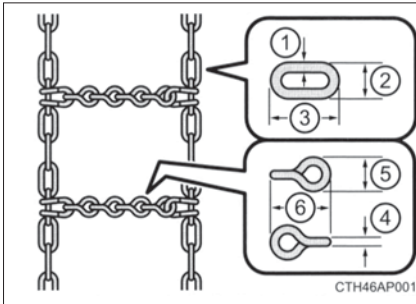

قوانین مرتبط با استفاده از زنجیر چرخ

قوانین استفاده از زنجیر چرخ به موقعیت و نوع جاده بستگی دارد. همیشه پیش از نصب زنجیر چرخ، قوانین را کنترل نمایید.

نصب زنجیر چرخ

- حین نصب و پیاده کردن زنجیر چرخ، پیشگیری‌های زیر را در نظر بگیرید:
- زنجیر چرخ را در مکانی امن، پیاده و سوار کنید.
- زنجیر چرخ را روی لاستیک‌های جلو سوار کنید. از سوار کردن زنجیر چرخ روی لاستیک‌های عقب خودداری نمایید.
- زنجیر چرخ را روی لاستیک‌های جلو تا جای ممکن محکم سوار کنید. پس از 0.5 - 1.0 km (1/4-1/2 mile) رانندگی، زنجیر چرخ‌ها را مجدداً سفت کنید.
- برای نصب زنجیر چرخ، دستورالعمل‌های کارخانه سازنده را دنبال نمایید.



هشدار

■ رانندگی با لاستیک‌های یخ‌شکن

برای کاهش احتمالی تصادف، پیشگیری‌های زیر را در نظر بگیرید. عدم توجه به موارد زیر می‌تواند منجر به از دست دادن کنترل خودرو و صدمات جسمی جدی و حتی مرگ گردد.

- از لاستیک‌های با اندازه مشخص شده استفاده نمایید.
- فشار باد لاستیک‌ها را در مقدار مشخص شده نگه دارید.
- صرف‌نظر از نوع لاستیک‌های یخ‌شکن مصرف‌شده، از رانندگی با سرعت بیش از 120 km/h (75 mph) خودداری نمایید، از رانندگی با سرعت بیش از محدوده سرعت جاده یا محدوده سرعت لاستیک یخ‌شکن مورد استفاده خودداری نمایید.
- لاستیک‌های یخ‌شکن را بر روی هر چهار چرخ و نه بعضی چرخ‌ها نصب کنید.

■ رانندگی با زنجیر چرخ

برای کاهش احتمالی تصادف، پیشگیری‌های زیر را در نظر بگیرید. عدم توجه به موارد زیر می‌تواند منجر به از دست دادن کنترل خودرو و صدمات جسمی جدی و حتی مرگ گردد.

- از رانندگی با سرعت بیش از محدوده سرعت زنجیر چرخ یا 50 km/h (30 mph) هر کدام که کمتر است، خودداری نمایید.
- از رانندگی در جاده‌های پر دست‌انداز یا از روی چاله‌ها خودداری نمایید.
- از گاز دادن ناگهانی، فرمان‌گیری سریع، ترمزگیری و دنده عوض کردن ناگهانی که منجر به ترمز موتوری ناگهانی می‌شود خودداری نمایید.
- پیش از رسیدن به پیچ، سرعت را به اندازه کافی کم کنید تا بتوانید کنترل خودرو را حفظ نمایید.
- خودروهای مجهز به سیستم LDA (هشدار رانندگی بین خطوط): از سیستم LDA (هشدار رانندگی بین خطوط) استفاده نکنید.



توجه

■ تعمیر یا تعویض کردن لاستیک‌های یخ‌شکن (خودروهای مجهز به سیستم هشدار پایین بودن فشار باد لاستیک)

تعمیر یا تعویض کردن لاستیک‌های یخ‌شکن را از نمایندگی مجاز تویوتا درخواست نمایید یا از طریق فروشندگان مجاز اقدام نمایید.

زیرا نصب یا پیاده کردن لاستیک‌های یخ‌شکن بر عملکرد سوپاپ‌های هشدار فشار باد و فرستنده‌ها تأثیر می‌گذارد.

■ نصب کردن زنجیر چرخ (خودروهای مجهز به سیستم هشدار پایین بودن فشار باد لاستیک)

در صورت نصب زنجیر چرخ سوپاپ‌های هشدار فشار باد لاستیک و فرستنده‌ها ممکن است بدرستی کار نکنند.

۵. سیستم صوتی

۵-۱ عملکردهای اصلی

- انواع سیستم صوتی ۲۴۸
- سیستم صوتی ۲۵۰
- کلیدهای کنترل سیستم صوتی روی غریبک فرمان ۲۵۲
- پورت USB و AUX ۲۵۳
- عملکردهای اصلی سیستم صوتی ۲۵۵

۵-۲ تنظیم اولیه (SETUP)

- منوی تنظیم اولیه (SETUP) ۲۵۷
- تنظیمات کلی ۲۵۸
- تنظیمات صوتی ۲۶۰
- تنظیمات صفحه نمایش ۲۶۱
- تنظیمات صدا ۲۶۲

۵-۳ نحوه استفاده از سیستم چندرسانه‌ای

- انتخاب منبع صوتی ۲۶۳
- عملکرد صفحه لیست ۲۶۴
- استفاده بهینه از سیستم چندرسانه‌ای ۲۶۶

۵-۴ نحوه استفاده از رادیو

- عملکرد رادیو ۲۶۷

۵-۵ پخش CD صوتی و دیسک‌های MP3

WMA/ AAC

- عملکرد سیستم پخش CD ۲۶۹

۵-۶ نحوه استفاده از دستگاه بیرونی

- گوش دادن به iPod ۲۷۴
- گوش دادن به دستگاه حافظه جانبی USB ۲۷۸
- نحوه استفاده از پورت AUX ۲۸۲

۵-۷ اتصال بلوتوث® Bluetooth

آماده سازی برای استفاده از اتصالات

- بی سیم ۲۸۳
- ثبت دستگاه پخش صوتی بلوتوث برای اولین بار ۲۸۷
- ثبت تلفن بلوتوث برای اولین بار ۲۸۸
- ثبت دستگاه بلوتوث ۲۸۹
- اتصال دستگاه بلوتوث ۲۹۱
- نمایش جزئیات دستگاه بلوتوث ۲۹۳
- تنظیمات جزئیات سیستم بلوتوث ۲۹۴

۵-۸ سیستم صوتی بلوتوث® Bluetooth

- گوش کردن به سیستم صوتی بلوتوث ۲۹۵

۵-۹ تلفن بلوتوث® Bluetooth

- نحوه استفاده از تلفن بلوتوث ۲۹۶
- برقراری تماس ۲۹۸
- دریافت تماس ۳۰۱
- صحبت کردن با تلفن ۳۰۲
- دریافت پیام‌های تلفن بلوتوث ۳۰۵
- نحوه استفاده از کلیدهای روی غریبک فرمان ۳۰۸
- تنظیمات تلفن مجهز به بلوتوث ۳۰۹
- تنظیمات سابقه تماس ۳۱۰
- اگر این اتفاقی افتاد چکار کنیم (برطرف کردن مشکل) ۳۱۸

۵-۱۰ بلوتوث® Bluetooth

- بلوتوث ۳۲۲

۵-۱۱ نحوه استفاده از سیستم فرمان صوتی

- سیستم فرمان صوتی ۳۲۷

انواع سیستم صوتی

◀ سیستم صوتی اینتون

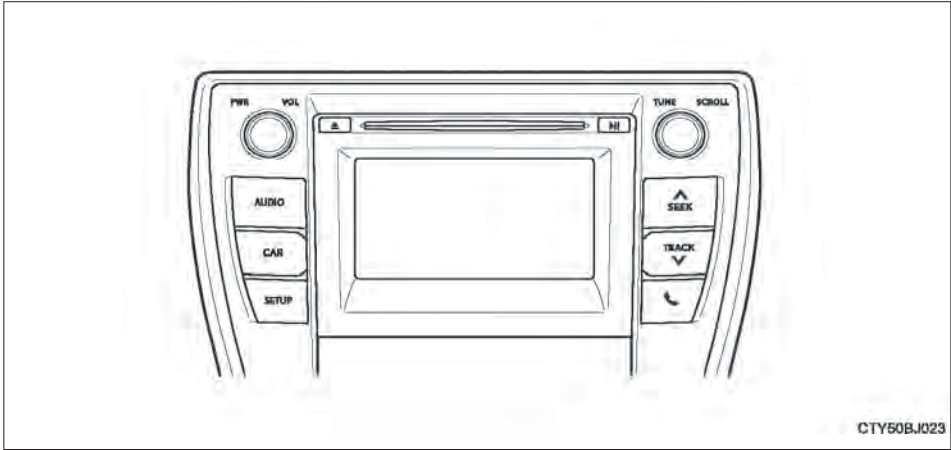

◀ سیستم صوتی اینتون پلاس

مالک این سیستم باید به "کتابچه راهنمای مالک خودرو سیستم مسیریاب و سیستم چندرسانه‌ای" مراجعه نماید.

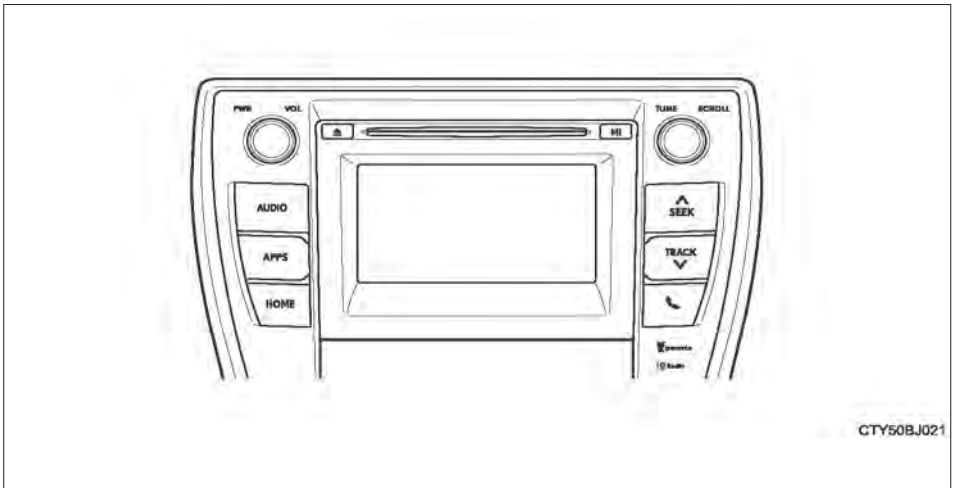

◀ سیستم صوتی پرمیوم مجهز به مسیریاب
مالک این سیستم باید به "کتابچه راهنمای مالک خودرو سیستم مسیریاب و سیستم چندرسانه‌ای" مراجعه نماید.

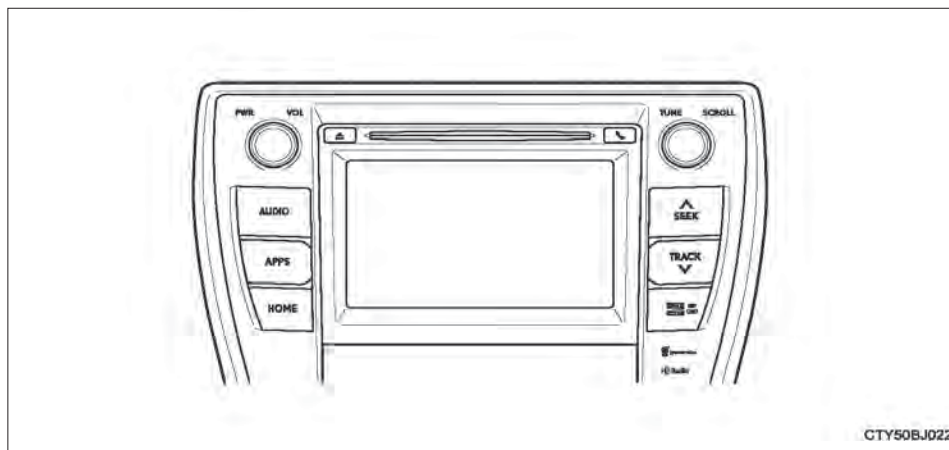

سیستم صوتی *

عملکردهایی مانند گوش دادن به سیستم صوتی، استفاده از تلفن هندزفری و تغییر دادن تنظیمات سیستم چندرسانه‌ای با استفاده از دکمه‌های زیر امکان پذیر است.

دکمه‌های عملکردی سیستم صوتی



① دکمه "AUDIO"

صفحه منبع صوتی انتخابی "select Audio source" یا صفحه بالایی سیستم صوتی را نشان می‌دهد. (← صفحه ۲۶۳)

② دکمه "CAR"

با فشار دادن این دکمه، صفحه مصرف سوخت در دسترس قرار می‌گیرد. (← صفحه ۱۰۱)

③ دکمه "SETUP"

با فشار دادن این دکمه، تنظیمات عملکردی سفارشی سازی می‌شوند. (← صفحه ۲۵۷)

④ دکمه

با فشار دادن این دکمه، سیستم هندزفری بلوتوث (Bluetooth®) در دسترس قرار می‌گیرد. (← صفحه ۲۹۶)

عملکرد صفحه لمسی

با لمس کردن صفحه به وسیله انگشتان خود، سیستم چندرسانه‌ای و غیره را می‌توان کنترل نمود.

کشیدن* (Drag)

صفحه را به وسیله انگشتان خود لمس کرده و صفحه را در وضعیت دلخواه حرکت دهید.

● مرور کردن لیست‌ها

کشیدن سریع* (Flick)

صفحه را به وسیله انگشتان خود لمس کرده و به وسیله کشیدن سریع انگشتان خود صفحه را به سرعت حرکت دهید.

● مرور کردن صفحه اصلی صفحه

*: عملکردهای فوق ممکن است در تمام صفحات اجرا نشود.

حین استفاده از صفحه لمسی

● در صورت سرد بودن صفحه، ممکن است صفحه نمایش تاریک باشد یا ممکن است سیستم آهسته‌تر از زمان نرمال عمل نماید.

● زمانی که از طریق عینک آفتابی به صفحه نگاه می‌کنید، ممکن است صفحه تاریک به نظر برسد و به سختی مطالب آن دیده شود. زاویه دید خود را تغییر دهید و صفحه نمایش را روی صفحه "تنظیمات

صفحه نمایش" (Display Setting) تنظیم نمایید. (← صفحه ۲۶۱) یا عینک آفتابی را بردارید.

● عملکرد کشیدن سریع ممکن است به آرامی در مناطق مرتفع اجرا نشود.

توجه 

از صدمه وارد کردن به صفحه لمسی اجتناب نمایید.

● از صدمه وارد کردن به صفحه خودداری کنید، به آرامی دکمه‌های صفحه را با انگشتان خود لمس نمایید.

● برای لمس صفحه از اشیاء دیگر غیر از انگشتان خود استفاده نکنید.

● اثر انگشت خود را با استفاده از پارچه تمیز کردن شیشه تمیز کنید. برای تمیز کردن صفحه از تمیزکننده‌های شیمیایی استفاده نکنید، زیرا ممکن است به صفحه لمسی صدمه وارد شود.

کلیدهای کنترل سیستم صوتی روی غربلک فرمان

برخی عملکردهای سیستم صوتی را می‌توان با استفاده از کلیدهای روی فرمان کنترل نمود. عملکردها بسته به نوع سیستم مسیریاب یا سیستم چندرسانه‌ای متغیر است. برای اطلاع از جزئیات بیشتر، کتابچه راهنمای مالک سیستم مسیریاب یا سیستم چندرسانه‌ای مراجعه فرمائید.

عملکرد سیستم چندرسانه‌ای با استفاده از کلیدهای روی فرمان

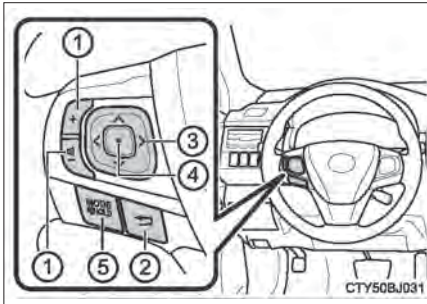

① کلید بلندی صدا:

- افزایش و کاهش بلندی صدا
- فشاردهید و نگه دارید: افزایش یا کاهش مداوم صدا

② کلید برگشت (Back)

- به صفحه قبلی باز می‌گردید

③ کلید نشانه‌گر:

- (ایستگاه‌های رادیویی / ایستگاه‌های از پیش تنظیم شده رادیویی / تراک‌های صوتی / فایل‌های صوتی / آهنگ‌ها) را انتخاب می‌کند.
- نشانه‌گر را حرکت می‌دهد.
- فشار دادن و نگه داشتن: (ایستگاه‌های رادیویی) را در بالا و پایین جستجو می‌کند.
- فایل‌های صوتی / تراک‌های صوتی) را سریع به بالا یا پایین حرکت می‌دهد.

④ کلید ورود

- صفحه لیست و از پیش تنظیم شده را نمایش می‌دهد.
- موارد را انتخاب می‌کند.

⑤ کلید "MODE/ HOLD"

- منبع صوتی را تغییر می‌دهد.
- با فشار دادن و نگه داشتن این کلید عملکرد حاضر را بی‌صدا یا متوقف کنید. برای لغو حالت بی‌صدا یا توقف، کلید را مجدد فشار دهید و نگه دارید.

هشدار

■ برای کاهش احتمال تصادف

حین کار با کلیدهای روی فرمان، بسیار دقت نمایید.

پورت AUX / پورت USB

همانطور که در تصویر زیر نشان داده شده، دستگاه iPod، حافظه جانبی USB یا دستگاه صوتی قابل حمل را به پورت AUX یا USB متصل نمایید. روی صفحه انتخابی منبع صوتی "USB" "iPod"، "یا" AUX را انتخاب کرده و از طریق سیستم چندرسانه‌ای دستگاه را فعال نمایید.

اتصال با استفاده از پورت AUX و پورت USB

■ iPod

1 درپوش را فشار دهید.

2 پوشش را باز کرده و iPod را با استفاده از کابل iPod متصل نمایید.
اگر iPod روشن نشده است، آن را روشن کنید.

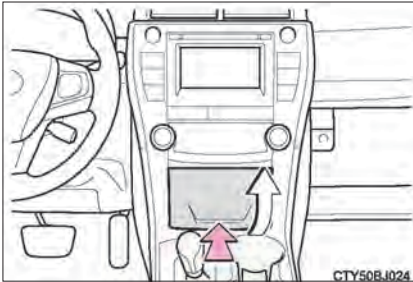

■ دستگاه حافظه جانبی USB

1 درپوش را فشار دهید.

2 پوشش را باز کرده و دستگاه حافظه جانبی USB را متصل نمایید.
اگر دستگاه حافظه جانبی USB روشن نشده است، آن را روشن کنید.

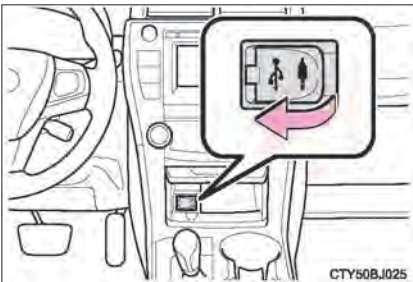

■ دستگاه صوتی قابل حمل

1 درپوش را فشار دهید.

2 پوشش را باز کرده و دستگاه صوتی قابل حمل را متصل نمایید.
اگر دستگاه صوتی قابل حمل روشن نشده است، آن را روشن کنید.

هشدار 

■ **حین رانندگی**
از اتصال دستگاه یا کار با کلیدهای کنترل آن خودداری نمایید.

عملکردهای اصلی سیستم صوتی

عملکردهای اصلی و طرز کار معمولی سیستم صوتی در هر حالت در این بخش شرح داده می‌شود.

عملکرد سیستم چندرسانه‌ای

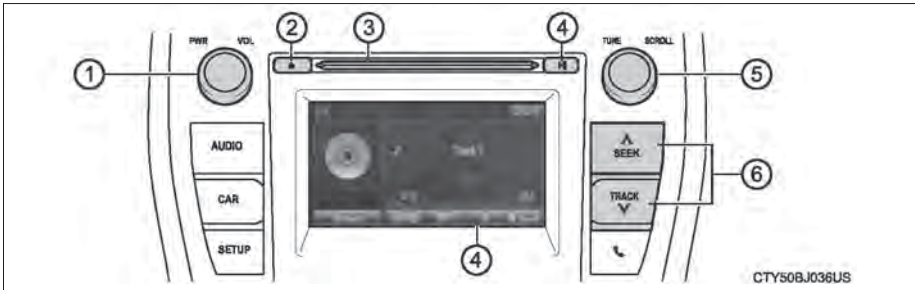

① فشار دادن: سیستم چندرسانه‌ای را روشن و خاموش می‌کند.

چرخاندن: میزان صدا را تنظیم می‌کند.

② خروج دیسک

③ محل قرار دادن دیسک

④ متوقف کردن یا از سرگیری پخش موسیقی

⑤ چرخاندن: باند ایستگاه‌های رادیویی، تراک‌های صوتی و فایل‌های صوتی را انتخاب می‌کند.

مواردی را در لیست صفحه نمایش انتخاب می‌کند.

⑥ ایستگاه‌های رادیویی را در بالا یا پایین جستجو می‌کند.

تراک صوتی یا فایل صوتی مورد نظر در دسترس قرار می‌گیرد.

پخش به صورت تصادفی

با انتخاب **RAND** حالت روشن/خاموش تغییر می‌کند.

عملکرد سیستم چندرسانه‌ای

با انتخاب **RPT** حالت روشن/خاموش تغییر می‌کند.

■ استفاده از تلفن همراه

در صورت عملکرد سیستم چندرسانه‌ای و استفاده از تلفن همراه داخل یا نزدیک خودرو، ممکن است نویز

(تداخل امواج) از طریق بلندگوهای سیستم چند رسانه‌ای شنیده شود.



هشدار

■ محصولات لیزری

- این محصولات از نوع لیزر Class 1 هستند.
- از بازکردن پوشش دستگاه پخش خودداری کرده یا خود اقدام به تعمیر این واحد نکنید. به بخش تعمیرکردن توسط پرسنل متخصص مراجعه نمایید.
- محصولات لیزری
- از جداکردن این واحد خودداری کرده یا خود اقدام به انجام هر تغییری نکنید.
 - این واحد دارای سیستم پیچیده‌ای است که با استفاده از لیزر اطلاعات را از سطح دیسک‌های فشرده بازیابی می‌کند. قسمت لیزری با دقت حفاظت شده به طوری که اشعه‌های آن داخل محفظه دستگاه خودرو باقی می‌ماند. بنابراین هرگز اقدام به بازکردن دستگاه پخش یا تغییر دادن قطعه‌های آن نکنید، ممکن است در معرض اشعه‌های لیزر و ولتاژ خطرناک آن قرار بگیرید.
 - در این محصول از لیزر استفاده شده است.
 - استفاده از کنترل‌ها یا تنظیمات یا روش‌های عملکردی به غیر از روش‌هایی که اینجا گفته شده ممکن است باعث انتشار پرتوهای خطرناک شود.
 - استفاده از ابزارهای اپتیکال همراه با این محصولات خطر آسیب به چشم‌ها را افزایش می‌دهد.



توجه

■ برای جلوگیری از خالی شدن شارژ باتری ۱۲ ولت

در صورت غیرفعال بودن سیستم هیبریدی از قرار دادن سیستم چندرسانه‌ای در حالت فعال بیش از مقدار مورد نیاز خودداری کنید.

■ از وارد آوردن صدمه به سیستم چندرسانه‌ای خودداری کنید.

مراقب باشید که نوشیدنی یا دیگر مایعات روی سیستم چندرسانه‌ای پاشیده نشود.

منوی تنظیم اولیه (SETUP)

سیستم چندرسانه‌ای را می‌توان با تنظیمات مورد نظر تنظیم نمود.

صفحه نمایش "SETUP"

برای نمایش صفحه "SETUP"، دکمه "SETUP" را فشار دهید.

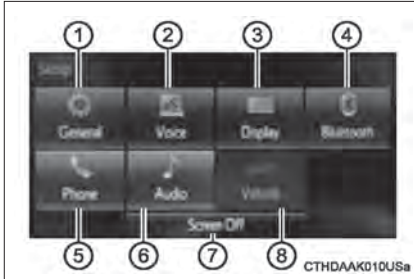

① تنظیمات صداهای عملکردی، افکتهای تصویری و غیره

تنظیم می‌شود. (← صفحه ۲۵۸)

② تنظیمات صدا تنظیم می‌شود. (← ص ۲۶۲)

③ تنظیمات وضوح و روشنایی صفحه تنظیم می‌شود.

(← صفحه ۲۶۱)

④ تنظیمات ثبت، حذف کردن، متصل کردن و جدا کردن دستگاه‌های بلوتوث (Bluetooth®) تنظیم

می‌شود. (← صفحه ۲۹۴)

⑤ تنظیمات صدای تلفن، تماس و غیره تنظیم می‌شود. (← صفحه ۳۱۰)

⑥ تنظیمات صوتی تنظیم می‌شود. (← صفحه ۲۶۰)

⑦ صفحه غیرفعال (خاموش) می‌شود.

⑧ تنظیمات سفارشی سازی خودرو تنظیم می‌شود. (← صفحه ۵۲۳)

تنظیمات کلی

برای تنظیم کردن صداهای عملکردی، افکت‌های تصویری و غیره به کار می‌رود.

صفحه تنظیمات کلی

1 دکمه "SETUP" را فشار دهید.

2 روی صفحه "SETUP" گزینه "General" را انتخاب کنید.



1 برای تنظیم ساعت به کار می‌رود.

2 زبان‌های انگلیسی، فرانسه یا اسپانیایی انتخاب می‌شود.

3 تنظیمات روشن/خاموش صدای بیپ انتخاب می‌شود.

4 رنگ صفحه را تغییر می‌دهد.

5 نمای کلی صفحه کلید را تغییر می‌دهد.

6 تنظیمات افکت‌های تصویری را فعال / غیرفعال می‌کند.

7 اطلاعات شخصی حذف می‌شود.

8 نسخه برنامه‌ها را به روز رسانی می‌کند. برای اطلاع از جزئیات بیشتر با نمایندگی مجاز تویوتا تماس بگیرید.

9 اطلاعات نرم افزاری را نمایش می‌دهد. اطلاعات مربوط به نرم افزار شخص ثالث فهرست بندی می‌شود. (شامل دستورات عمل‌های مربوط به این نرم افزارها است، هرچاکه کاربرد دارد.)

بازگشت به تنظیمات پیش فرض میزان صدا

ابتدا گزینه "Default" را انتخاب کرده و سپس گزینه "Yes" را انتخاب نمایید.

حذف اطلاعات شخصی

1 گزینه "Delete personal Data" را روی صفحه "General settings" انتخاب کنید.

2 گزینه "Delete" را انتخاب کنید.

به دلیل اینکه اطلاعات حذف شده مجدد بازیابی نمی‌شوند، پیش از حذف آنها، با دقت اطلاعات را بررسی نمایید.

3 صفحه تأیید نمایش داده می‌شود. گزینه "Yes" را انتخاب نمایید.

اطلاعات شخصی زیر حذف شده یا به تنظیمات پیش فرض تغییر می‌کند.

- تنظیمات کلی
- تنظیمات صوتی
- تنظیمات تلفن

تنظیمات صوتی

برای تنظیم کردن عملکرد رادیو، تصویر انتخابی فایل صوتی و غیره به کار می‌رود.

صفحه تنظیمات صوتی

1 دکمه "SETUP" را فشار دهید.

2 گزینه "Audio" روی صفحه "SETUP" را انتخاب نمایید.

1 تعداد ایستگاه‌های رادیویی پیش تنظیم را انتخاب می‌کند.

2 نمایش تصویر انتخابی فایل صوتی را فعال و غیرفعال می‌کند.

3 تنظیم بلندی اتوماتیک صدا (← صفحه ۲۶۰)



صنظیم بلندی اتوماتیک صدا (ASL)

1 "Automatic Sound Levelizer" را انتخاب کنید.

2 "High" (صدای بلند)، "Mid" (صدای متوسط)، "Low" (صدای پایین)، یا "Off" (خاموش) را انتخاب کنید.

درباره تنظیم بلندی اتوماتیک صدا (ASL)

سیستم ASL بسته به سرعت خودرو به طور اتوماتیک میزان صدا و کیفیت آن را تنظیم می‌کند.

تنظیمات صفحه نمایش

برای تنظیم کردن وضوح و روشنایی صفحه به کار می‌رود.

صفحه تنظیمات صفحه نمایش

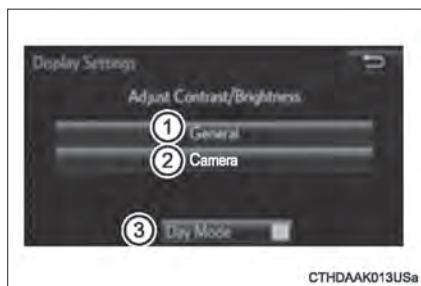

1 دکمه "SETUP" را فشار دهید.

2 گزینه "Display" را روی صفحه "SETUP" انتخاب کنید.

1 وضوح و روشنایی صفحه را تنظیم کنید.

2 وضوح و روشنایی صفحه دوربین دید عقب را تنظیم کنید.

3 حالت روز را تغییر می‌دهد.

تنظیم کردن وضوح و روشنایی صفحه

1 گزینه "General" روی صفحه "Display setting" را انتخاب کنید.

2 با انتخاب "+" یا "-" تنظیمات مورد نظر در صفحه نمایش را تنظیم کنید.

حالت روز

در صورت روشن بودن چراغ‌های جلو، صفحه تاریک می‌شود.

با این وجود، با انتخاب "Day Mode" صفحه به حالت روز تغییر موقعیت می‌دهد. تا زمانی که چراغ‌های جلو روشن

باشند، صفحه در حالت روز باقی می‌ماند تا "Day Mode" مجدد انتخاب شود.

تنظیمات صدا

این صفحه برای راهنمای تنظیمات سیستم‌های فرمان صوتی به کار می‌رود.

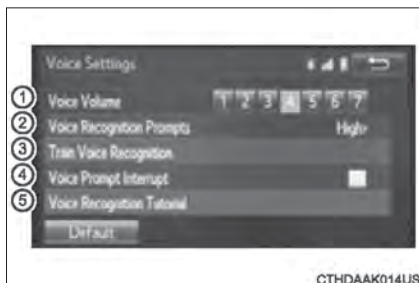

- ① تنظیمات مربوط به میزان صدا را تنظیم می‌کند.
- ② شناسایی صدا روی "High" (صدای بلند)، "LOW" (صدای پایین)، یا "OFF" (خاموش) را تنظیم می‌کند.
- ③ تمرین مربوط به تشخیص گفتار را تنظیم می‌کند.
- ④ وقفه مربوط به تشخیص گفتار را تنظیم می‌کند.
- ⑤ آموزش مربوط به فرمان صوتی را تنظیم می‌کند.

■ بازگشت به تنظیمات پیش فرض میزان صدا

گزینه "Default" را انتخاب کرده و سپس گزینه "Yes" را انتخاب نمایید.



انتخاب منبع صوتی

در این بخش تغییر موقعیت بین منبع صوتی مانند رادیو و CD توضیح داده می‌شود.

تغییر منبع صوتی

1 دکمه "AUDIO" را فشار دهید تا صفحه مربوط به منبع صوتی نمایش داده شود. در صورتیکه صفحه انتخابی منبع صوتی نمایش داده نشود، دکمه "AUDIO" را مجدد فشار دهید.

2 منبع صوتی مورد نظر را انتخاب نمایید.

1 منبع صوتی مورد نظر را انتخاب کرده و سپس با استفاده از  یا  ترتیب آنها را تغییر دهید.



استفاده از کلیدهای روی غریبک فرمان برای تغییر دادن منبع صوتی

هر بار با فشار دادن کلید "MODE/HOLD" منبع صوتی به شرح زیر تغییر می‌کند.

عملکرد صفحه لیست

زمانیکه صفحه لیست نمایش داده می‌شود، برای حرکت لیست از دکمه‌های مختص این کار استفاده نمایید.

طرز حرکت دادن صفحه لیست



با انتخاب این دکمه‌ها، صفحه بعدی یا قبلی انتخاب می‌گردد.

اگر در سمت راست عنوان ظاهر شود، یعنی عنوان کامل برای نمایش در صفحه بسیار طولانی است. با انتخاب این دکمه عنوان را حرکت دهید.

با چرخاندن کلید مدور "TUNE/SCROLL"، نشانه گر حرکت کرده و آیتم مورد نظر از لیست انتخاب می‌شود، با فشار دادن دکمه TUNE/SCROLL تراک پخش می‌شود. تراک صوتی درحال پخش با رنگ روشن نمایش داده می‌شود. برای بازگشت به صفحه بالایی، روی صفحه لیست گزینه "Now Playing" را انتخاب نمایید.

انتخاب، جلو و عقب بردن سریع تراک‌های صوتی، فایل‌های صوتی و آهنگ‌ها

انتخاب تراک صوتی، فایل صوتی و آهنگ

روی صفحه "SEEK/TRACK"، دکمه "۸" یا "۷" را فشار دهید یا کلید مدور "TUNE/SCROLL" را چرخانده و شماره تراک صوتی، فایل صوتی و آهنگ مورد نظر را انتخاب نمایید.

برای جلو و عقب بردن سریع، دکمه "۸" یا "۷" روی صفحه "SEEK/TRACK" را فشار داده و نگه دارید.

■ انتخاب تراک صوتی، فایل صوتی و آهنگ‌ها از لیست آن‌ها

1 گزینه Browse یا تصویر انتخابی فایل صوتی را انتخاب نمایید.

2 تراک صوتی، فایل صوتی یا آهنگ مورد نظر را انتخاب

نمایید.



در صورت استفاده از دیسک AAC/WMA/MP3 یا حافظه جانبی USB، فولدر (پوشه) انتخاب می‌شود. هنگامی

که دستگاه بلوتوث یا iPod استفاده می‌گردد، آلبوم انتخاب می‌شود.

براساس تجهیزات صوتی، موارد زیر نمایش داده می‌شود.

منبع صوتی	نام لیست
CD صوتی	تراک صوتی
دیسک AAC / WMA / MP3	فولدر، فایل صوتی
بلوتوث	آلبوم، تراک صوتی
USB	نام هنرمند، آلبوم، آهنگ‌ها، نام اثر، نام آهنگ ساز
iPod	نام هنرمند، آلبوم، آهنگ‌ها، نام اثر، نام آهنگ ساز، کتاب‌های صوتی، ویدئوها

استفاده بهینه از سیستم چندرسانه‌ای

روی صفحه "Sound Settings" می‌توان کیفیت صدا [Treble (صدای زیر) / Mid (صدای متوسط) / Bass (صدای بم)]، بالانس میزان صدا را تنظیم نمود.

نحوه تنظیم تنظیمات صدا و کیفیت صدا

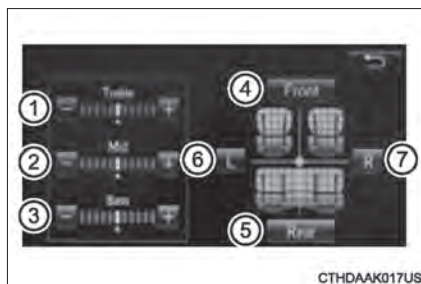

① ② ③ برای تنظیم سطح صدا در صدای زیر، متوسط

یا بم بین 5 و 5- گزینه‌های "-" یا "+" انتخاب می‌شود.

④ ⑤ برای تنظیم بالانس صوتی جلو و عقب، گزینه‌های

"Front" (جلو) یا "Rear" (عقب) انتخاب می‌شود.

⑥ ⑦ برای تنظیم بالانس صوتی راست و چپ، گزینه‌های

"L" (چپ) یا "R" (راست) انتخاب می‌شود.

■ سطح کیفیت صدا به طور جداگانه تنظیم می‌گردد.

سطح صدای بم، متوسط و زیر بامبرابر انتخاب حالت صوتی به طور جداگانه تنظیم می‌گردد.

عملکرد رادیو

برای گوش دادن به رادیو روی صفحه انتخاب منبع صوتی، "AM" یا "FM" را انتخاب کنید.

صفحه کنترل صوتی (Audio Control)

با فشار دادن دکمه "AUDIO"، صفحه کنترل صوتی از هر صفحه منبع صوتی انتخابی نمایش داده می‌شود.

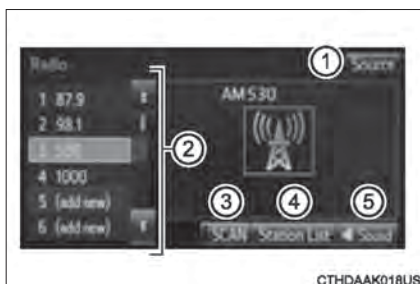

- ① صفحه انتخاب منبع صوتی نمایش داده می‌شود.
- ② ایستگاه‌های از پیش تنظیم شده
- ③ اسکن ایستگاه‌های قابل دریافت
- ④ برای نمایش لیست ایستگاه‌های قابل دریافت انتخاب می‌شود.
- ⑤ تنظیمات صدا (← صفحه ۲۶۶)

انتخاب ایستگاه رادیویی

با استفاده از یکی از حالت‌های زیر ایستگاه مورد نظر تنظیم می‌گردد.

جستجوی ایستگاه رادیویی

دکمه "∧" یا "∨" روی صفحه SEEK/TRACK را فشار دهید.

رادیو شروع به جستجو در بالا یا پایین ایستگاه‌ها از نزدیک‌ترین فرکانس می‌کند و زمانی که ایستگاه یافت شود این عملکرد متوقف می‌گردد.

تنظیم دستی ایستگاه رادیویی

کلید مدور "TUNE/SCROLL" را بچرخانید.

ایستگاه‌های رادیویی از پیش تنظیم شده

ایستگاه رادیویی از پیش تنظیم مورد نظر را انتخاب می‌کند.

تنظیمات ایستگاه‌های از پیش تنظیم شده

- 1 با چرخاندن کلید مدور "TUNE/SCROLL" یا فشار دادن دکمه "۸" یا "۷" روی صفحه "SEEK/TRACK"، ایستگاه‌های مورد نظر را جستجو می‌کند.
 - 2 گزینه "add new" را انتخاب نمایید.
 - 3 گزینه "YES" را انتخاب نمایید.
 - 4 پس از تنظیم ایستگاه از پیش تنظیم جدید گزینه "OK" را انتخاب نمایید.
- لیست ایستگاه‌ها را تازه سازی (به روزرسانی) نمایید.**
- 1 گزینه "Refresh" روی صفحه "Station List" را انتخاب نمایید.
- برای لغو عملکرد "Refresh" گزینه "Cancel Refresh" را انتخاب نمایید.

حساسیت دریافت

- به دلیل تغییر مداوم موقعیت آنتن، تفاوت قدرت سیگنال‌های رادیویی و اشیاء محیط اطراف مانند قطار، فرستنده‌ها و غیره، همواره دریافت مناسب ایستگاه‌های رادیویی را مشکل کرده است.
- آنتن رادیویی در داخل شیشه عقب نصب شده است. برای دریافت واضح امواج ایستگاه‌های رادیویی، از اتصال طلق‌های فلزی یا دیگر اجسام فلزی به سیم آنتن نصب شده در داخل شیشه عقب خودداری نمایید.

عملکرد سیستم پخش CD

برای گوش دادن به CD، روی صفحه انتخاب منبع صوتی، دیسک را جا بزنید یا گزینه "CD" را در صورتی که قبلاً دیسک را جا زده اید انتخاب کنید.

صفحه کنترل صوتی

با فشار دادن دکمه "AUDIO"، صفحه کنترل صوتی از هر صفحه منبع صوتی انتخابی نمایش داده می‌شود.

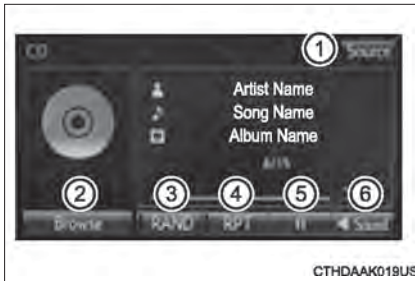

① صفحه انتخاب منبع صوتی نمایش داده می‌شود.

② لیست تراک یا فایل صوتی نمایش داده می‌شود.

③ پخش تصادفی (← صفحه ۲۵۵)

④ تکرار پخش (← صفحه ۲۵۵)

⑤ توقف

با انتخاب  پخش از سر گرفته می‌شود.

⑥ تنظیمات صدا (← صفحه ۲۶۶)

نمایش عنوان و نام هنرمند

اگر دیسک CD-TEXT جا زده شود، عنوان دیسک و تراک صوتی نمایش داده می‌شود.

پیغام خطا

در صورت نمایش پیغام خطا، به جدول زیر مراجعه نمایید و اقدامات مناسب را انجام دهید.

اگر مشکل برطرف نشد خودرو را به نمایندگی مجاز تویوتا ببرید.

اقدام اصلاحی	علت	پیغام
<ul style="list-style-type: none"> • دیسک را تمیز کنید. • دیسک را به صورت صحیح جایزنید. • از قابل پخش بودن دیسک به وسیله دستگاه پخش مطمئن شوید. 	<ul style="list-style-type: none"> • دیسک کثیف است یا صدمه دیده است. • دیسک به صورت پشت‌ورو جازده شده است. • دیسک قابل پخش با دستگاه پخش نیست. 	"Check DISC"
دیسک را خارج نمایید.	سیستم نقص دارد	"Disc Error"
دیسک را خارج نمایید.	هیچ اطلاعات قابل پختشی روی دیسک وجود ندارد.	"No music files found"

■ دیسک‌های قابل استفاده

دیسک‌های دارای علائم زیر قابل استفاده هستند.

ممکن است براساس نوع ضبط یا مشخصه‌های دیسک یا به دلیل خراشیدگی، کثیفی یا خرابی، پخش CD امکان پذیر نباشد.



CDهایی که در برابر کپی حفاظت شده‌اند، ممکن است به طور صحیح پخش نشود.

■ مشخصه محافظت از پخش کننده CD

برای حفاظت از قطعات داخلی، حین شناسایی مشکل پخش به‌طور اتوماتیک متوقف می‌شود.

■ اگر دیسک به مدت طولانی داخل پخش کننده CD یا در موقعیت بیرون زده باقی بماند،

ممکن است دیسک صدمه ببیند یا به درستی پخش نشود.

■ تمیز کننده لنز

از تمیز کننده لنز استفاده نکنید. این کار منجر به صدمه دیدن پخش کننده می‌گردد.

■ فایل‌های MP3، WMA و AAC

MP3 (MPEG Audio LAYER3) فرمت استاندارد فشرده سازی فایل‌های صوتی است.

با استفاده از فشرده سازی MP3، فایل‌ها تا حدود $\frac{1}{10}$ از اندازه اولیه خود فشرده می‌شوند.

WMA (Windows Media Audio) فرمت فشرده سازی فایل صوتی ماکروسافت است.

این فرمت اطلاعات صوتی را با اندازه ای کوچکتر از فرمت MP3 فشرده می‌کند.

ACC مخفف کدگذاری صوتی پیشرفته است و به فناوری استاندارد فشرده سازی فایل صوتی مورد استفاده

در MPEG2 و MPEG4 اشاره می‌کند.

فایل MP3، WMA و AAC و سازگاری فرمت‌ها و رسانه محدود هستند.

● سازگاری فایل MP3

• استانداردهای سازگار

MP3 (MPEG2LSFLAYER3, MPEG1 LAYER3)

• فرکانس‌های نمونه گیری سازگار

MPEG1 LAYER3: 32,44,1,48 (KHZ)

MPEG2 LSF LAYER3: 16,22,05,24 (KHZ)

• بیت ریتهای سازگار (سازگار یا VBR)

MPEG1 LAYER3: 32-320 (kbps)

MPEG2 LSF LAYER3: 8-160 (kbps)

• حالت‌های کانال سازگار: استریو، استریو ملحق شده، دو کاناله و مونورال

● سازگاری فایل WMA

● استانداردهای سازگار

WMA نسخه ۹ و ۸ و ۷

● فرکانس‌های نمونه‌گیری سازگار

(KHZ) 48 و 44.1 و 32

● بیت‌ریتهای سازگار (فقط سازگار با پخش دوکاناله)

نسخه ۸ و ۷: CBR 48-192 (kbps)

نسخه ۹: CBR 48-320 (kbps)

● سازگاری فایل ACC

● استانداردهای سازگار

AAC-L4/MPEG4

● فرکانس‌های نمونه‌گیری سازگار

(kHz) 48 / 44.1 / 32 / 24 / 22.05 / 16 / 12 / 11.025

● بیت‌ریتهای سازگار

(kbps) 16-320

حالت‌های کانال سازگار: ۱ کاناله و ۲ کاناله

● رسانه سازگار

رسانه قابل استفاده برای پخش MP3، WMA و AAC رسانه‌های CD-R و CD-RW هستند.

اگر CD-R یا CD-RW به طور کامل بسته نشده باشد، پخش در بعضی موارد امکان پذیر نیست.

اگر دیسک خراشیده شده یا اثر انگشت روی آن باشد ممکن است پخش نشود یا سیستم صوتی رد کند.

● فرمت‌های دیسک سازگار

فرمت‌های دیسک زیر را می‌توان استفاده نمود.

● فرمت‌های دیسک:

CD-ROM Mode 1 , Mode 2

CD-ROMXA Mode 2 , Form 1 , Form 2

● فرمت‌های فایل:

ISO9660 Level1, Level2, (Romeo,Joliet)

UDF (2.01 یا پایین‌تر)

فایل‌های MP3، WMA و AAC نوشته شده یا هر فرمتی به جزء موارد لیست شده در بالا به طور صحیح قابل اجرا نیست و نام فایل‌ها و فولدرها به درستی ممکن است نمایش داده نشود.

موارد مرتبط با استانداردها و محدودیت‌ها به شرح زیر است.

● حداکثر طبقه بندی: ۸ سطح

● حداکثر طول نام فولدر / نام فایل: ۳۲ کاراکتر

● حداکثر تعداد فولدرها: ۱۹۲ (شامل فرمت سازگار دستگاه)

● حداکثر تعداد فایل‌ها در هر دیسک: ۲۵۵

● نام فایل‌ها

فقط فایل‌هایی که به صورت WMA/MP3 و ACC شناسایی شده و اجرا خواهند شد که دنباله wma یا m4a.mp3 داشته باشند.

● دیسک‌های چند فصلی

از آنجا که سیستم صوتی با چند فصلی سازگاری دارد، پخش دیسکی شامل فایل‌های MP3، WMA و ACC امکان پذیر است. با این وجود فقط فصل اول پخش خواهد شد.

● برچسب‌های ID3، WMA و AAC

برچسب‌های ID3 را می‌توان به فایل‌های MP3 اضافه نموده تا بتوان نام آهنگ، نام هنرمند و غیره را ثبت نمود.

سیستم با ID3 نسخه 1.0 و 1.1 و نسخه 2.2، 2.3 برچسب‌های ID3 سازگاری دارد (تعداد کاراکترها به ID3 نسخه 1.0 و 1.1 بستگی دارد)

برچسب WMA را می‌توان به فایل‌های WMA اضافه نمود تا بتوان نام آهنگ، نام هنرمند و غیره را به روش برچسب‌های ID3 ثبت کرد.

برچسب‌های AAC را می‌توان به فایل‌های AAC اضافه نمود تا بتوان نام آهنگ و نام هنرمند را به روش برچسب‌های ID3 ثبت کرد.

● پخش MP3، WMA و AAC

زمانی که دیسک حاوی فایل‌های MP3، WMA و ACC جا زده می‌شود، تمام فایل‌های روی دیسک ابتدا کنترل شده و پس از اینکه کنترل فایل به اتمام رسید، اولین فایل MP3، WMA و ACC یا ایجاد هرگونه فولدر غیرضروری اجتناب نمایند.

دیسک‌هایی که شامل ترکیبی از اطلاعات موسیقی و اطلاعات فرمت MP3، WMA یا AAC هستند پخش نمی‌شوند.

● دنباله‌ها

اگر دنباله mp3 یا wma.m4a به هر فایلی به جز MP3، AAC و WMA استفاده شود، آنها به صورت اشتباه MP3 و WMA شناسایی شده و پخش می‌شوند. این حالت ممکن است به تداخل بسیار و صدمه دیدن بلندگوها منجر گردد.

● پخش

● برای پخش فایل MP3 با کیفیت صدای ثابت، توصیه می‌شود از بیت ریت ثابت حداقل 128 Kbps و فرکانس نمونه گیری 44.1 Hz استفاده شود.

● پخش CD-R و CD-RW در برخی مواقع بسته به خصوصیات دیسک ممکن است قابل شناسایی نباشد. انواع مختلفی از نرم افزارهای کدگذاری برای فایل‌های MP3، AAC و WMA در بازار وجود دارد و بسته به وضعیت کدگذاری و فرمت فایل، ممکن است کیفیت صدای ضعیف یا پارازیت حین شروع پخش وجود داشته باشد. در بعضی موارد ممکن است پخش اصلاً امکان پذیر نباشد.

● وقتی فایل‌هایی به جز MP3، WMA یا ACC در دیسک ضبط شده باشد، ممکن است زمان بیشتری برای شناسایی دیسک لازم باشد و در دیگر موارد ممکن است پخش اصلاً امکان پذیر نباشد.

● Windows, Microsoft و Windows Media نام‌های تجاری ثبت شده شرکت مایکروسافت در ایالات متحده آمریکا و دیگر کشورها هستند.

توجه 

■ CD ها و آداپتورهای غیر قابل استفاده

از انواع CD های زیر استفاده نکنید.
همچنین، از CD آداپتور (تبدیل) 8 cm (3in) دیسک‌های دوطرفه یا دیسک‌های قابل پرینت استفاده نکنید. این کار می‌تواند منجر به صدمه دیدن پخش کننده و یا عملکرد ورود / خروج CD گردد.

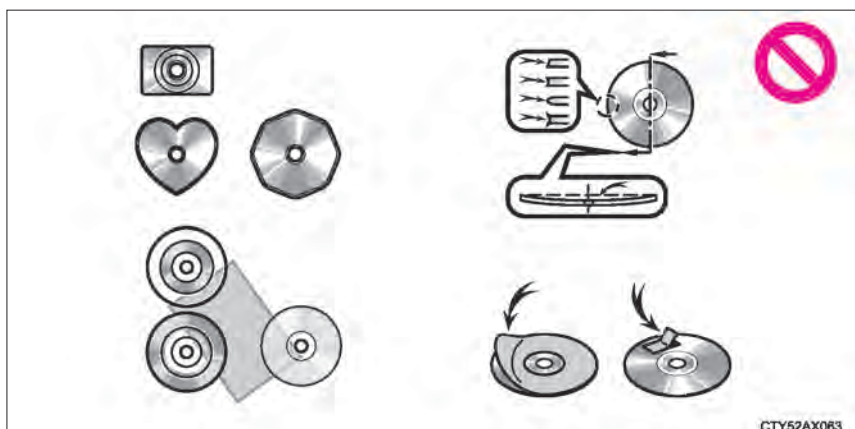

CTY52AX063

- دیسک‌هایی که قطر آنها 12 cm (4.7 in) نیست.
- دیسک‌های بی کیفیت یا تغییر شکل یافته
- دیسک‌هایی با محدوده ضبط شفاف یا نیمه شفاف
- دیسک‌های دارای چسب، برچسب یا برچسب‌های CD-R متصل شده یا آنهایی که برچسب شان کنده شده است.

■ پیشگیری‌های مرتبط با پخش کننده دیسک

- عدم توجه به موارد زیر می‌تواند منجر به آسیب دیدن دیسک‌ها یا خود پخش کننده گردد.
- از جازدن هر چیزی به جز دیسک در شکاف جا زدن دیسک خودداری نمایید.
- از روغن کاری پخش کننده دیسک خودداری نمایید.
- دیسک‌ها را به دور از نور مستقیم خورشید قرار دهید.
- هرگز قطعات دستگاه پخش کننده دیسک را جدا نکنید.

گوش دادن به iPod

اتصال iPod امکان لذت بردن از موسیقی از طریق بلندگوهای خودرو را فراهم می آورد. روی صفحه انتخاب منبع صوتی، گزینه iPod را انتخاب نمایید. زمانی که iPod شامل video iPod به سیستم متصل شود، با انتخاب صفحه browse سیستم فقط قادر به پخش صدا می باشد.

اتصال iPod

← صفحه ۲۵۳

صفحه کنترل صوتی

با فشار دادن دکمه "AUDIO"، صفحه کنترل صوتی از هر صفحه منبع صوتی انتخاب شده نمایش داده می شود.



- ① صفحه انتخاب منبع صوتی ظاهر می شود.
- ② تصویر انتخاب شده صوتی نمایش داده می شود.
- ③ حالت پخش انتخاب می شود. (← صفحه ۲۷۴)
- ④ پخش تصادفی (← صفحه ۲۷۴)
- ⑤ تکرار پخش (← صفحه ۲۷۴)
- ⑥ توقف
- ⑦ برای ازسرگیری پخش را انتخاب نمایید.
- ⑧ تنظیمات صدا (← صفحه ۲۶۶)

انتخاب حالت پخش

- ① روی صفحه گزینه "Browse" را انتخاب نمایید.
- ② حالت پخش مورد نظر را انتخاب کنید. سپس برای استفاده از حالت پخش انتخابی آهنگی را انتخاب نمایید.

پخش تصادفی

را انتخاب کنید تا حالت فعال / غیرفعال تغییر کند. 

تکرار پخش

را انتخاب کنید تا حالت فعال / غیرفعال تغییر کند. 

■ در مورد iPod



- "Made for iPod" (ساخته شده برای iPod) و "Made for iPhone" (ساخته شده برای iPhone) به این معنی است که تجهیزات جانبی الکترونیکی مخصوصاً برای اتصال به iPod یا iPhone ساخته شده اند و همچنین به نحوی طراحی شده اند که استانداردهای Apple را رعایت کنند.
- شرکت Apple مسئولیت استفاده از این وسیله یا مطابقت آن با استانداردهای ایمنی و قوانین را به عهده نمی‌گیرد. لطفاً توجه داشته باشید که استفاده از این تجهیزات با iPod و iPhone بر عملکرد از راه دور بی‌سیم تأثیر می‌گذارد.
- موارد iPod، iPhone، iPod nano، iPod classic و iPod touch علائم تجاری شرکت Apple ثبت شده در آمریکا و دیگر کشورها هستند.

■ تصویر انتخاب فایل صوتی iPod

- بسته به iPod و آهنگ‌های iPod، تصویر انتخاب فایل صوتی iPod ممکن است نمایش داده شود.
- این عملکرد قابل تغییر به حالت فعال/غیرفعال است. (← صفحه ۲۶۰)
- برای نمایش تصویر انتخاب فایل صوتی iPod زمان لازم است و درحالی که تصویر انتخاب فایل صوتی در حال پخش می‌باشد، iPod ممکن است اجرا نشود.
- فقط تصویر انتخاب فایل صوتی iPod که در فرمت JPEG ذخیره شده قابل نمایش می‌باشد.

■ عملکردهای iPod

- زمانی که iPod متصل شده و منبع صوتی به حالت iPod تغییر وضعیت داده است، iPod پخش را از همان نقطه که آخرین بار قطع شده از سر می‌گیرد.
- بسته به iPod که به سیستم متصل است، عملکردهای خاصی در دسترس قرار نمی‌گیرد. اگر به دلیل نقص فنی (برخلاف مشخصات سیستم) عملکردی در دسترس نیست، جداکردن و اتصال مجدد دستگاه مشکل را برطرف می‌کند.
- حین اتصال به سیستم نمی‌توان از کلیدهای کنترل iPod استفاده نمود، در عوض می‌بایست از کلیدهای کنترل سیستم چندرسانه‌ای خودرو استفاده کنید.
- وقتی باتری iPod رو به اتمام است، ممکن است iPod کار نکند. در این حالت پیش از استفاده، iPod را شارژ کنید.
- مدل‌های سازگار (← صفحه ۲۷۶)

■ مشکلات iPod

- برای برطرف کردن بیشتر مشکلات موجود حین استفاده از iPod، دستگاه را از اتصال مربوطه روی خودرو جدا کرده و سپس دستگاه را ریست کنید.
- برای اطلاع از دستورالعمل نحوه تنظیم مجدد دستگاه، به کتابچه راهنمای مالک iPod مراجعه نمایید.

■ پیغام‌های خطا

پیغام	علت/ اقدام اصلاحی
"Connection error Please consult your Owner's Manual for instructions on how to connect the iPod"	این پیغام بیانگر وجود مشکل در iPod یا اتصال iPod است.
"No music files found"	این پیغام بیانگر وجود نداشتن فایل موسیقی در iPod است.
"No video found"	این پیغام بیانگر وجود نداشتن فایل تصویری در iPod است.
"There are no songs available for play back. Please add compatible files to your iPod"	این پیغام بیانگر عدم یافتن برخی از آهنگ‌های موجود در لیست پخش انتخابی است.
"iPod authorization unsuccessful"	این پیغام بیانگر تأیید نشدن iPod در پخش سیستم چندرسانه‌ای است.
	توصیه می‌شود iPod خود را بررسی نمایید.

■ مدل‌های سازگار

دستگاه‌های iPhone[®]، iPod[®]، iPod nano[®]، iPod classic[®]، iPod touch[®]، مورد استفاده قرار داد.

● ساخته شده برای

- iPod touch (نسل پنجم)
- iPod touch (نسل چهارم)
- iPod touch (نسل سوم)
- iPod touch (نسل دوم)
- iPod touch (نسل اول)
- iPod classic
- iPod با ویدئو
- iPod nano (نسل هفتم)
- iPod nano (نسل ششم)
- iPod nano (نسل پنجم)
- iPod nano (نسل چهارم)
- iPod nano (نسل سوم)
- iPod nano (نسل دوم)
- iPod nano (نسل اول)
- iPhone 5
- iPhone 4s
- iPhone 4
- iPhone 3GS
- iPhone 3G
- iPhone

بسته به تفاوت بین مدل‌ها و نسخه نرم افزار و غیره برخی مدل‌ها با دستگاه سازگاری ندارند.



هشدار

■ **حین رانندگی**

از اتصال iPod یا کار با دکمه‌ها خودداری نمایید.

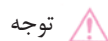

توجه

■ **جهت پیشگیری از صدمه دیدن iPod با اتصالات آن**

- از رها کردن iPod در خودرو خودداری نمایید. ممکن است دمای داخل خودرو بسیار بالا رفته، منجر به صدمه دیدن iPod می‌شود.
- حین اتصال، از فشار دادن یا وارد کردن فشار غیر ضروری خودداری نمایید.
- از وارد کردن اجسام خارجی در پورت خودداری نمایید.

گوش دادن به دستگاه حافظه جانبی USB

اتصال حافظه جانبی USB امکان لذت بردن از موسیقی از طریق بلندگوهای خودرو را برای شما فراهم می آورد.
روی صفحه انتخاب منبع صوتی، گزینه "USB" را لمس نمایید.

اتصال دستگاه حافظه جانبی USB

← ص ۲۵۳

صفحه کنترل صوتی

با فشار دادن دکمه "AUDIO"، صفحه کنترل صوتی از صفحات منبع انتخاب شده نمایش داده می شود.



- ① صفحه انتخاب شده منبع صوتی ظاهر می شود.
- ② لیست فولدر نمایش داده می شود.
- ③ پخش تصادفی (← صفحه ۲۵۵)
- ④ تکرار پخش (← صفحه ۲۵۵)
- ⑤ توقف
- برای از سرگیری پخش، را انتخاب کنید.
- ⑥ تنظیمات صدا (← صفحه ۲۶۶)

انتخاب حالت پخش

- ① روی صفحه گزینه "Browse" را انتخاب نمایید.
 - ② حالت پخش مورد نظر را انتخاب کنید. سپس برای استفاده از حالت پخش انتخابی، آهنگی را انتخاب نمایید.
- **نمایش لیست پخش حال حاضر**
تصویر انتخابی فایل صوتی را لمس کنید.

■ عملکردهای حافظه جانبی USB

- بسته به حافظه جانبی USB متصل به سیستم، ممکن است دستگاه عمل نکند و عملکردهای خاصی در دسترس نباشد. اگر دستگاه عمل نکند یا یک عملکرد در دسترس نباشد نشانگر نقص فنی است (برخلاف مشخصات سیستم)، دستگاه را جدا کرده و دوباره متصل نمایید تا مشکل برطرف گردد.
- اگر پس از جدا کردن و اتصال مجدد حافظه جانبی USB کار نمی‌کند، دستگاه را فرمت کنید.

■ پیغام‌های خطای حافظه USB

پیغام	علت / اقدام اصلاحی
"Connection error Please consult your Owner's Manual for instructions on how to connect the USB Device"	این پیغام بیانگر وجود مشکل در حافظه جانبی USB یا اتصالات آن است.
"No music files found"	این پیغام بیانگر عدم وجود فایل‌های WMA، AAC، MP3 در حافظه جانبی USB است.

■ حافظه جانبی USB

- دستگاه‌های سازگار
- حافظه جانبی USB قابل استفاده برای پخش فایل‌های AAC، MP3 و WMA
- فرمت‌های دستگاه سازگار
- فرمت‌های دستگاه‌های زیر قابل استفاده هستند.
- فرمت اتصال USB: FS(12Mbps), USB2.0 HS(Mbps)
- فرمت سیستم فایل: FAT 16/32 (Windows)
- کلاس مربوط: Mass storage class
- فایل‌های AAC، MP3، WMA نوشته شده در هر فرمتی بجز موارد ذکر شده، به درستی پخش نمی‌شود نام فایل و فولدر آن‌ها به درستی نمایش داده نمی‌شود.
- آیتم‌های مرتبط با استانداردها و محدودیت‌ها به شرح زیر است.
- حداکثر طبقه بندی فایل‌ها: ۸ سطح
- حداکثر تعداد فولدرها در دستگاه: ۳۰۰۰ (شامل فهرست اصلی)
- حداکثر تعداد فایل در دستگاه: ۹۹۹۹
- حداکثر تعداد فایل در هر فولدر: ۲۵۵
- فایل‌های AAC، MP3 و WMA
- MP3 (MPEG AUDIO LAYERS 3) فرمت استاندارد فشرده سازی فایل‌های صوتی است. با استفاده از فشرده سازی MP3 فایل‌ها تا حدود $\frac{1}{10}$ از اندازه اولیه خود فشرده می‌شوند.
- WMA (Windows Media Audio) فرمت فشرده سازی فایل‌های صوتی ماکروسافت است. این فرمت اطلاعات صوتی را به اندازه‌ای کوچکتر از فرمت MP3 فشرده می‌کند.
- ACC مخفف کدگذاری پیشرفته صوتی است و به فناوری استاندارد فشرده سازی فایل صوتی با استفاده از MPEG2 و MPEG4 اشاره می‌کند.
- فایل‌های AAC، MP3 و WMA⁹ از نظر سازگاری فرمت‌ها و رسانه محدود هستند.

- سازگاری فایل MP3
 - استانداردهای سازگار
 - MP3(MPEG1 AUDIO LAYER II, III, MPEG2 AUDIO LAYER II, III)
 - فرکانس‌های نمونه‌گیری سازگار
 - MPEG1 AUDIO LAYER II, III: 32 , 44.1 , 48 (kHz)
 - MPEG1 AUDIO LAYER II, III: 16 , 22.05 , 24 (kHz)
 - بیت ریت‌های سازگار (سازگار با VBR)
 - MPEG1 AUDIO LAYER II, III: 32-320 (kbps)
 - MPEG2 AUDIO LAYER II, III: 8-160 (kbps)
 - حالت‌های کانال سازگار: استریو، استریو ملحق شده، دوکاناله و مونورال
- سازگاری فایل WMA
 - استانداردهای سازگار
 - WMA نسخه ۹، ۸، ۷
 - فرکانس‌های نمونه‌گیری سازگار
 - HIGH PROFILE 32 , 44.1 , 48 (kHz)
 - بیت ریت‌های سازگار
 - HIGH PROFILE 48-320 (Kbps, VBR)
 - سازگاری فایل AAC
 - استانداردهای سازگار
 - MPEG4/AAC-LC
 - فرکانس‌های نمونه‌گیری سازگار
 - 11.025 / 12 / 16 / 22 . 05 / 24 / 32 / 44.1 / 48 (kHz)
 - بیت ریت‌های سازگار
 - 16-320(Kbps)
 - حالت‌های کانال سازگار: یک کاناله و دوکاناله
- نام فایل‌ها
 - فقط فایل‌هایی که به صورت WMA/AAC/MP3 شناسایی شده و اجرا خواهند شد که دنباله wma/m4a/ یا mp3 داشته باشند.
- برچسب‌های ID3، WMA و ACC
 - برچسب‌های ID3 را می‌توان به فایل‌های MP3 اضافه نموده تا بتوان نام آهنگ، نام هنرمند و غیره را ثبت کرد.
 - سیستم با ID3 نسخه 1.0 و 1.1 و نسخه 2.2، 2.3 برچسب‌های ID3 سازگاری دارد (تعداد کاراکترها به ID3 نسخه 1.0 و 1.1 بستگی دارد)
 - برچسب WMA را می‌توان به فایل‌های WMA اضافه نمود تا بتوان نام آهنگ، نام هنرمند و غیره را به روش برچسب‌های ID3 ثبت کرد.
 - برچسب‌های ACC را می‌توان به فایل‌های ACC اضافه نمود تا بتوان نام آهنگ، نام هنرمند را به روش برچسب‌های ID3 ثبت کرد.

- پخش MP3، WMA و AAC
- زمانی که رسانه USB حاوی فایل های MP3، WMA و AAC متصل شود، تمام فایل ها در دستگاه حافظه جانبی USB کنترل می شود. پس از اینکه کنترل فایل به اتمام رسید، اولین فایل MP3، WMA و AAC پخش می شود. برای کنترل فایل ها، توصیه می شود که از رایت هر فایل دیگری به جز MP3، WMA و AAC یا ایجاد هرگونه فولدر غیر ضروری اجتناب نمایید.
- زمانی که حافظه USB متصل می شود و منبع صوتی به حالت پخش حافظه USB تغییر می کند، پخش اولین فایل در اولین فولدر USB شروع می شود. اگر همان دستگاه جدا و مجدداً وصل شود (و محتویات آن تغییر نکرده باشد)، پخش از آخرین نقطه اجرا شده و از سر گرفته می شود.
- دنباله ها
- اگر دنباله mp3، wma، m4a و برای هر فایلی به جز MP3، WMA و AAC استفاده شود، می پرد (پخش نمی شود) پخش
- برای پخش فایل MP3 با کیفیت صدای ثابت، توصیه می شود از نسبت بیتی ثابت حداقل 128 Kbps و فرکانس نمونه گیری 44/1 kHz استفاده نمود.
- انواع مختلفی از نرم افزارهای بازکردن که برای فایل های MP3، WMA و AAC در بازار وجود دارد و بسته به وضعیت بازکردن کد و فرمت فایل، ممکن است کیفیت صدای ضعیف یا پارازیت حین شروع پخش وجود داشته باشد یا در برخی موارد فایل اصلاً پخش نخواهد شد.
- Microsoft، Windows و Windows Media نام های تجاری ثبت شده شرکت مایکروسافت در ایالات متحده آمریکا و دیگر کشورها هستند.

هشدار 

هشدار حین رانندگی

از اتصال حافظه جانبی USB یا کار با دکمه های کنترل خودداری نمایید.

توجه 

برای پیشگیری از صدمه دیدن حافظه جانبی USB یا اتصالات آن

- از جا گذاشتن دستگاه حافظه جانبی USB در خودرو اجتناب نمایید، ممکن است دمای داخل خودرو افزایش یابد. و در نتیجه حافظه جانبی USB صدمه ببیند.
- حین اتصال دستگاه حافظه جانبی USB از فشار دادن یا وارد آوردن فشار غیر ضروری خودداری نمایید.
- از وارد کردن اجسام خارجی درون پورت USB خودداری نمایید.

نحوه استفاده از پورت AUX

این پورت برای اتصال دستگاه‌های صوتی قابل حمل به کار می‌رود، برای نمایش صفحه کنترل صوتی، دکمه "AUDIO" را فشار داده و سپس گزینه "AUX" را انتخاب نمایید.

اتصال دستگاه صوتی قابل حمل

← صفحه ۲۵۳

- کار با دستگاه‌های صوتی قابل حمل متصل به سیستم چندرسانه‌ای بلندی صدا را می‌توان با کنترل سیستم صوتی خودرو تنظیم نمود، اما دیگر تنظیمات باید از خود دستگاه قابل حمل انجام شود.
- حین استفاده از دستگاه صوتی قابل حمل متصل به خروجی برق ممکن است حین پخش، پارازیت شنیده شود. از منبع برق خود سیستم صوتی قابل حمل استفاده نمایید.

هشدار 

■ حین رانندگی از اتصال دستگاه صوتی قابل حمل یا کار با دکمه‌های دستگاه خودداری نمایید.

آماده‌سازی برای استفاده از اتصالات بی‌سیم

با استفاده از اتصال بی‌سیم بلوتوث[®] می‌توان موارد زیر را اجرا نمود:

- دستگاه صوتی قابل حمل قابل اجرا است و از طریق سیستم چندرسانه‌ای می‌توان به آن گوش داد.
- تماس‌های تلفن هندزفری از طریق تلفن همراه امکان پذیر است.

برای استفاده از اتصال بی‌سیم، با استفاده از روش‌های زیر، دستگاه بلوتوث را ثبت کرده و به آن متصل شوید.

درمورد بلوتوث[®] Bluetooth

Bluetooth[®] (بلوتوث) علامت تجاری ثبت شده شرکت Bluetooth SIG, Inc است.





هشدار

■ تأییدیه بلوتوث[®] Bluetooth

FCCID: BABFT0049B

FCCID: AJDKO68

● پیشگیری: انتشار فرکانس رادیویی

این تجهیزات مطابق با محدودیت‌های پخش امواج رادیویی FCC است که در محیط‌های کنترل نشده و راهنمای پخش فرکانس رادیویی FCC (RF) در تجهیزات C تا OET65 قابل اجرا می‌باشد. این تجهیزات دارای سطوح کمی از انرژی RF می‌باشند که در محدوده حداکثر مجاز تشعشعات (MPE) قرار دارند. اما توصیه می‌شود که این تجهیزات را به گونه‌ای نصب کنید که در زمان عملکرد، منبع تشعشع حداقل 20 cm یا بیش تر از بدن اشخاص دورتر قرار گرفته باشد (که شامل: دست‌ها، مچ دست، پاها و قوزک پا می‌شود).

● مجاورت: این فرستنده هنگام کار نباید در مجاورت یا تلفیق با هیچ آنتن یا گیرنده دیگری باشد.

● این وسیله مطابق با بخش ۱۵ از قوانین FCC است. عملکرد در معرض دو شرط زیر است: (۱) این وسیله منجر به تداخلاتی مضر نمی‌گردد، و (۲) این وسیله هرگونه تداخل دریافتی شامل تداخلهایی که منجر به عملکرد ناخواسته می‌گردد را می‌پذیرد.

● هشدار FCC:

هرگونه تغییر و دستکاری در این دستگاه‌ها توسط اشخاص می‌تواند منجر به باطل شدن مجوز کاربر برای استفاده از این دستگاه‌ها شود.

IC: 2024B-FT0049B ●

IC:775E-KO68

این دستگاه با استاندارد (استانداردها) RSS معاف از مجوز صنایع کانادا مطابقت می‌کند. عملکرد در معرض دو شرط زیر است: (۱) این وسیله منجر به تداخلاتی مضر نمی‌گردد، و (۲) این وسیله هرگونه تداخل دریافتی شامل تداخلهایی که منجر به عملکرد ناخواسته می‌گردد را می‌پذیرد.

● پیشگیری: انتشار فرکانس رادیویی

این تجهیزات مطابق با محدودیت‌های پخش امواج IC است که در محیط‌های کنترل نشده و با قوانین انتشار فرکانس رادیویی (RF) در RSS-102 از IC قابل اجرا است.

این تجهیزات دارای سطوح کمی از انرژی RF می‌باشند که در محدوده حداکثر مجاز تشعشعات (MPE) قرار دارند.

اما توصیه می‌شود که این تجهیزات را به گونه‌ای نصب کنید که در زمان عملکرد، منبع تشعشع حداقل 20 cm یا بیش تر از بدن اشخاص دورتر قرار گرفته باشد (که شامل: دست‌ها، مچ دست، پاها و قوزک پا می‌شود).

ثبت دستگاه / مراحل اتصال

۱. دستگاه مجهز به بلوتوث را برای استفاده با سیستم چندرسانه‌ای ثبت کنید. (← صفحه ۲۸۷، ۲۸۸، ۲۸۹)



۲. دستگاه مجهز به بلوتوث را برای استفاده متصل نمایید. (← صفحه ۲۹۱)

برای استفاده در تلفن هندزفری

برای استفاده در سیستم صوتی



۳. اتصال بلوتوث را فعال نمایید. (← صفحه ۲۹۱)

۳. اتصال بلوتوث را فعال نمایید. (← صفحه ۲۹۱)



۴. وضعیت اتصال را بررسی نمایید.
(← صفحه ۲۹۷)

۴. وضعیت اتصال را بررسی نمایید.
(← صفحه ۲۹۵)



۵. از تلفن بلوتوث استفاده نمایید. (← صفحه ۲۹۶)

۵. از سیستم صوتی بلوتوث استفاده نمایید.
(← صفحه ۲۹۵)

ثبت و اتصال از صفحه "Bluetooth Setup"

برای نمایش صفحه زیر، دکمه "SETUP" را فشار داده و روی صفحه "SETUP" گزینه "Bluetooth" را انتخاب نمایید

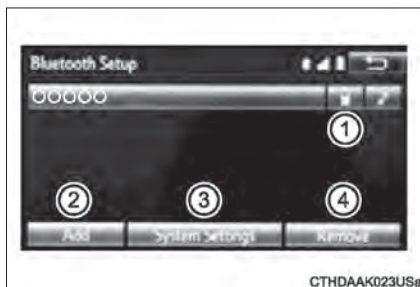

- ① دستگاه مورد استفاده با سیستم چندرسانه‌ای را متصل می‌کند. (← صفحه ۲۹۱)
- ② دستگاه مورد استفاده با سیستم چندرسانه‌ای را ثبت می‌کند. (← صفحه ۲۸۹)
- ③ جزئیات تنظیمات سیستم بلوتوث را تنظیم می‌کند. (← صفحه ۲۹۴)
- ④ دستگاه‌های ثبت شده را حذف می‌کند. (← صفحه ۲۹۰)

* Bluetooth (بلوتوث) علامت تجاری ثبت شده شرکت Bluetooth SIG, Inc است.

ثبت دستگاه پخش صوتی بلوتوث برای اولین بار

برای استفاده از سیستم صوتی بلوتوث لازم است دستگاه پخش صوتی با سیستم ثبت گردد. زمانی که دستگاه پخش ثبت می‌گردد، امکان استفاده از سیستم صوتی بلوتوث فراهم می‌گردد. برای اطلاع از جزئیات ثبت دستگاه بلوتوث به صفحه ۲۸۹ مراجعه نمایید.

- 1 تنظیمات اتصال بلوتوث دستگاه پخش صوتی خود را فعال نمایید.
- 2 دکمه "AUDIO" را فشار دهید.
- 3 گزینه "Audio"  را انتخاب نمایید.
- 4 گزینه "Select Device" را انتخاب نمایید.
- 5 مراحل "تحوه ثبت دستگاه بلوتوث" از مرحله ۲ دنبال کنید (← صفحه ۲۸۹)

ثبت تلفن بلوتوث برای اولین بار

برای استفاده از سیستم هندزفری لازم است تلفن بلوتوث در سیستم ثبت گردد. زمانی که تلفن ثبت گردید، امکان استفاده از سیستم هندزفری فراهم می‌گردد.
برای اطلاع از جزئیات ثبت دستگاه بلوتوث به ← صفحه ۲۸۹ مراجعه نمایید.

- 1 تنظیمات اتصال بلوتوث تلفن همراه خود را فعال نمایید.
- 2 دکمه "📶" را فشار دهید.
- 3 برای ثبت تلفن، گزینه "OK" را انتخاب نمایید.
- 4 مراحل نحوه ثبت دستگاه بلوتوث را از مرحله ۳ دنبال کنید (← صفحه ۲۸۹)

ثبت دستگاه بلوتوث

تلفن‌های قابل حمل بلوتوث (HFP) و دستگاه‌های پخش صوتی قابل حمل (AVP) را می‌توان به طور همزمان ثبت نمود. می‌توانید تا پنج دستگاه بلوتوث را ثبت نمایید.

نحوه ثبت دستگاه بلوتوث

1 صفحه "Bluetooth setup" نمایش داده می‌شود. (← صفحه ۲۸۶)

2 گزینه "Add" را انتخاب کنید.

3 زمانی که این صفحه ظاهر شد، نام دستگاه نشان داده شده در این صفحه از صفحه دستگاه بلوتوث خود را جستجو نمایید.

برای اطلاع از جزئیات عملکرد دستگاه بلوتوث به کتابچه راهنمای همراه آن مراجعه نمایید. برای لغو عملکرد ثبت، گزینه "Cancel" را انتخاب نمایید.



4 با استفاده از دستگاه بلوتوث، آنرا ثبت کنید. در دستگاه‌های قابل حمل SSP (جفت‌سازی امنیتی ساده) به پین کد (PIN-Code) نیازی نیست. بسته به نوع دستگاه بلوتوث متصل شده، پیغام تأیید مراحل ثبت روی صفحه دستگاه بلوتوث نمایش داده می‌شود. با توجه به پیغام تأیید به دستگاه بلوتوث پاسخ داده و عمل نمایید.

5 در صورت کامل شدن مراحل ثبت، نمایش داده شدن این صفحه را بررسی نمایید.



6] زمانی که وضعیت اتصال از "Connecting ..." (در حال اتصال) به "Connected" (متصل شد) تغییر کرد، گزینه "OK" را انتخاب نمایید.
اگر پیغام خطایی ظاهر گردید، با استفاده از راهنمای روی صفحه، این مراحل را مجدد اجرا نمایید.
از صفحات دیگری غیر از صفحه "Bluetooth setup" نیز می‌توان مراحل ثبت را انجام داد.

■ در صورت انجام مراحل ثبت از صفحه "Bluetooth*Audio"

- 1] صفحه "Bluetooth Audio" نمایش داده می‌شود.
- 2] گزینه "Select Device" را انتخاب نمایید.
- 3] مراحل "How to register a Bluetooth device" "نحوه ثبت دستگاه بلوتوث" را از "STEP2" انجام دهید. (← صفحه ۲۸۹)

* Bluetooth (بلوتوث) علامت تجاری ثبت شده شرکت Bluetooth SIG, Inc است.

حذف دستگاه بلوتوث

- 1] صفحه "Bluetooth* Setup" نمایش داده می‌شود. (← صفحه ۲۸۶)
 - 2] گزینه "Remove" را انتخاب نمایید.
 - 3] دستگاه مورد نظر را انتخاب نمایید.
 - 4] با نمایش پیغام تأیید، گزینه "YES" را انتخاب کرده تا دستگاه حذف گردد.
 - 5] در صورت کامل شدن مراحل حذف، نمایش داده شدن صفحه تأیید را بررسی نمایید.
- * Bluetooth (بلوتوث) علامت تجاری ثبت شده شرکت Bluetooth SIG, Inc است.

اتصال دستگاه بلوتوث

تا پنج دستگاه بلوتوث (تلفن های [HFP] و دستگاه پخش صوتی [AVP]) را می توان ثبت نمود. اگر بیش از یک دستگاه بلوتوث ثبت شده است، دستگاهی که می خواهید متصل شود را انتخاب نمایید.

1 دکمه "setup" را فشار دهید.

2 Bluetooth* (بلوتوث) را انتخاب نمایید.

3 دستگاهی را که می خواهید متصل شود را انتخاب نمایید.

آیکون های پروفایل پشتیبانی شده نمایش داده می شود.

1 تلفن

2 دستگاه پخش صوتی

آیکون های پروفایل پشتیبانی شده برای دستگاه های متصل شده روشن می شود.

آیکون های تاریک (روشن نشده) برای اتصال مستقیم به عملکرد انتخاب می شوند.



* Bluetooth (بلوتوث) علامت تجاری ثبت شده شرکت Bluetooth SIG, Inc است.

اتصال اتوماتیک

برای فعال کردن حالت اتصال اتوماتیک، گزینه "Bluetooth*Power" را فعال نمایید. (صفحه ۲۹۴)

در صورت ثبت تلفن، اتصال اتوماتیک فعال می گردد. همواره با تنظیم حالت اتصال اتوماتیک، تلفن

بلوتوث را در جایی که اتصال پایدار باقی بماند قرار دهید.

در صورت قرار داشتن سوئیچ موتور در وضعیت تجهیزات جانبی ACCESSORY یا روشن ON، سیستم

نزدیک ترین تلفن همراهی که ثبت کرده اید را جستجو می نماید.

پس از آن سیستم به طور اتوماتیک به آخرین تلفنی که اخیراً متصل شده، متصل می گردد. سپس نتیجه

اتصال نمایش داده می شود.

اتصال دستی

در صورتی که اتصال اتوماتیک عمل نکرد یا "Bluetooth*Power" غیرفعال گردید. می‌توان اتصال دستگاه بلوتوث را به طور دستی انجام داد.

1 مراحل "Connecting a Bluetooth® device" را از مرحله "STEP1" انجام دهید. (← صفحه ۲۹۱)

* Bluetooth (بلوتوث) علامت تجاری ثبت شده شرکت Bluetooth SIG, Inc است.

اتصال دستگاه پخش صوتی مجهز بلوتوث

◀ ثبت دستگاه دیگر

1 روی صفحه کنترل سیستم صوتی بلوتوث گزینه "Select Device" را انتخاب نمایید.

2 برای آگاهی از اطلاعات بیشتر به صفحه ۲۸۹ مراجعه نمایید.

◀ انتخاب دستگاه ثبت شده

1 روی صفحه کنترل سیستم صوتی بلوتوث گزینه "Select Device" را انتخاب نمایید.

2 برای آگاهی از اطلاعات بیشتر به صفحه ۲۹۱ مراجعه نمایید.

■ اتصال مجدد تلفن مجهز بلوتوث

در صورت قرار داشتن سوئیچ موتور در موقعیت تجهیزات جانبی ACCESSORY یا روشن "ON"، قدرت سیگنال ضعیف می‌گردد و سیستم متصل نمی‌شود، سیستم را به طور اتوماتیک مجدد وصل نمایید. در صورت غیرفعال شدن تلفن، سیستم مجدد وصل نخواهد شد. در این صورت اتصال را به صورت دستی انجام دهید، یا تلفن را مجدد انتخاب نمایید.

نمایش جزئیات دستگاه بلوتوث

جزئیات دستگاه ثبت شده را می توان تغییر داد و تأیید نمود.

وضعیت ثبت دستگاه بلوتوث

1 صفحه "Bluetooth* Setup" نمایش داده می شود. (← صفحه ۲۸۶)

2 دستگاه را انتخاب نمایید.

3 گزینه "Device Info" را انتخاب نمایید.

4 صفحه زیر نمایش داده می شود:



1 نام دستگاه

2 روش اتصال را تغییر می دهد. (← صفحه ۲۹۳)

3 آدرس بلوتوث

4 شماره تلفن شما را نشان می دهد.

بسته به مدل تلفن، شماره تلفن ممکن است نمایش داده نشود.

5 پروفایل سازگاری دستگاه

6 تنظیمات پیش فرض را مجدد ذخیره می کند.

* Bluetooth (بلوتوث) علامت تجاری ثبت شده شرکت Bluetooth SIG, Inc است.

تغییر دادن روش اتصال

1 گزینه "Connect Audio Player from" را انتخاب نمایید.

2 گزینه "Vehicle" یا "Device" را انتخاب نمایید.

"Vehicle": سیستم چندرسانه‌ای را به دستگاه پخش صوتی قابل حمل متصل می کند.

"Device": دستگاه پخش صوتی قابل حمل را به سیستم چندرسانه‌ای متصل می کند.

تنظیمات جزئیات سیستم بلوتوث

تنظیمات جزئیات سیستم بلوتوث را می توان تغییر داد و تأیید نمود.

نحوه بررسی و تغییر تنظیمات جزئیات بلوتوث

1 صفحه "Bluetooth* Setup" نمایش داده می شود. (← صفحه ۲۸۶)

2 گزینه "system settings" را انتخاب نمایید.

3 صفحه زیر نمایش داده می شود:

1 فعال / غیرفعال کردن بلوتوث

با فعال / غیرفعال کردن می توان عملکرد بلوتوث

را تغییر داد.

2 نام بلوتوث

3 تغییر پین کد (PIN-Cod) (← صفحه ۲۹۴)

4 آدرس بلوتوث

5 نمایش وضعیت بلوتوث

در صورت اتصال تلفن می توان برای نشان داده

شدن صفحه تأیید سیستم را تنظیم نمود.

6 وضعیت دستگاه پخش صوتی نمایش داده می شود.

در صورت اتصال دستگاه پخش صوتی می توان برای نشان داده شدن صفحه تأیید، سیستم را تنظیم نمود.

7 پروفایل سازگاری سیستم

8 تنظیمات پیش فرض مجدد ذخیره می گردد.

* Bluetooth (بلوتوث) علامت تجاری ثبت شده شرکت Bluetooth SIG, Inc است.

ویرایش پین (PIN) بلوتوث

پین کد (PIN-Code) استفاده شده برای ثبت دستگاه های بلوتوث در سیستم را می توان تغییر داد.

1 گزینه "Bluetooth* PIN" را انتخاب نمایید.

2 پین کد را وارد نمایید و گزینه "OK" را انتخاب کنید.

* Bluetooth (بلوتوث) علامت تجاری ثبت شده شرکت Bluetooth SIG, Inc است.



گوش کردن به سیستم صوتی مجهز بلوتوث

سیستم صوتی بلوتوث امکان لذت بردن از موسیقی پخش شده در دستگاه پخش قابل حمل از بلندگوهای خودرو از طریق اتصال بی سیم را فراهم می کند. در صورتی که دستگاه بلوتوث متصل نشود، وضعیت اتصال روی صفحه "Bluetooth* Audio" را بررسی نمایید. اگر دستگاه متصل نشد، دستگاه را ثبت کرده یا مجدد متصل نمایید. (صفحه ۲۹۱ ←)

* Bluetooth (بلوتوث) علامت تجاری ثبت شده شرکت Bluetooth SIG, Inc است.







نمایش وضعیت سیستم

مواردی همچون نشانگرهای قدرت سیگنال و شارژ باتری را می توان روی صفحه بررسی نمود.

① وضعیت اتصال

② شارژ باتری



شرایط	نشانگرها
متصل نشده > < خوب   	وضعیت اتصال
خالی > < پر   	شارژ باتری

پخش سیستم صوتی مجهز بلوتوث

▶ (پخش) یا || (توقف) را انتخاب کنید.

برای اطلاع از جزئیات روش های عملکردی صفحه "Bluetooth* Audio"، به عملکردهای اصلی سیستم صوتی مراجعه نمایید. (صفحه ۲۵۵ ←)

برای اطلاع از جزئیات نحوه انتخاب تراک صوتی یا آلبومها به بخش انتخاب حرکت سریع به جلو و عقب در تراک صوتی / فایل صوتی / آهنگها مراجعه نمایید. (صفحه ۲۶۵ ←)



* Bluetooth (بلوتوث) علامت تجاری ثبت شده شرکت Bluetooth SIG, Inc است.

نحوه استفاده از تلفن مجهز بلوتوث

سیستم هندزفری استفاده از تلفن همراه بدون لمس تلفن همراه را برای شما فراهم می‌کند. این سیستم بلوتوث را پشتیبانی می‌کند. بلوتوث سیستم اطلاعاتی بی‌سیم است که تلفن همراه را به طور بی‌سیم به سیستم هندزفری متصل کرده و برقراری و دریافت تماس را فراهم می‌کند. قبل از برقراری تماس، وضعیت اتصال، شارژ باتری، محدوده تماس و قدرت سیگنال را بررسی نمایید. (← صفحه ۲۹۷)

اگر دستگاه بلوتوث متصل نشود، وضعیت اتصال روی صفحه تلفن را بررسی نمایید.
اگر دستگاه متصل نشود، آن را یا ثبت کرده یا مجدد متصل کنید. (← صفحه ۲۹۱)

صفحه تلفن

برای نمایش صفحه زیر، کلید  روی غریبک فرمان یا دکمه  را فشار دهید. با انتخاب یکی از ۴ نوار چندین عملکرد در صفحه نمایش در دسترس قرار می‌گیرد.



- ① نام دستگاه
- ② وضعیت اتصال بلوتوث

■ کلید تلفن (← صفحه ۳۰۸)

■ میکروفن

از میکروفن می‌توان در خودروهای مجهز به میکروفن حین صحبت با تلفن استفاده نمود. صدای فردی که در حال صحبت با او هستید از بلندگوهای جلو شنیده می‌شود.

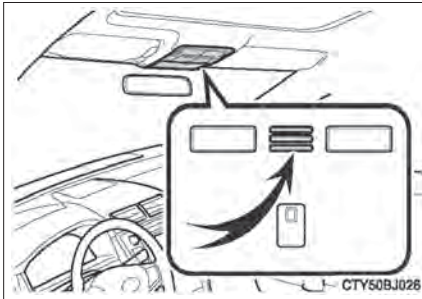







برای استفاده از سیستم هندزفری، باید تلفن بلوتوث را در سیستم ثبت نمایید. (← صفحه ۲۸۹)

نمایش وضعیت سیستم

مواردی همچون نشانگرهای قدرت سیگنال و شارژ باتری را می‌توان روی صفحه تلفن بررسی نمود.

- ① وضعیت اتصال
- ② قدرت سیگنال
- ③ شارژ باتری





شرایط	نشانگرها
خوب 	متصل نشده 
پر 	خالی 
	"Rm" : محدوده رومینگ
عالی 	ضعیف 
	قدرت سیگنال

برقراری تماس



با ثبت تلفن مجهز به بلوتوث، به روش زیر تماس برقرار می‌گردد.

شماره‌گیری

- 1 صفحه تلفن نمایش داده می‌شود. (← صفحه ۲۹۶)
- 2 نوار "Dial pad" را انتخاب کرده و شماره تلفن را وارد نمایید.
برای حذف شماره تلفن واردشده،  را انتخاب نمایید.
به عنوان اولین رقم برای وارد کردن علامت "+" و علامت "*" را وارد کنید.
- 3 کلید  روی غربلیک فرمان را فشار داده یا  را انتخاب نمایید.

شماره‌گیری از لیست تماس‌ها

از اطلاعات تماس‌های وارد شده به تلفن همراه خود می‌توانید شماره‌ای را شماره‌گیری نمایید. سیستم برای هر تلفن ثبت شده، تا ۲۵۰۰ اطلاعات تماس امکان ذخیره‌سازی وجود دارد. (← صفحه ۲۹۸)

- 1 صفحه تلفن نمایش داده می‌شود.
- 2 نوار "Contact" را انتخاب کنید.
- 3 شماره تماس مورد نظر را از لیست انتخاب کنید.
- 4 شماره تلفن را انتخاب کرده و سپس کلید  روی غربلیک فرمان فشار داده یا  را انتخاب کنید.

در صورت خالی بودن لیست دفترچه تلفن

در صورت خالی بودن لیست دفترچه تلفن، می‌توان شماره‌های تلفن در تلفن بلوتوث را به سیستم منتقل کرد. روش‌های عملکردی بین PBAP سازگار (پروفایل دسترسی به دفترچه تلفن) و تلفن‌های بلوتوث PBAP غیرسازگار متفاوت است. اگر تلفن همراه نتواند PBAP یا سرویس (Object push profile) OPP را پشتیبانی کند، انتقال اطلاعات دفترچه تلفن غیرممکن است.

1 کلید  روی غربلک فرمان را فشار دهید.

در صورت خالی بودن دفترچه تلفن، پیغامی نمایش داده می‌شود.

◀ مخصوص تلفن مجهز به بلوتوث سازگار با PBAB و غیر فعال بودن / Automatic Contact "History Transfer"



2 آیتم مورد نظر را انتخاب نمایید.

1 برای انتقال اطلاعات دفترچه تلفن جدید از تلفن همراه، گزینه "Always" را انتخاب کرده و سپس "Automatic Contact/ History Transfer" را فعال نمایید.

2 فقط یکبار تمام اطلاعات دفترچه تلفن را از تلفن همراه متصل شده انتقال دهید.

3 عملکرد انتقال را لغو می‌کند.

◀ مخصوص تلفن‌های مجهز به بلوتوث غیر سازگار با PBAD و سازگار با OPP



2 آیتم مورد نظر را انتخاب نمایید.

1 برای انتقال اطلاعات دفترچه تلفن از تلفن همراه متصل شده استفاده می‌گردد.

2 برای اضافه نمودن شماره تماس جدید به طور دستی استفاده می‌گردد.

3 برای لغو عملکرد انتقال استفاده می‌گردد.

در صورت انتخاب "Transfer"

3 مراحل "Update Contacts from phone" را از "STEP2" دنبال کنید. (← صفحه ۳۱۱)

◀ در صورت انتخاب "Add"

3 مراحل "Registering a new contact to the contacts list" را از "STEP2" دنبال کنید.

(← صفحه ۳۱۲)

برقراری تماس با استفاده از لیست برگزیده ها (Favorites)

- با استفاده از شماره تلفن‌های ثبت شده در اطلاعات دفترچه تلفن، تماسی را برقرار نمایید.
- 1 صفحه تلفن نمایش داده می‌شود. (← صفحه ۲۹۶)
 - 2 نوار "Favorites" را انتخاب نمایید.
 - 3 برای برقراری تماس شماره مورد نظر را انتخاب کنید.

شماره‌گیری از سابقه تماس

با استفاده از سابقه تماس که دارای سه عملکرد زیر است، تماسی را برقرار نمایید.

- 📧 : تماس‌های از دست رفته
 - 📞 : تماس‌های دریافت شده
 - 📞 : تماس‌های برقرار شده
- 1 صفحه تلفن نمایش داده می‌شود. (← صفحه ۲۹۶)
 - 2 نوار "Call History" را انتخاب کنید.
 - 3 📞 یا تماس ورودی مورد نظر از لیست را انتخاب کنید.
- ◀ در صورتیکه 📞 انتخاب شود
 - 4 نمایش داده شدن صفحه "Call" را بررسی کنید.
 - ◀ در صورتیکه اطلاعات تماس مورد نظر انتخاب شود.
 - 4 شماره مورد نظر را انتخاب کنید.
 - 5 نمایش داده شدن صفحه "Call" را بررسی کنید.

لیست سابقه تماس

- در صورت برقراری تماس یا دریافت تماس از شماره ثبت شده در اطلاعات تماس، نام در سابقه تماس نشان داده می‌شود.
- اگر با یک شماره تلفن چندبار تماس بگیرید، فقط آخرین تماس برقرار شده در سابقه تماس نشان داده می‌شود.

تماس‌های بین‌المللی

بسته به تلفن همراه، ممکن است برقراری تماس بین‌المللی امکان پذیر نباشد.

دریافت تماس

در صورت دریافت تماس، صفحه زیر همراه با صدا نمایش داده می‌شود.

پاسخ دادن به تلفن

کلید  روی غریبک فرمان را فشار داده یا  انتخاب نمایید.

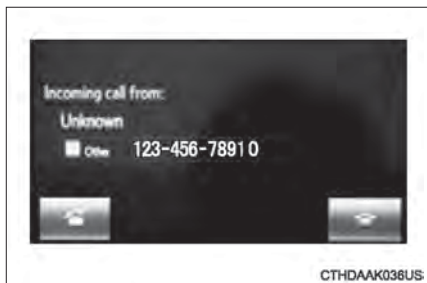

رد تماس

کلید  روی غریبک فرمان را فشار داده یا  انتخاب نمایید.

تنظیم بلندی صدای تماس

کلید مدور "PWR/VOL" را بچرخانید. با استفاده از کلیدهای روی غریبک فرمان هم می‌توان بلندی صدای تماس را تنظیم نمود.

■ تماس‌های بین‌المللی

بسته به تلفن همراه، ممکن است تماس‌های بین‌المللی دریافتی به درستی نمایش داده نشود.

صحبت کردن با تلفن

در صورت صحبت کردن با تلفن، صفحه زیر نمایش داده می‌شود.



تنظیم بلندی صدای زنگ تماس

"+" یا "-" را انتخاب کنید. با استفاده از کلیدهای روی غریبک فرمان یا دکمه مدور تنظیم صدا هم می‌توان بلندی صدا را تنظیم نمود.

جلوگیری از شنیده شدن صدای شما توسط افراد دیگر

گزینه "Mute" را انتخاب کنید.

صدای تن ورودی

در صورت استفاده از سرویس‌های تلفن مانند سرویس پاسخگویی یا بانک، می‌توانید شماره تلفن‌ها و شماره کدها را در اطلاعات تماس ذخیره نمایید.

1 از ۰ تا ۹ را انتخاب کنید.

2 شماره را وارد کنید.

Release Tone ■

در صورتی که سیگنال‌های تن مداوم که شامل (W) است در لیست اطلاعات تماس ثبت شده باشد گزینه "Release Tones" نمایش داده می‌شود.

1 گزینه "Release Tones" را انتخاب کنید.

Release Tone

- سیگنال صدای تن مداوم شامل رشته کاراکترهایی است که عبارت است از شماره‌ها و کاراکترهای P یا W. (مانند *056133w0123P#1)
 - در صورت استفاده از تن صدای توقف "P"، اطلاعات صدای تن به مدت ۲ ثانیه متوقف شده و به صورت اتوماتیک اطلاعات صدای تن بعدی فرستاده می‌شود. در صورت استفاده از صدای تن توقف "W"، اطلاعات صدای تن پس از انجام عملکرد کاربر متوقف شده و به صورت اتوماتیک اطلاعات صدای تن بعدی را می‌فرستد.
 - در صورتی که عملکرد اتوماتیک تلفن بر اساس سرویس‌هایی مانند سرویس پاسخگویی یا سرویس تلفن بانک درخواست گردد، می‌توان از Release Tone استفاده نمود.
- شماره تلفن همراه با سیگنال صدای تن مداوم در لیست اطلاعات تماس ثبت می‌گردد.
- اطلاعات صدای تن پس از صدای تن توقف "W"، حین تماس در فرمان صوتی فعال می‌گردد.

انتقال تماس

- گزینه "Handset Mode" را در حالت (ON) انتخاب کنید، وضعیت تماس از تلفن هندزفری به تلفن همراه فعال می‌گردد.
- گزینه "Handset Mode" را در حالت (off) انتخاب کنید، وضعیت تماس از تلفن همراه به تلفن هندزفری غیرفعال می‌گردد.

تنظیمات صدای تماس انتقال یافته.

- 1 گزینه "Transmit Volume" را انتخاب کنید.
- 2 سطح صدای مورد نظر را برای میزان صدای تماس انتقال یافته انتخاب کنید.
- 3 گزینه "OK" را انتخاب کنید.

خاتمه تماس

کلید  روی غربلیک فرمان را فشار داده یا  را انتخاب کنید.

تماس در حالت انتظار (Call Waiting)

در صورتیکه حین صحبت کردن شخص ثالثی با شما تماس بگیرد، پیغام تماس ورودی نمایش داده می‌شود.

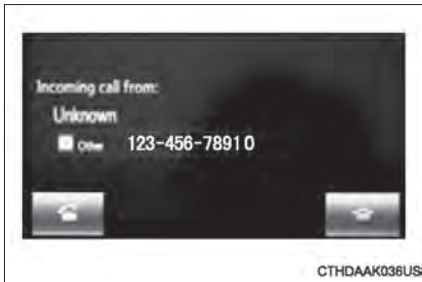

صحبت کردن با شخص ثالث:

- کلید روی غربلیک فرمان را فشار دهید.
 - را انتخاب کنید.
- رد کردن تماس:
- کلید روی غربلیک فرمان را فشار دهید.
 - را انتخاب کنید.

اگر حین تماس در حالت انتظار کلید روی غربلیک فرمان را فشار دهید یا را انتخاب نمایید، به حالت صحبت کردن با شخص ثالث تغییر وضعیت می‌دهید.

انتقال تماس‌ها

- اگر از تلفن همراه به تلفن هندزفری تغییر وضعیت دهید، صفحه تلفن هندزفری نمایش داده می‌شود و شما با استفاده از این صفحه می‌توانید سیستم را فعال کنید.
- با توجه به تلفن همراه مورد استفاده ممکن است روش انتقال و عملکرد آن متفاوت باشد.
- برای آشنایی با عملکرد تلفن همراه مورد استفاده، به کتابچه راهنمای تلفن مراجعه نمایید.

عملکرد تماس در حالت انتظار

بسته به شرکت سرویس دهنده خدمات تلفن و سازنده تلفن همراه شما ممکن است عملکرد تماس در حالت انتظار متفاوت باشد.

دریافت پیام‌های تلفن بلوتوث

پیام‌های دریافتی از تلفن مجهز به بلوتوث متصل شده قابل انتقال است و با استفاده از سیستم چندرسانه‌ای می‌توان آن را بررسی کرد و به آن پاسخ داد. بسته به نوع تلفن بلوتوث متصل شده، پیام‌های دریافتی ممکن است به قسمت پیام‌های دریافتی منتقل نشود. اگر تلفن از عملکرد دریافتی پیام پشتیبانی نکند، دریافت پیام انجام نمی‌شود.

نمایش صفحه پیام‌های دریافتی

- 1 دکمه  را فشار دهید.
- 2 گزینه  را انتخاب کنید.

دریافت پیام

در صورت دریافت ایمیل / SMS / MMS ، صفحه پیام ورودی همراه با صدا بالا آمده و آماده فعال شدن روی صفحه است.

- 1 پیام را بررسی می‌کند.
- 2 پیام را رد می‌کند.
- 3 با فرستنده پیام تماس برقرار می‌کند.



پیام‌های دریافتی

- بسته به تلفن همراه مورد استفاده در دریافت پیام‌ها، با وضعیت ثبت تلفن همراه در سیستم مسیریاب، بعضی از اطلاعات ممکن است نمایش داده نشود.
 - تحت شرایط زیر صفحه بالا آمده (Popup) برای دریافت ایمیل و پیام‌های SMS / MMS به طور جداگانه در دسترس قرار می‌گیرد.
- ایمیل:

- "Incoming E-mail Display" به حالت تمام صفحه "Full screen" تنظیم می‌گردد. (← صفحه ۳۱۶)
- "Email Notification popup" به حالت فعال "ON" تنظیم می‌گردد. (← صفحه ۳۱۶)

: SMS / MMS

- "Incoming SMS / MMS Display" به حالت تمام صفحه "Full screen" تنظیم می‌گردد. (← صفحه ۳۱۶)
- "SMS / MMS Notification popup" به حالت فعال "ON" تنظیم می‌گردد. (← صفحه ۳۱۶)

بررسی پیام

1 صفحه پیام‌های ورودی نمایش داده می‌شود. (← صفحه ۳۰۵)

2 پیام مورد نظر را از لیست انتخاب نمایید.

3 نمایش داده شدن پیام را بررسی نمایید.

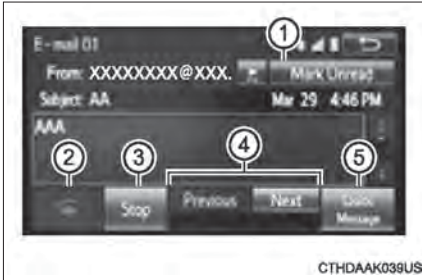

1 ایمیل: برعلامت گذاری ایمیل‌های خوانده

نشده یا خواندن پیام‌های ورودی گزینه "Mark"

"Unread" یا "Mark read" را انتخاب نمایید.

درصورت فعال کردن "Update Message"

"Read Status on phone" ، این عملکرد قابل

اجرا است. (← صفحه ۳۱۶)

2 برای برقراری تماس با فرستنده پیام استفاده می‌شود.

3 پیام‌ها را می‌خواند. برای لغو این عملکرد گزینه "Stop" را انتخاب کنید.

4 پیام‌های قبلی یا بعدی را نمایش می‌دهد.

5 به پیام‌ها پاسخ می‌دهد.

■ بررسی پیام‌ها

● بسته به نوع تلفن بلوتوث متصل شده ممکن است انجام مراحل اضافی در تلفن لازم باشد.

● پیام‌ها در فولدر آدرس نامه (mail) ثبت شده در تلفن بلوتوث متصل شده قابل نمایش است.

● با انتخاب نوار فولدر مورد نظر این پیام‌ها نمایش داده می‌شوند.

● فقط پیام‌های دریافتی در تلفن بلوتوث متصل شده نمایش داده می‌شود.

● حین رانندگی متن پیام نمایش داده نمی‌شود.

● درصورت فعال کردن، "Automatic Message Read out" پیام‌ها به طور اتوماتیک خوانده می‌شوند.

(← صفحه ۳۱۶)

● کلید مدور "PWR/VOL" را بچرخانید یا برای تنظیم صدای خواندن پیام‌ها از کلید تنظیم صدای روی



غربلیک فرمان استفاده نمایید.

● حتی درصورت رانندگی، عملکرد خواندن پیام قابل اجرا است.

پاسخ دادن به پیامها

- 1 صفحه دریافت پیامها نمایش داده می‌شود. (← صفحه ۳۰۵)
 - 2 پیام مورد نظر را از لیست انتخاب کنید.
 - 3 گزینه "Quick Message" را انتخاب کنید.
 - 4 پیام مورد نظر را انتخاب کنید.
 - 5 گزینه "send" را انتخاب کنید.
- **ویرایش پیام پاسخ سریع**
- 1 گزینه "Quick Message" را انتخاب کنید.
 - 2 با توجه به پیام مورد نظر که می‌خواهید ویرایش شود  را انتخاب نمایید.
 - 3 در صورت اتمام ویرایش، گزینه "OK" را انتخاب نمایید.

برقراری تماس با فرستنده پیام

- برقراری تماس با شماره تلفن فرستنده ایمیل و پیام‌های MMS/SMS امکان پذیر است.
- 1 صفحه پیام‌های ورودی نمایش داده می‌شود. (← صفحه ۳۰۵)
 - 2 پیام مورد نظر را انتخاب کنید.
 - 3  را انتخاب کنید.
 - 4 نمایش داده شدن صفحه "Call" را بررسی نمایید.
- **برقراری تماس از شماره تلفن درج شده در پیام**
- برقراری تماس را می‌توان از شماره تلفن درج شده در متن پیام انجام داد.
- 1 صفحه پیام‌های ورودی نمایش داده می‌شود. (← صفحه ۳۰۵)
 - 2 پیام مورد نظر را انتخاب کنید.
 - 3 متن را انتخاب کنید.
 - 4 بسته به شماره مورد نظر  را انتخاب کنید.
 - 5 نمایش داده شدن صفحه "Call" را بررسی نمایید.
- **برقراری تماس از صفحه پیام‌های ورودی**
- ← صفحه ۳۰۴

نحوه استفاده از کلیدهای روی غربیلک فرمان

برای استفاده از عملکرد تلفن همراه متصل شده از کلیدهای غربیلک فرمان استفاده نمایید.

عملکرد تلفن با استفاده از کلیدهای غربیلک فرمان

■ کلیدهای سمت راست غربیلک فرمان

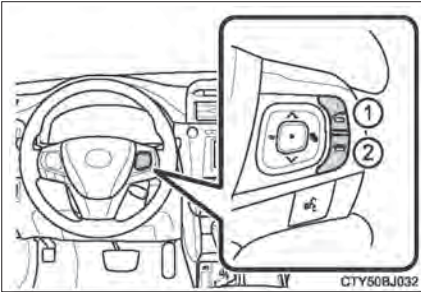

- ① کلید وصل
 - برقراری تماس
 - دریافت تماس
 - نمایش صفحه "phone"
- ② کلید قطع
 - خاتمه تماس
 - رد تماس

■ کلیدهای سمت چپ غربیلک فرمان

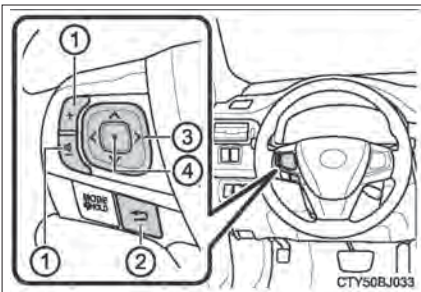

- ① کلید تنظیم صدا
 - افزایش و کاهش صدا
 - فشار دادن و نگه داشتن : صدا را به طور مداوم افزایش یا کاهش می‌دهد.
- ② کلید برگشت
 - به صفحه قبلی باز می‌گردد.
- ③ کلید نشانگر
 - لیست یا نوار را انتخاب می‌کند.
- ④ کلید ورود
 - موردی را انتخاب می‌کند.

تنظیمات تلفن مجهز به بلوتوث

سیستم هندزفری را می‌توان با تنظیمات مورد نظر تنظیم نمود.

صفحه "phone /Message settings"

در صورت نمایش صفحه زیر، دکمه "SETUP" را فشار دهید و گزینه "Phone" روی صفحه "Setup" را انتخاب نمایید.



- ① اتصال تلفن را تنظیم می‌کند. (صفحه ۲۸۹)
- ② تنظیمات صدا (صفحه ۳۰۹)
- ③ تنظیمات سابقه تماس / اطلاعات تماس (صفحه ۳۱۰)
- ④ تنظیمات پیام را تنظیم می‌کند. (صفحه ۳۱۶)
- ⑤ صفحه نمایش تلفن را تنظیم می‌کند. (صفحه ۳۱۷)

تنظیمات صدا

① صفحه "Phone /Message settings" نمایش داده می‌شود. (صفحه ۳۰۹)

② گزینه "Sound settings" را روی صفحه "Phone/ Message settings" انتخاب کنید.



① صدای زنگ مورد نظر را برقرار می‌کند.

② میزان صدای زنگ را تنظیم می‌کند.

③ صدای خواندن پیام را تنظیم می‌کند.

④ صدای تن SMS/MMS ورودی مورد نظر را برقرار می‌کند

⑤ میزان صدای تن SMS/MMS ورودی را تنظیم می‌کند

⑥ صدای تن ایمیل ورودی را برقرار می‌کند.

⑦ میزان صدای تن ایمیل ورودی را تنظیم می‌کند.

⑧ میزان صدای پیش فرض صدای فرد دیگر را تنظیم می‌کند.

■ بازگشت به تنظیمات میزان صدای پیش فرض

گزینه "Default" را انتخاب کرده و سپس گزینه "Yes" را انتخاب نمایید.

تنظیمات سابقه تماس / اطلاعات تماس

اطلاعات تماس را می‌توان از تلفن مجهز به بلوتوث به سیستم منتقل نمود. همچنین اطلاعات تماس را می‌توان اضافه و ویرایش کرد و حذف نمود.

سابقه تماس را هم می‌توان حذف کرد و اطلاعات تماس و موارد مورد نظر را هم تغییر داد.

1 صفحه "phone /Message settings" نمایش داده می‌شود. (← صفحه ۳۰۹)

2 گزینه "Contact/ Call History settings" را انتخاب نمایید.

3 آیتم مورد نظر برای تنظیم را انتخاب نمایید.



1 تلفن‌های مجهز به بلوتوث و سازگار با PBAD، برای

فعال / غیرفعال کردن (On/Off) انتقال اتوماتیک سابقه تماس / اطلاعات تماس به کار می‌رود. زمانی که در وضعیت فعال (On) قرار می‌گیرد، اطلاعات تماس تلفن و سابقه تماس به طور اتوماتیک انتقال می‌یابد.

2 برای به روزرسانی اطلاعات تماس از تلفن متصل

شده به کار می‌رود. (← صفحه ۳۱۱)

3 اطلاعات تماس را براساس اسم کوچک با نام فامیلی طبقه بندی می‌کند.

4 اطلاعات تماس را به لیست مورد نظر اضافه می‌کند. (← صفحه ۳۱۴)

5 اطلاعات تماس را از لیست مورد نظر حذف می‌کند. (← صفحه ۳۱۵)

6 تصویر اطلاعات تماس را نمایش می‌دهد.

7 اطلاعات تماس را از سابقه تماس * پاک می‌کند.

8 اطلاعات تماس جدید را به لیست اطلاعات تماس * اضافه می‌کند. (← صفحه ۳۱۲)

9 اطلاعات تماس را در لیست اطلاعات تماس * ویرایش می‌کند. (← صفحه ۳۱۳)

10 اطلاعات تماس را از لیست اطلاعات تماس * حذف می‌کند. (← صفحه ۳۱۳)

11 تمام آیتم‌های تنظیمات اولیه * را مجدد تنظیم می‌کند.

*: مخصوص تلفن‌های مجهز به بلوتوث و سازگار با PBAD، در صورت غیرفعال کردن (OFF) گزینه

"Automatic contact /History Transfer" این عملکرد قابل اجرا است.

به روزرسانی اطلاعات تماس از تلفن

روش‌های عملکردی بین تلفن‌های مجهز به بلوتوث و سازگار با PBAP و ناسازگار با PBAP ولی سازگار با OPP متفاوت است.

اگر تلفن همراه شما با PBAP و OPP سازگار نباشد، اطلاعات تماس قابل انتقال نیست.

مخصوص تلفن‌های مجهز به بلوتوث و سازگار با PBAP

- 1] گزینه "Update Contacts from phone" را انتخاب نمایید.
- 2] در صورت اتمام عملکرد، نمایش داده شدن صفحه تأیید را بررسی نمایید.
بسته به نوع تلفن همراه ممکن است این عملکرد لازم نباشد.
حین انتقال اطلاعات تماس، بسته به نوع تلفن همراه، شناسایی OBEX ممکن است درخواست شود.
در تلفن مجهز به بلوتوث کد "1234" را وارد نمایید.
اگر حین انتقال اطلاعات تماس، دستگاه مجهز به بلوتوث دیگری متصل شود، بسته به نوع تلفن، دستگاه مجهز به بلوتوث متصل شده لازم است قطع شود.
بسته به نوع تلفن مجهز به بلوتوث متصل شده، ممکن است لازم باشد مراحل اضافی دیگری در تلفن انجام گردد.

مخصوص تلفن‌های مجهز به بلوتوث و سازگار با OPP اما ناسازگار با PBAP

- 1] صفحه "Update Contacts from phone" را انتخاب نمایید.
- 2] با استفاده از تلفن مجهز به بلوتوث اطلاعات تماس را به سیستم منتقل کنید.
بسته به نوع تلفن همراه ممکن است این عملکرد لازم نباشد.
حین انتقال اطلاعات تماس، بسته به نوع تلفن همراه، شناسایی OBEX ممکن است درخواست شود.
در تلفن مجهز به بلوتوث کد "1234" را وارد نمایید.
برای لغو این عملکرد، گزینه "Cancel" را انتخاب نمایید.
- 3] در صورت نمایش گزینه "Done" روی صفحه، آن را انتخاب نمایید.
- 4] در صورت اتمام عملکرد، نمایش داده شدن صفحه تأیید را بررسی نمایید.

■ روش‌های مختلف به روزرسانی اطلاعات تماس (از صفحه "Call History")

مخصوص تلفن‌های مجهز به بلوتوث و سازگار با PBAP، در صورت غیرفعال شدن (OFF) گزینه مخصوص تلفن‌های مجهز به بلوتوث و سازگار با PBAP، در صورت غیرفعال شدن (OFF) گزینه "Automatic Contact /History Transfer" ، این عملکرد قابل اجرا است.

- 1 صفحه تلفن نمایش داده می‌شود. (← صفحه ۲۹۶)
- 2 نوار "Call History" را انتخاب کرده و اطلاعات تماسی را که هنوز در لیست اطلاعات تماس ثبت نشده را انتخاب نمایید.
- 3 گزینه "Update Contact" را انتخاب کنید.
- 4 اطلاعات تماس مورد نظر را انتخاب کنید.
- 5 نوع تلفن را برای شماره تلفن انتخاب کنید.

ثبت اطلاعات تماس جدید در لیست اطلاعات تماس

اطلاعات تماس جدید را می‌توان ثبت نمود. برای هر فرد می‌توان تا ۴ شماره تلفن را ثبت کرد. مخصوص تلفن‌های مجهز به بلوتوث و سازگار با PBAP، در صورت غیرفعال شدن (OFF) گزینه "Automatic Contact /History Transfer"، این عملکرد قابل اجرا است.

(← صفحه ۳۱۰)

- 1 گزینه "New Contact" را انتخاب نمایید.
- 2 نام را وارد کرده و گزینه "OK" را انتخاب نمایید.
- 3 شماره تلفن را وارد کرده و گزینه "OK" را انتخاب نمایید.
- 4 نوع تلفن را برای شماره تلفن انتخاب کنید.
- 5 برای اضافه نمودن شماره تلفن دیگری به اطلاعات تماس، گزینه "Yes" را انتخاب نمایید.

■ روش متفاوت ثبت اطلاعات تماس جدید(از صفحه "Call History")

- 1 صفحه تلفن نمایش داده می‌شود. (← صفحه ۲۹۶)
- 2 نوار "Call History" را انتخاب کرده و اطلاعات تماسی را که هنوز در لیست اطلاعات تماس ثبت نشده را انتخاب نمایید.
- 3 گزینه "Add to Contacts" را انتخاب نمایید.
- 4 مراحل اجرای "Registering a new contact to the contacts list" را از مرحله ۳ دنبال کنید.

ویرایش اطلاعات تماس

مخصوص تلفن‌های مجهز به بلوتوث و سازگار با PBAP، در صورت غیرفعال شدن (Off) گزینه "Automatic Contact /History Transfer"، این عملکرد قابل اجرا است. (← صفحه ۳۱۰)

1 گزینه "Edit Contact" را انتخاب نمایید.

2 اطلاعات تماس مورد نظر را انتخاب نمایید.

3 بسته به نام و شماره تلفن مورد نظر،  را انتخاب نمایید.

◀ برای ویرایش نام

4 مراحل اجرای "Registering a new contact to the contact list" (ثبت اطلاعات تماس جدید) را از

مرحله دنبال کنید. (← صفحه ۳۱۲)

◀ برای ویرایش شماره تلفن

4 مراحل اجرای "Registering a new contact to the contact list" (ثبت اطلاعات تماس جدید) را از

مرحله ۴ دنبال کنید. (← صفحه ۳۱۲)

روش متفاوت ویرایش اطلاعات تماس (از صفحه "Contact Details")

1 صفحه تلفن نمایش داده می‌شود. (← صفحه ۲۹۶)

2 نوار "Call History"، "Contacts"، یا نوار "Favorites" را انتخاب کرده و اطلاعات تماس مورد نظر را

انتخاب نمایید.

3 گزینه "Edit Contact" را انتخاب نمایید.

"Email Addressess": با انتخاب این گزینه تمام آدرس‌های ایمیل ثبت شده برای اطلاعات تماس

نمایش داده می‌شود.

4 مراحل اجرای "Editing the contact data" (ویرایش اطلاعات تماس) را از مرحله ۴ دنبال کنید.

حذف اطلاعات تماس

مخصوص تلفن‌های مجهز به بلوتوث و سازگار با PBAP، در صورت غیرفعال شدن (Off) گزینه "Automatic Contact /History Transfer"، این عملکرد قابل اجرا است. (← صفحه ۳۱۰)

1 گزینه "Delete Contacts" را انتخاب نمایید.

2 اطلاعات تماس مورد نظر را انتخاب نموده و گزینه "Delete" را انتخاب کنید.

3 در صورت ظاهر شدن صفحه تأیید، گزینه "Yes" را انتخاب نمایید.

روش متفاوت حذف اطلاعات تماس (از صفحه "Contact Details")

1 صفحه تلفن نمایش داده می‌شود. (← صفحه ۲۹۶)

2 نوار "Call History"، "Contacts"، یا نوار "Favorites" را انتخاب کرده و اطلاعات تماس مورد نظر را

انتخاب نمایید.

3 گزینه "Edit contact" را انتخاب نمایید.

4 در صورت ظاهر شدن صفحه تأیید، گزینه "Yes" را انتخاب نمایید.

تنظیم لیست مورد نظر

در لیست مورد نظر تا پانزده مورد اطلاعات تماس (حداکثر چهار شماره تلفن برای هر مورد اطلاعات تماس) قابل ثبت است.

■ ثبت اطلاعات تماس در لیست مورد نظر

- 1 [] گزینه "Add favorite" را انتخاب نمایید.
 - 2 [] برای اضافه نمودن به لیست مورد نظر، اطلاعات تماس مورد نظر را انتخاب نمایید.
 - 3 [] اطلاعات تماس تاریخ (روشن نشده) به عنوان اطلاعات تماس مورد نظر ذخیره می‌شوند.
 - 3 [] در صورت اتمام عملکرد از نمایش داده شدن صفحه تأیید مطمئن شوید.
- ◀ در صورت ثبت کردن پانزده اطلاعات تماس در لیست مورد نظر
- 1 [] حین ثبت کردن پانزده اطلاعات تماس در لیست مورد نظر، لازم است اطلاعات تماس ثبت شده جابه جا شود. زمانی که صفحه تأیید جابجایی اطلاعات تماس ظاهر گردید، گزینه "Yes" را انتخاب نمایید.
 - 2 [] اطلاعات تماس را که می‌خواهید جابجا نمایید را انتخاب کنید.
 - 3 [] در صورت اتمام عملکرد از نمایش داده شدن صفحه تأیید مطمئن شوید.
- ◀ روش متفاوت ثبت اطلاعات تماس در لیست مورد نظر (از صفحه "Contacts")
- 1 [] صفحه تلفن نمایش داده می‌شود. (← صفحه ۲۹۶)
 - 2 [] نوار "Contacts" را انتخاب نمایید.
 - 3 [] در شروع عملکرد ثبت کردن نام لیست اطلاعات تماس مورد نظر در لیست مورد نظر ☆ را انتخاب کنید.
- در صورت انتخاب، علامت ☆ به ☆ تغییر می‌کند و اطلاعات تماس در لیست مورد نظر ثبت می‌گردد.
- ◀ روش متفاوت ثبت اطلاعات تماس در لیست مورد نظر (از صفحه "Contact Details")
- 1 [] صفحه تلفن نمایش داده می‌شود. (← صفحه ۲۹۶)
 - 2 [] نوار "Contact" یا نوار "Call History" را انتخاب کرده و اطلاعات تماس مورد نظر را انتخاب نمایید.
 - 3 [] گزینه "Add favorite" را انتخاب کنید.
 - 4 [] در صورت اتمام عملکرد از نمایش داده شدن صفحه تأیید مطمئن شوید.

حذف اطلاعات تماس از لیست مورد نظر

- 1 گزینه "Remove favorite" را انتخاب نمایید.
 - 2 اطلاعات تماس مورد نظر را انتخاب کرده و گزینه "Remove" را انتخاب نمایید.
 - 3 در صورت نمایش صفحه تأیید، گزینه "Yes" را انتخاب نمایید.
 - 4 در صورت اتمام عملکرد، از نمایش داده شدن صفحه تأیید مطمئن شوید.
- ◀ روش متفاوت حذف اطلاعات تماس از لیست مورد نظر (از صفحه "Contact")
- 1 صفحه تلفن نمایش داده می‌شود. (← صفحه ۲۹۶)
 - 2 نوار "Contacts" را انتخاب نمایید.
 - 3 در شروع عملکرد حذف کردن نام لیست اطلاعات تماس از لیست مورد نظر، ★ را انتخاب نمایید.
- در صورت انتخاب، علامت ★ به ☆ تغییر می‌کند و اطلاعات از لیست حذف می‌گردد.
- ◀ روش متفاوت حذف اطلاعات تماس از لیست مورد نظر (از صفحه "Contact Details")
- 1 صفحه تلفن نمایش داده می‌شود. (← صفحه ۲۹۶)
 - 2 نوار "Call History" ، "Contacts" یا نوار "Favorites" را انتخاب کرده و اطلاعات تماس مورد نظر که می‌خواهید حذف شود را انتخاب کنید.
 - 3 گزینه "Remove Favorite" را انتخاب نمایید.
 - 4 در صورت ظاهر شدن صفحه تأیید، گزینه "Yes" را انتخاب کنید.
 - 5 در صورت اتمام عملکرد، از نمایش داده شدن صفحه تأیید مطمئن شوید.

تنظیمات پیام

1 صفحه "phone /Message settings" نمایش داده می‌شود.

2 گزینه "Message settings" را انتخاب نمایید.

3 آیتم مورد نظر برای تنظیم شدن را انتخاب نمایید.

1 حالت فعال/غیرفعال (On/off) انتقال اتوماتیک پیام را تنظیم می‌کند.

2 حالت فعال /غیرفعال (On/Off) خواندن اتوماتیک پیام را تنظیم می‌کند.

3 حالت فعال/غیرفعال (On/Off) بالآ آمدن علامت شناسایی SMS/ MMS را تنظیم می‌کند.

4 حالت فعال /غیرفعال (On/Off) بالآ آمدن علامت شناسایی ایمیل را تنظیم می‌کند.

5 اضافه نمودن امضای خود را در حالت فعال/غیرفعال (On/Off) پیام‌های خروجی تنظیم می‌کند.

6 وضعیت خواندن پیام‌های به روزرسانی شده را در حالت فعال / غیرفعال (On/Off) تلفن تنظیم می‌کند.

7 صفحه نمایش SMS/MMS ورودی را تغییر می‌دهد.

"Full Screen" (تمام صفحه): در صورت دریافت پیام MMS/SMS ، صفحه نمایش MMS/SMS ورودی نمایش داده می‌شود و قابل اجرا روی صفحه است.

"Drop-down" (پایین آمدن صفحه): در صورت دریافت پیام MMS/SMS، پیامی در قسمت بالای صفحه نمایش داده می‌شود.

8 صفحه نمایش ایمیل ورودی را تغییر می‌دهد.

"Full Screen" (تمام صفحه): در صورت دریافت ایمیل، صفحه نمایش ایمیل ورودی نمایش داده می‌شود و قابل اجرا روی صفحه است.

"Drop-down" (پایین آمدن صفحه): در صورت دریافت ایمیل، پیامی در قسمت بالای صفحه نمایش داده می‌شود.

9 نمایش نام اکانت (account) : پیام را در حالت فعال/غیرفعال (On/Off) نوار صندوق ورودی پیام تنظیم می‌کند.

در صورت فعال شدن (On)، نام اکانت (account) به کار رفته در تلفن همراه نمایش داده می‌شود.

■ برگشت به حالت تنظیمات پیش فرض صدا

گزینه "Default" را انتخاب کرده و سپس گزینه "Yes" را انتخاب نمایید.



روش متفاوت در نمایش صفحه "Messaging settings"

- 1 صفحه نمایش، نشان داده می‌شود. (← صفحه ۲۹۶)
- 2 را انتخاب نمایید.
- 3 گزینه "settings" را انتخاب نمایید.

تنظیمات صفحه نمایش تلفن

- 1 صفحه "Phone/Message settings" نمایش داده می‌شود. (← صفحه ۳۰۹)
- 2 گزینه "Phone/Message settings" را انتخاب نمایید.

3 آیتم مورد نظر را که می‌خواهید تنظیم شود، انتخاب نمایید.



- 1 صفحه نمایش تماس ورودی را تغییر می‌دهد. "Full Screen" (تمام صفحه): در صورت دریافت تماس، صفحه هندزفری نمایش داده می‌شود و روی صفحه قابل اجرا است. "Drop-Down" (پایین آمدن صفحه): پیامی در قسمت بالای صفحه نمایش داده می‌شود.

- 2 نمایش پیام حالت فعال/غیرفعال (On/Off) اتمام عملکرد انتقال سابقه تماس/اطلاعات تماس را تنظیم می‌کند.

اگر این اتفاق افتاد چکار کنیم... (برطرف کردن مشکل)

در صورت وجود مشکل در عملکرد سیستم هندزفری یا دستگاه مجهز به بلوتوث، ابتدا موارد جدول زیر را بررسی نمایید.

◀ در صورت استفاده از سیستم هندزفری با دستگاه مجهز به بلوتوث

سیستم هندزفری یا دستگاه مجهز به بلوتوث کار نمی‌کند.

دستگاه متصل شده ممکن است با تلفن همراه مجهز به بلوتوث سازگار نباشد.
 ← برای آشنایی با لیست دستگاه‌هایی که عملکرد آن‌ها در این سیستم مورد تأیید است، از طریق نمایندگی مجاز تویوتا بررسی نمایید یا به سایت زیر مراجعه کنید:

<http://www.toyota.com/entune.html>

نسخه بلوتوث تلفن همراه متصل شده ممکن است قدیمی تر از نسخه بلوتوث جدید باشد.
 ← از تلفن همراه با نسخه بلوتوث 2.0 یا بالاتر استفاده نمایید. (توصیه شده: نسخه 3.0 مجهز به EDR یا بالاتر) (← صفحه ۳۲۲)

◀ در صورت ثبت یا اتصال تلفن همراه

تلفن همراه ثبت نمی‌شود.
کد عبور نادرست در تلفن همراه وارد شده است. ← کد عبور صحیح را در تلفن همراه وارد نمایید.
عملکرد ثبت از طرف تلفن همراه به اتمام نرسیده است. ← عملکرد ثبت در تلفن همراه را به اتمام رسانید. (تأیید ثبت در تلفن).
اطلاعات ثبت قدیمی بر روی این سیستم با تلفن همراه باقی مانده است. ← اطلاعات ثبت موجود را از این سیستم و تلفن همراه حذف نمایید، سپس تلفن همراهی که می‌خواهید به این سیستم متصل نمایید را ثبت کنید. (← صفحه ۲۹۰)
اتصال بلوتوث برقرار نمی‌شود.
دستگاه مجهز به بلوتوث دیگری هم اکنون متصل شده است. ← تلفن همراهی را که می‌خواهید با این سیستم استفاده نمایید را به طور دستی متصل نمایید. (← صفحه ۲۹۲)
عملکرد بلوتوث در تلفن همراه فعال نمی‌گردد. ← عملکرد بلوتوث را در تلفن همراه فعال نمایید.
پیام "Please check your device settings" نمایش داده می‌شود.
عملکرد بلوتوث در تلفن همراه فعال نمی‌گردد. ← عملکرد بلوتوث را در تلفن همراه فعال نمایید.
اطلاعات ثبت قدیمی بر روی این سیستم با تلفن همراه باقی مانده است. ← اطلاعات ثبت موجود را از این سیستم و تلفن همراه حذف نمایید، سپس تلفن همراهی که می‌خواهید به این سیستم متصل نمایید را ثبت کنید. (← صفحه ۲۹۰)

◀ در صورت برقراری و دریافت تماس

تماس برقرار یا دریافت نمی‌شود.
خودروی شما در محدوده "Out of cellular service area please try again later" (خارج از محدوده سرویس دهی. لطفاً مجدداً تماس بگیرید.) قرار دارد. ← خودرو را برانید و به محدوده‌ای بروید که دیگر پیام "Out of cellular service area Please try again later" روی صفحه نمایش ظاهر نشود.

◀ در صورت استفاده از دفترچه تلفن

اطلاعات دفترچه تلفن به طور دستی و اتوماتیکی قابل انتقال نیست.
نسخه پروفایل تلفن همراه متصل شده ممکن است با اطلاعات دفترچه تلفن فرستاده شده سازگار نباشد. ← برای آشنایی با لیست دستگاه‌هایی که عملکرد آن‌ها در این سیستم مورد تأیید است، از طریق نمایندگی مجاز تویوتا بررسی نمایید یا به سایت زیر مراجعه کنید: http://www.toyota.com/entune.html
عملکرد انتقال دفترچه تلفن به صورت اتوماتیک در این سیستم غیرفعال (Off) شده است. ← عملکرد انتقال دفترچه تلفن به صورت اتوماتیک در سیستم را در موقعیت فعال (On) قرار دهید. (← صفحه ۳۱۰)
کد عبور در تلفن همراه وارد نشده است. ← در صورت درخواست سیستم، کد عبور را در تلفن همراه وارد نمایید. (کد عبور پیش فرض: 1234)
عملکرد انتقال در تلفن همراه به اتمام نرسیده است. ← اجازه دهید عملکرد انتقال در تلفن همراه به اتمام برسد. (پیام تأیید عملکرد انتقال در تلفن)
اطلاعات دفترچه تلفن ویرایش نمی‌شود.
عملکرد انتقال دفترچه تلفن به صورت اتوماتیک در سیستم فعال (On) شده است. ← عملکرد انتقال دفترچه تلفن به صورت اتوماتیک در سیستم را در موقعیت غیرفعال (Off) قرار دهید.

◀ در صورت استفاده از عملکرد پیام بلوتوث

پیام‌ها نشان داده نمی‌شود.
عملکرد انتقال پیام در تلفن همراه غیرفعال است. ← عملکرد انتقال پیام را در تلفن همراه فعال نمایید. (پیام تأیید عملکرد انتقال پیام در تلفن)
عملکرد انتقال اتوماتیک در سیستم در موقعیت غیرفعال (Off) قرار دارد. ← عملکرد انتقال اتوماتیک در سیستم را در موقعیت فعال (On) قرار دهید. (← صفحه ۳۱۶)
علامت شناسایی پیام جدید نمایش داده نمی‌شود.
علامت شناسایی دریافت MMS/SMS ایمیل در سیستم در موقعیت غیرفعال (Off) قرار دارد. ← علامت شناسایی دریافت MMS/SMS ایمیل در سیستم را در موقعیت فعال (On) قرار دهید. (← صفحه ۳۱۶)
عملکرد انتقال پیام به صورت اتوماتیک در تلفن همراه غیر فعال است. ← عملکرد انتقال پیام به صورت اتوماتیک در تلفن همراه را فعال نمایید.

◀ در موقعیت‌های دیگر

حتی با وجود انجام تمام اقدامات ممکن، وضعیت علامت تغییر نمی‌کند .

تلفن همراه به اندازه کافی به سیستم نزدیک نیست.
← تلفن همراه را در نزدیکی سیستم قرار دهید.

احتمالاً علت به وجود آمدن علامت ، خود تلفن همراه است.
← تلفن همراه را خاموش کنید و باتری آن را خارج کرده و مجدد جا بزنید و سپس تلفن همراه را دوباره روشن نمایید.
← اتصال بلوتوث تلفن همراه را فعال نمایید.
← نرم افزار امنیتی تلفن همراه را غیرفعال کرده و تمام برنامه‌های کاربردی آن را ببندید.
← قبل از استفاده از برنامه‌های کاربردی نصب شده در تلفن همراه، منبع آن و نحوه تأثیرگذاری این برنامه‌ها در سیستم را با دقت بررسی نمایید.

در صورت استفاده از سیستم صوتی بلوتوث

- در شرایط زیر ممکن است سیستم کار نکند.
- اگر دستگاه پخش صوتی قابل حمل خاموش باشد.
- اگر دستگاه پخش صوتی قابل حمل وصل نباشد.
- اگر شارژ باتری دستگاه پخش صوتی قابل حمل ضعیف باشد.
- در صورت اتصال تلفن همراه در زمان عملکرد پخش صوتی بلوتوث، ممکن است تأخیری به وجود آید.
- بسته به نوع دستگاه پخش صوتی قابل حمل متصل شده به سیستم، ممکن است عملکرد آن کمی متفاوت باشد و عملکردهای خاص آن ممکن است اجرا نشود.

در صورت استفاده از سیستم هندزفری

- در صورت برقراری تماس صدای سیستم چندرسانه‌ای قطع می‌گردد.
- در صورتی که هردو نفر به طور همزمان صحبت کنند، ممکن است صدا به سختی شنیده شود.
- اگر صدای زنگ تماس دریافتی خیلی بلند باشد، ممکن است صدا اکو شنیده شود.
- در صورت قرار گرفتن تلفن مجهز به بلوتوث بسیار نزدیک به سیستم، کیفیت صدا و وضعیت اتصال ممکن است بدتر شود.
- در شرایط زیر، ممکن است صدای دیگران به سختی شنیده شود:
 - رانندگی در جاده‌های ناهموار
 - رانندگی با سرعت بالا
 - در صورت باز بودن سان روف یا پنجره‌ها
 - در صورتیکه جهت وزش باد سیستم تهویه هوای مطبوع (ایرکاندیشن) مستقیم روی میکروفن باشد.
 - در صورت وجود تداخل امواج در شبکه ارتباطی تلفن همراه

شرایطی که در اثر آن سیستم کار نمی‌کند.

- استفاده از تلفن همراهی که از عملکرد بلوتوث پشتیبانی نمی‌کند.
- خاموش بودن تلفن همراه
- خارج شدن از محدوده پوشش شبکه تلفن همراه
- تلفن همراه متصل نمی‌باشد.
- شارژ باتری تلفن همراه ضعیف است.
- به دلیل ترافیک سنگین ارتباطی در خطوط تلفن و غیره، تماس‌های خروجی کنترل می‌شوند.
- در صورتی که از خود تلفن همراه نمی‌توان استفاده نمود.
- در صورت انتقال اطلاعات تماس از تلفن همراه.

■ آنتن بلوتوث

علامت آنتن نمایش داده می‌شود.

اگر دستگاه پخش صوتی قابل حمل در پشت صندلی یا جعبه داشبورد یا جعبه کنسول، یا در تماس یا پوشش اجسام فلزی باشد، ممکن است وضعیت اتصال ضعیف‌تر شود.
اگر تلفن همراه پشت صندلی یا در جعبه کنسول یا در تماس با پوشش اجسام فلزی باشد، وضعیت اتصال ممکن است ضعیف‌تر شود.

■ شارژ باتری / وضعیت سیگنال

- صفحه نمایش به طور مستقیم به دستگاه پخش صوتی قابل حمل یا خود تلفن همراه مربوط نمی‌شود.
 - سیستم دارای عملکرد شارژ نیست
 - در صورت اتصال دستگاه بلوتوث، باتری دستگاه پخش صوتی قابل حمل یا تلفن همراه به سرعت خالی می‌شود.
- در صورت استفاده همزمان از دستگاه صوتی مجهز به بلوتوث و سیستم هندزفری**
- مشکلات زیر ممکن است به وجود آید.
 - در اتصال دستگاه صوتی مجهز به بلوتوث ممکن است وقفه ایجاد شود.
 - در صورت استفاده از پخش دستگاه صوتی مجهز به بلوتوث ممکن است صدای نویز شنیده شود.

■ اطلاعات تماس سیستم

اطلاعات زیر در هر تلفن همراه ثبت شده ذخیره می‌گردد. در صورت اتصال تلفن دیگر، قادر به خواندن اطلاعات ثبت شده نمی‌باشید.

- اطلاعات تماس
- سابقه تماس
- برگزیده‌ها
- پیام

در صورت خارج کردن تلفن مجهز به بلوتوث از سیستم، اطلاعات فوق نیز حذف می‌گردد.

■ مدل‌های سازگار

سیستم صوتی مجهز به بلوتوث از دستگاه پخش صوتی قابل حمل در شرایط زیر پشتیبانی می‌کند.

● مشخصات بلوتوث:

نسخه 2.0 یا بالاتر (توصیه شده: نسخه EDR+ 3.0 یا بالاتر)

● پروفایل:

● A2DP (پروفایل توزیع صوتی) نسخه 1.0 یا بالاتر

(توصیه شده: نسخه 1.2 یا بالاتر)

این پروفایل سیستم صوتی استریو یا صدا را با کیفیت بالاتر به سیستم چندرسانه‌ای انتقال می‌دهد.

● AVRCP (پروفایل دستگاه ریموت کنترل سیستم صوتی و ویدئو) نسخه 1.0 یا بالاتر (توصیه شده:

نسخه 1.4 یا بالاتر)

این پروفایل اجازه می‌دهد تجهیزات A/V از طریق دستگاه فرستنده ریموت، کنترل شود.

با این وجود، لطفاً توجه کنید که بعضی از عملکردها ممکن است بسته به نوع دستگاه پخش صوتی قابل حمل متصل شده عملکرد محدودی داشته باشند. سیستم هندزفری از تلفن‌های همراه در شرایط زیر پشتیبانی می‌کند.

● مشخصات بلوتوث:

نسخه 2.0 یا بالاتر (توصیه شده: نسخه EDR+ 3.0 یا بالاتر)

● پروفایل:

● HFP (پروفایل هندزفری) نسخه 1.0 یا بالاتر (توصیه شده: نسخه 1.6 یا بالاتر) این پروفایل اجازه می‌دهد

هندزفری با استفاده از تلفن همراه یا دستگاه هدست تماس برقرار شود.

این پروفایل دارای عملکرد تماس‌های ورودی و خروجی است.

● OPP (پروفایل Object push) نسخه 1.1 یا بالاتر (توصیه شده: نسخه 1.2)

این پروفایل اطلاعات تماس را انتقال می‌دهد. در صورتی که تلفن همراه مجهز به بلوتوث با پروفایل‌های

PBAD و OPP سازگار باشد، نمی‌توان از پروفایل OPP استفاده نمود.

● PBAP (پروفایل دسترسی به دفترچه تلفن) نسخه 1.0 یا بالاتر (توصیه شده: نسخه 1.1)

این پروفایل اطلاعات تماس را منتقل می‌کند.

● MAP (پروفایل دسترسی به پیام) نسخه 1.0 یا بالاتر

این پروفایل در پیام تلفنی استفاده می‌گردد.

اگر تلفن همراه پروفایل HFP را پشتیبانی نکند، شما نمی‌توانید آن را با سیستم هندزفری ثبت نمایید.

سرویس‌های PBAD، OPP یا MRP را باید به طور جداگانه انتخاب نمود.

تأییدیه

توجه:

این وسیله مطابق با بخش ۱۵ از قوانین FCC است. عملکرد در معرض دو شرط زیر است: (۱) این وسیله منجر به تداخلاتی مضر نمی‌گردد، و (۲) این وسیله هرگونه تداخل دریافتی شامل تداخلهایی که منجر به عملکرد ناخواسته می‌گردد را می‌پذیرد.

هشدار FCC:

هرگونه تغییر و دستکاری در این دستگاه‌ها توسط اشخاص می‌تواند منجر به باطل شدن مجوز کاربر برای استفاده از این دستگاه‌ها شود.

پیشگیری:

انتشار فرکانس رادیویی

این تجهیزات مطابق با محدودیت‌های پخش امواج رادیویی FCC است که در محیط‌های کنترل نشده و راهنمای پخش فرکانس رادیویی FCC (RF) در تجهیزات C تا OET65 قابل اجرا می‌باشد. این تجهیزات دارای سطوح کمی از انرژی RF می‌باشند که در محدوده حداکثر مجاز تشعشعات (MPE) قرار دارند.

اما توصیه می‌شود که این تجهیزات را به‌گونه‌ای نصب کنید که در زمان عملکرد، منبع تشعشع حداقل 20cm یا بیش‌تر از بدن اشخاص دورتر قرار گرفته باشد (که شامل: دست‌ها، مچ دست، پاها و قوزک پا می‌شود). مجاورت: این فرستنده هنگام کار نباید در مجاورت یا تلفیق با هیچ آنتن یا فرستنده دیگری باشد.

اتصال مجدد دستگاه پخش صوتی قابل حمل

در صورت قرار داشتن سوئیچ موتور در موقعیت تجهیزات جانبی ACCESSORY یا روشن ON، اگر دستگاه پخش صوتی قابل حمل به دلیل دریافت ضعیف جدا شود، سیستم به طور اتوماتیک مجدد دستگاه پخش صوتی قابل حمل را متصل می‌کند.

اگر شما خود دستگاه پخش صوتی قابل حمل را خاموش کنید، برای اتصال مجدد دستورالعمل‌های زیر را مد نظر قرار دهید.

- دستگاه پخش صوتی قابل حمل را مجدد انتخاب نمایید.
- دستگاه پخش صوتی قابل حمل را وارد نمایید.

در صورت فروختن خودرو

از حذف تمام اطلاعات شخصی خود اطمینان حاصل نمایید. (← صفحه ۲۵۹)

هشدار 

■ **حین رانندگی**

از عملکرد دستگاه پخش صوتی قابل حمل، تلفن همراه استفاده نکنید و از اتصال هر دستگاهی به سیستم بلوتوث خودداری نمایید.

■ **هشدار در ارتباط با تداخل با دستگاه الکترونیک**

● واحد صوتی شما دارای آنتن بلوتوث است. افرادی با لوازم پزشکی داخلی همانند تمامی دستگاه‌های تنظیم ضربان قلب، یا دفیلاتور کاردیوتر و هرگونه دستگاه پزشکی دیگر داخل بدن باید فاصله کافی را بین خود و آنتن بلوتوث حفظ کنند. امواج رادیویی می‌توانند بر عملکرد این گونه دستگاه‌ها تاثیر بگذارد.

● قبل استفاده از دستگاه‌های مجهز به بلوتوث، استفاده کننده هرگونه دستگاه پزشکی بجز دستگاه تنظیم ضربان قلب، و دیگر دستگاه‌های مرتبط با قلب درون بدن، باید در مورد عملکرد دستگاه‌ها تحت تاثیر امواج رادیویی با سازنده دستگاه مورد نظر مشورت نماید. امواج رادیویی می‌توانند تاثیر ناخواسته‌ای بر اینگونه دستگاه‌های پزشکی داشته باشند.

توجه 

■ **حین ترک خودرو**

از رها کردن دستگاه پخش کننده صوتی قابل حمل یا تلفن همراه خود داخل خودرو اجتناب نمایید. ممکن است دمای داخل خودرو بالا رفته، منجر به صدمه دیدن دستگاه‌های مزبور گردد.

سیستم فرمان صوتی

با استفاده از سیستم فرمان صوتی می‌توان از عملکرد سیستم هندزفری استفاده نمود. با انتخاب منوی مربوط به هر عملکرد در صفحه می‌توان عملکردهای سیستم فرمان صوتی را اجرا نمود. حتی با انتخاب هر منویی، فرمان‌های نمایش داده شده روی تمام منوها قابل اجرا هستند.

نحوه استفاده از سیستم فرمان صوتی

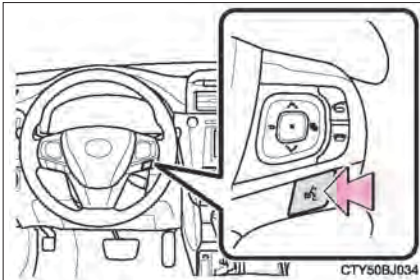

- کلید صحبت کردن را فشار دهید.
برای لغو عملکرد سیستم فرمان صوتی، کلید صحبت کردن را فشار داده و نگه دارید.

- پس از شنیده شدن صدای بیپ، فرمان مورد نظر را بگویید.
در صفحه لیست، می‌توانید فرمان مورد نظر را انتخاب نمایید.

■ میکروفن

← صفحه ۲۹۷

■ در صورت استفاده از میکروفن

- در صورت فرمان دادن، ضرورتی ندارد به طور مستقیم در میکروفن صحبت کنید.
- در صورت فعال شدن (On) گزینه "Voice Prompt Interrupt"، قبل از دادن فرمان، ضرورتی ندارد برای شنیدن صدای بیپ تأیید منتظر بمانید. (← صفحه ۲۶۲)
- اگر فرمان صوتی شناسایی نشود:
 - خیلی سریع صحبت شده است.
 - با صدای بسیار بلند یا پایین صحبت شده است.
 - سان روف یا پنجره‌ها باز باشند.
 - حین دادن فرمان صوتی، سرنشینان خودرو در حال صحبت باشند.
 - سرعت فن سیستم تهویه هوای مطبوع (ایرکاندیشن) در وضعیت عملکرد تند (با سرعت بالا) تنظیم شده باشد.
 - دریچه‌های هوای سیستم تهویه هوای مطبوع (ایرکاندیشن) در جهت میکروفن تنظیم شده باشد.
- در شرایط زیر، ممکن است شناسایی فرمان صوتی به درستی انجام نشود و استفاده از فرمان صوتی امکان پذیر نباشد.
 - فرمان نادرست یا نامشخص باشد. توجه داشته باشید که لغات خاص، لهجه یا الگوی سخن گفتن ممکن است برای شناسایی شدن، سیستم را دچار مشکل نماید.
 - وجود نویز پس زمینه بسیار بلند مانند صدای وزش باد.

شناسایی گفتار عامیانه

با توجه به فناوری شناسایی زبان طبیعی، در صورت صحبت کردن به طور صحیح این سیستم قادر به شناسایی فرمان صوتی است. با این وجود این سیستم هر تغییری در فرمان را نمی‌تواند تشخیص دهد. در بعضی شرایط، امکان دارد به دلیل شیوه گفتار و وضعیت مخاطب، عملکرد مورد نظر حذف گردد. تمام فرمان‌های صوتی در منوی میانبر (short cut) نمایش داده نمی‌شوند. این عملکرد به زبان‌های انگلیسی، اسپانیایی و فرانسه قابل اجرا است.

■ نمونه‌های گفتاری برای هر عملکرد

فرمان	نمونه‌های گفتاری
"Call <Name> <type>"	Get me<Robert Brown> I need to call <Robert Brown> at <Work>right away
"Dial <number>"	Please dial the number <3334445555> Ring <3334445555>

لیست فرمان

به عنوان مثال چند فرمان صوتی قابل شناسایی و عملکردهایشان در زیر نشان داده می‌شود.
◀ اصلی

فرمان	عملکرد
"Help"	راهنمای صوتی اجرا می‌شود تا نمونه‌هایی از فرمان‌ها یا روش‌های عملکردی ارائه گردد.
"Go Back"	به صفحه قبلی باز می‌گردد.

عملکرد	فرمان
آخرین تماس خروجی را مجدد شماره گیری می کند.	"Redial"
آخرین تماس ورودی را مجدد شماره گیری می کند.	"Call Back"
صفحه سابقه تماس ها را نمایش می دهد.	"Show Recent Calls"
با آخرین شماره تلفن گفته شده تماس می گیرد.	"Dial <phone number>"
با شماره تلفن گفته شده (موبایل، منزل، محل کار...) در اطلاعات تماس از دفترچه تلفن تماس می گیرد.	"Call <Contacts><phone types>"

- ۶-۱ . نحوه استفاده از سیستم تهویه هوای مطبوع (ایرکاندیشن) و سیستم مه زدایی سیستم تهویه هوای مطبوع (ایرکاندیشن)
- ۳۳۲..... اتوماتیک
- ۳۳۹..... گرمکن صندلی
- ۶-۲. نحوه استفاده از چراغ‌های داخلی خودرو
- ۳۴۰..... لیست چراغ‌های داخلی
- ۳۴۱..... چراغ‌های داخلی
- ۳۴۱..... چراغ‌های سقفی (شخصی)
- ۶-۳ . نحوه استفاده از جعبه‌های نگهدارنده
- ۳۴۳..... لیست جعبه‌های نگهدارنده
- ۳۴۴..... • جعبه داشبورد
- ۳۴۴..... • جعبه کنسول
- ۳۴۵..... • جاسک‌های
- ۳۴۵..... • نگهدارنده‌های بطری
- ۳۴۶..... • جالیوانی
- ۳۴۷..... • جعبه‌های جانبی
- ۳۵۲..... • جعبه (محفظه) اشیاء
- ۳۵۳..... • مشخصات صندوق عقب

۶-۴ . دیگر تجهیزات داخلی خودرو

- ۳۵۴..... دیگر تجهیزات داخلی خودرو
- ۳۵۴..... • آفتابگیرها
- ۳۵۴..... • آینه‌های آرایشی
- ۳۵۵..... • ساعت
- ۳۵۶..... • زیرسیگاری
- ۳۵۷..... • خروجی برق
- ۳۵۸..... • زیرآرنجی
- ۳۵۸..... • دستگیره‌های سقفی
- ۳۵۹..... • قلاب‌های جالباسی
- ۳۶۰..... • بازکن درب پارکینگ
- ۳۶۵..... • سiftی کانکت (Safety Connect)
- ۳۷۰..... • قطب نما

سیستم تهویه هوای مطبوع (ایرکاندیشن) اتوماتیک

دریچه‌های خروجی و سرعت فن به طور اتوماتیک بر اساس تنظیمات دما تنظیم خواهند شد.

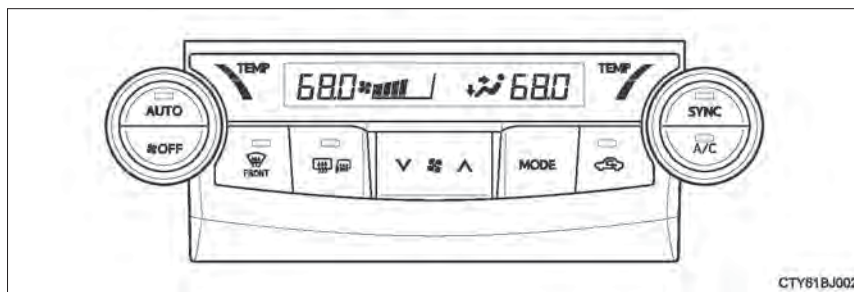

کلیدهای سیستم تهویه هوای مطبوع (ایرکاندیشن)



■ تنظیمات دما

برای انجام تنظیمات دما، کلید  را در جهت حرکت عقربه‌های ساعت بچرخانید، دما افزایش می‌یابد و در خلاف جهت حرکت عقربه‌های ساعت بچرخانید، دما کاهش می‌یابد.

■ تنظیمات سرعت فن

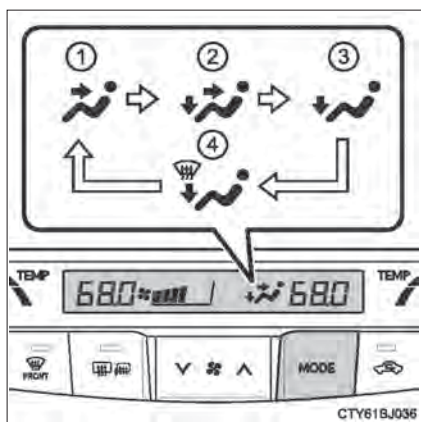

برای انجام تنظیمات سرعت فن، علامت "۸" روی کلید  را فشار دهید، سرعت فن افزایش می‌یابد و اگر علامت "۷" را فشار دهید، سرعت فن کاهش می‌یابد. با فشار دادن کلید  فن خاموش می‌گردد.



تغییر دادن حالت‌های وزش هوا

- برای تغییر دادن حالت‌های وزش هوا، دکمه  را فشار دهید.
- با هر بار فشار دادن دکمه، جهت دریچه‌های خروجی هوا تغییر می‌کند.
- ① جهت وزش هوا رو به صورت (قسمت بالای بدن)
 - ② جهت وزش هوا رو به صورت و پاها
 - ③ جهت وزش هوا رو به پاها
 - ④ جهت وزش هوا روبه پاها و عملکرد مه زدایی شیشه جلو

نحوه استفاده از حالت اتوماتیک

- 1 کلید  را فشار دهید. عملکرد رطوبت زدایی فعال می‌گردد. جهت دریچه‌های خروجی هوا و سرعت فن بسته به تنظیمات دما به طور اتوماتیک تنظیم می‌شود.
- 2 تنظیمات دما را انجام دهید.
- 3 برای توقف عملکرد کلید  را فشار دهید.

نشانگر حالت اتوماتیک

در صورت انجام تنظیمات سرعت فن یا حالت‌های وزش جریان هوا، نشانگر حالت اتوماتیک خاموش می‌شود. با این وجود، حالت اتوماتیک برای عملکردهایی غیر از آنهایی که تغییر داده اید حفظ می‌گردد.

نحوه تنظیم کردن جداگانه دمای صندلی راننده و سرنشین (حالت "SYNC")

برای فعال کردن حالت "SYNC"، به روش زیر اقدام کنید:

- کلید  را فشار دهید.
 - تنظیمات دمای سمت سرنشین را انجام دهید.
- در صورت فعال شدن حالت "SYNC"، نشانگر روشن می‌شود. حین فعال بودن حالت "SYNC"، با انجام تنظیمات دمایی سمت راننده، تنظیمات دمای دریچه‌های خروجی هوای عقب نیز تنظیم می‌شوند.

عملکردهای دیگر

تغییر وضعیت بین ورود هوای بیرون و گردش مجدد هوای داخل

کلید  را فشار دهید.

با هر بار فشار دادن کلید  وضعیت بین حالت ورود هوای بیرون (خاموش شدن چراغ نشانگر) و حالت گردش مجدد هوای داخل (روشن شدن چراغ نشانگر) تغییر می‌کند.

سیستم مه زدایی شیشه جلو

سیستم‌های مه زدایی جهت برطرف نمودن بخار از شیشه جلو و شیشه‌های جانبی جلو استفاده می‌شود. کلید  را فشار دهید.

عملکرد رطوبت‌زدایی فعال شده و سرعت فن افزایش می‌یابد. در صورت استفاده از حالت گردش هوای داخلی (ممکن است بطور اتوماتیک تغییر نماید). دکمه حالت گردش هوای داخل/ هوای بیرون را در حالت ورود هوای تازه بیرون قرار دهید.

جهت مه‌زدایی سریع شیشه جلو و پنجره‌های جانبی، میزان وزش هوا و دما را بالا ببرید. پس از مه‌زدایی شیشه جلو، برای بازگشت به حالت قبلی، کلید  را مجدد فشار دهید.

مه زدایی شیشه عقب و آینه‌های بغل

از این عملکرد برای مه زدایی شیشه عقب و برطرف کردن قطرات باران، شبنم و بخار از سطح آینه‌های بغل استفاده می‌شود.

کلید  را فشار دهید.

پس از مدتی سیستم مه زدایی به طور اتوماتیک خاموش می‌شود.

دریچه‌های خروجی هوا



موقعیت دریچه‌های خروجی هوا

بسته به حالت انتخابی جهت وزش هوا، وضعیت دریچه‌های خروجی هوا و میزان صدای هوای خروجی تغییر می‌کند.
* در صورت مجهز بودن

نحوه تنظیم کردن موقعیت باز کردن و بستن دریچه‌های خروجی هوا

◀ عقب (در صورت مجهز بودن)

◀ جلو

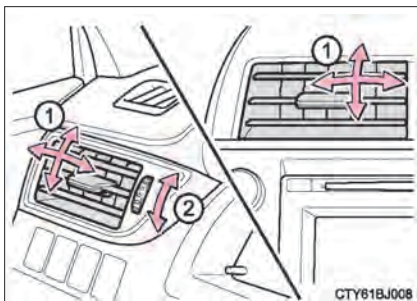
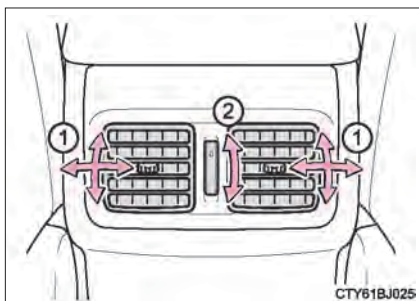

① جریان هوا را مستقیم به سمت راست یا چپ، بالا یا پایین هدایت می‌کند.

② برای باز کردن یا بستن دریچه‌های هوا، کلید مدور را بچرخانید.

عملکرد سیستم تهویه مطبوع (ایرکاندیشن) در حالت رانندگی Eco



برای در اولویت قرار دادن کاهش مصرف سوخت در حالت رانندگی Eco در شرایط زیر عملکرد سیستم تهویه هوای مطبوع (ایرکاندیشن) کنترل می‌شود:

- برای محدود کردن ظرفیت سرمایش/گرمایش دور موتور و عملکرد کمپرسور کنترل می‌گردد.
- در صورت انتخاب حالت اتوماتیک، سرعت فن محدود می‌گردد.
- برای بهینه‌سازی عملکرد سیستم تهویه هوای مطبوع (ایرکاندیشن)، عملکردهای زیر را انجام دهید:
- سرعت فن را تنظیم نمایید.
- حالت رانندگی Eco را غیرفعال نمایید.

استفاده از حالت اتوماتیک

با توجه به تنظیمات دما و شرایط هوای بیرون، سرعت فن بطور اتوماتیک تنظیم می‌شود: بنابراین پس از فشار دادن دکمه ، عملکرد فن برای مدتی کوتاه متوقف شده تا هوای گرم یا سرد آماده وزش شود.

بخار گرفتن شیشه‌ها

- زمانی که رطوبت داخل خودرو خیلی بالا باشد، شیشه به آسانی بخار می‌کند.
- با روشن کردن کلید ، هوای خروجی از دریچه‌ها را رطوبت زدایی می‌کند و شیشه بخارزدایی می‌شود.
- اگر کلید  را خاموش کنید، شیشه‌ها به آسانی بخار می‌کنند.
- در صورت استفاده از گردش مجدد هوای داخلی، شیشه‌ها بخار می‌کنند.

عملکرد تشخیص وجود بخار روی شیشه جلو

هنگامی که حالت اتوماتیک را فعال نمایید، سنسور رطوبت (← صفحه ۳۳۸) وجود بخار روی شیشه جلو را شناسایی کرده و برای برطرف نمودن بخار روی شیشه، عملکرد سیستم تهویه هوای مطبوع (ایرکاندیشن) را کنترل می‌کند.

وضعیت ورود هوای تازه بیرون / گردش مجدد هوای داخل

- حین رانندگی در جاده‌های پر گرد و خاک همانند تونل‌ها یا در ترافیک سنگین، کلید را در وضعیت گردش مجدد هوای داخل قرار دهید. این حالت برای جلوگیری از ورود هوای آلوده بیرون به داخل خودرو موثر است. در حالت خنک کردن، قراردادن کلید در وضعیت گردش مجدد هوای داخل، درون خودرو را سریعتر خنک می‌کند.

- حالت گردش هوای داخل / ورود هوای بیرون با توجه به تنظیمات دما یا دمای داخل بطور اتوماتیک تغییر می‌کند.

در صورتی که دمای هوای بیرون به بیش از 24°C (75°F) برسد و سیستم تهویه هوای مطبوع (ایرکاندیشن) روشن باشد.

- برای کاهش دادن مصرف برق در سیستم تهویه هوای مطبوع (ایرکاندیشن)، ممکن است وضعیت سیستم تهویه هوای مطبوع به طور اتوماتیک به حالت گردش مجدد هوای داخل تغییر کند. این حالت ممکن است مصرف سوخت را نیز کاهش دهد.

- در صورت قرار دادن سوئیچ موتور در موقعیت روشن ON، حالت گردش مجدد هوای داخل در حالت پیش‌فرض انتخاب می‌شود.

- با هر بار فشار دادن کلید ، ممکن است وضعیت به حالت ورود هوای بیرون تغییر نماید.

■ در صورتی که دمای هوای بیرون پایین باشد.

حتی زمانی که کلید  فشرده شود، ممکن است عملکرد رطوبت زدایی فعال نشود.

■ تهویه و بوی سیستم تهویه هوای مطبوع (ایرکاندیشن)

- برای ورود هوای تازه بیرون، سیستم تهویه مطبوع را در حالت ورود هوای تازه بیرون تنظیم نمایید.
- حین استفاده از سیستم ایرکاندیشن انواع بوهای مختلف از بیرون و داخل وارد سیستم تهویه هوای مطبوع شده و در آنجا جمع می‌شوند. در نتیجه ممکن است هوای خروجی از دریچه‌ها بوی نامطبوعی داشته باشد.
- برای کاهش بوی احتمالی سیستم تهویه هوای مطبوع:
 - توصیه می‌شود پیش از خاموش کردن خودرو، ورودی هوا را در وضعیت هوای تازه بیرون تنظیم نمایید.
 - بلافاصله پس از روشن کردن سیستم تهویه هوای مطبوع در حالت اتوماتیک، ممکن است شروع عملکرد فن با اندکی تاخیر انجام شود.

■ فیلتر سیستم تهویه هوای مطبوع (ایرکاندیشن)

← صفحه ۴۲۱

■ سفارشی سازی

کنترل سیستم تهویه هوای مطبوع در حالت رانندگی ECO قابل تغییر به همان تنظیمات رانندگی در حالت عادی می‌باشد.

(مشخصه‌های سفارشی سازی ← صفحه ۵۳۰)

⚠ هشدار

■ پیشگیری از بخار کردن شیشه‌های جلو

- حین عملکرد سرمایش، دره‌های بسیار مرطوب از کلید  استفاده نکنید. تفاوت بین دمای بیرون و دمای شیشه جلو منجر به بخار کردن سطح بیرونی شیشه جلو و در نتیجه مسدود شدن دید شما می‌شود.

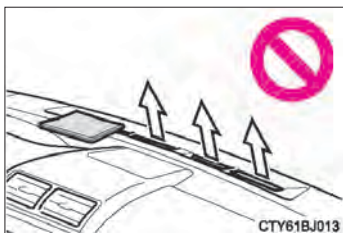

- از قراردادن هر چیزی روی جلو داشبورد خودداری نمایید، ممکن است باعث مسدود شدن خروجی‌های هوا شود. در غیر این صورت ممکن است جریان هوا مسدود شده و از عملکرد مه زدایی شیشه‌های جلو جلوگیری شود.

■ جلوگیری از سوختگی

در صورت فعال بودن سیستم مه زدایی آینه‌های بغل، از دست زدن به سطح آینه‌های بغل خودداری نمایید.

توجه 

■ سنسور رطوبت

برای تشخیص وجود بخار روی شیشه جلو، سنسوری برای اندازه گیری دمای شیشه جلو، میزان رطوبت محدوده اطراف و غیره تعبیه شده است.

(← صفحه ۳۳۶)

برای جلوگیری از وارد آمدن صدمه به سنسور به نکات زیر توجه نمایید:

● سنسور را جدا نکنید.

● از اسپری کردن تمیزکننده شیشه روی سنسور یا قرار دادن در معرض ضربه شدید خودداری نمایید.

● چیزی را روی سنسور نچسبانید.

■ برای جلوگیری از خالی شدن شارژ باتری ۱۲ ولت

حین غیرفعال بودن سیستم هیبریدی، از روشن گذاشتن سیستم تهویه هوای مطبوع (ایرکاندیشن) بیش از زمان لازم خودداری نمایید.



گرمنکن صندلی*



هشدار

- در صورت روشن بودن گرمنکن صندلی، برای جلوگیری از آسیب دیدن افراد زیر حین تماس با صندلی ها مراقبت لازم را انجام دهید:
- نوزادان، کودکان کوچک، سالخوردگان، افراد بیمار و معلول
- افراد دارای پوست حساس
- افرادی که خسته می‌باشند
- افرادی که مشروبات الکلی یا داروی خواب‌آور (شامل داروهای خواب‌آور، سرماخوردگی و غیره) مصرف نموده‌اند
- جهت جلوگیری از سوختگی جزئی یا گرم شدن بیش از اندازه به پیشگیری‌های زیر توجه کنید.
- هنگام استفاده از گرمنکن صندلی از پوشاندن صندلی با پتو یا تشکچه خودداری نمایید.
- از گرمنکن صندلی بیش از حد نیاز استفاده نکنید.

توجه

- از قرار دادن اجسام سنگین لبه‌دار روی صندلی خودداری کرده و اجسام نوک تیز (سوزن، میخ و غیره) را در صندلی فرو نکنید.
- برای جلوگیری از خالی شدن شارژ باتری ۱۲ ولت، در صورت قرار داشتن سوئیچ موتور در موقعیت خاموش از گرمنکن صندلی استفاده نکنید.



- ① گرمنکن صندلی را روشن می‌کند. چراغ نشانگر روشن می‌شود.
- ② دمای صندلی را تنظیم می‌کند. با حرکت دادن کلید مدرج به سمت جلو، صندلی گرم‌تر می‌شود.

- حین قرار داشتن سوئیچ موتور در موقعیت روشن ON از گرمنکن صندلی استفاده نمایید.
- در صورت استفاده نکردن از گرمنکن صندلی، کلید مدرج را کاملاً به سمت عقب حرکت دهید. چراغ نشانگر آن خاموش می‌شود.

* در صورت مجهز بودن

لیست چراغ‌های داخلی

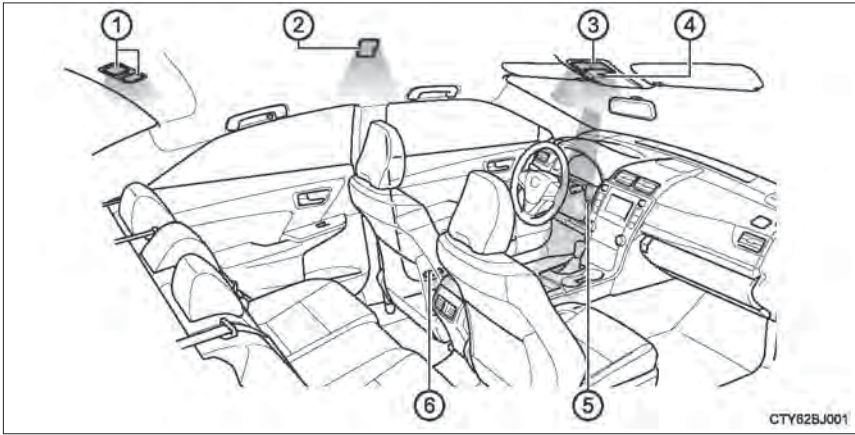

- ① چراغ‌های داخلی عقب/چراغ‌های سقفی (شخصی) (خودروهای مجهز به سان روف) (←صفحه ۳۴۱)
- ② چراغ داخلی (خودروهای فاقد سان روف) (←صفحه ۳۴۱)
- ③ چراغ‌های داخلی جلو/چراغ‌های سقفی (شخصی) (خودروهای مجهز به سان روف) یا چراغ‌های سقفی (شخصی) (خودروهای فاقد سان روف) (←صفحه ۳۴۱)
- ④ چراغ دسته دنده (خودروهای مجهز به سان روف)
- ⑤ چراغ سوئیچ موتور
- ⑥ چراغ‌های استقبال درب

چراغ‌های داخلی

خودروهای مجهز به سان روف

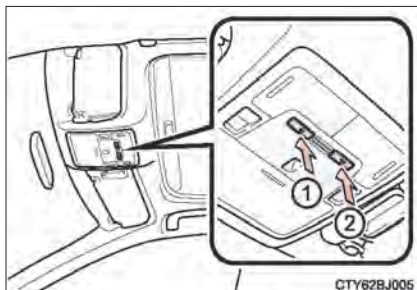

- 1 بستن به موقعیت درب‌ها، چراغ‌ها روشن / خاموش می‌شوند.
- 2 چراغ‌ها روشن / خاموش می‌شوند. چراغ‌های داخلی عقب همراه با چراغ‌های داخلی جلو روشن / خاموش می‌شوند.

خودروهای فاقد سان روف

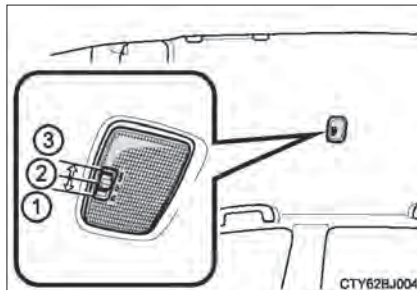

- 1 چراغ‌ها روشن می‌شوند
- 2 بستن به موقعیت درب‌ها، چراغ‌ها روشن / خاموش می‌شوند.
- 3 چراغ‌ها خاموش می‌شوند.

چراغ‌های سقفی (شخصی)

چراغ‌ها روشن / خاموش می‌شوند.
جلو

عقب (خودروهای مجهز به سان روف)

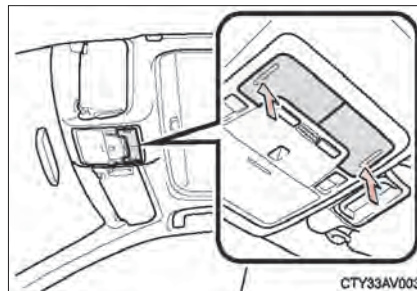
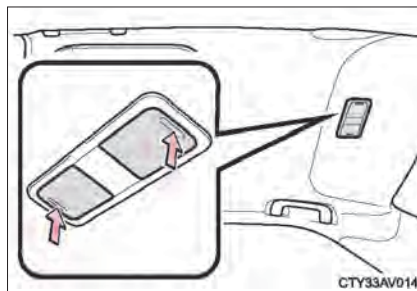

- سیستم روشنایی با ورود بدون در نظر گرفتن قفل/ باز بودن درب‌ها و یا باز/ بسته بودن درب‌ها و بسته به موقعیت سوئیچ موتور و وجود سوئیچ الکترونیکی، چراغ‌ها به طور اتوماتیکی روشن/ خاموش می‌شوند.
- در صورت قرار داشتن سوئیچ موتور در موقعیت خاموش (OFF)، اگر چراغ‌های زیر روشن باقی بمانند، پس از ۲۰ دقیقه چراغ‌ها به طور اتوماتیک خاموش می‌شوند.
- چراغ‌های داخلی
- چراغ‌های سقفی (شخصی)
- چراغ‌های استقبال درب
- تنظیمات (مانند مدت زمان سپری شده پیش از خاموش شدن چراغ‌ها) را می‌توان تغییر داد.
(مشخصه‌های سفارشی سازی: ← صفحه ۵۳۰)

لیست جعبه‌های نگهدارنده

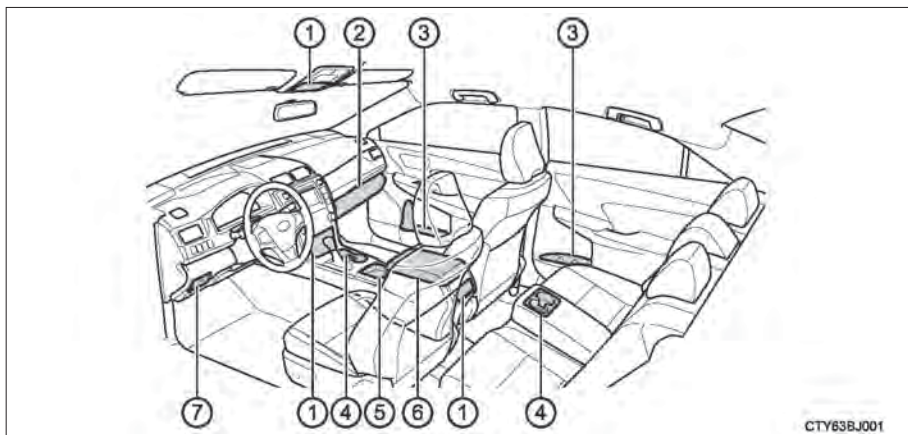

- ① سایر جعبه های نگهداری (← صفحه ۳۴۷)
- ② جعبه داشبورد (← صفحه ۳۴۴)
- ③ نگهدارنده‌های بطری / نگهدارنده روی درب (← صفحه ۳۴۵)
- ④ جالیوانی (← صفحه ۳۴۶)
- ⑤ جعبه (محفظه) اشیاء (← صفحه ۳۵۲)
- ⑥ جعبه کنسول (← صفحه ۳۴۴)
- ⑦ جا سکه‌ای (← صفحه ۳۴۵)

هشدار

- از رها کردن عینک، فندک یا قوطی اسپری داخل فضاهای نگهدارنده خودداری نمایید؛ چرا که حین بالارفتن دمای داخل اتاق، ممکن است حوادث زیر رخ دهد:
 - اگر عینک‌ها در تماس با دیگر اجسام قرار گیرند، ممکن است بر اثر گرما تغییر شکل یافته یا ترک بخورند.
 - فندک یا اسپری‌ها ممکن است منفجر شوند. در صورت تماس با دیگر اجسام، فندک ممکن است آتش گرفته یا گاز درون اسپری آزاد شود و منجر به آتش سوزی گردد.
- حین رانندگی یا در صورت استفاده نکردن از محفظه‌های نگهدارنده، درب آن‌ها را بسته نگه دارید. در صورت ترمزگیری ناگهانی یا تغییر مسیر ناگهانی، ممکن است اجسام به بیرون پرتاب شوند و به سرنشین برخورد کرده و منجر به تصادف گردد.

جعبه داشبورد

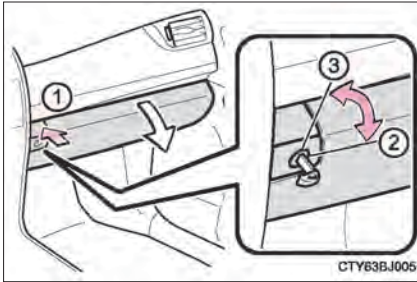

- ① باز کردن (دکمه را فشار دهید)
- ② قفل کردن به وسیله سوئیچ معمولی
- ③ باز نمودن قفل به وسیله سوئیچ معمولی

جعبه کنسول

برای آزاد کردن قفل، حین بالا کشیدن اهرم، درب را بلند کنید.

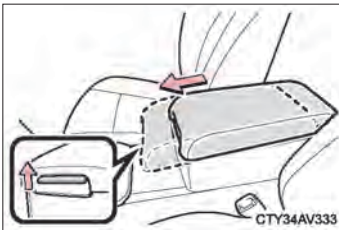
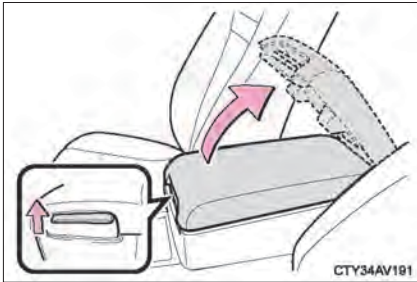

- در صورت نیاز به استفاده از درب جعبه کنسول به عنوان زیرآرنجی، درب جعبه کنسول را با حرکت کشویی جلو آورید. این کار را حین بالا کشیدن اهرم انجام دهید.

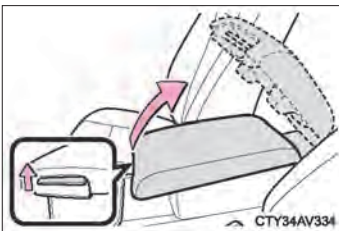

- درب جعبه کنسول رادر حالتی که جلو کشیده شده است هم می‌توان باز نمود.

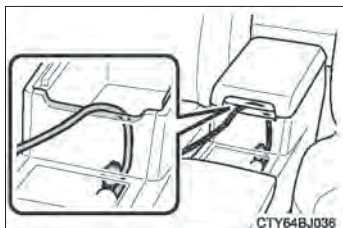

- در جلوی جعبه کنسول شیاری تعبیه شده است که کابل‌ها (سیم‌ها) از خروجی برق درون جعبه کنسول حتی با درب بسته نیز عبور می‌کنند.

جاسک‌های

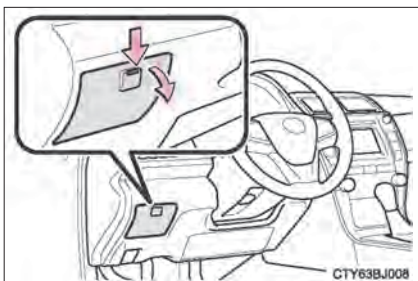

- حین فشار دادن دکمه به پایین، درب را بکشید.

نگهدارنده‌های بطری

عقب ◀

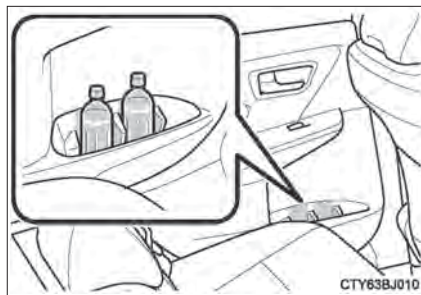

جلو ▶

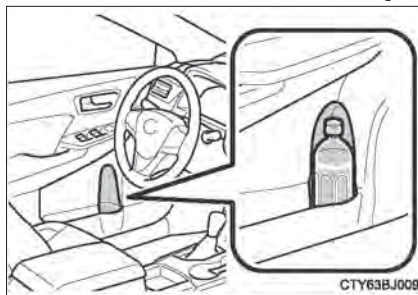

- در صورت قرار دادن بطری از بسته بودن درب بطری مطمئن شوید.
- بسته به اندازه یا شکل بطری ممکن است بعضی از آن‌ها در نگهدارنده جا نشوند.

هشدار !

از قرار دادن اجسامی غیر از بطری درون نگهدارنده خودداری نمایید. در صورت تصادف یا ترمز ناگهانی ممکن است این اجسام از نگهدارنده به بیرون پرتاب شده و منجر به آسیب‌های جسمی شوند.

توجه 

پیش از قراردادن بطری، درب آن را ببندید. از قراردادن بطری در باز، لیوان شیشه‌ای یا لیوان کاغذی پر در نگهدارنده بطری خودداری نمایید. ممکن است مایع درون آن به اطراف بپاشد یا لیوان شیشه‌ای بشکند.

جا لیوانی

عقب 



زیرآرنجی را پایین بکشید.

جلو 

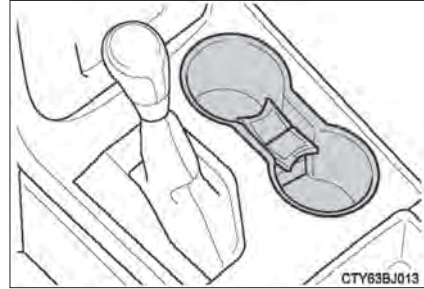

برای تمیز کردن می‌توان جداکننده جالیوانی جلو را خارج نمود



هشدار 

- از قراردادن اجسامی بجز لیوان یا قوطی آلومینیومی درون جالیوانی خودداری نمایید.
- اجسام دیگر در صورت بروز تصادف یا ترمزهای ناگهانی ممکن است بیرون افتاده منجر به صدمات جسمی گردند.
- در صورت قرار دادن نوشیدنی داغ در جالیوانی، برای جلوگیری از بروز سوختگی، روی نوشیدنی‌های داغ را بپوشانید.

جعبه‌های جانبی

◀ تیپ A

درپوش را فشار دهید.

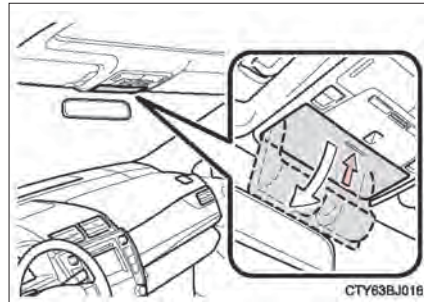

◀ تیپ B

درپوش را فشار دهید.

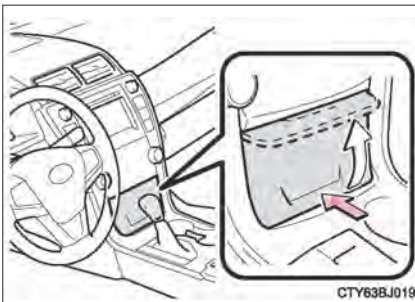

◀ تیپ C (در صورت مجهز بودن)

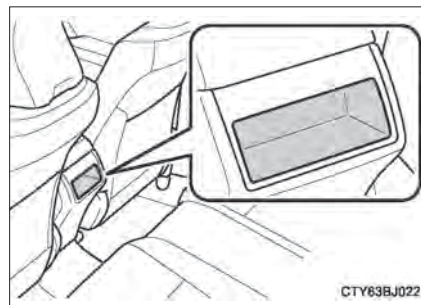

■ عبور دادن کابل (سیم)

جعبه جانبی مجهز به شیار می‌باشد که می‌توان از طریق آن کابل‌های خارج شده از برق خروجی را از جعبه جانبی حتی با درب بسته نیز عبور داد.

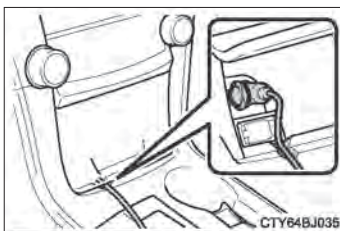

■ در صورت استفاده از شارژر بی‌سیم (در صورت مجهز بودن)

دستگاه موبایل را می‌توان به صورت بی‌سیم روی محل مخصوص (محفظه) شارژ نمود. فقط در صورت قرار داشتن سوئیچ موتور در موقعیت تجهیزات جانبی **ACCESSORY** یا روشن **ON** می‌توان دستگاه‌های موبایل مجهز به لوگو **Qi** را شارژ نمود.

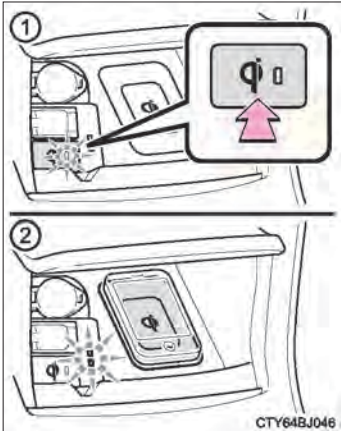

① درپوش را باز کرده و کلید شارژر بی‌سیم را فشار دهید.
 ② مطابق تصویر دستگاه موبایل را در محل مخصوص (محفظه) قرار دهید.

در صورت انجام عملکرد شارژ، نشانگر به رنگ کهربایی روشن می‌شود. در صورت اتمام عملکرد شارژ، نشانگر سبز رنگ نیز روشن می‌شود.
 حتی با انجام شارژ کامل، در بعضی تلفن‌ها، بسته به نوع محفظه‌ها یا پوشش، ویا شارژرهای بی‌سیم ممکن است چراغ نشانگر سبز رنگ روشن نشود.

هنگامی که دستگاه موبایل را روی سطح شارژ بی‌سیم (محفظه) قرار می‌دهید از قرار نداشتن هیچ جسمی بین دستگاه موبایل و محل شارژ (محفظه) اطمینان حاصل نمایید. ممکن است در عملکرد شارژ تداخل ایجاد نماید.

■ در صورت چشمک زدن نشانگرهای LED شارژر بی‌سیم

در صورت داغ شدن بیش از اندازه سطح شارژر بی‌سیم (محفظه)، نشانگرهای LED آن چشمک زده و عملکرد شارژ لغو می‌گردد. در صورت سرد شدن سطح شارژر (محفظه)، نشانگرهای LED روشن باقی می‌مانند.
 حتی با وجود اینکه سطح محل شارژ (محفظه) داغ نباشد و بازم نشانگرهای LED چشمک بزنند، ممکن است شارژر بی‌سیم دچار نقص فنی شده است در این صورت با نمایندگی مجاز تویوتا تماس بگیرید.

■ در صورت توقف موقتی عملکرد شارژ بی‌سیم

در صورت انجام هر کدام از عملکردهای زیر و همراه داشتن سوئیچ الکترونیکی، ممکن است عملکرد شارژ به طور موقت متوقف گردد. پس از مدتی عملکرد شارژ مجدد فعال می‌گردد.

- قفل کردن / باز نمودن قفل درب‌ها به وسیله لمس کردن دستگیره درب
- باز کردن / بستن درب‌ها
- باز کردن / بستن درب صندوق عقب
- فعال کردن سیستم هیبریدی
- قفل کردن درب‌ها با فشار دادن دکمه قفل روی سوئیچ الکترونیکی
- قرار داشتن سوئیچ الکترونیکی خارج از محدوده شناسایی

■ تأییدیه شارژر بی سیم

◀ مخصوص خودروهای فروخته شده در ایالات متحده آمریکا

این دستگاه با بخش 18 قوانین FCC سازگاری دارد.

بخش فروش شرکت تویوتا موتور، ایالات متحده آمریکا

19001S.Western Avenue

Torrance, CA 90501

مخصوص خودروهای فروخته شده در کشور کانادا

دستگاه ISM با ICES - 001 کانادا سازگاری دارد.

Cet appareil ISM est conforma a la norma NMB-001 du Canada.



■ **اجسام نامناسب برای نگهدارنده‌ها (فقط تیپ A)**

از نگهداری اجسام سنگین‌تر از 0.2Kg (0.4lb) خودداری کنید.

درغیراین صورت باعث بازشدن جعبه‌های نگهدارنده شده و ممکن است اجسام داخل آنها به بیرون پرتاب شده و منجر به بروز تصادف شود.

■ **پیشگیری‌های مرتبط با تداخل با دستگاه‌های الکترونیکی (خودروهای مجهز به شارژر بی‌سیم)**

● افرادی که از لوازم پزشکی داخلی همانند تمامی دستگاه‌های تنظیم ضربان قلب، یا دفیلاتور

کاردیوتر و هرگونه دستگاه پزشکی دیگر داخل بدن باید فاصله کافی را بین خود و شارژر بی‌سیم حفظ کنند. امواج رادیویی ممکن است بر عملکرد این گونه دستگاه‌ها تأثیر بگذارد.

● قبل از استفاده از شارژر بی‌سیم، استفاده هرگونه دستگاه پزشکی علاوه بر دستگاه تنظیم

ضربان قلب و دیگر دستگاه‌های مرتبط با قلب باید در مورد عملکرد دستگاه‌ها تحت تأثیر امواج رادیویی با سازنده دستگاه مورد نظر مشورت نماید. امواج رادیویی می‌توانند تأثیر ناخواسته‌ای بر

اینگونه دستگاه‌های پزشکی داشته باشند.

● برای جلوگیری از هرگونه تداخل با دستگاه‌های الکتریکی، با قرار دادن کلید شارژر بی‌سیم در

موقعیت خاموش OFF، شارژر بی‌سیم را خاموش نمایید.

■ **جلوگیری از صدمه زدن یا آتش سوزی (خودروهای مجهز به شارژر بی‌سیم)**

پیشگیری‌های زیر را مدنظر قرار دهید.

بی‌توجهی به موارد زیر ممکن است باعث نقص فنی یا صدمه دیدن تجهیزات، آتش‌گرفتن خودرو و

سوختگی بدن در اثر گرما یا حتی شوک الکتریکی شود.

● از قرار دادن اجسام فلزی بین محدوده شارژ و دستگاه قابل حمل خودداری کنید.

● از قرار دادن اشیاء در کنار دستگاهی که در حال شارژ با شارژر بی‌سیم است خودداری کنید. شارژر

بی‌سیم برای استفاده کردن به عنوان جعبه نگهدارنده جانبی طراحی نشده است.

● از وارد کردن نیرو یا ضربه به شارژر بی‌سیم خودداری کنید.

● از جداکردن یا تعمیر شارژر بی‌سیم خودداری کنید.

● از شارژ کردن دستگاه‌های قابل حمل که سازگار با دستگاه استاندارد شارژ بی‌سیم نیستند خودداری

نمایید.

● از قرار دادن اجسام مغناطیسی نزدیک شارژر بی‌سیم خودداری نمایید.

● درصورت وجود گرد و خاک در محدوده شارژر از شارژ کردن خودداری کنید.

● اجسام خارجی را از شارژر بی‌سیم دور نگه دارید و از پاشیده شدن مایعات روی شارژر بی‌سیم

جلوگیری کنید.

● حین شارژ کردن از پوشاندن شارژر بی‌سیم با پارچه یا دیگر اجسام خودداری کنید.

● از چسباندن اجسام فلزی مانند برچسب‌های آلومینیومی به محدوده شارژر خودداری کنید.



توجه

- شرایطی که ممکن است شارژر بی‌سیم به درستی کار نکند (خودروهای مجهز به شارژر بی‌سیم)**
- در شرایط زیر، شارژر بی‌سیم ممکن است به درستی کار نکند.
 - زمانی که شارژر دستگاه قابل حمل تمام شده است.
 - زمانی که جسم خارجی بین محدوده شارژر و دستگاه قابل حمل قرار داشته باشد.
 - در صورتی که حین شارژر، دستگاه قابل حمل داغ شده باشد.
 - در صورتی که دستگاه قابل حمل در حالی که سطح شارژ آن روبه بالا است در محدوده بی‌سیم قرار داشته باشد.
 - زمانی که دستگاه قابل حمل در مرکز محدوده شارژر قرار نداشته باشد.
 - در صورتی که خودرو نزدیک به گیرنده‌های تلویزیونی، نیروگاه برق، پمپ بنزین، ایستگاه رادیویی، صفحه نمایش‌های بزرگ، فرودگاه یا دیگر وسایلی که امواج رادیویی قوی یا نویز الکتریکی تولید می‌کنند قرار داشته باشد.
 - در صورتی که دستگاه قابل حمل با هر کدام از اجسام فلزی زیر تماس یا پوشانده شده باشد.
 - کارت‌های دارای پوشش آلومینیومی
 - جعبه سیگارهایی که داخلشان پوشش آلومینیومی است.
 - کیف پول‌ها یا جعبه‌های فلزی
 - سکه
 - گرمکن دستی فلزی
 - وسایلی مانند CD و DVD
 - در صورت استفاده از سوئیچ‌های بی‌سیم (که امواج رادیویی ساطع می‌کنند) غیراز سوئیچ‌های خودرو در نزدیکی دستگاه قابل حمل، اگر در شرایطی غیراز موارد فوق، شارژر بی‌سیم به درستی کار نکرد یا چراغ نشانگر چشمک می‌زند، ممکن است شارژر بی‌سیم دچار نقص فنی شده باشد. با نمایندگی مجاز تویوتا تماس بگیرید.
- جلوگیری از صدمه دیدن اطلاعات (خودروهای مجهز به شارژر بی‌سیم)**
- از قرار دادن کارت‌های مغناطیسی مانند کارت اعتباری یا رسانه مجهز به ضبط مغناطیسی نزدیک به شارژر بی‌سیم خودداری کنید. در غیراین صورت به دلیل تداخل امواج مغناطیسی ممکن است اطلاعات پاک شوند.
 - همچنین از قرار دادن دستگاه‌های سنجش دقیق مانند ساعت‌های مچی نزدیک به شارژر بی‌سیم خودداری کنید زیرا ممکن است شارژر بی‌سیم دچار نقص فنی شود.
 - از قرار دادن دستگاه‌های قابل حمل در اتاق خودرو جلوگیری کنید. در صورت پارک خودرو در زیر نور آفتاب، ممکن است دمای داخل اتاق بالا رفته و به دستگاه صدمه وارد شود.
- جلوگیری از خالی شدن شارژر باتری ۱۲ ولت (خودروهای مجهز به شارژر بی‌سیم)**
- در صورت غیرفعال بودن سیستم هیبریدی از شارژر بی‌سیم به مدت طولانی استفاده نکنید.

جعبه (محفظه) اشیاء

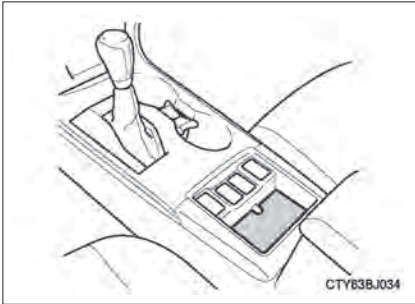

هشدار

در صورت قرار دادن اشیاء درون جعبه (محفظه) اشیاء، پیشگیری‌های زیر را مد نظر قرار دهید. بی‌توجهی به این موارد در صورت ترمز یا تغییر مسیر ناگهانی می‌تواند باعث پرتاب شدن اشیاء از این محفظه شود.

در این صورت اجسام پرتاب شده ممکن است در عملکرد پدال‌ها تداخل ایجاد کنند یا باعث حواس پرتی راننده و در نتیجه تصادف شود.

- از قرار دادن اجسامی که به راحتی جابه جا شده یا به بیرون پرتاب می‌شوند خودداری کنید.
- از قرار دادن اجسامی با ارتفاع بلندتر از لبه جعبه (محفظه) اشیاء خودداری کنید.
- از قرار دادن اجسامی با لبه بلندتر از لبه جعبه (محفظه) اشیاء خودداری کنید.

مشخصات صندوق عقب

قلاب‌های آویزان کردن کیف و کیسه

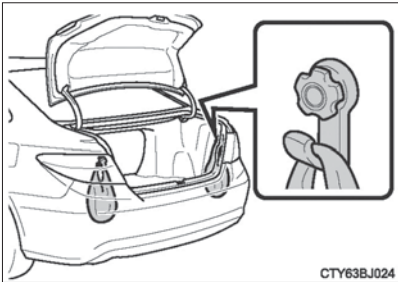

توجه 

برای جلوگیری از صدمه دیدن قلاب‌ها، از آویزان کردن بار بسیار سنگین روی این قلاب‌ها خودداری کنید.

دیگر تجهیزات داخلی خودرو

آفتابگیرها

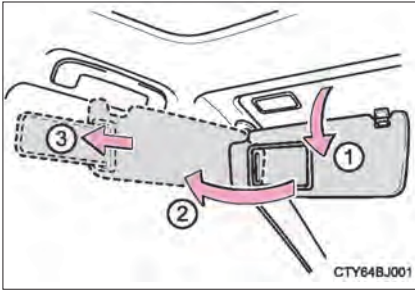

- ① برای قرار دادن آفتابگیر در موقعیت رو به جلو، آن را به سمت پایین بچرخانید.
- ② برای قرار دادن آفتابگیر در موقعیت جانبی، آن را به سمت پایین بچرخانید، از گیره جدا کنید و به سمت موقعیت جانبی حرکت دهید.
- ③ برای استفاده از آفتابگیر باز شده در موقعیت جانبی، آفتابگیر را در موقعیت جانبی قرار داده و سپس آن را به سمت عقب به صورت کشویی حرکت دهید.

آینه‌های آرایشی

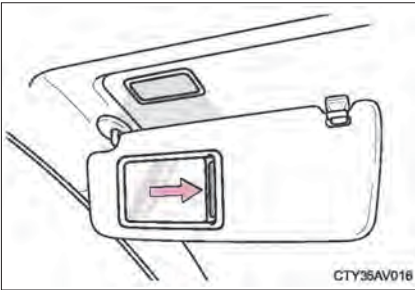

- درپوش آن را به حالت کشویی باز کنید.
خودروهای مجهز به آینه‌های آرایشی: در صورت باز شدن درپوش چراغ روشن می‌شود.

خودروهای مجهز به چراغ آینه آرایشی: در صورت قرار داشتن سوئیچ موتور در موقعیت خاموش، اگر چراغ‌های آینه آرایشی به مدت ۲۰ دقیقه روشن باقی بمانند، به طور اتوماتیکی خاموش می‌شوند.

ساعت

به روش زیر می‌توان ساعت سیستم صوتی اینتون را تنظیم نمود.
در خودروهای مجهز به سیستم مسیریاب یا سیستم صوتی اینتون پلاس به "کتابچه راهنمای مالک خودرو، سیستم مسیریاب و چند رسانه‌ای" مراجعه نمایید.
دکمه SETUP را فشار دهید و گزینه "General" را انتخاب کرده و سپس گزینه 'Clock' را انتخاب نمایید.

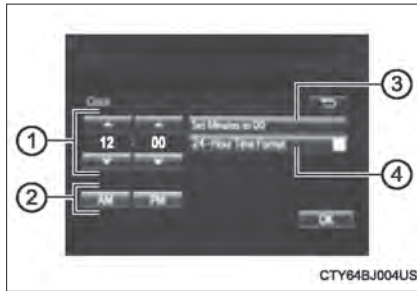

- ① تنظیم کردن ساعت/دقیقه
- ② تنظیم کردن AM/ PM
- ③ گرد کردن به نزدیکترین ساعت
- ④ نمایش فرمت ۱۲ ساعت / ۲۴ ساعت*

مثال*: 1:00 تا 1:29 ← 1:00
2:00 ← 2:00 تا 1:30

- در صورت قرار داشتن سوئیچ موتور در حالت تجهیزات جانبی ACCESSORY یا روشن ON ساعت نمایش داده می‌شود.
- در صورت جدا کردن یا اتصال مجدد ترمینال‌های باتری ۱۲ ولتی، ساعت به طور اتوماتیک در حالت --:-- تنظیم می‌گردد.

زیرسیگاری (در صورت مجهز بودن)

زیرسیگاری را می‌توان در جالیوانی نصب نمود. (← صفحه ۳۴۶)

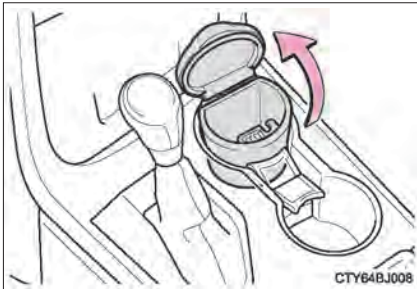

هشدار

- در صورت استفاده نکردن از زیرسیگاری، آن را بسته نگه دارید. در صورت ترمز ناگهانی و تصادف ممکن است سرنشینان به وسیله زیرسیگاری باز یا پاشیده شدن خاکستر باقی مانده در زیرسیگاری دچار آسیب شوند.
- برای جلوگیری از آتش سوزی، پیش از قرار دادن کبریت و سیگار در زیرسیگاری، آن‌ها را کاملاً خاموش نمایید و سپس از بسته شدن کامل درپوش زیرسیگاری مطمئن شوید.
- برای جلوگیری از آتش سوزی، از قرار دادن کاغذ یا هر ماده قابل اشتعال در زیرسیگاری خودداری نمایید.

خروجی برق

توصیه می‌شود برای وسایل الکترونیکی که کمتر از 10A /12VDC (مصرف برق 120W) برق مصرف می‌کنند از خروجی برق استفاده نمایید.
هنگام استفاده از وسایل الکترونیکی، مطمئن شوید که مصرف تمام وسایل متصل شده به خروجی‌های برق کمتر از 120W است.

◀ جعبه کنسول

درپوش جعبه کنسول را باز کنید (← صفحه ۳۴۴) و سپس درپوش را بردارید.

◀ بخش کنترلها

درپوش جعبه نگهدارنده جانبی را باز کنید.
(← صفحه ۳۴۷) و سپس درپوش را بردارید.

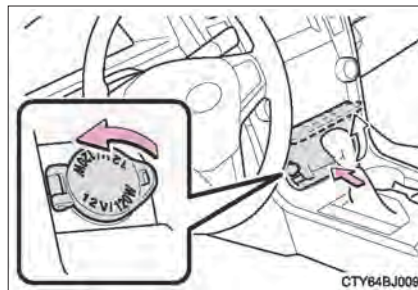
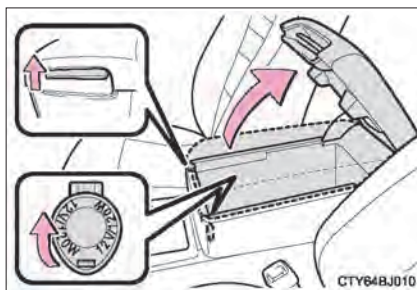

- در صورت قرار داشتن سوئیچ در حالت تجهیزات جانبی ACCESSORY یا روشن ON از خروجی‌های برق استفاده نمایید.
- عبور کابل (سیم)
- ← صفحه ۳۴۵ و ۳۴۷

⚠ توجه

- برای جلوگیری از صدمه دیدن خروجی برق زمانی که از خروجی برق استفاده نمی‌کنید، درپوش آن را ببندید.
- اجسام خارجی یا مایعات ممکن است وارد خروجی برق شده، منجر به اتصالی شوند.
- برای جلوگیری از خالی شدن باتری ۱۲ ولت حین عدم عملکرد موتور، از خروجی برق بیش از زمان ضروری استفاده نکنید.

زیرآرنجی

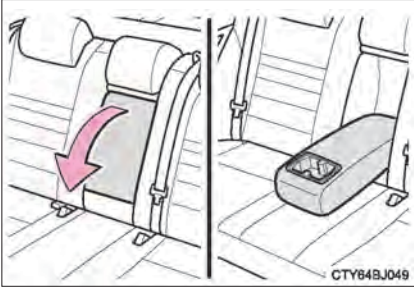

برای استفاده زیرآرنجی را به سمت پایین خم کنید.

توجه

برای جلوگیری از صدمه دیدن زیرآرنجی از قرار دادن بار بیش از اندازه روی زیرآرنجی خودداری نمایید.

دستگیره‌های سقفی

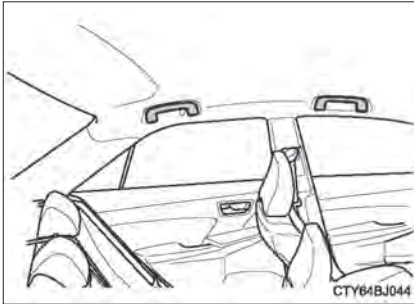

برای حفاظت از بدن شما حین نشستن روی صندلی، دستگیره‌های سقفی (کمکی) روی سقف ارائه شده است.

هشدار

حین ورود یا خروج از خودرو یا بلند شدن از روی صندلی از دستگیره سقفی استفاده نکنید.

توجه

برای جلوگیری از صدمه دیدن دستگیره سقفی، از قرار دادن بار سنگین روی دستگیره‌های سقفی خودداری نمایید.

قلاب‌های جالباسی

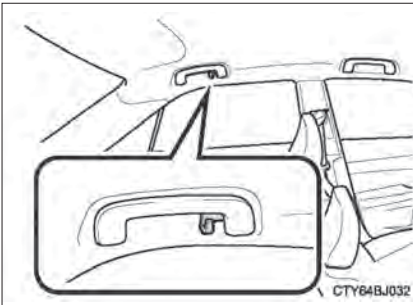

قلاب‌های جالباسی همراه با گیره‌های کمکی عقب ارائه شده‌اند.

هشدار

از آویزان کردن چوب لباسی یا دیگر اجسام سخت یا نوک‌تیز روی قلاب جالباسی خودداری نمایید. در صورت فعال شدن (باد شدن) کیسه هوای پرده‌ای، این اجسام ممکن است پرتاب شده و باعث بروز آسیب‌های جسمی جدی یا حتی مرگ گردد.

بازکن درب پارکینگ*

با برنامه ریزی سیستم بازکن درب پارکینگ، می توان باعث عملکرد درب های پارکینگ، درب های ورودی، قفل درب ها، سیستم روشنایی منزل، سیستم های امنیتی و دیگر دستگاه ها گردید.

بازکن درب پارکینگ (Home Link® Universal Transceiver) تحت لیسانس هوم لینک (Home Link®) ساخته می شود.

برنامه ریزی هوم لینک (مخصوص مالکان خودروی ایالات متحده)

دستگاه گیرنده فرستنده هوم لینک (Home Link®) در خودروی شما دارای سه دکمه است که برای عملکرد سه دستگاه متفاوت برنامه ریزی می شود. به روش برنامه ریزی زیر مناسب با دستگاه مراجعه کنید.

① دکمه ها

② نشانگرها

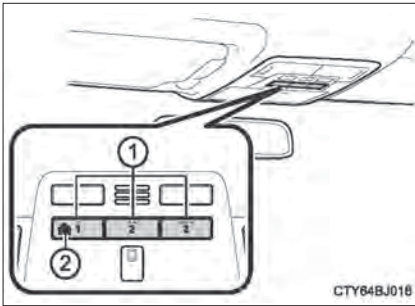

■ برنامه ریزی هوم لینک (Home Link®)

① دستگاه ریموت کنترل را در فاصله 25 تا 75mm (1 تا 3in) از دکمه های کنترل هوم لینک قرار دهید. حین برنامه ریزی شدن دستگاه، چراغ نشانگر سیستم هوم لینک روشن می شود.

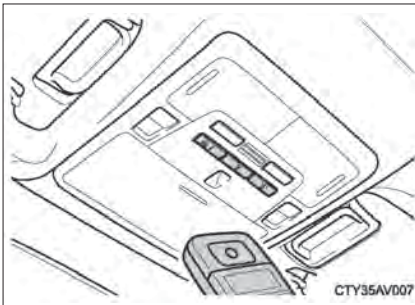

* در صورت مجهز بودن

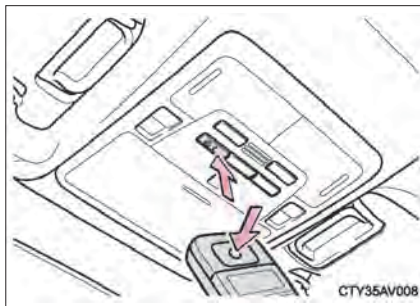

2 یکی از دکمه‌های هوم لینک و دکمه دستگاه فرستنده را فشار داده و نگه دارید. هنگامی که چراغ نشانگر هوم لینک از چشمک زدن آهسته به چشمک زدن سریع تغییر می‌کند، دکمه‌های هردو سیستم را رها کنید. اگر چراغ نشانگر هوم لینک روشن بماند و چشمک نزنند، یا به مدت ۲ ثانیه سریع چشمک بزنند و سپس روشن باقی بماند، نشان دهنده برنامه ریزی شدن دکمه‌های هوم لینک است. از دیگر دکمه‌ها استفاده کرده یا دستورالعمل‌های برنامه ریزی دکمه هوم لینک (Home Link®) را انجام دهید.
(← صفحه ۳۶۳)

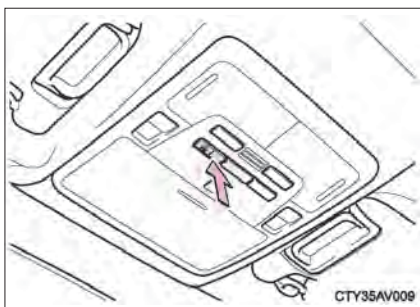

3 با فشار دادن دکمه‌ای که اخیراً برنامه‌ریزی شده، عملکرد هوم لینک را بررسی نمایید. اگر دکمه هوم لینک برای درب پارکینگ برنامه ریزی شده، آن را از نظر عملکرد بازکردن و بستن درب پارکینگ بررسی و کنترل نمایید. در صورتی که درب پارکینگ کار نمی‌کند، بررسی نمایید که دستگاه ریموت کنترل از نوع کد گردشی می‌باشد. دکمه برنامه‌ریزی شده هوم لینک را فشار داده و نگه دارید. اگر چراغ نشانگر هوم لینک به مدت ۲ ثانیه سریع چشمک زده و سپس روشن باقی بماند نشان می‌دهد که دستگاه ریموت کنترل از نوع کد گردشی است. به بخش "برنامه ریزی سیستم کد چرخشی" مراجعه نمایید.

4 برای برنامه ریزی هر کدام از دکمه‌های باقی مانده هوم لینک برای دیگر دستگاه‌ها مراحل فوق را تکرار نمایید.

■ برنامه ریزی سیستم کد گردشی (مخصوص مالکان خودرو در ایالات متحده)

اگر دستگاه شما مجهز به کد گردشی است، مراحل زیر عنوان "برنامه ریزی هوم لینک" را قبل از مراجعه به مراحل لیست شده زیر انجام دهید.

1 [] دکمه برنامه ریزی را روی موتور باز کن درب پارکینگ پیدا کنید.
محل واقعی و رنگ دکمه ممکن است بر اساس مارک موتور بازکن درب پارکینگ متفاوت باشد.
برای آشنایی با محل دکمه آموزشی به کتابچه آن که همراه با کتابچه موتور بازکن درب پارکینگ است مراجعه نمایید.

2 [] دکمه برنامه ریزی را فشار دهید.

این مرحله را انجام دهید، ۳۰ ثانیه فرصت دارید که مرحله 3 زیر را فعال کنید.

3 [] به مدت ۲ ثانیه دکمه هوم لینک برنامه ریزی شده خودرو را فشار داده و نگه دارید و سپس آن را رها کنید. یکبار دیگر این مرحله را تکرار نمایید. ممکن است درب پارکینگ باز شود.
در صورت باز شدن درب پارکینگ، مرحله برنامه ریزی به اتمام رسیده است. در صورت باز نشدن درب، برای بار سوم دکمه را فشار داده و رها کنید. بازکننده درب پارکینگ حال می تواند سیگنال هوم لینک را شناسایی کرده و باعث عملکرد درب پارکینگ شود.

4 [] برای برنامه ریزی سیستم کد گردشی در هر کدام از دکمه های باقی مانده هوم لینک مراحل فوق را تکرار نمایید.

■ برنامه ریزی درب ورودی (مخصوص مالکان خودرو در ایالات متحده) / برنامه ریزی دستگاه در بازارهای کانادا

1 [] دستگاه ریموت کنترل را 25 تا 75mm (1 تا 3in) از دکمه های هوم لینک دور نگه دارید.

حین برنامه ریزی چراغ نشانگر هوم لینک روشن باقی می ماند.

2 [] دکمه هوم لینک انتخاب شده را فشار داده و نگه دارید.

3 [] به مدت ۲ ثانیه دکمه ریموت کنترل را پی در پی (دوره زمانی) فشار داده و رها کنید. تا اینکه مرحله 4 به اتمام برسد.

4 [] هنگامی که چراغ نشانگر هوم لینک با سرعت شروع به چشمک زدن کرد، دکمه ها را رها کنید.

5 [] با فشار دادن دکمه ای که اخیراً برنامه ریزی شده، عملکرد هوم لینک را بررسی نمایید.

عملکرد صحیح دستگاه و درب ورودی را بررسی و کنترل نمایید.

6 [] برای برنامه ریزی هر کدام از دکمه های باقی مانده هوم لینک برای دیگر دستگاه ها مراحل فوق را تکرار نمایید.

■ برنامه‌ریزی دیگر دستگاه‌ها

برای برنامه‌ریزی دیگر دستگاه‌ها مانند سیستم امنیتی منزل، سیستم روشنایی یا قفل درب منزل، ضمن تماس با نمایندگی مجاز تویوتا از آن‌ها کمک بگیرید.

■ برنامه‌ریزی دکمه‌ها

برنامه دکمه‌های شخصی هوم لینک پاک نمی‌شوند اما می‌توان آن‌ها را برنامه‌ریزی کرد. برای برنامه‌ریزی دکمه‌ها، دستورالعمل‌های "برنامه‌ریزی دکمه هوم لینک (Home Link®)" زیر را انجام دهید.

عملکرد هوم لینک

دکمه هوم لینک را فشار دهید. چراغ نشانگر هوم لینک روشن می‌شود. تازمانی که دکمه را فشار می‌دهید دستگاه گیرنده فرستنده سازگار با هوم لینک در خودروی شما به مدت ۲۰ ثانیه پی در پی سیگنال می‌فرستد.

برنامه‌ریزی مجدد دکمه هوم لینک

دکمه هوم لینک مورد نظر را فشار داده نگه دارید. پس از ۲۰ ثانیه، چراغ نشانگر هوم لینک آرام شروع به چشمک زدن می‌کند. تازمان تغییر چشمک زدن آرام چراغ نشانگر هوم لینک به چشمک زدن سریع، دکمه هوم لینک و دکمه فرستنده را فشار داده و نگه دارید. سپس دکمه‌ها را رها کنید.

پاک کردن حافظه هوم لینک داخلی (مجموع سه برنامه)

تازمان چشمک زدن چراغ نشانگر، دو دکمه بیرونی را به مدت ۱۰ ثانیه فشار داده و نگه دارید. در صورت فروختن خودرو، از پاک کردن برنامه‌های ذخیره شده در حافظه هوم لینک اطمینان حاصل نمایید.

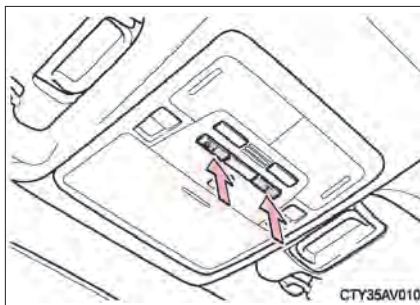

پیش از برنامه ریزی

- باتری جدیدی را در ریموت کنترل قرار دهید.
- قسمت کناری باتری ریموت کنترل باید از دکمه هوم لینک دورتر قرار داده شود.

جلوگیری از خالی شدن شارژ باتری ۱۲ ولت

اگر تا مدت ۲۰ دقیقه درب پارکینگ باز یا بسته نشود یا سوئیچ موتور در موقعیت خاموش OFF قرار گیرد، سیستم هوم لینک غیرفعال می‌گردد. (پس از اینکه برنامه ریزی تمام شود) برای فعال کردن سیستم هوم لینک، درب پارکینگ را باز و بسته کرده یا سوئیچ موتور را در موقعیت تجهیزات جانبی ACCESSORY قرار دهید. توصیه می‌شود حین قرار داشتن سوئیچ موتور در موقعیت تجهیزات جانبی ACCESSORY، برنامه ریزی را انجام دهید.

تأییدیه بازکن درب پارکینگ

◀ ایالات متحده آمریکا

FCCID: CB2051AHL4/ CB251AHL4NR

توجه:

این وسیله مطابق با بخش 15 از قوانین FCC است. عملکرد در معرض دو شرط زیر است: (۱) این وسیله منجر به تداخلاتی مضر نمی‌گردد، و (۲) این وسیله هرگونه تداخل دریافتی شامل تداخلهایی که منجر به عملکرد ناخواسته می‌گردد را می‌پذیرد.

هشدار FCC:

هرگونه تغییر و دستکاری در این دستگاه‌ها توسط اشخاص می‌تواند منجر به باطل شدن مجوز کاربر برای استفاده از این دستگاه‌ها شود.

◀ کانادا

ICID:051AHL4/ 51AHL4NR

توجه:

عملکرد در معرض دو شرط زیر است: (۱) این وسیله منجر به تداخلاتی مضر نمی‌گردد، و (۲) این وسیله هرگونه تداخل دریافتی شامل تداخلهایی که منجر به عملکرد ناخواسته می‌گردد را می‌پذیرد.

در صورت نیاز به پشتیبانی

به سایت www.homelink.com مراجعه کرده یا با تلفن 1-800-355-3515 تماس بگیرید.

هشدار 

در صورت برنامه‌ریزی درب پارکینگ یا دیگر دستگاه ریموت کنترل

در هنگام برنامه ریزی، درب پارکینگ یا دیگر دستگاه‌ها ممکن است فعال شود، بنابراین برای جلوگیری از وارد آمدن صدمه از خارج بودن افراد و اجسام از محدوده خطر اطمینان حاصل نمایید.

مطابقت با استانداردهای ایمنی فدرال

از دستگاه گیرنده فرستنده سازگار با هوم لینک از هر بازکن درب پارکینگ یا دستگاهی که دارای ایمنی نبوده و متناقض با مشخصه‌های مورد نظر استاندارد ایمنی فدرال است استفاده نکنید. این مورد هر درب پارکینگ را شامل می‌شود که نتواند اجسام ایجاد کننده تداخل عملکردی را شناسایی نماید.

اگر درب یا دستگاهی بدون این مشخصه‌ها باشد، احتمال آسیب جسمی یا مرگ بیشتر می‌گردد.

سیف티 کانکت (saftey connect)*

سیف티 کانکت سیستمی بر اساس خدمات دهی از راه دور می باشد که از سیستم موقعیت یاب جهانی (GPS) و اطلاعات موقعیت تلفن همراه استفاده کرده و مشخصه های امنیتی و ایمنی را به مشترکین ارائه می دهد. سیف티 کانکت توسط مرکز پاسخگویی طراحی شده تویوتا پشتیبانی می شود و ۲۴ ساعت در روز، و ۷ روز هفته پاسخگو می باشد.

سرویس سیف티 کانکت در خودروهای مجهز به سخت افزار خدمات دهی از راه دور ارائه شده است. با استفاده از سرویس سیف티 کانکت، شما توافق کرده اید که در زیر مجموعه سرویس خدمات دهی از راه دور و شرایط و اصول آن قرار بگیرید. مدت زمان و موارد توافق نامه در سایت Toyota.com قابل دسترسی است. تمام موارد قابل استفاده در بندهای توافق نامه موجود است.

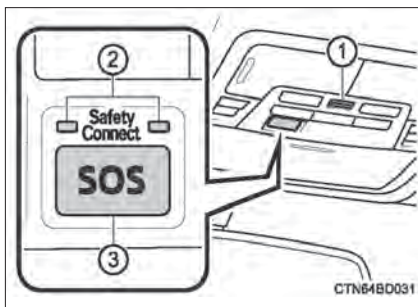

■ تجهیزات سیستم

- ① میکروفن
- ② نشانگرهای چراغ LED
- ③ دکمه "SOS"

* در صورت مجهز بودن

■ سرویس

به مشترکین سرویس‌های قابل دسترسی سیفتی کانکت (Safety Connect) زیر ارائه شده است.

● اعلان اتوماتیک تصادف*

به راننده در دریافت پاسخ لازم از مراکز سرویس دهی در مواقع اضطراری کمک می‌کند. (←صفحه ۳۶۷)

* شماره ثبت در ایالات متحده 298B2 , 7.508

● یافتن محل خودروی سرقت شده

به راننده در هنگام بروز سرقت کمک می‌کند. (←صفحه ۳۶۸)

● دکمه کمک‌رسانی در مواقع اضطراری (SOS)

راننده را به مراکز پشتیبانی و پاسخگویی متصل می‌کند. (←صفحه ۳۶۸)

● کمک‌رسانی جاده‌ای

امدادرسانی مختلف جاده‌ای را به راننده ارائه می‌دهد. (←صفحه ۳۶۸)

■ تعهدنامه

پس از امضای توافق‌نامه خدمات‌دهی از راه دور و عضو شدن در این سرویس، شما می‌توانید خدماتی را دریافت نمایید.

موارد متنوعی در این تعهدنامه برای خریداران وجود دارد. با نمایندگی مجاز تویوتا به شماره تلفن 1-800-331-4331 تماس گرفته یا برای آشنایی با جزئیات بیشتر دکمه "SOS" در خودروی خود را فشار دهید.

■ اطلاعات خدمات سیفتی کانکت (Safety Connect)

● حین استفاده از خدمات سیفتی کانکت، دسترسی به سیستم بلوتوث خودرو از طریق تلفن امکان‌پذیر نمی‌باشد.

● از آغاز فصل پاییز سال ۲۰۰۹ در مدل‌های انتخابی تویوتا خدماتی سیفتی کانکت ارائه شده است.

تماس با مرکز پاسخگویی سیفتی کانکت بسته به شرایط عملکردی خدمات‌دهی از راه دور، دسترسی

به اطلاعات تلفن همراه و دریافت سیگنال ماهواره Gps انجام‌پذیر است که می‌تواند دسترسی به

مرکز پاسخگویی یا دریافت پشتیبانی خدمات در مواقع اضطراری را محدود نماید. ثبت‌نام و توافق‌نامه

خدمات‌دهی از راه دور ارائه شده است. موارد متنوعی در این تعهدنامه وجود دارد، هزینه اشتراک بسته به

نوع تعهدنامه انتخابی متفاوت است.

● اعلان اتوماتیک تصادف، کمک‌رسانی در مواقع اضطراری، یافتن محل خودروی سرقت شده و کمک‌رسانی

جاده‌ای در ایالات متحده، شامل هاوایی، آلاسکا و کانادا کاربرد دارد. هیچ‌گونه خدمات‌دهی سیفتی کانکت

در خارج از ایالات متحده در کشورهایی غیر از کانادا کاربرد ندارد.

● سرویس‌های سیفتی کانکت سازگار با بخش 255 عملکرد ارتباط از راه دور و سیستم TTY نمی‌باشد.

زبان

مرکز پاسخگویی سیفتی کانکت (safety connect) خدمات دهی خود را به چندین زبان ارائه می‌دهد. سیستم سیفتی کانکت، صدای خدمات دهی خود را به زبان انگلیسی و اسپانیایی ارائه می‌دهد. توصیه می‌شود در زمان ثبت نام زبان انتخابی خود را مشخص نمایید.

در صورت تماس گرفتن با مرکز پاسخگویی

در صورت ضعیف بودن شبکه ارتباطی ممکن است قادر به تماس گرفتن با مرکز پاسخگویی نباشید.

نشانه‌های چراغ LED سیفتی کانکت

زمانی که سوئیچ موتور در موقعیت روشن ON قرار می‌گیرد، چراغ نشانگر قرمز رنگ به مدت ۲ ثانیه روشن شده و سپس خاموش می‌گردد. پس از آن چراغ نشانگر سبز رنگ روشن شده و تا زمان فعال شدن سرویس روشن باقی می‌ماند.

نمونه‌هایی از چراغ‌های نشانگر زیر شرایط کاربردی سیستم سیفتی کانکت را نشان می‌دهد.

- چراغ نشانگر سبز رنگ روشن (ON) = سرویس سیفتی کانکت فعال است.
- چشمک زدن چراغ نشانگر سبز رنگ = تماس با سیفتی کانکت برقرار است.
- چراغ نشانگر قرمز رنگ (غیر از چراغ شروع به حرکت خودرو) = سیستم دچار نقص فنی شده است. (با نمایندگی مجاز تویوتا تماس بگیرید.)
- چراغ نشانگر خاموش (OFF): سرویس سیفتی کانکت غیرفعال است.

سرویس‌های سیفتی کانکت

اعلان اتوماتیک تصادف

در صورت باز شدن کیسه‌های هوا یا تصادف از سمت عقب، سیستم به طور اتوماتیک برای تماس با مرکز پاسخگویی طراحی شده است. نماینده پاسخگویی موقعیت خودرو را دریافت کرده و برای دسترسی به میزان اضطراری بودن وضعیت با سرنشینان خودرو صحبت می‌کند. در صورتی که نتواند با سرنشینان تماس بگیرد، نماینده پاسخگویی به طور اتوماتیک تماس را یک تماس اضطراری در نظر گرفته و با نزدیک‌ترین مرکز خدمات دهی در مواقع اضطراری تماس می‌گیرد و شرایط را توضیح می‌دهد و امداد رسانی به موقعیت فرستاده شده را درخواست می‌کند.

■ یافتن محل خودروی سرقت شده

در صورت سرقت خودرو، سرویس سیفتی کانکت بانمابندگی‌های مجاز محلی برای کمک رسانی به آنها در یافتن محل خودروی سرقت شده کمک می‌کند. پس از پرکردن برگه گزارش پلیس، با مرکز پاسخگویی سیفتی کانکت به شماره تلفن 1-800-331-4331 تماس برقرار شده و دستورالعمل‌های فعال سازی سیستم سیفتی کانکت انجام می‌گردد.

همچنین برای اجرای قوانین و یافتن خودروی سرقت شده، اطلاعات موقعیت مکانی خودروی مجهز به سیفتی کانکت ممکن است تحت شرایط خاصی در اختیار اشخاص ثالث دیگری قرار گیرد تا محل خودرو شناسایی گردد. اطلاعات بیشتر در سایت Toyota.com موجود است.

■ دکمه کمک رسانی در مواقع اضطراری ("SOS")

در حوادث جاده‌ای، دکمه SOS را فشار دهید تا به مرکز پاسخگویی سیفتی کانکت متصل شوید. نماینده پاسخگو، محل خودروی شما را شناسایی می‌کند و میزان وضعیت اضطراری را ارزیابی کرده و امدادرسانی مورد نیاز را درخواست می‌کند.

در صورتی که به طور تصادفی دکمه "SOS" را فشار دادید، به نماینده مرکز پاسخگویی اطلاع دهید که شما در شرایط اضطراری قرار ندارید.

■ کمک رسانی جاده‌ای

کمک رسانی جاده‌ای، علاوه بر اطلاعات GPS، گارانتی شرکت تویوتا را نیز شامل می‌شود. مشترکین می‌توانند با فشار دادن دکمه "SOS" به نماینده مرکز پاسخگویی سیفتی کانکت متصل شوند. این نماینده می‌تواند در سطح وسیعی احتیاجات آن‌ها مانند: یدک کشیدن، پنچرشدن لاستیک، ارسال سوخت و غیره را برآورده کند. برای آشنایی بیشتر با سرویس‌های کمک رسانی جاده‌ای و محدودیت‌های آن، توصیه می‌شود به شرایط و موارد سیفتی کانکت، قابل دسترسی در سایت Toyota.com مراجعه نمایید.

اطلاعات ایمنی برای سرویس سیفتی کانکت (Safety connect)

توجه! قبل از استفاده از سرویس سیفتی کانکت این اطلاعات را مطالعه نمایید.

انتشار سیگنال‌های فرکانس رادیویی

سیستم سیفتی کانکت نصب شده در خودروی شما دارای فرستنده و گیرنده رادیویی ضعیفی است که سیگنال‌های فرکانس رادیویی (RF) را دریافت و نیز ارسال می‌کند. در آگوست ۱۹۹۶، کمیسیون ارتباطات فدرال (FCC) با مقررات انتشار RF با سطوح ایمنی برای تلفن‌های موبایل بی‌سیم موافقت نمود.

این مقررات شامل استانداردهای ایمنی هستند که قبلاً توسط ایالات متحده و سازمان‌های بین‌المللی استاندارد زیر تنظیم شده است.

● ANSI (مؤسسه استاندارد ملی آمریکا) C95.1 [1992]

● NCRD (انجمن ملی پشتیبانی از انتشار و اندازه‌گیری امواج) گزارش 86 [1986]

● ICNIRP (کمیسیون بین‌المللی محافظت از انتشار پرتوهای غیر یونیزان) [1996]

چنین استانداردهایی براساس ارزیابی‌های دوره‌ای و فراگیر مقالات علمی مربوطه در نظر گرفته شده است. بیش از ۱۲۰ دانشمند، مهندس و فیزیکدان از دانشگاه‌ها و مراکز پزشکی دولتی و صنعتی بر عملکرد سازمان‌های تحقیقاتی در زمینه گسترش استاندارد ANSI (C95.1) نظارت دارند. طراحی سیستم سیفتی کانکت با مقررات FCC و استانداردهای آن سازگاری دارد.

تأییدیه سیستم سیفتی کانکت (Safety Connect)

FCCID: 06Y-CDMRF101

FCCID: XOECDMRF101B

FCCID: N7NGTM2

توجه:

این وسیله مطابق با بخش 15 از قوانین FCC است. عملکرد در معرض دو شرط زیر است: (۱) این وسیله منجر به تداخلاتی مضر نمی‌گردد، و (۲) این وسیله هرگونه تداخل دریافتی شامل تداخلهایی که منجر به عملکرد ناخواسته می‌گردد را می‌پذیرد.

هشدار FCC:

هرگونه تغییر و دستکاری در این دستگاه‌ها توسط اشخاص می‌تواند منجر به باطل شدن مجوز کاربر برای استفاده از این دستگاه‌ها شود.

قطب نما*

قطب نماي تعبیه شده در آینه دید عقب داخلی جهت حرکت خودرو را نشان می‌دهد.

عملکرد

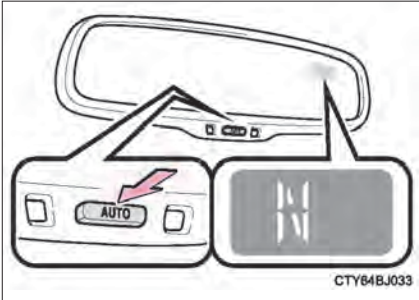

برای فعال یا غیرفعال کردن قطب نما، کلید را به مدت ۳ ثانیه فشار داده و نگه دارید.

صفحه نمایش و جهت‌ها

جهت	صفحه نمایش
شمال	N
شمال شرقی	NE
شرق	E
جنوب شرقی	SE
جنوب	S
جنوب غربی	SW
غرب	W
شمال غربی	NW

*: در صورت مجهز بودن

کالیبره (تنظیم) کردن قطب نما

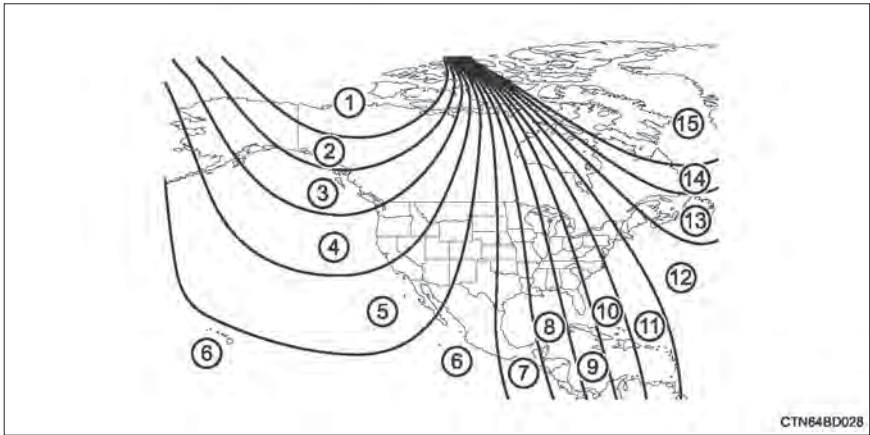

جهت نمایشی با جهت تشخیص داده شده به وسیله میدان مغناطیسی زمین فرق می‌کند. مقدار این اختلاف با توجه به موقعیت جغرافیایی خودرو متفاوت است.

در صورتی که مطابق شکل از خطوط نقشه عبور نمایید، قطب نما دچار خطا می‌گردد.

برای بدست آوردن تنظیمات دقیق تر یا کالیبره (تنظیمات) کامل، موارد زیر را مورد نظر قرار دهید.

خطای کالیبره (تنظیمات)

1 خودرو را متوقف نمایید.

2 کلید را فشار داده و نگاه دارید.

شماره‌ای (از 1 تا 15) روی صفحه نمایش قطب

نما ظاهر می‌شود.

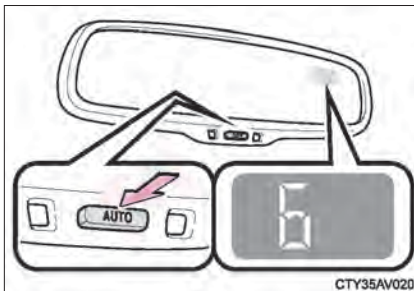

3 کلید را فشار داده و به نقشه بالا مراجعه نمایید. شماره منطقه‌ای که هستید را انتخاب نمایید.

اگر پس از تنظیمات، جهت به مدت چند ثانیه نمایش داده شد، یعنی کالیبره (تنظیمات) پایان یافته است.

کالیبره (تنظیم) کردن چرخشی

در صورت ظاهر شدن "C" روی نمایشگر، با سرعت 8km/h یا کمتر به صورت دایره‌ای حرکت نمایید تا زمانیکه جهت نمایش داده شود. اگر فضای کافی برای چرخیدن به صورت دایره‌ای وجود ندارد، به دور مانعی حرکت نمایید تا زمانیکه جهت نمایش داده شود.

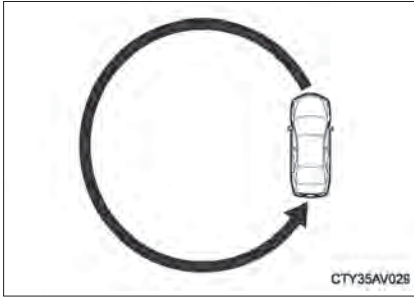

شرایط نامناسب برای عملکرد صحیح

- قطب نما ممکن است در شرایط زیر به درستی جهت را نشان ندهد:
 - پس از پیچیدن بلافاصله خودرو متوقف شود.
 - خودرو در جاده شیب دار قرار داشته باشد.
 - خودرو در مکانی که میدان مغناطیسی زمین در معرض تداخلات میدان‌های مغناطیسی مصنوعی (مانند: پارکینگ‌های زیرزمینی، زیر برج‌های فلزی، بین ساختمان‌ها، پارکینگ‌های طبقاتی، نزدیک تقاطع‌ها، نزدیک خودروهای بزرگ و غیره) قرار داشته باشد.
 - خودرو مغناطیسی شده باشد.
 - (آهن ربا یا جسمی فلزی نزدیک به آینه دید عقب داخلی قرار داشته باشد).
 - باتری ۱۲ ولتی جدا شده باشد.
 - دربی باز باشد.

هشدار !

حین راندن خودرو

نمایشگر را تنظیم نکنید. فقط هنگام توقف خودرو اقدام به تنظیم نمایشگر نمایید.

حین کالیبره (تنظیم) کردن چرخشی

فضای بازی را در نظر بگیرید و مراقب افراد و خودروهای اطراف باشید. حین انجام دور زدن کالیبره، قوانین محلی ترافیکی را نقض نکنید.



توجه

■ از نقص فنی قطب نما جلوگیری کنید.

آهنربا یا هر جسم فلزی را نزدیک به آینه دید عقب داخلی قرار ندهید. در غیر این صورت ممکن است سنسور قطب نما دچار نقص فنی گردد.

■ از عملکرد عادی قطب نما مطمئن شوید.

● از انجام عملکرد کالیبره (تنظیم) شدن چرخشی قطب نما در مکانی که میدان مغناطیسی زمین در معرض تداخلات میدان‌های مغناطیسی مصنوعی قرار دارد جلوگیری نمایید.

● حین کالیبره (تنظیم) شدن، از سیستم‌های الکتریکی (سان روف، شیشه بالابر برقی و غیره) استفاده نکنید، ممکن است در عملکرد کالیبره (تنظیم) شدن تداخل ایجاد نمایند.

۷-۱. نگهداری و مراقبت

تمیز کردن و حفاظت از بیرون خودرو ۳۷۶

تمیز کردن و حفاظت از داخل خودرو ۳۷۹

۷-۲. نگهداری

الزامات نگهداری ۳۸۲

تعمیرونگهداری کلی ۳۸۵

بازرسی گازهای آلاینده و برنامه

تعمیرونگهداری (I/M) ۳۸۹

۷-۳. نگهداری قابل انجام توسط مالک

پیشگیری های مرتبط با نگهداری های قابل انجام

توسط مالک ۳۹۰

درب موتور ۳۹۲

قراردادن جک ۳۹۳

محفظه موتور ۳۹۴

باتری ۱۲ ولتی ۴۰۲

لاستیک ها ۴۰۶

فشار باد لاستیک ۴۱۶

چرخ ها ۴۱۹

فیلتر تهویه هوای مطبوع (ایرکانشن) ۴۲۱

باتری سوئیچ الکترونیکی ۴۲۳

کنترل و تعویض فیوزها ۴۲۵

لامپ چراغ ها ۴۲۸

تمیز کردن و حفاظت از بیرون خودرو

برای حفاظت از خودرو و نگهداشتن آن طبق شرایط اولیه، موارد زیر را انجام دهید:

- از بالا به پایین شروع کرده، به بدنه خودرو آب پاشیده، دیواره چرخ‌ها و زیر خودرو را تمیز کنید تا هرگونه گرد و خاک و آشغال تمیز شود.
- با استفاده از اسفنج یا پارچه نرم مثل جیر، بدنه خودرو را تمیز کنید.
- برای لکه‌های که سخت پاک می‌شود، از صابون شستشوی خودرو استفاده کرده و کاملاً آب‌کشی کنید.
- هرگونه آب را خشک نمایید.
- زمانی که لایه ضد آب خودرو از بین رفت، خودرو را واکس بزنید.
- اگر آب به صورت قطره روی سطح تمیز نمی‌ماند، پس از خشک شدن، به بدنه خودرو واکس بزنید.

■ کارواش‌های اتوماتیک

- پیش از شستن خودرو، آینه‌ها را تا کنید. شستشو را از جلوی خودرو شروع کنید و از بازکردن آینه‌های بغل قبل از رانندگی اطمینان حاصل نمایید.
- برس‌های مورد استفاده در کارواش‌های اتوماتیک ممکن است سطح خودرو را خراشیده و به رنگ خودرو آسیب بزنند.
- خودروهای مجهز به بادگیر عقب: در کارواش‌های اتوماتیکی ویژه، ممکن است بادگیر عقب خودرو در عملکرد ماشین‌ها تداخل ایجاد نماید و از تمیز شدن کامل خودرو جلوگیری کرده یا به بادگیر عقب خودرو صدمه وارد می‌کند.

■ شستشو با فشار بالای آب

- اجازه ندهید نازل کارواش خیلی به پنجره‌ها نزدیک شود.
- پیش از استفاده از کارواش، درب باک خودرو را به طور کامل ببندید.

■ در صورت استفاده از کارواش

- اگر دستگیره درب حین قراردادن سوئیچ الکترونیکی در محدوده موثر خیس شود، ممکن است درب به دفعات باز و قفل شود. در این صورت، حین شستشوی خودرو باید اقدامات اصلاحی زیر را انجام دهید :
- حین شستشوی خودرو سوئیچ را در فاصله 2m (6 ft) یا بیشتر از خودرو قرار دهید. (مراقب باشید که سوئیچ دزدیده نشود).
- برای غیرفعال کردن سیستم کلید هوشمند، سوئیچ الکترونیکی را در حالت حفظ باتری قرار دهید. (← صفحه ۱۲۳)

■ چرخ با رینگ آلومینیومی (در صورت مجهز بودن)

- با استفاده از شوینده خنثی هرگونه کثیفی را بلافاصله تمیز نمایید. از برس های سفت یا تمیز کننده های خورنده استفاده نکنید. از شوینده های شیمیایی قوی استفاده نکنید.
- از شوینده ملایم و واکس مشابه قبلی روی رینگ استفاده کنید.
- حین داغ بودن چرخ ها برای مثال زمانی که مسافت طولانی را در هوای گرم رانندگی کرده اید از مواد شوینده استفاده نکنید.
- بلافاصله پس از استفاده، شوینده ها را تمیز نمایید.

■ سپرها

از ساییدن با شوینده های خورنده اجتناب نمایید.



هشدار

■ حین شستشوی خودرو

از ریختن آب به درون محفظه موتور خودداری نمایید ، این کار منجر به آتش گرفتن قطعات الکتریکی می گردد.

■ پیشگیری های مرتبط با لوله آگزوز

گازهای خروجی آگزوز منجر به داغ شدن بسیار زیاد لوله آگزوز می گردد. حین شستن خودرو مراقب باشید پیش از خنک شدن کامل به لوله آگزوز دست نزنید زیرا منجر به سوختگی می گردد.

■ پیشگیری های مرتبط با نشانگر نقطه کور (در صورت مجهز شدن)

در صورت خراشیدگی و پریده شدن رنگ سپر عقب، ممکن است سیستم دچار نقص شود. در این صورت، از سیستم استفاده نکرده و با نمایندگی مجاز تویوتا مشورت نمایید.



توجه

■ پیشگیری از خراب شدن رنگ و زنگ زدگی بدنه و قطعات (چرخ با رینگ آلومینیومی و غیره)

- در موارد زیر بلافاصله خودرو را بشویید:
- پس از رانندگی در نزدیکی ساحل دریا
- پس از رانندگی در جاده های نمک زده
- اگر ذغال یا صمغ درختان روی رنگ خودرو ریخته است.
- اگر لاشه حشرات، مدفوع حشرات یا پرندگان روی رنگ خودرو ریخته است.
- پس از رانندگی در جاده های آلوده به دوده، دوده روغنی، گرد معدن، پودر آهن یا مواد شیمیایی.
- اگر خودرو به شدت آلوده به گرد و خاک یا گل شود.
- اگر مایعاتی همانند بنزن یا بنزین روی سطح رنگ پاشیده باشد.
- اگر رنگ خراشیده یا پریده، آن را بلافاصله تعمیر نمایید.
- برای جلوگیری از زنگ زدگی چرخ ها، هرگونه آشغال را تمیز کرده و چرخ ها را در مکانی با رطوبت پایین انبار نمایید.

■ تمیز کردن چراغ های بیرونی

- به دقت بشویید. از مواد ارگانیک یا ساپنده یا برس های سخت استفاده نکنید. این کار به سطح چراغ ها آسیب می زند.
- به چراغ ها واکس نزنید.
- واکس به پوشش چراغ ها صدمه می زند.

تمیز کردن و حفاظت از داخل خودرو

عملکردهای زیر به حفاظت از داخل خودرو و نگه داشتن آن در بهترین شرایط کمک می‌کند:

حفاظت از داخل خودرو

با استفاده از جاروبرقی آشغال و گرد و خاک را تمیز نمایید. سطح کثیف را با پارچه مرطوب و آب ولرم تمیز کنید.

تمیز کردن محدوده های چرمی

- گرد و خاک و آشغال را با جاروبرقی تمیز نمایید.
- هرگونه آشغال و گرد و خاک را با پارچه نرم مرطوب با تمیز کننده رقیق تمیز نمایید.
- از محلول آب و حدود ۵% تمیزکننده خنثی استفاده نمایید.
- هرگونه آب اضافی را از پارچه خالی کرده و هرگونه شوینده باقی مانده را کاملاً تمیز کنید.
- کل سطح را با پارچه نرم و خشک پاک کنید تا هرگونه رطوبت باقی مانده خشک شود. چرم را درمکانی سایه دار و دارای تهویه، خشک کنید.

تمیز کردن محدوده پوشش چرم مصنوعی

- هرگونه آشغال را با استفاده از جارو برقی تمیز نمایید.
- چرم مصنوعی را با محلول صابون ملایم و اسفنج یا پارچه نرم تمیز کنید.
- اجازه دهید محلول چند دقیقه بماند. کثیفی را برداشته و محلول صابون را با پارچه تمیز و مرطوب پاک کنید.

نگهداری از پوشش های چرمی

تویوتا توصیه می کند داخل خودرو را حداقل سالی دو بار تمیز کنید تا کیفیت بالای داخل خودرو حفظ شود.

شامپو زدن به کفپوش خودرو

شوینده های کف کننده متفاوتی در بازار وجود دارد. از اسفنج یا برس برای مالیدن کف استفاده نمایید. به صورت دایره ای بمالید. از آب استفاده نکنید. روی سطوح کثیف بمالید و اجازه دهید خشک شود. نتیجه عالی زمانی حاصل می شود که اجازه دهید کف پوش تا جای ممکن خشک شود.

کمربندهای ایمنی

با استفاده از پارچه یا اسفنج آغشته به صابون ملایم و آب ولرم تمیز نمایید. همچنین به طور مرتب کمربندها را از نظر پوسیدگی، ساییدگی یا پارگی شدید کنترل نمایید.



هشدار

آب درون خودرو

● از پاشیدن یا ریختن مایع درون خودرو مانند کف، روی باتری هیبریدی (باتری محرک)، دریچه های خروجی هوا و صندوق عقب جلوگیری نمایید.

این کار ممکن است منجر به صدمه دیدن باتری هیبریدی، تجهیزات الکتریکی، نقص فنی یا آتش سوزی و غیره شود.

● از خیس شدن قطعات سیستم کیسه هوا یا سیم کشی های درون خودرو، جلوگیری نمایید.
(← صفحه ۳۸)

نقص الکتریکی می تواند منجر به باز شدن کیسه های هوا یا عدم عملکرد صحیح آنها و در نتیجه صدمات جسمی جدی یا حتی مرگ گردد.

● خودروهای مجهز به شارژر بی سیم

از خیس شدن شارژر بی سیم (← صفحه ۳۴۸) جلوگیری کنید. بی توجهی ممکن است باعث داغ شدن شارژر و در نتیجه سوختگی یا منجر به شوک الکتریکی و در نتیجه آسیب های جسمی جدی یا حتی مرگ گردد.

تمیز کردن داخل خودرو (به ویژه پنل جلو داشبورد)

از واکس یا پولیش استفاده نکنید. پنل جلو داشبورد ممکن است تصویر شیشه جلو را منعکس کرده، دید راننده را محدود نموده و منجر به تصادف و نهایتاً صدمات جسمی جدی یا حتی مرگ گردد.



توجه

■ مواد شوینده

- از شوینده‌های زیر استفاده نکنید، چرا که منجر به تغییر رنگ داخل خودرو یا آسیب دیدن رنگ خودرو می‌شود:
- غیر از صندلی: مواد طبیعی مثل بنزن یا بنزین، حلال‌های اسیدی یا قلیایی، رنگ یا سفیدکننده
- صندلی‌ها: حلال‌های اسیدی یا قلیایی مثل تینر، بنزن و الکل
- از واکس پولیش یا تمیزکننده‌های پولیشی استفاده نکنید. جلو داشبورد یا بخش‌های داخلی پوشیده از رنگ ممکن است صدمه ببیند.

■ جلوگیری از صدمه دیدن سطوح چرمی

- برای جلوگیری از صدمه دیدن سطوح چرمی و خراب شدن چرم، پیشگیری‌های زیر را در نظر بگیرید:
- هرگونه آشغال یا کثیفی را بلافاصله از روی چرم تمیز نمایید.
- از قرار دادن خودرو در معرض آفتاب مستقیم برای مدت طولانی خودداری نمایید؛ به ویژه در تابستان خودرو را در سایه پارک نمایید.
- از قراردادن اجسام ساخته شده از وینیل (پلاستیک)، پلاستیک یا مواد پوشیده از واکس روی پوشش صندلی‌ها خودداری نمایید، چرا که در صورت بالا رفتن دمای داخل خودرو، به سطح چرم می‌چسبند.

■ ریختن آب روی کف

از شستن کف خودرو با آب خودداری نمایید.

در صورت تماس آب با قطعات الکتریکی سیستم‌های خودرو، همانند سیستم صوتی یا سیستم‌های زیر یا کف خودرو ممکن است این سیستم‌ها آسیب ببینند، همچنین آب منجر به زنگ زدن بدنه نیز می‌شود.

■ تمیز کردن شیشه جلو از داخل (خودروهای مجهز به LDA [هشدار حرکت بین خطوط] و چراغ نوربالای اتوماتیک)

از تماس با سنسور دوربین خودداری نمایید. (← صفحه ۲۰۲)

در صورت وارد آمدن تصادفی ضربه یا خراشیدگی به دوربین، سیستم LDA و چراغ نوربالای اتوماتیک ممکن است به درستی کار نکند یا منجر به بروز نقص در این سیستم‌ها شود.

■ تمیز کردن داخل شیشه عقب

- از شیشه شوی برای تمیز کردن شیشه عقب استفاده نکنید، چراکه منجر به صدمه دیدن سیم‌های گرم کن مه‌زدا یا آنتن می‌گردد. برای تمیز کردن شیشه از پارچه آغشته به آب ولرم استفاده نمایید. شیشه را با حرکت رفت و برگشتی به موازات سیم‌های آنتن یا مه‌زدا تمیز نمایید.
- مراقب باشید سیم‌های گرم کن یا آنتن را خراب نکرده یا نخراشید.

الزامات نگهداری

برای اطمینان از رانندگی ایمن و اقتصادی، مراقبت روزانه بسیار ضروری است. کنترل و بررسی‌های منظم از مسئولیت‌های مالک خودرو می‌باشد. تویوتا انجام موارد زیر را توصیه می‌کند:

تعمیر و نگهداری کلی

تعمیر و نگهداری کلی را روزانه انجام دهید. این کار را خود یا توسط نمایندگی مجاز تویوتا انجام دهید.

برنامه تعمیر و نگهداری

برنامه تعمیر و نگهداری باید در فواصل زمانی معینی با توجه به برنامه تعمیر و نگهداری انجام شود. برای آشنایی با جزئیات برنامه تعمیر و نگهداری به بخش "راهنمای برنامه تعمیر و نگهداری" یا "ضمیمه کتابچه راهنمای مالک خودرو" مراجعه نمایید.

موارد قابل انجام توسط مالک

بعضی از موارد تعمیر و نگهداری را می‌توانید خود انجام دهید. توجه داشته باشید که تعمیر و نگهداری توسط مالک ممکن است پوشش گارانتی خودرو را تحت تأثیر قرار دهد. توصیه می‌شود از کتابچه‌های تعمیر تویوتا استفاده نمایید. برای آشنایی با جزئیات پوشش گارانتی خودرو به بخش جداگانه "دفترچه اطلاعات گارانتی مالک خودرو" یا "ضمیمه کتابچه راهنمای مالک خودرو" مراجعه نمایید.

تعمیر و تعویض

جهت انجام تعمیرات و اطمینان از عملکرد هر سیستم توصیه می‌شود از قطعات اصلی شرکت تویوتا استفاده نمایید. اگر هنگام تعویض قطعات از قطعات غیر اصلی استفاده نمایید یا به تعمیرگاه‌های غیر از نمایندگی‌های مجاز تویوتا مراجعه کنید، لازم است شرایط پوشش گارانتی خودرو را بررسی نمایید.

صفر کردن مجدد صفحه نمایش پیغام لزوم تعمیر و نگهداری (فقط ایالات متحده آمریکا)

پس از انجام تعمیر و نگهداری مورد نیاز با توجه به برنامه تعمیر و نگهداری، توصیه می‌شود پیغام را صفر نمایید. برای صفر کردن پیغام، مراحل زیر را انجام دهید:

◀ با استفاده از مسافت سنج سفری

1 [] زمانی که مسافت سنج سفری در حالت نمایش A قرار دارد سوئیچ موتور را در موقعیت خاموش (OFF) قرار دهید.

2 [] در صورتی که دکمه صفر کردن مسافت سنج سفری (← صفحه ۸۹) را فشار می‌دهید، سوئیچ موتور را در موقعیت روشن (ON) قرار دهید (سیستم هیبریدی را فعال نکنید زیرا باعث لغو عملکرد صفر شدن می‌گردد)

3 [] تا زمانی که صفحه نمایش مسافت سنج سفری "000000" را نشان دهد به فشار دادن و نگه داشتن دکمه در این حالت ادامه دهید.

◀ استفاده از صفحه نمایش چندمنظوره

1 [] حین فعال کردن سیستم هیبریدی، صفحه نمایش چندمنظوره را به صفحه "Setting" (← صفحه ۸۸) تغییر دهید.

2 [] روی صفحه "Setting" گزینه "Maintenance Reset" را انتخاب کنید.

3 [] روی صفحه "Maintenance Reset"، گزینه "Yes" را انتخاب کنید.

زمانی که مراحل صفر کردن تمام شد پیغام "Maintenance Reset Complete" روی صفحه نمایش چندمنظوره نشان داده می‌شود.

بازرسی‌ها و تعمیرات را توسط نمایندگی مجاز تویوتا انجام دهید.

- تکنسین‌های تویوتا متخصصان ماهری هستند و با آخرین اطلاعات خدمات دهی آشنا هستند. آن‌ها به خوبی از تمام عملکردهای سیستم‌های خودروی شما آگاهی دارند.
- کپی از برگه تعمیرات تهیه کنید. این برگه کپی ثابت می‌کند که تعمیر و نگهداری تحت پوشش گارانتی خودرو انجام شده است. در صورت بروز هرگونه مشکلی، اگر خودرو تحت پوشش گارانتی قرار دارد مسئولیت آن با نمایندگی مجاز تویوتا است.



هشدار

■ در صورت نگهداری نامناسب از خودرو

نگهداری نامناسب از خودرو می تواند منجر به صدمات جدی به خودرو و در نتیجه صدمات جسمی و حتی مرگ گردد.

■ کار با باتری ۱۲ ولتی

- گازهای خروجی موتور، بعضی از مواد تشکیل دهنده آن و تنوع گسترده قطعات اتومبیل دارای ترکیبات شیمیایی هستند یا این مواد شیمیایی را از خود ساطع می کنند که در ایالات کالیفرنیا به عنوان موادی که منجر به بروز سرطان، نارسایی های مادرزادی و دیگر بیماری ها می گردد شناخته شده اند. در محیط های دارای سیستم تهویه مناسب کار کنید.
- روغن ها، سوخت و مایعات مورد استفاده در خودرو و نیز ضایعات تولید شده به وسیله سایش قطعات دارای ترکیبات شیمیایی هستند یا این مواد شیمیایی را از خود ساطع می کنند که در ایالات کالیفرنیا به عنوان موادی که منجر به بروز سرطان، نارسایی های مادرزادی و دیگر بیماری ها می گردد شناخته شده اند. در معرض این مواد قرار نگیرید و در صورت تماس بلافاصله محل را شستشو دهید.
- اتصالات، پست ها و دیگر قطعات باتری ۱۲ ولتی حاوی سرب و ترکیبات سربی بوده و به مغز آسیب می زند، پس از کار با باتری دست هایتان را بشویید (← صفحه ۴۰۲)

تعمیر و نگهداری کلی

لیست زیر موارد برنامه تعمیر و نگهداری کلی می‌باشد که در فواصل زمانی مشخص شده در "دفترچه اطلاعات گارانتی مالک خودرو" یا "ضمیمه کتابچه راهنمای مالک خودرو / راهنمای برنامه تعمیر و نگهداری" قابل انجام است. توصیه می‌شود در صورت بروز هر مشکلی با نمایندگی مجاز تویوتا یا تعمیرگاه‌های تخصصی مشورت نمایید.

محفظه موتور

نکات مورد بررسی	موارد
آیا سطح روغن ترمز مناسب است؟ (← صفحه ۴۰۰)	روغن ترمز
آیا سطح مایع خنک کننده موتور مناسب است؟ (← صفحه ۳۹۸)	مایع خنک کننده موتور
آیا سطح روغن موتور مناسب است؟ (← صفحه ۳۹۵)	روغن موتور
در این سیستم نباید نشستی دود یا صدای عجیبی وجود داشته باشد.	سیستم اگزوز
رادیاتور و کندانسور باید بدون مواد خارجی باشند. (← صفحه ۳۹۹)	رادیاتور / کندانسور
آیا مایع شیشه‌شوی به اندازه کافی وجود دارد؟ (← صفحه ۴۰۱)	مایع شیشه‌شوی

صندوق عقب

نکات مورد بررسی	موارد
اتصالات را بررسی نمایید. (← صفحه ۴۰۲)	باتری ۱۲ ولتی

تجهیزات داخلی خودرو

نکات مورد بررسی	موارد
<ul style="list-style-type: none"> پدال گاز باید به نرمی حرکت کند (بدون گیر کردن یا تلاش زیاد برای درگیر کردن پدال گاز) 	پدال گاز
<ul style="list-style-type: none"> در صورت پارک خودرو روی سطح شیبدار و قرار دادن دسته دنده در موقعیت پارک P، آیا از توقف ایمن خودرو اطمینان دارید؟ 	مکانیزم "Park" (پارک) انتقال نیروی هیبریدی
<ul style="list-style-type: none"> آیا پدال ترمز به نرمی حرکت می‌کند؟ آیا پدال ترمز فاصله مناسبی تا کف خودرو دارد؟ (← صفحه ۵۰۴) آیا پدال ترمز دارای میزان مناسبی از آزادی حرکت است؟ (← صفحه ۵۰۴) 	پدال ترمز
<ul style="list-style-type: none"> حین درگیر بودن ترمزها، خودرو نباید به یک سمت کشیده شود. ترمزها باید عملکرد مؤثری داشته باشند. پدال ترمزها نباید حالت اسفنجی داشته باشد. حین درگیر بودن ترمزها، نباید پدال ترمز بیش از اندازه نزدیک به کف خودرو قرار گیرد. 	ترمزها
<ul style="list-style-type: none"> آیا پشت سری به نرمی حرکت می‌کند و به‌طور محکم قفل می‌گردد؟ 	پشت سری (صندلی جلو)
<ul style="list-style-type: none"> آیا عملکرد نشانگرها و آژیرها به درستی انجام می‌شود؟ 	نشانگرها / آژیرها
<ul style="list-style-type: none"> آیا تمام چراغ‌ها روشن می‌شوند؟ 	چراغ‌ها
<ul style="list-style-type: none"> آیا پدال ترمزدستی به نرمی حرکت می‌کند؟ در صورت پارک خودرو در سرازیشی و درگیر بودن ترمز دستی، آیا از توقف ایمن خودرو اطمینان دارید؟ 	ترمزدستی

نکات مورد بررسی	موارد
<ul style="list-style-type: none"> • آیا کمربندهای ایمنی به راحتی عمل می‌کنند؟ • کمربندهای ایمنی نباید صدمه دیده باشند. 	کمربندهای ایمنی
<ul style="list-style-type: none"> • آیا دکمه‌های تنظیم صندلی به درستی کار می‌کنند؟ 	صندلی‌ها
<ul style="list-style-type: none"> • آیا غربیلک فرمان به راحتی حرکت می‌کند؟ • آیا غربیلک فرمان دارای میزان مناسبی از خلاصی است؟ • هیچ صدای غیرعادی نباید از غربیلک فرمان شنیده شود. 	غربیلک فرمان

تجهیزات بیرونی خودرو

نکات مورد بررسی	موارد
<ul style="list-style-type: none"> • آیا درب‌ها/ درب صندوق عقب به راحتی عمل می‌کنند؟ 	درب‌ها/ درب صندوق عقب
<ul style="list-style-type: none"> • آیا سیستم قفل درب موتور به درستی کار می‌کند؟ 	درب موتور
<ul style="list-style-type: none"> • پس از پارک خودرو، هیچ نشانه‌ای از نشتی روغن نباید وجود داشته باشد. 	نشتی روغن
<ul style="list-style-type: none"> • آیا فشار باد لاستیک‌ها مناسب است؟ • لاستیک نباید صدمه یا سایش شدیدی داشته باشد. • آیا لاستیک‌ها براساس برنامه تعمیر و نگهداری به درستی جابجا شده‌اند؟ • مهره‌های چرخ نباید شل باشند. 	لاستیک‌ها
<ul style="list-style-type: none"> • هیچ گونه نشانه‌ای از ترک خوردگی، بریدگی، سایش، آلودگی و یا تغییر شکل نباید در تیغه‌های برف پاک کن وجود داشته باشد. • تیغه‌های برف پاک کن باید شیشه جلو را بدون خط انداختن یا پرش تمیز نمایند. 	برف پاک کن‌های شیشه جلو

هشدار 

■ در صورت فعال بودن سیستم هیبریدی

سیستم هیبریدی را غیرفعال نمایید و مطمئن شوید که قبل از انجام بررسی‌های تعمیر و نگهداری تهویه مناسبی وجود دارد.

بازرسی گازهای آلاینده و برنامه تعمیر و نگهداری (I/M)

در چند ایالت خودروها دارای برنامه بازرسی گازهای آلاینده هستند که شامل کنترل OBD (عیب‌یابی درون خودرو) نیز می‌شود. سیستم OBD بر عملکرد سیستم کنترل گازهای آلاینده نظارت دارد.

در صورت روشن شدن چراغ نشانگر وجود عیب

سیستم OBD نشان می‌دهد که مشکلی در جایی از سیستم کنترل گازهای آلاینده وجود دارد. خودرو ممکن است نتواند در تست I/M موفق شود و نیاز به تعمیر داشته باشد. برای سرویس خودرو با نمایندگی مجاز تویوتا تماس بگیرید.

در شرایط زیر ممکن است خودرو در تست I/M موفق نشود.

- زمانی که باتری ۱۲ ولتی جدا یا خالی از شارژ شود.
 - کدهای اعلان آمادگی که حین رانندگی عادی تنظیم شده‌اند پاک شوند.
 - همچنین با توجه به رفتارهای رانندگی شما، کدهای اعلان آمادگی ممکن است به طور کامل تنظیم نشوند.
 - در صورت باز بودن درب باک سوخت.
- چراغ نشانگر وجود عیب روشن شده که نشانگر نقص فنی موقتی است و ممکن است خودرویی در تست I/M موفق نشود.

پس از چند مرحله رانندگی، چراغ نشانگر وجود نقص هنوز روشن باقی مانده است

کد خطا در سیستم OBD پاک نمی‌شود مگر اینکه خودرو ۴۰ مرتبه یا بیشتر رانده شود.

اگر خودرو در تست I/M موفق نشود.

جهت آماده کردن خودرو برای تست کردن مجدد، با نمایندگی مجاز تویوتا تماس بگیرید.

پیشگیری‌های مرتبط با نگهداری‌های قابل انجام توسط مالک

در صورتی که موارد تعمیر و نگهداری را خودتان انجام می‌دهید، مطمئن شوید که موارد را به ترتیب توضیحی در این بخش‌ها انجام می‌دهید.

ابزارها و مواد	موارد
<ul style="list-style-type: none"> • گریس • آچار فرانسه (برای پیچ‌های بست ترمینال باتری) 	شرایط باتری ۱۲ ولتی (← صفحه ۴۰۲)
<ul style="list-style-type: none"> • روغن ترمز FMVSS شماره 116DOT3 یا SAEJ1703 • پارچه یا دستمال کاغذی • قیف (فقط برای افزودن روغن ترمز استفاده می‌شود). 	مقدار روغن ترمز (← صفحه ۴۰۰)
<ul style="list-style-type: none"> • "مایع خنک‌کننده با عمر بسیار طولانی توپوتا" یا مایع خنک‌کننده با کیفیت بالای مشابه بر پایه اتیلن گلیکول، غیر سیلیکات، غیر آمین، فاقد نیترات و فاقد بورات با تکنولوژی اسید اورگانیک هیبریدی با عمر طولانی ایالات متحده آمریکا: • "مایع خنک‌کننده با عمر بسیار طولانی توپوتا" از ۵۰٪ مایع خنک‌کننده و ۵۰٪ آب دی‌یونیزه ترکیب شده است. • کانادا: • "مایع خنک‌کننده با عمر طولانی توپوتا" از ۵۵٪ مایع خنک‌کننده و ۴۵٪ آب دی‌یونیزه ترکیب شده است. • قیف (فقط برای افزودن مایع خنک‌کننده استفاده می‌شود) 	مقدار مایع خنک‌کننده و واحد کنترل نیرو / موتور (← صفحه ۳۹۸)
<ul style="list-style-type: none"> • "روغن موتور اصلی توپوتا" یا مشابه • پارچه یا دستمال کاغذی • قیف (فقط برای افزودن روغن موتور استفاده می‌شود) 	مقدار روغن موتور (← صفحه ۳۹۵)
<ul style="list-style-type: none"> • فیوزهای با آمپر مشابه فیوز اصلی 	فیوزها (← صفحه ۴۲۵)
<ul style="list-style-type: none"> • لامپ‌هایی با توان و تعداد مشابه با لامپ اصلی • پیچ‌گوشتی چهارسو • پیچ‌گوشتی دوسو • آچار 	لامپ چراغ‌ها (← صفحه ۴۲۸)
—	رادیا تور / کندانسور (← صفحه ۳۹۹)
<ul style="list-style-type: none"> • گیج فشار باد لاستیک • منبع هوای فشرده 	فشار باد لاستیک (← صفحه ۴۱۶)
<ul style="list-style-type: none"> • آب یا مایع شیشه‌شوی حاوی ضدیخ (برای استفاده در زمستان) • قیف (فقط برای افزودن آب یا مایع شیشه‌شوی استفاده می‌شود) 	مایع شیشه‌شوی (← صفحه ۴۰۱)



هشدار

محفظه موتور شامل مکانیزم‌ها و مایعات متعددی است که ممکن است ناگهان حرکت کرده، داغ شوند یا به طور الکتریکی انرژی بگیرند. برای جلوگیری از صدمات جسمی جدی یا حتی مرگ، پیشگیری‌های زیر را در نظر بگیرید.

■ حین کار روی محفظه موتور

- از خاموش بودن نشانگر "READY" مطمئن شوید.
- دست‌ها، لباس‌ها و ابزارها را از فن‌های محرک و تسمه موتور دور نگه دارید.
- بلافاصله پس از خاموش کردن خودرو مراقب باشید که به موتور، رادیاتور، مانیفولد آگزوز و غیره دست نزنید، روغن‌ها و دیگر مایعات نیز داغ هستند.
- از قرار دادن چیزهایی که به راحتی آتش می‌گیرد همانند کاغذ و پارچه در محدوده محفظه موتور خودداری نمایید.
- سیگار نکشید، جرقه یا شعله منجر به آتش گرفتن سوخت می‌شود. گازهای سوخت قابل اشتعال هستند.

■ حین کار در نزدیکی فن خنک‌کننده الکتریکی یا دریچه رادیاتور

از قراردادن سوئیچ موتور در وضعیت خاموش "OFF" اطمینان حاصل نمایید. در صورت قراردادن سوئیچ در وضعیت روشن "ON" اگر ایرکاندیشن روشن شود و یا دمای مایع خنک‌کننده موتور بالا رود، فن الکتریکی به طور اتوماتیک روشن می‌شود. (← صفحه ۳۹۹)

■ عینک‌های ایمنی

برای جلوگیری از برخورد اجسام در حال افتادن یا اسپری مایع به داخل چشم‌هایتان یا دیگر آسیب‌ها، عینک ایمنی بزنید.



توجه

■ در صورت پیاده کردن فیلتر تمیزکننده هوا

رانندگی حین پیاده کردن فیلتر تمیزکننده هوا منجر به سایش بیش از حد موتور بر اثر ورود گرد و خاک درون هوا به موتور می‌گردد.

درب موتور

قفل ضامن را از داخل خودرو آزاد کرده ، درب موتور را باز کنید.

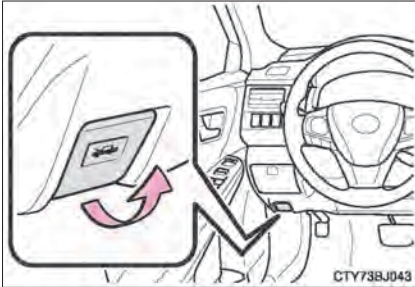

1 اهرم ضامن قفل درب موتور را بالا بکشید.
درب موتور اندکی بالا می‌رود.

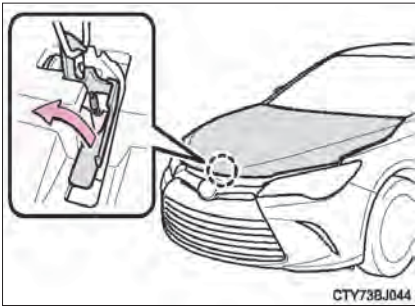

2 اهرم نگهدارنده را به سمت بالا فشار داده و درب موتور را بالا بیاورید.

هشدار

■ کنترل پیش از رانندگی

بسته و قفل شدن کامل درب موتور را کنترل نمایید.
اگر درب موتور به طور صحیح قفل نشود، ممکن است حین حرکت، ناگهان باز شده و منجر به تصادف و در نهایت صدمات جسمی جدی یا حتی مرگ گردد.

قرار دادن جک

در صورت استفاده از جک، دستورالعمل‌های ارائه شده در کتابچه راهنما در مورد جک و جک زدن به طور ایمن را انجام دهید. در صورت بالا بردن خودرو با استفاده از جک، آن را به طور صحیح زیر خودرو قرار دهید. قرار دادن نادرست جک به خودرو صدمه زده و منجر به آسیب‌های جسمی می‌گردد.

♦ جلو

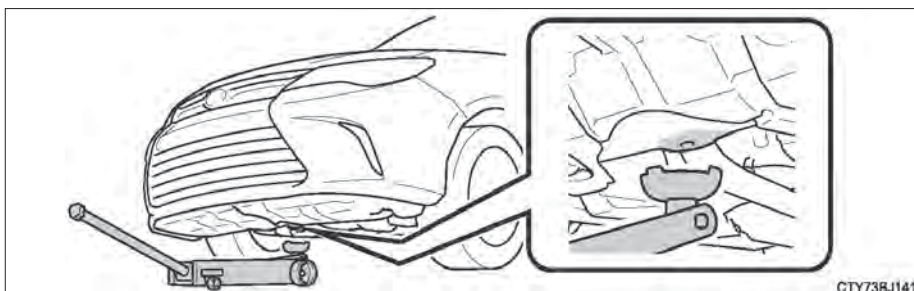

♦ عقب

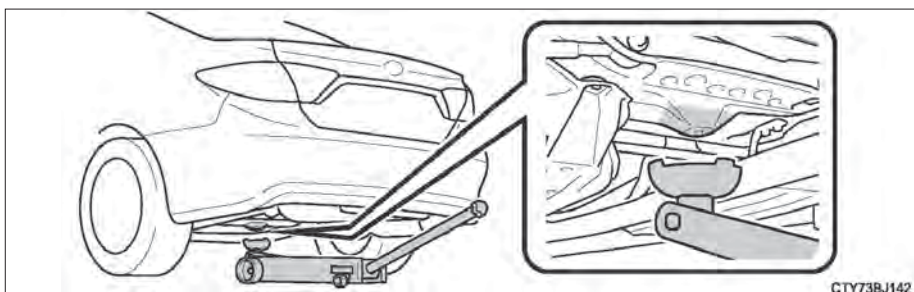

محفظه موتور

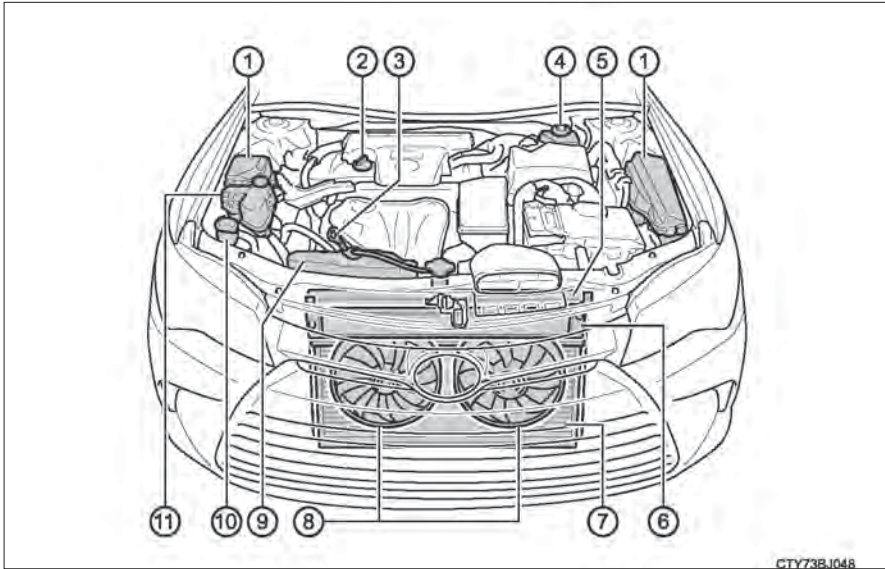

CTY73B1048

- | | |
|--|--|
| ① جعبه فیوز (← صفحه ۴۲۵) | ⑥ رادیاتور مایع خنک کننده واحد کنترل نیرو (← صفحه ۳۹۸) |
| ② درپوش مخزن روغن موتور (← صفحه ۳۹۶) | ⑦ کندانسور (← صفحه ۳۹۹) |
| ③ گیج (میله اندازه گیری) سطح روغن موتور (← صفحه ۳۹۵) | ⑧ فن خنک کننده الکتریکی |
| ④ مخزن روغن ترمز (← صفحه ۴۰۰) | ⑨ مخزن مایع خنک کننده موتور (← صفحه ۳۹۸) |
| ⑤ رادیاتور مایع خنک کننده موتور (← صفحه ۳۹۸) | ⑩ مخزن مایع شیشه شوی (← صفحه ۴۰۱) |
| | ⑪ واحد کنترل نیرو و مخزن مایع خنک کننده (← صفحه ۳۹۸) |

روغن موتور

حین فرارداشتن موتور در دمای عملکردی، آن را خاموش کنید و با استفاده از گیج میزان روغن را کنترل نمایید.

کنترل روغن موتور

- 1 خودرو را در مکانی مسطح پارک کنید. پس از گرم شدن موتور و خاموش کردن آن و غیرفعال نمودن سیستم هیبریدی، ۵ دقیقه منتظر بمانید تا روغن به پایین موتور بازگردد.
- 2 پارچه‌ای زیر گیج نگه‌داشته و گیج را بیرون بکشید.

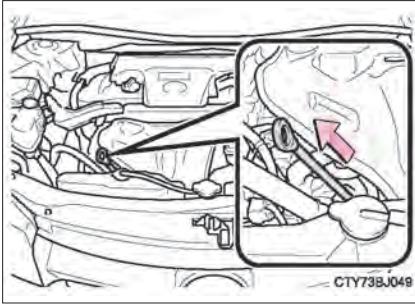

- 3 گیج را تمیز و پاک کنید.
- 4 گیج را مجدد و کاملاً جا بزنید.
- 5 دستمالی زیر گیج نگه‌داشته و آن را بیرون کشیده، سطح روغن را کنترل نمایید.

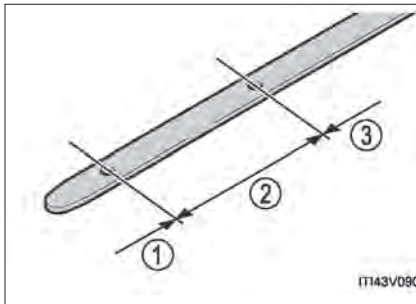

- 1 کم
 - 2 متوسط
 - 3 بیش از حد
- شکل گیج بسته به نوع خودرو یا موتور متفاوت است.

- 6 گیج را تمیز کرده و کاملاً جا بزنید.

■ افزودن روغن موتور

اگر سطح روغن موتور زیر یا نزدیک علامت کم است، روغن موتور مشابه درون موتور را به مخزن بیافزایید.

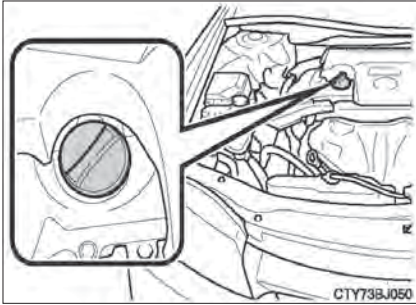

حتماً نوع روغن را کنترل کرده و پیش از افزودن روغن، وسایل مورد نیاز را آماده سازید.

انتخاب روغن موتور	← صفحه ۵۰۱
میزان روغن (کم ← پر)	1.5 L (1.6 qt., 1.3 Imp.qt)
وسایل	قیف تمیز

1 درپوش را در خلاف جهت عقربه‌های ساعت چرخانده و پیاده نمایید.

2 روغن موتور را آهسته افزوده و گیج را کنترل نمایید.

3 درپوش را در جهت عقربه‌های ساعت چرخانده و سفت کنید.

■ مصرف روغن موتور

مقدار معینی از روغن موتور حین رانندگی مصرف می‌شود. در موقعیت‌های زیر، مصرف روغن افزایش یافته و باید بین فواصل تعمیر و نگهداری، سطح روغن مجدداً تنظیم شود.

- زمانی که موتور نو است، به طور مثال مستقیماً پس از خرید خودرو یا تعویض موتور
- اگر کیفیت روغن پایین است یا روغن با ویسکوزیته نامناسب استفاده می‌شود.
- حین رانندگی با دور موتور بالا یا بار زیاد یا حین رانندگی با افزایش و کاهش مداوم سرعت
- کارکردن موتور به صورت درجا برای مدت طولانی یا زمانی که به دفعات در ترافیک سنگین رانندگی می‌کنید.

هشدار 

■ روغن موتور مصرف شده (سوخته)

- روغن موتور سوخته حاوی مواد خطرناکی است که می تواند منجر به بیماری های پوستی شامل تورم و سرطان پوست گردد. بنابراین از تماس طولانی و مکرر با روغن موتور اجتناب نمایید. برای تمیز کردن روغن سوخته از روی پوست آن را با آب و صابون کاملاً بشویید
- روغن سوخته و فیلتر روغن را به روش مناسب و ایمن دور بریزید. روغن سوخته و فیلتر روغن را در زباله های خانگی نریزید و درون جوی آب یا روی زمین نیندازید.
- برای اطلاع از نحوه دور ریختن یا بازیافت این مواد، با نمایندگی مجاز تویوتا تماس حاصل نمایید
- روغن موتور سوخته را از دسترس کودکان دور نگه دارید.

توجه 

■ جلوگیری از صدمه دیدن جدی موتور

سطح روغن را به طور مرتب کنترل نمایید.

■ حین تعویض روغن موتور

- مراقب باشید روغن موتور روی قطعات خودرو نپاشد.
- از پرکردن بیش از حد خودداری نمایید، در غیر این صورت موتور صدمه می بیند.
- هر بار در صورت تعویض روغن موتور، سطح روغن روی گیج را کنترل نمایید.
- پس از پرکردن روغن، درپوش را کاملاً سفت نمایید.

مایع خنک کننده موتور

◀ مخزن مایع خنک کننده موتور

اگر حین سرد بودن سیستم هیبریدی، سطح مایع خنک کننده بین خطوط "F" و "L" روی مخزن قرار دارد، میزان مایع خنک کننده کافی است.

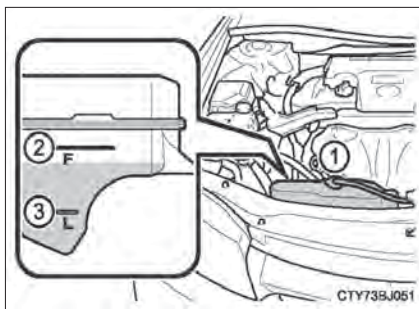

① درپوش مخزن

② خط "F" (پر)

③ خط "L" (پایین)

اگر سطح مایع خنک کننده زیر یا نزدیک خط "L" است، تا رسیدن آن به خط "F" مایع بیافزاید.

(← صفحه ۴۹۱)

◀ مخزن مایع خنک کننده واحد کنترل نیرو

اگر حین سرد بودن سیستم هیبریدی، سطح مایع خنک کننده بین خطوط "FULL" و "LOW" روی مخزن قرار دارد، میزان مایع خنک کننده کافی است.

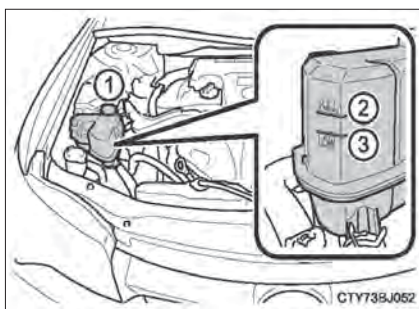

① درپوش مخزن

② "FULL" (پر)

③ "LOW" (پایین)

اگر سطح مایع خنک کننده زیر یا نزدیک خط "LOW" است، تا رسیدن آن به خط "FULL" مایع بیافزاید.

(← صفحه ۴۹۱)

انتخاب مایع خنک کننده

فقط از "مایع خنک کننده با عمر بسیار طولانی تویوتا" یا مایع خنک کننده مشابه کیفیت بالا، بر پایه اتیلن گلیکول، فاقد آمین، فاقد نیترات، فاقد بورات با تکنولوژی اسید اورگانیک هیبریدی با عمر طولانی استفاده نمایید. ایالات متحده آمریکا:

"مایع خنک کننده با عمر بسیار طولانی تویوتا" ترکیبی از ۵۰٪ مایع خنک کننده و ۵۰٪ آب دی یونیزه شده است. (حداقل دما: -35°C [-31°F])
کانادا:

"مایع خنک کننده با عمر بسیار طولانی تویوتا" ترکیبی از ۵۵٪ مایع خنک کننده و ۴۵٪ آب دی یونیزه شده است. (حداقل دما: -42°C [-44°F])

برای اطلاع از جزئیات بیشتر در مورد مایع خنک کننده موتور، با نمایندگی مجاز تویوتا تماس حاصل نمایید.

■ اگر سطح مایع خنک کننده در مدت کوتاهی پس از پر کردن، مجدداً افت کرد.

به طور چشمی رادیاتور، شلنگ‌ها، درپوش‌های مخزن مایع خنک کننده واحد کنترل نیرو/ موتور، شیر تخلیه و واتر پمپ را کنترل نمایید.
در صورت عدم مشاهده نشتی، برای کنترل نشتی سیستم خنک کننده و کنترل درپوش به نمایندگی مجاز تویوتا مراجعه نمایید.

هشدار 

■ وقتی سیستم هیبریدی داغ است.

از باز کردن درپوش‌های مخزن مایع خنک کننده واحد کنترل نیرو/موتور خودداری نمایید.
ممکن است سیستم خنک کننده تحت فشار بالایی باشد و مایع خنک کننده داغ ممکن است به اطراف پاشیده و منجر به صدمات جسمی جدی مانند سوختگی گردد.

توجه 

■ حین افزودن مایع خنک کننده

مایع خنک کننده نه آب خالی و نه ضد یخ کامل است. باید ترکیب صحیحی از آب و ضد یخ برای روانکاری مناسب و حفاظت از زنگ زدگی و یخ زدگی استفاده شود. مطمئن شوید که برچسب ضد یخ یا مایع خنک کننده را مطالعه نموده‌اید.

■ اگر مایع خنک کننده پاشید

مراقب باشید بلافاصله آن را با آب بشویید تا رنگ و قطعات صدمه نبینند.

رادیاتور و کندانسور

رادیاتور، کندانسور را کنترل کرده و هرگونه مواد خارجی را تمیز نمایید. اگر هر کدام از قطعات بیش از حد کثیف است یا از شرایط آن مطمئن نیستید، برای بازرسی خودرو به نمایندگی مجاز تویوتا مراجعه نمایید.

هشدار 

■ حین داغ بودن سیستم هیبریدی

از دست زدن به رادیاتور و کندانسور خودداری نمایید، چرا که این قطعات داغ بوده و می توانند منجر به صدمات جسمی جدی نظیر سوختگی شدید گردند.

روغن ترمز

کنترل سطح روغن ترمز

سطح روغن ترمز باید بین خطوط "MAX" (حداکثر) و "MIN" (حداقل) روی مخزن باشد.

① "MAX" (حداکثر)
② "MIN" (حداقل)

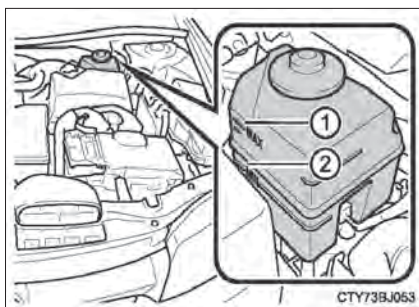

اضافه کردن روغن موتور

از کنترل و بررسی نوع روغن و آماده کردن موارد مورد نیاز اطمینان حاصل نمایید.

نوع روغن	روغن ترمز FMVSS شماره 116DOT3 یا SAEJ1703
وسایل	قیف تمیز

روغن ترمز رطوبت هوا را جذب می‌کند.

وجود رطوبت بیش از اندازه در روغن ترمز خطرناک است و باعث کاهش بازده عملکرد ترمزگیری می‌گردد. فقط از روغن ترمزی که اخیراً درب قوطی آن باز شده استفاده نمایید.

هشدار

حین پرکردن مخزن روغن ترمز

مراقب باشید زیرا روغن ترمز برای دستان و چشم شما مضر است و به سطوح رنگ شده صدمه وارد می‌کند. در صورت تماس روغن ترمز با دست یا چشم، بلافاصله محل را با آب تمیز شستشو دهید در صورتی که هنوز احساس ناراحتی می‌کنید به پزشک مراجعه نمایید.

توجه

در صورتی که سطح روغن ترمز در مخزن بالا یا پایین باشد.

اندکی پایین رفتن سطح روغن به دلیل سایش لنت‌های ترمز یا بالا رفتن سطح روغن ترمز در مخزن عادی است. در صورت نیاز به پرکردن مداوم مخزن، این می‌تواند نشانه مشکل جدی در سیستم باشد.

مایع شیشه‌شوی

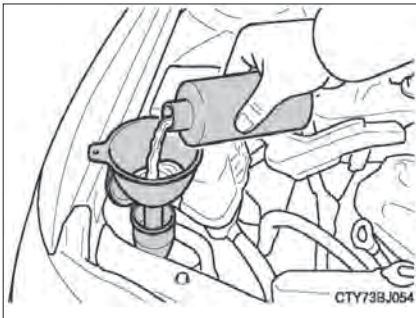

در صورتی که شیشه‌شوی کار نمی‌کند یا پیغام هشدار روی صفحه نمایش چند منظوره ظاهر شده است، ممکن است مخزن شیشه شوی خالی باشد. مایع شیشه شوی اضافه کنید. (← صفحه ۴۶۱)

هشدار

■ حین افزودن مایع شیشه شوی

حین داغ بودن یا عملکرد سیستم هیبریدی از افزودن مایع شیشه شوی خودداری نمایید. چرا که مایع شیشه شوی حاوی الکل است و ممکن است در صورت ریختن بر روی سیستم هیبریدی آتش بگیرد.

توجه

■ از افزودن هر مایعی بجز مایع شیشه شوی خودداری نمایید.

از آب صابون یا ضدیخ موتور به جای مایع شیشه شوی استفاده نکنید. انجام این کار ممکن است منجر به آسیب رنگ خودرو شود.

■ رقیق کردن مایع شیشه شوی

شیشه‌شوی را به مقدار لازم با آب رقیق کنید.

برای اطلاع از دمای انجماد، برچسب بطری را مطالعه نمایید.

باتری ۱۲ ولتی

موقعیت باتری

باتری ۱۲ ولتی در سمت راست صندوق عقب قرار دارد.

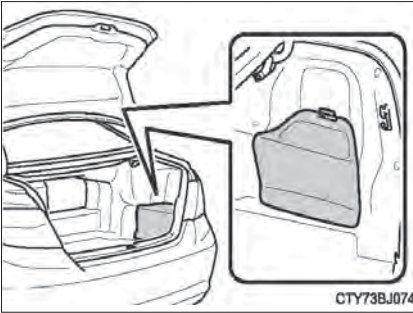

پایاده کردن پوشش باتری ۱۲ ولتی

حین فشار دادن زبانه به سمت پایین، پوشش باتری ۱۲ ولتی را خارج کنید.

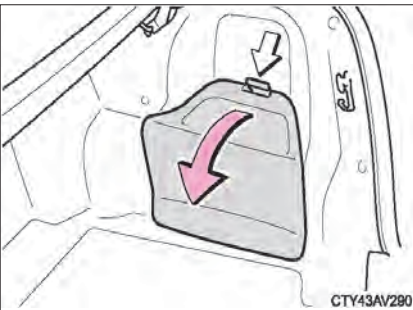

نصب پوشش باتری ۱۲ ولتی

- ① پوشش را سوار کنید.
- ② برای محکم شدن پوشش روی دیواره صندوق عقب، زبانه را بالا آورید.



بیرون باتری

مطمئن شوید که اتصالات باتری دچار خوردگی نشده و اتصالات ضعیف، ترک یا بست های شل وجود ندارد.

① اتصالات

② بست های پایین نگه دارند.

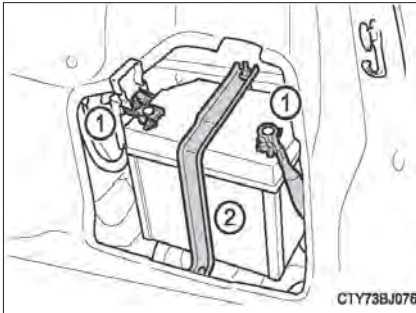

پیش از شارژ مجدد

حین شارژ باتری گاز هیدروژن قابل اشتعال و انفجار تولید می شود. بنابراین پیش از شارژ، موارد زیر را در نظر بگیرید:

● اگر حین سوار بودن باتری روی خودرو باتری ۱۲ ولتی را شارژ می کنید، اتصال بدنه (منفی) را حتماً جدا کنید.

● حین جدا کردن و اتصال کابل های شارژ به باتری ۱۲ ولتی، از قرار داشتن کلید شارژر در حالت خاموش اطمینان حاصل نمایید.

پس از شارژ / اتصال مجدد باتری ۱۲ ولتی

● بلافاصله پس از اتصال مجدد باتری ۱۲ ولتی، ممکن است درب ها با استفاده از سیستم کلید هوشمند باز نشوند. در این صورت، از فرستنده کنترل از راه دور یا سوئیچ معمولی برای قفل کردن یا باز کردن قفل درب ها استفاده نمایید.

● حین قراردادن سوئیچ در وضعیت تجهیزات جانبی ACCESSORY سیستم هیبریدی را فعال نمایید. در صورت قرار داشتن سوئیچ در حالت خاموش، ممکن است سیستم هیبریدی فعال نشود. با این وجود، با تلاش دوباره ممکن است سیستم هیبریدی عادی عمل کند.

● توجه داشته باشید که وضعیت سوئیچ موتور توسط خودرو ثبت می شود. در صورت اتصال مجدد باتری ۱۲ ولتی، حالت سوئیچ سیستم هیبریدی را به حالت قبل از جدا کردن باتری ۱۲ ولتی باز می گرداند. قبل از جدا کردن باتری ۱۲ ولتی از خاموش بودن موتور مطمئن شوید. در صورتیکه وضعیت سوئیچ قبل از خالی شدن شارژ باتری ۱۲ ولتی را نمی دانید، هنگام اتصال باتری بسیار دقت نمایید. اگر سیستم، حتی پس از چند بار استارت زدن فعال نشود، با نمایندگی مجاز تویوتا تماس بگیرید.



■ مواد شیمیایی باتری ۱۲ ولتی

باتری ۱۲ ولتی حاوی اسید سولفوریک خورنده و سمی است و می‌تواند گاز هیدروژن قابل اشتعال و انفجار تولید کند. برای کاهش خطر مرگ یا صدمات جسمی جدی، حین کار بروی یا در نزدیکی باتری ۱۲ ولتی پیشگیری‌های زیر را در نظر بگیرید:

- حین لمس اتصالات باتری ۱۲ ولتی با ابزار جرقه ایجاد نکنید.
- از سیگار کشیدن یا روشن کردن کبریت در نزدیکی باتری ۱۲ ولتی خودداری نمایید.
- از تماس الکترولیت با چشمان، پوست و لباس تان جلوگیری نمایید.
- هرگز الکترولیت را تنفس نکرده یا قورت ندهید.
- حین کار در نزدیکی باتری ۱۲ ولتی عینک ایمنی بزنید.
- کودکان را از باتری ۱۲ ولتی دور نگاه دارید.

■ مکان شارژ ایمن باتری

همیشه باتری ۱۲ ولتی را در مکان باز شارژ نمایید. از شارژ باتری در پارکینگ یا مکان بسته‌ای با تهویه نامناسب خودداری نمایید.

■ نحوه شارژ مجدد باتری ۱۲ ولتی

از شارژ معمولی (شارژ آهسته ۵ آمپر یا کمتر) استفاده نمایید. در صورت شارژ سریع باتری ۱۲ ولتی ممکن است منفجر گردد.

■ اقدامات اضطراری در ارتباط با الکترولیت

- در صورت ورود الکترولیت به چشمان چشم‌ها را با آب تمیز به مدت حداقل ۱۵ دقیقه شسته و بلافاصله به مراکز پزشکی مراجعه نمایید. در صورت امکان حین رفتن به مراکز پزشکی، با استفاده از اسفنج یا پارچه چشمان را مرطوب کنید.
- در صورت پاشیدن الکترولیت روی پوست محدوده را کاملاً با آب بشوئید. در صورت احساس درد یا سوختگی، بلافاصله به مراکز پزشکی مراجعه نمایید.
- در صورت پاشیدن الکترولیت روی لباس الکترولیت می‌تواند از لباس عبور کرده و به پوست برسد. بلافاصله لباس‌ها را خارج کرده و در صورت لزوم مراحل بالا را دنبال نمایید.
- در صورت قورت دادن اتفاقی الکترولیت مقدار زیادی آب یا شیر بنوشید. بلافاصله به مراکز پزشکی مراجعه نمایید.

■ حین تعویض باتری ۱۲ ولتی

از باتری ۱۲ ولتی طراحی شده برای این خودرو استفاده نمایید بی توجهی ممکن است باعث ورود گاز (هیدروژن) به قسمت سرنشین شده و منجر به بروز آتش سوزی یا انفجار گردد. جهت تعویض باتری ۱۲ ولتی با نمایندگی مجاز تویوتا تماس بگیرید.

توجه 

■ **حین شارژ مجدد باتری ۱۲ ولتی**

هرگز حین فعال بودن سیستم هیبریدی، باتری ۱۲ ولتی را شارژ نکنید. همچنین مراقب باشید که تمام تجهیزات جانبی خاموش باشند.

لاستیک‌ها

لاستیک‌ها را بر اساس برنامه تعمیر و نگهداری و همچنین میزان سایش آج‌ها تعویض یا جابه‌جا نمایید.

کنترل لاستیک‌ها

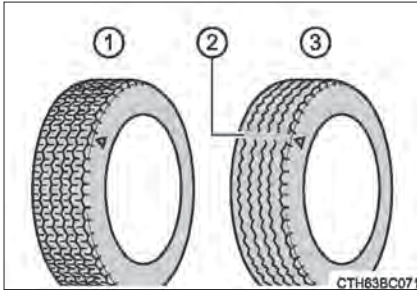

- ① آج نو
 - ② نشانگر سایش آج
 - ③ آج ساییده شده
- محل نشانگر سایش آج به وسیله علائم "TWI" یا "Δ" و غیره بر روی دیوارهای هر لاستیک نمایش داده می‌شود. وضعیت لاستیک زاپاس و فشار آن را در صورت جابه‌جا نکردن کنترل نمایید.

جابه‌جا نمودن لاستیک‌ها

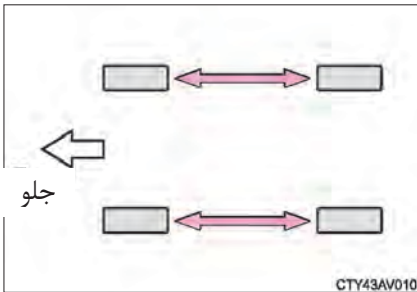

لاستیک‌ها را به ترتیب نمایش داده شده در تصویر جابه‌جا نمایید. برای یکسان‌سازی سایش لاستیک و کمک به افزایش عمر لاستیک، تویوتا توصیه می‌کند در فاصله زمانی مشابه با بازرسی لاستیک‌ها، جابه‌جایی لاستیک‌ها را انجام دهید. پس از جابه‌جا کردن لاستیک‌ها، سیستم هشدار فشار باد لاستیک‌ها را فعال نمایید.

سیستم هشدار فشار باد لاستیک (در صورت مجهز بودن)

خودروی شما مجهز به سیستم هشدار فشار باد لاستیک می‌باشد که با استفاده از سوپاپ‌های هشدار فشار باد لاستیک و فرستنده‌ها پیش از بروز مشکل جدی، فشار پایین باد لاستیک را شناسایی می‌کند.

● در صورت افت فشار باد لاستیک تا زیر مقدار توصیه شده، با روشن شدن چراغ هشدار و نمایش پیغام روی صفحه نمایش، راننده مطلع می‌شود. (← صفحه ۴۴۶)



● فشار باد لاستیک به وسیله سیستم هشدار فشار باد لاستیک تشخیص داده می‌شود که روی صفحه نمایش چندمنظوره نشان داده می‌شود.

◆ نصب سوپاپ‌های هشدار فشار باد لاستیک و فرستنده‌ها

هنگام تعویض لاستیک‌ها یا چرخ‌ها، سوپاپ‌های هشدار فشار باد و فرستنده‌ها را نصب نمایید. در صورت نصب سوپاپ‌های هشدار فشار باد لاستیک و فرستنده‌های جدید، کدهای ID جدیدی در کامپیوتر بخش هشدار فشار باد لاستیک ثبت می‌شود و سیستم هشدار فشار باد لاستیک‌ها فعال می‌گردد. کدهای ID سوپاپ‌های هشدار فشار باد لاستیک و فرستنده‌ها را توسط نمایندگی مجاز تویوتا ثبت کنید. (← صفحه ۴۰۸)

◆ مقدار دهی اولیه سیستم هشدار فشار باد لاستیک

■ در شرایط زیر سیستم فشار باد لاستیک را باید مقدار دهی اولیه نمایید:

- در صورت تغییر فشار باد لاستیک مانند زمانی که سرعت رانندگی تغییر می‌کند.
- در صورت تغییر فشار باد لاستیک مانند زمانی که سایز لاستیک تغییر می‌کند.
- زمانی که لاستیک‌ها را جابه‌جا می‌کنید.

هنگام مقدار دهی اولیه سیستم هشدار فشار باد لاستیک‌ها، فشار باد لاستیک‌ها را حاضر به عنوان فشار مرجع تنظیم می‌گردد.

■ نحوه مقدار دهی اولیه سیستم هشدار فشار باد لاستیک

- 1 خودرو را در مکان امنی پارک نمایید و سوئیچ موتور را در موقعیت خاموش Off قرار دهید. حین حرکت خودرو فعال سازی را نمی توان انجام داد.
- 2 فشار باد لاستیک را در سطح فشار باد لاستیک سرد توصیه شده تنظیم نمایید. (← صفحه ۵۰۵)

از تنظیم فشار باد لاستیک در سطح فشار باد لاستیک سرد توصیه شده مطمئن شوید. بر اساس این سطح فشار باد، سیستم هشدار فشار باد لاستیک فعال می شود.

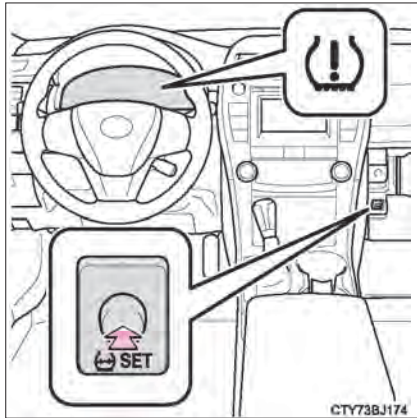

3 سوئیچ موتور را در موقعیت روشن "ON" قرار دهید.

4 کلید صفر کردن سیستم هشدار فشار باد لاستیک را

فشار داده و نگه دارید.

تا زمانی که چراغ هشدار فشار باد لاستیک ۳ مرتبه به آرامی چشمک بزند.

در صورتی که سیستم هشدار فشار باد لاستیکها وضعیت هر لاستیک را تشخیص دهد، "----" مخصوص فشار باد هر لاستیک روی صفحه نمایش چندمنظوره نشان داده خواهد شد.

حین مشخص شدن وضعیت هر لاستیک، فشار باد هر لاستیک روی صفحه نمایش چندمنظوره نشان داده می شود.

5 خودرو را با سرعت حدود 40km/h (25mph) یا بیشتر به مدت ۱۰ دقیقه برانید. حین به اتمام رسیدن

مرحله مقدار دهی اولیه، فشار باد هر لاستیک روی صفحه نمایش چندمنظوره نشان داده می شود. در صورت توقف خودرو به مدت طولانی مانند پشت علائم ترافیکی، مرحله مقدار دهی اولیه در مدت طولانی تر از ۱۰ دقیقه انجام می گردد.

◆ ثبت کدهای ID

سوپاپ هشدار فشار باد لاستیک و فرستنده مجهز به کد ID خاصی می باشند. در صورت تعویض سوپاپ هشدار فشار باد لاستیک و فرستنده، لازم است کد ID ثبت گردد. این کد را توسط نمایندگی مجاز تویوتا ثبت نمایید.

■ حین تعویض لاستیک های خودرو

درمواقع زیر لاستیک ها باید تعویض شوند:

- اگر لاستیک صدماتی نظیر بریدگی، پارگی یا ترک عمیق داشته باشد به اندازه‌ای که نخ‌ها معلوم باشند، باد کردگی نشانگر صدمات داخلی است.
- لاستیک مکرراً باد خالی می‌کند یا پارگی و دیگر صدمات جایی هستند که نمی‌توان آن را تعمیر کرد. در صورتی که مطمئن نیستید با نمایندگی مجاز تویوتا تماس حاصل نمایید.

■ تعویض لاستیک‌ها و چرخ‌ها (خودروهای مجهز به سیستم هشدار فشار باد لاستیک)

در صورت ثبت نشدن کد ID سوپاپ هشدار فشار باد لاستیک و فرستنده، سیستم هشدار فشار باد لاستیک به درستی کار نمی‌کند. پس از رانندگی حدود ۱۰ دقیقه، چراغ هشدار فشار باد لاستیک به مدت یک دقیقه چشمک زده و برای نشان دادن وجود عیب در سیستم روشن باقی می‌ماند.

■ عمر لاستیک

هر لاستیکی با عمر بیش از ۶ سال باید توسط تکنسین ماهر کنترل شود؛ حتی اگر هرگز یا بسیار کم استفاده شده یا صدمه واضحی روی آن دیده نشود.

■ کنترل دائمی فشار باد لاستیک‌ها (خودروهای مجهز به سیستم هشدار فشار باد لاستیک)

سیستم هشدار فشار باد لاستیک جایگزین کنترل‌های دائمی فشار باد لاستیک نمی‌باشد. از کنترل فشار باد لاستیک‌ها به عنوان قسمتی از کنترل‌های روزانه خودرو مطمئن شوید.

■ حداکثر بار روی هر لاستیک

کنترل نمایید حداکثر بار لاستیک تعویض شده بیشتر از $\frac{1}{2}$ میزان وزن ناخالص محورها (GAWR) نباشد. محور جلو یا محور عقب، هر کدام که بیشتر است.

درمورد میزان وزن ناخالص محورها (GAWR)، برچسب تأییدیه آن را مطالعه نمایید. برای دانستن حداکثر بار لاستیک، به قسمت محدوده بار در حداکثر فشار باد لاستیک سرد حک شده روی دیواره لاستیک مراجعه نمایید. (← صفحه ۵۱۰)

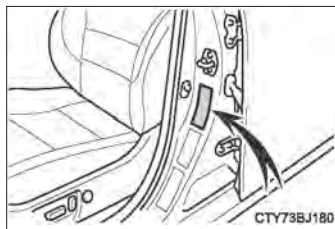

■ انواع لاستیک‌ها

● لاستیک‌های تابستانی

لاستیک‌های فصل تابستان، بهترین لاستیک‌های قابل استفاده در سرعت‌های بالا است که برای رانندگی در بزرگراه‌ها در شرایط هوایی خشک مناسب است. به دلیل اینکه انواع لاستیک‌های تابستانی دارای عملکرد کششی مانند لاستیک‌های زمستانی (یخ شکن) نیستند، بنابراین لاستیک‌های تابستانی مناسب رانندگی در جاده‌های پوشیده از برف یا یخ نمی‌باشند.

توصیه می‌شود برای رانندگی در جاده‌های پوشیده از برف یا یخ از لاستیک‌های زمستانی (یخ شکن) استفاده نمایید. حین نصب لاستیک‌های زمستانی (یخ شکن) از تعویض چهار لاستیک مطمئن شوید.

● لاستیک‌های چهار فصل

لاستیک‌های چهار فصل جهت ارائه بهترین کشش در جاده‌های برفی طراحی شده‌اند و برای رانندگی در فصل زمستان و نیز تمام سال مناسب است. باین وجود لاستیک‌های چهار فصل در مقایسه با لاستیک‌های زمستانی (یخ شکن) در جاده‌های پر برف یا برف ذوب شده عملکرد کششی مناسبی ندارند. همچنین لاستیک‌های چهار فصل در مقایسه با لاستیک‌های تابستانی هنگام رانندگی در بزرگراه‌ها در شتاب گیری و قابلیت هدایت خودرو ضعیف‌تر عمل می‌کنند.

● لاستیک‌های زمستانی (یخ شکن)

توصیه می‌شود برای رانندگی در جاده‌های پوشیده از برف یا یخ، از لاستیک‌های زمستانی (یخ شکن) استفاده نمایید. در صورت نیاز به لاستیک‌های زمستانی، از لاستیک‌هایی با اندازه، ساختار و ظرفیت بار مشابه با لاستیک‌های اصلی نصب شده استفاده نمایید.

چون خودروی شما دارای لاستیک‌های رادیال به عنوان تجهیزات اصلی است، مطمئن شوید که لاستیک‌های زمستانی (یخ شکن) دارای ساختار رادیال باشند. از نصب لاستیک‌های میخ دار بدون بررسی اولیه قوانین محلی و محدودیت‌های آن خودداری کنید. لاستیک‌های زمستانی (یخ شکن) باید روی تمام چرخ‌ها نصب گردد. (← صفحه ۲۴۲)

■ مقدار دهی اولیه سیستم هشدار فشار باد لاستیک (خودروهای مجهز به سیستم هشدار فشار باد لاستیک)

سیستم را با توجه به فشار باد تنظیم شده در سطح توصیه شده مقدار دهی اولیه نمایید.

■ اگر آج لاستیک‌های یخ‌شکن در اثر سایش کمتر از 4 mm (0.16 in.) شده است.

اثر لاستیک‌ها به عنوان لاستیک یخ‌شکن از بین رفته است.

■ اگر کلید صفر کردن هشدار فشار باد لاستیک را به طور تصادفی فشار دهید (خودروهای مجهز به سیستم هشدار فشار باد لاستیک)

در صورت فعال سازی، فشار باد لاستیک را با توجه به سطح توصیه شده تنظیم کرده و سیستم هشدار فشار باد لاستیک را مجددمقدار دهی اولیه نمایید.

■ شرایطی که باعث عملکرد نادرست سیستم هشدار فشار باد لاستیک‌ها می‌شود (خودروهای مجهز به سیستم هشدار فشار باد لاستیک)

- در موارد زیر، سیستم هشدار فشار باد لاستیک‌ها ممکن است به درستی کار نکند.
 - استفاده از چرخ‌های توبوتا غیر اصلی
 - تعویض لاستیک با لاستیکی غیر اصلی
 - تعویض لاستیک با لاستیکی که دارای سایز توصیه شده نمی‌باشد.
 - در صورت استفاده از زنجیر چرخ و غیره
 - در صورت استفاده از برچسب روی شیشه‌ها که بر عملکرد سیگنال‌های امواج رادیویی تأثیر می‌گذارد.
 - وجود برف یا یخ فراوان روی خودرو، به ویژه در اطراف چرخ‌ها یا حفره چرخ‌ها
 - فشار باد لاستیک بیشتر از مقدار توصیه شده باشد.
 - در صورت استفاده از لاستیک‌هایی که مجهز به سوپاپ‌های هشدار فشار باد لاستیک و فرستنده‌ها نیستند.
 - در صورتی که کد ID روی سوپاپ‌های هشدار فشار باد لاستیک و فرستنده‌ها در کامپیوتر هشدار فشار باد لاستیک ثبت نشده باشد.
- شرایط زیر بر عملکرد لاستیک‌ها تأثیر می‌گذارد.
 - نزدیک به فرستنده تلویزیونی، نیروگاه، پمپ بنزین، ایستگاه رادیویی، صفحه نمایش‌های بزرگ، فرودگاه یا دیگر ساختمان‌ها که امواج رادیویی قوی یا نویز الکتریکی ایجاد می‌کنند.
 - همراه داشتن رادیوی قابل حمل، تلفن همراه، تلفن بی‌سیم یا دیگر دستگاه‌های ارتباطی بی‌سیم
 - اگر اطلاعات وضعیت لاستیک به دلیل شرایط امواج رادیویی به درستی نمایش داده نشود، وضعیت صفحه نمایش با رانندگی کردن و تغییر شرایط امواج رادیویی اصلاح می‌گردد.
 - در صورت پارک خودرو، زمان کافی برای اعلام هشدار هنگام استارت زدن یا خاموش کردن ممکن است افزایش یابد.
 - در صورت کاهش سریع فشار باد لاستیک‌ها، به عنوان مثال، زمان ترکیدن لاستیک، ممکن است سیستم هشدار فعال نشود.

■ عملکرد مقدار دهی اولیه (خودروهای مجهز به سیستم هشدار فشار باد لاستیک)

- پس از تنظیم فشار باد لاستیک‌ها از فعال بودن سیستم مطمئن شوید. قبل از تنظیم فشار باد لاستیک‌ها یا فعال کردن سیستم از سرد بودن لاستیک‌ها مطمئن شوید.
- اگر به طور تصادفی حین فعال سازی سوئیچ موتور را در موقعیت خاموش "OFF" قرار دهید، در زمان بعدی که سوئیچ موتور را در موقعیت روشن "ON" قرار می‌دهید نیازی به فشار دادن مجدد کلید صفر کردن برای انجام عملکرد اتوماتیک مقدار دهی اولیه نمی‌باشد.
- در صورت فشار دادن تصادفی کلید صفر کردن زمانی که به عملکرد مقدار دهی اولیه نیازی ندارید، هنگام سرد بودن لاستیک‌ها، فشار باد لاستیک را به میزان توصیه شده تنظیم کرده و مجدد عملکرد مقدار دهی اولیه را انجام دهید.
- در صورت تشخیص وضعیت هر لاستیک و نمایش داده نشدن فشار باد لاستیک روی صفحه نمایش چندمنظوره، در صورت کم شدن فشار باد لاستیک، چراغ هشدار فشار باد لاستیک روشن می‌شود.

■ عملکرد سیستم هشدار در سیستم هشدار فشار باد لاستیک (خودروهای مجهز به سیستم هشدار فشار باد لاستیک)

بسته به شرایط فعال سازی عملکرد سیستم هشدار در سیستم هشدار فشار باد لاستیک تغییر می‌کند. به همین دلیل، حتی اگر فشار باد لاستیک به اندازه کافی به سطح پایین نرسد یا فشار باد لاستیک بیشتر از فشار تنظیم شده در زمان فعال سازی سیستم باشد، ممکن است سیستم هشدار دهد.

■ در صورتی که مقدار دهی اولیه سیستم هشدار فشار باد لاستیک به درستی انجام نشود (خودروهای مجهز به سیستم هشدار فشار باد لاستیک)

- در صورت رانندگی در جاده‌های ناهموار ممکن است عملکرد فعال سازی در مدت زمان طولانی تری انجام گردد. حین انجام فعال سازی، در صورت امکان در جاده‌های هموار رانندگی کنید. بسته به محیط رانندگی و شرایط لاستیک‌ها، عملکرد مقدار دهی اولیه در زمان ۱۰ دقیقه انجام می‌شود. اگر پس از ۱۰ دقیقه عملکرد مقدار دهی اولیه به پایان نرسید، مدت بیشتری به رانندگی ادامه دهید.
- در صورتی که پس از یک ساعت رانندگی، فشار باد هر لاستیک نمایش داده نشود، روش‌های زیر را انجام دهید.
- خودرو را در محل امنی به مدت ۲۰ دقیقه پارک کنید. سپس به طور مستقیم در موقعی (با چرخش به سمت راست و چپ) با سرعت 40km/h (25mph) یا بیشتر حدود ۱۰ تا ۲۰ دقیقه برانید.

■ با این وجود، در شرایط زیر فشار باد لاستیک ثبت نشده و سیستم به درستی عمل نمی‌کند. فعال سازی را مجدد انجام دهید.

● در صورت عملکرد کلید صفر کردن هشدار فشار باد لاستیک، چراغ هشدار فشار باد لاستیک‌ها ۳ مرتبه چشمک نمی‌زند.

● حین رانندگی پس از انجام مقدار دهی اولیه، چراغ هشدار فشار باد لاستیک به مدت یک دقیقه چشمک زده و سپس روشن باقی می‌ماند.

اگر فشار باد هر لاستیک هنوز نمایش داده نمی‌شود، جهت بررسی سیستم به نمایندگی مجاز تویوتا مراجعه نمایید.

■ تأییدیه سیستم هشدار فشار باد لاستیک

FCCID:HYQ23AAP

FCCID:HYQ23AAN

FCCID:HYQ23AAC

توجه:

این وسیله مطابق با بخش 15 از قوانین FCC است. عملکرد در معرض دو شرط زیر است: (۱) این وسیله منجر به تداخلاتی مضر نمی‌گردد، و (۲) این وسیله هرگونه تداخل دریافتی شامل تداخلهایی که منجر به عملکرد ناخواسته می‌گردد را می‌پذیرد.

هشدار FCC

هرگونه تغییر و دستکاری در این دستگاه‌ها توسط اشخاص می‌تواند منجر به باطل شدن مجوز کاربر برای استفاده از این دستگاه‌ها شود.

FCCID:PAXPMVCO15

FCCID:PAXPMVCO10

توجه:

این وسیله مطابق با بخش 15 از قوانین FCC است. عملکرد در معرض دو شرط زیر است: (۱) این وسیله منجر به تداخلاتی مضر نمی‌گردد، و (۲) این وسیله هرگونه تداخل دریافتی شامل تداخلهایی که منجر به عملکرد ناخواسته می‌گردد را می‌پذیرد.

هشدار FCC

هرگونه تغییر و دستکاری در این دستگاه‌ها توسط اشخاص می‌تواند منجر به باطل شدن مجوز کاربر برای استفاده از این دستگاه‌ها شود.



هشدار

■ حین بازرسی یا تعویض لاستیک‌ها

برای جلوگیری از تصادف، پیشگیری‌های زیر را در نظر بگیرید:

عدم توجه به موارد زیر می‌تواند منجر به صدمه دیدن بخش انتقال نیرو و همچنین ایجاد خطر در کنترل خودرو و تصادف و در نتیجه صدمات جسمی جدی و حتی مرگ گردد.

● از لاستیک‌های با ساخت، مدل یا طرح آج متفاوت با هم استفاده نکنید.

همچنین لاستیک‌ها با سایش آج متفاوت را با هم استفاده نکنید.

● فقط از سایز لاستیک توصیه شده تویوتا استفاده کنید.

● از لاستیک‌های با ساختار متفاوت (رادیاال، دوجهته یا دوجهته مورب) با هم استفاده نکنید.

● از لاستیک‌های تابستانی، چهارفصل و زمستانی با هم استفاده نکنید.

● از لاستیک‌های دست دوم استفاده نکنید.

اگر نمی‌دانید لاستیک‌ها قبلاً کجا استفاده شده‌اند، از آنها استفاده نکنید.

■ مقدار دهی اولیه سیستم هشدار فشار باد لاستیک (خودروهای مجهز به سیستم هشدار فشار باد لاستیک)

بدون اینکه ابتدا فشار باد لاستیک‌ها را در سطح توصیه شده تنظیم نمایید، از فعال کردن کلید صفر کردن هشدار فشار باد لاستیک خودداری نمایید. در غیر این صورت، اگر فشار باد لاستیک کم باشد، چراغ هشدار فشار باد لاستیک ممکن است روشن نشود یا اگر فشار باد لاستیک نرمال باشد ممکن است این چراغ روشن شود.



توجه

- **تعمیر یا تعویض لاستیک‌ها، چرخ‌ها، سوپاپ‌های هشدار فشار باد لاستیک، فرستنده‌ها و درپوش سوپاپ لاستیک (خودروهای مجهز به سیستم هشدار فشار باد لاستیک)**
- هنگام نصب یا پیاده کردن چرخ‌ها، لاستیک‌ها یا سوپاپ‌های هشدار فشار باد لاستیک و فرستنده‌ها، در صورت صدمه دیدن سوپاپ‌های هشدار فشار باد لاستیک و فرستنده‌ها با نمایندگی مجاز تویوتا تماس بگیرید، در غیر این صورت به درستی آن را نصب یا پیاده نمایید.
- هنگام تعویض درپوش سوپاپ‌های لاستیک، از سوپاپ‌های غیر اصلی (توصیه نشده) استفاده نکنید، زیرا درپوش ممکن است گیر کرده و جدا نشود.
- **از صدمه زدن به سوپاپ‌های هشدار فشار باد لاستیک و فرستنده‌ها خودداری نمایید. (خودروهای مجهز به سیستم هشدار فشار باد لاستیک‌ها)**
- در صورت تعمیر لاستیک با استفاده از درزگیر مایع، ممکن است سوپاپ هشدار فشار باد لاستیک و فرستنده‌ها به درستی کار نکنند. در صورت استفاده از درزگیر مایع، بلافاصله با نمایندگی مجاز تویوتا یا تعمیرگاه‌های مجاز تماس بگیرید. حین تعویض لاستیک، از تعویض سوپاپ هشدار فشار باد لاستیک و فرستنده‌ها مطمئن شوید. (← صفحه ۴۰۷)
- **رانندگی در جاده‌های ناهموار**
- حین رانندگی در جاده‌های ناهموار با سطح سست یا پر دست انداز بسیار دقت کنید. این شرایط می‌تواند منجر به کم شدن فشار باد لاستیک و کاهش ضربه‌گیری لاستیک‌ها گردد. به علاوه رانندگی در جاده‌های پر دست‌انداز می‌تواند به خود لاستیک‌ها نیز صدمه زده، منجر به آسیب دیدن بدنه و چرخ‌های خودرو گردد.
- **اگر فشار باد هر کدام از لاستیک‌ها حین رانندگی کم شد**
- به رانندگی ادامه ندهید، در غیر این صورت لاستیک و/ یا چرخ صدمه می‌بیند.

فشار باد لاستیک

فشار باد لاستیک

فشار باد توصیه شده لاستیک سرد و سایز لاستیک بر روی برچسب اطلاعات بار و لاستیک حک شده است. (← صفحه ۵۰۵)



نحوه تنظیم و بررسی فشار باد لاستیک

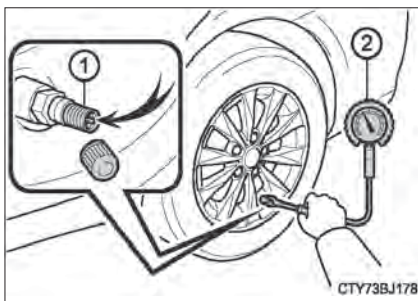

- ① سوپاپ لاستیک
- ② گیج فشار باد لاستیک

- 1 درپوش سوپاپ لاستیک را خارج کنید.
- 2 سر گیج فشار را روی سوپاپ لاستیک فشار دهید.
- 3 درجه نشان داده شده گیج فشار را بخوانید.
- 4 اگر فشار باد لاستیک در سطح توصیه شده نمی‌باشد، فشار باد لاستیک را تنظیم کنید. در صورت اضافه کردن بیش از اندازه باد به لاستیک، با فشار دادن وسط سوپاپ، باد لاستیک را خالی کنید.
- 5 پس از اتمام اندازه‌گیری و تنظیم فشار باد لاستیک، با استفاده از مخلوط آب صابون در اطراف سوپاپ، آن را از نظر نشتی بررسی نمایید.
- 6 درپوش سوپاپ را در جای خود قرار دهید.

فواصل زمانی بررسی فشار باد لاستیک

هر دو هفته یا حداقل هر یک ماه فشار باد لاستیک‌ها را کنترل نمایید.
کنترل و بررسی چرخ زاپاس را فراموش نکنید.

تأثیرات فشار باد نادرست.

رانندگی با لاستیک‌های با باد نادرست منجر به صدمات زیر می‌گردد:

- کاهش کارایی سوخت
 - کاهش عمر مفید لاستیک
 - کاهش ایمنی
 - صدمه دیدن بخش محرک و انتقال نیرو
- اگر لاستیک‌ها به باد دادن مکرر نیاز دارند، آنها را در نمایندگی مجاز تویوتا کنترل نمایید.

■ دستورالعمل کنترل فشار باد لاستیک

- حین کنترل باد لاستیک موارد زیر را مد نظر قرار دهید:
- فشار لاستیک را حین سرد بودن کنترل نمایید.
 - اگر خودرو حداقل به مدت ۳ ساعت پارک شده یا بیش از 1.5 km یا 1 mile با آن رانندگی نکرده اید، فشار باد صحیح لاستیک سرد را اندازه گیری کنید.
 - همیشه از گیج فشار استفاده نمایید.
 - ظاهر لاستیک می تواند گمراه کننده باشد. علاوه بر این ، فقط چند درجه پایین بودن فشار باد لاستیک می تواند بر کیفیت رانندگی و کنترل خودرو تاثیر بگذارد.
 - از کم کردن باد لاستیک پس از رانندگی خودداری نمایید. بالا بودن فشار لاستیک پس از رانندگی عادی است.
 - هرگز از ظرفیت بار خودرو تجاوز نکنید.
 - وزن سرنشینان و بارها باید به نحوی قرار گیرد که خودرو تعادل داشته باشد.

هشدار

■ فشار صحیح برای حفظ عملکرد لاستیک حائز اهمیت است.

لاستیک ها را به طور صحیح باد کنید. در غیر این صورت ، ممکن است اتفاقات زیر رخ داده و منجر به تصادف و در نتیجه آن صدمات جسمی جدی یا حتی مرگ گردد:

- سایش بیش از حد
- سایش نامتقارن
- فرمان گیری ضعیف
- ترکیدن لاستیک در صورت داغ شدن بیش از حد لاستیک ها
- شل شدن مهره های چرخ
- تغییر شکل چرخ و / یا جدا شدن لاستیک
- امکان بالای صدمه دیدن لاستیک بر اثر خطرات جاده ای

توجه

■ حین بازرسی و تنظیم باد لاستیک

از قراردادن درپوش سوپاپ بر روی آن اطمینان حاصل نمایید. بدون درپوش سوپاپ آشغال و رطوبت وارد سوپاپ شده و منجر به نشستی هوا می گردد ، که می تواند منجر به تصادف گردد. در صورتی که درپوش گم شده است ، در اولین فرصت ممکن آن را تعویض نمایید.

چرخ‌ها (رینگ و لاستیک)

اگر رینگ خم شده، ترک خورده یا به شدت زنگ زده، باید آن را تعویض نمایید. در غیر این صورت، ممکن است لاستیک از رینگ جدا شده و منجر به از دست دادن کنترل خودرو شود.

انتخاب رینگ

حین تعویض چرخ‌ها، مراقب باشید که چرخ‌های تعویض شده ظرفیت بار، قطر، عرض لبه و این ست (inset)* یکسان داشته باشند.

تعویض چرخ باید در نمایندگی مجاز تویوتا انجام شود.

*: شناخته شده به صورت "آفست offset"

تویوتا استفاده از موارد زیر را توصیه نمی‌کند:

- چرخ‌هایی با اندازه یا نوع متفاوت
- چرخ‌های دست دوم
- رینگ‌های خم شده که مجدداً صاف شده‌اند.

پیشگیری‌های مرتبط با چرخ با رینگ آلومینیومی (در صورت مجهز بودن)

- از مهره چرخ و آچار چرخ تویوتا، طراحی شده برای چرخ‌های با رینگ آلومینیومی استفاده کنید.
- حین جا به جا کردن، تعمیر و تعویض لاستیک‌ها، پس از 1600 km (1000 miles) رانندگی، سفت بودن مهره‌های چرخ را کنترل نمایید.
- مراقب باشید حین استفاده از زنجیر چرخ، به چرخ‌های با رینگ آلومینیومی صدمه نزنید.
- حین بالانس نمودن چرخ‌ها فقط از بالانس‌های اصلی تویوتا یا مشابه و چکش لاستیکی یا پلاستیکی استفاده نمایید.

تعویض چرخ‌ها (خودروهای مجهز به سیستم هشدار فشار باد لاستیک‌ها)

چرخ‌های خودرو مجهز به سوپاپ‌های هشدار فشار باد لاستیک و فرستنده‌ها می‌باشند که اجازه می‌دهد قبل از بروز حوادثی که باعث کم شدن فشار باد لاستیک می‌شود سیستم هشدار فشار باد لاستیک، هشدار دهد. هر زمان که چرخ‌ها تعویض شوند، سوپاپ‌های هشدار فشار باد لاستیک و فرستنده‌ها باید نصب شوند.

(← صفحه ۴۰۷)

هشدار

■ حین تعویض چرخ ها

- از لاستیک های دارای اندازه‌های بجز موارد توصیه شده در کتابچه راهنما استفاده نکنید، چرا که منجر به از دست دادن کنترل خودرو می گردد.
- حین پنچرگیری چرخ‌های تیوبلس، از تیوب داخلی استفاده نکنید. این کار می‌تواند منجر به تصادف، صدمات جسمی جدی و حتی مرگ گردد.

■ حین نصب مهره های چرخ

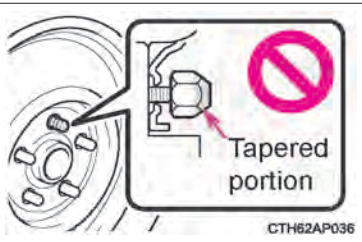

- مراقب باشید که مهره‌ها به شکل سمت باریک به داخل طراحی شده‌اند. نصب مهره‌ها به شکل سمت باریک به بیرون می‌تواند منجر به خرابی چرخ و در نتیجه بیرون آمدن چرخ حین رانندگی شود که خود می‌تواند منجر به تصادف، صدمات جسمی جدی و حتی مرگ گردد.
- هرگز روی مهره‌ها یا پیچ‌های چرخ روغن یا گریس ننمالید.

روغن یا گریس می‌تواند منجر به سفت شدن بیش از حد مهره‌ها و در نتیجه صدمه دیدن پیچ‌ها یا دیسک‌های چرخ گردد. علاوه بر این، روغن یا گریس ممکن است منجر به شل شدن مهره‌های چرخ و بیرون آمدن چرخ گردد، که می‌تواند باعث تصادف، صدمات جسمی جدی و حتی مرگ گردد. روغن و گریس را از روی مهره‌ها و پیچ‌های چرخ تمیز کنید.

توجه

■ تعویض سوپاپ‌های هشدار فشار باد لاستیک و فرستنده‌ها (خودروهای مجهز به سیستم هشدار فشار باد لاستیک)

- به دلیل تأثیر داشتن تعویض یا تعمیر لاستیک‌ها بر سوپاپ‌های هشدار فشار باد لاستیک و فرستنده‌ها، لاستیک‌ها را توسط نمایندگی مجاز تویوتا یا دیگر تعمیرگاه‌های مجاز سرویس نمایید.
- همچنین برای خرید سوپاپ‌های هشدار فشار باد لاستیک و فرستنده‌ها به نمایندگی مجاز تویوتا مراجعه نمایید.
- مطمئن شوید در خودرو از چرخ‌های اصلی تویوتا استفاده شده است. سوپاپ‌های هشدار فشار باد لاستیک و فرستنده‌ها ممکن است با چرخ‌های غیر اصلی به درستی کار نکنند.

فیلتر تهویه هوای مطبوع

برای حفظ عملکرد موثر سیستم تهویه هوای مطبوع، فیلتر باید مرتب تعویض شود.

روش پیاده کردن

1 سوئیچ موتور را در موقعیت خاموش OFF قرار دهید.

2 جعبه داشبورد را باز کرده و پوشش جعبه داشبورد در داخل جعبه داشبورد را پیاده کنید.

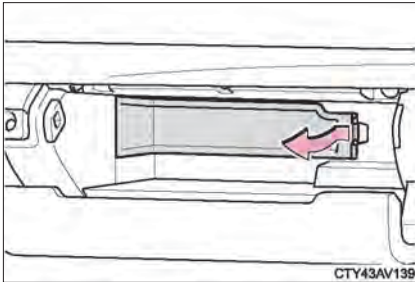

3 پوشش فیلتر را بردارید.

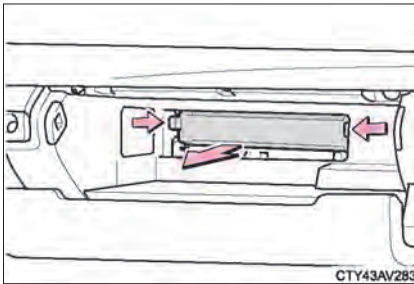

4 فیلتر سیستم تهویه هوای مطبوع را پیاده کرده و آن را با فیلتر جدید تعویض نمایید.
علامت "UP ↑" روی فیلتر باید به سمت بالا باشد.

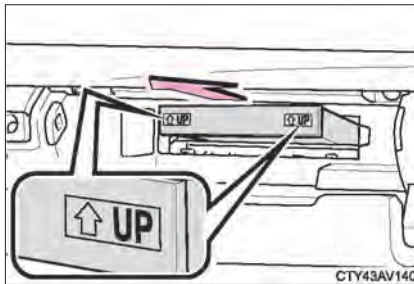

■ فواصل زمانی بازرسی

فیلتر تهویه هوای مطبوع را بر اساس برنامه تعمیر و نگهداری بازرسی و تعویض نمایید. در مناطق پر گرد و خاک یا با ترافیک سنگین، ممکن است تعویض فیلتر زودتر از موعد مقرر، ضروری باشد. (توصیه می‌شود جهت آشنایی با اطلاعات برنامه تعمیر و نگهداری به "راهنمای برنامه تعمیر و نگهداری" یا "ضمیمه کتابچه راهنمای مالک خودرو" مراجعه نمایید).

■ کاهش شدید خروج هوا از دریچه های خروجی

فیلتر مسدود شده است. آن را بازرسی کرده و در صورت لزوم تعویض نمایید.

توجه 

■ حین استفاده از تهویه هوای مطبوع

همیشه مطمئن شوید که فیلتر نصب شده است. استفاده از سیستم تهویه هوای مطبوع بدون فیلتر می‌تواند منجر به صدمه دیدن سیستم گردد.

باتری سوئیچ الکترونیکی

در صورت خالی شدن باتری، آن را تعویض نمایید.

به وسایل زیر احتیاج دارید:

- پیچ گوشتی دوسو
- پیچ گوشتی دوسو کوچک
- باتری لیتیومی CR2032

تعویض باتری

1 سوئیچ معمولی را خارج کنید.

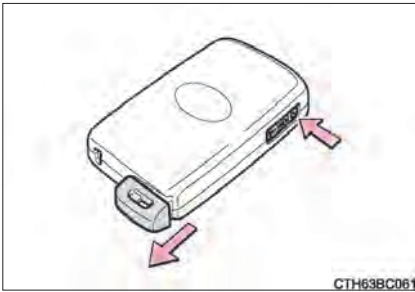

2 درپوش را بر دارید.

برای جلوگیری از صدمه دیدن کلید، نوک پیچ گوشتی را با پارچه بپوشانید.

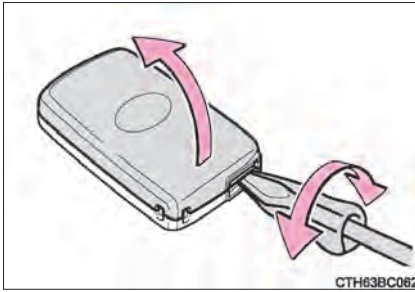

3 باتری خالی را خارج کنید.

باتری جدید را به شکل سمت "+" رو به بالا، سوار کنید.

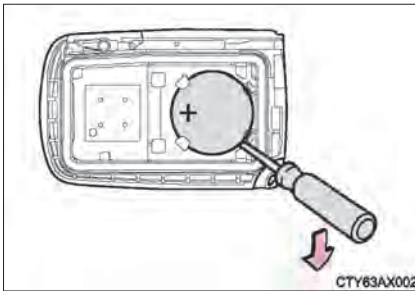

■ از باتری لیتیومی CR2032 استفاده نمایید.

- باتری را می‌توان در نمایندگی مجاز تویوتا، فروشگاه‌های لوازم الکتریکی یا تجهیزات دوربین خریداری نمایید.
- برای تعویض باتری فقط از نوع مشابه توصیه شده توسط کارخانه سازنده استفاده نمایید.
- باتری‌های کهنه را براساس قوانین محلی دور بریزید.

■ اگر باتری سوئیچ خالی شده باشد

- علائم زیر رخ می‌دهد:
- سیستم کلید هوشمند و فرستنده کنترل از راه دور بی‌سیم (ریموت کنترل) به درستی عمل نخواهد کرد.
- محدوده عملکردی کاهش می‌یابد.



هشدار

■ باتری و قطعات پیاده شده

این قطعات بسیار کوچک بوده و در صورت خورده شدن توسط کودکان، می‌توانند منجر به خفگی شوند. این قطعات را از دسترس کودکان دور نگه دارید. عدم توجه به این موارد می‌تواند منجر به صدمات جسمی جدی و یا حتی مرگ گردد.



توجه

■ برای عملکرد عادی پس از تعویض باتری

- برای جلوگیری از صدمات، پیشگیری‌های زیر را در نظر بگیرید:
- همیشه با دستان خشک کار کنید.
- رطوبت می‌تواند منجر به زنگ زدن باتری گردد.
- از دست زدن یا جا به جا کردن قطعات درون فرستنده کنترل از راه دور خودداری نمایید.
- از خم کردن اتصالات باتری خودداری نمایید.

کنترل و تعویض فیوزها

اگر سیستم های الکتریکی عمل نمی کنند، ممکن است یکی از فیوزها سوخته باشد. در این صورت فیوزها را کنترل و تعویض نمایید.

1 سوئیچ موتور را در موقعیت خاموش (Off) قرار دهید.

2 درپوش جعبه فیوز را باز کنید.

◀ محفظه موتور (تیپ B)

◀ محفظه موتور (تیپ A)

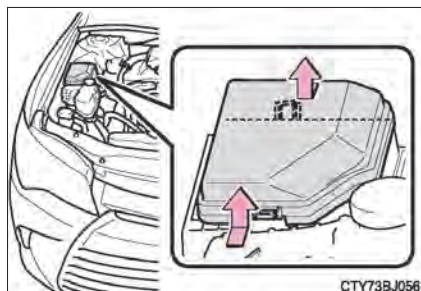

زبانه را کشیده و درپوش را بلند کنید.

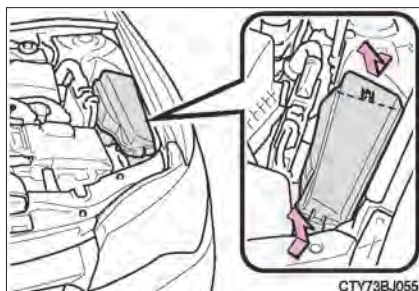

زبانه را کشیده و درپوش را بلند کنید.

◀ زیر جلو داشبورد سمت راننده

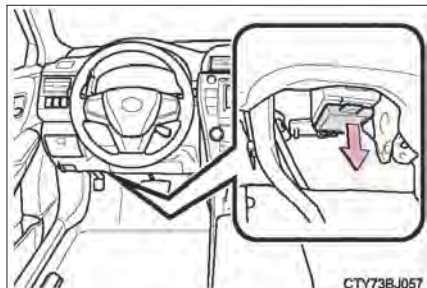

درپوش را باز نمایید.



3 با استفاده از ابزار فیوز کش فیوز را پیاده کنید. فقط فیوزهای تیپ A را می توان با ابزار فیوز کش بیرون آورد.

4 سوختن فیوز را کنترل کنید.

تیپ B ◀

تیپ A ◀

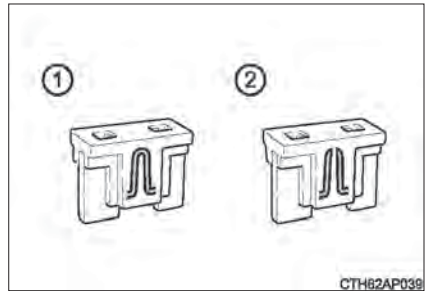
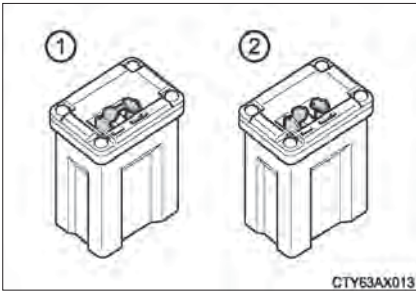

تیپ C ◀

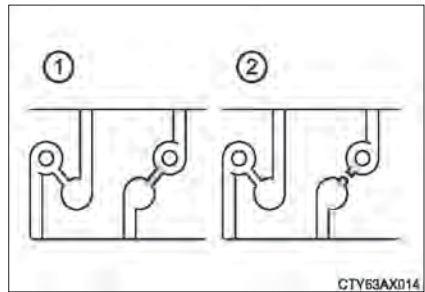

1 فیوز سالم

2 فیوز سوخته

تیپ A و B:

فیوز سوخته را با فیوز جدید دارای آمپر مشابه تعویض نمایید. آمپر فیوزها را می توان روی درب جعبه فیوز یافت.

تیپ C:

با نمایندگی مجاز تویوتا تماس بگیرید.

پس از تعویض فیوز

- اگر حتی پس از تعویض فیوز باز هم چراغ روشن نمی‌شود، لامپ چراغ باید تعویض شود. (← صفحه ۴۲۸)
- اگر فیوز دوباره سوخت، برای بازرسی خودرو به نمایندگی مجاز تویوتا مراجعه نمایید.

در صورتی که مداری بیش از حد زیر بار قرار بگیرد

فیوز می‌سوزد تا از آسیب سیم‌کشی جلوگیری کند.

در صورت تعویض لامپ چراغ‌ها

تویوتا توصیه می‌کند از محصولات اصلی تویوتا طراحی شده برای این خودرو استفاده نمایید. زیرا برای جلوگیری از بار اضافی مدار باید لامپ‌های توصیه شده را به مدار متصل نمایید، همچنین قطعات غیراصلی یا قطعاتی که برای این خودرو طراحی نشده‌اند ممکن است غیرقابل استفاده باشد.



هشدار

جلوگیری از آسیب دیدن سیستم‌ها و آتش سوزی خودرو

پیشگیری‌های زیر را در نظر بگیرید:

عدم توجه به موارد زیر می‌تواند منجر به صدمه دیدن خودرو، آتش سوزی و صدمات جسمی گردد.

- هرگز از فیوزی با آمپر بالاتر از مقدار مشخص شده یا جسمی دیگر به جای فیوز استفاده نکنید.
- همیشه از فیوزهای اصلی تویوتا یا مشابه استفاده کنید.
- هرگز فیوز را با سیم حتی برای مدتی کوتاه جایگزین نکنید.
- از دستکاری فیوزها یا جعبه فیوز خودداری نمایید.



توجه

پیش از تعویض فیوز

در صورتی که سیستم بار الکتریکی بیش از حد دارد، در اولین فرصت ممکن برای شناسایی و تعمیر سیستم به نمایندگی مجاز تویوتا مراجعه نمایید.

لامپ چراغ‌ها

لامپ چراغ‌های زیر را خودتان می‌توانید تعویض نمایید. میزان سختی تعویض بسته به لامپ متفاوت است.
از آنجا که خطر صدمه دیدن قطعات وجود دارد، توصیه می‌شود تعویض توسط نمایندگی مجاز تویوتا انجام گردد.
برای کسب اطلاعات بیشتر در مورد تعویض لامپ چراغ‌های دیگر، با نمایندگی مجاز تویوتا تماس حاصل نمایید.

آمادگی برای تعویض لامپ چراغ

ولتاژ لامپ چراغ‌هایی که می‌خواهید تعویض شوند را کنترل نمایید. (← صفحه ۵۰۶)

موقعیت لامپ‌ها

◀ عقب

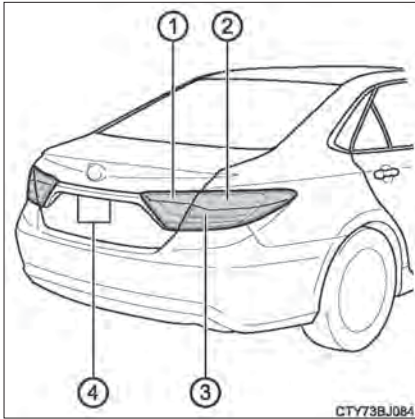

- ① چراغ‌های دنده عقب
- ② چراغ‌های راهنمای عقب
- ③ چراغ‌های شبرنگ عقب/ چراغ‌های عقب/ چراغ‌های ترمز
- ④ چراغ‌های پلاک راهنمایی و رانندگی

◀ جلو

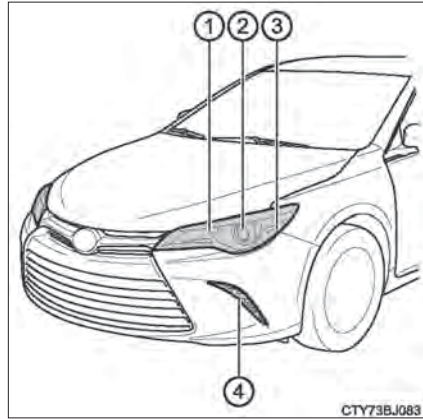

- ① چراغ‌های نور بالای جلو/ چراغ‌های روشنایی روز (لامپ هالوژن)
- ② چراغ‌های نور پایین جلو
- ③ چراغ‌های نشانگر سمت
- ④ چراغ‌های راهنمای جلو/ چراغ‌های کوچک (پارکینگ) (نوع لامپی)

تعویض لامپ چراغ‌ها

■ چراغ‌های نور بالای جلو/ چراغ‌های روشنایی روز (لامپ‌هالوژنی)

1 پایه لامپ را در خلاف حرکت عقربه‌های ساعت

بچرخانید.

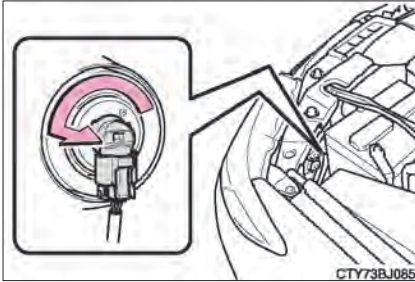

2 چپن فشار دادن ضامن قفل کانکتور، لامپ را

بیرون بکشید.

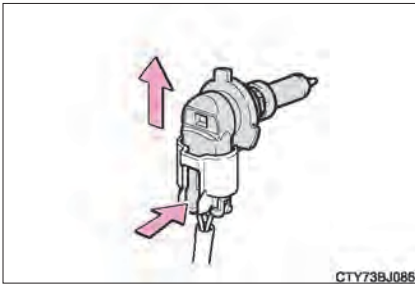

3 برای نصب کردن، عکس مراحل فوق عمل نمایید.

■ چراغ‌های نور پایین جلو

- 1 پایه لامپ را در خلاف حرکت عقربه‌های ساعت بچرخانید.

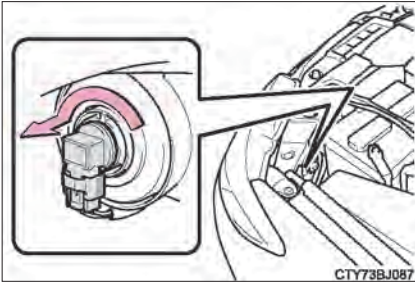

- 2 حین فشار دادن ضامن قفل کانکتور، لامپ را بیرون بکشید.

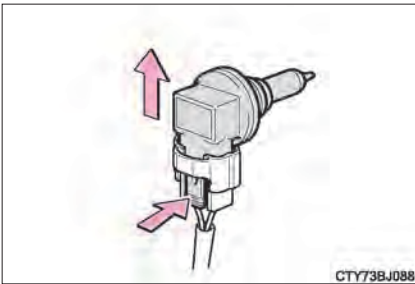

- 3 برای نصب کردن، عکس مراحل فوق عمل نمایید.

■ چراغ‌های نشانگر جلو

- 1 پایه لامپ را در خلاف حرکت عقربه‌های ساعت بچرخانید.

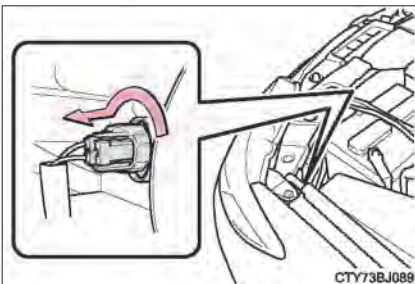

- 2 لامپ چراغ را خارج کنید.



- 3 برای نصب کردن، عکس مراحل فوق عمل نمایید.

■ چراغ‌های راهنمای جلو (نوع لامپی)

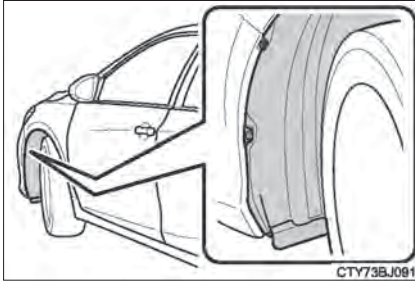

- 1 برای داشتن فضای کافی برای انجام کار، غربلیک فرمان را بچرخانید تا چرخ جلو از لامپ تعویضی دورتر قرار گیرد.
در صورت تعویض لامپ چراغ سمت راست، غربلیک فرمان را به چپ بچرخانید، و در صورت تعویض لامپ چراغ سمت چپ، غربلیک فرمان را به راست بچرخانید.

- 2 بیج‌های لایه گلگیر را باز نمایید.

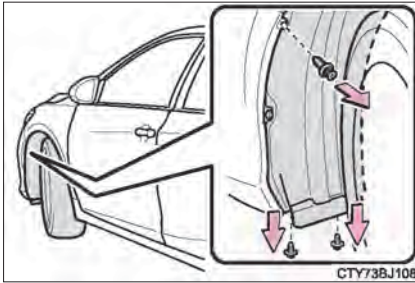

- 3 بست لایه گلگیر را پیاده کنید.

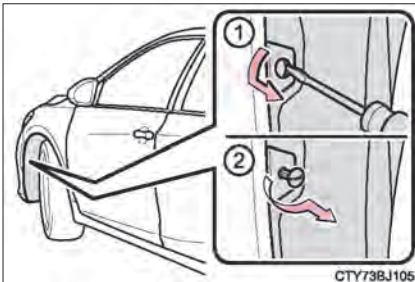

- 1 پس از چرخاندن بست، تازمان متوقف شدن، بست را بکشید.
2 مجدد بست را بچرخانید، و سپس بست را بیرون بکشید.

- 4 لایه گلگیر را کمی بیرون آورید و پایه لامپ را در خلاف حرکت عقربه‌های ساعت بچرخانید.

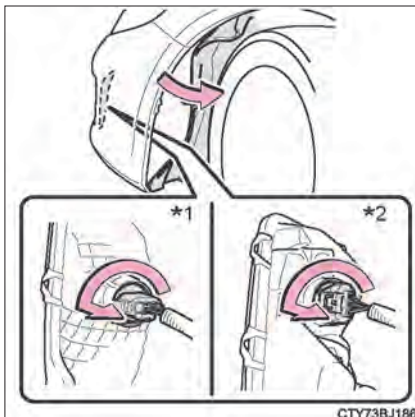

- *1: خودروهایی فاقد چراغ‌های روشنایی روز LED
*2: خودروهایی مجهز به چراغ‌های روشنایی روز LED

5 لامپ چراغ را خارج کنید.

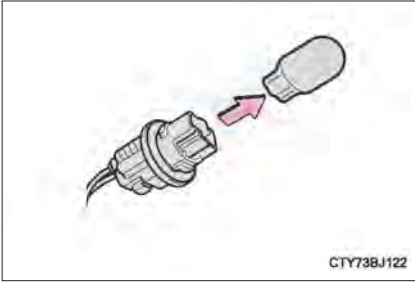

6 برای نصب کردن، عکس مراحل فوق عمل نمایید.

■ چراغ‌های نشانگر سمت / چراغ‌های عقب / چراغ‌های ترمز و چراغ‌های راهنمای عقب

1 درب صندوق عقب را باز کرده و بست‌های پوشش داخلی صندوق عقب را پیاده کنید. (← صفحه ۴۳۶)

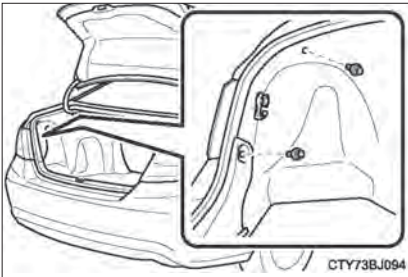

2 حین فشار دادن قلاب، قلاب را بکشید.

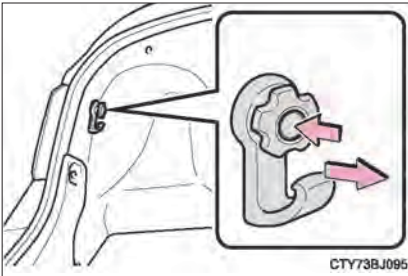

3 بخشی از پوشش داخلی صندوق عقب را جدا کنید.



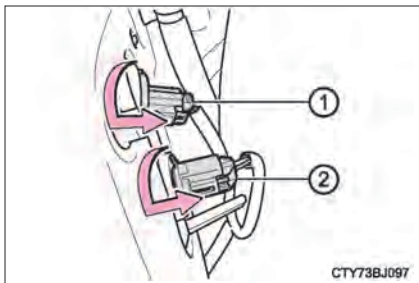

4 پایه لامپ را در خلاف حرکت عقربه‌های ساعت بچرخانید.

1 چراغ راهنمای عقب

2 چراغ نشانگر سمت / چراغ عقب / چراغ ترمز

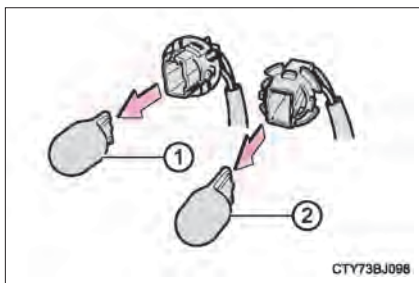

5 لامپ چراغ را جدا کنید.

1 چراغ راهنمای عقب

2 چراغ نشانگر سمت / چراغ عقب / چراغ ترمز

6 برای نصب کردن، عکس مراحل فوق عمل نمایید.

■ چراغ‌های دنده عقب

- 1 درب صندوق عقب را باز کرده و بست‌ها را پیاده کنید.
(← صفحه ۴۳۶). سپس قسمتی از پوشش پنل
صندوق عقب را جدا کنید.

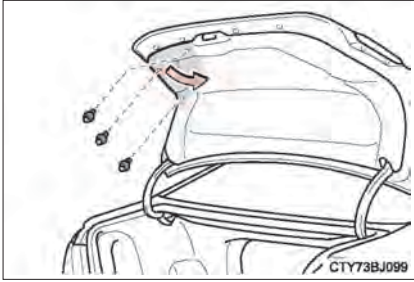

- 2 حین فشار دادن ضامن قفل، کانکتور را جدا نمایید.

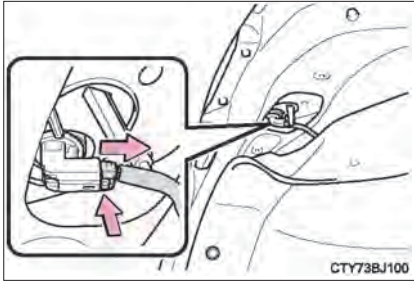

- 3 پایه لامپ را در خلاف حرکت عقربه‌های ساعت
بچرخانید.

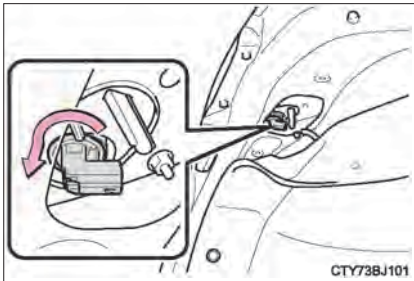

- 4 لامپ چراغ را جدا کنید.

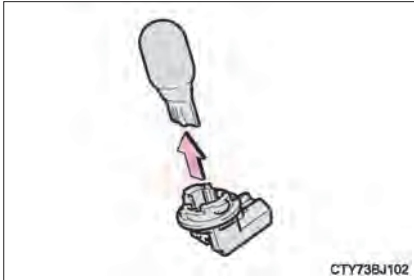

- 5 برای نصب کردن، عکس مراحل فوق عمل نمایید.

چراغ‌های پلاک راهنمایی و رانندگی

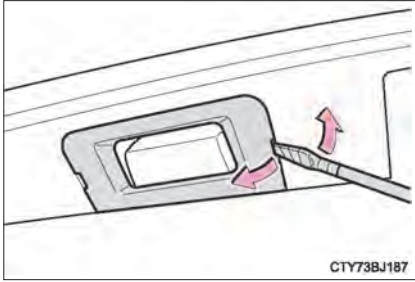

- 1 پوشش را خارج کنید.
برای جلوگیری از صدمه دیدن خودرو، سرپیچ
گوشتی را با نوار چسب بپوشانید.

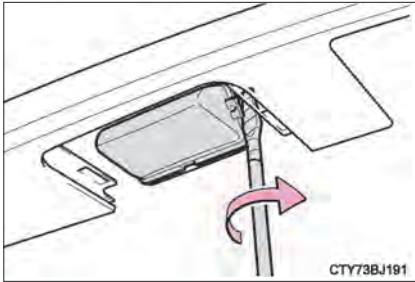

- 2 پوشش چراغ را خارج کنید.
سرپیچ گوشتی تخت را پشت زبانه پوشش چراغ قرار
دهید و مطابق شکل پیچ گوشتی را بچرخانید تا
پوشش چراغ جدا شود.
برای جلوگیری از صدمه دیدن خودرو، سرپیچ گوشتی
را با نوار چسب بپوشانید.

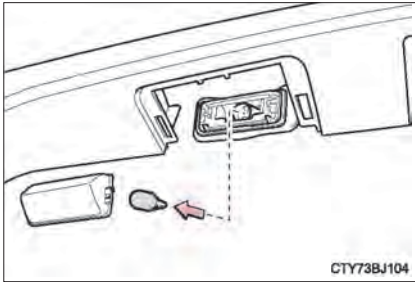

- 3 لامپ چراغ را پیاده کنید.

- 4 برای نصب کردن، عکس مراحل فوق عمل نمایید.

لامپ‌های زیر را تعویض کنید.

در صورت سوختن هر کدام از لامپ‌های زیر، آن را توسط نمایندگی مجاز تویوتا تعویض نمایید.

- لامپ چراغ‌های روشنایی روز (نوع LED)
- لامپ چراغ‌های ترمز بالا (چراغ ترمز سوم)

■ لامپ چراغ‌های LED

چراغ‌های روشنایی روز (نوع LED) و چراغ‌های ترمز بالا دارای لامپ‌های LED هستند، اگر لامپ‌های LED بسوزند برای تعویض آن‌ها به نمایندگی مجاز تویوتا مراجعه نمایید.

■ رطوبت جمع شده داخل قاب چراغ‌ها

اندکی رطوبت جمع شده داخل قاب چراغ‌های جلو بیانگر نقص نیست.

برای اطلاع از جزئیات در موقعیت‌های زیر با نمایندگی مجاز تویوتا تماس حاصل نمایید:

- قطرات بزرگ جمع شده داخل قاب چراغ‌ها
- آب جمع شده درون چراغ‌های جلو

■ پیاده کردن و نصب بست‌های روکش و پوشش پنل صندوق عقب

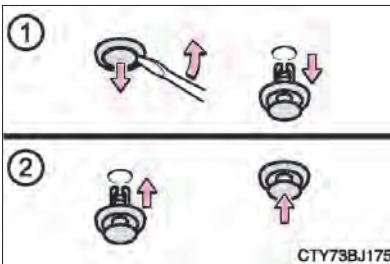

① پیاده کردن

② نصب کردن

■ در صورت تعویض لامپ چراغ‌ها

(← صفحه ۴۲۷)

هشدار

■ تعویض لامپ چراغ‌ها

● چراغ‌ها را خاموش نمایید. بلافاصله پس از خاموش کردن لامپ چراغ را تعویض نکنید.

لامپ‌ها بسیار داغ شده و ممکن است منجر به سوختگی شوند.

● بدون دستکش به شیشه لامپ چراغ دست نزنید. اگر دست زدن به آن الزامی است آن را با پارچه خشک

تمیز نگه دارید و اجازه ندهید رطوبت یا چربی با لامپ تماس پیدا کند. همچنین، اگر لامپ خراشیده شده یا زمین خورده است، ممکن است ترک خورده یا بشکند.

● لامپ چراغ‌ها و قطعات نگهدارنده آن‌ها را محکم نمایید. عدم توجه به این مورد می‌تواند منجر به صدمه دیدن

در اثر داغ شدن، آتش‌سوزی یا ورود آب به چراغ جلو گردد که ممکن است منجر به صدمه دیدن چراغ‌های جلو یا جمع شدن رطوبت در قاب چراغ‌ها شود.

■ برای جلوگیری از صدمه یا آتش‌سوزی

مطمئن شوید که لامپ‌ها محکم قرار داده شده و قفل شده‌اند.

۸-۱ اطلاعات مهم

چراغ های فلاشر (احتیاط) ۴۳۸

در صورت لزوم توقف خودرو در مواقع اضطراری... ۴۳۹

۸-۲ اقدامات لازم در مواقع اضطراری

در صورت لزوم بکسل شدن خودرو ۴۴۰

در صورت بروز مشکل ۴۴۳

در صورت روشن شدن چراغ اخطار یا به صدا در

آمدن آژیر هشدار..... ۴۴۴

در صورت نمایش پیام هشدار

یا روشن شدن نشانگر ۴۵۳

در صورت پنچر کردن..... ۴۷۱

در صورت فعال نشدن سیستم هیبریدی ۴۸۲

در صورت خارج نشدن دسته دنده

از پارک P ۴۸۴

در صورت کار نکردن صحیح

سوئیچ الکترونیکی ۴۸۵

در صورت خالی شدن باتری ۱۲ ولتی خودرو..... ۴۸۷

در صورت داغ کردن خودرو ۴۹۱

در صورت گیر کردن خودرو..... ۴۹۵

چراغ‌های فلاشر (احتیاط)

حین توقف اضطراری خودرو در جاده به دلیل نقص فنی و غیره، چراغ‌های فلاشر به رانندگان دیگر هشدار می‌دهد.

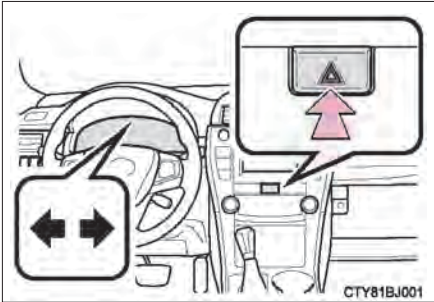

کلید را فشار دهید.
تمام چراغ‌های راهنما چشمک خواهند زد.
برای خاموش کردن چراغ‌های راهنما، کلید را یکبار
دیگر فشار دهید.

■ چراغ‌های فلاشر (احتیاط)

اگر حین غیرفعال بودن سیستم هیبریدی به مدت طولانی از چراغ‌های فلاشر استفاده شود، (در صورتی که نشانگر "READY" روشن نمی‌باشد)، ممکن است باتری ۱۲ ولتی خالی شود.

لزوم توقف خودرو در مواقع اضطراری

فقط در مواقع اضطراری وقتی امکان توقف خودرو به صورت عادی نیست، خودرو را به روش زیر متوقف نمایید:

- 1 هر دو پا را محکم بر روی پدال ترمز قرار داده و فشار دهید.
- با این تصور که نیروی مورد نیاز برای توقف خودرو افزایش پیدا می‌کند از پمپ کردن (پا زدن) مکرر پدال ترمز خودداری نمایید.
- 2 دنده را در حالت خلاص N قرار دهید.
- ◀ اگر دنده در حالت خلاص N قرار گرفت
- 3 پس از کاهش سرعت، خودرو را در مکانی ایمن متوقف نمایید.
- 4 سیستم هیبریدی را غیرفعال کنید.
- ◀ اگر دنده در حالت خلاص N قرار نمی‌گیرد.
- 3 به فشار دادن پدال ترمز با هر دو پا ادامه دهید تا سرعت خودرو تا جای ممکن کاهش یابد.



- 4 برای غیرفعال کردن سیستم هیبریدی، سوئیچ موتور را به مدت ۲ ثانیه یا بیشتر متوالی فشار داده و نگهدارید، یا ۳ بار یا بیشتر به مدت کوتاه فشار دهید.

- 5 خودرو را در مکانی ایمن کنار جاده متوقف نمایید.

هشدار !

■ اگر حین رانندگی باید سیستم هیبریدی را خاموش نمایید.

نیروی کمکی برای غریبک فرمان از دست خواهد رفت و در نتیجه چرخاندن غریبک فرمان سنگین تر می‌شود. پیش از خاموش کردن سیستم هیبریدی، تاجای ممکن سرعت خودرو را کاهش دهید.

در صورت لزوم بکسل شدن خودرو

اگر بکسل نمودن ضروری است، توصیه می‌شود خودرو را توسط نمایندگی مجاز تویوتا یا شرکت‌های بکسل معتبر و با استفاده از کامیونت بلند کننده یا کامیونت تخت بکسل نمایید. از زنجیر ایمنی برای بکسل استفاده کرده و تمامی قوانین محلی، استانی، ایالتی را رعایت نمایید. در صورت بکسل نمودن خودرو با استفاده از کامیونت بلند کننده از سمت جلو، باید چرخ‌های عقب خودرو و اکسل‌های آن در موقعیت مناسبی قرار داشته باشند در صورت صدمه دیدن چرخ‌های عقب یا اکسل‌های خودرو از کامیونت تخت یا کفی چرخ‌دار استفاده نمایید. (← صفحه ۴۴۱، ۴۴۲)

شرایطی که لازم است پیش از بکسل کردن با نمایندگی‌های مجاز تماس بگیرید.

- موارد زیر می‌تواند بیانگر وجود مشکل در گیربکس باشد. پیش از بکسل با نمایندگی مجاز تویوتا یا شرکت‌های تجاری بکسل تماس حاصل نمایید.
- پیغام هشدار در مورد سیستم هیبریدی در صفحه نمایش چندمنظوره ظاهر می‌شود و خودرو حرکت نمی‌کند.
- خودرو صدای غیر عادی می‌دهد.

بکسل کردن با استفاده از کامیونت جرثقیلی



برای جلوگیری از صدمه دیدن بدنه خودرو، برای بکسل کردن از کامیونت جرثقیلی استفاده نکنید.

بکسل کردن با استفاده از کامیون بلندکننده چرخ‌ها

از سمت عقب ◀

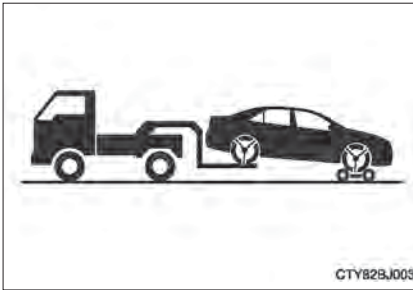

از سمت جلو ▶

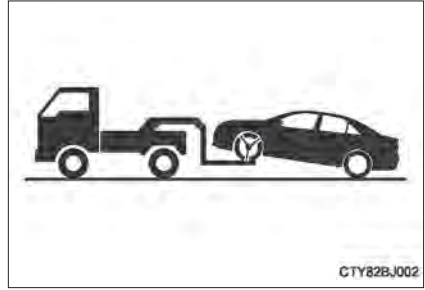

از کفی چرخ دار در زیر چرخ‌های جلو استفاده نمایید.

ترمز دستی را آزاد نمایید.

استفاده از کامیونت تخت

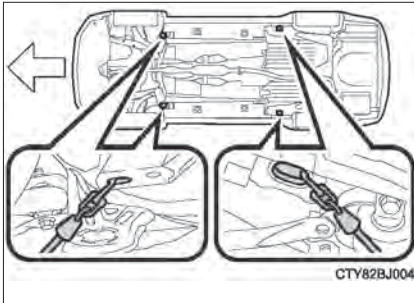

در صورتی که از کامیونت تخت استفاده کنید، آن را در موقعیت نشان داده شده در تصویر متصل و محکم نمایید.

در صورتی که از زنجیر یا کابل برای نگه داشتن خودرو استفاده می‌کنید، زاویه هاشور خورده تصویر باید 45° باشد.

از سفت کردن بیش از حد خودداری نمایید. در غیر این صورت خودرو صدمه می‌بیند.

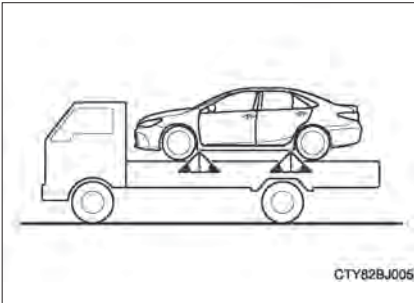

هشدار 

پیشگیری‌های زیر را در نظر بگیرید:

عدم توجه به این موارد می‌تواند منجر به صدمات جسمی جدی یا حتی مرگ گردد.

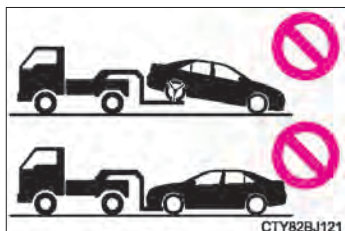
در صورت بکسل کردن خودرو

برای انتقال خودرو، از بالا آوردن چرخ‌های جلو یا بالا آوردن چهارچرخ خودرو از روی زمین اطمینان حاصل نمایید. در صورت بکسل خودرو با چرخ‌های جلو در تماس با زمین ممکن است، بخش انتقال نیرو و قطعات مربوطه صدمه ببینند. یا برق تولید شده از طریق عملکرد موتور ممکن است بسته به موقعیت محل آسیب دیده یا نقص فنی باعث آتش سوزی شود.

توجه **جلوگیری از صدمه دیدن خودرو حین بکسل با استفاده از کامیونت بلندکننده چرخ‌ها**

از وجود فاصله کافی با زمین در سمت دیگر خودروی بالا رفته اطمینان حاصل نمایید. بدون فاصله کافی، ممکن است حین بکسل نمودن عقب خودرو به شدت صدمه ببیند.

جلوگیری از صدمه دیدن خودرو حین بکسل نمودن با استفاده از کامیونت جرثقیلی

از بکسل نمودن با استفاده از کامیونت جرثقیلی، از سمت جلو یا عقب خودداری نمایید.

در صورت بروز مشکل

در صورتی که متوجه علائم زیر شدید، احتمالاً خودرو نیاز به تنظیم یا تعمیر دارد. با نمایندگی مجاز تویوتا تماس بگیرید.

علائم قابل مشاهده

- نشستی مایع از زیر خودرو
- (چکیدن آب از سیستم تهویه هوای مطبوع پس از استفاده عادی است)
- لاستیک‌ها بدون باد به نظر می‌رسند یا سایش آج لاستیک نامتقارن است
- نشانگر دمای مایع خنک‌کننده مکرراً بالاتر از حد نرمال قرار می‌گیرد.

علائم قابل شنیدن

- تغییر صدای اگزوز
- جیغ کشیدن شدید لاستیک‌ها حین دورزدن
- صدای عجیب سیستم تعلیق
- صدای تق تق یا صداهای دیگر سیستم هیبریدی

علائم عملکردی

- موتور خاموش می‌کند، ریپ می‌زند یا بد عمل می‌کند.
- کاهش شدید قدرت
- حین ترمزگیری خودرو به یک طرف کشیده می‌شود.
- حین رانندگی روی جاده صاف خودرو به یک طرف کشیده می‌شود.
- از دست دادن قدرت ترمز، حالت اسفنجی ترمز، رسیدن پدال به کف خودرو

در صورت روشن شدن چراغ اخطار یا به صدا درآمدن آژیر هشدار

اگر هر کدام از چراغ‌های اخطار روشن شده است، آرام مراحل زیر را انجام دهید. اگر چراغ روشن شده یا چشمک می‌زند، پس از آن خاموش می‌شود، لزوماً بیانگر نقص فنی سیستم نیست. با این وجود، اگر این اتفاق مجدداً رخ داد، برای کنترل خودرو به نمایندگی مجاز تویوتا مراجعه نمایید.

لیست چراغ‌های اخطار و آژیر هشدار

چراغ اخطار	چراغ اخطار / جزئیات / عملکردها
<p>چراغ اخطار سیستم ترمز قرمز رنگ (آژیر هشدار)^{*1}</p> <p>نشان می‌دهد:</p> <ul style="list-style-type: none"> پایین بودن سطح روغن ترمز نقص فنی ترمز <p>زمانی که ترمز دستی آزاد نشده باشد، این چراغ روشن می‌شود. اگر پس از آزاد کردن کامل ترمز دستی، چراغ خاموش شد، سیستم به طور عادی عمل می‌کند.</p> <p>← بلافاصله خودرو را در محل امنی متوقف کرده و با نمایندگی مجاز تویوتا تماس بگیرید. ادامه رانندگی ممکن است خطرناک باشد.</p>	<p>چراغ اخطار</p>  <p>(ایالات متحده آمریکا)</p>  <p>(کانادا)</p>
<p>چراغ اخطار سیستم ترمز زرد رنگ</p> <p>نشانگر نقص سیستم‌های زیر است:</p> <ul style="list-style-type: none"> سیستم ترمزگیری باز تولیدنیرو، یا سیستم ترمز کنترل شده برقی <p>← بلافاصله برای بررسی سیستم به نمایندگی مجاز تویوتا مراجعه نمایید.</p>	
<p>چراغ نشانگر نقص فنی</p> <p>نشانگر نقص سیستم‌های زیر است:</p> <ul style="list-style-type: none"> سیستم هیبریدی سیستم کنترل الکترونیک موتور سیستم کنترل الکترونیک دریچه گاز سیستم کنترل انتقال نیروی هیبریدی <p>← بلافاصله برای بررسی سیستم به نمایندگی مجاز تویوتا تماس بگیرید.</p>	<p>(ایالات متحده آمریکا)</p>  <p>(کانادا)</p> 

چراغ اخطار / جزئیات / عملکردها	چراغ اخطار
<p>چراغ اخطار سیستم کیسه هوا</p> <p>نشانیگر نقص فنی در سیستم های زیر است:</p> <ul style="list-style-type: none"> • سیستم کیسه هوا! • سیستم طبقه بندی سرنشینان جلو یا • سیستم پیش کشنده کمربند ایمنی <p>← بلافاصله جهت بررسی خودرو به نمایندگی مجاز تویوتا مراجعه نمایید.</p>	
<p>چراغ اخطار سیستم ترمز</p> <p>نشانیگر نقص فنی در سیستم های زیر است:</p> <ul style="list-style-type: none"> • سیستم ABS یا • سیستم ترمز کمکی <p>← بلافاصله جهت بررسی خودرو به نمایندگی مجاز تویوتا مراجعه نمایید.</p>	 (ایالات متحده آمریکا)  (کانادا)
<p>چراغ اخطار سیستم نیروی کمکی غربلیک فرمان (آژیر اخطار)</p> <p>نشانیگر نقص فنی در سیستم ESP (سیستم فرمان با نیروی کمکی برقی) است.</p> <p>← بلافاصله جهت بررسی خودرو به نمایندگی مجاز تویوتا مراجعه نمایید.</p>	
<p>چراغ اخطار سیستم پیشگیری از تصادف*2</p> <p>بیانگر نقص فنی در سیستم پیشگیری از تصادف (PCS) است.</p> <p>چراغ نشانگر به ترتیب زیر عمل می کند، حتی زمانی که سیستم دچار نقص فنی نیست:</p> <ul style="list-style-type: none"> • در صورت غیرفعال شدن سیستم پیشگیری از تصادف، چراغ روشن می شود. (← صفحه ۲۲۵) • در صورت غیرفعال شدن سیستم کنترل پایداری خودرو (VSC)، چراغ روشن می شود. (← صفحه ۲۲۰) • اگر به طور موقت از سیستم استفاده نشود، چراغ چشمک می زند. (← صفحه ۴۶۲) <p>← بلافاصله جهت بررسی خودرو به نمایندگی مجاز تویوتا مراجعه نمایید.</p>	 (چشمک می زند)
<p>نشانیگر لغزش</p> <p>نشانیگر نقص فنی در سیستم های زیر است:</p> <ul style="list-style-type: none"> • سیستم کنترل پایداری خودرو (VSC) • سیستم کنترل کشش (TRAC) • سیستم ABS • سیستم کنترل کمکی شروع حرکت در سربالایی، یا زمانی که سیستم VSC، یا TRAC در حال عملکرد است، چراغ چشمک می زند. <p>← بلافاصله جهت بررسی خودرو به نمایندگی مجاز تویوتا مراجعه نمایید.</p>	

چراغ خطر / جزئیات / عملکردها	چراغ خطر
<p>چراغ خطر پایین بودن سطح بنزین در مخزن سوخت نشانگر باقی ماندن حدود (Imp. gal. و 2.1 و 2.6 gal) 9.7 L یا کمتر سوخت در مخزن است. ← خودرو را مجدد سوختگیری نمایید.</p>	
<p>چراغ یادآور کمربند ایمنی (آزیر خطر)^{3*} به راننده و / یا سرنشین جلو بستن کمربند ایمنی را یادآوری می کند. ← بستن کمربند ایمنی در صورت وجود فردی در صندلی سرنشین جلو، باید کمربند ایمنی خود را ببندد تا چراغ خطر (آزیر هشدار) خاموش گردد.</p>	
<p>چراغ خطر آزیر به صدا در می آید و چراغ خطر روشن شده و چشمک می زند نشان می دهد که سیستم خطر نقص فنی را تشخیص داده است. (← صفحه ۴۵۳)</p>	
<p>چراغ هشدار فشار باد لاستیک:^{2*} در صورت روشن شدن چراغ: فشار باد پایین لاستیک مانند: • دلایل معمولی (← صفحه ۴۴۸) • پنچر شدن لاستیک (← صفحه ۴۷۱) ← فشار باد لاستیک ها را در سطح توصیه شده تنظیم نمایید. پس از چند دقیقه چراغ هشدار خاموش می گردد. در مواردی که با وجود تنظیم فشار باد لاستیک ها، این چراغ خاموش نشود. جهت بررسی سیستم به نمایندگی مجاز تویوتا مراجعه نمایید. پس از چشمک زدن به مدت ۱ دقیقه، چراغ روشن می گردد. نشانگر نقص فنی در سیستم هشدار فشار باد لاستیک است. ← جهت بررسی سیستم به نمایندگی مجاز تویوتا مراجعه نمایید.</p>	

*1: آژیر هشدار درگیر بودن ترمزدستی:

← صفحه ۴۴۵

*2: در صورت مجهز بودن

*3: آژیر هشدار کمربند ایمنی صندلی راننده:

آژیر هشدار کمربند ایمنی راننده به صدا در می‌آید تا به راننده هشدار دهد که کمربند وی بسته نشده است. پس از قرار گرفتن سوئیچ موتور در موقعیت روشن "ON"، آژیر به مدت ۶ ثانیه به صدا در می‌آید. اگر سرعت خودرو به 20km/h (12mph) برسد، آژیر یک بار به صدا در می‌آید. اگر پس از ۳۰ ثانیه کمربند ایمنی هنوز بسته نشده باشد، آژیر به مدت ۲۰ ثانیه با صدای متفاوتی شنیده خواهد شد.

آژیر هشدار کمربند ایمنی سرنشین جلو:

آژیر کمربند ایمنی سرنشین جلو به صدا در می‌آید تا بسته نشدن کمربند را به سرنشین جلو یادآوری کند. اگر سرعت خودرو به 20km/h (12mph) برسد، آژیر یک بار به صدا در می‌آید. اگر پس از ۳۰ ثانیه کمربند ایمنی هنوز بسته نشده باشد، آژیر با فواصل ۱۰ ثانیه‌ای به صدا در می‌آید. سپس اگر کمربند ایمنی هنوز بسته نشده باشد، آژیر به مدت ۲۰ ثانیه با صدای متفاوتی شنیده خواهد شد.

■ چراغ اخطار کیسه‌های هوا

این سیستم چراغ اخطار می‌تواند وضعیت مجموعه سنسور کیسه هوا، سنسورهای برخورد از جلو، سنسورهای برخورد از کنار (درب جلو)، سنسورهای برخورد و از کنار (جلو)، سنسورهای برخورد از کنار (عقب)، کلید بستن کمربندایمنی راننده، سیستم طبقه بندی سرنشینان جلو، چراغ نشانگر "AIR BAG ON"، چراغ نشانگر "AIR BAG OFF"، کلید بستن کمربندایمنی سرنشین جلو، پیش کشنده کمربندایمنی (جلو)، کیسه‌های هوا، سیم کشی اتصالات داخلی و منبع برق را نشان دهد. (← صفحه ۳۸)

■ حسگر شناسایی سرنشین جلو، یادآور کمربند ایمنی و آژیر هشدار

- اگر روی صندلی سرنشین جلو، بار قرار دهید، حسگر شناسایی سرنشین جلو، حتی اگر سرنشین در صندلی نباشد، می‌تواند منجر به چشمک زدن چراغ هشدار و به صدا درآمدن آژیر اخطار شود.
- اگر روی صندلی، تشکچه قرار دهید، حسگر ممکن است سرنشین را شناسایی نکرده و چراغ هشدار به درستی عمل نکند.

■ اگر حین رانندگی چراغ نشانگر نقص روشن شود.

ابتدا موارد زیر را بررسی کنید:

- آیا باک بنزین خالی است؟
- اگر خالی است، بلافاصله باک سوخت را پر کنید.
- آیا درب باک سوخت محکم بسته شده است؟
- اگر درب محکم بسته نشده، آن را محکم نمایید.
- پس مدتی رانندگی چراغ خاموش می‌شود.
- در صورتی که حتی پس از مدتی رانندگی چراغ خاموش نشود، بلافاصله با نمایندگی مجاز تویوتا تماس بگیرید.

■ چراغ هشدار فشار باد لاستیک روشن شود (خودروهای مجهز به سیستم هشدار فشار باد لاستیک)

فشار باد لاستیک را بررسی کرده و آن را در سطح توصیه شده تنظیم کنید. با فشار دادن کلید صفر کردن سیستم هشدار فشار باد لاستیک، این چراغ هشدار خاموش نمی‌شود.

■ ممکن است چراغ هشدار فشار باد لاستیک به دلایل معمولی روشن شود. (خودروهای مجهز به سیستم هشدار فشار باد لاستیک)

ممکن است چراغ هشدار فشار باد لاستیک به دلایل معمولی مانند خارج شدن باد لاستیک و تغییر فشار باد لاستیک به دلیل دمای بالا، روشن شود. در این صورت، با تنظیم کردن فشار باد لاستیک، این چراغ (پس از چند دقیقه) خاموش می‌گردد.

■ در صورت تعویض لاستیک با چرخ زاپاس (خودروهای مجهز به سیستم هشدار فشار باد لاستیک) چرخ سایز کوچک مجهز به سوپاپ هشدار فشار باد لاستیک و فرستنده نمی‌باشد. در صورت پنچر شدن لاستیک، حتی با وجود تعویض لاستیک پنچر با چرخ زاپاس، باز هم چراغ هشدار فشار باد لاستیک خاموش نمی‌گردد. چرخ زاپاس را با لاستیک استاندارد تعویض کرده و فشار باد لاستیک را تنظیم نمایید. چراغ هشدار فشار باد لاستیک پس از چند دقیقه خاموش می‌گردد.

■ شرایطی که ممکن است سیستم هشدار فشار باد لاستیک به درستی کار نکند (خودروهای مجهز به سیستم هشدار فشار باد لاستیک)

← صفحه ۴۱۱

■ در صورتی که چراغ هشدار فشار باد لاستیک به طور مداوم روشن باشد و بعد از یک دقیقه چشمک بزند. (خودروهای مجهز به سیستم هشدار فشار باد لاستیک)

در صورت قرار داشتن سوئیچ موتور در موقعیت روشن "ON"، چراغ هشدار فشار باد لاستیک پس از یک دقیقه چشمک زدن، روشن باقی می‌ماند، جهت بررسی سیستم به نمایندگی مجاز تویوتا مراجعه نمایید.

■ آژیر هشدار

در برخی موارد، ممکن است به دلیل سر و صدای مکان یا سیستم صوتی، آژیر شنیده نشود.

■ چراغ هشدار سیستم فرمان با نیروی کمکی برقی (آژیر هشدار)

زمانی که شارژ باتری ۱۲ ولتی ناکافی است یا ولتاژ به صورت موقت افت کرده، چراغ اخطار سیستم فرمان با نیروی کمکی برقی ممکن است روشن شده و صدای آژیر هشدار به صدا درآید.

هشدار

■ اگر چراغ‌های هشدار سیستم ترمز و ABS روشن بمانند.

بلافاصله خودرو را در مکانی ایمن متوقف نموده و با نمایندگی مجاز تویوتا تماس حاصل نمایید. اگر حین ترمزگیری، خودرو به شدت بی‌ثبات می‌شود ممکن است سیستم ABS نقص داشته باشد و در نتیجه ممکن است منجر به تصادف، صدمات جسمی جدی یا حتی مرگ گردد.

■ اگر چراغ هشدار سیستم فرمان با نیروی کمکی برقی روشن شود.

ممکن است غربیلک فرمان به شدت سنگین شود.

اگر حین عملکرد، غربیلک فرمان سنگین‌تر از معمول شده است، آن را محکم گرفته و با نیرویی بیش از معمول کار کنید.

■ اگر چراغ هشدار فشار باد لاستیک روشن شود. (خودروهای مجهز به سیستم هشدار فشار باد لاستیک)

پیشگیری‌های زیر را مدنظر قرار دهید. عدم توجه باعث از دست دادن کنترل خودرو و در نتیجه بروز آسیب‌های جسمی جدی و یا مرگ می‌شود.

● خودرو را در مکان امنی بلافاصله متوقف کرده و فشار باد لاستیک‌ها را تنظیم نمایید.

● اگر پس از تنظیم فشار باد لاستیک، چراغ هشدار فشار باد لاستیک روشن شود. امکان دارد که لاستیک پنچر شده باشد. لاستیک‌ها را کنترل و بررسی کنید. در صورت پنچر شدن لاستیک، آن را با چرخ زاپاس تعویض کرده یا در نزدیکترین نمایندگی مجاز تویوتا تعمیر نمایید.

● از ترمزگیری و تغییر مسیر ناگهانی خودداری کنید. در صورت صدمه دیدن لاستیک‌های خودرو، کنترل غربیلک فرمان یا ترمزها را از دست می‌دهید.

■ در صورت ترکیدن یا خارج شدن ناگهانی باد لاستیک‌ها (خودروهای مجهز به سیستم هشدار فشار باد لاستیک)

ممکن است سیستم هشدار فشار باد لاستیک بلافاصله فعال نشود.



تعمیر و نگهداری لاستیک‌ها

فشار باد لاستیک‌ها و همچنین چرخ زاپاس (در صورت مجهز بودن) زمانی که سرد هستند در سطح توصیه شده که توسط سازندگان خودرو بر روی برچسب خودرو یا برچسب فشار باد لاستیک (لاستیک و برچسب اطلاعات بار) حک شده است باید ماهانه کنترل و بررسی شود.

(در صورتی که سایز لاستیک خودروی شما با سایز مشخص شده روی برچسب خودرو یا برچسب فشار باد لاستیک [برچسب اطلاعات لاستیک و بار] متفاوت است، باید فشار باد مناسب لاستیک را مشخص نمود.)

مورد ایمنی دیگر این است که خودروی شما مجهز به سیستم مانیتور فشار باد لاستیک (سیستم هشدار فشار باد لاستیک - TPMS) است و زمانی که یک یا چند لاستیک فشار باد مناسبی نداشته باشد. نشانگر پایین بودن فشار باد لاستیک روشن می‌شود (چراغ هشدار فشار باد لاستیک)

زمانی که نشانگر پایین بودن فشار باد لاستیک (چراغ هشدار فشار باد لاستیک) روشن شود، بلافاصله خودرو را متوقف کرده و لاستیک‌ها را بررسی نمایید، و آن‌ها را تا سطح مناسب باد کنید. در صورت رانندگی با لاستیک‌هایی که فشار باد مناسبی ندارند منجر به داغ شدن بیش از اندازه لاستیک‌ها و صدمه دیدن آن‌ها می‌شود. همچنین مصرف سوخت افزایش یافته و سایش لاستیک بیشتر می‌گردد و ممکن است بر هدایت خودرو و توانایی متوقف نمودن خودرو تأثیر بگذارد.

به خاطر داشته باشید که TPMS (سیستم هشدار فشار باد لاستیک) نمی‌تواند جایگزین برنامه تعمیر و نگهداری لاستیک‌ها شود و کنترل و تنظیم صحیح فشار باد لاستیک‌ها از مسئولیت‌های راننده است حتی اگر فشار باد لاستیک به سطحی نرسد که نشانگر پایین بودن سطح فشار باد لاستیک (چراغ هشدار فشار باد لاستیک) روشن شود.

همچنین خودروی شما مجهز به نشانگر نقص TPMS (سیستم هشدار فشار باد لاستیک) است که عملکرد نامناسب سیستم را نشان می‌دهد. همچنین نشانگر TPMS (سیستم هشدار فشار باد لاستیک) دارای نشانگر پایین بودن سطح فشار باد لاستیک (چراغ هشدار باد لاستیک) نیز است.

زمانی که سیستم، نقص فنی را تشخیص دهد، نشانگر به مدت یک دقیقه چشمک زده و سپس روشن باقی می‌ماند، ترتیب روشن شدن چراغ هشدار پس از هر استارت زدن خودرو تا زمان رفع عیب مجدداً تکرار می‌شود. حین روشن شدن نشانگر نقص، ممکن است سیستم نتواند اشکالات را تشخیص دهد یا سیگنال پایین بودن فشار باد لاستیک را دریافت نماید.

نقص TPMS (سیستم هشدار فشار باد لاستیک) ممکن است به دلایل متعددی به وجود آید، مانند تعویض و جابه‌جا کردن لاستیک‌ها یا چرخ‌های خودرو که می‌تواند از عملکرد صحیح TPMS (سیستم هشدار فشار باد لاستیک) جلوگیری نماید.

همواره نشانگر نقص TPMS (سیستم هشدار فشار باد لاستیک) را پس از تعویض یک یا چند لاستیک یا چرخ کنترل و بررسی کنید و پس تعویض و جابه‌جا کردن لاستیک‌ها و چرخ‌ها از عملکرد صحیح TPMS (سیستم هشدار فشار باد لاستیک) اطمینان حاصل نمایید.

توجه 

■ از عملکرد صحیح سیستم هشدار فشار باد لاستیک مطمئن شوید (خودروه‌های مجهز به سیستم هشدار فشار باد لاستیک)

از نصب لاستیک‌های مجهز به علائم یا مشخصات متفاوت خودداری کنید، زیرا ممکن است سیستم هشدار فشار باد لاستیک بدرستی کار نکند.

در صورت نمایش پیغام هشدار یا روشن شدن نشانگر

اگر پیغام اختار بر روی صفحه نمایش چند منظوره نمایش داده شد، خونسردی خود را حفظ کرده و اقدامات زیر را انجام دهید:

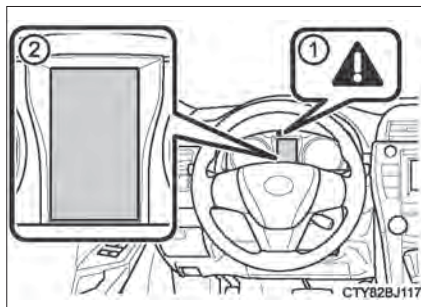

① چراغ اختار اصلی

چراغ اختار اصلی برای اعلام نمایش یک پیغام بر روی صفحه نمایش چند منظوره نیز روشن شده یا چشمک می‌زند.

② صفحه نمایش چند منظوره

اگر پیغام یا نشانگر هشدار پس از اقدامات زیر دوباره روشن شد، با نمایندگی مجاز تویوتا تماس حاصل نمایید.

لیست پیغام‌ها و آژیر هشدار

جزئیات/ عملکردها	پیغام هشدار
<p>نشان می‌دهد:</p> <ul style="list-style-type: none"> • احتمال زیاد برخورد از جلو وجود دارد یا • ترمزگیری سیستم پیشگیری از تصادف فعال است. <p>آژیر نیز به صدا در می‌آید.</p> <p>← با درگیر کردن ترمزها سرعت خودرو را کاهش دهید.</p>	<p>(در صورت مجهز بودن)</p>
<p>نشان می‌دهد که خودرو شما در حال نزدیک شدن به خودروی جلویی است (حالت فاصله خودرو تا خودرو)</p> <p>← آژیر نیز به صدا در می‌آید.</p> <p>← با درگیر کردن ترمزها سرعت خودرو را کاهش دهید.</p>	<p>(در صورت مجهز بودن)</p>
<p>به راننده هشدار می‌دهد که خودرو خارج از علائم لاین قرار دارد (در صورتی که LDA [اراندگی بین خطوط] فعال می‌باشد).</p> <p>در صورت منحرف شدن خودرو از روی خط لاین کناری، این نشانگر چشمک می‌زند.</p> <p>صدای آژیر به‌طور مداوم شنیده می‌شود.</p> <p>← اطراف خودرو را کنترل و بررسی کرده و با استفاده از فرمان گیری ایمن، به بین خطوط لاین باز گردید.</p>	<p>(در صورت مجهز بودن)</p>

جزئیات / عملکرد	پیغام هشدار
<p>نشانگر بسته نشدن کامل یک یا چند درب است. سیستم همچنین درب‌هایی که کامل بسته نشده‌اند را نشان می‌دهد. اگر سرعت خودرو به 5km/h (3mph) برسد،  چشمک زده و آژیر به صدا در می‌آید که نشان می‌دهد، درب‌ها هنوز به طور کامل بسته نشده‌اند. ← از بسته شدن تمام درب‌ها اطمینان حاصل نمایید.</p>	
<p>نشانگر بسته نشدن کامل درب موتور است. اگر سرعت خودرو به 5km/h (3mph) برسد،  چشمک زده و آژیر به صدا در می‌آید که نشان می‌دهد درب موتور کامل بسته نشده است. ← درب موتور را ببندید.</p>	
<p>نشانگر بسته نشدن کامل درب صندوق عقب است. اگر سرعت خودرو به 5km/h (3mph) برسد،  چشمک زده و آژیر به صدا در می‌آید که نشان می‌دهد درب صندوق عقب کامل بسته نشده است. ← درب صندوق عقب را ببندید.</p>	
<p>نشانگر فشارداده شدن پدال گاز حین قرار داشتن دسته دنده در دنده خلاص N است. آژیر نیز به صدا در می‌آید. ← پدال گاز را رها کرده و دسته دنده را در موقعیت D یا دنده عقب R قرار دهید.</p>	  (چشمک می‌زند)
<p>نشانگر افت انرژی باتری هیبریدی (باتری محرک) است زیرا مدت زمان زیادی است که دسته دنده در موقعیت دنده خلاص N قرار دارد. آژیر نیز به صدا در می‌آید. ← حین شروع به حرکت با خودرو، سیستم هیبریدی را مجدداً فعال نمایید.</p>	  (چشمک می‌زند)

جزئیات / عملکرد	پیغام هشدار
<p>نشانه‌گر پایین بودن انرژی باتری هیبریدی (باتری محرک) است. آژیر نیز به صدا در می‌آید.</p> <p>← در صورت توقف خودرو به مدت طولانی، دسته دنده را در موقعیت پارک P قرار دهید. در صورت قرار داشتن دسته دنده در موقعیت دنده خلاص N، باتری شارژ نمی‌شود.</p>	 <p>Hybrid Battery Low Charges When Not in P Position</p>  <p>(چشمک می‌زند)</p>
<p>نشانه‌گر نقص سیستم هیبریدی است. آژیر نیز به صدا در می‌آید.</p> <p>← بلافاصله خودرو را در مکان امنی پارک کرده و با نمایندگی مجاز تویوتا تماس حاصل نمایید.</p>	 <p>Check Hybrid System</p> 
<p>نشانه‌گر نقص سیستم EPS (فرمان با نیروی کمکی برق) است آژیر نیز به صدا در می‌آید.</p> <p>← برای بررسی سیستم به نمایندگی مجاز تویوتا مراجعه نمایید.</p>	 <p>Check Electric Power Steering System</p>  
<p>نشانه‌گر درگیر بودن ترمز دستی و رانده شدن خودرو با سرعت (3mph) 5Km/h یا بیشتر است. آژیر نیز به صدا در می‌آید.</p> <p>← ترمز دستی را آزاد کنید.</p>	 <p>Release Parking Brake</p>    <p>(ایالات متحده آمریکا) (کانادا) (چشمک می‌زند)</p>

جزئیات / عملکرد	پیغام هشدار
<p>نشانیگر نقص فنی در سیستم‌های زیر است:</p> <ul style="list-style-type: none"> • سیستم ABS، یا • سیستم کمکی ترمز <p>آژیر نیز به صدا درمی‌آید.</p> <p>← جهت بررسی خودرو به نمایندگی مجاز تویوتا مراجعه نمایید.</p>	<div style="background-color: #333; color: white; padding: 10px; text-align: center;"> <p>Check Anti-lock Brake System</p> <p>ABS</p> </div> <p>(ایالات متحده آمریکا)</p> <div style="background-color: #333; color: white; padding: 10px; text-align: center;"> <p>Check Anti-lock Brake System</p>  </div> <p>(کانادا)</p>
<p>نشانیگر نقص در سیستم VSC (سیستم کنترل پایداری خودرو) است.</p> <p>← جهت بررسی خودرو به نمایندگی مجاز تویوتا مراجعه نمایید.</p>	<div style="background-color: #333; color: white; padding: 10px; text-align: center;"> <p>Check Vehicle Stability Control System</p>  </div>
<p>نشانیگر بالا بودن بیش از اندازه دمای مایع خنک کننده موتور است.</p> <p>آژیر نیز به صدا درمی‌آید.</p> <p>← صفحه ۴۹۱</p>	<div style="background-color: #333; color: white; padding: 10px; text-align: center;"> <p>Engine Coolant Temp is High</p>  </div> <div style="text-align: right; margin-top: 10px;">  </div>
<p>نشانیگر نقص در سیستم شارژ (دینام) خودرو است.</p> <p>← بلافاصله خودرو را در مکان امنی پارک کرده و با نمایندگی مجاز تویوتا تماس حاصل نمایید.</p>	<div style="background-color: #333; color: white; padding: 10px; text-align: center;"> <p>Check Charging System</p>  </div>



جزئیات / عملکرد	پیغام هشدار
<p>نشانگر کثیف یا پوشیده از یخ بودن سنسور رادار است. آژیر نیز به صدا درمی‌آید. ← سنسور را تمیز کنید.</p>	  <p>(درصورت مجهز بودن)</p>
<p>نشانگر آن است که سیستم رادار دینامیک کروز کنترل قادر به تنظیم کردن فاصله خودرو تا خودرو نیست. آژیر نیز به صدا در می‌آید. ← حالت رانندگی را در وضعیت عادی قرار دهید. درصورت عملکرد برف پاک کن‌های شیشه جلو، کلید برف پاک کن را در موقعیت خاموش یا در موقعیتی غیراز عملکرد برف پاک کن‌ها با دور تند قرار دهید.</p>	  <p>(درصورت مجهز بودن)</p>
<p>نشانگر آن است که عملکرد سیستم LDA (هشدار رانندگی بین خطوط) به حالت تعلیق درآمده است. (دمای سنسور دوربین بالاتر از دمای عملکردی قرار دارد) آژیر نیز به صدا درمی‌آید. ← پس از مدتی رانندگی، سیستم LDA را مجدد فعال کنید.</p>	  <p>(درصورت مجهز بودن)</p>
<p>نشانگر آن است که سنسور نشانگر نقطه کور یا محدوده اطراف سپر کثیف یا پوشیده از یخ است. آژیر نیز به صدا درمی‌آید. ← سنسور و محدوده اطراف سپر را تمیز کنید.</p>	  <p>(درصورت مجهز بودن)</p>
<p>نشانگر نقص فنی در سیستم‌های زیر است: • سیستم کروز کنترل (درصورت مجهز بودن)، یا • سیستم رادار دینامیک کروز کنترل (درصورت مجهز بودن) برای غیرفعال کردن سیستم یکبار دکمه روشن / خاموش "ON-OFF" را فشار داده و سپس برای فعال کردن مجدد سیستم دکمه را فشار دهید. آژیر نیز به صدا درمی‌آید. ← جهت بررسی خودرو به نمایندگی مجاز تویوتا مراجعه نمایید.</p>	 

جزئیات / عملکرد	پیغام هشدار
<p>نشانگر نقص سیستم LDA (هشدار رانندگی بین خطوط) است. آژیر نیز به صدا درمی آید. ← جهت بررسی خودرو به نمایندگی مجاز تویوتا مراجعه نمایید.</p>	<p>  (در صورت مجهز بودن)</p>
<p>نشانگر نقص در سیستم PCS (سیستم پیشگیری از تصادف) است. آژیر نیز به صدا درمی آید. ← جهت بررسی خودرو به نمایندگی مجاز تویوتا مراجعه نمایید.</p>	<p>   (چشمک می زند) (در صورت مجهز بودن)</p>
<p>نشانگر نقص در سیستم BSM (نشانگر نقطه کور) است. ← جهت بررسی خودرو به نمایندگی مجاز تویوتا مراجعه نمایید.</p>	<p>  (در صورت مجهز بودن)</p>
<p>نشانگر غیرعادی بودن فشار روغن موتور است. آژیر نیز به صدا درمی آید. ← بلافاصله خودرو را در محل امنی پارک کرده و با نمایندگی مجاز تویوتا تماس حاصل نمایید.</p>	<p> </p>
<p>نشان می دهد که نمی توان از سیستم LDA (هشدار رانندگی بین خطوط) استفاده نمود زیرا سرعت خودرو کمتر از 50km/h (32mph) است. ← خودرو را با سرعت 50km/h (32mph) یا بیشتر برانید.</p>	<p> (در صورت مجهز بودن)</p>
<p>نشان می دهد که با قرار داشتن سوئیچ موتور در موقعیت خاموش OFF یا موقعیت تجهیزات جانبی Accessory و باز بودن درب راننده چراغها روشن مانده است. آژیر نیز به صدا در می آید. ← چراغها را خاموش کنید.</p>	<p>  (چشمک می زند)</p>

جزئیات / عملکرد	پیغام هشدار
<p>نشانگر عدم بسته شدن کامل سان روف است (سوئیچ در موقعیت خاموش و درب سمت راننده باز است) آژیر نیز به صدا درمی آید. ← سان روف را ببندید.</p>	<p>Moon Roof Open</p>   <p>(چشمک می زند) (در صورت مجهز بودن)</p>
<p>نشان می دهد که سیستم هیبریدی بیش از اندازه داغ شده است. ممکن است این پیغام حین رانندگی تحت شرایط عملکردی شدید نیز نشان داده شود. (مانند زمانی که مسیر طولانی را در سربالایی رانندگی می کنید). آژیر نیز به صدا درمی آید. ← خودرو را متوقف کرده و بررسی نمایید. (← صفحه ۴۹۱)</p>	<p>Hybrid System Overheat Stop the Vehicle in a Safe Place</p>  
<p>نشانگر نقص در سیستم چراغ نور بالای اتوماتیک است. آژیر نیز به صدا درمی آید. ← جهت بررسی خودرو به نمایندگی مجاز تویوتا مراجعه نمایید.</p>	<p>Check Auto High Beam System</p>   <p>(در صورت مجهز بودن)</p>
<p>نشانگر پایین بودن فشار باد لاستیک است. ← فشار باد لاستیک را بررسی کرده و آن را در سطح مناسب تنظیم نمایید.</p>	<p>Tire Pressure (psi) 38 42 28 41</p>   <p>(در صورت مجهز بودن)</p>

جزئیات / عملکرد	پیغام هشدار
<p>نشانگر نقص در سیستم هشدار فشار باد لاستیک است. ← خودرو را در محل امنی پارک کنید و سوئیچ موتور را در موقعیت خاموش Off و سپس روشن قرار دهید. اگر نشانگر هشدار فشار باد لاستیک به مدت یک دقیقه چشمک زد و سپس روشن باقی ماند، نشانگر وجود نقص در سیستم است. جهت بررسی خودرو به نمایندگی مجاز تویوتا مراجعه نمایید.</p>	 <p>(در صورت مجهز بودن)</p>
<p>نشان می‌دهد که اطلاعات وضعیت لاستیک شناسایی نمی‌شود. ← خودرو را مدت کوتاهی برانید و تغییرات در اطلاعات نمایش داده شده را بررسی نمایید. در صورت بهبود وضعیت دریافت امواج رادیویی، صفحه نمایش به حالت عادی برمی‌گردد. اگر پس از چند دقیقه رانندگی، فشار باد لاستیک‌ها هنوز نمایش داده نمی‌شود، خودرو را در محل امنی متوقف کرده و سوئیچ موتور را در موقعیت خاموش Off و سپس روشن ON قرار دهید و سپس شروع به راندن خودرو کنید. اگر حتی پس از چندبار تکرار این مرحله بازهم فشار باد لاستیک‌ها نمایش داده نشد، جهت بررسی خودرو به نمایندگی مجاز تویوتا مراجعه نمایید.</p>	 <p>(در صورت مجهز بودن)</p>
<p>نشانگر ضعیف بودن باتری هیبریدی (باتری محرک) است. ← بلافاصله خودرو را در محل امنی متوقف کنید. برای فعال کردن مجدد سیستم هیبریدی، سوئیچ موتور را در موقعیت خاموش off و سپس روشن ON قرار دهید، از قرار داشتن دسته دنده در موقعیت پارک P مطمئن شوید، باتری هیبریدی (باتری محرک) شارژ می‌شود.</p>	

جزئیات / عملکرد	پیغام هشدار
<p>نشانگر پایین بودن سطح مایع شیشه‌شوی است. ← مایع شیشه‌شوی به مخزن اضافه کنید.</p>	
<p>نشانگر وجود سوخت حدود (9.7L 2.1IMP.gal). 2.6gal. یا کم‌تر در باک سوخت است. ← خودرو را مجدد سوختگیری کنید.</p>	  
<p>نشانگر غیرفعال شدن سیستم TRAC (کنترل کشش) است. ← سیستم TRAC را فعال نمایید. (صفحه ۲۱۹)</p>	
<p>نشانگر این است که زمان انجام عملیات تعمیر و نگهداری با توجه به مسافت طی شده در برنامه تعمیر و نگهداری^{1*} بزودی فرا خواهد رسید. از صفر شدن پیغام حدود (7200Km (4500mile) رانندگی کرده اید. ← در صورت لزوم، تعمیر و نگهداری را انجام دهید.</p>	 (فقط ایالات متحده آمریکا)
<p>نشانگر لزوم انجام تعمیر و نگهداری با توجه به مسافت طی شده در برنامه تعمیر و نگهداری^{1*} است. از صفر کردن پیغام حدود (8000Km (5000miles) رانندگی کرده اید. (نشانگر به درستی کار نمی‌کند مگر اینکه پیغام صفر شود). ← تعمیر و نگهداری مورد نیاز را انجام دهید. توصیه می‌شود پس از انجام تعمیر و نگهداری، پیغام را صفر کنید. (صفحه ۳۸۸)</p>	 (فقط ایالات متحده آمریکا)

جزئیات / عملکرد	پیغام هشدار
<p>نشانیگر غیرفعال شدن سیستم VSC (کنترل تعادل خودرو)، و توقف عملکرد سیستم ترمز پیشگیری از تصادف است. ← سیستم VSC را فعال نمایید. (← صفحه ۲۲۰)</p>	 <p>(در صورت مجهز بودن)</p>
<p>نشانیگر عملکرد نادرست سیستم PCS (پیشگیری از تصادف) است زیرا شبکه جلو پنجره یا سنسور کثیف می‌باشد. ← شبکه جلو پنجره و سنسور را بررسی کرده و در صورت کثیف بودن آن‌ها را تمیز نمایید.</p>	 <p>(چشمک می‌زند) (در صورت مجهز بودن)</p>

جزئیات / عملکرد	پیغام‌های هشدار
<p>نشانه‌گر تعمیر و نگهداری محفظه خنک کننده سیستم هیبریدی (باتری محرک) است. ممکن است فیلتر مسدود شده، دریچه خروجی هوا بسته شده یا کانال هوا جدا شده باشد.</p> <p>← تعمیر و نگهداری روی محفظه خنک کننده سیستم هیبریدی (باتری محرک) را در نمایندگی مجاز تویوتا انجام دهید.</p>	
<p>نشانه‌گر در دسترس نبودن حالت رانندگی EV (خودروی الکتریکی)^{2*} است.</p> <p>ممکن است دلیل در دسترس نبودن حالت رانندگی EV (خودرو درجا کار می‌کند، باتری هیبریدی (باتری محرک) ضعیف است، سرعت بیشتر از سرعت عملکردی حالت رانندگی EV است و بر پدال گاز بیش از اندازه فشار وارد شده است) نمایش داده شود صدای آژیر نیز شنیده می‌شود.</p> <p>← در صورت در دسترس بودن حالت رانندگی EV، از آن استفاده نمایید.</p>	    

جزئیات / عملکرد	پیغام‌های هشدار
<p>نشانه‌گر لغو اتوماتیک حالت رانندگی EV (خودروی الکتریکی)^{2*} است. ممکن است دلیل در دسترس نبودن حالت رانندگی EV شارژ کم باتری هیبریدی (باتری محرک) باشد یا سرعت بیشتر از سرعت عملکرد حالت EV باشد و یا به پدال گاز بیش از اندازه فشار وارد شده است. به همین دلیل این پیغام نمایش داده شده است. صدای آژیر نیز شنیده می‌شود.</p> <p>← برای مدتی خودرو را برانید.</p>	

*1: جهت انجام برنامه تعمیر و نگهداری خودرو در فواصل زمانی به "راهنمای برنامه تعمیر و نگهداری" یا "ضمیمه کتابچه راهنمای مالک خودرو" به طور جداگانه مراجعه نمایید.

*2: برای آشنایی با شرایط عملکردی حالت رانندگی EV به صفحه ۱۶۶ مراجعه نمایید.

■ **پیغام‌های هشدار حالت رادار دینامیک کروز کنترل (در صورت مجهز بودن)**

- در شرایط زیر ممکن است پیغام هشدار حتی اگر فاصله خودرو تا خودرو کاهش یابد نمایش داده نشود.
- هنگامی که خودروی شما و خودروی جلویی با سرعت یکسان در حال حرکت هستند یا خودروی جلویی با سرعت بیشتری نسبت به خودروی شما در حال حرکت است.
- هنگامی که خودروی جلویی با سرعت بسیار کمی در حال حرکت است.
- بلافاصله پس از برقرار کردن سرعت کروز کنترل
- بلافاصله پدال گاز فشرده شود.

■ **عملکرد هشدار رانندگی بین خطوط LDA (هشدار رانندگی بین خطوط) (در صورت مجهز بودن)**

- در شرایط زیر، حتی اگر از لاین عبور کنید پیغام هشدار نمایش داده نمی‌شود.
- هنگامی که سرعت خودرو از میزان عملکردی سیستم LDA بیشتر شود.
- هنگامی که خطوط لاین شناسایی نشود.

■ **در صورت تعویض چرخ با چرخ زاپاس**

- چرخ زاپاس سایز کوچک مجهز به سوپاپ هشدار فشار و فرستنده نمی‌باشد. در صورت پنچر شدن لاستیک، حتی با وجود تعویض لاستیک پنچر شده با چرخ زاپاس، چراغ هشدار فشار باد لاستیک خاموش نمی‌گردد.
- **شرایطی که ممکن است در آن سیستم هشدار فشار باد لاستیک به درستی عمل نکند (خودروهای مجهز به سیستم هشدار فشار باد لاستیک)**

← صفحه ۳۸۳

■ **آژیر هشدار**

← صفحه ۴۴۹

جزئیات/ عملکردها	پیغام هشدار	آزیر بیرونی	آزیر داخلی
<p>حین قرار داشتن دسته دنده در موقعیت پارک P و بدون چرخاندن سوئیچ به حالت خاموش، درب سمت راننده باز شده است. ← دسته دنده را در موقعیت پارک P قرار دهید.</p>	  <p>(چشمک می‌زند)</p>	-	مداوم
<p>بدون قرار داشتن سوئیچ الکترونیکی در خودرو، حین قرار داشتن دنده در هر حالتی به جزء پارک P و بدون چرخاندن سوئیچ به حالت خاموش، درب سمت راننده باز و بسته شده است. ← دسته دنده را در موقعیت پارک P قرار دهید. ← سوئیچ الکترونیکی را درون خودرو قرار دهید.</p>	  <p>(به نوبت نمایش داده می‌شود)</p>  <p>(چشمک می‌زند)</p>	مداوم	مداوم
<p>بدون قرار داشتن سوئیچ الکترونیکی در خودرو، حین قرار داشتن دنده در موقعیت پارک P و بدون چرخاندن سوئیچ در حالت خاموش، درب سمت راننده باز بسته شده است. ← سوئیچ را در حالت خاموش قرار دهید. ← سوئیچ الکترونیکی را درون خودرو قرار دهید.</p>	  <p>(چشمک می‌زند)</p>	۳ بار	یکبار
<p>حین قرار داشتن سوئیچ الکترونیکی بیرون خودرو و در صورت قرار داشتن سوئیچ موتور در هر حالتی به جز خاموش اقدام به باز بسته کردن هر دربی به جز درب سمت راننده شده است. ← سوئیچ الکترونیکی را درون خودرو قرار دهید.</p>	 <p>(چشمک می‌زند)</p>		

جزئیات/ عملکردها	پیغام هشدار	آزیر بیرونی	آزیر داخلی
<p>حین همراه داشتن سوئیچ الکترونیکی و قفل کردن تمام دربها، بدون قراردادن سوئیچ موتور در وضعیت خاموش و قرار داشتن دنده در موقعیت پارک P، اقدام به خروج از خودرو شده است. ← سوئیچ را در حالت خاموش قرار دهید و دربها را مجدداً قفل کنید.</p>	<p>Turn Power OFF</p>  <p>Key Not Detected</p>  <p>(به نوبت نمایش داده می شود)  (چشمک می زند)</p>	مداوم	یکبار
<p>بدون شناسایی شدن سوئیچ الکترونیکی اقدام به فعال کردن سیستم هیبریدی شده است. ← سیستم هیبریدی را با همراه داشتن سوئیچ الکترونیکی فعال نمایید.</p>	<p>Key Not Detected</p>  <p> (چشمک می زند)</p>	-	یکبار
<p>بدون قرار داشتن سوئیچ الکترونیکی درون خودرو، سعی به راندن خودرو شده است. ← مطمئن شوید که سوئیچ الکترونیکی درون خودرو است.</p>	<p>Key Not Detected</p>  <p> (چشمک می زند)</p>	-	۹ بار

جزئیات/ عملکردها	پیغام هشدار	اُزیر بیرونی	اُزیر داخلی
<p>حین قرار داشتن سوئیچ الکترونیکی درون خودرو، اقدام به قفل کردن دربها با استفاده از کلید هوشمند شده است.</p> <p>← سوئیچ الکترونیکی را از خودرو برداشته و دربها را مجدد قفل نمایید.</p>	 <p>Key Detected in Vehicle</p> <p>(چشمک میزند)</p>	مداوم	-
<p>حین قرار داشتن سوئیچ الکترونیکی درون خودرو، اقدام به قفل کردن یکی از دربهای جلو از طریق باز کردن درب و قرار دادن دکمه قفل داخلی در موقعیت قفل و سپس بستن درب شده است.</p> <p>← سوئیچ الکترونیکی را از خودرو برداشته و دربها را مجدد قفل نمایید.</p>	 <p>Key Detected in Vehicle</p> <p>(چشمک میزند)</p>	مداوم	یکبار
<p>ولتاژ باتری سوئیچ الکترونیکی در حال تمام شدن است.</p> <p>← باتری سوئیچ الکترونیکی را تعویض نمایید.</p> <p>(← صفحه ۴۲۳)</p>	 <p>Key Battery Low</p> <p>(چشمک میزند)</p>	-	یکبار
<p>ظرف ۳ ثانیه پس از فشار دادن سوئیچ موتور، قفل فرمان آزاد نشود.</p> <p>← حین فشار دادن پدال ترمز و حرکت فرمان به چپ و راست، سوئیچ موتور را فشار دهید.</p>	 <p>Steering Lock ON</p> <p>(چشمک میزند)</p>	-	یکبار

جزئیات/ عملکردها	پیغام هشدار	آزیر بیرونی	آزیر داخلی
<p>نشانگر نقص فنی سیستم کلید هوشمند است. ← برای بررسی خودرو به نمایندگی مجاز تویوتا مراجعه کنید.</p>	  <p>(چشمک می‌زند)</p>	-	یکبار
<ul style="list-style-type: none"> • حین باز کردن قفل درب‌ها با سوئیچ معمولی و سپس فشار دادن سوئیچ، سوئیچ الکترونیکی درون خودرو شناسایی نشود. • پس از دوبار فشار دادن پشت سرهم سوئیچ، سوئیچ الکترونیکی داخل خودرو شناسایی نشود. <p>← حین فشار دادن پدال ترمز، با سوئیچ الکترونیکی، سوئیچ موتور را لمس کنید.</p>	  <p>(چشمک می‌زند)</p>	-	یکبار
<p>نشان می‌دهد:</p> <ul style="list-style-type: none"> • با قرار داشتن سوئیچ موتور در وضعیت خاموش، قفل درب‌ها باز شده و سپس درب سمت راننده بازویسته شده است، یا • سوئیچ موتور در موقعیت تجهیزات جانبی ACCESSORY قرار گرفته بدون اینکه سیستم هیبریدی فعال شود. <p>← حین فشار دادن پدال ترمز، سوئیچ موتور را فشار دهید.</p>	  <p>(چشمک می‌زند)</p>	-	یکبار

جزئیات/ عملکردها	پیغام هشدار	آزیر بیرونی	آزیر داخلی
<p>در صورت قرار داشتن دسته دنده در موقعیت نادرست اقدام به فعال کردن سیستم هیبریدی شده است.</p> <p>← دسته دنده را در موقعیت پارک P قرار داده و سیستم هیبریدی را فعال نمایید.</p>	 <p>(چشمک می‌زند)</p>	-	یکبار
<p>• حین قرار داشتن دنده در حالتی بجز پارک P، سوئیچ موتور در وضعیت خاموش قرار دارد.</p> <p>← دسته دنده را در موقعیت پارک P قرار دهید.</p>	 <p>(چشمک می‌زند)</p>	-	یکبار
<p>پس از قرار دادن سوئیچ در وضعیت خاموش و دنده در هر موقعیتی بجز پارک P، دنده به موقعیت پارک P جابه‌جا شده است.</p> <p>← موتور را خاموش نمایید.</p>	 <p>(چشمک می‌زند)</p>	-	یکبار
<p>به دلیل قطع اتوماتیک، انرژی قطع شده است.</p> <p>← دفعه بعد حین فعال کردن سیستم هیبریدی، به مدت تقریبی ۵ دقیقه اجازه دهید سیستم هیبریدی کار کند تا باتری ۱۲ ولتی شارژ گردد.</p>		-	-

جزئیات/ عملکردها	پیغام هشدار	آژیر بیرونی	آژیر داخلی
<p>حین فعال بودن سیستم هیبریدی به دلیل عملکرد نادرست سوئیچ الکترونیکی (← صفحه ۴۸۵)، سوئیچ الکترونیکی، سوئیچ موتور را لمس کرده است.</p> <p>← پس از شنیدن صدای آژیر، به مدت ۱۰ ثانیه سوئیچ موتور را فشار دهید.</p>	 <p>(چشمک می‌زند)</p>	-	یکبار

■ آژیر هشدار

← صفحه ۴۴۹

در صورت پنچر کردن

چرخ پنچر را باز کرده و با چرخ زاپاس موجود تعویض نمایید.
جزئیات بیشتر در مورد لاستیک ها: ← صفحه ۴۰۶

! هشدار

■ در صورت پنچر کردن

به رانندگی با لاستیک پنچر ادامه ندهید.
رانندگی حتی برای مسافتی کوتاه با لاستیک پنچر، می تواند به لاستیک و چرخ، صدمات غیر قابل جبرانی وارد کند که ممکن است منجر به تصادف گردد.

پیش از جک زدن زیر خودرو

- خودرو را روی سطحی صاف و سفت متوقف نمایید.
- ترمز دستی را درگیر نمایید.
- دنده را در پارک P قرار دهید.
- سیستم هیبریدی را غیرفعال کنید.
- چراغ های اخطار/ فلاشرها را روشن نمایید (← صفحه ۴۳۸)

محل قرارگیری چرخ زاپاس، جک و ابزارها

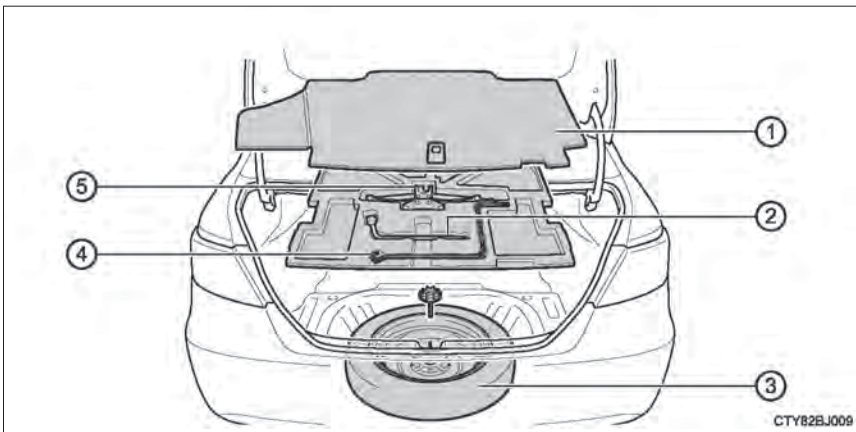

④ دسته جک

⑤ جک

① پوشش کف صندوق عقب

② آچار چرخ

③ چرخ زاپاس

هشدار

■ استفاده از جک

- پیشگیری‌های زیر را در نظر بگیرید.
- استفاده نادرست از جک می‌تواند منجر به افتادن ناگهانی خودرو از روی جک، در نتیجه صدمات جسمی جدی یا حتی مرگ گردد.
- از جک به منظور دیگری بجز تعویض چرخ یا پیاده و سوار کردن زنجیر چرخ استفاده نکنید.
- برای تعویض چرخ زاپاس فقط از جک همراه خودرو استفاده نمایید. از جک خودروهای دیگر استفاده نکرده و از جک برای تعویض لاستیک دیگر خودروها استفاده نکنید.
- جک را به طور صحیح در محل خود قرار دهید.
- از قرار دادن اعضای بدن زیر خودروی روی جک، خودداری نمایید.
- حین قرار داشتن خودرو روی جک، سیستم هیبریدی را فعال نکرده یا رانندگی نکنید.
- حین قراردادن افراد درون خودرو، خودرو را جک بالا نبرید.
- حین بالا بردن خودرو، از قراردادن اجسام رو یا زیر جک خودداری نمایید.
- از بالا بردن خودرو بیش از ارتفاع لازم برای تعویض لاستیک خودداری نمایید.
- اگر باید به زیر خودرو بروید از جک کارگاهی (پایه) استفاده نمایید.
- حین پایین آوردن خودرو از عدم وجود افراد در اطراف خودرو اطمینان حاصل نمایید. اگر کسی نزدیک خودرو است، پیش از پایین آوردن خودرو به آنها هشدار دهید.

بیرون آوردن جک

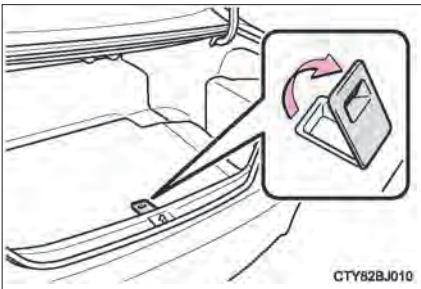

- 1 □ قلاب پوشش کف صندوق عقب تعبیه شده روی کف صندوق عقب را بالا آورید.

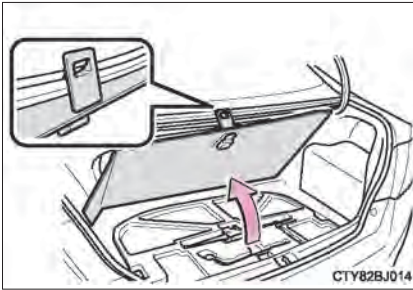

2 با استفاده از قلاب ارائه شده، پوشش کف صندوق عقب را در محل خود ثابت کنید.

3 جک را خارج نمایید.

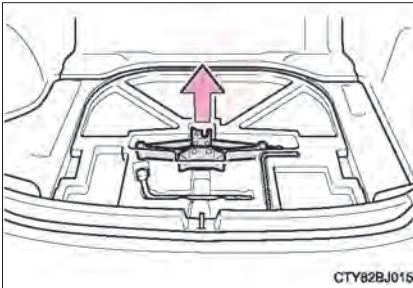

بیرون آوردن چرخ زاپاس

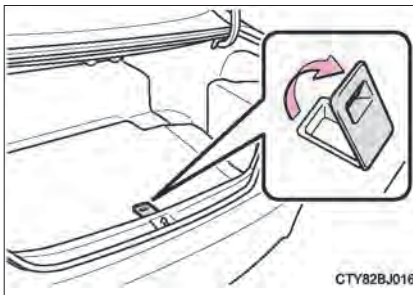

1 قلاب پوشش کف صندوق عقب تعبیه شده روی کف صندوق عقب را بالا آورید.

3 با استفاده از قلاب تعبیه شده پوشش کف صندوق عقب را در محل خود ثابت کنید.

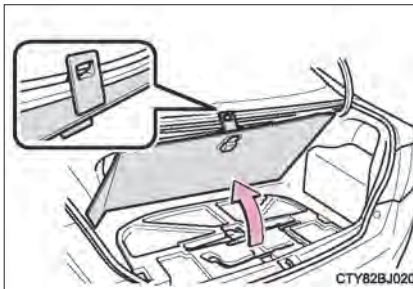

3 جعبه ابزار را خارج نمایید.

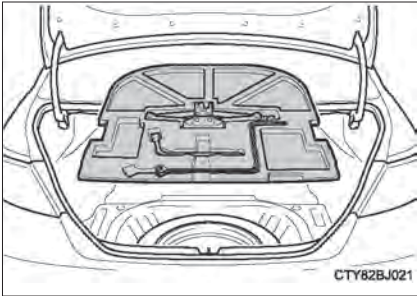

4 بست مرکزی نگهدارنده چرخ زاپاس را شل کنید. در صورت خارج کردن یا قرار دادن چرخ زاپاس، حتماً زیر چرخ را محکم بگیرید.

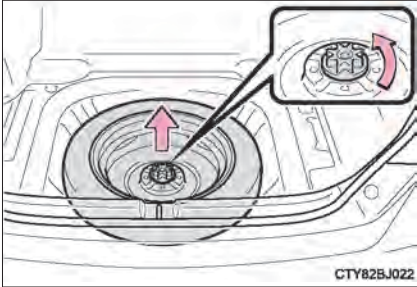

هشدار 

■ **حین قرار دادن چرخ زاپاس**

مراقب باشید انگشتان و دیگر اعضای بدن تنان بین لاستیک زاپاس و بدنه خودرو گیر نکند.

تعویض چرخ پنچر

1 برای لاستیک‌ها از بلوک مانع استفاده نمایید.



CTY82BJ023

لاستیک پنچر		محل قراردادن بلوک مانع
جلو	سمت چپ	پشت لاستیک عقب سمت راست
	سمت راست	پشت لاستیک عقب سمت چپ
عقب	سمت چپ	جلوی لاستیک جلو سمت راست
	سمت راست	جلوی لاستیک جلو سمت چپ

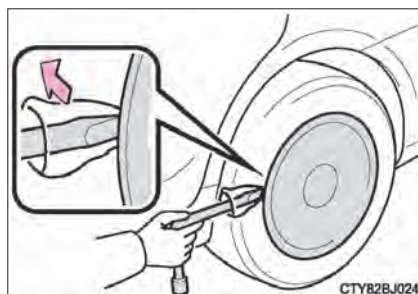

CTY82BJ024

2 در خودروهای مجهز به چرخ‌هایی با رینگ آهنی، با استفاده از آچار، قالیپاق را در بیاورید. برای جلوگیری از صدمه دیدن قالیپاق، همانند تصویر پارچه ای را بین آچار و قالیپاق قرار دهید.

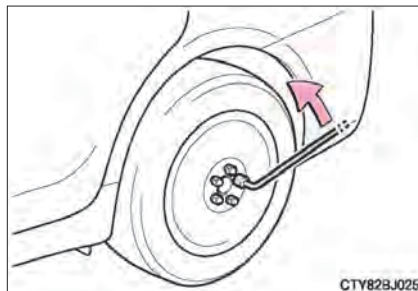

CTY82BJ025

3 مهره‌های چرخ را اندکی شل کنید (یک دور).

- 4 بخش "A" جک را با دست بچرخانید تا تورفتگی جک، محل جک گذاری را لمس کند.
نقاط راهنمای جک زنی زیر بدنه خودرو قرار گرفته است؛ آن‌ها محل جک گذاشتن را نشان می‌دهند.

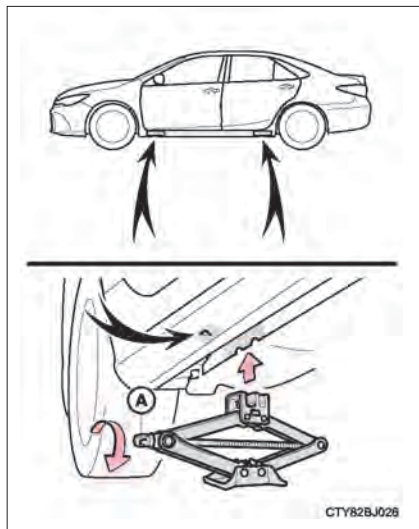

- 5 خودرو را بالا آورید تا لاستیک‌ها کمی از روی زمین بلند شوند.

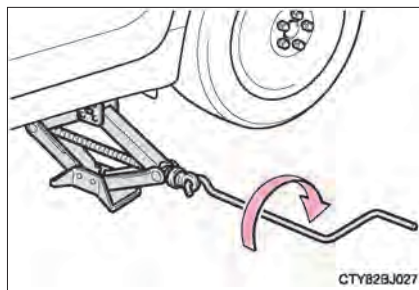

- 6 تمام مهره‌های چرخ را باز کنید.
زمانی که چرخ را روی زمین قرار می‌دهید، سطح رویی چرخ را رو به بالا قرار دهید تا صدمه نبیند.

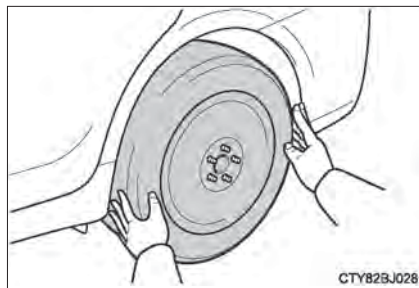



هشدار

■ تعویض چرخ پنجر

- بلافاصله پس از توقف خودرو، از دست زدن به دیسک چرخ‌ها یا محدوده اطراف ترمزها خودداری نمایید.
 - پس از رانندگی دیسک چرخ‌ها و محدوده اطراف ترمزها به شدت داغ می‌شود. حین تعویض لاستیک، لمس این نواحی با دست، پا یا دیگر اعضای بدن و غیره ممکن است منجر به سوختگی گردد.
 - عدم انجام این پیشگیری‌ها می‌تواند منجر به شل شدن مهره‌های چرخ و بیرون افتادن چرخ شود که ممکن است منجر به صدمات جسمی جدی یا حتی مرگ گردد.
 - پس از تعویض چرخ در اولین فرصت ممکن مهره‌های چرخ را با استفاده از آچار تورک یا گشتاورسنج 103 N.m ($10.5 \text{ Kg f} \cdot \text{m}$, $76 \text{ ft} \cdot \text{lbf}$) سفت کنید.
 - از قالب‌های به شدت معیوب استفاده نکنید. زیرا حین حرکت خودرو ممکن است بیرون بیافتند.
 - حین سوار کردن چرخ، فقط از مهره‌های چرخ مخصوص همان چرخ استفاده نمایید.
 - اگر روی پیچ‌ها، مهره‌ها یا سوراخ‌های چرخ هرگونه ترک یا تغییر شکل دیده می‌شود، برای بازرسی خودرو به نمایندگی مجاز تویوتا مراجعه نمایید.
 - حین سوار کردن مهره‌های چرخ، مطمئن شوید که آنها را از سمت باریک رو به داخل، سوار کنید.
- (← صفحه ۴۲۰)

سوار کردن چرخ زاپاس

1 هرگونه آشغال یا مواد خارجی را از روی سطح تماس چرخ تمیز کنید.

اگر مواد خارجی روی سطح تماس چرخ باشد، ممکن است حین رانندگی مهره‌های چرخ شل شده، منجر به بیرون آمدن چرخ گردند.

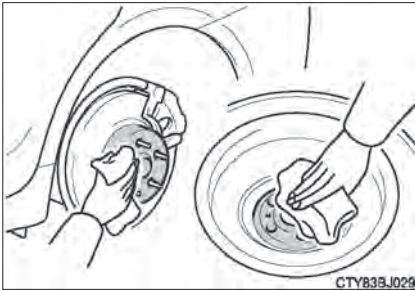

2 چرخ را سوار کرده و تمام مهره‌های چرخ را با دست تقریباً به میزان یکسان سفت کنید.

حین تعویض رینگ آهنی با رینگ آهنی چرخ دیگر مهره‌های چرخ را به قدری سفت کنید که محل مخروطی مهره اندکی تماس با سیت دیسک چرخ داشته باشد.

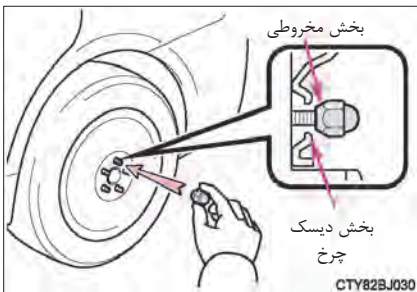

حین تعویض چرخ با رینگ آلومینیومی با چرخ با رینگ آهنی مهره‌های چرخ را به قدری سفت کنید که بخش مخروطی مهره اندکی تماس با سیت دیسک چرخ داشته باشد.

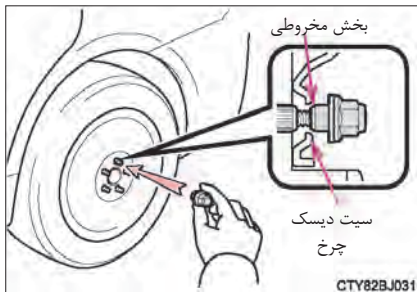

3 خودرو را پایین آورید.

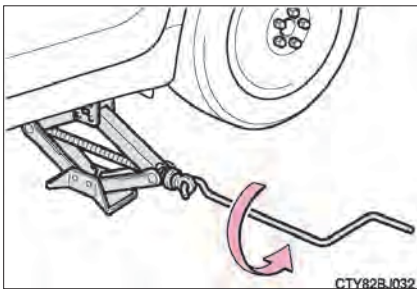

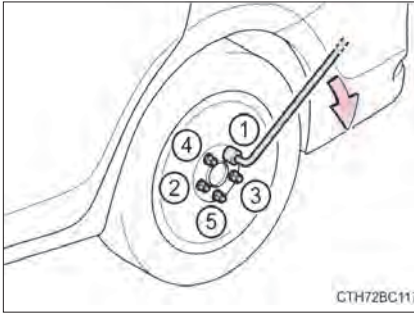

- 4 هر مهره چرخ را دو یا سه بار به ترتیب نمایش داده شده در تصویر سفت کنید.
گشتاور سفت کردن
103 N.m (10.5kg f•m, 76 ft•lbf)

5 چرخ زاپاس، جک و تمام ابزارها را درون خودرو قرار دهید.

■ چرخ زاپاس سایز کوچک

● لاستیک زاپاس سایز کوچک دارای برچسب "TEMPRORARY USE ONLY" (فقط برای استفاده موقت) روی دیواره‌هاست.

از چرخ زاپاس سایز کوچک فقط به صورت موقت و در شرایط اضطراری استفاده نمایید.

● مطمئن شوید که باد چرخ زاپاس سایز کوچک را کنترل نموده‌اید (← صفحه ۵۰۵)

■ استفاده از چرخ زاپاس سایز کوچک (خودروهای مجهز به سیستم هشدار فشار باد لاستیک)

از آنجائیکه چرخ زاپاس سایز کوچک مجهز به سوپاپ هشدار فشار باد لاستیک و فرستنده نمی‌باشد، در نتیجه فشار کم باد چرخ زاپاس به وسیله سیستم هشدار فشار باد لاستیک شناسایی نمی‌گردد. همچنین اگر پس از روشن شدن چراغ هشدار فشار باد لاستیک، چرخ زاپاس سایز کوچک را تعویض نمایید، این چراغ روشن باقی می‌ماند.

■ اگر حین رانندگی در جاده پوشیده از برف یا یخ پنجر کردید.

چرخ زاپاس سایز کوچک را روی یکی از چرخ‌های عقب خودرو سوار کنید. مراحل زیر را دنبال کرده و زنجیر چرخ را بر روی چرخ‌های جلو سوار کنید:

1 یکی از چرخ‌های عقب را با چرخ زاپاس سایز کوچک تعویض نمایید.

2 چرخ پنجر جلو را با چرخ پیاده شده از عقب تعویض نمایید.

3 زنجیر چرخ را بر روی چرخ‌های جلو سوار کنید.



■ **حین استفاده از چرخ زاپاس سایز کوچک**

- به یاد داشته باشید که چرخ زاپاس سایز کوچک برای خودروی شما طراحی شده است. آن را به روی خودروی دیگر استفاده نکنید.
- همزمان بیش از یک چرخ زاپاس سایز کوچک را استفاده نکنید.
- در اولین فرصت ممکن چرخ زاپاس سایز کوچک را با چرخ معمولی تعویض نمایید.
- گاز دادن، فرمان دادن، ترمز کردن و دنده عوض کردن ناگهانی منجر به ترمز موتوری می‌گردد، از این اعمال خودداری نمایید..

■ **حین سوار کردن چرخ زاپاس سایز کوچک**

ممکن است سرعت خودرو به درستی شناسایی نشود ممکن است سیستم‌های زیر به درستی عمل نکنند.

- سیستم ABS و ترمز کمکی
- سیستم LDA (هشدار رانندگی بین خطوط) (در صورت مجهز بودن)
- سیستم VSC
- سیستم مانیتور دید عقب
- سیستم TRAC
- سیستم رادار دینامیک کروز کنترل
- سیستم کروز کنترل (در صورت مجهز بودن)
- سیستم EPS
- سیستم PCS (در صورت مجهز بودن)
- سیستم مسیریاب (در صورت مجهز بودن)

■ **محدودیت سرعت حین استفاده از چرخ زاپاس سایز کوچک**

حین استفاده از چرخ زاپاس سایز کوچک، با سرعت بیش از 80km/h (50mph) رانندگی نکنید. زاپاس سایز کوچک برای رانندگی با سرعت بالا طراحی نشده است. عدم توجه به این پیشگیری می‌تواند منجر به تصادف و در نتیجه صدمات جسمی جدی یا حتی مرگ گردد.

■ **پس از استفاده از ابزارها و جک**

پیش از رانندگی، تمام ابزارها و جک را به طور ایمن در محل قرارگیری خود قرار دهید تا احتمال صدمات جسمی حین تصادف یا ترمز ناگهانی کاهش یابد.



توجه

- **حین رانندگی روی دست اندازه‌ها در حال استفاده از چرخ زاپاس سایز کوچک، مراقب باشید.**
حین رانندگی با چرخ زاپاس سایز کوچک، خودرو پایین تر از رانندگی با چرخهای معمولی است. حین رانندگی بر روی جاده نامسطح مراقب باشید.
- **رانندگی با زنجیر چرخ و چرخ زاپاس سایز کوچک**
از قراردادن زنجیر چرخ بر روی زاپاس سایز کوچک خودداری نمایید.
ممکن است زنجیر چرخ به بدنه خودرو صدمه زده و تاثیر منفی بر رانندگی داشته باشد.
- **حین تعویض لاستیک‌ها (خودروهای مجهز به سیستم هشدار فشار باد لاستیک)**
هنگام پیاده کردن یا نصب چرخ‌ها، لاستیک‌ها یا سوپاپ هشدار فشار باد لاستیک و فرستنده، ممکن است در صورت دستکاری نادرست، سوپاپ هشدار فشار باد لاستیک و فرستنده صدمه ببیند، بنابراین با نمایندگی مجاز تویوتا تماس بگیرید.
- **از صدمه دیدن سوپاپ‌های هشدار فشار باد لاستیک و فرستنده‌ها جلوگیری نمایید.**
(خودروهای مجهز به سیستم هشدار فشار باد لاستیک)
هنگام تعمیرکردن لاستیک با مایع درز گیر ، ممکن است سوپاپ هشدار فشار باد لاستیک و فرستنده به درستی عمل نکند. در صورت استفاده از مایع درزگیر، بلافاصله با نمایندگی مجاز تویوتا یا دیگر تعمیرگاه‌های مجاز تماس بگیرید و حین تعویض لاستیک از تعویض سوپاپ هشدار فشار باد لاستیک و فرستنده اطمینان حاصل نمایید. (← صفحه ۴۰۷)

در صورت فعال نشدن سیستم هیبریدی

بسته به شرایط، عوامل مؤثر در فعال نشدن سیستم هیبریدی متفاوت است. موارد زیر را بررسی کرده و روش مناسب را انجام دهید.

حتی با وجود انجام روش درست فعال کردن، سیستم هیبریدی فعال نمی‌شود. (← صفحه ۱۶۱)

- ممکن است یکی از موارد زیر علت احتمالی باشد.
- سوئیچ الکترونیکی ممکن است به درستی عمل نکند. (← صفحه ۴۸۶)
- ممکن است سوخت کافی در باک خودرو نباشد. سوختگیری نمایید.
- ممکن است نقص فنی در سیستم ایموبلایزر وجود داشته باشد. (← صفحه ۷۸)
- ممکن است نقص فنی در سیستم قفل فرمان وجود داشته باشد.
- ممکن است نقص فنی در سیستم هیبریدی به دلیل مشکلات الکتریکی مانند قطع مدار یا سوختن فیوز به وجود آمده باشد. بااین وجود بسته به نوع نقص فنی، برای فعال کردن سیستم هیبریدی اقدامات موقتی را انجام دهید. (← صفحه ۴۸۳)

چراغ‌های داخلی و چراغ‌های جلو کم نور هستند یا بوق به صدا درنیاوده یا صدای بسیار کمی دارد.

- ممکن است یکی از موارد زیر علت احتمالی باشد:
- ممکن است باتری ۱۲ ولتی خالی شده باشد. (← صفحه ۴۸۷)
- ممکن است اتصالات باتری ۱۲ ولتی شل شده یا دچار خوردگی شده باشد. (← صفحه ۴۰۲)

چراغ‌های داخلی و چراغ‌های جلو روشن نشده یا بوق به صدا در نمی‌آید.

ممکن است یکی از موارد زیر علت احتمالی باشد:

- ممکن است باتری ۱۲ ولتی خالی شده باشد. (→ صفحه ۴۸۷)
 - ممکن است یک یا دو اتصال باتری ۱۲ ولتی جدا شده باشد. (→ صفحه ۴۰۲)
- اگر مشکل قابل تعمیر نیست یا نمی‌دانید چگونه می‌توانید آن را تعمیر کنید، با نمایندگی مجاز تویوتا تماس حاصل نمایید.

فعال کردن سیستم در مواقع اضطراری

وقتی سیستم هیبریدی فعال نمی‌شود، اگر سوئیچ موتور عادی عمل می‌کند، با اقدامات موقتی زیر سیستم هیبریدی را فعال نمایید:

از این موارد به جز در مواقع اضطراری استفاده نکنید.

1 ترمز دستی را درگیر نمایید.

2 دنده را در پارک P قرار دهید.

3 سوئیچ را در موقعیت تجهیزات جانبی ACCESSORY قرار دهید.

4 سوئیچ را به مدت ۱۵ ثانیه فشار داده و همزمان پدال ترمز را فشار دهید.

حتی اگر سیستم هیبریدی با دنبال نمودن مراحل فوق فعال شد، سیستم هنوز هم دچار نقص فنی است. در نمایندگی مجاز تویوتا خودرو را بازرسی نمایید.

در صورت خارج نشدن دنده از پارک P

اگر حین قرارداشتن پا روی پدال ترمز نمی توانید دنده را جابه جا کنید، ممکن است مشکلی در سیستم قفل دنده وجود داشته باشد (سیستمی برای جلوگیری از عملکرد تصادفی دنده). بلافاصله برای کنترل خودرو به نمایندگی مجاز تویوتا مراجعه نمایید. مراحل زیر به عنوان اقدامی اضطراری برای جابه جا کردن دنده قابل استفاده هستند:

1 ترمز دستی را درگیر نمایید.

2 سوئیچ موتور را در موقعیت تجهیزات جانبی ACCESSORY قرار دهید.

3 پدال ترمز را فشار دهید.

4 درپوش را با استفاده از پیچ گوشتی دوسو یا ابزاری

مشابه بردارید.

برای جلوگیری از صدمه دیدن درپوش،

سریچ گوشتی را با پارچه بپوشانید.

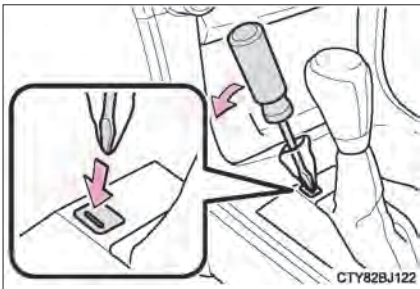

5 دکمه لغو عملکرد قفل دنده را فشار دهید.

حین فشار دکمه، دنده را می توان جابجا نمود.

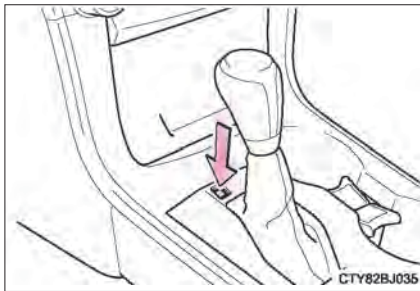

در صورت کار نکردن صحیح سوئیچ الکترونیکی

اگر ارتباط بین سوئیچ الکترونیکی و خودرو مختل شود (← صفحه ۱۲۴) یا بدلیل خالی شدن باتری سوئیچ الکترونیکی قابل استفاده نیست، سیستم کلید هوشمند و سیستم کنترل از راه دور بی سیم (ریموت) کار نمی کنند. در این حالت، به روش زیر می توان دربها را باز کرده و سیستم هیبریدی را فعال نمود.

قفل کردن و باز کردن دربها

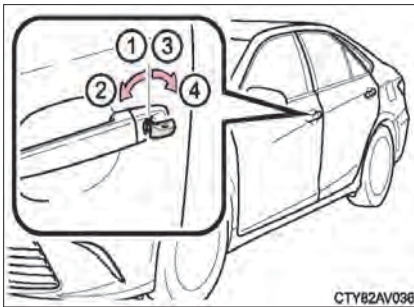

از سوئیچ معمولی (← صفحه ۱۰۷) برای عملکردهای زیر استفاده نمایید (فقط درب راننده):

- ① تمام دربها قفل می شود.
- ② پنجرهها و سان روف بسته می شوند. (کلید را چرخانده نگه دارید).*
- ③ قفل تمام دربها باز می شود.

برای باز نمودن قفل درب سمت راننده کلید را به سمت عقب بچرخانید، برای باز نمودن قفل دربهای دیگر کلید را یکبار دیگر بچرخانید.

- ④ پنجرهها و سان روف باز می شوند (کلید را چرخانده و نگه دارید)*
- *: این تنظیمات باید در نمایندگی مجاز تویوتا سفارشی سازی شوند.

فعال کردن سیستم هیبریدی

1 از قرار داشتن دنده در پارک P اطمینان حاصل نموده و پدال ترمز را فشار دهید.

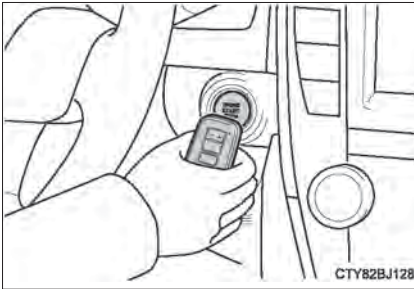

2 با علامت تویوتا سوئیچ الکترونیکی، دکمه استارت

موتور را لمس کنید.

حین شناسایی سوئیچ الکترونیکی، آژیر به صدا درآمده

و سوئیچ موتور در حالت روشن ON قرار می‌گیرد.

زمانی که سیستم کلید هوشمند در سفارشی سازی

تنظیمات غیرفعال شده باشد، سوئیچ موتور در وضعیت

تجهیزات جانبی قرار می‌گیرد.

3 محکم پدال ترمز را فشار داده و نمایش نشانگر



روی صفحه نمایش چندمنظوره را کنترل نمایید.

4 سوئیچ موتور را فشار دهید.

اگر باز هم سوئیچ موتور فعال نمی‌شود، با نمایندگی مجاز تویوتا تماس حاصل نمایید.

متوقف کردن سیستم هیبریدی

دنده را در پارک P قرار داده و سوئیچ موتور را به صورت عادی فشار دهید تا بتوانید سیستم هیبریدی را متوقف نمایید.

تعویض باتری کلید

از آنجا که اقدامات فوق موقت است، توصیه می‌شود باتری کلید را بلافاصله پس از خالی شدن تعویض نمایید (← صفحه ۴۲۳)

تغییر حالت‌های سوئیچ موتور

به جای مرحله 3 در بالا پدال ترمز را رها کرده و سوئیچ موتور را فشار دهید.

سیستم هیبریدی فعال نمی‌شود و حالت‌های سوئیچ موتور هر بار با فشار دادن سوئیچ تغییر می‌کند.

(← صفحه ۱۶۲)

در صورت کار نکردن درست سوئیچ الکترونیکی

● از غیر فعال نشدن سیستم کلید هوشمند در سفارشی سازی تنظیمات اطمینان حاصل نمایید. اگر خاموش است، عملکرد را روشن کنید. (مشخصه‌های قابل سفارشی سازی ← صفحه ۵۲۳)

● قرار نداشتن سوئیچ الکترونیکی در حالت حفظ باتری را کنترل نمایید. در این صورت، عملکرد را غیر فعال

نمایید. (← صفحه ۱۲۳)

در صورت خالی شدن باتری ۱۲ ولتی خودرو

در صورت خالی شدن باتری ۱۲ ولتی خودرو، برای فعال کردن سیستم هیبریدی، مراحل زیر را دنبال نمایید. همچنین می‌توانید با نمایندگی مجاز تویوتا تماس حاصل نمایید یا به تعمیرگاه‌های مجاز مراجعه کنید.

اگر کابل کمکی (یا بوستر) و همچنین خودرویی دیگر با باتری ۱۲ ولتی دارید، می‌توانید باتری خودرو را به روش زیر شارژ کنید.

1 درب صندوق عقب را باز کرده و پوشش باتری ۱۲ ولتی را خارج نمایید. (← صفحه ۴۰۲)

2 کابل‌های کمکی را به ترتیب زیر متصل نمایید.

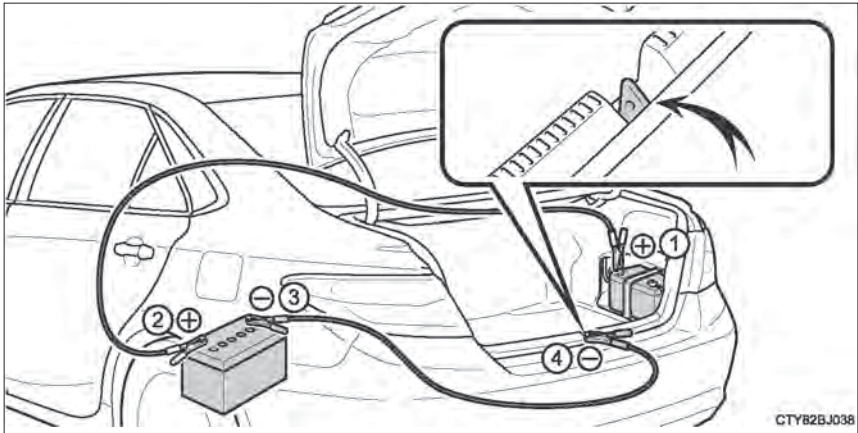

1 سر کابل مثبت را به ترمینال مثبت (+) باتری ۱۲ ولتی خودروی خود متصل نمایید.

2 سر انتهای دیگر کابل مثبت را به ترمینال مثبت (+) باتری ۱۲ ولتی خودروی دوم متصل نمایید.

3 سر کابل منفی (-) را به ترمینال منفی (-) خودروی دوم متصل نمایید.

4 سر انتهای دیگر کابل منفی را مطابق تصویر به نقطه‌ای بدون رنگ، ثابت و فلزی به دور از باتری ۱۲

ولتی و بخش‌های متحرک، متصل نمایید.

- 3] موتور خودروی دوم را استارت بزنید. دور موتور را اندکی بالا برده و در همان سطح حدود ۵ دقیقه نگه دارید تا باتری ۱۲ ولتی خودروی تان شارژ شود.
- 4] حین خاموش بودن موتور، یکی از درب‌ها را باز و بسته نمایید.
- 5] دور موتور خودروی دوم را حفظ کرده و سوئیچ موتور را در حالت روشن ON قرار دهید سپس موتور خودرو را استارت بزنید.
- 6] از روشن شدن نشانگر "READY" اطمینان حاصل کنید. در صورت روشن نشدن نشانگر با نمایندگی مجاز تویوتا تماس بگیرید.
- 7] پس از فعال کردن سیستم هیبریدی، کابل‌های کمکی را دقیقاً عکس مراحل اتصال جدا کنید. پس از فعال کردن سیستم هیبریدی، در اولین فرصت ممکن برای بازرسی خودرو به نمایندگی مجاز تویوتا مراجعه نمایید.

■ فعال شدن سیستم هیبریدی زمانی که باتری ۱۲ ولتی خالی شده است.

سیستم هیبریدی به روش هل دادن فعال نمی‌شود.

■ برای جلوگیری از خالی شدن باتری ۱۲ ولتی

- حین خاموش بودن سیستم هیبریدی، چراغ‌های جلو و سیستم صوتی را خاموش نمایید.
- حین حرکت خودرو با سرعت کم به مدت طولانی همانند ترافیک سنگین، تجهیزات الکتریکی غیرضروری را خاموش نمایید.

■ شارژ باتری ۱۲ ولتی

الکتریسیته ذخیره شده در باتری به دلیل تخلیه طبیعی شارژ و تأثیر تخلیه برخی دستگاه‌های الکتریکی به تدریج تخلیه می‌شود. اگر خودرو به مدت طولانی بی‌استفاده باشد، ممکن است باتری ۱۲ ولتی خالی شود و در نتیجه سیستم هیبریدی فعال نمی‌شود. (حین رانندگی، باتری ۱۲ ولتی به طور اتوماتیک شارژ می‌شود).

■ حین شارژ مجدد یا تعویض باتری ۱۲ ولتی

- در برخی موارد، حین خالی شدن باتری ۱۲ ولتی باز کردن قفل درب‌ها با سیستم کلید هوشمند امکان پذیر نیست. از فرستنده کنترل از راه دور یا سوئیچ معمولی برای باز کردن و قفل کردن درب‌ها استفاده نمایید.
- پس از شارژ مجدد باتری ۱۲ ولتی ممکن است سیستم هیبریدی در اولین اقدام فعال نشود، اما در اقدام بعدی به طور عادی فعال شده و این حالت بیانگر نقص فنی نیست.
- وضعیت سوئیچ موتور در خودرو ذخیره می‌شود. زمانی که باتری ۱۲ ولتی مجدداً متصل شود، سیستم به حالت قبل از خالی شدن شارژ باتری بازمی‌گردد. پیش از جدا کردن باتری ۱۲ ولتی، سوئیچ موتور را در حالت خاموش قرار دهید.
- اگر از وضعیت سوئیچ موتور پیش از خالی شدن باتری ۱۲ ولتی مطمئن نیستید، حین اتصال باتری ۱۲ ولتی بسیار مراقب باشید.
- خودروهای مجهز به آژیر: حین شارژ مجدد یا تعویض باتری ۱۲ ولتی از عدم وجود سوئیچ الکترونیکی داخل خودرو اطمینان حاصل نمایید. اگر آژیر فعال شود، ممکن است قفلها فعال شود و سوئیچ الکترونیکی داخل خودرو باقی بماند. (← صفحه ۸۱)



هشدار

■ از آتش گرفتن یا انفجار باتری ۱۲ ولتی جلوگیری کنید.

برای جلوگیری از انفجار تصادفی گازهای قابل اشتعال که ممکن است از باتری ۱۲ ولتی ساطع شود، پیشگیری‌های زیر را در نظر بگیرید.

- از اتصال کابل‌های کمکی به ترمینال صحیح اطمینان حاصل نموده و مطمئن شوید که در تماس با چیزی بجز ترمینال مشخص شده نیستند.
- اجازه ندهید سر "+" کابل کمکی، در تماس با دیگر قسمت‌ها و سطح فلزی مثل پایه‌ها یا قسمت فلزی بدون رنگ قرار بگیرد.
- اجازه ندهید سر کابل‌های "+" و "-" کابل کمکی در تماس با یکدیگر قرار گیرند.
- در نزدیک باتری سیگار نکشید، از کبریت یا فندک استفاده نکنید تا شعله به باتری ۱۲ ولتی نزدیک نشود.

■ پیشگیری‌های مرتبط به باتری ۱۲ ولتی

- باتری حاوی گاز سمی و مایع الکترولیت اسیدی و خورنده و همچنین قطعات حاوی سرب یا ترکیبات سربی است. حین کار با باتری ۱۲ ولتی پیشگیری‌های زیر را در نظر بگیرید:
- حین کار با باتری ۱۲ ولتی، همیشه عینک محافظ بزنید و مراقب باشید اسید باتری در تماس با پوست، لباس یا بدنه خودرو قرار نگیرد.
- روی باتری ۱۲ ولتی خم نشوید.
- در صورتی که اسید باتری ۱۲ ولتی در تماس با پوست یا چشم قرار گرفت، بلافاصله محدوده را با آب فراوان شسته و به مراکز پزشکی مراجعه نمایید. اسفنج یا پارچه‌ای مرطوب را روی محدوده مورد نظر قرار دهید و به مراکز پزشکی مراجعه نمایید.
- همیشه پس از کار با نگهدارنده، اتصالات و دیگر قطعات باتری ۱۲ ولتی، دست‌های خود را بشویید.
- اجازه ندهید کودکان نزدیک باتری ۱۲ ولتی باشند.



توجه

■ حین کار با کابل‌های کمکی

حین اتصال کابل‌های کمکی، مطمئن شوید که کابل‌ها به فن خنک کننده یا تسمه محرک موتور گیر نکرده‌اند.

در صورت جوش آوردن خودرو

علائم زیر نشانگر جوش آوردن خودرو است.

- گیج نشانگر دمای مایع خنک کننده موتور وارد محدوده قرمز شده. (ع صفحه ۸۸) قدرت سیستم هیبریدی از دست می‌رود. (مانند: سرعت خودرو افزایش نمی‌یابد)
- "Hybrid system overheat" (داغ کردن سیستم هیبریدی) این پیغام روی صفحه نمایش چندمنظوره ظاهر می‌شود. (ع صفحه ۴۵۳)
- از زیر درب موتور بخار بیرون می‌آید.

اقدامات اصلاحی

■ اگر سمت راست صفحه نمایش دمای مایع خنک کننده موتور چشمک بزند.

1 خودرو را در مکانی امن پارک نموده و سیستم تهویه هوای مطبوع را خاموش کرده و در نهایت سیستم هیبریدی را متوقف نمایید.

2 اگر بخار می‌بینید:

پس از تمام شدن بخار، درب موتور را با دقت باز کنید.
اگر بخار نمی‌بینید:

درب موتور را آرام باز کنید.

3 پس از خنک شدن کامل سیستم هیبریدی، نشستی شلنگ‌ها و هسته رادیاتور (رادیاتور) را کنترل نمایید.

1 رادیاتور

2 فن خنک کننده

در صورتی که مقدار زیادی مایع خنک کننده نشت می‌کند بلافاصله با نمایندگی مجاز تویوتا تماس حاصل نمایید.

4 اگر سطح مایع خنک کننده بین علائم پر "F" و کم "L" روی مخزن قرار دارد، میزان مایع کافی است.

1 مخزن

2 علامت پر "F"

3 علامت خالی "L"

4 درپوش رادیاتور

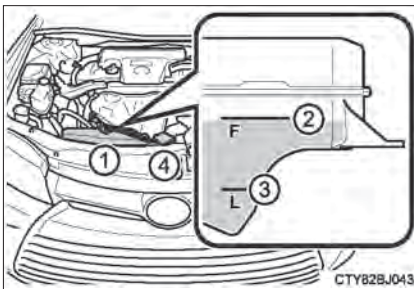
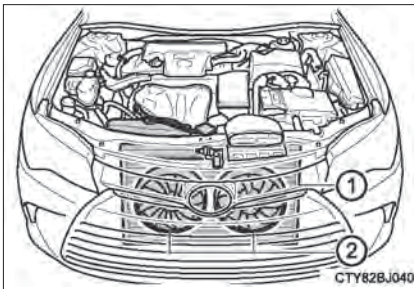

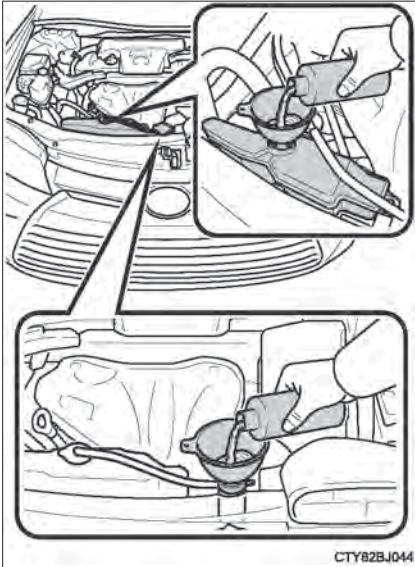

- 5 در صورت لزوم، میزان مایع خنک کننده را افزایش دهید.
در شرایط اضطراری، اگر مایع خنک کننده موجود نیست، می توان از آب استفاده نمایید.

- 6 سیستم هیبریدی را فعال کرده و سیستم تهویه هوای مطبوع را روشن کنید، عملکرد فن خنک کننده رادیاتور را کنترل کرده و عدم وجود نشستی از مایع خنک کننده رادیاتور یا شلنگ ها را کنترل نمایید. زمانی که بلافاصله پس از استارت سرد، سیستم تهویه هوای مطبوع را روشن کنید، فن روشن می شود. با کنترل صدای فن و وزش هوا، از عملکرد فن اطمینان حاصل نمایید. اگر کنترل آن ها سخت است، تهویه هوای مطبوع را مکرراً روشن و خاموش نمایید. (فن ممکن است در دمای زیر صفر روشن نشود).
7 اگر فن عمل نمی کند:
بلافاصله سیستم هیبریدی را خاموش کرده و با نمایندگی مجاز تویوتا تماس حاصل نمایید.
اگر فن عمل می کند:
خودرو را در نزدیکترین نمایندگی مجاز تویوتا بازرسی نمایید.

■ در صورت نمایش پیغام "Hybrid system overheat" (داغ کردن سیستم هیبریدی) روی صفحه نمایش چندمنظوره

1 خودرو را در مکان امنی متوقف نمایید.

2 سیستم هیبریدی را غیرفعال کرده و با دقت درب موتور را بلند کنید.

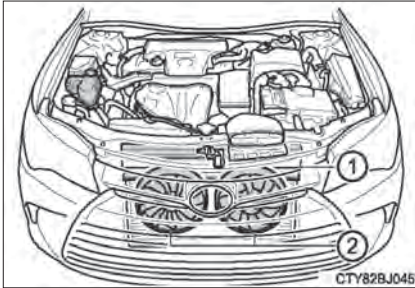

3 پس از خنک شدن سیستم هیبریدی، نشستی شلنگ‌ها و هسته رادیاتور (رادیاتور) را کنترل نمایید.

1 رادیاتور

2 فن خنک کننده

در صورتی که مقدار زیادی مایع خنک کننده نشت می‌کند بلافاصله با نمایندگی مجاز تویوتا تماس حاصل نمایید.

4 اگر سطح مایع خنک کننده بین علائم پر "FULL"

و کم "LOW" روی مخزن قرار دارد، میزان مایع کافی است.

1 مخزن

2 علامت پر "FULL"

3 علامت خالی "LOW"

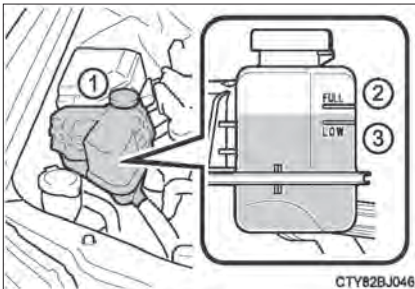

5 در صورت لزوم، میزان مایع خنک کننده را افزایش دهید.

در شرایط اضطراری، اگر مایع خنک کننده موجود نیست، می‌توان از آب استفاده کنید.

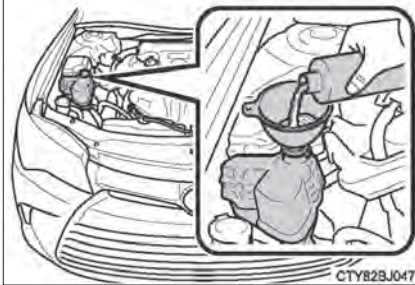

6 سیستم هیبریدی را فعال کرده و صفحه نمایش چندمنظوره را کنترل کنید.

در صورت ادامه نمایش داده شدن پیغام :

سیستم هیبریدی را متوقف کرده و با نمایندگی مجاز تویوتا تماس حاصل نمایید. در صورت نمایش داده نشدن پیغام :

خودرو را در نزدیکترین نمایندگی مجاز تویوتا بازرسی نمایید.

هشدار

■ حین بازرسی زیر درب موتور خودرو

پیشگیری های زیر را در نظر بگیرید.

عدم توجه به موارد زیر می تواند منجر به صدمات جسمی جدی همانند سوختگی گردد.

- اگر از زیر درب موتور بخار بیرون می آید، تا تمام شدن بخار، درب موتور را باز نکنید، محفظه موتور بسیار داغ خواهد بود.
- پس از خاموش کردن سیستم هیبریدی، نشان داده شدن پیغام "Power ON" روی صفحه نمایش چندمنظوره و خاموش بودن نشانگر "READY" را کنترل و بررسی نمایید. در صورت فعال شدن سیستم هیبریدی، ممکن است موتور بنزینی به طور اتوماتیک روشن شود یا حتی اگر موتور بنزینی متوقف شود، ممکن است فن خنک کننده به طور ناگهانی عمل کند. از دست زدن یا نزدیک شدن به قطعات متحرک مانند فن ها خودداری کنید، ممکن است انگشتان یا لباس هایتان (به ویژه کراوات، روسری یا شال گردن) در قطعات متحرک گیر کرده و منجر به صدمات جسمی جدی شود.
- حین داغ بودن سیستم هیبریدی و رادیاتور از شل کردن درپوش مخزن مایع خنک کننده خودداری کنید. در صورت پاشیدن مایع خنک کننده و بخار تحت فشار و داغ ممکن است دچار آسیب های جسمی جدی مانند سوختگی شوید.

توجه

■ حین افزودن مایع خنک کننده واحد کنترل نیرو/ موتور

قبل از اضافه کردن مایع خنک کننده واحد کنترل نیرو/موتور تا خنک شدن سیستم هیبریدی منتظر بمانید. مایع خنک کننده را به آهستگی بیافزایید. افزودن خیلی سریع مایع خنک کننده به سیستم هیبریدی داغ، می تواند منجر به صدمه دیدن سیستم هیبریدی گردد.

■ برای جلوگیری از صدمه دیدن سیستم خنک کننده

پیشگیری های زیر را در نظر بگیرید:

- از آلوده شدن مایع خنک کننده با مواد خارجی (همانند شن و ماسه، گرد و خاک و غیره) جلوگیری نمایید.
- از افزودنی های مایع خنک کننده استفاده نکنید.

در صورت گیر کردن خودرو

اگر لاستیک‌ها درجا بچرخند یا خودرو در گل، آشغال یا برف گیر کرده است، اقدامات زیر را انجام دهید:

- 1 سیستم هیبریدی را متوقف کنید. ترمز دستی را درگیر نموده و دنده را در دنده پارک P قرار دهید.
- 2 گل، برف یا خاک را از اطراف چرخ‌های جلو تمیز نمایید.
- 3 چوب، سنگ یا مواد دیگر مشابه را زیر چرخ‌های جلو قرار دهید تا اصطکاک افزایش یابد.
- 4 سیستم هیبریدی را مجدد فعال کنید.
- 5 دنده را در D یا عقب R قرار داده و ترمز دستی را آزاد نمایید. سپس با دقت بسیار پدال گاز را فشار دهید.

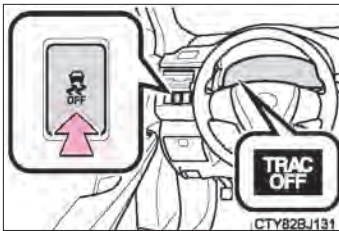

زمانی که آزاد کردن خودرو سخت است.

دکمه  را فشار دهید تا سیستم TRAC خاموش شود.

هشدار

■ حین اقدام به آزاد کردن خودرو گیر کرده

اگر می‌خواهید اقدام به عقب‌جلو کردن خودرو برای آزاد کردن آن نمایید، ابتدا اطراف خودرو را کنترل نمایید تا به دیگر خودروها، اجسام یا افراد برخورد نکنید. همچنین ممکن است خودرو به طور ناگهانی به جلو یا عقب پریده و آزاد شود. بسیار مراقب باشید.

■ حین تغییر وضعیت دسته دنده

مراقب باشید حین فشردن پدال گاز، دنده را جابه‌جا نکنید. چرا که می‌تواند منجر به افزایش سرعت ناگهانی و سریع خودرو و در نتیجه تصادف و صدمات جسمی جدی یا حتی مرگ گردد.

توجه 

■ برای جلوگیری از صدمه دیدن گیربکس یا دیگر قطعات

● از چرخیدن چرخ‌های جلو به صورت درجا و فشار دادن پدال گاز بیش از مقدار ضروری اجتناب نمایید.

۹-۱. مشخصات خودرو

اطلاعات تعمیر و نگهداری

۴۹۸..... (سوخت، سطح روغن و غیره)

۵۰۷..... اطلاعات سوخت

۵۱۰..... اطلاعات لاستیک

۹-۲. سفارشی سازی

۵۲۳..... مشخصه‌های قابل سفارشی سازی

۹-۳. موارد قابل مقدار دهی اولیه

۵۳۲..... موارد قابل مقدار دهی اولیه

اطلاعات تعمیر و نگهداری (سوخت، سطح روغن و غیره)

ابعاد و وزن

4850 mm (190.9 in.)	طول کلی	
1820 mm (71.7 in.)	عرض کلی	
1470 mm (57.9 in.)	ارتفاع کلی ^{1*}	
2775 mm (109.3 in.)	فاصله بین چرخ‌های جلو و عقب	
1585 mm (62.4 in.) ^{*2} 1595 mm (62.8 in.) ^{*3}	جلو	فاصله عرضی چرخ‌های جلو و عقب
1575 mm (62.0 in.) ^{*2} 1585 mm (62.4 in.) ^{*3}	عقب	
410Kg (905lb)	وزن قابل حمل توسط خودرو (سرنشینان + بار)	

1^{*}: خودروی بدون بار

2^{*}: لاستیک‌های P215/55R17

3^{*}: لاستیک‌های P205/65R16

شناسایی خودرو

شماره شناسایی خودرو

شماره شناسایی خودرو (VIN) شماره شناسایی قانونی خودروی شما است. این شماره شناسایی خودروی تویوتای شماست و برای ثبت مالکیت خودرو مورد استفاده قرار می‌گیرد.

این شماره در قسمت چپ بالای جلو داشبورد حک شده است.

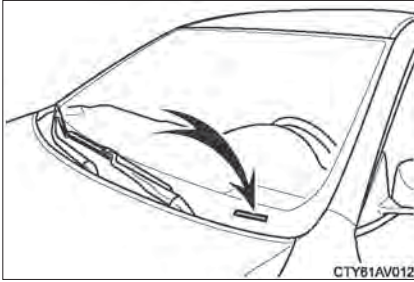

این شماره همچنین روی برجسب تأییدیه خودرو نیز حک شده است.

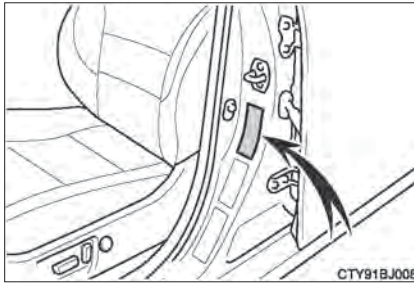

شماره موتور

شماره موتور مشابه تصویر بر روی بلوک موتور حک شده است.



موتور

مدل	2AR – FXE
نوع	چهار سیلندر خطی، چهار زمانه، بنزینی
قطر و کورس پیستون	90.0 × 98.0mm (3.54 × 3.86in)
جابجایی (حجم موتور)	2494 cm ³ (152.2 cu.in)
خلاصی سوپاپ (موتور سرد)	تنظیم اتوماتیک

سوخت

نوع سوخت	فقط بنزین بدون سرب
عدد اکتان	۸۷ (عدد اکتان آزمایشگاهی ۹۱) یا بالاتر
طرفیت مخزن سوخت (مرجع)	64.35L (17.0 gal, 14.2 Imp.gal)

موتور الکتریکی (موتور محرک)

نوع	موتور مغناطیسی دائم، سنکرونیزه
حداکثر خروجی	105kw
حداکثر گشتاور	270N.m (199 ft.bf, 27.5kgf.m)

باتری هیبریدی (باتری محرک)

نوع	باتری هیبریدی نیکل متال
ولتاژ	7.2V هر ماژول
ظرفیت	6.5 Ah (3HR)
تعداد	34 ماژول
ولتاژ کلی	244.8 V

سیستم روانکاری

<p>ظرفیت روغن (تخلیه و پرکردن مجدد- مرجع*) به همراه فیلتر بدون فیلتر</p>	<p>4.4L(4.6q.t,3.9 Imp.qt.) 4.0L(4.2q.t,3.5 Imp.qt.)</p>
--	--

*: ظرفیت روغن موتور مقدار مرجعی است که برای تعویض روغن موتور استفاده می‌شود. موتور را گرم کرده و سیستم هیبریدی را خاموش نمایید، بیش از ۵ دقیقه منتظر مانده و سطح روغن را روی گیج کنترل نمایید.

انتخاب روغن موتور

در خودروی تویوتای شما روغن موتور اصل تویوتا استفاده شده است. برای اطمینان از درجه و عدد ویسکوزیته، از روغن موتور اصل تویوتا یا مشابه آن استفاده نمایید.
درجه روغن: روغن موتور چند درجه‌ای (مولتی گرید) ILSAC GF-5
عدد ویسکوزیته توصیه شده:

SAE OW - 20

SAE OW-20 بهترین انتخاب برای مصرف بهینه سوخت و استارت زدن در هوای سرد می‌باشد.
در صورتیکه SAE OW-20 در دسترس نباشد، روغن SAE-5 w-20 ممکن است استفاده شود. با این وجود در تعویض روغن بعدی آن را با SAEOW-20 تعویض نمایید.

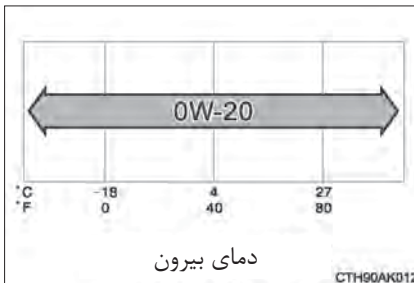

عدد ویسکوزیته روغن (به عنوان مثال 0W-20 در اینجا شرح داده می شود):

• 0W در 0W-20 مشخصه روغنی است که اجازه می دهد موتور در هوای سرد روشن شود.

روغن هایی با مقدار عددی کمتر قبل از حرف W به موتور اجازه می دهد در هوای سرد راحت تر روشن شود.

• عدد 20 در 0W-20 مشخصه عدد ویسکوزیته روغن است، زمانی که دمای روغن بالا باشد. روغنی با عدد ویسکوزیته بیشتر (ویسکوزیته بالاتر) ممکن است در خودروهایی که در سرعت های بالا یا تحت شرایط بارگیری زیادی قرار دارند مناسب تر باشد.
نحوه خواندن برجسب ظرف روغن:

برای کمک به انتخاب روغن، علامت تاییدیه بین المللی کمیسیون مشاوره مشخصات روانکاری (ILSAC) در جلوی ظرف روغن اضافه شده است.



سیستم خنک کننده

<p>7.2L (7.6 qt,6.3 Imp.qt.) 3.2L (3.4 qt,2.8 Imp.qt.)</p>	<p>ظرفیت (مرجع) موتور بنزینی واحد کنترل نیرو</p>
<p>از یکی از موارد زیر استفاده کنید: • "مایع خنک کننده عمر طولانی تویوتا" • یا از مایع خنک کننده کیفیت بالای بر پایه ی اتیلن گلیکول، فاقد سیلیکات، فاقد آمین، فاقد نیترات و فاقد بورات بر پایه تکنولوژی اسید ارگانیک هیبرید مشابه. • از آب خالی استفاده نکنید.</p>	<p>نوع مایع خنک کننده</p>

سیستم احتراق

<p>DEN SO FK16 HR-A8 0.8 mm (0.031in)</p>	<p>شمع کارخانه سازنده فاصله دهانه شمع</p>
---	---

توجه 

■ شمع با سر ایریدیوم

فقط از شمع های با سر ایریدیوم استفاده نمایید. از تنظیم دهانه شمع خودداری نمایید.

سیستم الکتریکی

شارژ کامل 12.6 – 12.8V شارژ نیمه 12.2 – 12.4 V خالی شدن شارژ 11.8 – 12.0 V (ولتاژ را ۲۰ دقیقه پس از خاموش کردن سیستم هیبریدی و تمام چراغ‌ها کنترل نمایید.)	باتری ۱۲ ولتی ولتاژ در دمای 20 °C (68 °F):
حداکثر ۵ آمپر	نسبت شارژ

گیربکس

3.9qt (3.7 L,3.3 Imp.qt.)	ظرفیت روغن*
روغن اصل تویوتا ATF WS	نوع روغن

* : ظرفیت روغن مقدار مرجع است.
اگر تعویض ضروری است با نمایندگی مجاز تویوتا تماس حاصل نمایید.

توجه 

نوع روغن گیربکس

استفاده از روغن گیربکس به جز " روغن اصل تویوتا ATFWS " ممکن است باعث صدمه دیدن گیربکس خودروی شما شود.

ترمزها

92 mm (3.62 in)	فاصله پدال *1
1-6 mm (0.04 - 0.24 in)	بازی آزاد پدال
1.0mm (0.04in)	محدوده سایش لنت ترمز
1.0mm (0.04in)	محدوده سایش لنت ترمزدستی
۷-۱۰ تقه	میزان حرکت پدال ترمزدستی *2
116DOT3 شماره FMVSS یا SAEJ1703	نوع روغن

*1: حداقل فاصله پدال هنگام فعال بودن سیستم هیبریدی که با نیروی 112lbf (500N,51kgf) فشار داده می‌شود.
*2: میزان حرکت پدال ترمز دستی هنگامی که با نیروی 67lbf (300N,31Kgf) فشار داده می‌شود.

غریبک فرمان

بازی آزاد	کمتر از 30 mm (1.2 in)
-----------	------------------------

لاستیک‌ها و چرخ‌ها

◀ تیپ A

اندازه لاستیک	P 205 / 65 R 16 94 S و T 155 / 70 D17 110 M
فشار باد لاستیک (فشار باد لاستیک سرد توصیه شده)	رانندگی تحت شرایط عادی جلو: bar یا 2.4 kgf/cm^2 یا 35 psi (240 kPa) عقب: bar یا 2.4 kgf/cm^2 یا 35 psi (240 kPa) چرخ زاپاس: bar یا 4.2 kgf/cm^2 یا 60 psi (420 kPa) رانندگی با سرعت بالا (بیش از 160Km/h [100mph]) (در کشورهای بی که قانون اجازه رانندگی با این سرعت را می‌دهد.) فشار باد (0.2 kgf/cm^2 یا 3 psi (20 kPa)) را به لاستیک جلو و عقب اضافه نمایید. هرگز از حداکثر فشار باد لاستیک سرد نشان داده شده روی دیواره کناری لاستیک بیشتر باد نکنید.
اندازه لاستیک	(چرخ زاپاس سایز کوچک) 16X7J, 17X4T
گشتاور مهره چرخ	103N.m (10.5Kgf.m, 76ft.lbf)

◀ تیپ B

اندازه لاستیک	P 215 / 55 R 17 93 V, T 155 / 70 D17 110 M
فشار باد لاستیک (فشار باد لاستیک سرد توصیه شده)	رانندگی تحت شرایط عادی جلو: bar یا 2.4 kgf/cm^2 یا 35 psi (240 kPa) عقب: bar یا 2.4 kgf/cm^2 یا 35 psi (240 kPa) چرخ زاپاس: bar یا 4.2 kgf/cm^2 یا 60 psi (420 kPa) رانندگی با سرعت بالا (بیش از 160Km/h [100mph]) (در کشورهای بی که قانون اجازه رانندگی با این سرعت را می‌دهد.) فشار باد (0.2 kgf/cm^2 یا 3 psi (20 kPa)) را به لاستیک جلو و عقب اضافه نمایید. هرگز از حداکثر فشار باد لاستیک سرد نشان داده شده روی دیواره کناری لاستیک بیشتر باد نکنید.
اندازه لاستیک	(چرخ زاپاس سایز کوچک) 17×7 J, 17×4T
گشتاور مهره چرخ	103N.m (10.5Kgf.m, 76ft.lbf)

لامپ چراغ‌ها*1

نوع	وات (W)	شماره لامپ	لامپ چراغ‌ها	
A	55	-	چراغ‌های جلو	بیرون
B	60	9005	نور پایین*2 نور بالا*2	
C	5	W5W	چراغ‌های نشانگر جهت	
D	28/8	7444NA	چراغ‌های راهنمای جلو (نوع لامپی)*2	
D	21	WY21W	چراغ‌های راهنمای عقب	
C	21/5	7443	چراغ‌های نشانگر جهت عقب / چراغ‌های عقب/ چراغ‌های ترمز	
C	5	W5W	چراغ‌های پلاک راهنمایی و رانندگی	
C	16	921	چراغ‌های دنده عقب	
C	5	-	چراغ‌های سقفی (شخصی) / چراغ‌های داخلی جلو*2	
C	8	-	چراغ‌های سقفی (شخصی) / چراغ‌های داخلی عقب*2	
E	8	-	چراغ داخلی*2	
C	5	168	چراغ‌های استقبال درب	
C	8	-	چراغ‌های آینه آرایشی*2	
C	3.8	194	چراغ صندوق عقب	

B: لامپ‌های هالوژنی HB3
D: لامپ‌های سوکتی (کهربایی)

A: لامپ‌های هالوژنی H11
C: لامپ‌های سوکتی (شفاف)
E: لامپ‌های دوسره

*1: لامپ چراغ‌هایی که در جدول فوق ذکر نشده‌اند از نوع لامپ‌های LED هستند.
*2: در صورت مجهز بودن

فقط از بنزین بدون سرب در خودرو استفاده نمایید. عدد اکتان ۸۷ (عدد اکتان آزمایشگاهی ۹۱) یا بالاتر را انتخاب نمایید. استفاده از بنزین بدون سرب همراه با عدد اکتان کمتر از ۸۷ ممکن است باعث ضربه زدن موتور شود. ضربه زدن مداوم موتور منجر به صدمه دیدن آن می‌شود. حداقل از بنزینی استفاده نمایید که دارای مشخصات ASTM4814 در ایالات متحده آمریکا باشد.

دهانه مخزن سوخت برای بنزین بدون سرب

برای جلوگیری از سوختگیری نادرست، دهانه سوختگیری خودرو فقط با نازل‌های خاص پمپ‌های بنزین بدون سرب تطابق دارد.

کیفیت بنزین

در مواردی، مشکلات استفاده از خودرو ممکن است به علت نوع بنزین مورد استفاده به وجود آید. در صورت برطرف نشدن مشکل، نوع بنزین مورد استفاده خود را تغییر دهید. اگر بازهم مشکل برطرف نگردد، با نمایندگی مجاز تویوتا مشورت نمایید.

استانداردهای کیفیت بنزین

- کارخانجات خودروسازی در ایالات متحده آمریکا، اروپا و ژاپن مشخصاتی را برای کیفیت سوخت به نام طبقه بندی سوخت در سراسر جهان (WWFC) که در سراسر جهان قابل استفاده است را ارائه داده‌اند.
- WWFC شامل چهار طبقه است که براساس سطح گازهای آلاینده تدوین شده است. در ایالات متحده طبقه چهارم قابل استفاده است.
- WWFC کیفیت هوا را با کاهش گازهای آلاینده حین حرکت خودرو و رضایتمندی مشتری را با انجام بهترین عملکرد بهبود داده است.

توصیه استفاده از بنزین حاوی افزودنی‌های تمیزکننده.

- تویوتا توصیه می‌کند برای جلوگیری از تشکیل رسوب در موتور از بنزین حاوی افزودنی‌های تمیزکننده استفاده کنید.
- تمام بنزین فروخته شده در ایالات متحده آمریکا برای تمیزکردن و یا تمیز نگه داشتن سیستم‌های ورودی شامل حداقل افزودنی‌های تمیزکننده هستند.
- در هر EPA کمترین میزان تراکم مواد افزودنی وجود دارد.
- تویوتا قویاً توصیه می‌کند از بنزین "Top Tier Det Detergent Gasoline" استفاده نمایید. برای به دست آوردن اطلاعات بیشتر در مورد بنزین "Top Tier Det Detergent Gasoline" و فهرست بازارهای آن لطفاً به سایت رسمی www.toptiergas.com مراجعه نمایید.

توصیه استفاده از سوخت پاک

بنزین سوخت پاک شامل فرمولاسیون بنزینی است که حاوی اکسیدکننده‌هایی مانند اتانول یا MTBE (متیل تری بوتیل) است که در بسیاری از مناطق در دسترس می‌باشند. تویوتا استفاده از بنزین سوخت پاک و بنزین‌های حاوی افزودنی‌های مناسب را توصیه می‌کند. این نوع بنزین‌ها باعث عملکرد بهینه خودرو، کاهش گازهای آلاینده خودرو و بهبود کیفیت هوا می‌شوند.

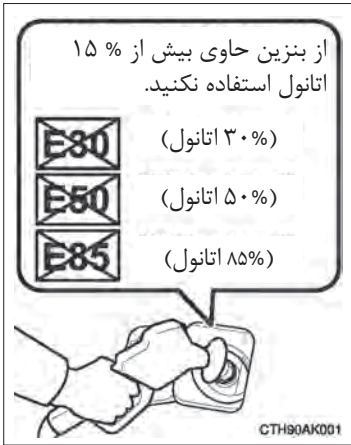

■ استفاده از بنزین ترکیبی توصیه نشده است.

● فقط از بنزین شامل ۱۵٪ اتانول استفاده نمایید.

هرگز از هیچ سوخت "flex-fuel" یا بنزینی که شامل بیش از ۱۵٪ اتانول یا دارای برچسب E30، E50، E85 (که فقط نمونه‌هایی از سوخت دارای بیش از ۱۵٪ اتانول هستند) استفاده نکنید.

● در صورت استفاده از گسهول (بنزین) در خودرو خود، مطمئن شوید که عدد اکتان آن کمتر از ۸۷ باشد.

● تویوتا استفاده از بنزین حاوی متانول را توصیه نمی‌کند.

■ استفاده از بنزین حاوی MMT توصیه نشده است.

بعضی از بنزین‌ها حاوی افزودنی‌های بالا برنده عدد اکتان به نام MMT (متیل سی کلوپنتادی اتیل تری کربونیل منگنز) هستند.

تویوتا استفاده از بنزین حاوی MMT را توصیه نمی‌کند. در صورت استفاده از بنزین حاوی MMT، ممکن است تأثیر معکوسی بر سیستم کنترل گازهای آلاینده خودروی شما داشته باشد.

ممکن است چراغ نشانگر وجود نقص در صفحه نمایشگر روشن می‌شود. در این صورت برای سرویس خودرو با نمایندگی مجاز تویوتا تماس حاصل نمایید.

■ اگر موتور شما ضربه می‌زند.

● با نمایندگی مجاز تویوتا تماس حاصل نمایید.

● گاهی ممکن است متوجه ضربه زدن جزئی موتور حین سرعت‌گیری یا رانندگی روی شیب به سمت بالا

شوید، این حالت عادی است و نباید نگران باشید.



توجه

■ **به کیفیت سوخت توجه نمایید**

- از سوخت نامناسب استفاده نکنید. اگر سوخت نامناسب استفاده شود، موتور صدمه می‌بیند
- از بنزین دارای سرب استفاده نکنید.

بنزین دارای سرب باعث صدمه دیدن مبدل سه راهه کاتالیک و نقص سیستم کنترل گازهای آلاینده می‌شود.

- از بنزین غیراز انواعی که قبلاً ذکر شد استفاده نکنید. ممکن است بنزین‌های دیگر باعث صدمه به سیستم سوخت یا عملکرد نادرست خودرو شوند.

- استفاده از بنزین بدون سرب یا عدد اکتان یا عدد اکتان کمتر از عدد ذکر شده در انواع قبلی باعث ضربه زدن سنگین دائمی موتور می‌شود و در نتیجه موتور صدمه می‌بیند.

■ **عملکردهای حرکتی ضعیف در ارتباط با سوخت**

در صورتیکه پس از استفاده از نوع متفاوتی از سوخت با عملکردهای حرکتی ضعیف خودرو (استارت نامناسب در زمان گرم بودن موتور، تبخیر، ضربه زدن موتور و غیره) مواجه شدید، دیگر از این نوع سوخت استفاده نکنید.

■ **در صورت سوختگیری گسهول**

از ریخته شدن گسهول روی بدنه جلوگیری نمایید. ممکن است به رنگ خودرو صدمه بزند.

اطلاعات لاستیک

علائم لاستیک

◀ لاستیک معمولی

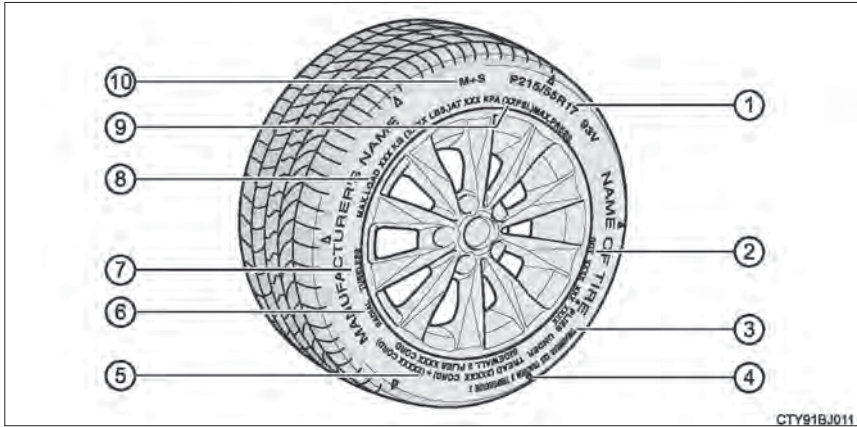

CTY91BJ011

◀ چرخ زاپاس سایز کوچک

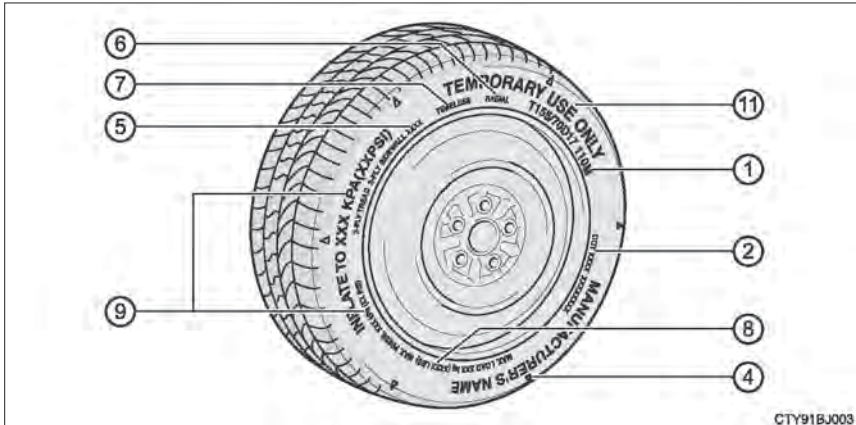

CTY91BJ003

۹-۱ . مشخصات خودرو

- ① سایز لاستیک (← صفحه ۵۱۳)
- ② شماره شناسایی لاستیک (TIN) و DOT (← صفحه ۵۱۲)
- ③ درجه بندی کیفی رویه لاستیک
- ④ برای اطلاع از جزئیات بیشتر به بخش "درجه بندی کیفی رویه لاستیک" در صفحات بعدی مراجعه نمایید.
- ④ محل نشانگرهای سایش آج (← صفحه ۴۰۶)
- ⑤ ترکیب چیدمان لایه‌های لاستیک
- لایه‌های لاستیک از ریسمان‌های موازی از جنس لاستیک ساخته شده‌اند. این ریسمان‌ها به هم بافته شده لایه‌های لاستیک را به وجود آورده‌اند.
- ⑥ لاستیک رادیال یا لاستیک دارای لایه کمر بندی مورب
- لاستیک رادیال دارای علامت "RADIAL" روی دیواره لاستیک است. لاستیکی که دارای علامت "RADIAL" نباشد از نوع لاستیک دارای لایه کمر بندی مورب است.
- ⑦ TUBELESS (بدون تیوب) TUBE TYPE (نوع تیوب)
- لاستیک تیوبلس تیوب ندارد و هوا مستقیماً وارد لاستیک می‌شود. لاستیک نوع تیوبی دارای تیوبی داخل لاستیک است و تیوب فشار باد را حفظ می‌کند.
- ⑧ محدوده بار در حداکثر فشار باد لاستیک سرد. (← صفحه ۵۱۷)
- ⑨ حداکثر فشار باد لاستیک سرد (← صفحه ۵۱۷)
- یعنی فشار بادی که در آن لاستیک باد می‌شود.
- ⑩ لاستیک‌های تابستانی یا لاستیک‌های چهار فصل (← صفحه ۴۱۰)
- لاستیک‌های چهار فصل دارای علامت "M+S" روی دیواره لاستیک هستند. لاستیکی که دارای علامت "M+S" نباشد، لاستیک تابستانی است.
- ⑪ "TEMPORARY USE ONLY" (فقط برای استفاده موقت)
- چرخ زاپاس سایز کوچک با علامت "TEMPORARY USE ONLY" حک شده روی دیواره لاستیک قابل شناسایی است. این لاستیک فقط برای استفاده موقت در مواقع اضطراری طراحی شده است.

شماره شناسایی لاستیک (TIN) و DOT

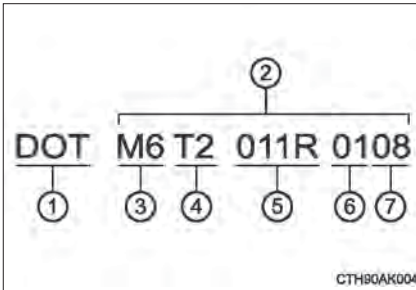

- ① علامت DOT*
- ② شماره شناسایی لاستیک (TIN)
- ③ علامت شناسایی کارخانه سازنده لاستیک
- ④ کد سایز لاستیک
- ⑤ کد انتخابی کارخانه سازنده لاستیک (۳ یا ۴ حرف)
- ⑥ هفته تولید
- ⑦ سال تولید

*: علامت DOT نشان دهنده مطابقت لاستیک با استانداردهای ایمنی فدرال وسایل نقلیه موتوری است.

سایز لاستیک

اطلاعات سایز لاستیک معمولی

تصویر مقابل سایز لاستیک معمولی را نشان می‌دهد.

① کاربری لاستیک (P= خودروی سواری، T=استفاده موقت)

② پهناى لاستیک (میلی متر)

③ نسبت ابعادی

(ارتفاع لاستیک نسبت به پهناى لاستیک)

④ کد ساختار لاستیک

(R= رادیال، D= سازه دارای لایه اریب)

⑤ قطر رینگ (اینچ)

⑥ شاخص ظرفیت تحمل بار

(۲ شماره یا ۳ شماره)

⑦ علامت شاخص سرعت

(مشخص شده با یکی از حروف الفبا)

ابعاد لاستیک

① پهناى لاستیک

② ارتفاع لاستیک

③ قطر رینگ

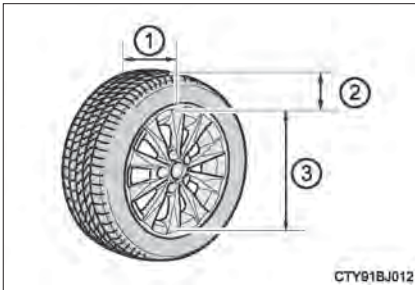
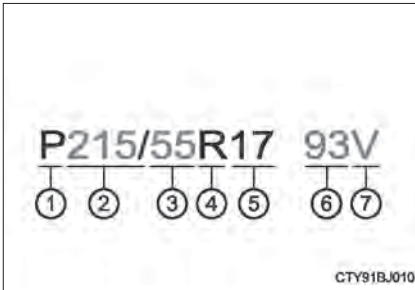

بخش‌های برش عرضی لاستیک

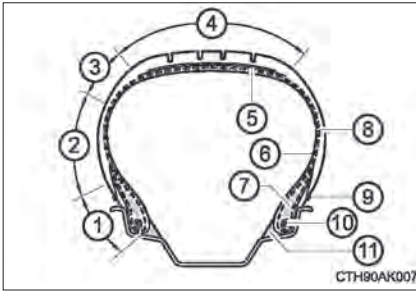

- ① لایه لبه تایر
- ② دیواره کناری
- ③ شانه
- ④ آج
- ⑤ تسمه
- ⑥ اتصال داخلی
- ⑦ لاستیک‌های تقویت کننده
- ⑧ بدنه
- ⑨ خط رینگ
- ⑩ سیم‌های لبه تایر
- ⑪ چافر

درجه بندی کیفی رویه لاستیک

این اطلاعات بر اساس قوانین منتشر شده از اداره ملی ایمنی ترافیکی بزرگراهها در بخش حمل و نقل ایالات متحده ارائه شده است.

این اطلاعات در اختیار خریداران و/ یا خریداران خودروهای تویوتا همراه با اطلاعاتی در مورد درجه بندی کیفی رویه لاستیک قرار گرفته است.

نمایندگی مجاز تویوتا آماده پاسخگویی به سؤالات شما در زمینه این اطلاعات می باشد.

درجه بندی کیفی DOT

تمام لاستیکهای خودروهای سواری و درجه بندی آنها باید مورد تأیید بخش اجرایی ایمنی فدرال باشد. درجه بندی کیفی در محل دیواره لاستیک بین شانه آج و حداکثر پهنای لاستیک قرار دارد.

به عنوان مثال: سایش آج 200، چسبندگی AA دما A

سایش آج

درجه سایش آج یک نسبت مقایسه‌ای بر اساس نسبت سایش لاستیک است در صورتی که تحت دوره آزمون رسمی با شرایط کنترل شده قرار داشته باشد.

به عنوان مثال لاستیک با درجه بندی 150، یک و نیم ($1\frac{1}{2}$) برابر و نیز دوره آزمون رسمی با درجه بندی 100 سایش پیدا می کند.

عملکرد مربوط به لاستیکها به شرایط واقعی نحوه استفاده از آنها بستگی دارد. ممکن است عملکرد آنها به دلیل رفتارهای رانندگی متفاوت، خدمات سرویس و شرایط جاده و شرایط آب و هوایی به طور قابل توجهی فرق نماید.

چسبندگی AA, A, B, C

درجه بندی چسبندگی از بیشترین تا کمترین به ترتیب AA, A, B, C است، این درجه بندی توانایی لاستیک برای ترمزگیری درجاده‌های خیس را نشان می دهد این قابلیت لاستیک تحت شرایط کنترل شده تست دولتی مانند سطح آسفالت و بتون اندازه گیری شده است.

لاستیک دارای علامت C ممکن است دارای عملکرد ضعیفی باشد.

هشدار: درجه چسبندگی در لاستیک براساس تستهای چسبندگی ترمزگیری (درمسیر مستقیم) مشخص شده و شامل چسبندگی حرکت در پیچ (دور زدن) نمی شود.

■ دمای A، B، C

درجه بندی دما عبارت است از A (بالاترین) و B و C که مقاومت لاستیک را در برابر گرما و قابلیت لاستیک در برابر اتلاف گرما هنگامی که تحت شرایط کنترل شده در دوره تست چرخ در داخل آزمایشگاه با شرایط مشخص و کنترل شده را نشان می دهد.

دمای ثابت بالا می تواند باعث خراب شدن و کاهش عمر لاستیک شده و دمای بیش از اندازه منجر به صدمه دیدن ناگهانی لاستیک می شود.

درجه C مربوط به سطح عملکردی لاستیک می باشد که در آن لاستیک تمام خودروهای سواری باید تحت استاندارد ایمنی فدرال وسایل نقلیه موتوری شماره 109 قرار بگیرند.

درجه های A و B بالاترین سطوح عملکردی در تست چرخ در آزمایشگاه را نسبت به حداقل سطوح عملکردی ارائه شده به وسیله قانون را نشان می دهند.

هشدار: درجه بندی حرارتی لاستیک با فرض داشتن فشار باد مناسب و عدم وجود بار بیش از اندازه روی لاستیک محاسبه می شود.

سرعت بیش از اندازه، فشار کم باد لاستیک یا وجود بار بسیار روی لاستیک می تواند به طور جداگانه یا در مجموع باعث افزایش گرما و صدمه دیدن احتمالی لاستیک شود.

فهرست معنایی اصطلاحات فنی مربوط به لاستیک

مفهوم	عبارت مربوط به لاستیک
فشار باد لاستیک را زمانی که خودرو به مدت سه ساعت یا بیشتر پارک شده یا تحت شرایطی کمتر از 1.5km/h یا 1mile رانده شده را نشان می‌دهد.	فشار باد لاستیک سرد
حداکثر فشار باد لاستیک سرد که در آن امکان باد کردن لاستیک وجود دارد، روی دیواره لاستیک مشخص شده است.	حداکثر فشار باد لاستیک
مقدار فشار باد لاستیک سرد توسط سازنده توصیه می‌شود.	فشار باد لاستیک توصیه شده
مجموع وزن (تجهیزات اضافه بر استاندارد که ممکن است شامل تجهیزات تعویض شده نیز باشد)، که شامل گیربکس اتوماتیک، فرمان با نیروی کمکی، ترمز با نیروی کمکی است، فرمان با نیروی کمکی، ترمز با نیروی کمکی، شیشه بالابر برقی، صندلی‌های برقی، رادیو و بخاری است. بعضی از این تجهیزات ممکن است در کارخانه نصب شده یا نشده باشند.	وزن تجهیزات جانبی
وزن وسیله نقلیه همراه با تجهیزات استاندارد با احتساب حداکثر ظرفیت سوخت، روغن و مایع خنک کننده و در صورت مجهز بودن شامل سیستم تهویه هوای مطبوع (ایرکانشن) و وزن اضافی موتور انتخابی می‌شود.	وزن خالص خودرو
شامل مجموعه زیر است: (a) وزن خالص (b) وزن تجهیزات جانبی (c) وزن ظرفیت خودرو (d) وزن تجهیزات انتخابی نصب شده	حداکثر وزن خودروی بارگیری شده
تعداد سرنشینان توصیه شده در ستون دوم جدول 1* به شرح زیر به ازای هر نفر (150lb) 68kg محاسبه شود.	وزن عادی سرنشینان
توزیع وزن سرنشینان در خودرو توصیه شده در ستون سوم جدول 1*	توزیع وزن سرنشینان

مفهوم	عبارت مربوط به لاستیک
در صورت تعویض تجهیزات استاندارد نصب شده با تجهیزات انتخابی با اختلاف وزن 2.3kg(5lb) اضافه وزن محاسبه می شود که شامل ترمزهای سخت کار تجهیزات تنظیم ارتفاع، باربند سقفی، باتری های سخت کار و روکش های خاص است.	وزن تجهیزات انتخابی
نگهدارنده فلزی لاستیک یا مجموعه لاستیک و تیوب که لبه لاستیک روی آن سوار می شود.	رینگ
قطر اسمی محل قرارگیری لبه لاستیک	قطر رینگ (قطر چرخ)
قطر رینگ و پهنای لاستیک	شاخص سایز رینگ
فاصله اسمی بین فلانچ های رینگ	پهنای رینگ
بار و وسایل در نظر گرفته شده به اضافه 68kg (150lb) ضربدر ظرفیت سرنشین	وزن مجاز خودرو با بار
بار روی هر لاستیک برابر است با بار روی هر محور تقسیم بر ۲ درحالی که خودرو در حالت حداکثر بارگیری شده است.	حداکثر بار خودرو روی لاستیک
بار روی یک لاستیک که با توزیع بار در هر محور محاسبه می شود و قسمتی از آن وزن خالص خودرو، وزن تجهیزات جانبی و وزن عادی سرنشینان (که در جدول زیر محاسبه شده است.) می باشد که تقسیم بر ۲ شده است.	بار عادی خودرو روی لاستیک
سطحی از رینگ که با لاستیک باد شده پوشانده نشده باشد.	کناره رینگ
قسمتی از لاستیک که از سیم های فلزی ساخته شده و به وسیله ریسمان های لایه ای پوشانده یا محکم شده است و باعث نصب شدن لاستیک روی رینگ می شود.	لایه لبه لاستیک
جدا شدن اتصال بین قسمت های درون لایه لبه لاستیک	جدا شدن لایه لبه لاستیک

عبارت مربوط به لاستیک	مفهوم
لایه کمربندی مورب	لاستیک بادی که در آن نخ‌های لایه‌ای که تا لایه لبه لاستیک امتداد دارند که در واقع زوایای آن کمتر از ۹۰ درجه نسبت به خط مرکزی آج لاستیک قرار گرفته است.
بدنه لاستیک	ساختار لاستیک هنگام بادشدن بجز آج و دیواره لاستیکی آن که بار روی لاستیک را تحمل می‌کند.
رائده‌های لاستیکی	تکه‌های جدا شده از آج یا دیواره لاستیک
نخ لاستیک	رشته‌های تشکیل دهنده لایه‌های لاستیک
جدا شدن نخ	جدا شدن نخ‌ها از قسمت‌های لاستیکی مجاور
ترک	هر بخش جدا شده از آج، دیواره لاستیک یا لایه داخلی لاستیک تا قسمت نخ لاستیک
CT	لاستیک بادی با یک لاستیک فلانچ معکوس شده و سیستم رینگ که در آن رینگ با فلانچ‌های رینگ به صورت رادیالی به سمت داخل طراحی شده است و لاستیک برای قرار گرفتن روی قسمت زیرین رینگ طراحی شده به صورتیکه فلانچ‌های رینگ را در داخل محفظه هوای لاستیک نگه می‌دارد.
لاستیک با قابلیت بار اضافی	لاستیک به گونه‌ای طراحی شده که بتواند در فشار باد بالا و بارهای سنگین نسبت به لاستیک استاندارد عمل نماید.
شکاف	فضای بین دو شیار آج مجاور هم
لایه داخلی	لایه‌های تشکیل دهنده سطح داخلی لاستیک تیوبلس که به عنوان فضایی برای باد کردن لاستیک استفاده می‌شود.
جدا شدن لایه داخلی	جدا شدن لایه داخلی از نخ در بدنه لاستیک
دیواره بیرونی لاستیک	(a) دیواره لاستیک شامل یک دیواره سفید، حروف سفید یا نام کارخانه سازنده، مارک و یا نام مدل است که نام مدل بالاتر یا پایین‌تر از همان نام مدل در دیواره لاستیک‌های دیگر است (b) سطح بیرونی دیواره لاستیک نامتقارن دارای کناره‌ای است که باید هنگام نصب بر روی خودرو همواره به سمت بیرون باشد.

مفهوم	عبارت مربوط به لاستیک
لاستیک طراحی شده توسط سازندگان قابل استفاده در کامیون‌های سبک یا خودروهای چندمنظوره سواری می‌باشد.	لاستیک کامیون‌های سبک (LT)
حداکثر بار قابل حمل در لاستیک با فشار باد توصیه شده	مقدار بار
مقدار بار لاستیک با حداکثر فشار باد مجاز لاستیک	حداکثر مقدار بار
حداکثر فشار باد لاستیک سرد که می‌توان لاستیک را باد نمود.	حداکثر فشار باد مجاز
رینگی که لاستیک را نگه می‌دارد دارای ابعاد فیزیکی مشخصی می‌باشد.	اندازه رینگ
هر قسمت جدا شده از آج، دیواره یا لایه داخلی که تا نخ لاستیک امتداد دارد.	شکاف باز
قطر کلی لاستیک نو باد شده	قطر بیرونی
فاصله خطی بین دیواره بیرونی باد شده که به دلیل وجود برچسب، تزئینات یا نوار و شیارهای نگهدارنده دارای برآمدگی‌هایی است.	پهنای کلی
لاستیک قابل استفاده در خودروهای سواری، خودروهای چندمنظوره سواری و وانت‌ها که وزن ناخالص خودرو به میزان 10000lb (GVWR) یا کمتر می‌باشد.	لاستیک خودروی سواری
لایه‌ای از جنس نخ‌های لاستیکی موازی	لایه
جدا شدن قطعه‌ای لاستیکی بین لایه‌های مجاور	جدا شدن لایه
وسیله مکانیکی ساخته شده از لاستیک، مواد شیمیایی، پارچه و فلز یا مواد دیگر که در زمان نصب شدن روی چرخ اتومبیل، چسبندگی ایجاد کرده و حاوی گاز یا مایعی است که فشار را ثابت نگه می‌دارد.	لاستیک بادی
لاستیک بادی که در آن نخ‌های لایه تا لایه لبه تایلر امتداد دارند و در واقع با زاویه‌ای ۹۰ درجه نسبت به خط مرکزی آج قرار گرفته‌اند.	لاستیک با لایه رادیال
لاستیک طراحی شده برای عملکرد در فشار باد بالا و بار اضافی نسبت به لاستیک استاندارد.	لاستیک تقویت شده

عبارت مربوط به لاستیک	مفهوم
پهنای لاستیک	فاصله خطی بین قسمت بیرونی دیواره لاستیک بادشده با احتساب وجود برچسب، تزئینات یا نوارهای نگهدارنده دارای برآمدگی است.
دیواره لاستیک	قسمتی از لاستیک بین آج و لایه لبه لاستیک
جداشدن دیواره لاستیک	جداشدن قطعه‌ای لاستیکی از مواد نخ لاستیک در دیواره لاستیک
لاستیک یخ شکن (زمستانی)	لاستیک دارای شاخص چسبندگی برابر یا بزرگتر از 110، براساس تست استاندارد مرجع ASTM E1136 می‌باشد، در صورت استفاده از آزمون چسبندگی لاستیک یخ شکن همانگونه که در ASTM F-1805-00 شرح داده شد، روش تست استاندارد برای بررسی میزان چسبندگی یک چرخ در حال حرکت در مسیر مستقیم روی جاده‌های پوشیده از برف و یخ انجام می‌شود و پس از آن علامت Alpine  را حداقل روی یکی از دیواره‌های لاستیک حک می‌کنند.
تست رینگ	تست رینگ که لاستیکی برای تست بر روی آن نصب شده است و می‌تواند شامل هر نوع رینگی، مناسب برای استفاده در این لاستیک باشد.
آج	قسمتی از لاستیک که در تماس با سطح جاده است.
شیار آج	قسمتی از آج که دور تا دور لاستیک امتداد دارد.
جداشدن آج	جداشدن آج از بدنه لاستیک
نشانگرهای سایش لاستیک (TWI)	برآمدگی داخل شیارهای اصلی که با شناسایی بصری، درجه سایش آج به دست می‌آید.
تجهیزات نگهدارنده چرخ	تجهیزات مورد استفاده برای نگه داشتن چرخ و مجموعه لاستیک در زمان تست می‌باشد.

*: جدول ۱ - وزن سر نشینان و توزیع آن برای بار عادی خودرو براساس ظرفیت طراحی شده برای سر نشینان.

توزیع سرنشینان در خودروی بارگیری شده در حالت عادی	بار عادی خودرو و تعداد سرنشینان	ظرفیت صندلی طراحی شده و تعداد سرنشینان
دو نفر در جلو	۲	۲ تا ۴
دو نفر در جلو و یک نفر در ردیف دوم	۳	۵ تا ۱۰
دو نفر در جلو، یک نفر در ردیف دوم، یک نفر در ردیف سوم، یک نفر در ردیف چهارم	۵	۱۱ تا ۱۵
دو نفر در جلو، ۲ نفر در ردیف دوم، دو نفر در ردیف سوم، یک نفر در ردیف چهارم	۷	۱۶ تا ۲۰

مشخصه‌های قابل سفارشی سازی

خودروی شما دارای مشخصه‌های الکترونیکی زیادی است که براساس علائق شما قابل سفارشی سازی هستند. تنظیمات این مشخصه‌ها با استفاده از کلیدهای نمایشگر اصلی، صفحه سیستم صوتی یا درنمایندگی مجاز توپوتا قابل تغییر است.

سفارشی سازی مشخصه‌های خودرو

■ تغییر با استفاده از سیستم صوتی اینتئون*1

1] دکمه "SETUP" را فشار دهید.

2] گزینه "Vehicle" روی صفحه "SETUP" را انتخاب کنید.

تنظیمات گوناگونی قابل تغییر است برای اطلاع از جزئیات به لیست تنظیمات قابل تغییر مراجعه نمایید.

■ تغییر با استفاده از سیستم صوتی اینتون پلاس*2 یا سیستم صوتی پرمیوم همراه با سیستم مسیریاب*2

1] دکمه "APPS" را فشار دهید.

2] روی صفحه "APPS" گزینه "SETUP" انتخاب کرده و سپس گزینه "Vehicle" را انتخاب نمایید.

تنظیمات گوناگونی قابل تغییر است. برای اطلاع از جزئیات بیش تر به لیست تنظیمات قابل تغییر مراجعه نمایید.

*1: سیستم صوتی همراه با دکمه "CAR"

*2: سیستم صوتی همراه با دکمه "APPS"

مشخصه‌های قابل سفارشی سازی

برخی تنظیمات عملکردها همزمان با دیگر تنظیمات سفارشی سازی شده تغییر می‌کند. برای اطلاع از جزئیات بیشتر با نمایندگی مجاز توپوتا تماس حاصل نمایید.

① تنظیمات روی صفحه سیستم صوتی اینتون تغییر می‌کند.

② تنظیمات با استفاده از کلیدهای نمایشگر اصلی تغییر می‌کند.

تعریف علامت‌ها: ○ = موجود، - = ناموجود

گیج‌ها، نشانگرها و صفحه نمایش چندمنظوره (← صفحه ۹۲ و ۸۸)

②	①	تنظیمات سفارشی سازی	تنظیمات پیش فرض	عملکرد *1
○	○	فرانسه اسپانیایی	انگلیسی	زبان *2
○	○	Km(km/L) Km(L/100km) Miles (MPG Imperial)	مایل (MPG US)	واحدها *2
○	-	خاموش	روشن (دارای روشنایی)	نشانگر EV
○	-	۶ تا از مورد‌های زیر: ← صفحه ۹۴	سرعت سنج عددی	اطلاعات رانندگی 1
			مسافت قابل طی شدن تا خالی شدن باک	
○	-		متوسط مصرف سوخت اقتصادی (پس از صفر کردن) مصرف سوخت اقتصادی فعلی	اطلاعات رانندگی 2
○	-		مسافت پیموده شده (پس از صفر کردن)	اطلاعات رانندگی 3
			زمان سپری شده در رانندگی	
○	-	خاموش	روشن	نمایش Pop-up
○	○	آبی نارنجی زرد	آبی روشن	رنگ تاکیدی

②	①	تنظیمات سفارشی سازی	تنظیمات پیش فرض	عملکرد *1
○	-	روشن همراه با نشانگر هشدار محدوده سرعت غیرفعال شده (زرد رنگ) خاموش	روشن همراه با نشانگر هشدار محدوده سرعت فعال شده (زرد رنگ)	صفحه نمایش محدوده سرعت *4
○	-	روشن	خاموش	مقدار دهی اولیه سیستم تعمیر و نگهداری *3

*1: برای اطلاع از جزئیات هر عملکرد به صفحه ۹۵ مراجعه کنید.

*2: بسته به قوانین هر کشوری تنظیمات پیش فرض متفاوت است.

*3: فقط ایالات متحده آمریکا

*4: صفحه نمایش محدوده سرعت ممکن است در بعضی مناطق در دسترس نباشد.

- ① تنظیمات با استفاده از سیستم صوتی اینتیون تغییر می کند.
- ② تنظیمات با استفاده از سیستم صوتی اینتون پلاس یا سیستم صوتی پرمیوم همراه با سیستم مسیریاب تغییر می کند.
- ③ تنظیمات توسط نمایندگی مجاز تویوتا تغییر می کند.
- تعریف علامت‌ها: ○ = موجود، - = ناموجود
- قفل درب (← صفحه ۱۱۰، ۱۱۷، ۴۸۵)

③	②	①	تنظیمات سفارشی سازی	تنظیمات پیش فرض	عملکرد
○	○	-	بازنمودن قفل تمامی درب‌ها در یک مرحله	بازنمودن قفل درب راننده در یک مرحله، باز نمودن قفل تمامی درب‌ها در دو مرحله	باز نمودن قفل با استفاده از سوئیچ
○	○	○	خاموش سرعت خودروه سطح معینی می‌رسد	دسته دنده را در موقعیتی به جز پارک P قرار دهید.	قفل کردن اتوماتیک درب
○	○	○	خاموش درب راننده باز می‌شود	دسته دنده را در موقعیت پارک P قرار دهید.	باز نمودن اتوماتیک قفل درب
○	-	-	خاموش	روشن	قفل و باز نمودن قفل درب صندوق عقب هنگامی که تمامی درب‌ها قفل / یا باز می‌باشند.

■ سیستم کلید هوشمند و فرستنده کنترل از راه دور بی سیم (← صفحه ۱۱۰، ۱۱۷)

عملکرد	تنظیمات پیش فرض	تنظیمات سفارشی سازی	①	②	③
سیگنال عملکردی (چراغ‌های فلاشر)	روشن	خاموش	-	○	○
سیگنال عملکردی (آژیر)	روشن	خاموش	-	-	○
میزان صدای آژیر	سطح 5	در سطح 7 خاموش است	○	○	○
مدت زمان سپری شده قبل از فعال کردن عملکرد قفل اتوماتیک درب در صورتیکه پس از بازنمودن قفل، درب باز نباشد.	۶۰ ثانیه	خاموش	-	○	○
		۳۰ ثانیه			
		۱۲۰ ثانیه			
آژیر هشدار بازماندن درب	روشن	خاموش	-	-	○

■ سیستم کلید هوشمند (← صفحه ۱۱۰، ۱۱۷، ۱۲۱)

عملکرد	تنظیمات پیش فرض	تنظیمات سفارشی سازی	①	②	③
سیستم کلید هوشمند	روشن	خاموش	-	-	○
تعداد دفعات مجاز قفل کردن پی درپی با استفاده از کلید هوشمند	دو بار	نامحدود	-	-	○

■ فرستنده کنترل از راه دور بی سیم (ریموت) (← صفحه ۱۰۶، ۱۱۰، ۱۱۷)

③	②	①	تنظیمات سفارشی سازی	تنظیمات پیش فرض	عملکرد
○	-	-	خاموش	روشن	فرستنده کنترل از راه دور بی سیم (ریموت)
○	○	○	باز شدن قفل تمامی درب‌ها در یک مرحله	باز نمودن قفل درب راننده در یک مرحله، باز نمودن قفل تمامی درب‌ها در دو مرحله	عملکرد باز نمودن قفل
○	-	-	فشار کوتاه	فشار دادن و نگه داشتن (کوتاه مدت)	عملکرد باز نمودن قفل درب صندوق عقب
			دوبار فشار دادن		
			فشار دادن و نگه داشتن (طولانی)		
			خاموش		
○	-	-	خاموش	روشن	عملکرد ترساندن

■ شیشه بالابر برقی (درب راننده) و سان روف* (← صفحه ۱۴۰، ۱۴۳)

③	②	①	تنظیمات سفارشی سازی	تنظیمات پیش فرض	عملکرد
○	-	-	روشن	خاموش	عملکرد وابسته به کلید
○	-	-	روشن	خاموش	عملکرد باز کردن وابسته به فرستنده کنترل از راه دور بی سیم (ریموت)
○	-	-	روشن	خاموش	عملکرد بستن وابسته به کلید
○	-	-	خاموش	روشن	آزیر باز ماندن وابسته به فرستنده کنترل از راه دور بی سیم (ریموت)

* در صورت مجهز بودن

■ سان روف* (← صفحه ۱۴۳)

③	②	①	تنظیمات سفارشی سازی	تنظیمات پیش فرض	عملکرد
○	-	-	فقط حرکت لولایی	فقط حرکت کشویی	وابسته به عملکرد تجهیزات در صورت استفاده از کلید درب
○	-	-	فقط حرکت لولایی	فقط حرکت کشویی	وابسته به عملکرد تجهیزات در صورت استفاده از فرستنده کنترل از راه دور بی سیم (ریموت)

* در صورت مجهز بودن

■ دسته (کلید) چراغ راهنما (← صفحه ۱۷۰)

عملکرد	تنظیمات پیش فرض	تنظیمات سفارشی سازی	①	②	③
تعداد دفعاتی که چراغ‌های راهنما به طور خودکار چشمک می‌زنند در صورتیکه دسته چراغ راهنما حین تغییر لاین به موقعیت اولیه بازگردانده شود.	3	خاموش *2	-	-	○
		4 تا 7	-	-	○

*1: در صورت خاموش بودن این عملکرد حین حرکت به سمت راست یا چپ پس از چشمک زدن چراغ‌های راهنما و با حرکت دسته راهنما به موقعیت اولیه در جهتی که چراغ چشمک می‌زند، می‌توان موقعیت چراغ‌های راهنما در حالت چشمک زدن یا خاموش را انتخاب نمود.
*2: اگر دسته راهنما را به موقعیت اولیه در جهت چشمک زدن چراغ‌ها بازگرداند، چراغ‌های راهنما خاموش می‌شوند.

■ سیستم کنترل اتوماتیک چراغ‌ها (← صفحه ۱۷۲)

عملکرد	تنظیمات پیش فرض	تنظیمات سفارشی سازی	①	②	③
حساسیت سنسور نور	سطح 3	سطح 1 تا 5	○	○	○
زمان سپری شده قبل از خاموش شدن اتوماتیک چراغ‌های جلو و بعد از بستن درب‌ها	۳۰ ثانیه	خاموش	○	○	○
		۶۰ ثانیه	○	○	○
		۹۰ ثانیه	○	○	○

■ چراغ‌ها (← صفحه ۱۷۲، ۱۷۵)

عملکرد	تنظیمات پیش فرض	تنظیمات سفارشی سازی	①	②	③
سیستم چراغ روشنایی روز (بجز کشور کانادا)	روشن	خاموش	○	○	○
چراغ نور بالای اتوماتیک*	روشن	خاموش	-	○	○

*: در صورت مجهز بودن

■ سیستم آگاه سازی نزدیک شدن خودرو (← صفحه ۷۰)

عملکرد	تنظیمات پیش فرض	تنظیمات سفارشی	①	②	③
میزان صدای سیستم آگاه سازی نزدیک شدن خودرو	سطح 1	سطح 2	○	○	○
		سطح 3	○	○	○

■ سیستم تهویه هوای مطبوع (ایر کاندیشن) اتوماتیک (← صفحه ۳۳۲)

عملکرد	تنظیمات پیش فرض	تنظیمات سفارشی	①	②	③
عملکرد کلید اتوماتیک A/C	اتوماتیک	دستی	-	○	○
کنترل سیستم تهویه هوای مطبوع (ایر کاندیشن) در حالت رانندگی ECO	روشن	خاموش	-	-	○

■ روشنایی (← صفحه ۳۴۰)

عملکرد	تنظیمات پیش فرض	تنظیمات سفارشی	①	②	③
زمان سپری شده قبل از خاموش شدن چراغ‌ها	۱۵ ثانیه	۷/۵ ثانیه	○	○	○
		۳۰ ثانیه	○	○	○
عملکرد در زمان باز بودن قفل درب‌ها	روشن	خاموش	-	-	○
عملکرد پس از قرار دادن سوئیچ موتور در موقعیت خاموش OFF	روشن	خاموش	-	-	○
عملکرد در زمان نزدیک شدن به خودرو و همراه داشتن سوئیچ الکترونیکی	روشن	خاموش	-	-	○

■ یادآوری بستن کمربندایمنی (← صفحه ۴۴۶)

عملکرد	تنظیمات پیش فرض	تنظیمات سفارشی	①	②	③
آژیر یادآوری بستن کمربند ایمنی وابسته به سرعت خودرو	روشن	خاموش	-	-	○

هشدار 

■ حین سفارشی سازی

از آنجا که حین سفارشی سازی، سیستم هیبریدی باید فعال باشد، از پارک خودرو در مکانی امن با تهویه مناسب اطمینان حاصل نمایید. در مکان‌های بسته همانند پارکینگ، ممکن است آگروز حاوی گاز مونوکسید کربن (CO) است که ممکن است جمع شده و وارد خودرو شود که می‌تواند منجر به صدمات جسمی جدی یا حتی مرگ گردد.

توجه 

■ حین سفارشی سازی

برای جلوگیری از خالی شدن باتری ۱۲ ولتی، حین سفارشی سازی مشخصه‌ها، سیستم هیبریدی را فعال نگه دارید.

موارد قابل مقدار دهی اولیه

پس از انجام مواردی همچون انجام تعمیر و نگهداری روی خودرو، آیتم‌های زیر برای عملکرد عادی سیستم‌ها باید مقدار دهی اولیه شود.

مرجع	زمان آماده‌سازی	مورد
صفحه ۳۸۳	پس از انجام تعمیر و نگهداری	پیغام‌های نشانگر تعمیر و نگهداری نمایش داده می‌شود. (فقط ایالات متحده آمریکا)
صفحه ۴۰۸	در صورتیکه فشار باد لاستیک به وسیله تغییر سرعت حرکت خودرو یا وزن بارو غیره تغییر کند.	سیستم هشدار فشار باد لاستیک

اگر این اتفاق افتاد چکار کنیم
(بر طرف کردن مشکل) ۵۳۴

خودروهای مجهز به سیستم مسیریاب یا سیستم صوتی اینتون پلاس:
برای اطلاع از جزئیات تجهیزات مربوط به سیستم مسیریاب یا سیستم صوتی اینتون پلاس مانند
سیستم صوتی به " کتابچه راهنمای سیستم مسیریاب و چند رسانه‌ای " مراجعه نمایید.

اگر این اتفاق افتاد چکار کنیم (بر طرف کردن مشکل)

در صورتی که مشکلی داشتید، پیش از تماس با نمایندگی مجاز تویوتا موارد زیر را کنترل نمایید.

درب‌ها قفل نمی‌شوند، قفل درب‌ها باز نمی‌شود، باز نمی‌شود یا بسته نمی‌شود.



سوئیچ تان را گم کرده‌اید.

- اگر سوئیچ‌های معمولی را گم کرده‌اید، سوئیچ‌های معمولی اصلی جدید در نمایندگی مجاز تویوتا قابل ساخت است. (← صفحه ۱۰۷)
- اگر سوئیچ الکترونیکی را گم کرده‌اید، احتمال سرقت خودرو به شدت افزایش می‌یابد. بلافاصله با نمایندگی مجاز تویوتا تماس حاصل نمایید. (← صفحه ۱۰۹)



قفل درب‌ها باز نمی‌شود یا درب‌ها قفل نمی‌شود.

- باتری سوئیچ ضعیف شده یا خالی شده است؟ (← صفحه ۴۲۳)
- خودروهای مجهز به سیستم ورود و استارت هوشمند:
آیا سوئیچ موتور در وضعیت "ON" قرار دارد؟
حین قفل کردن درب‌ها، سوئیچ موتور را در موقعیت خاموش قرار دهید. (← صفحه ۱۶۲)
- آیا سوئیچ الکترونیکی داخل خودرو است؟
حین قفل کردن درب‌ها، از همراه داشتن سوئیچ الکترونیکی اطمینان حاصل نمایید.
- به دلیل شرایط امواج رادیویی، به درستی عمل نمی‌کند. (← صفحه ۱۲۴)



درب عقب باز نمی‌شود.

- آیا عملکرد قفل کودک فعال شده است؟
زمانی که قفل کودک فعال شده باشد، درب عقب از داخل باز نمی‌شود. درب عقب را از بیرون باز کرده سپس قفل کودک را غیر فعال نمایید. (← صفحه ۱۱۳)



درب صندوق عقب حین قرار داشتن سوئیچ الکترونیکی داخل آن بسته شده است

- عملکرد جلوگیری از باقی ماندن سوئیچ الکترونیکی داخل صندوق عقب فعال شده، می‌توانید به حالت عادی درب صندوق عقب را باز نمایید. سوئیچ را از داخل صندوق عقب بردارید. (← صفحه ۱۱۸)

اگر فکر می‌کنید مشکلی وجود دارد

سیستم هیبریدی فعال نمی‌شود.



- آیا سوئیچ موتور را حین فشار دادن کامل پدال ترمز فشار داده‌اید؟ (← صفحه ۱۶۱)
- آیا دنده در پارک P قرار دارد؟ (← صفحه ۱۶۳)
- آیا سوئیچ الکترونیکی قابل شناسایی در داخل خودرو است؟ (← صفحه ۱۲۲)
- آیا قفل فرمان باز شده است؟ (← صفحه ۱۶۳)
- آیا باتری سوئیچ الکترونیکی ضعیف یا خالی شده است؟
در این صورت سیستم هیبریدی را به روش موقت فعال کنید. (← صفحه ۴۸۶)
- آیا باتری ۱۲ ولتی خالی از شارژ شده است؟ (← صفحه ۴۸۷)

حتی با فشار پدال ترمز دنده از پارک P خارج نمی‌شود



- آیا سوئیچ موتور در موقعیت روشن "ON" قرار دارد؟
اگر پس از فشار دادن پدال ترمز، حین قرار داشتن سوئیچ موتور در حالت روشن "ON" نمی‌توانید دنده را آزاد نمایید (← صفحه ۴۸۴)

پس از غیرفعال کردن سیستم هیبریدی، غریبک فرمان را نمی‌توان چرخاند



- برای جلوگیری از سرقت خودرو، فرمان به طور اتوماتیک قفل می‌شود. (← صفحه ۱۶۳)

نمی‌توان با استفاده از شیشه بالابرهای برقی شیشه‌ها را باز و بسته نمود.



- آیا دکمه قفل شیشه بالابرها فشرده شده است؟
اگر دکمه قفل شیشه بالابرها فشرده شود، شیشه بالابرهای برقی بجز شیشه بالابر راننده عمل نخواهد کرد. (← صفحه ۱۴۰)

سوئیچ موتور به طور اتوماتیک خاموش می‌شود



- اگر برای مدتی طولانی خودرو در حالت تجهیزات جانبی "ACCESSORY"، یا روشن "ON" (سیستم هیبریدی غیرفعال) باقی بماند، عملکرد خاموش شدن سوئیچ موتور به طور اتوماتیک فعال می‌شود. (← صفحه ۱۶۳)

حین رانندگی آژیر اخطار به صدا در می آید



- چراغ بادآور کمر بند ایمنی در حال چشمک زدن است
آیا راننده و سرنشین جلو کمر بند ایمنی خود را بسته اند؟ (← صفحه ۴۴۶)
- چراغ اخطار سیستم ترمز روشن است
آیا ترمز دستی آزاد شده است؟ (← صفحه ۱۷۱)
- بسته به موقعیت، انواع دیگر آژیرهای اخطار نیز ممکن است به صدا در آیند. (← صفحه ۴۴۴، ۴۵۳)

حین ترک خودرو آژیر اخطار به صدا در می آید.



- آیا سوئیچ الکترونیکی داخل خودرو باقی مانده است؟
پیغام روی صفحه نمایش چند منظوره را کنترل نمایید (← صفحه ۴۵۳)
- آژیر فعال شده و بوق به صدا در می آید (خودروهای مجهز به آژیر)
آیا حین تنظیمات آژیر کسی درون خودرو درب را باز کرده است؟
سنسور آن را شناسایی کرده و آژیر به صدا در می آید (← صفحه ۸۰)
- برای توقف صدای آژیر، سوئیچ موتور را در موقعیت روشن ON قرار داده و سیستم هیبریدی را فعال نمایید.



چراغ اخطار روشن شده یا پیغام اخطار یا هشدار نمایش داده می شود.



- حین روشن شدن چراغ اخطار یا نمایش پیغام هشدار یا نشانگر، صفحه ۴۴۴، ۴۵۳ را مطالعه نمایید.

هنگامی که مشکلی وجود دارد

اگر پنجر کرده اید



- خودرو را در مکانی امن متوقف کرده و لاستیک پنجر را با زاپاس تعویض نمایید.
(← صفحه ۴۷۱)

خوردو گیر کرده است



- مراحل گیر کردن خودرو در گل، آشفال یا برف را مطالعه نمایید. (← صفحه ۴۹۵)

توجه

جهت اطلاع از قانون و آئین‌نامه اجرایی قانون حمایت از حقوق مصرف‌کنندگان خودرو به بخش خدمات پس از فروش در سایت www.Irtoya.com مراجعه نمایید.

جهت اطلاع از لیست اقلام تحویلی خودرو و مصرف سوخت شهری - ترکیبی - جاده‌ای به بخش محصولات در سایت www.Irtoya.com مراجعه نمایید.

لطفاً جهت استفاده از امداد جاده‌ای ایرتویا، با شماره ۰۲۱-۷۳۴۵۶ تماس گرفته و سپس عدد ۴ را شماره‌گیری نمایید.

اطلاعات مرتبط با پمپ بنزین

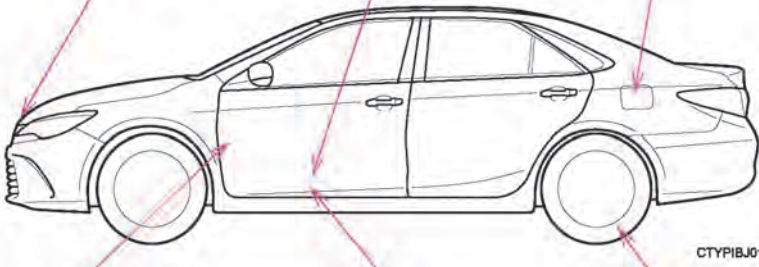
اهرم نگهدارنده	ضامن درب صندوق عقب	درب باک سوخت
صفحه ۳۹۲	صفحه ۱۱۷	صفحه ۱۸۲
		
اهرم بازکننده قفل درب موتور	اهرم بازکننده درب باک سوخت	فشار باد لاستیک
صفحه ۳۹۲	صفحه ۱۸۳	صفحه ۵۰۵
64.35L(17.0 gal., 14.2 Imp.gal.)	ظرفیت باک سوخت بنزینی (مرجع)	
صفحه ۵۰۰، ۱۸۲	نوع سوخت	
صفحه ۵۰۵	فشار باد لاستیک سرد	
صفحه ۵۰۱	ظرفیت روغن موتور (تخلیه و پر کردن مجدد-مرجع)	
صفحه ۵۰۱	نوع روغن موتور " روغن موتور اصلی تویوتا" یا مشابه	

مشخصات کتاب:

عنوان و نام پدیدآور	: راهنمای استفاده از خودروی کمری هیبرید = CAMRY Hybrid owner's manual / ترجمه و تنظیم شرکت ویژستاران؛ به سفارش شرکت ایرتویا.
مشخصات نشر	: تهران: شرکت ویژستاران، ۱۳۹۴.
مشخصات ظاهری	: ۵۲۸ ص.: مصور (بخشی رنگی)، جدول (بخشی رنگی).
شابک	: 978-600-95933-0-9
وضعیت فهرست نویسی	: فیبا
موضوع	: اتومبیل تویوتا کمری
موضوع	: اتومبیل تویوتا کمری -- نگهداری و تعمیر -- دستنامه‌ها
موضوع	: اتومبیل تویوتا کمری -- قطعات -- فهرست‌ها
شناسه افزوده	: شرکت ویژستاران
شناسه افزوده	: شرکت ایرتویا
رده بندی کنگره	: ۲۱۵ TL/ ۱۳۹۴ ت/ ۹۳۲
رده بندی دیویی	: ۶۲۹/۲۸۷۷۲
شماره کتابشناسی ملی	: ۴۰۷۰۷۹۷

ISBN: 978-600-95933-0-9



گارانتي ايرتويا ضامن امنيت و آرامش

