



معاونت تحقیقات، طراحی و تکوین محصول (R&D)

نوع مدرک: کتابچه راهنمای محصول و گارانتی

محصول: پژو پارس، پژو پارس ELX، پژو پارس دوگانه سوز
(دستی و اتوماتیک)

کد مدرک: 5407010001

واحد تهیه کننده: بخش تدوین دفترچه راهنمای محصول / اداره پیش توسعه و طرح ریزی محصول

تاریخ تجدید نظر: ۱۴۰۱/۱۲/۲۲ شماره تجدید نظر: ۴۹

تاریخ تنظیم اولیه: ۱۳۸۸/۱۰/۰۶ تعداد صفحات: ۲۲۵

توضیحات:

تهیه	تایید اولیه	تایید نهایی	تصویب
نام: مرتضی نانیجی	نام: مرتضی هادی	نام: سید حسین طباطبانی	نام: سید احمد مدیرقمی
تاریخ و امضاء: ۱۴۰۱/۱۲/۲۲	تاریخ و امضاء: ۱۴۰۱/۱۲/۲۲	تاریخ و امضاء: ۱۴۰۱/۱۲/۲۲	تاریخ و امضاء: ۱۴۰۱/۱۲/۲۲

پژو پارس

پژو پارس

پژو پارس ELX

پژو پارس دوگانه سوز

(دستی و اتوماتیک)



راهنمای محصول و گارانتی

دارنده محترم

این کتابچه برای آگاهی شما از

- امکانات خودرو و نحوه استفاده بهینه از آن

- ضوابط استفاده از خدمات گارانتی

- شرایط بهره‌مندی از خدمات امداد خودرو

تهیه شده و حاوی نکات مهم ایمنی، عملکردی و نگهداری است.

لطفاً این کتابچه را همواره در خودرو به همراه داشته و در حفظ و نگهداری آن کوشا باشید.



رهنبره ویژه گوشی های هوشمند
برای دریافت نرم افزار ایران خودرو

نرم افزار تلفن همراه گروه صنعتی ایران خودرو IKCO mobile application

- معرفی تمامی محصولات گروه صنعتی ایران خودرو
- نمایش موقعیت جغرافیایی نمایندگی ها بر روی نقشه
- قابلیت مکان یابی خودرو و...

برای خواندن لینک بارکد، احتیاج به نرم افزار بارکدخوان بر روی گوشی هوشمند خود دارید. آن را باز کرده و دوربین موبایل را کمی به بارکد نزدیک کنید. پس از چند ثانیه برنامه به طور خودکار بارکد را خوانده و لینک نهفته در آن را به شما نمایش می دهد.

بِسْمِ اللَّهِ الرَّحْمَنِ الرَّحِيمِ

خریدار گرامی

ضمن تشکر از شما برای خرید محصول شرکت ایران خودرو، تبریک ما را به جهت این انتخاب پذیرا باشید. امیدواریم خودروی جدید بتواند در لحظات شاد زندگی شما سهمی داشته باشد. شرکت ایران خودرو در تلاش است تا همزمان با ارتقاء کیفیت محصولات خود، با ارائه خدمات بهتر رضایت شما را جلب نماید و اعتقاد داریم که این رضایتمندی، کلید طلایی در موفقیت ما خواهد بود.

در این راستا کتابچه راهنمای محصول و گارانتی تهیه شده است تا در استفاده صحیح از امکانات وسیله نقلیه و نحوه رانندگی با آن و نیز شرایط بهره‌مندی شما از خدمات گارانتی و امدادی به شما کمک نماید. لذا بهتر است همواره آن را در محفظه داشبورد خودرو نگهداری کنید. برای استفاده آسانتر، این کتابچه به دو قسمت کلی "راهنمای محصول" و "راهنمای گارانتی" تقسیم شده است. در راهنمای محصول به مشخصات و امکانات محصول، نکات ایمنی و عملکردی برای رانندگی و نگهداری از خودرو، اطلاعات فنی و ... در قالب فصل‌های قبل از رانندگی، رانندگی، نگهداری خودرو، فوریت‌های فنی، اطلاعات فنی اشاره شده است.

در راهنمای گارانتی شرایط استفاده از خدمات گارانتی خودرو و نیز نحوه بهره‌مندی از خدمات امداد خودرو ایران در فصل‌های کلیات، سرویس‌ها، قانون و آیین‌نامه حمایت از حقوق مصرف‌کنندگان و خدمات امدادی و طلایی امداد خودرو ایران تشریح گردیده است. توجه داشته باشید که در صورت فروش خودرو قبل از اتمام دوره گارانتی، این کتابچه را به منظور اطلاع خریدار از مشخصات خودرو، حقوق خود و شرایط گارانتی به ایشان تسلیم نمایید. بدیهی است عدم اطلاع خریدار از اطلاعات مندرج در این کتابچه، حقی را برای ایشان ایجاد نخواهد کرد.

نکات مهم:

- در این کتابچه به امکانات و مشخصات همه مدل‌های این خودرو اشاره شده و ممکن است بخشی از اطلاعات مندرج در مورد خودروی شما صادق نباشد. مواردی که اختصاص به برخی از مدل‌ها دارد، با علامت ستاره (*) و توضیح "در صورت نصب در خودروی شما" مشخص گردیده است.
- نظر به اهتمام شرکت ایران خودرو بر توجه به مسایل محیط زیستی، در این کتابچه موارد و نکاتی که لازم است در راستای حفاظت از محیط زیست مورد توجه قرار گیرد با نماد  مشخص شده است.

عبارات خاص:



اخطار

عدم توجه به دستورات ویژه که در کادرهای اخطار همراه با این علامت درج شده، ممکن است باعث آسیب جدی و به خطر افتادن سلامت راننده و یا سرنشینان خودرو شود.



هشدار

عدم توجه به دستوراتی که در کادرهای هشدار دهنده همراه با این علامت درج شده است احتمال تصادف یا آسیب به خودرو را به دنبال خواهد داشت.

۱ خودروی شما در یک نگاه

۲ قبل از رانندگی

۳ رانندگی

۴ نگهداری خودرو

۵ فوریت‌های فنی

۶ اطلاعات فنی

راهنمای نگهداری و خدمات گارانتی

مرور سریع مطالب

۶۹	دوربین دید عقب	۶	فهرست تصویری نمای خارجی
۱۰۰	کروز کنترل*	۸	فهرست تصویری نمای داخلی
۱۰۳	سیستم سوخت	۱۰	فهرست تصویری محفظه موتور
۱۰۴	سیستم سوخت CNG*	۱۶	باز و بسته کردن درها
۱۰۷	روشن کردن و رانندگی خودروی دوگانه‌سوز*	۲۰	سیستم ضدسرقت خودرو (ایموبیلایزر)
۱۱۰	نگهداری	۲۱	شیشه بالابر برقی
۱۱۱	محفظه موتور	۲۲	شیشه بالابر هوشمند*
۱۱۷	صرفه جویی در مصرف سوخت	۲۴	صندلی‌ها
۱۱۸	کاهش مصرف سوخت و حفظ محیط زیست	۲۸	کمربندهای ایمنی
۱۱۹	تدابیر زمستانی	۳۰	ایمنی کودکان
۱۲۰	شست و شو و مراقبت از خودرو	۳۷	آینه‌ها
۱۲۶	حمل خودرو	۳۸	آینه تاشو برقی*
۱۲۸	تعویض چرخ‌ها	۳۹	کپسول اطفاء حریق*
۱۳۲	TPMS (سامانه پایش فشار باد تایرها)*	۴۱	دسته راهنما
۱۳۳	تعویض لامپ‌ها	۴۴	چراغ حرکت در روز*
۱۳۷	فیوزها	۴۵	سنسور نور*
۱۵۳	سرویس، نگهداری و شارژ باتری	۴۶	شیشه‌شوی و برف پاک‌کن
۱۶۰	عوامل شناسایی خودرو	۴۸	سنسور باران*
۱۶۱	ابعاد خودرو	۴۹	موبایل هندزفری
۱۶۳	اطلاعات فنی موتور	۵۱	غربلیک فرمان
۱۶۴	مصرف سوخت	۵۶	سیستم صوتی
۱۶۵	اوزان خودرو	۶۶	سیستم تهویه
۱۶۶	ظرفیت‌ها	۶۷	سیستم تهویه مطبوع اتوماتیک
۱۶۷	مشخصات باتری و کولر	۷۳	ترمز ضدقفل
۱۶۸	مشخصات رینگ‌ها و تایرها	۷۴	تجهیزات داخلی
۱۷۳	کلیات گارانتی	۷۷	کیسه هوا (AIRBAG)
۱۸۳	سرویس‌ها	۸۲	صفحه نمایش جلو آمپر دیجیتالی
۱۹۵	قانون و آیین‌نامه حمایت از حقوق مصرف‌کنندگان	۸۷	چراغ‌های هشدار دهنده
۲۰۷	خدمات امدادی و پلائی امداد خودرو ایران	۹۱	راهنمای صفحه نمایش دیجیتالی
		۹۴	روشن کردن و رانندگی
		۹۷	گیربکس اتوماتیک*

* در صورت نصب در خودروی شما



خودروی شما در یک نگاه

۶	فهرست تصویری نمای خارجی
۸	فهرست تصویری نمای داخلی
۱۰	فهرست تصویری محفظه موتور

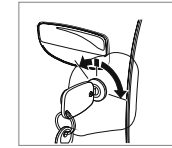

شیشه بالا برها ۲۱

سوئیچ موتور ۲۰ و ۹۵

برف پاک کن ۴۶

محفظه موتور ۱۱۱

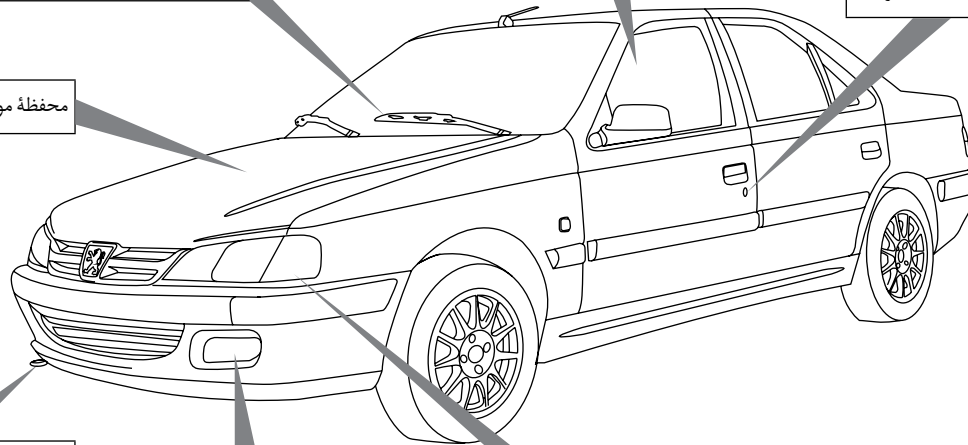

حمل خودرو ۱۲۸

چراغ های مه شکن جلو ۴۲
تعویض لامپ های چراغ های مه شکن جلو ... ۱۳۴

چراغ های جلو ۴۱
تعویض لامپ های چراغ های جلو ۱۳۴

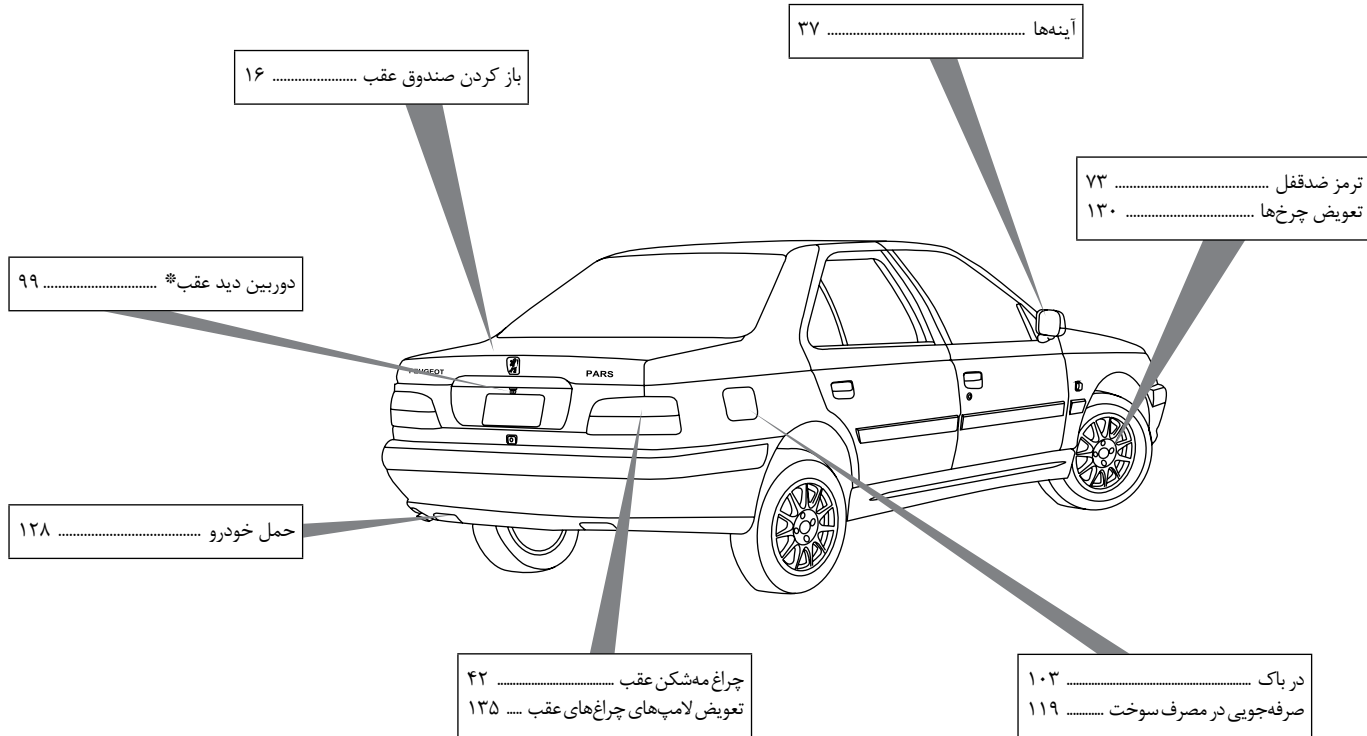

* در صورت نصب در خودروی شما

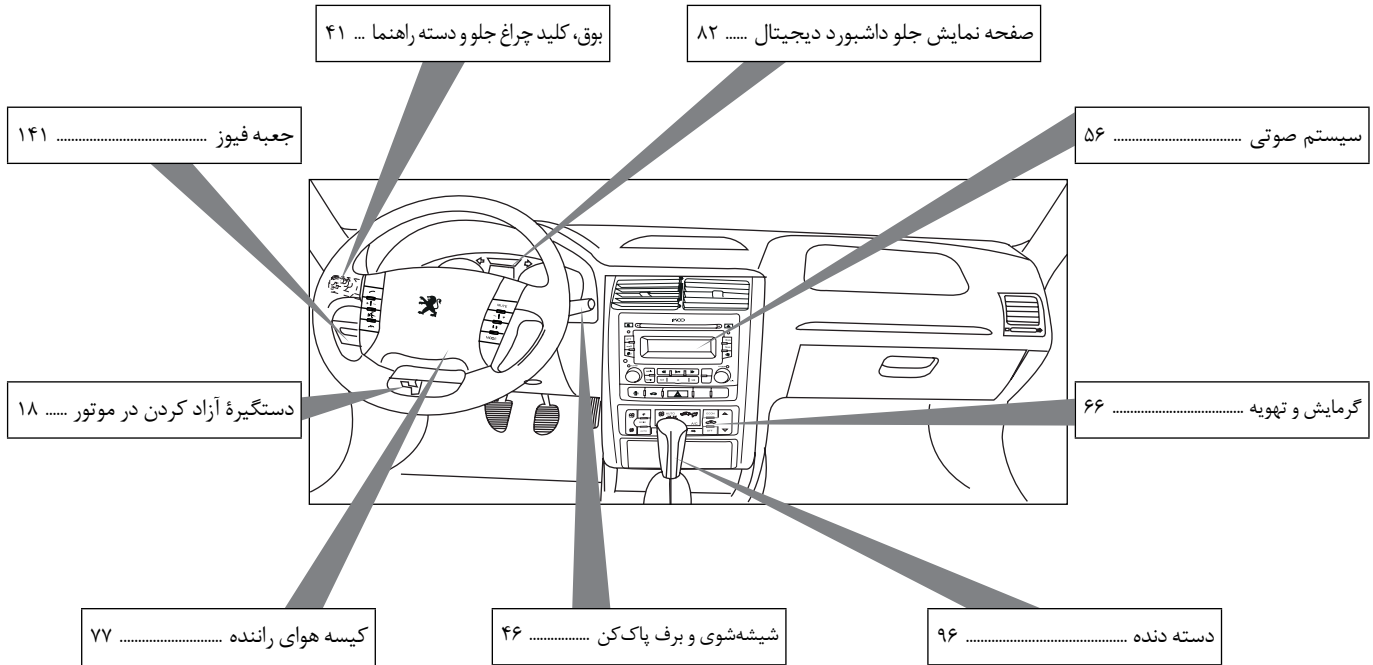

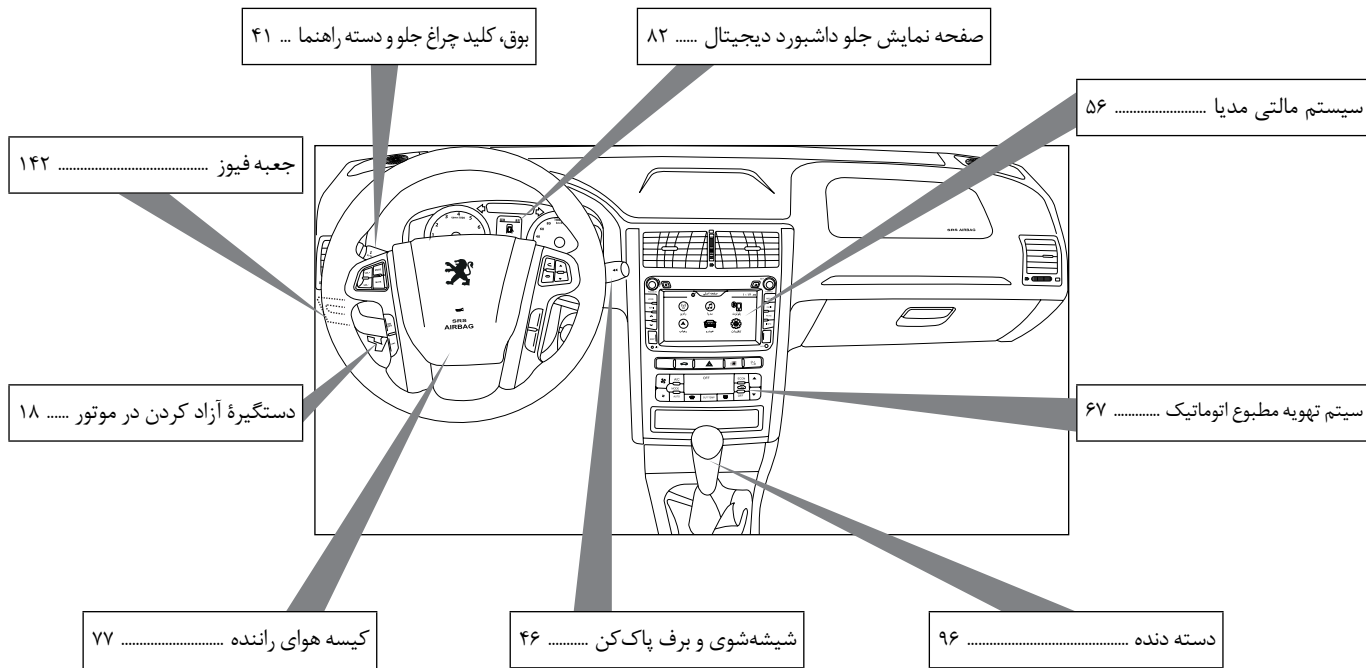

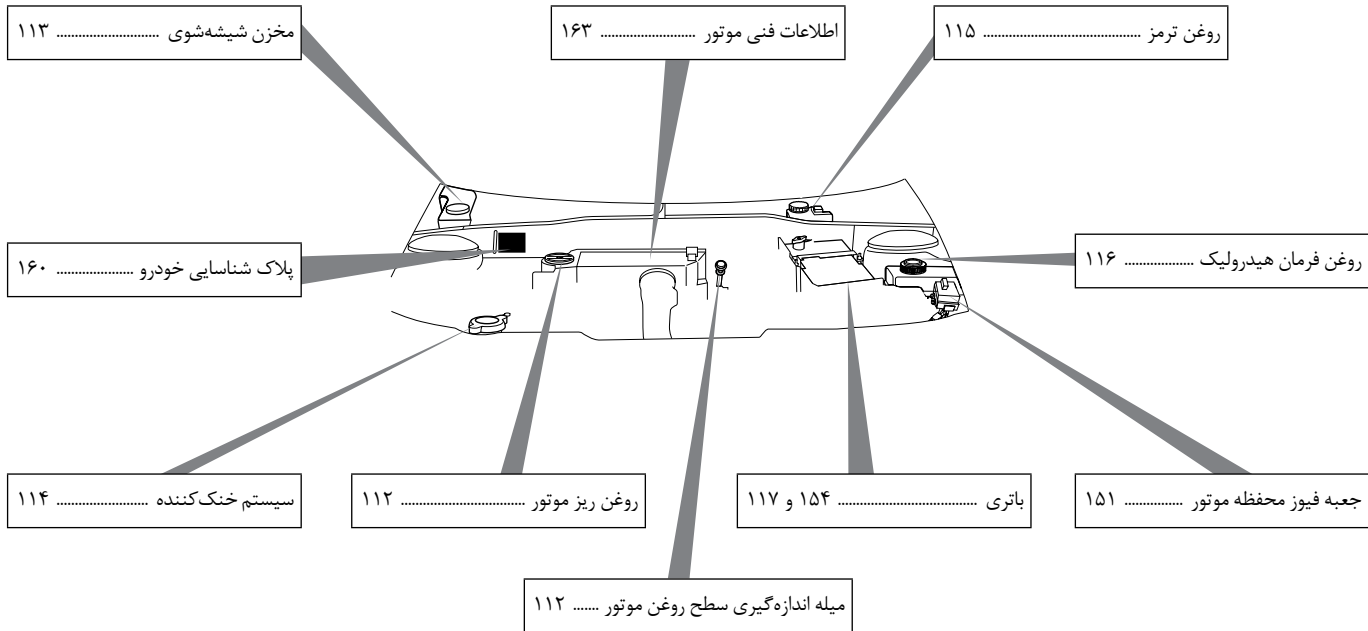

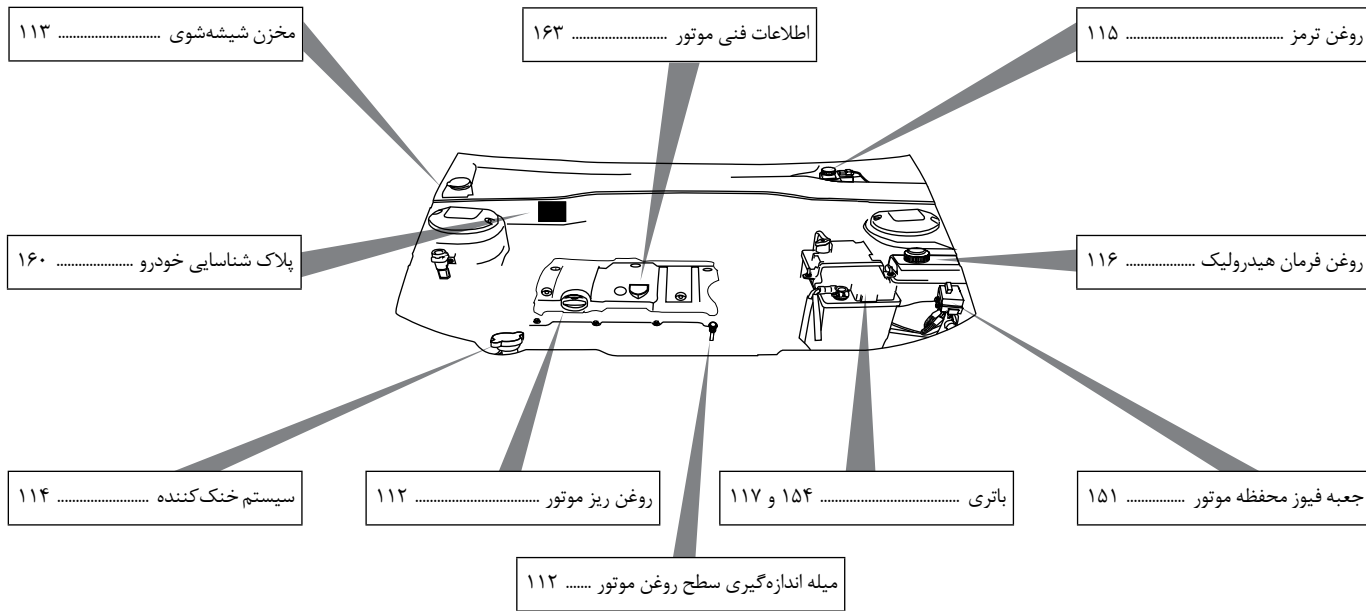

* در صورت نصب در خودروی شما

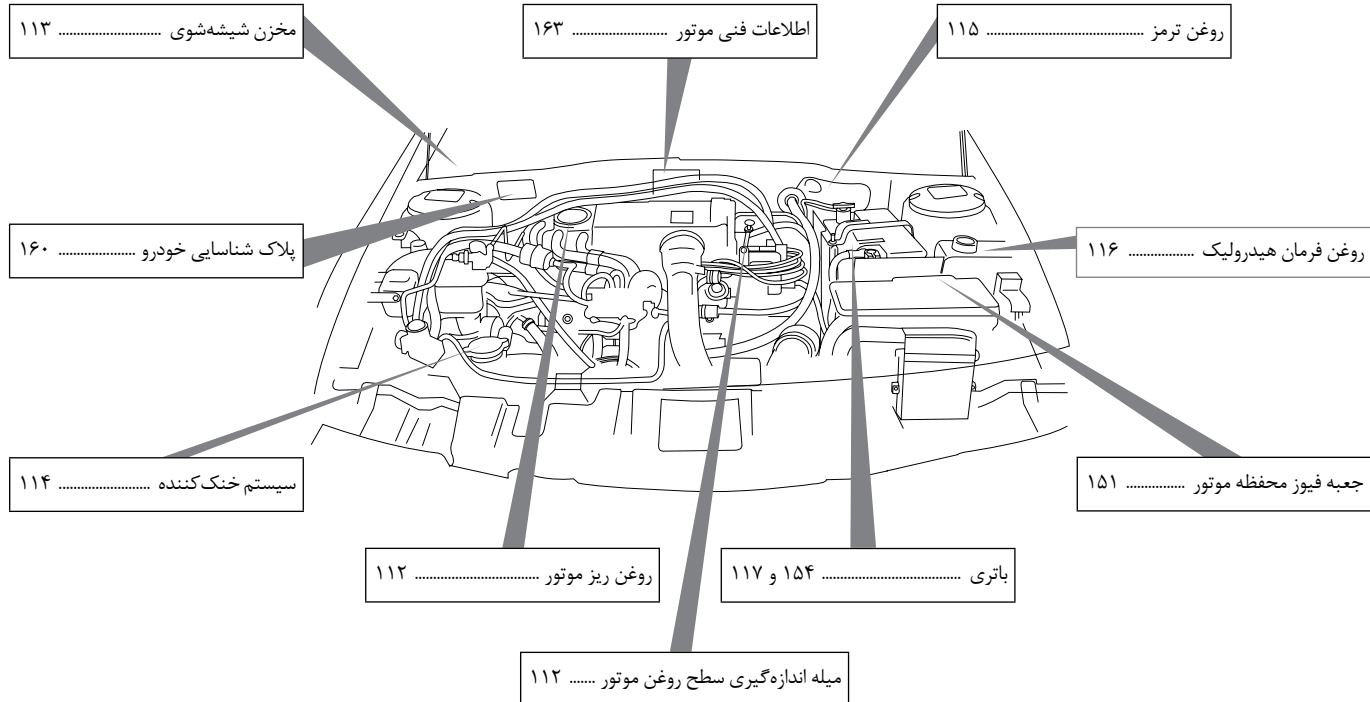

فهرست تصویری محفظه موتور بنزینی XU7P *

پلاک شناسایی خودرو ۱۶۰

اطلاعات فنی موتور ۱۶۳

روغن ترمز ۱۱۵

روغن فرمان هیدرولیک ۱۱۶

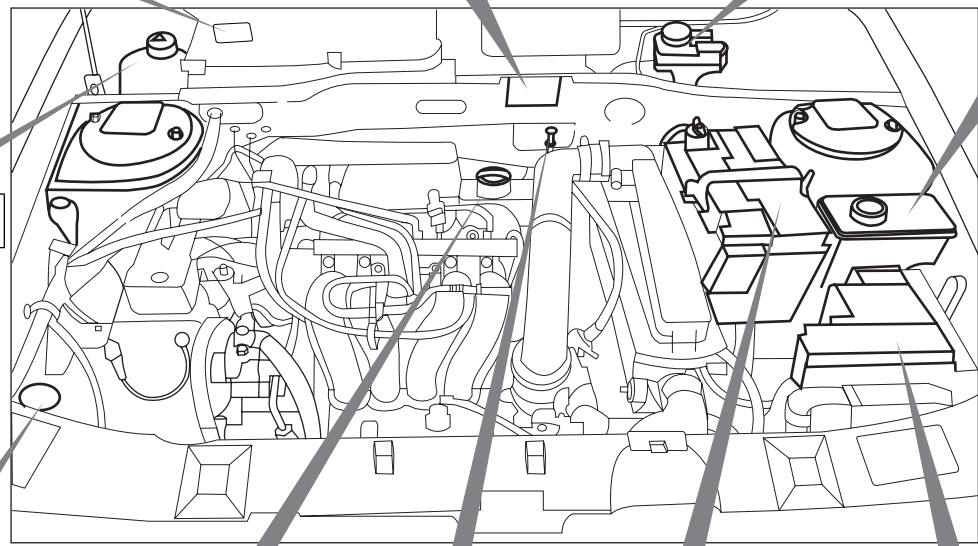

سیستم خنک کننده .. ۱۱۴

مخزن شیشه شوی ۱۱۳

روغن ریز موتور ۱۱۲

باتری ۱۱۷ و ۱۵۴

جعبه فیوز محفظه موتور ۱۵۱

میله اندازه‌گیری سطح روغن موتور ۱۱۲

* در صورت نصب در خودروی شما

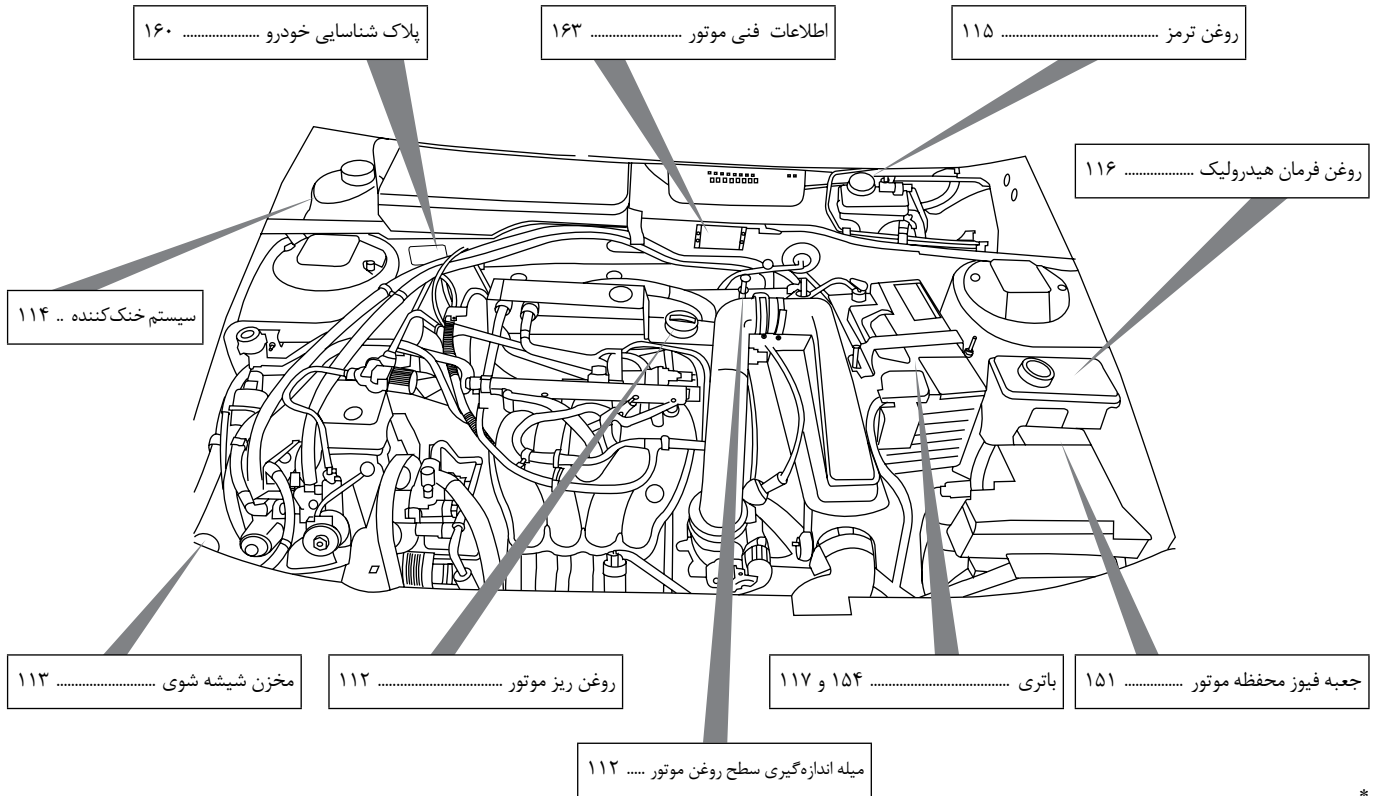

۲

قبل از رانندگی

سنسور نور*	۴۵	باز و بسته کردن درها	۱۶
شیشه شوی و برف پاک کن	۴۶	سیستم ضدسرقت خودرو (ایموبیلایزر)	۲۰
سنسور باران*	۴۸	شیشه بالابر برقی	۲۱
موبایل هندزفری	۴۹	شیشه بالابر هوشمند*	۲۲
غربلک فرمان	۵۱	صندلی ها	۲۴
سیستم صوتی	۵۶	کمربندهای ایمنی	۲۸
سیستم تهویه	۶۶	ایمنی کودکان	۳۰
سیستم تهویه مطبوع اتوماتیک	۶۷	آینه ها	۳۷
ترمز ضدقفل	۷۳	آینه تاشو برقی*	۳۸
تجهیزات داخلی	۷۴	کپسول اطفاء حریق*	۳۹
کیسه هوا (AIRBAG)	۷۷	دسته راهنما	۴۱
		چراغ حرکت در روز*	۴۴

* در صورت نصب در خودروی شما

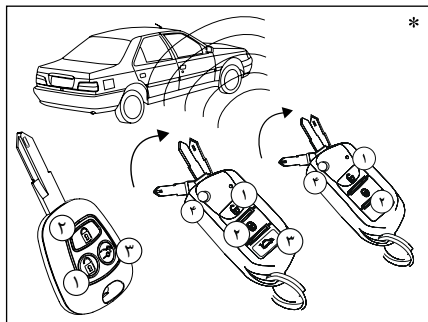

۳- به وسیله کنترل از راه دور: *

- کلید کنترل از راه دور را به سمت خودرو بگیرید.
- دکمه ۱ را برای باز کردن فشار دهید. (سیستم دزدگیر خاموش می شود)
- دکمه ۲ را برای قفل کردن فشار دهید. (سیستم دزدگیر روشن می شود)
- با دوبار زدن پی در پی یا در بعضی از مدلها با نگه داشتن ۵ ثانیه ای کلید ۳، در صندوق باز می شود.*
- دکمه ۴ (ضامن سوئیچ تاشو یا Jack Knife)

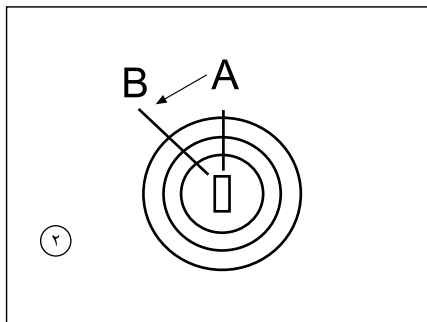

۲- با استفاده از کلید (سوئیچ) و قفل مرکزی:

- کلید درها، در صندوق عقب و دریچه باک را می توان همزمان به وسیله کلید (سوئیچ) از بیرون خودرو و یا با استفاده از کلید قفل کن درهای جلو از داخل، قفل یا باز کرد.
- ضمنا با استفاده از دکمه قفل کن درهای جلو فقط می توان درب صندوق را قفل نمود و باز کردن آن باید توسط سوئیچ انجام پذیرد.*
- سواری:** پس از قفل کردن درها به وسیله قفل مرکزی، در صندوق عقب را می توان با استفاده از کلید و چرخاندن آن به سمت چپ (از A به B) باز کرد.

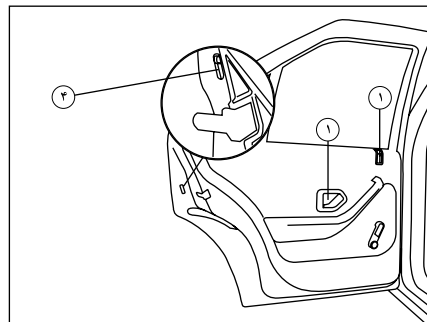

قفل و باز کردن درها

- درهای جانبی - در صندوق عقب - دریچه باک**
- ۱- با استفاده از کلید:** برای باز کردن در، دستگیره بیرونی را بالا بکشید.
- از داخل:** کلید قفل کن داخلی را فشار دهید، درها قفل می شوند؛ برای باز کردن قفل، کلید را بالا بکشید و برای گشودن در، دستگیره را بکشید.

توجه: فشار دادن متوالی دکمه ها با فاصله زمانی کوتاه، باعث می شود عملکرد آنها به مدت ۲۰ ثانیه متوقف شود.

* در صورت نصب در خودروی شما

نکات ایمنی پیشگیری از سرقت خودرو

هموار نکات زیر را هنگامی که خودرو را حتی برای چند دقیقه ترک می‌کنید، رعایت کنید:

- ۱- پنجره‌ها را کاملاً ببندید.
- ۲- اشیای قیمتی را با خود بردارید یا در صندوق عقب پنهان کنید.
- ۳- سوئیچ را جا نگذارید.
- ۴- فرمان را قفل کنید (هنگامی که ماشین خاموش است با کمی چرخاندن، فرمان قفل می‌شود)
- ۵- همه درها را قفل کنید.

علاوه بر رعایت نکات بالا، خود شما هم می‌توانید تدابیری بیندیشید که امکان سرقت خودروی خود را کاهش دهید.

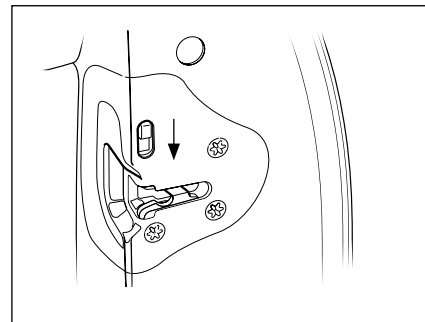

قفل‌های ایمنی محافظت از کودکان

این قفل‌ها در درهای عقب خودرو، زیر قفل اصلی قرار گرفته‌اند و از باز شدن درهای عقب از داخل جلوگیری و مستقل از سیستم قفل مرکزی عمل می‌کنند. برای قفل کردن زائنده را به سمت پایین بشارید.



هشدار

- از پارک کردن خودرو در مکان‌های خلوت خودداری کنید.
- خودرو را در مکان‌های تاریک پارک نکنید.
- هرگز اسناد و مدارک خودرو یا کلیدهای یدکی را در داخل خودرو جا نگذارید.
- اگر پارکینگ دارید، از آن استفاده کنید و حتماً سوئیچ را بردارید.

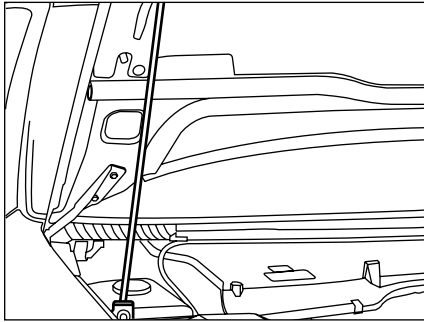

برای بستن، میلهٔ اتکاء را پایین بیاورید و در را از فاصله تقریباً ۳۰ سانتیمتری رها کنید؛ مطمئن شوید که در موتور کاملاً قفل شده باشد.

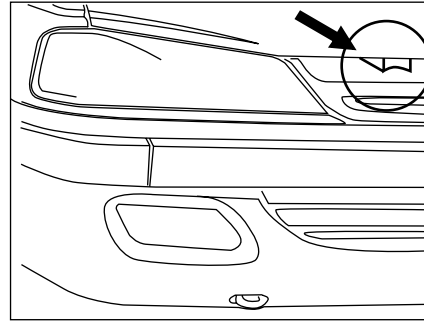

از بیرون: ضامن زیر در موتور را به سمت خود بکشید تا زبانهٔ ایمنی قفل نیز خلاص شود. برای باز نگهداشتن در موتور از میلهٔ اتکاء استفاده کنید.

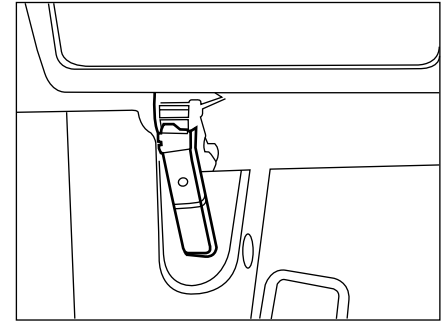

قفل و باز کردن در موتور
از داخل: دستگیرهٔ داخلی زیر داشبورد را بکشید تا چفت آن رها شود.

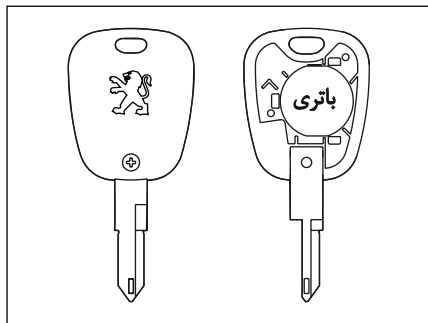

عوض کردن باتری کنترل از راه دور*

اگر کلید درست عمل نکند، لازم است باتری را عوض کنید. برای تعویض باتری، ابتدا پیچ را باز کنید و قاب پشت سوئیچ را با فشار مناسب به شکاف مابین قاب بالا و پایین، جدا کنید. باتری مورد تأیید CR 2032 می‌باشد. در برخی از ریموت‌ها دو عدد باتری CR 2016 قابل استفاده می‌باشد.

به یاد داشته باشید، حتی هنگامی که باتری‌های کنترل از راه دور خالی شده‌اند، سیستم قفل مرکزی با استفاده از کلید عمل می‌کند. حتی المقدور از باتری‌های مستعمل استفاده نکنید.

* در صورت نصب در خودروی شما

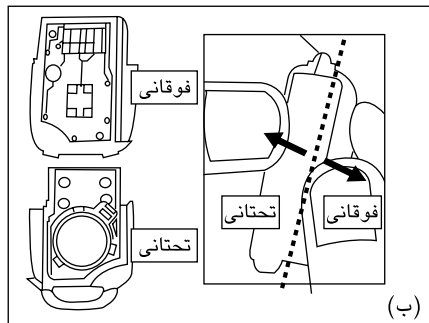

(ب)



اخطار

از نگهداری باتری‌های مستعمل در خانه یا رهاسازی آنها در طبیعت خودداری کنید، آنها در اختیار سازمان‌هایی که مسئولیت جمع‌آوری و بازیافت اینگونه باتری‌ها را دارند قرار دهید.

- از قرار دادن کنترل از راه دور یا باتری در دسترس کودکان به شدت پرهیز نمایید زیرا بلعیدن باتری می‌تواند منجر به مرگ گردد. در صورت بلعیده شدن سریعاً به مراکز درمانی مراجعه نمایید.



اخطار:

از قرار دادن کنترل از راه دور یا باتری در دسترس کودکان به شدت پرهیز نمایید زیرا بلعیدن باتری می‌تواند منجر به مرگ گردد. در صورت بلعیده شدن سریعاً به مراکز درمانی مراجعه نمایید.

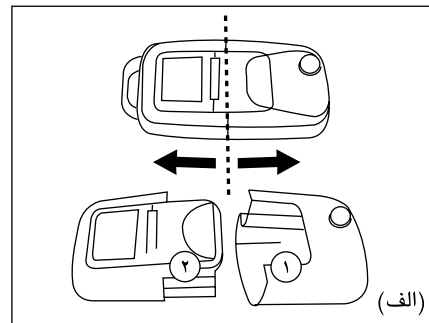

(الف)

تعویض باتری سوئیچ کنترل از راه دور

اگر لامپ نشانگر روی سوئیچ چشمک‌زنند یا کلید درست عمل نکند، لازم است باتری را عوض کنید. قسمت ۱ و ۲ را از روی خط مشخص شده در تصویر (الف) به کمک فشار دست جدا نمایید. سپس بخش فوقانی و تحتانی قسمت ۲ را از روی خط مشخص شده در تصویر (ب) به کمک فشار دست جدا نمایید. باتری خالی را بردارید و باتری جدید را جایگزین کنید. مطمئن شوید که باتری به درستی در جای خود قرار گرفته است.

از باتری CR 2032 استفاده کنید.

۴- بخش فوقانی و تحتانی را روی یکدیگر قرار داده و با فشار دست جا بزنید.

۵- قسمت ۱ و ۲ را بر روی هم قرار دهید و با فشار دست جا بزنید.

توجه:

در اثر ضربه شدید و یا افتادن ریموت، احتمال شکستگی اجزاء داخلی ریموت و عدم عملکرد سیستم ضدسرقت خودرو (ایموبلایزر) وجود دارد.

**هشدار**

- سیستم ضد سرقتی که خودروی شما به آن تجهیز گشته است، از مطمئن ترین انواع سیستم های حفاظتی می باشد که بدون انجام عملیات خاصی، منجر به بالا رفتن ضریب امنیتی خودرو می گردد. البته موضوع فوق نباید باعث سهل انگاری مالکین خودرو نسبت به حفاظت کافی از خودروی شخصی شود.
- هرگونه تعمیرات و یا تغییر بر روی سیستم ضد سرقت (جعبه الکترونیکی، سیم کشی، غیره) اکیداً ممنوع می باشد.

تعویض کلید به آن نیاز خواهید داشت. بنابراین پلاک را در جای امنی نگهدارید و هرگز آن را داخل خودرو قرار ندهید.
به موارد زیر برای نگهداری و استفاده بهتر از خودروی خود توجه فرمائید:

۱- با توجه به اینکه درون کلیدهای خودروی شما تراشه های الکترونیکی ظریفی جا داده شده اند که حافظه آنها حاوی اطلاعات کد کلید شما می باشد، حتی الامکان از قرار دادن سوئیچ خودرو در مکان هایی که دارای میدان های مغناطیسی و الکتریکی قوی هستند خودداری فرمایید.

۲- هنگام تحویل خودرو به همراه کلیدها کارتی به شکل روبرو تحویل مالک خودرو می گردد.

وجود این کارت در موارد مربوط به ازدیاد کلید (از ۲ به ماکزیمم ۵ عدد) و یا جایگزین کردن کلیدهای گمشده، تعویض یونیت الکترونیکی سیستم الکترونیکی سیستم ضد سرقت (ایموبلایزر) و یا تعویض یونیت الکترونیکی کنترل موتور (ECU) به همراه اسناد مالکیت خودرو ضروری می باشد. لذا در نگهداری این کارت همراه با اسناد خودرو دقت بفرمایید.

شایان ذکر است در صورت فقدان کارت عملیات فوق امکان پذیر نبوده و باید تمامی سیستم تعویض گردد. هزینه های ناشی از این بی دقتی به عهده مالک خودرو می باشد.

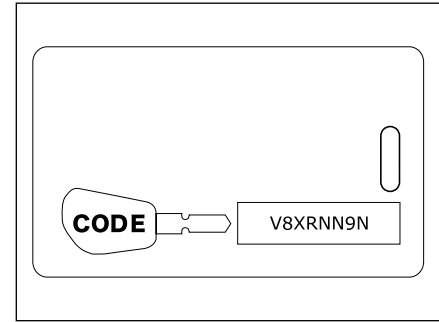
**سیستم ضد سرقت خودرو (Immobilizer)**

این سیستم، پس از لحظاتی از خاموش شدن موتور، سیستم الکترونیکی موتور را کنترل نموده و بدینوسیله از روشن شدن موتور توسط کسی که کلید اصلی را ندارد، جلوگیری می کند.
با تجهیز خودرو به سیستم ایموبلایزر، تنها با استفاده از دو عدد سوئیچی که در هنگام تحویل خودرو به مالک تحویل گردیده است، خودرو روشن خواهد شد.

توجه:

- کپی کردن تیغه کلید برای روشن شدن خودرو کافی نیست. برای داشتن سوئیچ های بیشتر به درخواست مالک خودرو در نمایندگی های مجاز ایران خودرو امکان تکثیر کلید با دستگاه دیاگ وجود دارد.
- درپلاک کلید شماره ای حک شده است که برای

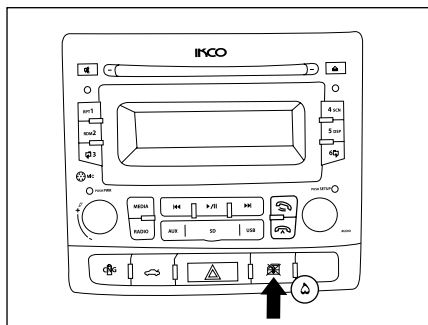

۵) کلید قفل کننده شیشه بالابرهای عقب: این کلید مانع عملکرد کلیدهای شیشه بالابر عقب می گردد. شیشه بالابرهای برقی جلو و عقب در صورتی که سوئیچ باز باشد، عمل خواهند کرد.

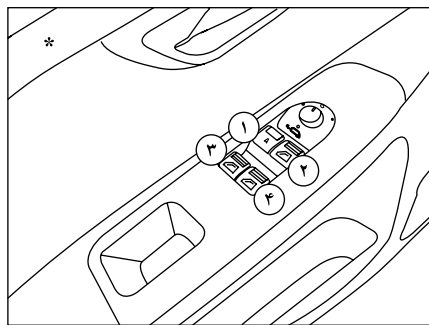

توضیح اینکه هر سر نشین می تواند شیشه سمت خود را با استفاده از کلید مربوطه باز و بسته کند.

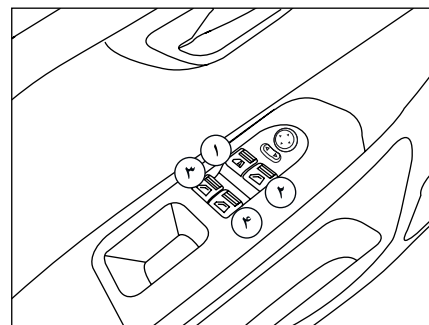

شیشه بالابر برقی:

۱) شیشه بالابر برقی راننده:

حالت دستی: کلید را به آرامی فشار دهید یا بکشید، شیشه به محض رها کردن کلید از حرکت باز می ایستد. حالت خودکار: کلید را محکم و پیوسته فشار دهید یا بکشید، شیشه کاملاً باز یا بسته می شود. (باز شدن خودکار شیشه ها در تمامی حالات سوئیچ امکان پذیر است.)*

(جهت بستن شیشه ها به حالت خودکار می بایست موتور روشن باشد.)*

۲) شیشه بالابر برقی سر نشین

۳) شیشه بالابر برقی سمت چپ عقب

۴) شیشه بالابر برقی سمت راست عقب



اخطار

- هیچگاه خودروبی را که در آن کودک (یا حیوانی) قرار دارد و کارت کلید نیز درون آن می باشد، ترک نکنید، در واقع کودک (یا حیوان) می تواند شیشه بالابرهای برقی را فعال کنند و باعث گیر کردن بخشی از بدن (گردن، بازو، دست و...) بین شیشه شود و این امر می تواند منجر به وارد آمدن جراحات جدی گردد. در صورت گیر کردن توسط شیشه، بلافاصله با فشردن کلید در جهت مخالف مشکل را حل کنید.
- ماندن انگشت، دست و سر میان شیشه برقی در حال بسته شدن، می تواند جراحات جدی ایجاد کند. بسته شدن غیر صحیح شیشه ها می تواند باعث جراحات شدید بشود.
- شیشه بالابرهای برقی خودرو با وجود سیستم حفاظتی ضد مانع تنها از وارد شدن صدمات شدید در اثر اعمال نیروی زیاد جلوگیری می کند. لذا توصیه می شود همواره احتیاط معمول را رعایت کنید.

* در صورت نصب در خودروی شما

شیشه بالابرهای هوشمند*

سیستم جدید شیشه بالابرهای هوشمند که برای خودروی شما در نظر گرفته شده است، دارای یک برد الکترونیکی است که توسط آن قابلیت‌های زیر به سیستم افزوده می‌شود:

۱- سیستم ایمنی ضد مانع (Anti Pinch)

۲- بسته شدن خودکار شیشه‌ها پس از ترک خودرو

۳- فرمان جابجایی خودکار شیشه‌های ۴ در

۴- توقف آرام شیشه‌ها در انتهای مسیر

سیستم حفاظتی ضد مانع (Anti pinch)

سیستم (Anti pinch) یک سیستم ایمنی است که از خطرات ناشی از به دام افتادن اعضای بدن هنگام بالا رفتن شیشه‌های خودرو جلوگیری می‌کند. در این سیستم چنانچه شیشه هنگام بالا رفتن، با مانعی برخورد کند، متوقف شده، سپس در جهت عکس حرکت می‌کند. به این ترتیب از صدماتی که همواره و حتی در برخی موارد جان کودک را تهدید می‌کند، پیشگیری می‌شود. علاوه بر این با توجه به مکانیزم حفاظتی سیستم یاد شده سبب افزایش طول عمر مفید شیشه بالابرها در خودرو می‌گردد.

بسته شدن خودکار شیشه‌ها

این سیستم باعث می‌شود که راننده هنگام خاموش کردن خودرو و قفل کردن درهای خودرو از طریق ریموت کنترل، پنجره‌های خودرو یک به یک چک شده و هر کدام که پایین باشد، شیشه تا انتها بالا داده شود. این سیستم امنیتی خطرات ناشی از فراموش کردن بالا بردن شیشه‌ها را برطرف می‌کند و باعث می‌شود راننده با آسودگی خودروی خود را ترک نماید.



اخطار

شیشه بالابرهای برقی خودرو با وجود سیستم حفاظتی ضد مانع تنها از وارد شدن صدمات شدید در اثر اعمال نیروی زیاد جلوگیری می‌کند. لذا توصیه می‌شود همواره احتیاط معمول را رعایت کنید.



هشدار

همواره پیش از ترک کامل محل توقف خودرو، از بسته شدن اتوماتیک هر چهار شیشه، اطمینان حاصل فرمائید.

* در صورت نصب در خودروی شما

فرمان جایجایی خودکار ۴ شیشه درها *

این سیستم امکان بالا و پایین بردن شیشه‌ها هم به صورت دستی و هم به صورت خودکار برای هر ۴ شیشه فراهم می‌نماید.
در خودروهای معمولی تنها عملکرد شیشه بالابر سمت راننده به صورت خودکار می‌باشد.

- حالت دستی:

کلید شیشه بالابر را فشار داده و نگه دارید وقتی کلید را رها کنید شیشه خواهد ایستاد.

- حالت خودکار:

با یکبار فشار دادن کوتاه کلید شیشه بالابر، شیشه کاملاً بسته و یا باز می‌شود.
سیستم جدید شیشه بالابرها خودروهای سفارشی امکان بالا و یا پایین بردن شیشه‌ها، هم به صورت دستی و هم به صورت خودکار برای هر چهار پنجره را فراهم می‌کند. چنانچه کلید بالا (یا پایین) را برای یک لحظه فشار داده و سپس رها کنید، شیشه به صورت خودکار تا انتها بالا (یا پایین) می‌رود. چنانچه کلید بالا (یا پایین) را فشار داده و برای مدت بیشتری نگه داریم، تا هنگامی که کلید را رها نکرده‌ایم شیشه به سمت بالا (یا پایین) حرکت کرده و هنگامی که کلید را رها کنیم حرکت آن متوقف می‌شود.

توقف آرام شیشه‌ها در انتهای مسیر *

در این سیستم سرعت شیشه به هنگام پایین آمدن در انتهای مسیر به صورت اتوماتیک کم شده و بدون آنکه ضربه‌ای به در وارد کند می‌ایستد.
این قابلیت، صدای آزاردهنده ناشی از توقف ناگهانی شیشه در انتهای مسیر را حذف و عمر قطعات داخلی در را افزایش می‌دهد.

(آشکار است که سیستم Anti pinch در حالت خودکار فعال است و چنانچه مانعی در مسیر بالا رفتن شیشه قرار گیرد، حرکت شیشه متوقف شده و در جهت عکس حرکت می‌کند.)

توجه:

شیشه بالابر هوشمند مجهز به حسگری (سنسور) است که موقعیت شیشه را با دقت بالا در هر لحظه در حافظه ثبت می‌کند. برای تشخیص نقاط ابتدایی و انتهایی دامنه حرکت شیشه، تنظیم‌های اولیه سیستم الکترونیکی شیشه بالابر در کارخانه انجام شده است. چنانچه به هر دلیل از جمله بازکردن سر باتری، تغذیه دائم سیستم شیشه بالابر قطع شود، تنظیم‌های اولیه از حافظه پاک می‌شود و قابلیت‌های جدید شیشه بالابرها هوشمند غیرفعال می‌شود.

پس از اتصال مجدد تغذیه دائم، نیاز است تنظیمات اولیه و راه اندازی شیشه یک بار دیگر انجام شود. مراحل این کار که به راحتی و توسط فرد قابل انجام است که به شرح

زیر است:

- ۱- شیشه را تا انتها پایین ببرید.
- ۲- شیشه را تا انتها به صورت دستی بالا ببرید. (توجه داشته باشید حالت اتوماتیک فعال نمی‌باشد.)
- ۳- پس از رسیدن شیشه به انتهای مسیر، کلید به مدت یک ثانیه نگه داشته شود.



اخطار

هنگام تنظیم کردن سیستم، عملکرد Anti pinch فعال نمی‌باشد.

* در صورت نصب در خودروی شما

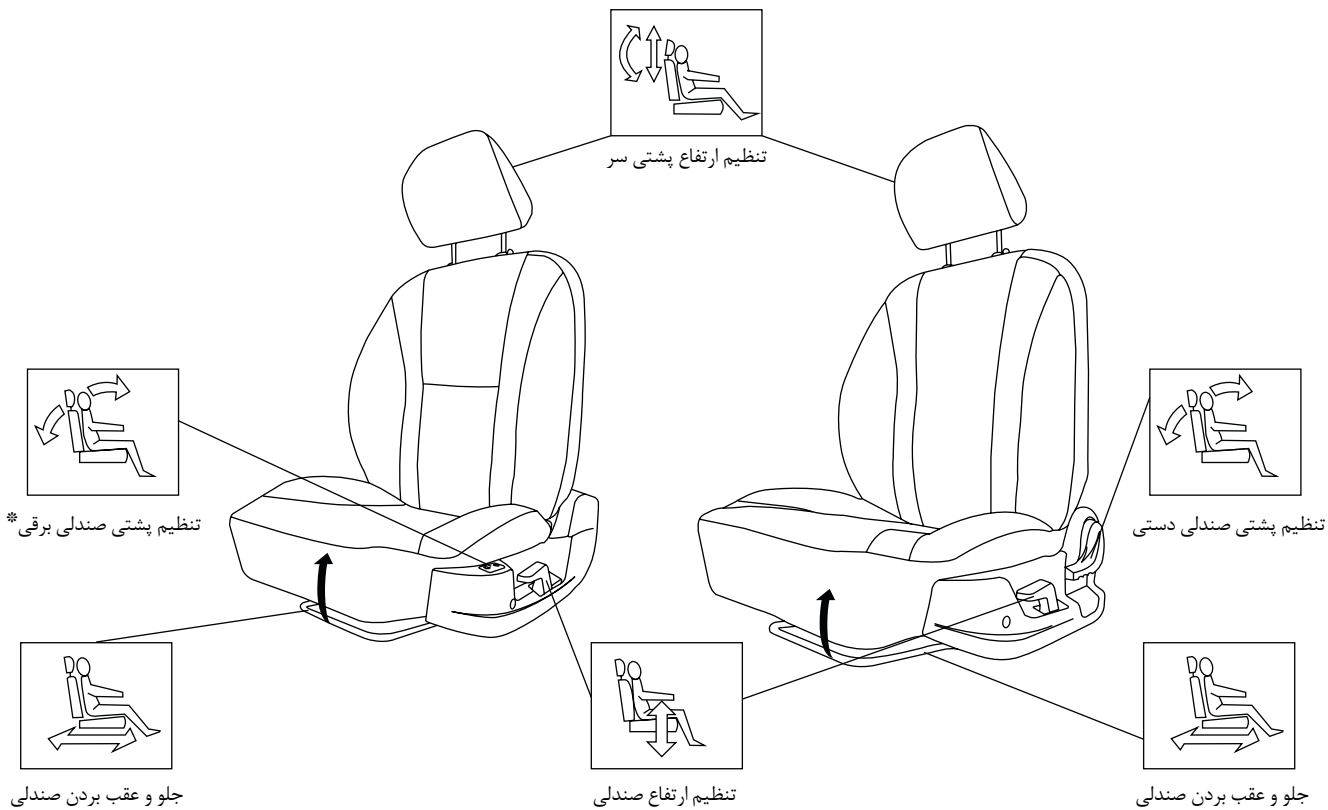

* در صورت نصب در خودروی شما

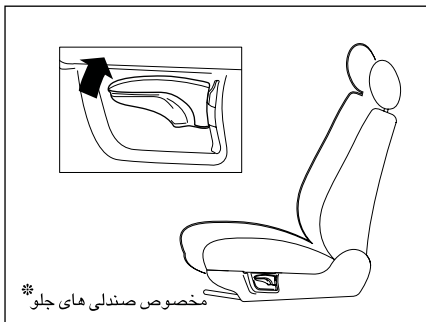

مخصوص صندلی های جلو*

تنظیم ارتفاع صندلی

برای تنظیم، روی صندلی بنشینید. برای افزایش ارتفاع صندلی اهرم را به طرف بالا بکشید. برای کاهش ارتفاع صندلی اهرم را به طرف پایین بفشارید.

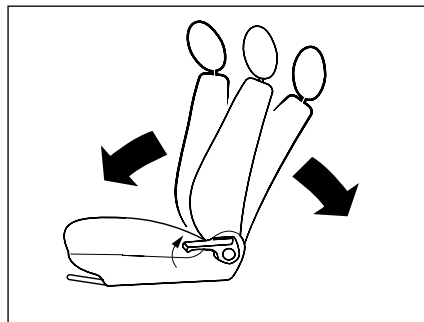

تنظیم پشتی صندلی

۱- اهرم را به طرف بالا بچرخانید.
۲- صندلی را (با فشار بدن) به حالت مطلوب ببرید.
۳- اهرم را رها کنید تا قفل شود. قبل از رانندگی مطمئن شوید صندلی در وضعیت خود محکم است.

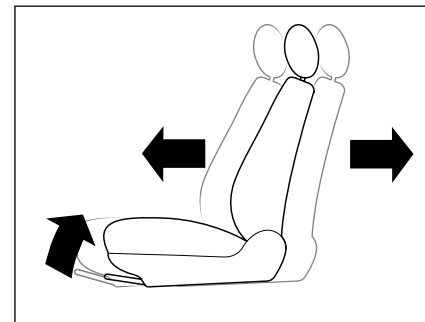

جلو و عقب بردن صندلی

۱- اهرم را به طرف بالا بکشید.
۲- صندلی را (با فشار بدن) به حالت مطلوب ببرید.
۳- اهرم را رها کنید تا قفل شود. قبل از رانندگی مطمئن شوید صندلی در وضعیت خود محکم است.



اخطار

- دقت کنید هنگام حرکت، سرنشینان جلویی خودرو با پشتی صندلی خوابیده سفر نکنند. کمربندهای ایمنی در حالتی قابلیت کامل خود را دارند که زاویه پشتی نسبت به خط عمود حدود ۲۵ درجه باشد.
- در هنگام حرکت خودرو، از تنظیم صندلی خودداری کنید.
- در صورت نصب روکش دوم صندلی ها دقت نمایید که بندهای نگهدارنده روکش مانع حرکت میله‌های تنظیم موقعیت صندلی راننده نگردند، جهت نصب روکش دوم به نمایندگی‌های مجاز مراجعه نمایید.
- باز و بستن صندلی می‌بایست مطابق پروسه انجام گردد و نکات ایمنی رعایت شود لذا در صورت نیاز به باز و بستن صندلی‌ها حتماً به نمایندگی‌های مجاز مراجعه نمایید.

* در صورت نصب در خودروی شما

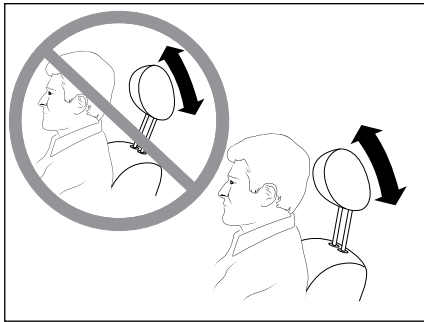

وضعیت سر نسبت به پشتی سر

پشتی سر برای محافظت سر از عقب رفتن شدید هنگام تصادف یا توقف‌های ناگهانی طراحی شده است. تنظیم صحیح آن خطر آسیب رسیدن به سروگردن را کاهش می‌دهد. ضمناً پشتی سر در موقعیت خود، قابل چرخش به جلو و عقب است (مطابق شکل بالا)



اخطار

جهت کاهش صدمات جانی و ایمنی به راننده و سرنشین جلو، لازم است تنظیمات ارتفاع پشتی سر و وضعیت سر نسبت به پشتی سر، مطابق تصاویر فوق حتماً رعایت گردد.

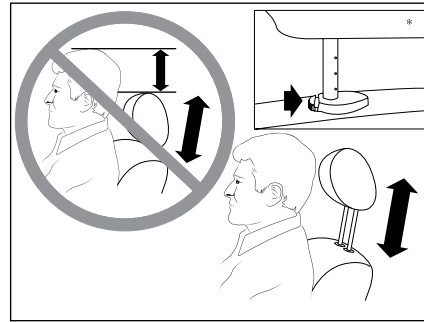

تنظیم ارتفاع پشتی سر

برای تنظیم ارتفاع پشتی سر، آن را به طرف بالا بکشید تا هم سطح پشت سر شود. برای کاهش ارتفاع، آن را به طرف پایین بفشارید. (ابتدا قفل ضامن را به سمت داخل فشار داده سپس پشت سری را به سمت بالا یا پایین بکشید)*
توجه: با توجه به اینکه بیرون آوردن پشتی سر به نیروی زیادی نیاز دارد که ممکن است به صندلی صدمه بزند، جز در موارد ضروری از بیرون کشیدن آن خودداری کنید.

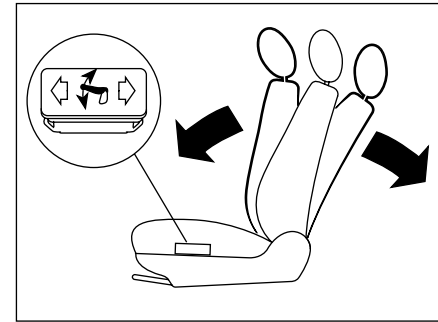

تنظیم برقی پشتی صندلی

پس از باز کردن سوئیچ، کلید تنظیم برقی کنار صندلی را برای تنظیم پشتی بفشارید تا پشتی صندلی در وضعیت دلخواه ثابت گردد.



اخطار

- مطمئن شوید هنگام پایین آوردن صندلی، پای سرنشین عقب زیر صندلی نباشد.
- در هنگام حرکت خودرو از تنظیم صندلی خودداری کنید.
- با توجه به اینکه پشتی سر یک وسیله ایمنی است، از وجود آن و صحیح قرار گرفتن آن در جای خود اطمینان حاصل نمایید.

* در صورت نصب در خودروی شما

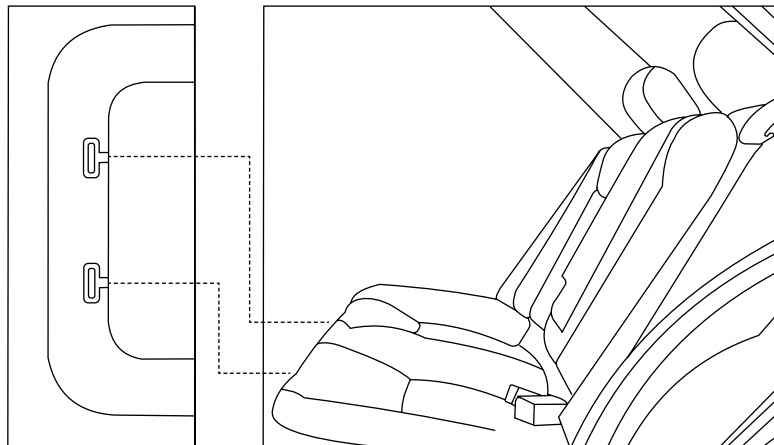

قلابهای طرفین تشک

**هشدار**

از قرار دادن کفیپوش اضافی و ضخیم در زیرپای راننده خودداری شود، زیرا کفیپوش غیراستاندارد مانع از طی شدن کامل کورس پدال کلاچ و سهولت در تعویض دنده می‌گردد.

صندلی‌های عقب: در پژو پارس صندلی عقب یکپارچه می‌باشد. برای بازکردن آن وسط لبه جلوی تشک را کمی بالا بکشید تا زبانه قلاب‌های طرفین تشک از محل خود بیرون بیایند، سپس تشک را از زیر پشتی بیرون بیاورید. برای بازکردن پشتی، از داخل صندوق عقب، موکت پشت را کنار زده با قلاب مخصوصی زبانه‌های قلاب پشتی را از محل خود خارج کنید و همزمان پشتی را بالا بکشید تا قلاب‌های بالایی آن نیز آزاد شوند.

**اخطار**

مطمئن شوید هنگام پایین آوردن صندلی، پای سرنشین عقب زیر صندلی نباشد.
 - با توجه به اینکه پشتی سر یک وسیله ایمنی است، از وجود آن و صحیح قرار گرفتن آن در جای خود اطمینان حاصل نمایید.
 - هیچ وسیله‌ای نباید در کف خودرو (قسمت جلو طرف راننده) وجود داشته باشد. زیرا در حالت ترمز شدید، این وسایل می‌توانند به زیر پدال بلغزند و مانع استفاده از پدال‌ها شوند.
 - در هنگام حرکت خودرو از تنظیم صندلی خودداری کنید.

کمربند مجهز به سیستم محدود کننده نیرو

به هنگام تصادف از قسمت جلو، ایمنی در صندلی‌های جلو بواسطه وجود کمربندهای ایمنی مجهز به محدود کننده نیرو بهبود بیشتری یافته و با این مکانیزم به هنگام تصادف، میزان نیرو بر روی قفسه سینه سرنشین کاهش می‌یابد. کمربند ایمنی با محدود کننده نیرو فقط یک بار و آن هم در زمان فعال شدن کیسه هوا، می‌تواند عمل نماید و پس از آن باید در اسرع وقت کمربندها توسط نمایندگی‌های مجاز ایران خودرو تعویض گردند.

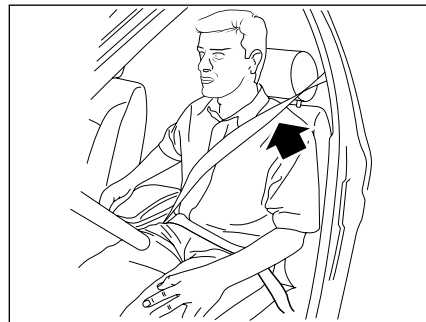
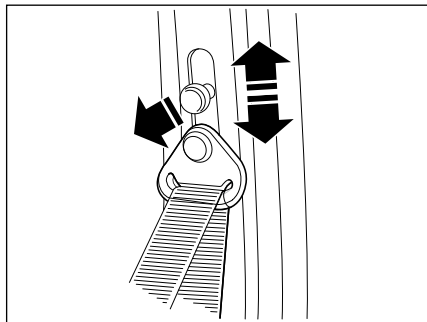

تنظیم ارتفاع کمربند ایمنی صندلی های جلو

برای تنظیم ارتفاع کمربند، دکمه تنظیم ارتفاع کمربند را بیرون بکشید و آن را یک یا چند پله بالا یا پایین ببرید. از نظر ایمنی بهتر است کودکان تنها از صندلی عقب خودرو استفاده کنند.

بستن کمربند

کمربند را به آرامی از روی شانه و سینه عبور دهید و مطمئن شوید تاب نخورده باشد. زبانه فلزی آن را در قفل مخصوص داخل و با صدای تق، از قفل شدن آن اطمینان حاصل کنید. با انجام این عمل در کمربند ایمنی سمت راننده، چراغ هشداردهنده روی صفحه نمایش جلوی داشبورد دیجیتال خاموش خواهد شد.



اخطار

- برای اینکه از کارایی کمربند ایمنی کاسته نشود، بعد از بستن کمربند جهت جلوگیری از آسیب دیدگی شانه نوار کمربند بر روی شانه قرار داده شود، اطمینان حاصل کنید که پشتی صندلی‌ها در محل مناسب و صحیح قرار گرفته باشد.
- از ورود اجسام خارجی بخصوص مواد چسبنده به داخل قفل که باعث درست عمل نکردن قفل کمربند می‌شوند، جلوگیری کنید.



اخطار

کمربندها تنها زمانی مفید و امن هستند که صندلی در حالت نزدیک به عمود قرار داشته باشد. اجازه ندهید هنگام حرکت، سرنشینان جلویی خودرو از صندلی‌های با پشتی خوابیده استفاده کنند با انجام این عمل در کمربندهای ایمنی در سمت راننده، چراغ هشداردهنده روی صفحه نمایش جلوی داشبورد دیجیتال خاموش خواهد شد.

آزاد کردن کمربند ایمنی

دکمه قرمز رنگ روی قفل کمربند را فشار دهید. کمربندها طوری طراحی شده اند که اسکلت بدن (لگن، قفسه سینه و شانه‌ها) را در برگیرند و تنها زمانی مفید و امن هستند که صندلی در حالت نزدیک به عمود قرار داشته باشد.

توصیه‌های ایمنی در مورد کمربندها

کمربندهای ایمنی خودروی شما برای اندازه‌های افراد بالغ طراحی و تنها برای استفاده یک نفر در نظر گرفته شده است. همواره از بسته بودن کمر بند ایمنی همه سرنشینان اطمینان حاصل کنید و به هشدارهای زیر عمل کنید:

- هرگز اجازه ندهید هنگام حرکت، سرنشینان پشتی صندلی خود را بیش از حد بخوابانند. کمربندهای ایمنی در حالتی قابلیت کامل خود را دارند که زاویه پشتی نسبت به خط عمود حدود ۲۵ درجه باشد.
- کمربندهای ایمنی را طوری تنظیم کنید که خلاصی نداشته باشند. هنگام حرکت، تسمه کمر بند را از بدن دور نکنید. جهت عملکرد درست، کمر بند ایمنی باید همیشه در تماس کامل با بدن باشد.
- تسمه پایینی کمر بند نباید از روی شکم عبور کند بلکه محل صحیح عبور آن از ناحیه لگن است. تسمه مورب باید از روی شانه و قفسه سینه بگذرد بدون اینکه به گردن فشار آورد.
- قبل از بستن کمر بند، اشیای سخت، تیز یا شکستنی چون قلم، کلید، عینک و مانند آن را از لباس خود جدا کنید. مراقب باشید کمر بند تاب نخورده باشد و مانعی در سر راه آن قرار نگیرد.
- کمربندهایی را که در تصادف شدید حساسیت خود را از دست داده‌اند یا ساییده شده‌اند، تعویض کنید.
- در صورت امکان از کمربندها برای ثابت نگه داشتن بسته‌ها روی صندلی، استفاده کنید. در تصادف‌ها پرتاب بسته‌های آزاد روی صندلی‌ها در داخل اتاق خودرو می‌تواند موجب جراحتهای جدی شود.
- در اکثر کشورها، همه سرنشینان خودرو قانوناً ملزم به استفاده از کمربندهای ایمنی هستند، جز در مواقعی که به دلیل گواهی پزشکی از این کار مستثنی باشند.
- بانوان باردار، باید تسمه مورب کمر بند را از شانه، میان سینه‌ها و یک طرف جنین بگذرانند. در صورت داشتن هر تردیدی با پزشک خود مشورت کنید.
- کمربندهای طرح جدید مجهز به سیستم محدود کننده نیرو جهت کنترل میزان نیروی وارد شده به قفسه سینه سرنشین در تصادف احتمالی می‌باشند.

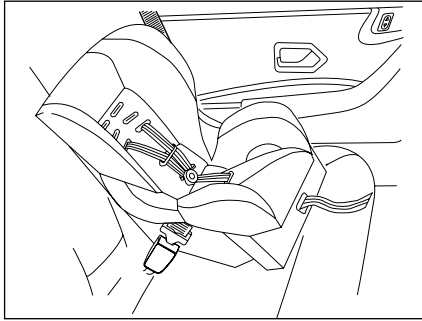

صندلی مخصوص اطفال ۹ ماهه تا ۴ ساله (وزن تا ۱۸ کیلوگرم) را به صورت رو به جلو، در صندلی عقب خودرو مستقر و از ۳ نقطه به کمر بند (کمر بند ساده و یا توسط ایزوفیکس) محکم کنید. (رجوع شود به جداول نصب صندلی کودک)

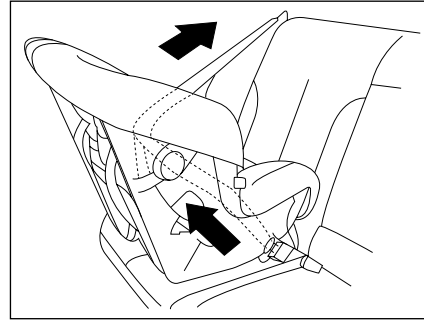

صندلی مخصوص اطفال تا سن حدود ۱۵ ماهگی (وزن تا ۱۳ کیلوگرم) را به صورت رو به پشت از سه نقطه به تسمه کمر بند (کمر بند با قرقه قفل شونده) محکم کنید. (رجوع شود به جداول نصب صندلی کودک)

توجه: آناتومی بدن کودکان متفاوت از بزرگسالان است بنابراین در تصادفها حساس تر هستند. لذا در اغلب کشورها برای حمل کودکان در خودروها قوانینی وضع شده و استفاده از وسایل ایمنی محافظت از کودکان اجباری می باشد. در کاهش ناگهانی سرعت خودرو، وزن سر با توجه به ضعف نسبی عضلات گردن کودکان می تواند صدمات جدی به ستون مهره ها وارد سازد. تنها در مواقعی که سن سرنشینان حدود ۱۳ سال و یا قد آنها بیش از ۱۳۷ سانتیمتر باشد، می توان آنان را نوجوان محسوب کرد.

در غیر اینصورت جهت حفظ سلامتی کودکان از صندلی کودک یا بوستر (Booster) استفاده گردد. برای حمل کودکان در خودرو از وسایل ایمنی مختلفی همچون صندلی کودکی که با کمر بند خودرو به خودرو متصل می شود یا صندلی کودکی که از طریق قلاب های ایزوفیکس به خودرو محکم می شود و یا بوستر جهت تغییر ارتفاع نشیمنگاه کودکان بالغ تر با قد بیشتر می توان استفاده کرد.

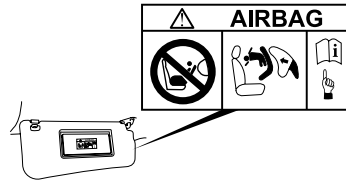

برچسب روی آفتابگیر سرنشین



اخطار

مطابق برچسب نصب شده روی آفتابگیر سرنشین، زمانی که صندلی کودک به حالت پشت به سمت جاده در صندلی سرنشین جلو قرار گرفته باشد، حتماً باید کیسه هوای سرنشین غیرفعال شود. در غیر اینصورت خطر آسیب دیدگی شدید کودک به دلیل باز شدن کیسه هوا وجود دارد.

ایمنی کودکان و سانروف*

- خارج شدن کودکان از سقف بازشوی خودرو به خصوص هنگام حرکت بسیار خطرناک می‌باشد.
- حتی در سرعت‌های پایین، ترمزگیری باعث اعمال شتاب بسیار زیاد به کودک و پرتاب او به بیرون می‌شود و ممکن است در اثر برخورد به لبه سقف باز شونده به گردن کودک آسیب وارد گردد.
- احتمال ورود اجسام خارجی نیز به چشم کودک وجود دارد.
- در اثر سرعت جریان هوا کودک ممکن است دچار کمبود اکسیژن گردد.
- در هر حال کودک شما باید در صندلی مخصوص خود محافظت شده باشد.

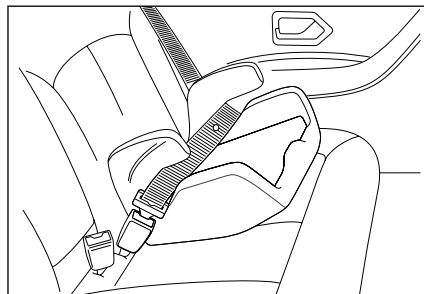

- کودکان ۶ سال به بالا (وزن مابین ۲۲ تا ۳۶ کیلوگرم) را می‌توان با یک تشک کمکی به گونه‌ای در صندلی عقب خودرو رو به جلو نشاند، که بتوان از کمربندهای خودرو برای محافظت از کودک استفاده نمود.
- هنگام بستن کمربند بر روی بوستر به نکات زیر توجه کنید.
- کمربند باید تا حد امکان محکم بسته شود
- کمربند کمر باید از ناحیه لگن عبور کند، نه از روی شکم
- بند مورب باید روی شانه قرار گیرد نه روی گردن (رجوع شود به جداول نصب صندلی کودک)

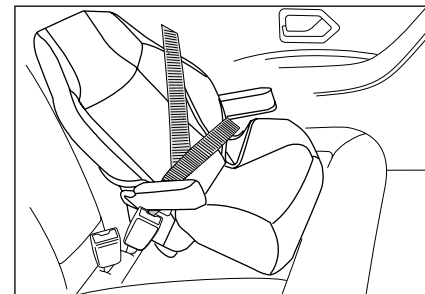

- کودکان ۴ تا ۶ سال (وزن مابین ۱۵ تا ۲۵ کیلوگرم) می‌توانند از صندلی بوستر (Booster seat) استفاده کنند.
- این صندلی، در صندلی عقب خودرو و رو به جلو به گونه‌ای قرار می‌گیرد که کودک توسط کمربند خودرو در صندلیش محافظت شود.
- (رجوع شود به جداول نصب صندلی کودک)

* در صورت نصب در خودروی شما

نحوه اتصال صندلی ایزوفیکس دار

به منظور اتصال صندلی کودک مجهز به ایزوفیکس قلاب‌های پایین صندلی کودک را به حلقه‌هایی که بین کفی و پشتی هستند متصل کنید و قلاب متصل به تسمه که بالای صندلی کودک است را به قلاب روی پشت صندلی عقب متصل کنید.

برای این منظور شاید لازم باشد قلاب پشتی صندلی خودرو را آزاد کنید تا پشتی صندلی خودرو کمی خم شود تا امکان رد کردن تسمه بالای صندلی کودک فراهم شود.

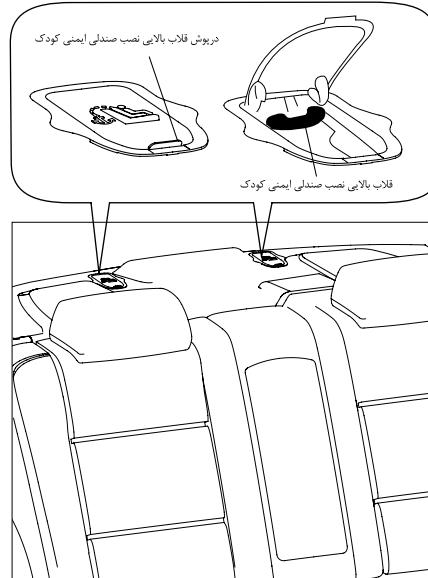

اتصالات صندلی کودک (در تصویر مشاهده می‌شود)، شامل سه حلقه است که دو تای آن بین کفی و پشتی صندلی عقب و دیگری پشت صندلی عقب قرار دارد.

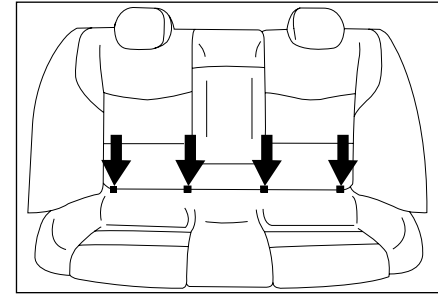

نصب صندلی کودک توسط ایزوفیکس (Isofix)

صندلی‌های کودک مجهز به سیستم ایزوفیکس دارای دو قلاب قفل شونده در پایین صندلی بوده که به راحتی به دو حلقه که مابین پشتی و کفی صندلی خودرو قرار دارد متصل می‌شود و دارای یک تسمه و قلابی در انتهای آن است که به یک حلقه واقع در روی طاقچه عقب نصب می‌شود.

صندلی‌های ایزوفیکس به راحتی نصب می‌شود و تا جای ممکن از جابجایی و چرخش صندلی کودک جلوگیری می‌کند.

در این خودرو دو موقعیت نصب برای صندلی‌های مجهز به ایزوفیکس وجود دارد که هر دو موقعیت در صندلی‌های عقب کناری واقع شده است.

چنانچه در موقعیتی که صندلی کودک نصب می شود پشت سری ثابت وجود دارد و تسمه قلاب بالای صندلی کودک تک است، تسمه را از بالای پشت سری مطابق تصویر عبور دهید.

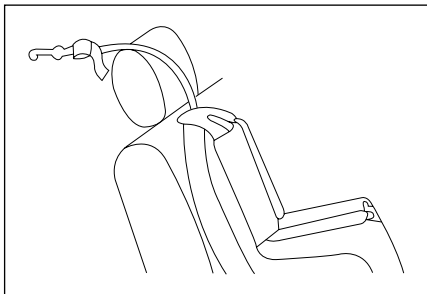

چنانچه در موقعیتی که صندلی کودک نصب می شود پشت سری ثابت وجود دارد و تسمه قلاب بالای صندلی کودک دو تایی است، تسمه را از اطراف پشت سری مطابق تصویر عبور دهید.

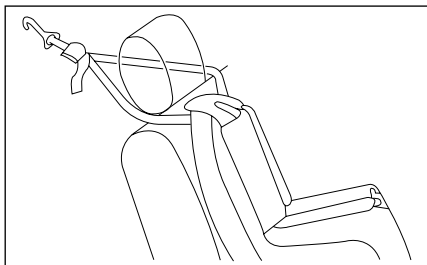

چنانچه در موقعیتی که صندلی کودک نصب می شود پشت سری متحرک وجود دارد پشت سری را بلند کرده و تسمه قلاب بالای صندلی را از زیر پشت سری رد کنید. چنانچه تسمه صندلی کودک شما دوتایی است از اطراف پشت سری تسمه را رد کنید (مطابق تصاویر زیر).

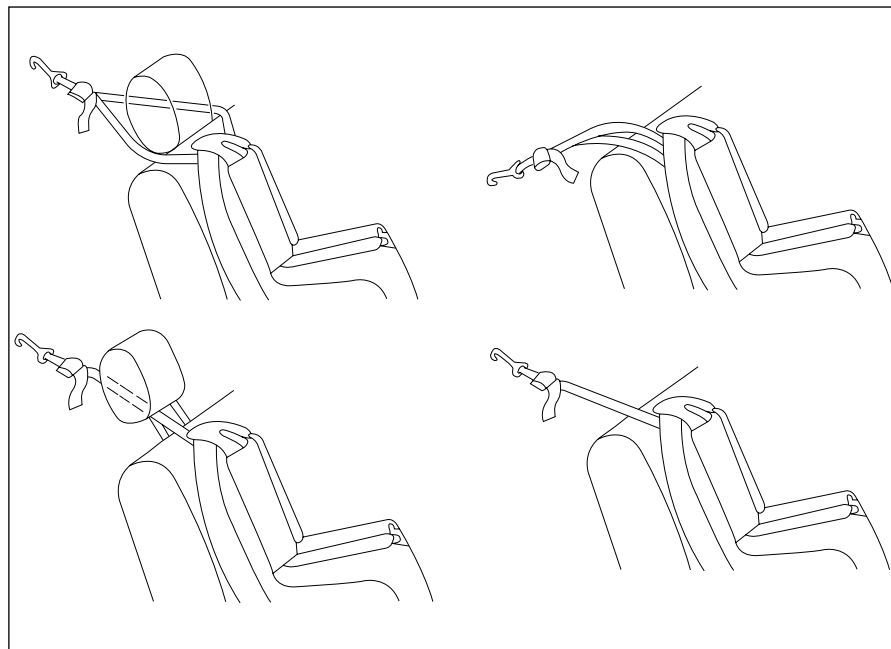

نصب تسمه قلاب بالای صندلی کودک به بست‌های روی طاقچه

چنانچه در موقعیتی که صندلی کودک نصب می شود پشت سری وجود ندارد چه در صورتی که تسمه قلاب بالای صندلی کودک تک و چه به صورت دوتایی باشد این تسمه را از روی پشتی رد کنید (مطابق تصاویر زیر).

جدول موقعیت صحیح برای نصب صندلی کودک قابل نصب توسط کمربند بزرگسال و صندلی کودک ایزوفیکس دار

موقعیت صندلی عقب وسط	موقعیت صندلی‌های عقب کناری	موقعیت صندلی سرنشین جلو (5)	وزن کودک	نوع صندلی کودک
X	U (2)	X	<10kg	گهواره عرض کودک گروه وزنی کودکان 0
X	U (3)	U (1)	<10kg و <13kg	صندلی رو به پشت گروه وزنی کودکان 0 و +0
X	U (4)	X	9 تا 18kg	صندلی رو به جلو گروه وزنی کودکان 1
X	U (4)	X	15 تا 25kg 22 تا 36kg	بوستر گروه وزنی کودکان 2 و 3

X = این موقعیت برای نصب صندلی کودک مناسب نیست.

U = این موقعیت برای نصب صندلی کودک یونیورسال توسط کمربند بزرگسال خودرو مناسب است.

(۱) صندلی خودرو را در حالت عقب‌ترین و بالاترین موقعیت تنظیم کنید. زاویه پشتی صندلی تقریباً ۲۵ درجه باشد.

(۲) یک گهواره به صورت عرضی در خودرو نصب می‌شود و دو صندلی از ردیف عقب را اشغال می‌کند. گهواره را در موقعیتی قرار دهید که پاها نزدیک در قرار گیرند.

(۳) برای نصب صندلی کودک رو به عقب در ردیف عقب، صندلی جلو را تا حد ممکن به سمت جلو حرکت داده و بعد از نصب مجدداً تا جایی که به صندلی کودک برخورد نکند به سمت عقب برگردانید.

(۴) برای نصب صندلی کودک رو به جلو در ردیف عقب، قبل از نصب پشت سری صندلی خودرو در موقعیت نصب را جدا کنید.

(۵) آمار نشان می‌دهد که کودکان در تمامی رده‌های سنی و وزنی هنگامی که در صندلی عقب محافظت می‌شوند، ایمن‌تر هستند.

جدول موقعیت صحیح برای نصب صندلی کودک با قابلیت اتصال با ایزوفیکس (ISOFIX)

موقعیت ایزوفیکس ها (ISOFIX)			نوع فیکسچر	کلاس ابعادی	گروه وزنی
صندلی عقب وسط	صندلی عقب کناری	صندلی سر نشین جلو			
N	X	N	ISO/L1	F	صندلی حمل کودک
N	X	N	ISO/L2	G	
N	X	N	ISO/R1	E	گروه 0: تا ۱۰ کیلوگرم
N	X	N	ISO/R1	E	گروه 0+ تا ۱۳ کیلوگرم
N	X	N	ISO/R2	D	
N	X	N	ISO/R3	C	
N	X	N	ISO/R2	D	گروه I ۹ تا ۱۸ کیلو گرم
N	X	N	ISO/R3	C	
N	IUF	N	ISO/F2	B	
N	IUF	N	ISO/F2X	B1	
N	IUF	N	ISO/F3	A	

توضیحات

(IUF) مناسب برای صندلی کودک مجهز ایزوفیکس از نوع همگانی "UNIVERSAL" رو به جلو تأیید شده برای این گروه وزنی.
 (X) این موقعیت ایزوفیکس برای صندلی کودک مجهز به ایزوفیکس در این گروه سنی مناسب نمی باشد.
 (N) در این موقعیت اتصال ایزوفیکس موجود نیست.
 برای اطلاع از کلاس ابعادی و نوع فیکسچر صندلی کودک خود به مشخصات و کتابچه راهنمای صندلی کودک مراجعه شود.



اخطار

۲

- از محکم شدن اتصال قلاب بالای متصل به تسمه صندلی کودک با قلابی که در طاقچه عقب قرار دارد مطمئن شوید. (رجوع شود به نحوه اتصال) در صورتی که اتصال به درستی صورت نگرفته باشد، در هنگام تصادف شاید به صورت مناسبی مهار ایمنی کودک نداشته باشد.
- به حالت‌های مختلف بستن قلاب متصل به تسمه در بالای صندلی کودک بسته به شرایط پشت سری توجه فرمایید.
- اتصالات ایمنی کودک به گونه‌ای طراحی شده‌اند که تنها بارهایی را که به درستی بر صندلی کودک وارد می‌شوند را تحمل می‌کنند. تحت هیچ شرایطی آنها قابل استفاده برای کمربند ایمنی بزرگسالان نمی‌باشند. اتصالات توان تحمل نیروی اضافه بر آنها در هنگام تصادف اگر تسمه صندلی به صورت کامل و یا کمربند ایمنی بزرگسالان بر روی آن نصب شود را ندارد. بزرگسالی که اتصال کمربند را بر روی اتصالات ایمنی کودک نصب می‌کند ریسک بزرگی را برای متحمل شدن جراحات شدیدی که در تصادف بوجود می‌آید، می‌کند.
- از نصب بلندگوهایی که نیاز به باز کردن قلاب بالای متصل به تسمه صندلی کودک دارد و یا در استفاده مناسب از قلاب بالای متصل به تسمه صندلی کودک، مداخله ایجاد می‌کند، خودداری فرمایید.
- تصادف می‌تواند سیستم ایزوفیکس خودرو را دچار آسیب دیدگی کند. ایزوفیکس آسیب دیده نمی‌تواند مهار ایمنی برای کودک باشد و منجر به جراحات جدی و یا حتی مرگ در تصادف شود. بدین منظور مطمئن شوید که سیستم ایزوفیکس بعد از تصادف به درستی کار می‌کند. در اولین فرصت یک بازرس باید این سیستم را چک کند و در صورت نیاز جایگزینی‌های لازم را انجام دهید.

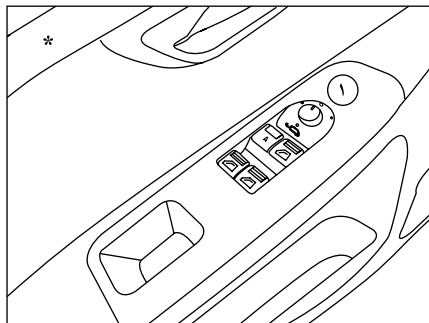

۱- انتخاب آینه سمت چپ یا راست

پس از باز کردن سوئیچ، آینه در راست یا چپ را با فشار کلید شماره ۱ به سمت چپ یا راست، انتخاب کنید.

۲- تنظیم آینه به صورت برقی

با فشردن کلید شماره ۲ در جهات چهارگانه، آینه را به طرف بالا، پایین، چپ یا راست تنظیم کنید.

- علاوه بر امکان باز و بستن آینه‌ها از طریق ریموت رادیویی، با چرخاندن ۱۸۰ درجه‌ای کلید ۱ در جهت و خلاف جهت عقربه‌های ساعت آینه‌ها به صورت متناوب باز و بسته می‌شوند.*

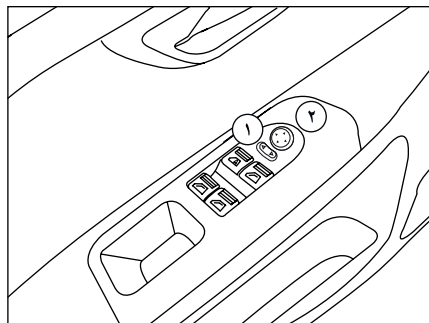

تنظیم آینه جانبی به صورت برقی

۱- انتخاب آینه سمت چپ یا راست

پس از باز کردن سوئیچ، آینه در راست یا چپ را با فشار کلید شماره ۱ به سمت چپ یا راست، انتخاب کنید.

۲- تنظیم آینه به صورت برقی

با فشردن کلید شماره ۲ در جهات چهارگانه، آینه را به طرف بالا، پایین، چپ یا راست تنظیم کنید.

گرمکن آینه‌های جانبی

برای رفع بخار گرفتگی یا یخ‌زدگی آینه‌های جانبی، کلید گرمکن شیشه عقب را به کار بیندازید.

توجه:

قرار دادن آینه در حالت شب، باعث کاهش انعکاس نور خودروهای عقبی می‌شود اما گاهی تصویر آینه در حالت شب، راننده را در تشخیص موقعیت خودروهای عقبی به اشتباه می‌اندازد.

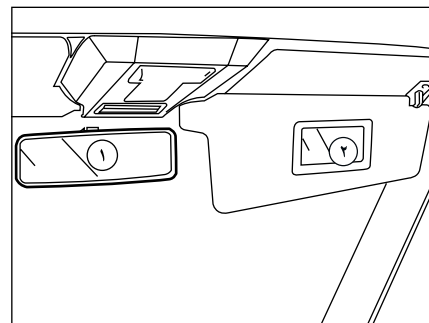

آینه‌ها

آینه داخلی

۱- آینه داخلی برای دو حالت، رانندگی هنگام روز و هنگام شب، قابل تنظیم می‌باشد.

۲- آینه آرایش: روی آفتابگیر سمت راست آینه آرایش نصب شده است.



اخطار

تصویر اجسام در آینه دورتر از فاصله واقعی آنها به نظر می‌رسد.

تنظیم آینه‌ها می‌بایست در زمان توقف کامل خودرو انجام گردد. از تنظیم آینه‌ها در حین حرکت خودرو جدا خودداری کنید.

* در صورت نصب در خودروی شما

Motor Folding معروفند، به گونه‌ای است که به محض برخورد آینه به هرگونه مانعی که جلوی حرکت **Fold** و **Unfold** آینه را بگیرد، حالت **Lock Motor** رخ می‌دهد و ولتاژ از دو سر آن قطع می‌شود و این قابلیت مانع از سوختن موتور و همچنین تخریب خود آینه در اثر اعمال نیروی بیش از حد می‌شود. چنانچه از فلاشر استفاده شود، چراغ‌های روی آینه‌های تاشو همزمان با فلاشر مربوطه شروع به چشمک زدن می‌کند.

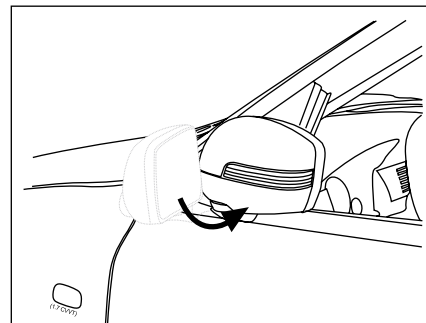

آینه تاشوی برقی*

از مزایای تا شدن آینه‌های جانبی، بخصوص هنگامی که خودرو در یک معبر پارک شده‌اند، می‌توان به بالا بردن ضریب اطمینان به سلامت آینه به هنگام ترک خودرو و اشغال کردن فضای کمتر برای پارک خودرو اشاره کرد. در همین راستا و نیز به منظور افزایش آسایش دارندگان خودرو، آینه‌های تاشوی برقی، بدون نیاز به استفاده از نیروی دست و همزمان با بستن درهای خودرو از طریق کنترل از راه دور به صورت اتوماتیک باز و بسته می‌شوند. آینه تاشو ۲ ثانیه بعد از ریموت اول و تا ۱۰ ثانیه با ریموت دوم بسته می‌شود ولی هنگام باز شدن به محض فشردن دکمه باز شدن روی ریموت آینه‌ها و درها با هم باز می‌شوند.

تکنولوژی ساخت موتورهای این آینه‌ها که به



هشدار

برای جلوگیری از خراب شدن موتور تاشو آینه برقی، از تا کردن آینه به کمک دست خودداری کنید.



اخطار

تنظیم آینه‌ها می‌بایست در زمان توقف کامل خودرو انجام گردد. از تنظیم آینه‌ها در حین حرکت خودرو جدا خودداری کنید.

* در صورت نصب در خودروی شما

توجه:

در صورت بروز آتش در محفظه موتور از باز کردن کامل در موتور و تسریع در رسیدن هوا خودداری کنید.

پس از کشیدن ضامن و فعال کردن کپسول، در موتور را تا ارتفاع حدود ۱۰ الی ۱۵ سانتیمتر با احتیاط و دقت باز کنید و همزمان، با خونسردی مواد کپسول را حدود ۱ الی ۲ ثانیه از این محل به سمت مرکز آتش، تخلیه کنید.

سپس در موتور را بالا برده و به سمت کانون آتش، کپسول را تخلیه کنید و توجه داشته باشید که این کپسول یک کیلویی و زمان تخلیه آن ۱۰-۷ ثانیه می‌باشد، لذا دقت در انجام عملیات اطفاء حریق بسیار ضروری است.

۳- این نوع کپسول با توجه به استفاده از کارتریج تا ۵ سال نیاز به بازدید و بازرسی ندارد و در صورت استفاده از کپسول امکان شارژ مجدد آن به راحتی امکان پذیر می‌باشد.

۴- عدم کلوخه شدن پودر در صورت ارتعاشات ناشی از خودرو و تحمل شرایط حرارتی و ضربه از مزایای این کپسول می‌باشد.

نحوه کاربرد:

روش فعال کردن کپسول به شرح ذیل بر روی بدنه کپسول به زبان فارسی درج شده است. که حتماً با دقت مطالعه فرمائید.

- ضامن را بکشید.

- ضامن درپوش فوقانی را به سمت بالا بکشید.

- افشانک را به سمت بن آتش (کانون آتش) نشانه گرفته و دستگیره را برای تخلیه پودر به سمت پائین فشار دهید.

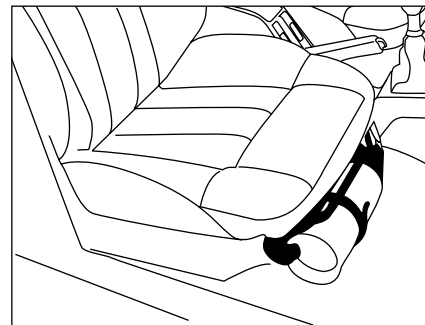

کپسول استاندارد اطفاء حریق خودرو*

ضروریست استفاده کنندگان محترم قبل از استفاده، نحوه کاربرد آن را فرا گیرند.

مشخصه‌های محصول:

۱- این نوع کپسول از نوع پودر شیمیایی خشک با کارتریج (کپسول) ۱۶ گرمی گاز CO_2 تحت فشار می‌باشد و در هنگام عملکرد پس از کشیدن ضامن، گاز داخل کارتریج با پودر خشک مخلوط شده و مواد خاموش کننده تحت فشار، آماده خروج می‌باشند.

۲- تطابق دمای نگهداری و کارکرد با شرایط آب و هوایی ایران (۹۰ تا ۳۰- درجه سانتیگراد)

* در صورت نصب در خودروی شما

نکات بسیار مهم:

- ۱- هرگز شیر تخلیه کیسول را باز نفرمائید، این کار موجب از بین رفتن کیفیت مواد داخل کیسول و کاهش قدرت خاموش کنندگی آن می‌گردد.
- ۲- به هنگام آتش‌سوزی و یا شرایط اضطراری، در صورت قفل شدن درها و شیشه‌ها و عدم امکان باز نمودن آنها کیسول را از زیر صندلی بغل راننده برداشته و با زدن ضربه به وسیله قسمت انتهایی کیسول به شیشه‌ها و شکستن آن از خودرو خارج شوید.

۳- اگر چه مواد داخل کیسول سمی نمی‌باشد ولی هرگز کیسول را به طرف صورت و چشم افراد تخلیه نکنید.

۴- هنگام نصب در داخل خودرو دقت فرمائید که کیسول در محل خود به خوبی قرار گرفته باشد و کمربند پلاستیکی نگهدارنده آن کاملاً در محل خود قفل شده باشد. شایان ذکر است که در غیر این صورت در موارد ضربه و یا تصادف امکان حرکت و جدا شدن از محل خود وجود دارد.

۵- در هنگام آتش‌سوزی کاملاً خونسرد باشید و با دقت عملیات اطفاء حریق را انجام دهید.

۶- شایان ذکر است کیسول یک کیلویی فوق جهت کنترل یا مهار آتش و جلوگیری از پیشرفت حریق در بدو شروع آن طراحی شده است. لذا در مواردی که آتش‌سوزی در سطح گسترده یا وسیع حادث شود، باید به کمک نیروهای امدادی جهت اطفاء حریق اقدام نمود و کیسول یاد شده در خصوص این موارد فاقد کارایی لازم می‌باشد.

نکات ایمنی در پیشگیری از سرقت خودرو

- همواره نکات زیر را هنگامی که خودرو را حتی برای چند دقیقه ترک می‌کنید، رعایت کنید:
- ۱- پنجره‌ها را کاملاً ببندید.
 - ۲- اشیای قیمتی را با خود بردارید یا در صندوق عقب پنهان کنید.
 - ۳- سوئیچ را جا نگذارید.
 - ۴- فرمان را قفل کنید (هنگامی که ماشین خاموش است با کمی چرخاندن، فرمان قفل می‌شود).
 - ۵- همهٔ درها را قفل کنید.

علاوه بر رعایت نکات بالا خود شما هم می‌توانید تدابیری بیندیشید که امکان سرقت خودروی خود را کاهش دهید.



هشدار

- از پارک کردن خودرو در مکان‌های خلوت خودداری کنید.
 - خودرو را در مکان‌های تاریک پارک نکنید.
 - هرگز اسناد و مدارک خودرو یا کلیدهای یدکی را در داخل خودرو جا نگذارید.
 - اگر پارکینگ دارید، از آن استفاده کنید و حتماً سوئیچ را بردارید.



هشدار

مهارت و خونسردی در هنگام استفاده از کیسول اطفاء حریق شرط اساسی در مهار آتش می‌باشد و شرکت خودروساز در قبال عدم استفاده صحیح کاربر و یا عدم اطفاء حریق تعهدی ندارد.

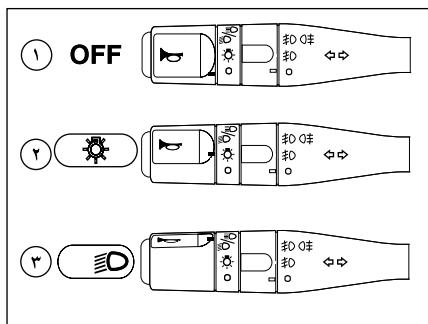

کلید چراغ‌ها

وضعیت ۱: همه چراغ‌ها خاموش
 وضعیت ۲: چراغ‌های کوچک، عقب و صفحه نمایش جلو
 داشبورد
 وضعیت ۳: چراغ‌های جلو روشن

سوت اخطار: راننده را هنگام خارج شدن از خودرو،
 متوجه روشن بودن چراغ‌های جلو می‌کند و در صورتی
 به صدا در می‌آید که در راننده (و یا شاگرد)* باز بوده و
 سوئیچ بسته باشد.



اخطار

قبل از شروع به رانندگی در شب: از عملکرد صحیح تجهیزات الکتریکی اطمینان حاصل نمایید و چراغ‌های
 خودرو را تنظیم نمایید. بطور کلی، دقت کنید که چراغ‌ها پوشیده شده نباشند. (کثیفی، گل، برف و یا هرگونه
 شیء روی آنها را نپوشانده باشد).

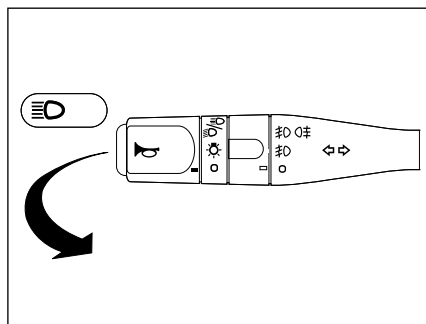

نور پایین و بالا

برای تغییر نور پایین و بالا، اهرم را کاملاً به طرف فرمان
 بکشید (در این حالت نشانگر آبی نور بالا روشن می‌شود).
 برای علامت دادن با چراغ‌های اصلی (چراغ زدن)، اهرم
 را تا نیمه به طرف فرمان بکشید و رها کنید.

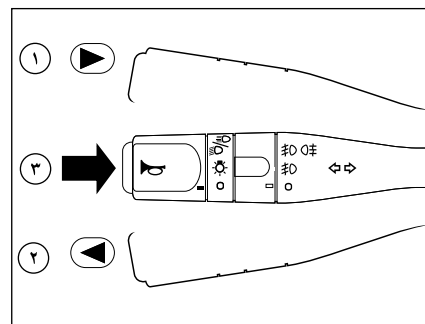

چراغ راهنمای چپ و راست

وضعیت ۱، ۲: قبل از گردش به چپ، اهرم را به طرف پایین
 و قبل از گردش به راست اهرم را به طرف بالا حرکت دهید.
 (چراغ هشدار دهنده سبز روی صفحه نمایش جلو
 داشبورد در جهت گردش چشمک خواهد زد).
 در صورت زدن یک ضربه بر روی راهنمای چپ یا راست،
 راهنما فعال شده و پس از ۳ بار چشمک زدن خاموش
 می‌شود. (تعداد فلاشرها با دستگاه عیب‌یاب قابل
 تنظیم می‌باشد)*

بوق

وضعیت ۳: برای بوق زدن، کلید انتهایی دسته راهنما
 را بفشارید.

* در صورت نصب در خودروی شما

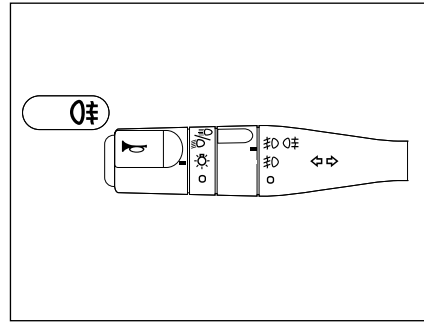

چراغ‌های مه شکن عقب

برای روشن کردن چراغ‌های مه شکن عقب، بخش میانی دسته راهنما را دو مرحله به طرف بالا بچرخانید، هنگامی که چراغ‌های مه شکن روشن هستند همزمان نشانگری روی صفحه نمایش جلو داشبورد روشن می‌شود. این چراغ‌ها روشن می‌شوند به شرطی که:

- چراغ‌های کوچک روشن باشند.
- چراغ‌های جانبی و چراغ‌های مه شکن جلو (در صورت وجود) روشن باشند.

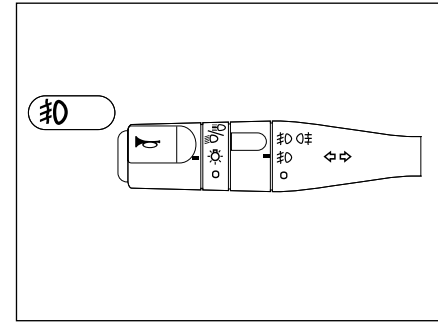

چراغ‌های مه شکن جلو*

برای روشن کردن چراغ‌های مه شکن جلو، بخش میانی دسته راهنما را یک مرحله به طرف بالا بچرخانید. هنگامی که چراغ‌های مه شکن روشن هستند، همزمان نشانگری روی صفحه نمایش جلو داشبورد روشن می‌شود. این چراغ‌ها تنها هنگامی روشن می‌شوند که چراغ‌های کوچک روشن باشند.



اخطار

- در هوای صاف یا بارانی چه روز و چه شب از چراغ‌های مه شکن جلو و عقب استفاده نکنید زیرا نور خیره‌کننده آنها باعث کاهش دید ایجاد خیرگی رانندگان دیگر می‌شود و احتمال بروز تصادف را بالا می‌برد.

- چراغ‌های مه شکن را فقط در هوای برفی و مه آلود مورد استفاده قرار دهید.

توجه داشته باشید از چراغ مه شکن فقط در مواردی استفاده کنید که محدوده دید کم باشد زیرا در شرایط دید عادی باعث ناراحتی رانندگان دیگر می‌شود.

* در صورت نصب در خودروی شما

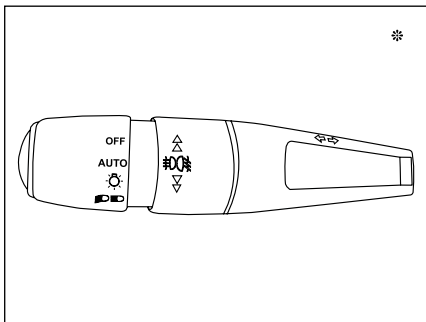

کلید چراغ‌های جلو و عقب

خاموش کردن چراغ‌ها

چراغ‌های موقعیت (کوچک)، پلاک و صفحه نمایش جلو داشبورد روشن

چراغ‌های نور بالا و پایین

سوت احتیاط: راننده را هنگام خارج شدن از خودرو، متوجه روشن بودن چراغ‌های جلو می‌کند و در صورتی به صدا در می‌آید که چراغ‌ها روشن، سوئیچ بسته و یکی از درهای جلو باز شوند.

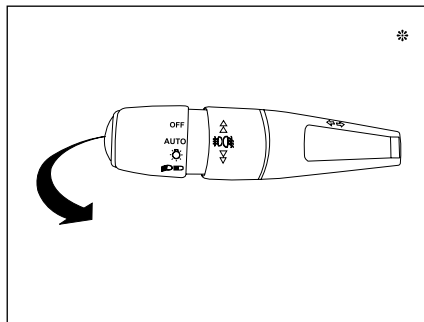

نور بالا

برای تغییر نور پایین و بالا، اهرم را کاملاً به طرف فرمان بکشید (در این حالت نشانگر آبی نور بالا روشن می‌شود). برای علامت دادن با چراغ‌های اصلی (چراغ زدن)، اهرم را تا نیمه به طرف فرمان بکشید و رها کنید.



احتیاط

قبل از شروع به رانندگی در شب: از عملکرد صحیح تجهیزات الکتریکی اطمینان حاصل نمایید و چراغ‌های خودرو را تنظیم نمایید. بطور کلی، دقت کنید که چراغ‌ها پوشیده شده نباشند. (کثیفی، گل، برف و یا هرگونه شیء روی آن‌ها را نپوشانده باشد).

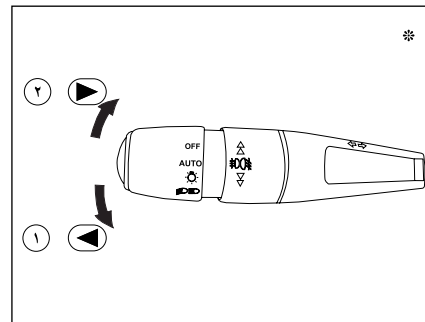

دسته راهنما

سیستمی برای انتخاب و کنترل چراغ‌های مختلف جلو و عقب

چراغ راهنمای چپ و راست

وضعیت ۱، ۲: قبل از گردش به چپ، اهرم را به طرف پایین (وضعیت ۱) و قبل از گردش به راست اهرم را به طرف بالا (وضعیت ۲) حرکت دهید. (چراغ هشداردهنده سبز روی صفحه نمایش جلو داشبورد در جهت گردش چشمک خواهد زد.)

در صورت رانندگی و تمایل به تعویض خط، کافیس با حرکت جزئی اهرم دسته راهنما به سمت راست یا چپ، به تعداد ۳ بار چراغ‌های راهنمای آن سمت را روشن نمایید. پس از ۳ بار روشن شدن راهنما، چراغ راهنما خاموش می‌شود.

* در صورت نصب در خودروی شما

چراغ دید در روز DRL* (Day-Time Running Light)

چراغ دید در روز خودرو، پس از روشن شدن خودرو، به صورت خودکار روشن می‌شود و با فعال شدن چراغ دیگری مانند چراغ موقعیت یا نور پایین، غیر فعال خواهد شد. این چراغ‌ها جهت بهتر دیده شدن خودرو در روز، تعبیه شده‌اند.

توجه:

- پس از روشن شدن خودرو چراغ روز به همراه چراغ پوزیشن (موقعیت) عقب نیز به صورت خودکار روشن خواهد شد.
- چراغ‌های کوچک عقب در زمان روشن بودن خودرو اتوماتیک روشن می‌شود و در زمان خاموش بودن خودرو توسط راننده با کلید مربوطه روشن می‌شود.



هشدار

در هوای خوب یا بارانی، روز یا شب، نور مه شکن جلو و عقب برای سایر رانندگان خیره کننده و خطرناک است و استفاده از آن ممنوع می‌باشد. فراموش نکنید که فقط به هنگام نیاز آن‌ها را روشن نمائید

* در صورت نصب در خودروی شما

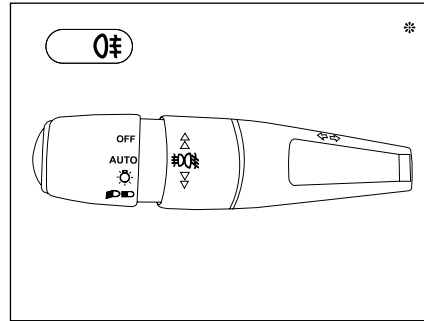

چراغ مه شکن عقب

برای روشن کردن چراغ مه شکن عقب، بخش میانی دسته راهنما را دو مرحله به طرف بالا بچرخانید. هنگامی که چراغ مه شکن روشن است، هم‌زمان روی صفحه نمایش جلو داشبورد یک نشانگر به رنگ زرد روشن می‌شود. این چراغ روشن می‌شود به شرطی که:

- چراغ‌های کوچک روشن باشند.
- چراغ‌های جانبی و چراغ‌های مه شکن جلو (در صورت وجود) روشن باشند.

توجه داشته باشید از چراغ مه شکن فقط در مواردی استفاده کنید که محدوده دید کم باشد زیرا در شرایط دید عادی باعث ناراحتی رانندگان دیگر می‌شود.

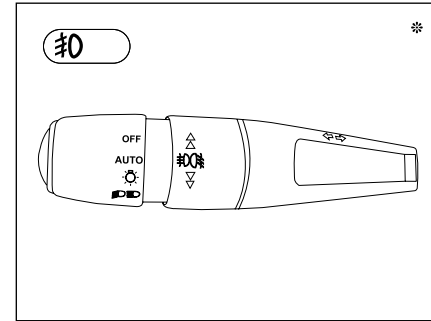

چراغ‌های مه شکن جلو

برای روشن کردن چراغ‌های مه شکن جلو، بخش میانی دسته راهنما را یک مرحله به طرف بالا بچرخانید. هنگامی که چراغ‌های مه شکن روشن هستند، هم‌زمان روی صفحه نمایش جلو داشبورد یک نشانگر به رنگ سبز روشن می‌شود. این چراغ‌ها تنها هنگامی روشن می‌شوند که چراغ‌های موقعیت (کوچک) روشن باشند. موتور نیز باید روشن بوده و با سوئیچ در وضعیت آماده استارت باشد.



هشدار

چراغ‌های مه شکن فقط برای رانندگی در شرایط مه یا برفی است. از روشن ماندن به‌په‌په آن پرهیز کنید.

رسانه ای و روشن شدن چراغ در جلو آمپر خودرو ، به آگاهی راننده می رسد.

غیر فعال سازی :

دسته را در وضعیت دیگری قرار دهید. غیر فعال شدن عملکرد با ظاهر شدن پیامی روی صفحه نمایشگر چند رسانه ای و خاموش شدن چراغ مربوطه در جلو آمپر خودرو ، به آگاهی راننده می رسد.

اخلال در عملکرد:

در صورت بروز اختلال در سنسور روشنایی، چراغها روشن می شوند، و پیغامی در صفحه نمایشگر چند رسانه ای نمایش داده می شود و چراغ SERVICE روی جلو آمپر ظاهر می شود.



اخطار

- هنگام مه گرفتگی یا بارش برف ، سنسور نور خورشید، احتمال دارد که اندازه نور را کافی تشخیص دهد. بنابراین چراغها به طور خودکار روشن نخواهند شد.

- سنسور نور و باران در وسط شیشه جلو، پشت آینه مخصوص عقب، تعبیه شده است، هرگز آن را نپوشانید. در صورت پوشاندن روی آن ، عملکردهای آن مختل می شوند.

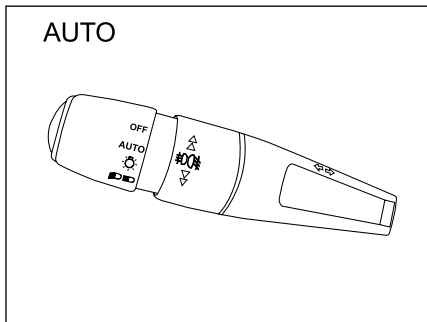

سنسور نور*

عملکرد چراغها را کاملا خودکار کرده و راننده را از دخالت در کار آنها بی نیاز می کند.

- روشن/ خاموش شدن اتوماتیک چراغها با توجه به شدت نور محیط (ورود/ خروج به تونل و پارکینگ)
- روشن شدن اتوماتیک چراغها هنگام بارندگی شدید برای حفظ ایمنی بیشتر خودرو .

مکان قرارگیری این سنسور در زیر شیشه جلوی اتومبیل و کنار آینه وسط است.

مهمترین مزیت استفاده از آن، به موقع روشن شدن چراغها در هنگام تاریک شدن هوا است.

فعال سازی :

دسته را در وضعیت "AUTO" قرار دهید. فعال شدن عملکرد با ظاهر شدن پیامی روی صفحه نمایشگر چند

چراغ بدرقه راننده در تاریکی

هنگامی که قصد ترک خودروی خود را در یک گاراژ، پارکینگ (مکان های مشابه) دارید و روشنایی محیط بسیار کم می باشد، می توانید با این قابلیت، فضا را به مدت ۳۰ ثانیه، با روشن شدن چراغ های جلو و چراغ های کوچک، روشن نمایید.

برای این منظور:

- ابتدا چراغها را خاموش کنید.
- وضعیت استارت سوئیچ را از حالت باز به حالت بسته تغییر دهید.

- در مدت زمان کمتر از یک دقیقه دسته راهنما را به سمت خود بکشید.

- از خودرو خارج شده و خودرو را قفل نمائید.

- چراغ های جلو و چراغ های کوچک روشن شده، به صورت خودکار پس از ۳۰ ثانیه، خاموش خواهند شد.

* در صورت نصب در خودروی شما

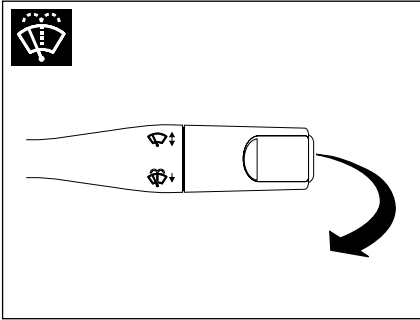

شست و شوی شیشه

برای شست و شوی شیشه، اهرم را به طرف خود بکشید. یک بار کشیدن اهرم، برف پاک‌کن‌ها سه بار حرکت می‌کنند. مادامی‌که اهرم را نگه دارید، شیشه شوی کار می‌کند. با کشیدن اهرم، بلافاصله پاشش آب آغاز و پس از پاشش آب به مدت ۰/۷ ثانیه، برف پاک‌کن‌ها شروع به حرکت می‌نمایند. ولی به محض رها نمودن اهرم، برف پاک‌کن‌ها پس از سه مرتبه حرکت باز می‌ایستند که نهایتاً پس از گذشت ۳ ثانیه از توقف، حرکت چهارم برف پاک‌کن جهت پاک کردن کامل شیشه صورت می‌پذیرد.*

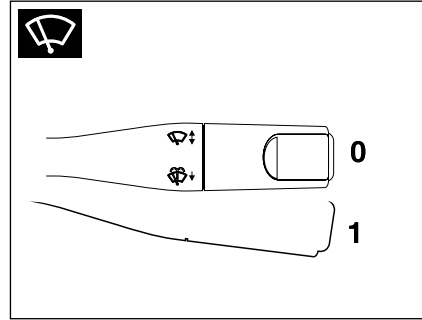

حرکت تکی برف پاک‌کن (تنها یک رفت و برگشت)
برای یک بار حرکت برف پاک‌کن، اهرم را با یکبار به طرف پایین بکشید و رها کنید.
با نگه داشتن اهرم به طرف پایین، برف پاک‌کن بطور پیوسته حرکت خواهد کرد.

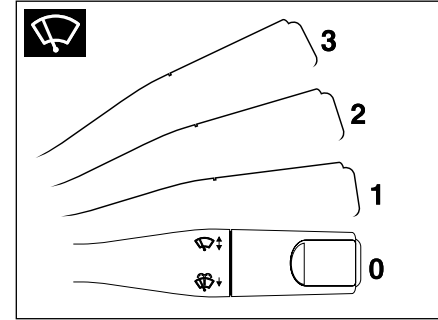

برف پاک‌کن

کنترل برف پاک‌کن‌ها و شیشه شوی توسط دسته سمت راست فرمان فقط در حالتی که سوئیچ باز است، انجام می‌گیرد.
0- خاموش
1- برف پاک‌کن زمانی* (فاصله زمانی بین دو حرکت برف پاک‌کن و با افزایش سرعت خودرو افزایش می‌یابد).
2- سرعت کند
3- سرعت تند



هشدار

در هنگام یخ زدگی، اطمینان حاصل کنید که تیغه‌های برف پاک‌کن یخ نزنه باشد (خطر داغ کردن موتور برف پاک‌کن). وضعیت تیغه‌ها را بررسی نمایید. هنگامی که کارایی تیغه‌ها پایین می‌آید، باید آنها را تعویض نمود. (تقریباً هر سال) شیشه جلوی خودرو را به طور مرتب تمیز کنید، در صورتی که قبلاً از متوقف کردن برف پاک‌کن‌ها (حالت 0) موتور را خاموش کنید، تیغه‌های برف پاک‌کن در هر وضعیتی که باشند متوقف خواهند شد. بعد از روشن کردن موتور، کافی است برف پاک‌کن را در حالت 0 قرار دهید تا تیغه‌ها به حالت توقف بازگردند. هنگام بازکردن در موتور اطمینان حاصل کنید که دسته برف پاک‌کن در وضعیت 0 (توقف) قرار دارد. (خطر ایجاد جراثیم).

* در صورت نصب در خودروی شما

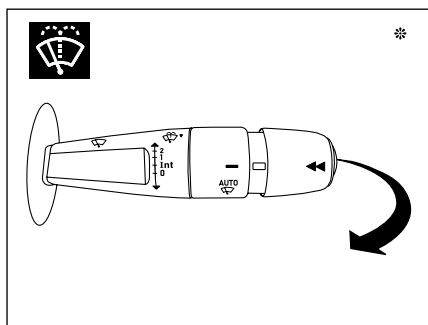

شست و شوی شیشه

با کشیدن اهرم، بلافاصله پاشش آب آغاز و پس از پاشش آب به مدت ۰/۷ ثانیه، برف پاک کن ها شروع به حرکت می نمایند. مادامی که اهرم را نگاه داشته اید، عمل پاشش آب و شستشو بدون توقف انجام می شود؛ ولی به محض رها نمودن اهرم، برف پاک کن ها پس از سه مرتبه حرکت باز می ایستند که نهایتاً پس از گذشت ۳ ثانیه از توقف، حرکت چهارم برف پاک کن جهت پاک کردن کامل شیشه صورت می پذیرد.

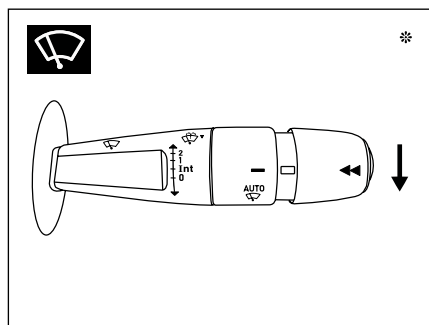

↓ حرکت تکی برف پاک کن (تنها یک رفت و برگشت)

برای یک بار حرکت برف پاک کن، اهرم را با یک بار به طرف پایین بکشید و رها کنید. با نگه داشتن اهرم به طرف پایین، برف پاک کن بطور پیوسته حرکت خواهد کرد.

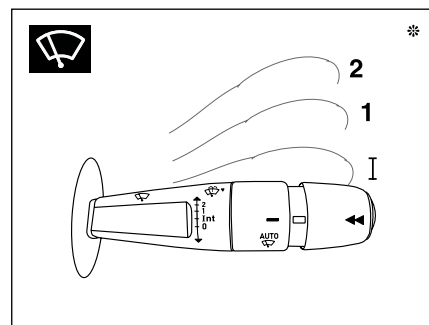

برف پاک کن

کنترل برف پاک کن ها و شیشه شوی توسط دسته سمت راست فرمان و فقط در حالتی که سوئیچ باز است، انجام می گیرد.

0 - خاموش

I (Int*) - برف پاک کن زمانی (فاصله زمانی بین دو حرکت برف پاک کن وابسته به سرعت خودرو می باشد)

۱ - سرعت کند

۲ - سرعت تند

* در صورت نصب در خودروی شما



هشدار

- در هنگام یخ زدگی، اطمینان حاصل کنید که تیغه‌های برف‌پاک‌کن یخ زده باشد (خطر داغ کردن موتور برف‌پاک‌کن).
 - وضعیت تیغه‌ها را بررسی نمائید. هنگامی که کارایی تیغه‌ها پایین می‌آید، باید آن‌ها را تعویض نمود.

- شیشه جلوی خودرو را به طور مرتب تمیز کنید. در صورتی که قبل از متوقف کردن برف‌پاک‌کن‌ها (حالت 0 موتور را خاموش کنید، تیغه‌های برف پاک‌کن به وضعیت صفر بر می‌گردد).

- بعد از روشن کردن موتور، کافی است برف‌پاک‌کن را در حالت 0 قرار دهید تا تیغه‌ها به حالت توقف بازگردند.

- هنگام بازکردن در موتور اطمینان حاصل کنید که دسته برف‌پاک‌کن در وضعیت 0 (توقف) قرار دارد. (خطر ایجاد جراحت)

- همواره با محلول آب صابون آنها را تمیز کنید.
 - برای نگه داشتن مقوا روی شیشه از آنها استفاده نکنید.

- در فصل زمستان پیش از استفاده از برف پاک‌کن خودکار، منتظر بمانید تا لایه یخ احتمالی روی شیشه آب شود.

غیر فعال سازی :

اهرم میانی دسته برف پاک‌کن را مجدداً به طور ملایم بچرخانید. یک پیام نوشتاری در صفحه نمایشگر چند رسانه‌ای مبتنی بر این که سیستم برف‌کن خودکار غیر فعال شده نمایش داده می‌شود و چراغ مرتبط نیز در صفحه جلو آمپر خاموش می‌گردد.

توجه : بعد از هر بار خاموش کردن خودرو نیاز است که مجدداً سیستم مربوطه فعال گردد.

اختلال در عملکرد:

در صورت مشاهده اختلال در عملکرد سیستم خودکار برف پاک‌کن به طور متناوب فعالیت خواهد کرد و پیغامی در صفحه نمایشگر چند رسانه‌ای نمایش داده می‌شود و چراغ SERVICE روی جلو آمپر ظاهر می‌شود



اخطار

- سنسور نور و باران در وسط شیشه جلو پشت اینه داخلی تعبیه شده است، هرگز آن را نبوشانید.
 - هنگام شستشوی خودرو در یک کارواش خودکار، برف پاک‌کن خودکار را غیر فعال کنید.

AUTO

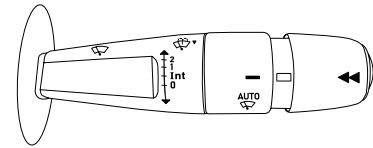



سنسور باران*

برف پاک‌کن شیشه جلو در صورت ردیابی باران (سنسور پشت آینه داخلی خودرو) به طور خودکار و بدون دخالت راننده شروع به کار می‌کند و سرعت آن با شدت باران منطبق می‌شود.

فعال سازی :

اهرم میانی دسته برف پاک‌کن را به طور ملایم بچرخانید. یک بار حرکت برف پاک‌کن موبد این می‌باشد که درخواست شما لحاظ شده است و یک پیام نوشتاری در صفحه نمایشگر چند رسانه‌ای مبتنی بر این که سیستم برف پاک‌کن اتومات فعال شده نمایش داده می‌شود. چراغ هشدار مربوطه نیز در صفحه نمایش جلو آمپر روشن خواهد شد.

* در صورت نصب در خودروی شما

رود و شماره تماس روی صفحه نمایش نشان داده می شود.
 ۲- در صورتی که مایل به رد تماس بویید دکمه  را بزنید. صفحه نمایشگر عبارت "RECALL" را نمایش می دهد.
 ۳- برای دریافت تماس دکمه  را بزنید. صفحه نمایشگر پس از برقراری ارتباط و در حین مکالمه عبارت "TALKING" را نشان می دهد.
 ۴- پس از اتمام مکالمه دکمه  را جهت قطع تماس استفاده نمایید. صفحه نمایشگر عبارت "END CALL" را نمایش می دهد.







انتقال تماس

برای انتقال صدا از دستگاه به تلفن همراه، در حین مکالمه دکمه  را فشار دهید. صفحه نمایشگر عبارت "PRIVATE" را نشان می دهد. جهت انتقال مجدد صدا از گوشی به دستگاه مجدداً این کلید را بزنید.

شماره گیری مجدد

در صورتی که بخواهید شماره ای را که آخرین بار با آن تماس برقرار کرده اید مجدداً بگیرید دکمه  را بزنید.

بلوتوث صوتی (BT AUDIO)

- ۱- برای شنیدن صدای موزیک در حال پخش توسط تلفن همراه و کنترل پخش با دستگاه دکمه "MEDIA" را مکرراً جهت انتخاب گزینه "BT AUDIO" بزنید.
- ۲- برای خواندن یا مکت آهنگ در حال پخش دکمه  /  را بزنید.
- ۳- جهت تعویض تراک دکمه  و  را بزنید.
- ۴- جهت جلو و عقب بردن آهنگ در حال پخش دکمه  و  را نگه دارید.

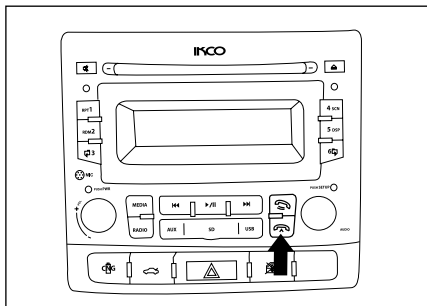

۴- بعد از مشاهده نام بلوتوث "IKCO" در لیست مربوطه روی تلفن همراه، آن را انتخاب کنید. در صورت نیاز به وارد کردن کد برقراری کد "۱۲۳۴" را وارد کنید. ارتباط بلوتوثها بطور خودکار برقرار می شود. در صورت مشاهده دو گزینه connect یا disconnect در برخی از انواع تلفنهای همراه لطفاً گزینه connect را انتخاب نمایید. بعضی از انواع تلفنهای همراه نیازی به وارد کردن کد ندارند. بعد از برقراری ارتباط بین دستگاه و گوشی علامت بلوتوث از حالت چشمک زن خارج شده و به صورت ثابت روی صفحه نمایش باقی می ماند.

نحوه قطع ارتباط دستگاه با تلفن همراه

در صورتی که پس از برقراری ارتباط بلوتوثها تمایل به قطع آن داشتید، دکمه  را فشرده و نگه دارید.

دریافت تماس

۱- در صورتی که پس از برقراری ارتباط بلوتوثها تماسی با شما گرفته شود، دستگاه بطور خودکار به حالت BT می

موبایل هندزفری با تکنولوژی Bluetooth

با تجهیز خودرو به موبایل هندزفری با تکنولوژی Bluetooth، دیگر نیازی به جویبویی با استفاده از گوشی تلفن همراه در داخل خودرو نخواهد بود. حتی اگر گوشی تلفن همراه در کیف یا جیب شخص استفاده کننده قرار داشته باشد. کلید رد یا قبول مکالمه بر روی کنسول جلو داشبورد قرار دارد.

برای حفظ ایمنی خود، حتی المقدور از مکالمه با تلفن همراه در حین رانندگی خودداری نمایید. بلوتوث یک روش مخابره بی سیم برای فواصل کوتاه است. بلوتوث این دستگاه می تواند به تلفنهای همراهی که امکانات بلوتوث را دارند وصل شود. بعد از وصل شدن، می توانید تلفن همراه خود را از طریق این دستگاه کنترل کنید.

عمل Pairing یا هماهنگی تلفن همراه با سیستم موبایل هندزفری:

جهت برقراری ارتباط دستگاه با تلفن همراه از این عملکرد استفاده کنید.

- ۱- دستگاه را روشن کنید.
- ۲- جهت فعال کردن بلوتوث دستگاه دکمه  را برای چند لحظه نگه دارید. علامت بلوتوث بالای صفحه نمایشگر به صورت چشمک زن ظاهر می شود.
- ۳- بلوتوث تلفن همراه خود را روشن کرده، تلفن همراه را در فاصله کمتر از ۳ متری دستگاه گرفته و شروع به جستجوی دستگاههای بلوتوث نمایید.

کلیدهای تجهیزات صوتی نصب شده بر روی
غریبک فرمان*

۱- MUTE با زدن لحظه‌ای این دکمه صدای سیستم صوتی قطع شده و با زدن مجدد این کلید، سیستم به حالت عادی برمی‌گردد.

۲- \pm جهت افزایش و کاهش صدا

۳- \updownarrow الفبا: انتخاب تراک قبلی و بعدی (CD/USB)

ب: جستجوی اتوماتیک ایستگاه‌های رادیویی (در حالت رادیو)

۴- MODE جهت وارد شدن به منوهای

RADIO> CD PLAYER> USB> AUX> BT

۵- \curvearrowright پاسخ به تماس دریافتی (در صورت دریافت

تماس تلفنی) با فشار دادن کلید به مدت ۲ ثانیه عمل

pairing امکانپذیر است.

۶- \curvearrowleft قطع ارتباط دستگاه با تلفن همراه

برای قطع ارتباط بلوتوثی بین تلفن همراه و رادیو پخش،

این کلید را فشرده و نگاه دارید.

۷- MUTE مکالمه خصوصی (private)

۸- جهت استفاده از بوق درپوش فرمان نزدیک

به هر یک از پایه‌های فرمان را فشار دهید.

توجه:

نور پس زمینه کلیدها به رنگ سفید است و با روشن کردن SIDE LAMP روشن می‌گردد.

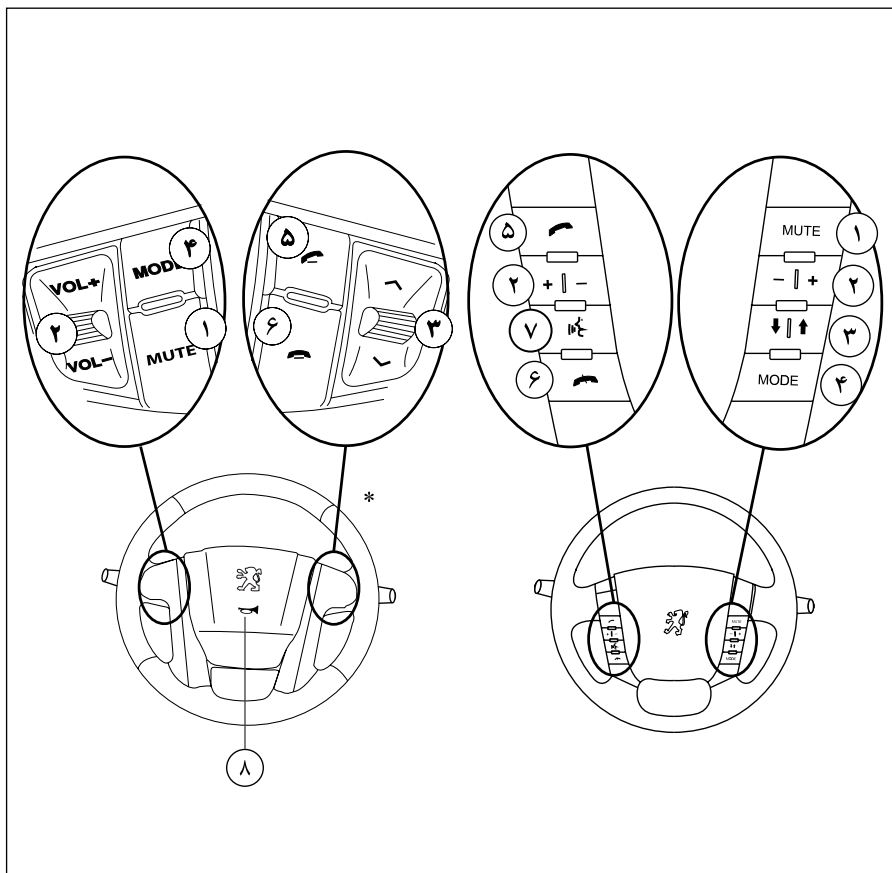

* در صورت نصب در خودروی شما

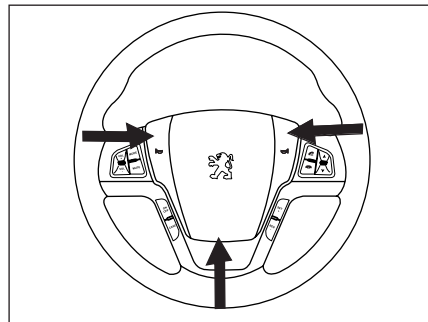

تثبیت سرعت (Cruise Control)*

نام سوئیچ	عملکرد
ON/OFF	این سوئیچ برای روشن و خاموش کردن سیستم کروژ کنترل به کار می‌رود.
SET/+	Set در صورتی که شرایط فعال‌سازی کروژ کنترل مهیا شده باشد**، با فشردن این سوئیچ، کروژ کنترل فعال و سرعت فعلی به عنوان سرعت مینا در نمایشگر نشان داده شده و در حافظه ذخیره می‌شود.
+ :	در صورتی که کروژ کنترل در حالت فعال باشد، با فشردن این سوئیچ سرعت خودرو افزایش یافته** و سرعت نشان داده شده در LCD نمایشگر به عنوان سرعت مینا در حافظه ذخیره می‌شود.
RES/-	Res : در صورتی که کروژ کنترل فعال نبوده و شرایط فعال‌سازی کروژ کنترل مهیا شده باشد**، با فشردن سوئیچ Res کروژ کنترل سرعت خودرو را به سرعت مینای نشان داده شده در LCD نمایشگر می‌رساند.
- :	در صورتی که کروژ کنترل در حالت فعال باشد، با فشردن این سوئیچ سرعت خودرو کاهش یافته** و سرعت نشان داده شده در LCD نمایشگر به عنوان سرعت مینا در حافظه ذخیره می‌شود.
CANC	با فشردن این سوئیچ، در صورتی که سیستم کروژ کنترل در حال فعال باشد، غیرفعال خواهد شد.

** شرایط لازم برای فعال‌سازی کروژ کنترل عبارتند از:

- ۱- کروژ کنترل فقط در سرعتی مابین ۴۰ الی ۱۵۰ کیلومتر بر ساعت فعال می‌شود.
- ۲- برای فعال‌سازی کروژ کنترل باید رانندگی در دنده‌ی ۴ و ۵ صورت بگیرد.
- ۳- برای فعال‌سازی کروژ کنترل، در فاصله بین روشن کردن موتور و فعال‌سازی کروژ کنترل، باید راننده یکبار ترمز را فشرده باشد.
- ۴- برای فعال‌سازی کروژ کنترل، ترمز دستی در حالت غیرفعال باشد.

** سوئیچ‌های + و - به دو صورت می‌توانند باعث افزایش/کاهش سرعت مینای خودرو شوند، در صورتی که + یکبار فشرده شوند، سرعت مینای خودرو به مقدار یک کیلومتر بر ساعت افزایش/کاهش خواهد یافت و در صورتی که در حالت فشرده نگه داشته شوند سرعت مینای خودرو به صورت تصاعدی افزایش/کاهش خواهد داشت.

بوق

هشدار صوتی برای اخطار از وجود یک خطر قریب الوقوع به دیگر استفاده کنندگان از جاده. یکی از پره‌های فرمان را فشار دهید.



هشدار

از بوق در حد اعتدال و تنها در موارد زیر استفاده نمائید:
 - خطر بلافاصله
 - موقعی که به محلی نزدیک می‌شوید که در آن دید ندارید.

* در صورت نصب در خودروی شما

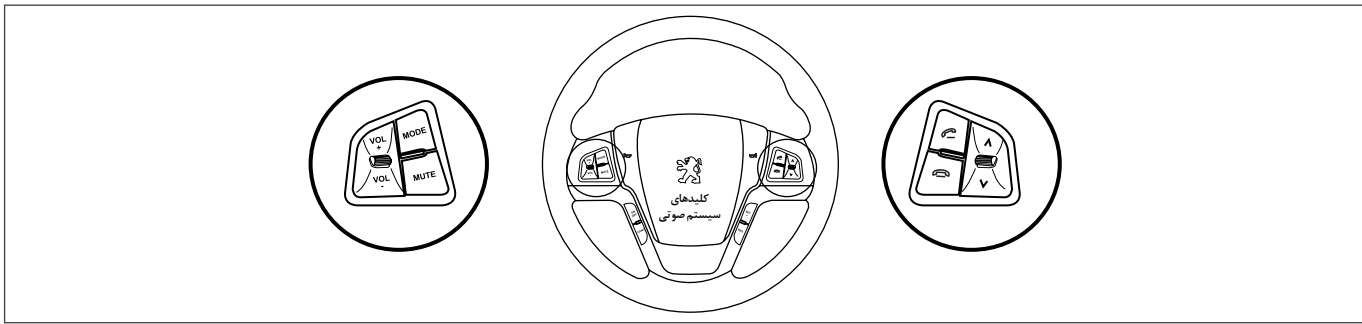

کلیدهای تجهیزات صوتی روی فرمان

شماره	نام کلید	رادیو	DVD/CD/USB/SD			ورودی ویدئو
			فایل ویدئویی	فایل صوتی	تصویر	
1	MUTE	قطع صدا	مکت / پخش		قطع صدا (مدیا زمینه)	قطع صدا
2	VOLUME+	فشردن کوتاه	افزایش صدا			افزایش صدا
		فشردن ممتد	افزایش ممتد صدا (۱)	افزایش ممتد صدا (۱)		افزایش ممتد صدا (۱)
3	VOLUME-	فشردن کوتاه	کاهش صدا			کاهش صدا
		فشردن ممتد	کاهش ممتد صدا (۲)	کاهش ممتد صدا (۲)		کاهش ممتد صدا (۲)
4	SEEK_UP	فشردن کوتاه	جستجوی اتوماتیک به صورت افزایشی	فایل بعد	فایل بعد (مدیا زمینه)	-
		فشردن ممتد	-	پیمایش سریع رو به جلو	پیمایش سریع رو به جلو (مدیا زمینه)	-
5	SEEK_DOWN	فشردن کوتاه	جستجوی اتوماتیک به صورت کاهشی	فایل قبل	فایل قبل (مدیا زمینه)	-
		فشردن ممتد	-	پیمایش سریع رو به عقب	پیمایش سریع رو به عقب (مدیا زمینه)	-
6	MODE	تغییر مدیا (۳)	تغییر مدیا (۳)			تغییر مدیا (۳)
7	PHONE_ON	صفحه بلوتوث	صفحه بلوتوث			صفحه بلوتوث
8	PHONE_OFF	-	-			-

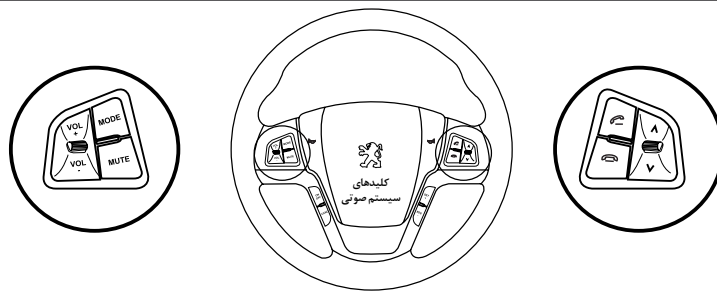

کلیدهای تجهیزات صوتی روی فرمان

شماره	نام کلید	AUX	اطلاعات خودرو	منو		نقشه
				منوی اصلی	منوی فرعی	
۱	MUTE	قطع صدا	قطع صدا (مدیا زمينه)	قطع صدا (مدیا زمينه)	قطع صدا (مدیا زمينه)	قطع صدا (مدیا زمينه)
۲	VOLUME +	SP	افزايش صدا	افزايش صدا	افزايش صدا	افزايش صدا
		LP	افزايش ممتد صدا (۱)	افزايش ممتد صدا (۱)	افزايش ممتد صدا (۱)	افزايش ممتد صدا (۱)
۳	VOLUME -	SP	كاهش صدا	كاهش صدا	كاهش صدا	كاهش صدا
		LP	كاهش ممتد صدا (۱)	كاهش ممتد صدا (۱)	كاهش ممتد صدا (۱)	كاهش ممتد صدا (۱)
۴	SEEK_UP	SP	-	فايل بعد (مدیا زمينه)	فايل بعد (مدیا زمينه)	فايل بعد (مدیا زمينه)
		LP	-	پيمائش سريع رو به جلو (مدیا زمينه)	پيمائش سريع رو به جلو (مدیا زمينه)	پيمائش سريع رو به جلو (مدیا زمينه)
۵	SEEK_DOWN	SP	-	فايل قبل (مدیا زمينه)	فايل قبل (مدیا زمينه)	فايل قبل (مدیا زمينه)
		LP	-	پيمائش سريع رو به جلو (مدیا زمينه)	پيمائش سريع رو به جلو (مدیا زمينه)	پيمائش سريع رو به جلو (مدیا زمينه)
۶	MODE	تغيير مدیا (۳)	تغيير مدیا (۳)	تغيير مدیا (۳)	تغيير مدیا (۳)	تغيير مدیا (۳)
۷	PHONE_ON	صفحه بلوتوث	صفحه بلوتوث	صفحه بلوتوث	صفحه بلوتوث	صفحه بلوتوث
۸	PHONE_OFF	-	-	-	-	-

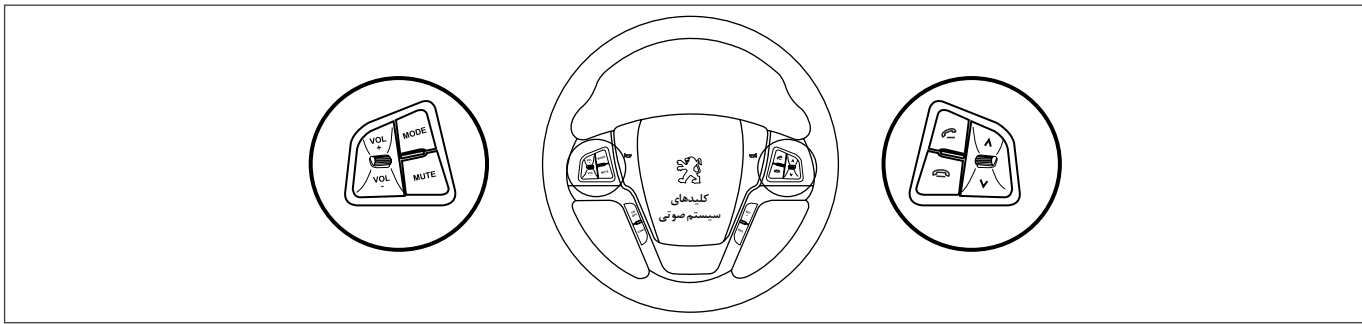

کلیدهای تجهیزات صوتی روی فرمان

شماره	نام کلید	بلوتوث				
		پخش موزیک	منو	صفحه کلید	دفترچه تلفن	مکالمه
1	MUTE	مکت / پخش		قطع صدا (مدیا زمینه)	قطع صدای میکروفون	
2	VOLUME+	افزایش صدا				
		افزایش ممتد صدا (۱)				
3	VOLUME-	کاهش صدا				
		کاهش ممتد صدا (۱)				
4	SEEK_UP	فایل بعد	فایل بعد (مدیا زمینه)			-
		فشاردن ممتد	پیمایش سریع رو به جلو	پیمایش سریع رو به جلو (مدیا زمینه)		
5	SEEK_DOWN	فشاردن کوتاه	فایل قبل (مدیا زمینه)			-
		فشاردن ممتد	پیمایش سریع رو به عقب	پیمایش سریع رو به عقب (مدیا زمینه)		
6	MODE	تغییر مدیا (۳)				
7	PHONE_ON	صفحه بلوتوث	-	برقراری تماس		مکالمه خصوصی
8	PHONE_OFF	-				پایان مکالمه

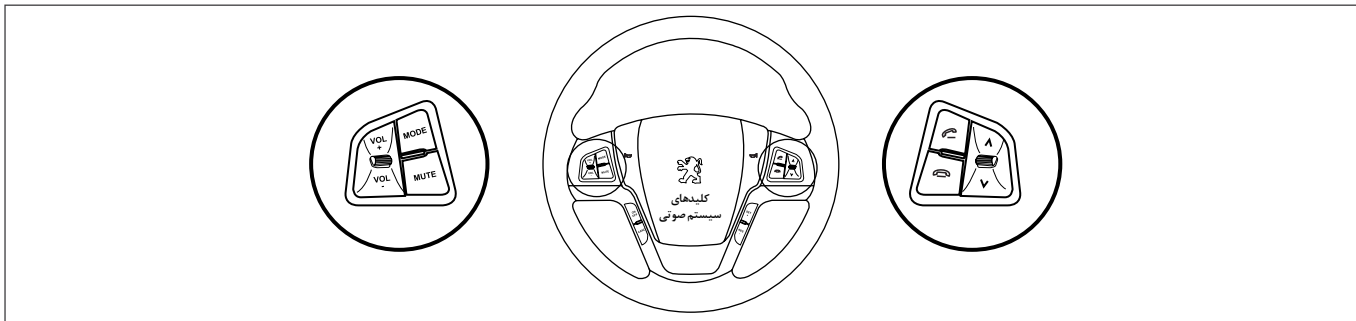

کلیدهای تجهیزات صوتی روی فرمان

نکته ۱: تا ۱/۵ ثانیه پس از فشردن ممتد کلید [Volume +] هیچ اتفاقی نخواهد افتاد. پس از ۱/۵ ثانیه و با فشردن نگه‌داشتن کلید مذکور بلندی صدا به صورت ممتد افزایش خواهد یافت (نرخ افزایش: ۱۰ پله بر ثانیه). چنانچه کلید قبل از رسیدن به مقدار حداکثر رها شود سیستم مالتی مدیا بلندی صدا را در مقدار جاری نگه خواهد داشت.

نکته ۲: تا ۱/۵ ثانیه پس از فشردن ممتد کلید [Volume -] هیچ اتفاقی نخواهد افتاد. پس از ۱/۵ ثانیه و با فشردن نگه‌داشتن کلید مذکور بلندی صدا به صورت ممتد کاهش خواهد یافت. (نرخ کاهش: ۱۰ پله بر ثانیه). چنانچه کلید قبل از رسیدن به مقدار حداقل رها شود سیستم مالتی مدیا بلندی صدا را در مقدار جاری نگه خواهد داشت.

نکته ۳: ترتیب تغییر مدیا به صورت زیر می‌باشد (در صورت غیرقابل دسترس بودن هر کدام از مدیاها به صورت اتوماتیک به مدیای بعد منتقل می‌شود).

Radio/DVD/USB/SD/BT MUSIC/AUX/VIDEO-IN

نکته (مدیا زمینه): در این موارد با توجه به اینکه مدیای در حال پخش کدام یک از موارد زیر می‌باشد، عملکرد دستگاه متفاوت می‌باشد:

نام کلید	رادیو	مدیا (DVD/USB/SD/BT MUSIC/AUX/VIDEO-IN)
MUTE	قطع صدا	مکث / پخش
SEEK_UP	جستجوی اتوماتیک به صورت افزایشی	فایل بعد
SEEK_DOWN	جستجوی اتوماتیک به صورت کاهش	فایل قبل

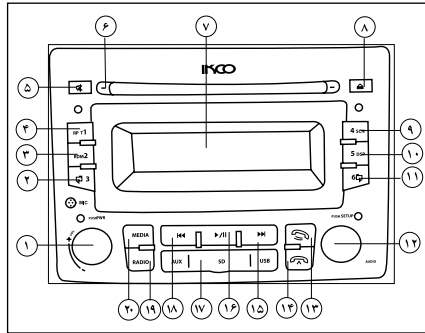

– فشردن ممتد: انتخاب تراک اول
۱۷- در پوش USB/SD/AUX

۱۸- در حالت رادیو:

– فشردن کوتاه: جستجوی اتوماتیک ایستگاههای رادیویی در جهت کاهش فرکانس

در حالت CD/USB/SD:

– فشردن کوتاه: انتخاب آهنگ قبل

– فشردن ممتد: پیمایش رو به عقب سریع آهنگ در حال پخش

۱۹- فشردن کوتاه: تعویض باندهای رادیویی

۲۰- انتخاب پخش کننده (CD/USB/SD/AUX) (IN)

توجه: *

سیستم مالتی مدیای خودروی پارس Eix با مدل توضیح داده شده متفاوت می باشد که کتابچه راهنمای آن بصورت جداگانه همراه با خودرو تحویل می شود.

– معرفی فایل های صوتی (پخش ۱۰ ثانیه ای)

۱۰- در حالت رادیو:

– فشردن کوتاه: حافظه شماره ۵

– فشردن ممتد: ثبت فرکانس جاری در حافظه شماره ۵

در حالت CD/USB/SD:

– نمایش اطلاعات فایل صوتی با فرمت MP3/WMA

۱۱- در حالت رادیو:

– فشردن کوتاه: حافظه شماره ۶

– فشردن ممتد: ثبت فرکانس جاری در حافظه شماره ۶

در حالت CD/USB/SD:

– فشردن کوتاه: انتخاب پوشه بعد در فایل های MP3/WMA

– فشردن ممتد: انتخاب ۱۰ فایل بعدتر در داخل پوشه جاری

۱۲- فشردن کوتاه: انتخاب تنظیمات صوتی

– فشردن ممتد: ورود به تنظیمات سیستم

– پیچاندن: در حالت رادیو: تنظیم فرکانس دستی

در حالت CD/USB/SD: انتخاب آهنگ قبل / بعد

۱۳- فشردن کوتاه: جستجو و ذخیره اتوماتیک ایستگاههای رادیویی

– فشردن ممتد: دکمه معرفی ایستگاههای رادیویی (پخش ۱۰ ثانیه ای)

۱۴- فشردن کوتاه: فعال / غیرفعال کردن TA

– فشردن ممتد: فعال / غیرفعال کردن AF

۱۵- در حالت رادیو:

– فشردن کوتاه: جستجوی اتوماتیک ایستگاههای رادیویی در جهت افزایش فرکانس

در حالت CD/USB/SD:

– فشردن کوتاه: انتخاب آهنگ بعد

– فشردن ممتد: پیمایش رو به جلو سریع آهنگ در حال پخش

۱۶- فشردن کوتاه: پخش / توقف آهنگ

صفحه کنترل سیستم صوتی

۱- فشردن کوتاه: روشن کردن

– فشردن ممتد بیش از ۲ ثانیه: خاموش کردن

– پیچاندن ولوم: تنظیم صدا

۲- در حالت رادیو:

– فشردن کوتاه: حافظه شماره ۳

– فشردن ممتد: ثبت فرکانس جاری در حافظه شماره ۳

در حالت CD/USB/SD:

– فشردن کوتاه: انتخاب پوشه قبل در فایل های MP3/WMA

– فشردن ممتد: انتخاب ۱۰ فایل قبل تر در داخل پوشه جاری

۳- در حالت رادیو:

– فشردن کوتاه: حافظه شماره ۲

– فشردن ممتد: ثبت فرکانس جاری در حافظه شماره ۲

در حالت CD/USB/SD:

– پخش آهنگ ها به طور تصادفی

۴- در حالت رادیو:

– فشردن کوتاه: حافظه شماره ۱

– فشردن ممتد: ثبت فرکانس جاری در حافظه شماره ۱

در حالت CD/USB/SD:

– تکرار فایل / پوشه در حال پخش

۵- قطع خروجی صدا (MUTE)

۶- ورودی دیسک

۷- صفحه نمایشگر

۸- دکمه خروج دیسک

۹- در حالت رادیو:

– فشردن کوتاه: حافظه شماره ۴

– فشردن ممتد: ثبت فرکانس جاری در حافظه شماره ۴

در حالت CD/USB/SD:

گرد و خاک درون قاب نگهداری CD می‌تواند باعث آسیب رساندن به CD و بروز خط و خش بر روی آن گردد. لذا در فواصل زمانی مشخصی اقدام به تمیز کردن قاب CD نمائید.

نکات استفاده از CD

استفاده از CD آسیب دیده یا دارای گرد و غبار سبب ایجاد اختلال در صدا خواهد شد.

سطح CD را لمس ننمائید و برای حمل آن از لبه‌های آن استفاده ننمائید.

از الصاق هرگونه برچسب، مهر و... روی سطوح دوطرف CD خودداری نمائید.

از قراردادن CD در معرض تابش مستقیم نور خورشید یا حرارت بیش از حد خودداری نمائید.

برای تمیز کردن CD ها از دستمال نرم استفاده نموده و جهت برطرف نمودن آلودگی از مرکز CD به طرف خارج آن حرکت نمائید.

در صورت کثیف شدن پانل یا صفحه نمایش، از دستمال ابریشمی و مواد پاک کننده طبیعی جهت تمیز کردن آن استفاده نمائید. استفاده از پارچه خشن و مواد پاک کننده شیمیایی نظیر الکل می‌تواند منجر به بروز آسیب و ایجاد خط و خش در سطح آن شود.

دستگاه ممکن است قادر به پخش CD هایی که بر روی آنها لیبل چسبانده شده نباشد. بنابراین قبل از وارد کردن CD به داخل دستگاه اقدام به درآوردن لیبل روی آن کنید. CD های 3-inch (8cm) قابل استفاده در این دستگاه نمی باشند. هرگز از CD های 3-inch که درون مبدل های ۸cm به ۱۲cm قرار گرفته‌اند یا CD های تاب برداشته استفاده نکنید. در صورت استفاده، دستگاه قادر به خارج نمودن CD نخواهد بود.

اقدامات احتیاطی

از اتصال ترمینال منفی بلندگو به ترمینال منفی کانکتور اطمینان حاصل نمائید. از اتصال ترمینال منفی و مثبت بلندگو به یکدیگر یا به بدنه دستگاه اجتناب کنید.

در صورت نیاز به تعویض فیوز، از میزان آمپر آن اطمینان حاصل نمائید. استفاده از فیوز با آمپر بالاتر باعث بروز احتمال آسیب جدی به دستگاه خواهد شد.

از عدم ورود اشیاء و قطعات ریز به داخل دستگاه اطمینان حاصل نمائید زیرا در صورت ورود، سبب ایجاد اختلال در عملکرد دستگاه، شوک الکتریکی یا تابش پرتویزر خواهد شد. صدای دستگاه را در حدی نگه دارید که صداهای بیرون خودرو به خصوص صداهای هشدار دهنده (بوق سایر خودروها و...) قابل شنیدن باشند.

قبل از انجام هرگونه عمل پیچیده‌ای روی دستگاه، خودرو را متوقف نمائید.

در صورت بروز هرگونه مشکلی از باز نمودن یا تنظیم نمودن دستگاه بدون حضور افراد متخصص خودداری نمائید. جهت رفع مشکل به نمایندگی‌های مجاز ایران خودرو مراجعه نمائید.

سیستم ضد سرقت سیستم صوتی

وارد کردن کد رمز

برای ایمنی بیشتر دستگاه شما مجهز به کد رمز چهار رقمی می‌باشد. هرگاه اتصال برق دستگاه بنا به هر دلیلی قطع گردد، پس از اتصال مجدد با روشن کردن دستگاه نمایشگر عبارت " PWD ****" را نمایش می‌دهد. جهت روشن کردن دستگاه بایستی کد رمز چهار رقمی صحیح توسط دکمه‌های ۱ الی ۴ پانل وارد گردد.

برای وارد کردن اولین عدد از سمت چپ (PWD ****) دکمه شماره ۱ رادیو را پی در پی تا زمان نمایش عدد صحیح بزنید. (به عنوان مثال: برای انتخاب عدد ۵؛ دکمه شماره ۱ را پنج بار فشار دهید) بعد از اینکه عدد اول را روی مقصدار صحیح تنظیم کردید، برای وارد کردن عدد دوم (PWD ****) دکمه شماره ۲ رادیو را پی در پی تا زمان نمایش عدد صحیح بزنید. برای وارد کردن سوم دکمه شماره ۳ و برای وارد کردن عدد چهارم دکمه شماره ۴ را به همین ترتیب بزنید. جهت تأیید کد وارد شده دکمه SETUP/AUDIO را بزنید. در صورتی که کد وارد شده صحیح باشد دستگاه روشن می‌شود. در غیر این صورت دستگاه بسته به تعداد اشتباه وارد حالت خطا (Error) می‌گردد. بعد از طی شدن زمان وقفه، سیستم مجدداً درخواست کد می‌نماید و با وارد کردن کد رمز صحیح دستگاه روشن می‌شود. در صورت وارد نمودن رمز اشتباه به تعداد شش بار، کد خطای ERR20 نمایش می‌یابد

که به منزله قفل شدن سیستم خواهد بود. در اینصورت بایستی به نمایندگی‌های مجاز ایران خودرو مراجعه نمایید. **توجه:** کد پیش فرض کارخانه‌ای دستگاه عدد ۱۱۱۱ است.

تغییر کد رمز ورود

از آنجائیکه کد پیش فرض کلیه دستگاه‌ها قبل از تغییر رمز توسط شرکت ایران خودرو، عدد ۱۱۱۱ در نظر گرفته شده، بهتر است برای ایمنی بیشتر کد رمز دستگاه را تغییر دهید. برای تغییر کد رمز کلید "RADIO" و کلید "RPT/1" را به مدت ۲ ثانیه همزمان نگه‌دارید. پیام "PWD****" کد رمز عبور تنظیم شده را فراخوان می‌نماید. در صورت ورود کد رمز چهار رقمی صحیح، پیام "PWD----" جهت ورود رمز عبور ۴ رقمی جدید نمایان می‌گردد. کد رمز جدید را وارد نموده و دکمه ولوم -SETUP/AU- DIO را فشار دهید. اکنون پیام "PWD----" مجدداً رمز ۴ رقمی جدید را جهت تطابق فراخوان می‌نماید. کد ۴ رقمی را که در مرحله قبل به عنوان رمز ورود جدید وارد نموده اید، انتخاب و دکمه ولوم -SETUP/AUDIO را فشار دهید. در صورت تطابق رمزهای عبور وارد شده، پیام "PWD SET" به منزله تغییر کد رمز نمایش می‌یابد. و در صورتیکه دو رمز وارد شده یکسان نباشند پیام "SET FAIL" به منزله خطا در تغییر رمز نمایش می‌یابد که بایستی مراحل تغییر رمز فوق را مجدداً تکرار نمایید.

نحوه کار با رادیو

تعیین باند

برای انتخاب حالت رادیو دکمه "RADIO" را بزنید. در حالت پخش رادیو با فشردن پیاپی دکمه "RADIO" می‌توانید یکی از باندهای رادیویی را به ترتیب زیر انتخاب کنید:



جستجوی اتوماتیک ایستگاههای رادیویی

با فشار لحظه‌ای دکمه‌های «▶» و «◀» می‌توانید سیستم جستجوی اتوماتیک را در جهت افزایش یا کاهش فرکانس‌های رادیویی فعال نمایید. پس از دریافت ایستگاه رادیویی مورد نظر، می‌توانید ایستگاه دریافتی را در یکی از حافظه‌های ۶ ~ ۱ ذخیره نمایید. جهت ذخیره ایستگاه دریافتی، شماره مورد نظر را به مدت ۲ ثانیه فشرده نگه دارید.

جستجوی دستی ایستگاههای رادیویی

با چرخش کلید AUDIO در جهت عقربه‌های ساعت فرکانس رادیویی به صورت دستی افزایش می‌یابد و با چرخش در جهت خلاف عقربه‌های ساعت فرکانس رادیویی کاهش می‌یابد.

تنظیم بلندی صدا

جهت تنظیم سطح صدا، ولوم صدا را بچرخانید تا سطح صدا تنظیم شود. برای افزایش سطح صدا، ولوم را در جهت حرکت عقربه‌های ساعت (راست) و برای کاهش سطح صدا در خلاف جهت حرکت عقربه‌های ساعت (چپ) بچرخانید.

تنظیم کیفیت صدا

جهت دسترسی به مشخصات صوتی زیر ولوم AUDIO را پی در پی بزنید.

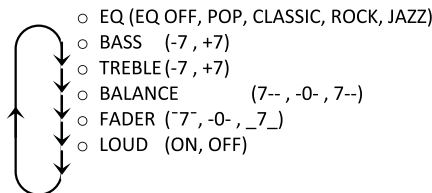

جهت تنظیم هر یک از این حالتها ولوم AUDIO را بچرخانید.

در صورتیکه در هنگام تنظیم، بیش از ۵ ثانیه تغییری اعمال نگردد رادیو پخش به صورت خودکار به حالت قبلی برمی‌گردد. تنها در حالت EQ OFF مقادیر BASS و TREBLE قابل تنظیم هستند.

دستورالعمل عمومی

روشن و خاموش کردن دستگاه

دکمه PWR را بزنید تا دستگاه روشن شود. برای خاموش شدن دستگاه همین کلید را فشار داده و نگه دارید.

نکته:

زمانیکه خودرو خاموش است تا ۳۰ دقیقه، رادیو پخش با زدن دکمه "PWR" یا وارد کردن CD قابل روشن شدن است. به خاطر داشته باشید با وارد کردن USB/SD/AUX دستگاه روشن نخواهد شد. پس از سپری شدن مدت زمان ۳۰ دقیقه رادیو پخش خاموش می‌شود و با زدن دکمه "PWR" می‌توانید مجدداً دستگاه را روشن کنید.

دکمه MEDIA

دکمه "MEDIA" را فشار دهید تا دستگاه بین دیسک (زمانیکه دیسک داخل دستگاه قرار دارد)، USB (زمانیکه USB به دستگاه وصل است)، کارت SD (زمانیکه کارت SD داخل دستگاه قرار دارد) و AUX IN (زمانیکه سوکت AUX IN وصل است) تغییر حالت دهد.

دکمه MUTE

در حالتی که دستگاه روشن است این کلید را برای یک لحظه بزنید. حالت MUTE فعال شده و صدای خروجی قطع می‌شود. برای خارج شدن از این وضعیت مجدداً این کلید را بزنید.

ذخیره اتوماتیک ایستگاه‌های رادیویی

برای انتخاب خودکار ۶ ایستگاه رادیویی قوی و ذخیره سازی آنها بجای ایستگاه‌های فعلی کلید AST را بزنید. ایستگاه‌های جدید، جایگزین ایستگاه‌هایی که قبلاً ذخیره شده بودند، می‌شوند.

در باند FM ایستگاه‌های دریافتی در حافظه‌های ۱-۶ باند FMAS و در باند AM در حافظه‌های ۱-۶ باند AMAS ذخیره می‌شوند.

نکته: با اعمال این دستور حافظه‌های ذخیره شده قبلی پاک می‌شوند و ایستگاه‌های جدید جایگزین آنها می‌شوند.

با فشردن بیش از ۲ ثانیه کلید AST هر ایستگاه رادیویی قابل دسترسی به مدت ۱۰ ثانیه پخش می‌شود و سپس به ایستگاه بعد می‌رود.

ذخیره ایستگاه بر روی حافظه

جهت ذخیره ایستگاه‌های رادیویی جدید بر روی حافظه رادیو پخش می‌بایست پس از دریافت ایستگاه رادیویی شماره حافظه مورد نظر را برای مدت زمان ۲ ثانیه نگه‌دارید. پس از شنیدن صدای بوق فرکانس جاری بر روی حافظه ذخیره می‌گردد.

اطلاعات RDS

سرویس‌هایی که از طریق سیستم RDS (Radio) Data System در اختیار راننده قرار می‌گیرند به شرح زیر هستند:

PS (PROGRAM SERVICE NAME)

این سرویس نام ایستگاه جاری را در صورت ارسال از طرف فرستنده بر روی صفحه نمایش، نمایش می‌دهد.

ALARM MESSAGES (PTY ALARM)

در صورت ارسال پیام‌های هشدار فوری توسط فرستنده این پیام‌ها بر روی صفحه نمایش، نمایش داده خواهند شد.

TA (TRAFFIC ANNOUNCEMENTS)

توسط این سرویس اطلاعات ترافیکی مهم به اطلاع راننده رسانده خواهند شد. با فشردن کوتاه کلید TA/AF بر روی رادیو پخش سرویس TA فعال/ غیرفعال می‌شود.

AF (ALTERNATIVE FREQUENCY)

با استفاده از این سرویس دستگاه به صورت اتوماتیک به جستجو و دریافت فرکانس قوی تر ایستگاه رادیویی جاری می‌پردازد. با فشردن بیش از ۲ ثانیه کلید TA/AF بر روی رادیو پخش سرویس AF فعال/ غیرفعال می‌شود.

نکته: ارائه سرویس‌های فوق می‌بایست توسط فرستنده مرکزی ارسال و ارائه گردند. در حال حاضر تنها سرویس PS در ایران فعال می‌باشد.

نحوه کار با CD/USB/SD/AUX**جاگذاری دیسک**

در هنگام جاگذاری سطح برچسب‌دار دیسک باید به سمت بالا باشد. دیسک را تا اندازه‌ای داخل محل مربوطه وارد نمایید که مکانیزم داخلی رادیوپخش به طور خودکار آن را به سمت داخل بکشد. پخش دیسک به طور خودکار از اولین فایل روی دیسک، آغاز خواهد شد.

توجه: این دستگاه فقط برای پخش دیسک‌های استاندارد ۵ اینچ (۱۲ سانتی‌متری) طراحی شده است. مبادرت به استفاده از دیسک‌های ۳ اینچ (۸ سانتی‌متری) ننمایید. قرار دادن این CDها در این دستگاه با استفاده و یا بدون استفاده از تطبیق دهنده (آداپتور)، به دستگاه و یا خود دیسک آسیب می‌رساند.

دکمه PAUSE

در حالت CD/USB/SD چنانچه دکمه ||/▶ را برای یک لحظه بزنید حالت PAUSE فعال شده و پخش فایل صوتی در حال اجرا متوقف می‌شود. با زدن مجدد این دکمه، سیستم دوباره به حالت عادی پخش باز می‌گردد.

برای پخش اولین فایل از دیسک دکمه ||/▶ به مدت ۲ ثانیه نگه دارید.

قرار دادن Flash Memory

درپوش پورت USB/SD/AUX را باز نمایید. Flash Memory را به کانکتور USB دستگاه متصل کنید. دستگاه به طور خودکار اقدام به پخش موسیقی ذخیره شده در Flash Memory می‌نماید.

نکاتی در مورد فایل‌های MP3:

- این دستگاه تنها توانایی نمایش کاراکترهای انگلیسی "0-9, A-Z, +, -" را دارد.
- حداکثر ۱۶ کاراکتر جهت نمایش نام یک آلبوم یا فایل قابل استفاده می‌باشد.
- در صورت ضبط فایل‌های MP3 بر روی دیسک اطمینان حاصل کنید که فرمت ذخیره سازی از نوع داده باشد و نه از نوع فایل صوتی.
- به منظور لذت بردن از صدایی با کیفیت عالی، توصیه می‌شود فایلها به نوع MP3 با فرکانس نمونه برداری 44.1 KHZ تبدیل شوند.

در حالت پخش فایل MP3:

با فشردن کلید 3 و 6 می‌توانید پوشه بعدی یا قبلی را انتخاب کنید. در صورت فشردن و نگه‌داشتن دکمه‌های فوق، می‌توانید ۱۰ فایل قبل یا بعد را انتخاب کنید.

دکمه خروج دیسک (Eject)

در صورتیکه دیسک داخل دستگاه باشد جهت خروج آن، دکمه را فشار دهید.

اطلاعات صفحه نمایش

هنگام پخش فایل‌های MP3 و WMA با زدن دکمه "5DSP" اطلاعات فایل در حال پخش به صورت زیر بر روی صفحه نمایش دیده می‌شود که شامل: (نام فایل) FILE، (نام پوشه) FOLDER می‌باشد. هنگام نمایش نام فایل و نام پوشه با زدن مجدد این دکمه اطلاعات برچسب ID3 به صورت نوار متحرک بر روی صفحه نمایش دیده می‌شود که شامل: (عنوان فایل) TITLE، (نام هنرمند) ARTIST و (نام آلبوم) ALBUM می‌باشد. سپس دستگاه به حالت عادی برمی‌گردد.

پخش فایل‌های SD

درپوش پورت USB/SD/AUX را باز نمایید. کارت حافظه SD را داخل شیار مربوطه وارد نمایید. پس از چند ثانیه دستگاه به طور خودکار اقدام به پخش موسیقی می‌کند.

دکمه SCN

در زمان پخش CD/USB/SD دکمه "4SCN" را جهت معرفی فایل‌های موجود بزنید. با فشردن این کلید از هر فایل به مدت ۱۰ ثانیه پخش خواهد شد. با فشردن مجدد این کلید، سیستم به حالت پخش عادی باز می‌گردد.

دکمه RPT

هنگام پخش CD/USB/SD، جهت تکرار فایل در حال پخش دکمه "RPT 1" را برای انتخاب حالت "RPT FILE" فشار دهید. برای تکرار کلیه فایل‌ها داخل پوشه فعلی این کلید را برای انتخاب حالت "RPT DIR" مجدداً فشار دهید. تکرار پخش مادامی که کلید "RPT 1" برای انتخاب حالت "RPT OFF" فشرده شود، ادامه پیدا می‌کند.

دکمه RDM

در زمان پخش CD/USB/SD دکمه "RDM 2" را جهت انتخاب پخش تصادفی فایلها بزنید. جهت قطع حالت پخش تصادفی و برگشتن به حالت پخش عادی مجدداً دکمه "RDM 2" را فشار دهید.

جستجوی فایل و پوشه

در حالت پخش دیسک (TRACK/MP3):

با فشردن کلیدهای «» و «» می‌توانید فایل بعدی یا قبلی را انتخاب کنید. در صورت فشردن و نگه‌داشتن دکمه‌های فوق، می‌توانید فایل در حال پخش را جلو و عقب ببرید.

نکاتی در مورد USB / SD

- فایل‌هایی با فرمت *mp3, *MP3, *WMA قابل پخش هستند.

- Fat 16/Fat 32 قابل پشتیبانی است.

- حداکثر حافظه قابل پشتیبانی توسط دستگاه 32GB است.

- فرکانس نمونه برداری 8KHZ~ 48 KHZ

- نرخ بیت 8-320kbps

نکته: وقتی در حالت پخش USB هستید، USB را به طور ناگهانی جدا نکنید این کار موجب آسیب رسیدن به USB می‌شود، ابتدا باید source را عوض کرده و بعد جدا کنید یا دستگاه را خاموش کرده و سپس USB را جدا کنید.

ورودی کمکی صدا:

درپوش پورت USB/SD/AUX را باز نمایید. فیش ورودی کمکی صدا را وصل کنید دستگاه به طور خودکار اقدام به پخش فایل ورودی سوکت AUX IN می‌کند.

تنظیمات سیستم

با فشار ولوم "AUDIO" به مدت بیش از ۲ ثانیه، وارد تنظیمات سیستم به ترتیب زیر خواهید شد. سپس با هر بار فشردن این دکمه وارد یکی از حالت‌های زیر خواهید شد:

S-VOL -> CLOCK -> TIME -> TIME AD ->
RDS -> REG-> NEWS -> EON -> L-OUT
-> LCD

برای تغییر تنظیمات هر یک از این گزینه‌ها ولوم "AUDIO" را بچرخانید. با فشار ولوم "AUDIO" به مدت بیش از ۲ ثانیه، می‌توانید از منوی تنظیمات خارج شوید.

نکته:

وقتی در منوی تنظیمات سیستم هستید اگر بعد از ۵ ثانیه هیچ گونه عملی انجام ندهید، رادیو پخش به طور اتوماتیک از منوی تنظیمات سیستم خارج می‌شود.

S-VOL

با انتخاب این گزینه می‌توانید حجم صدای اولیه را طوری تنظیم کنید تا در هنگام روشن نمودن دستگاه، حجم صدا از مقدار تعیین شده تجاوز نکند که مقدار آن از ۵ تا ۲۵ قابل تنظیم است.

- در صورتی که قبل از خاموش کردن دستگاه، حجم صدا از این مقدار کمتر باشد، در هنگام روشن کردن مجدد دستگاه، حجم صدا روی همان مقدار قبلی خواهد بود.

- در صورتی که قبل از خاموش کردن دستگاه، حجم صدا از این مقدار بیشتر باشد، در هنگام روشن کردن مجدد دستگاه، حجم صدا به طور خودکار بر روی مقدار تنظیم شده قرار خواهد گرفت.

- در صورتی که قبل از خاموش کردن دستگاه، حجم صدا از ۵ کمتر باشد، در هنگام روشن کردن مجدد دستگاه، حجم صدا روی عدد ۵ تنظیم خواهد شد.

تنظیم CLOCK(RDS/MAN):

در صورت انتخاب "RDS" گزینه "RDS clock" و در صورت انتخاب "MAN" امکان تنظیم دستی ساعت سیستم فراهم می‌شود.

تنظیم حالت نمایش ساعت (TIME):

در این حالت می‌توان نمایش ساعت را روی یکی از حالت‌های ۱۲ ساعت یا ۲۴ ساعت تنظیم کرد.

تنظیمات زمان (TIMEAD):

در صورتیکه گزینه CLOCK را روی MAN تنظیم کرده باشید می‌توانید با انتخاب این گزینه ساعت سیستم را به صورت دستی تنظیم کنید.

روش نگهداری

- از ورود هر گونه مایعات به داخل دستگاه جلوگیری نمایید. در صورت مشاهده چنین موردی سریعاً آن را خشک کنید. زیرا ورود مایعات می تواند سبب ایجاد اختلال در عملکرد دستگاه یا شوک الکتریکی شود.

- دستگاه را دور از گرد و غبار و آلودگی نگه دارید. این عوامل می توانند باعث بروز اشکالات ظاهری در محصول شوند.

- به هنگام حمل و نقل دستگاه احتیاط نمایید. وارد آمدن ضربه یا افتادن می تواند باعث بروز آسیب های احتمالی به دستگاه شود.

- در صورت کثیف شدن پانل یا صفحه نمایش، از دستمال ابریشمی و مواد پاک کننده طبیعی جهت تمیز کردن آن استفاده نمایید.

تنظیم NEWS (ON/OFF) :

در این حالت می توانید گزینه NEWS را فعال یا غیرفعال کنید. تنها در حالت RDS ON گزینه NEWS قابل تنظیم هستند.

تنظیم EON (DX/LO) :

در صورت انتخاب گزینه LO تنها ایستگاه های قوی دریافت می شوند. در صورت انتخاب گزینه DX اولین ایستگاه رادیویی قابل دریافت توسط سیستم صرف نظر از توان سیگنال ورودی، پخش می شود. تنها در حالت RDS ON گزینه REG قابل تنظیم هستند.

تنظیم L-OUT (ON / OFF) :

در این حالت می توانید خروجی Line-out را فعال یا غیرفعال کنید.

تنظیم LCD (0 ~ 7) :

با انتخاب این گزینه می توانید میزان شدت روشنایی LCD را تغییر دهید.

تنظیم RDS (ON/OFF)

در این حالت می توانید حالت نمایش اطلاعات RDS (Radio Data System) را فعال یا غیرفعال کنید.

تنظیم REG (ON/AUTO/OFF)

در صورت انتخاب گزینه ON ایستگاه های منطقه ای دریافت می شوند. در صورت انتخاب گزینه AUTO الویت در جستجو با ایستگاه های قوی است. در صورت انتخاب گزینه OFF اولین ایستگاه رادیویی قابل دریافت توسط سیستم صرف نظر از توان سیگنال ورودی، پخش می شود. تنها در حالت RDS ON گزینه REG قابل تنظیم هستند.

TA (TRAFFIC ANNOUNCEMENTS)

توسط این سرویس اطلاعات ترافیکی مهم به اطلاع راننده رسانده خواهند شد. تنها در حالت RDS ON گزینه TA قابل تنظیم است.

AF (Alternative Frequency)

با استفاده از این سرویس دستگاه به صورت اتوماتیک به جستجو و دریافت فرکانس قوی تر ایستگاه رادیویی جاری می پردازد. تنها در حالت RDS ON گزینه AF قابل تنظیم است.

* در صورت نصب در خودروی شما

اتصالات الکتریکی

نقشه پایه‌های کانکتور رادیو پخش به شرح زیر می‌باشد:

کانکتور A		کانکتور C	
موقعیت	عملکرد	موقعیت	عملکرد
A1	-	C1	خروجی چپ LINE OUT
A2	-	C2	خروجی راست LINE OUT
A3	ورودی کنترل میزان روشنایی	C3	زمین LINE OUT
A4	باتری	C4	-
A5	کنترل آنتن (ANT)	C5	-
A6	روشنایی (ILL)	C6	تغذیه آمپلی فایر
A7	ولتاژ ACC	C7	-
A8	زمین	C8	ورودی کنترل از روی فرمان
		C9	-
کانکتور B		C10	-
موقعیت	عملکرد	C11	زمین مدار کنترل از روی فرمان
B1	بلندگوی راست عقب +	C12	-
B2	بلندگوی راست عقب -	C13	-
B3	بلندگوی راست جلو +	C14	-
B4	بلندگو راست جلو -	C15	-
B5	بلندگو چپ جلو +	C16	-
B6	بلندگو چپ جلو -	C17	-
B7	بلندگو چپ عقب +	C18	-
B8	بلندگو چپ عقب -	C19	-
		C20	-

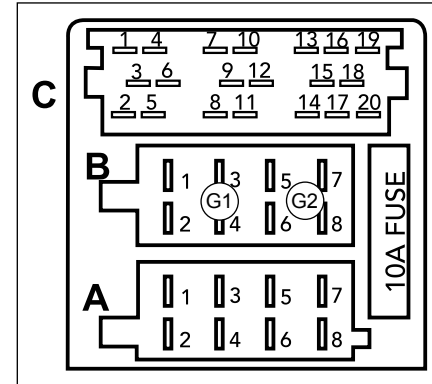

عیب یابی

لیست کنترلی زیر می تواند برای حل برخی مشکلات که ممکن است هنگام استفاده از این دستگاه با آن ها مواجه شوید، به شما کمک کند. قبل از استفاده از آن، تمام اتصالات ها و راهنمایی های این کتابچه را کنترل کنید. به هیچ وجه دستگاه را در شرایط غیر عادی از جمله زمانیکه فاقد صدا است، زمانیکه دود از آن خارج می شود یا بوی سوختن می دهد که ممکن است باعث آتش گرفتن یا شوک الکتریکی گردد، استفاده نکنید. در این صورت بلافاصله آن را خاموش کرده و با مراکز خدمات پس از فروش (مراجعه به فصل راهنمای گارانتی) تماس بگیرید.

مشکل	علت ممکن	راه حل
دستگاه روشن نمی شود	سوئیچ خودرو باز نیست.	سوئیچ خودرو را باز کنید.
	کابل ها به درستی متصل نشده اند.	اتصالات کابل ها را کنترل کنید.
	فیوز سوخته است.	فیوز را با فیوز مشابه، عوض کنید.
دیسک داخل نمی رود	دیسک دیگری داخل دستگاه قرار دارد.	دیسک قبلی را خارج کنید.
دستگاه، دیسک را پخش نمی کند	دیسک برعکس درون دستگاه قرار گرفته است.	دیسک را در جهت صحیح درون دستگاه قرار دهید.
	دیسک، کثیف شده یا آسیب دیده است.	دیسک را تمیز کرده یا از دیسک دیگری استفاده کنید.
	دمای داخل خودرو بالا است.	صبر کنید تا دمای داخل کابین پایین بیاید.
	دستگاه فرمت فایل را پشتیبانی نمی کند.	فرمت دیسک را با فرمت های ذکر شده در راهنمای دستگاه چک کنید.
دستگاه صدا ندارد	ولوم صدا در حالت حداقل تنظیم شده یا عملکرد قطع صدا (Mute) فعال است.	تنظیم سطح صدا را کنترل کنید یا عملکرد قطع صدا را غیر فعال نمایید.
	کابل ها به درستی متصل نشده اند.	اتصالات کابل ها را کنترل کنید.
بر اثر ارتعاش هنگام حرکت خودرو، صدا قطع و وصل می شود	محل نصب دستگاه، پایدار نیست.	دستگاه را با قطعات جانبی، محکم نصب کنید.
	آنتن به درستی نصب نشده است.	آنتن را صحیح متصل کنید.
ایستگاه های رادیویی را دریافت نمی کند یا ایستگاه رادیویی دریافت شده، کیفیت پایینی دارد	آنتن کامل باز نشده یا شکسته است.	آنتن را کامل باز کنید یا در صورت شکستگی آن، بایک آنتن جدید تعویض نمایید.
	کابل باتری به درستی متصل نشده است.	ورودی برق باتری دستگاه را به باتری خودرو متصل کنید.

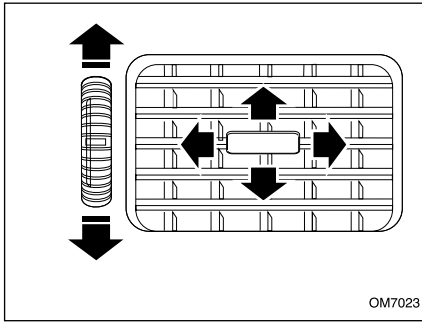

OM7023

دریچه‌های هوای رو به صورت

چنانچه دکمهٔ چرخان را به سمت پایین و یا بالا بچرخانید، دریچه بسته و یا باز خواهد شد. با حرکت دادن دکمهٔ وسط دریچه به طرفین و یا بالا و پایین، جهت جریان هوا تنظیم می‌شود.



هشدار

– برای جلوگیری از رسوب گرفتگی خنک‌کننده، روغن گیربکس و بخاری، از مخلوط آب مقطر و ضد یخ (در منبع آب رادیاتور) استفاده شود.
 – کولر خود را هر ۱۵ روز یک بار حداقل به مدت ۱۰ دقیقه روشن نمایید. (حتی در زمستان)
 – برای خاموش کردن کولر خودرو، ابتدا دکمه A/C را خاموش کرده و پس از چند ثانیه موتور را خاموش نمایید.
 – شارژ نمودن گاز کولر به غیر از گاز R-134 a به سیستم تهویهٔ خودرو شما صدمه خواهد زد.
 در سیستم تهویه مطبوع خودرو فقط از گاز R-134 a که سازگار با محیط زیست و غیر مخرّب لایه اوزون می‌باشد استفاده نمایید.

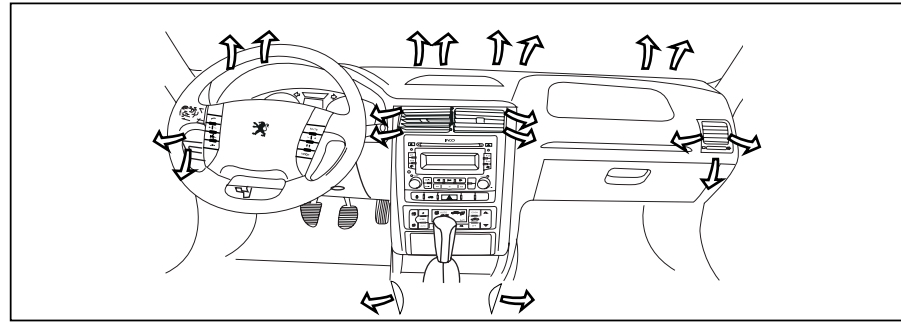

برای حداکثر گرمایش

کلید تنظیم دمای هوای کابین را افزایش داده تا به حالت Hi وارد شود. در این حالت بصورت پیش فرض:
 – دریچه‌های هوا به حالت دریچه‌های رو به پا قرار می‌گیرد.
 – سرعت فن دمنده در حداکثر حالت قرار می‌گیرد.

برای حداکثر جریان هوا و سرمایش

کلید تنظیم دمای هوای کابین را کاهش داده تا به حالت Lo وارد شود. در این حالت بصورت پیش فرض:
 – دریچه‌های هوا به حالت دریچه‌های رو به صورت قرار می‌گیرد (مطمئن شوید دریچه‌های هوا باز هستند).
 – سرعت فن دمنده در حداکثر حالت قرار می‌گیرد.
 – کولر روشن می‌گردد.

گرمایش و تهویه

سیستم گرمایش و تهویهٔ خودرو، هوای تازه و یا گرم را از شبکه‌های ورودی جلوی شیشهٔ جلو، به داخل اتاق هدایت می‌کند.

نکته مهم: روی شبکه‌های خروجی هوای طاقچه عقب (زیر شیشهٔ عقب) را برای گردش کامل هوا درون اتاق آزاد نگه دارید.

با اقدامات زیر می‌توانید حداکثر بهره را از سیستم گرمایش و تهویهٔ خودروی خود ببرید.



اخطار

مدار سیال خنک‌کننده را باز نکنید، این سیال برای چشم و پوست خطرناک است.

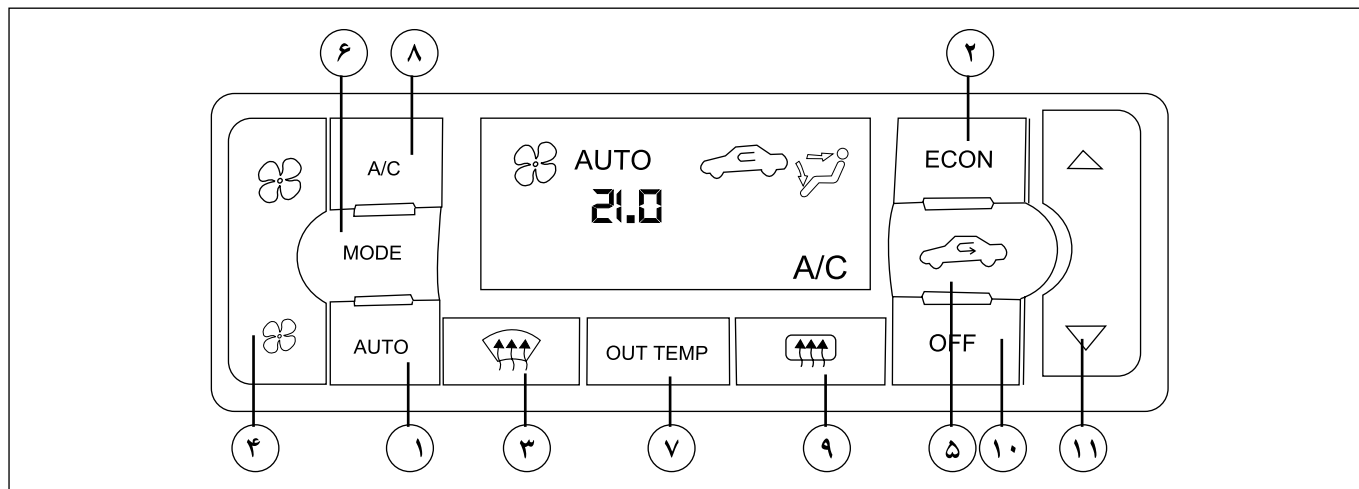

۱- نحوه عملکرد حالت اتوماتیک (AUTO)

خنک کردن و یا گرم کردن همراه بارطوبت زدایی (اتوماتیک) این حالت می تواند در تمام مدت سال مورد استفاده قرار گیرد و دمای کابین در حد مورد نظر سرنشین کنترل و حفظ می گردد.

سیستم تهویه مطبوع اتوماتیک

موتور را روشن کرده و کلیدها را برای روشن کردن سیستم تهویه مطبوع فعال کنید.

- تنظیم جریان و سرعت فن به شکل اتوماتیک انجام می‌شود.

۱- دکمه اتوماتیک (AUTO) را فشار دهید.

۲- درجه حرارت را به دلخواه تنظیم کنید. (فلش قرمز افزایش دما و آبی کاهش دما)

- برای حالت عادی درجه حرارت را حدود ۲۵ درجه سانتیگراد تنظیم کنید.

- درجه حرارت داخل اطاق بطور اتوماتیک ثابت نگه‌داشته خواهد شد. درپچه‌های خروجی هوا و سرعت فن نیز بطور اتوماتیک کنترل خواهند شد.

۲- بخاری (ECON)

حالت ECON را در زمستان و در حالت کولر خاموش (حداقل مصرف سوخت خودرو) استفاده کنید.

۱- دکمه ECON (مصرف بهینه) را فشار دهید. سوئیچ تنظیم درجه حرارت را به دلخواه تنظیم کنید. علامت ECON در صفحه نمایشگر روشن خواهد شد.

- درجه حرارت داخل اطاق بطور اتوماتیک ثابت نگه‌داشته خواهد شد. درپچه‌های خروجی هوا و سرعت فن نیز به طور اتوماتیک کنترل خواهد شد.

- درجه حرارت را کمتر از درجه حرارت بیرون تنظیم نکنید. در غیر اینصورت ممکن است سیستم به درستی کار نکند.

- در صورتی که شیشه‌ها بخار کنند این کار توصیه نمی‌شود.



هشدار

- کولر فقط زمانی کار می‌کند که موتور روشن باشد.
- بچه‌ها، افراد بزرگسال ناتوان و حیوانات را تنها در خودرو رها نکنید.
- در روزهای گرم آفتابی درجه حرارت در داخل خودرو به سرعت بالا می‌رود، گرمای بالا می‌تواند صدمات شدید یا حتی کشنده به سرنشینان وارد آورد.
- از وضعیت گردش هوا نبایستی برای مدت طولانی استفاده شود. این کار باعث خفگی هوا (کمبود اکسیژن) و بخارگرفتگی شیشه‌ها می‌شود.
- برای اینکه توجه کامل به رانندگی مختل نشود، از تغییر وضعیت دکمه‌های گرما و سیستم تهویه در هنگام رانندگی خودداری کنید.



۳- بخار و یخ زدایی شیشه جلو

۱- دکمه انتخاب دریچه‌های هوای شیشه جلو (DEF) را فشار داده و روشن کنید، علامت نشانگر روی LCD (صفحه نمایشگر) روشن خواهد شد.
 ۲- سوئیچ تنظیم درجه حرارت را به دلخواه تنظیم کنید. (جهت تسریع در بخارزدایی دمای بالا را انتخاب کنید)
 - در اولین فرصت ممکن پس از اینکه شیشه جلو از بخار و یخ پاک شد، دکمه AUTO یا اتوماتیک را فشار دهید تا سیستم به وضعیت اتوماتیک بازگردد.

حالت بخار و یخ زدایی شیشه عقب خودرو

دکمه (DEF) را فشار دهید (علامت در صفحه نمایشگر ظاهر خواهد شد) شیشه عقب توسط المنت‌های برقی به مدت ۱۲ دقیقه فعال خواهد شد و در انتها به صورت خودکار خاموش می‌شود.



۴- طرز کار غیر اتوماتیک کنترل سرعت فن

دکمه کنترل فن را فشار دهید تا بتوانید فن را بصورت معمول (غیر اتوماتیک) کنترل کنید.

دکمه اتوماتیک AUTO را فشار دهید تا سرعت فن بطور اتوماتیک کنترل شود.

- دکمه AUTO را فشار دهید تا سیستم به حالت اتوماتیک تغییر حالت دهد.

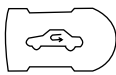

۵- دکمه کنترل گردش هوا

دکمه کنترل هوای کابین را فشار دهید.

جریان به انتخاب سرنشین به حالت هوای تازه (AIR) قابل تنظیم است. دکمه AUTO را فشار دهید تا سیستم به حالت اتوماتیک تغییر حالت دهد. زمانی که دمای هوای داخل کابین بالا باشد، جهت خنک کردن سریعتر در حالت AUTO کلید گردش هوای داخل کابین را انتخاب کنید.

MODE

۶- کنترل دریچه های خروجی هوا

با فشار دادن دکمه MODE کنترل معمولی (غیراتوماتیک) دریچه های خروجی هوا را به ۵ حالت زیر هدایت می کند.



هوا از خروجی های جلو (صورت) دمیده می شود.



هوا از خروجی های جلو (صورت) و به سمت پاها دمیده می شود.



جریان عمده هوا از طریق خروجی سمت پاها دمیده می شود.



هوا از خروجی های زیر شیشه و خروجی سمت پاها دمیده می شود.



هوا از خروجی های زیر شیشه دمیده می شود.

OUT TEMP

۷- دکمه درجه حرارت بیرون

OUT TEMP

دکمه درجه حرارت هوای بیرون OUT TEMP را فشار دهید. حدود ۵ ثانیه درجه حرارت هوای بیرون در صفحه نمایشگر قابل رویت می گردد.

A/C

۸- سرویس ایرکاندیشن (کولر)

AIR CONDITION

سیستم کولر در خودرو شما با گاز خنک کننده ای شارژ شده که اصول محیط زیست در آن لحاظ شده است. «این گاز خنک کننده به لایه ازون دور زمین صدمه نمی زند» هرچند ممکن است در گرم شدن هوای کره زمین اندکی تأثیر داشته باشد. در زمان سرویس و شارژ کولر و ایرکاندیشن خودرو، ابزار مخصوص شارژ و روغنکاری مورد نیاز می باشد. استفاده از گاز یا روغن نامناسب به سیستم تهویه یا کولر شما صدمه خواهد زد. نمایندگی مجاز قادر به سرویس کولر یا ایرکاندیشن (دوست و همراه محیط زیست) شما می باشد.

۹- گرمکن شیشه عقب

برای رفع بخارگرفتگی یا یخ زدگی شیشه

عقب و آینه های جانبی استفاده می شود.

OFF

۱۰- خاموش:

سیستم تهویه اتوماتیک به وسیله این کلید

خاموش می شود.

۱۱- تنظیم دما:

دکمه تنظیم دما را فشار دهید تا بتوانید دمای مورد

نیاز / مطلوب را تنظیم کنید. اگر دکمه AUTO را فشار

دهید، دما بطور اتوماتیک کنترل می شود.

توجه

در هنگام زمستان زمانی که دمای بیرون و موتور پایین باشد فن سیستم تهویه از کمترین سرعت به تدریج افزایش می‌یابد تا دمای موتور به حد مطلوب برسد.

سیستم تهویه اتوماتیک جهت جلوگیری از ورود هوای آلوده و گرد و غبار و دود مجهز به فیلتر هوا می‌باشد. دقت داشته باشید تا در زمان مورد نظر مطابق با جدول سرویس‌ها در فصل سرویس‌های دوره‌ای نسبت به تعویض آن اقدام کنید.

چنانچه سرعت هوای فن ضعیف گردد و یا بوی نامطلوب و بخارزدایی ناقص مشاهده گردید، نسبت به تعویض فیلتر اقدام کنید.

برای خاموش کردن سیستم تهویه ابتدا دکمه OFF را فشار دهید و سپس موتور را خاموش کنید. از مسدود کردن دریچه‌های زیر شیشه جلو ممانعت بعمل آورید.

از گذاشتن اجسام بر روی سنسور شدت نور در ناحیه وسط داشبورد زیر شیشه جلو و سنسور دمای بیرون ناحیه سپر جلو ممانعت بعمل آورید.

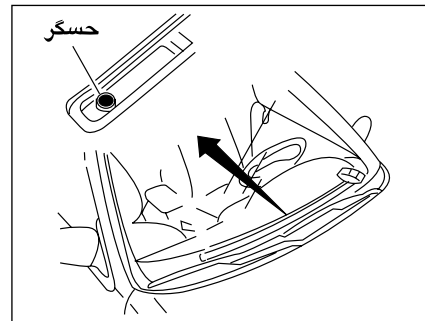
**حسگرهای سیستم تهویه اتوماتیک**

این سیستم مجهز به حسگرهایی است که عمل تهویه را به شکل اتوماتیک کنترل می‌کنند.

- ۱- سنسور (حسگر) شدت نور
- محل نصب: زیر شیشه جلو روی داشبورد
- توجه:** از قرار دادن اشیاء روی این سنسور خودداری کنید.
- ۲- سنسور دمای داخل کابین:
- محل نصب: زیر قاب فرمان
- مانع ورود جریان هوا به سنسور نگردد.
- ۳- سنسور یخ زدایی
- محل نصب: داخل سیستم تهویه HVAC می‌باشد.
- ۴- سنسور دمای بیرون
- محل نصب: روی سپر جلو
- ۵- سنسور دمای آب موتور



هشدار

- در مواردی که خودرو دارای سیستم تهویه مطبوع می‌باشد، توجه داشته باشید که سنسورهای نور خورشید و سنسورهای دمای داخل کابین مسدود نشوند، زیرا مسدود شدن سنسورهای مذکور می‌تواند منجر به عملکرد نامناسب سیستم تهویه مطبوع شود.*
- در هنگام پیمایش سربالایی شدید، در صورتی که سیستم کولر خودرو روشن می‌باشد لازم است تا جهت جلوگیری از وارد شدن فشار زیاد به موتور خودرو، سیستم کولر خاموش گردد.
- وجود برف، یخ و... در مسیر ورود هوا به داخل کابین سبب عملکرد نامناسب سیستم تهویه مطبوع خودرو خواهد شد. لذا جهت تهویه مناسب داخل کابین از عدم انسداد مسیر ورود هوای محیط به داخل کابین اطمینان حاصل فرمائید.
- استفاده دائم از سیستم تهویه مطبوع در حالت گردش داخلی هوا در فصل زمستان یا به هنگام بارش باران می‌تواند سبب بخار گرفتگی شیشه جلو و انسداد دید راننده و بروز حادثه شود. لذا در این شرایط از حالت ورود هوای تازه به کابین نیز استفاده ننمائید.
- به منظور حصول اطمینان از کارکرد صحیح سیستم کولر خودرو، بررسی دوره‌ای لوله‌های سیستم کولر، جهت اطمینان از عدم وجود نشتی ضروری است.
- در مناطقی با آب و هوای مرطوب، تشکیل بخار بر روی شیشه‌ها امری طبیعی است. لذا جهت بخارزدایی از هوای ورودی به داخل خودرو سیستم کولر خودرو را روشن نمائید.
- در فصول گرم سال و زمانی که خودرو به مدت نسبتاً طولانی در معرض نور خورشید قرار گرفته است، پس از ورود به داخل کابین خودرو ابتدا شیشه‌ها را باز کرده و اجازه دهید هوای گرم از داخل خودرو خارج شود. سپس اقدام به روشن نمودن سیستم کولر نمائید. این امر باعث کاهش مصرف سوخت و بهبود کیفیت هوای داخل کابین می‌گردد.



اخطار

- از خوابیدن داخل خودرو زمانی که سیستم تهویه مطبوع (کولر و یا بخاری) روشن است بپرهیزید. زیرا در این حالت ممکن است افزایش میزان دی‌اکسید کربن داخل کابین و یا افزایش دمای بدن منجر به آسیب جدی و حتی مرگ شود.
- استفاده طولانی مدت از سیستم تهویه مطبوع در حالت گردش داخلی هوا می‌تواند منجر به کاهش میزان هوای موجود در داخل خودرو و باعث خواب‌آلودگی شود که این امر می‌تواند منجر به بروز تصادف صدمات جانی گردد.



هشدار

- عملکرد ترمز ABS مستقل از فشار وارده بر پدال ترمز عمل می‌نماید. بدین ترتیب، توصیه می‌شود در وضعیت بحرانی یک فشارقوی و مداوم بر روی پدال ترمز وارد ننمائید. لزومی ندارد که فشارهای پی درپی وارد کنید (پر کردن پمپ ترمز) - برای عیب‌یابی و سرویس ترمز ضد قفل حتماً به نمایندگی‌های مجاز مراجعه نموده و از مراجعه به مکان‌های متفرقه جدا خودداری فرمایید.



اخطار

- این سیستم هیچگاه نباید عاملی برای تشویق به شتاب گرفتن ناگهانی و رانندگی کردن با سرعت بیشتر محسوب شود. بنابراین نمی‌تواند جایگزین دقت، احتیاط و مسئولیت هنگام رانندگی شود. این عملکرد یک سیستم کمکی است که هنگام رانندگی در وضعیت بحرانی، رفتار خود را متناسب با شرایط ایجاد شده در رانندگی کنترل می‌نماید. - از رانندگی با سرعت غیرمجاز در معابر، خصوصاً در جاده‌های لغزنده با اتکا به سیستم ترمز ضد قفل جدا پرهیز نموده و همواره اصول ایمنی را رعایت نمایید.

ترمز ضد قفل (ABS)

ترمز ضد قفل یکی از سیستم‌های نوین و پیشرفته‌ی کنترلی خودرو است که از قفل شدن چرخ‌ها هنگام ترمزگیری بر روی جاده‌های لغزنده و یا هنگام ترمزگیری شدید بر روی جاده‌های خشک جلوگیری نموده و به این ترتیب باعث کاهش فاصله‌ی توقف، افزایش فرمان‌پذیری، بهبود پایداری و بطور کلی افزایش ایمنی خودرو می‌گردد.

هنگام استفاده از خودروی مجهز به ترمز ضد قفل همواره به موارد ذیل توجه داشته باشید:

- از آنجایی که ترمز ضد قفل تنها یک متعادل کننده‌ی نیروی ترمزی می‌باشد، لذا هنگام ترمزگیری به اندازه‌ی کافی به پدال ترمز فشار وارد ننمایید.

- احساس لرزش پدال ترمز در زیر پا هنگام ترمزگیری بر روی جاده‌های لغزنده و یا هنگام ترمزگیری شدید، طبیعی بوده و ناشی از فعالیت صحیح ترمز ضد قفل می‌باشد. در این شرایط با اعتماد به نفس و اطمینان از صحت عملکرد سیستم ترمز، به فشردن پدال ترمز به میزان لازم ادامه دهید.

- شنیدن صدای ضربان مانند از ناحیه‌ی چرخ‌های جلو و چرخ‌های عقب هنگام ترمزگیری بر روی جاده‌های لغزنده و یا هنگام ترمزگیری‌های شدید، طبیعی بوده و ناشی از فعالیت صحیح سیستم ترمز ضد قفل می‌باشد.

- ترمز ضد قفل مجهز به سیستم عیب‌یاب خودکار است که در صورت بروز اشکال، نشانگر اخطار ترمز ضد قفل در صفحه‌ی نمایش جلو داشبورد روشن می‌گردد.

- هنگام استارت زدن و روشن شدن خودرو، نشانگر اخطار ترمز ضد قفل در صفحه‌ی نمایش جلو داشبورد روشن شده و پس از چند ثانیه خاموش می‌گردد. چنانچه نشانگر اخطار هنگام روشن کردن خودرو، روشن نشود و یا به صورت روشن باقی بماند، این حالت نشانه‌ی وجود اشکال در سیستم ترمز ضد قفل است، در چنین شرایطی خودرو را به نمایندگی مجاز جهت انجام عیب‌یابی بوسیله‌ی دستگاه عیب‌یاب رایانه‌ای منتقل نمایید.

لازم به ذکر است که در صورت خرابی و وجود اشکال در ترمز ضد قفل، خودروی شما از کلیه قابلیت‌های یک ترمز معمولی برخوردار می‌باشد.

- چنانچه هنگام پایین بودن کامل ترمز دستی، نشانگر ترمز دستی و نشانگر اخطار ترمز ضد قفل متفقاً در صفحه‌ی نمایش جلو داشبورد روشن باشند، خودرو را با رعایت اصول ایمنی متوقف نموده و با نزدیک‌ترین نمایندگی مجاز تماس بگیرید.

در هنگام رانندگی بر روی سطوح لغزنده، توجه داشته باشید که مسافت توقف شما بیشتر خواهد بود. پس از عبور خودرو از گودال آب و یا در صورت شست و شوی خودرو که منجر به خیس شدن مجموعه دیسک و لنت‌ها می‌شود، اقدام به ترمزگیری ننمایید تا شرایط ترمزها به حالت نرمال درآید.

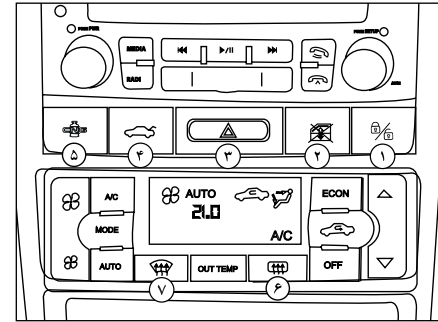

۱- کلید قفل مرکزی

با هر بار فشردن این کلید درهای خودرو باز و بسته می‌شوند.

قفل مرکزی اتوماتیک درها

به هنگام رانندگی (در سرعت‌های بالای ۱۰ کیلومتر بر ساعت) درها بطور اتوماتیک قفل می‌شوند. در سرعت‌های بالاتر از ۱۰ کیلومتر بر ساعت برای باز کردن موقت قفل درها کافی است روی دکمه ۱ یک فشار مختصر وارد آورید.

شما می‌توانید این عملکرد را فعال یا غیرفعال سازید.

فعال‌سازی/غیرفعال‌سازی

هنگامی که سوئیچ استارت باز است، یک فشار ممتد ۵ ثانیه‌ای روی دکمه ۱ وارد آورید. فعال شدن/ غیرفعال شدن عملکرد با سه بار چشمک زدن چراغ روی کلید و به همراه صدای بیب اطلاع‌رسانی می‌گردد.

۲- کلید قفل کن شیشه‌های عقب (ایمنی کودک)

با زدن این کلید می‌توان عملکرد کلیدهای شیشه بالا بر عقب (چپ و راست) را غیر فعال کرد. با اولین فشار، کلیدها قفل و با فشار مجدد عملکرد کلیدها مجدداً فعال می‌شود.

۳- فلاشر

دکمه فلاشر را فشار دهید. تمام چراغ‌های راهنما و همچنین چراغ‌های نشانگر گردش بر روی صفحه نمایش جلو داشبورد با هم چشمک می‌زنند. از این چراغ‌ها فقط در موارد اضطراری مانند زمانی که خودروی شما سد راه خودروهای دیگر است و یا هنگامی که در وضعیت خطر قرار دارید، استفاده کنید. حتی هنگامی که موتور خاموش است فلاشر روشن می‌ماند، بنابراین پس از خروج از وضعیت اضطراری، فلاشر را خاموش کنید.

۴- کلید بازکننده در صندوق عقب

برای باز کردن در صندوق عقب از داخل اتاق، پس از باز کردن سوئیچ، دکمه مربوطه را به صورت تأخیری حداقل به مدت ۱/۵ ثانیه بفشارید، در صندوق عقب باز خواهد شد.



هشدار

برای حفاظت از المنت‌های شیشه گرمکن عقب، از ساییدن و خراشیدن آن‌ها خودداری کنید و هیچ‌گونه برچسبی روی المنت‌ها نچسبانید.

۵- کلید تبدیل نوع سوخت

کلید تبدیل نوع سوخت، بر روی کنسول وسط قرار دارد و از آن برای تبدیل نوع سوخت مصرفی از حالت بنزین به گاز و بالعکس استفاده می‌شود. برای تبدیل نوع سوخت مصرفی می‌توان با فشار دادن کلید مربوطه، نوع سوخت مورد نظر را انتخاب کرد.

۶- گرمکن شیشه عقب

برای روشن کردن آن دکمه مربوط را فشار دهید. هنگامی که گرمکن کار می‌کند، لامپ تعبیه شده در کلید آن روشن می‌شود.

توجه: تنها هنگامی که موتور روشن است می‌توان شیشه گرمکن عقب را به کار انداخت.

گرمکن آینه‌های جانبی: برای رفع بخار گرفتگی یا یخ زدگی آینه‌های جانبی، کلید گرمکن شیشه عقب را به کار بیندازید.

۷- گرمکن شیشه جلو

برای رفع بخار گرفتگی یا یخ زدگی شیشه جلو این دکمه را بزنید. در صورت زدن این کلید کولر روشن شده، میزان سرعت فن و دما روی حداکثر مقدار و مسیر توزیع هوا در جهت شیشه‌های جلو تنظیم می‌شود.

* در صورت نصب در خودروی شما

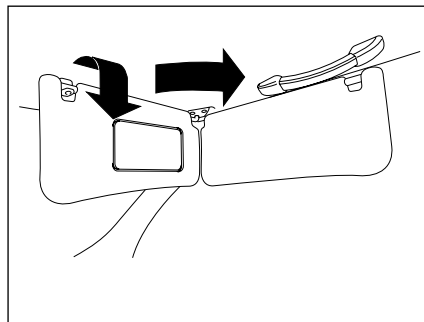

آفتابگیر

برای حفاظت چشم‌های خود از نور مستقیم آفتاب آفتابگیر را از لولای خود به پایین تا کنید.
- از آفتابگیر، هم برای شیشه جلو و هم برای شیشه‌های بغل می‌توانید استفاده کنید.

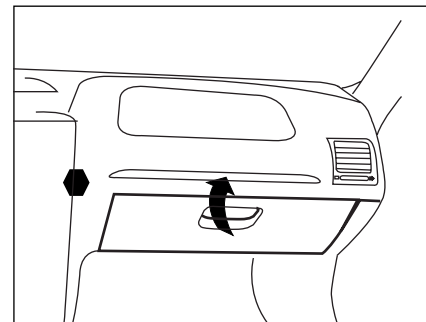

باز کردن در جعبه داشبورد

- برای باز کردن در جعبه داشبورد دستگیره آن را بکشید.
- با باز شدن در جعبه داشبورد، چراغ داخل آن روشن و با بستن در، خاموش می‌شود.
توجه: کتابچه راهنمای خودرو برای استفاده همواره باید در جعبه داشبورد نگهداری شود.

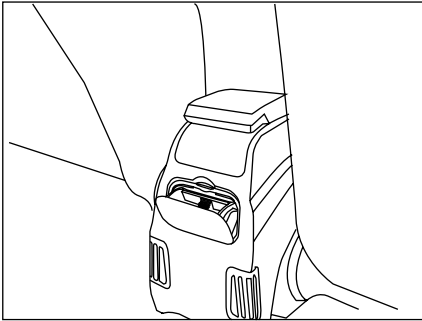

زیرسیگاری عقب

لبه بالای زیرسیگاری را فشار دهید تا باز شود و برای تخلیه، آن را بیرون بیاورید.

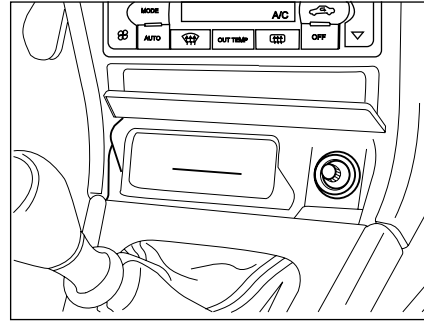

زیرسیگاری جلو و فندک

درب زیر سیگاری را فشار دهید تا دریچه باز شود. برای تخلیه، زیر سیگاری را بیرون بکشید.

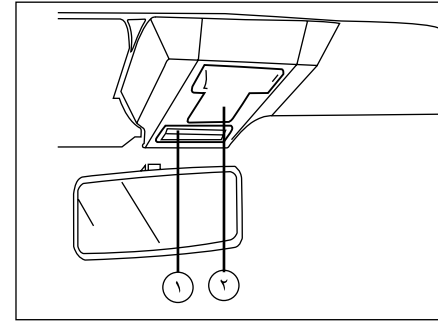

تجهیزات داخلی

- چراغ سقف جلو و عقب: در سه وضعیت قرار می‌گیرد:
 - روشن دائمی
 - وضعیت وسط: چراغ هنگام باز کردن و بستن درهای جلو و یا عقب روشن یا خاموش می‌شود.
 - به طرف عقب: خاموش

- چراغ نقشه خوانی (مطالعه): کلید چراغ را به سمت راست یا چپ حرکت دهید.



اخطار

- جاسیگاری‌ها از نظر آتش سوزی پرخطر هستند. از ریختن خرده کاغذ یا دیگر مواد آتش زا در آنها خودداری کنید.
 - با توجه به مکانیزم تعبیه شده در پوک فندک، صرفاً استفاده از فندک خودرو مجاز بوده و عواقب استفاده از مصرف‌کننده‌های الکتریکی خارجی به عهده دارنده خودرو می‌باشد.
 با توجه به اینکه فیلتر و خاکستر سیگار حاوی مواد خطرناک و مضر برای محیط زیست است، هرگز محتویات جاسیگاری را در طبیعت رها نکنید.





اخطار

- پوشاندن محدوده کیسه‌های هوا و چسباندن هرگونه وسیله (آرم، ساعت، پایه تلفن همراه و...) بر روی آنها ممنوع می‌باشد.
- قرار دادن اشیاء در جلوی صندلی به صورتی که مانع از نشستن عادی شود یا جلوی کیسه هوا را بپوشاند بسیار خطرناک است.
- بروز حالات زیر نشان‌دهنده وجود ایراد در یکی از کیسه‌های هوا یا کمربند ایمنی بوده و بلافاصله باید به نمایندگی‌های مجاز مراجعه شود.
- روشن ماندن چراغ‌های نشانگر پس از ۶ بار چشمک زدن
- روشن نشدن و چشمک نزدن چراغ‌های نشانگر، در زمانی که سویچ استارت در وضعیت (ON) قرار دارد.
- روشن شدن یا چشمک زدن چراغ‌های نشانگر در حین حرکت.
- بدیهی است در صورت عدم مراجعه، مسئولیت بروز هرگونه اتفاق بر عهده مالک خودرو خواهد بود.
- کیسه‌های هوا هنگامی که سویچ استارت بسته و خودرو خاموش است، عمل نمی‌کند.

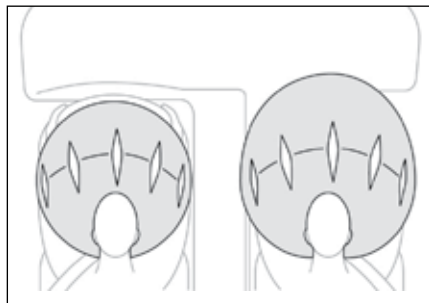

کیسه هوای راننده و کیسه هوای سرنشین
 کیسه هوای مخصوص راننده در پشت درپوش مرکزی غربلیک فرمان قرار گرفته روی آن عبارت **SRS AIRBAG** جهت اطلاع از مجهز بودن خودرو به کیسه هوا حک شده است.
 کیسه هوای سرنشین در قسمت بالایی سمت راست داشبورد قرار دارد و عبارت **SRS AIRBAG** بر روی آن حک شده است.

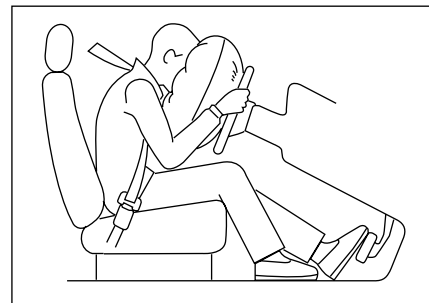

کیسه‌های هوا

خودروی شما علاوه بر تجهیز به کمربند ایمنی پیش‌کشنده، دارای کیسه هوا (AIRBAG)، نیز می‌باشد.
 کیسه‌های هوا، بلافاصله پس از وقوع تصادف و ضربه شدید فعال شده و از سرنشینان خودرو محافظت می‌نمایند.
 هنگامی که سویچ استارت در وضعیت (ON) قرار می‌گیرد، چراغ‌های نشانگر (AIRBAG) روی صفحه جلو آمپر  روشن شده و پس از ۶ بار چشمک زدن خاموش می‌گردد.
 در صورت مشاهده هرگونه تغییر در عملکرد این نشانگرها، به نمایندگی‌های مجاز مراجعه نمایید.

شرایط خاص باز شدن کیسه‌های هوای جلو

موارد زیر، ممکن است موجب وارد آمدن ضربه شدید به زیر خودرو شده و شرایط را برای باز شدن کیسه‌های هوای جلو فراهم نماید:
برخورد خودرو با جوی، لبه جدول یا سطح سخت

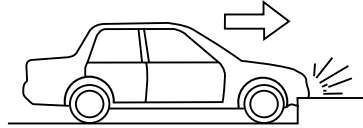

افتادن خودرو به داخل یا پریدن از روی گودالی عمیق
افتادن یا زمین خوردن شدید خودرو

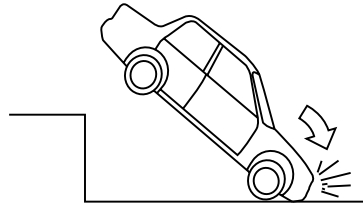
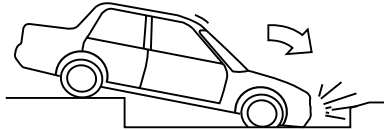

عوامل باز نشدن کیسه‌های هوای جلو

تصادف از ناحیه بدنه جانبی خودرو

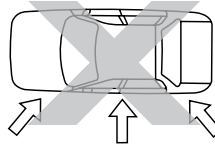

تصادف از عقب خودرو



واژگون شدن یا غلتیدن خودرو

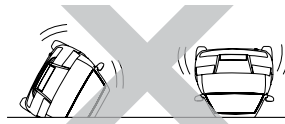

برخورد جلوی خودرو با زیر خودروی مقابل

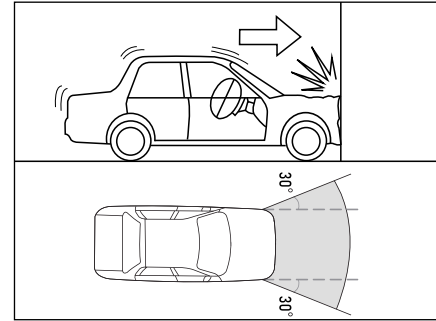

شرایط باز شدن کیسه‌های هوای جلو

کیسه‌های هوای جلو در صورت بروز تصادف از قسمت جلوی خودرو به صورت مستقیم یا برخورد با زاویه ۳۰ درجه از سمت راست یا چپ خودرو، با سرعت و شدتی بیشتر از سطح آستانه تعیین شده در واحد کنترل الکترونیکی کیسه‌های هوا (ACU)، باز شده و از ناحیه سر، صورت و قفسه سینه سرنشینان جلو محافظت می‌نمایند.

باید توجه داشت برخورد با اجسامی که ممکن است بر اثر ضربه جا به جا شده یا تغییر شکل دهند (مانند خودروی پارک شده یا پایه تابلو) می‌تواند شدت ضربه را به کمتر از آستانه مورد نظر برساند.

نکات مهم:

کیسه هوا فقط یک بار می تواند در یک تصادف عمل کند و بقدری سریع پر و خالی می گردد که ممکن است حتی متوجه فعال شدن آن نشوید.

فعال شدن کیسه هوا نه مانع دید شما می شود و نه آنقدر سفت است که نتوانید از خودرو خارج شوید.

هنگام باز شدن کیسه هوا صدای بلندی ایجاد شده و هنگام تخلیه هوای کیسه هوا، مقدار کمی دود خارج می شود. که منجر به صدمات فردی نمی شود.

البته ممکن است برای افرادی که دچار بیماری تنفسی هستند یا پوستی حساس دارند موجب تحریک موقت گلو یا پوست شود.

در طول رانندگی از استعمال دخانیات بپرهیزید. هنگام باز شدن کیسه هوا، آتش حاصل از دخانیات می تواند باعث بروز خطر شود.



هشدار

لازم است بدانید که هیچ سیستمی نمی تواند سرنشینان را از تمام آسیب های احتمالی در یک تصادف حفظ کند.



اخطار

کیسه های هوا سیستم حفاظتی مکمل کمربند ایمنی در برابر تصادف بوده و بسته به ماهیت و شدت ضربه، کمربند ایمنی همزمان با کیسه هوا عمل می کنند. فلذا راننده و تمامی سرنشینان باید همواره کمربند ایمنی خود را بسته نگه دارند تا ریسک صدمات شدید و یا فوت در صورت تصادف به حداقل برسد.

در صورتی که راننده و سرنشینان کمربند ایمنی را نبندند، به جلو خم شوند، یا خارج از صندلی قرار بگیرند، در صورت تصادف احتمال صدمات جدی برای ایشان وجود خواهد داشت.

قرار گرفتن دست راننده بر روی پره ها یا قسمت مرکزی فرمان، قرار دادن پاها بر روی داشبورد و نزدیک بودن بیش از حد به کیسه هوا، ضمن ایجاد اختلال در عملکرد سیستم ایمنی، احتمال صدمه در تصادفات را بسیار بالا خواهد برد.



ارتباط نشستن مناسب با عملکرد کیسه هوا و کمربند ایمنی

کیسه هوا زمانی حداکثر اثر حفاظتی را داراست که کمربند ایمنی بدن شما را در موقعیت مناسب حفظ کرده باشد. بنابراین لازم است سرنشینان جلو، همواره صندلی را در موقعیت مناسب نسبت به خود تنظیم نموده، به حالت عمودی بنشینند و به پشتی صندلی تکیه کنند.

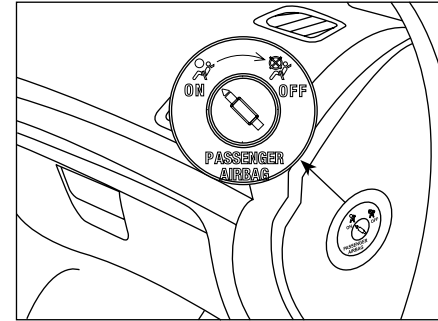

غیر فعال نمودن کیسه هوای سرنشین

کلید غیر فعال نمودن کیسه هوای سرنشین در قسمت جانبی داشبورد (مطابق شکل) قرار گرفته و این امکان را فراهم می‌کند که کیسه هوای سرنشین فعال (ON) یا غیر فعال (OFF) شود.

در صورت غیر فعال شدن، چراغ هشدار غیر فعال بودن کیسه هوای سرنشین بر روی جلو آمپر (2/2) روشن می‌شود.



اخطار

- فعال یا غیر فعال کردن کیسه هوای سرنشین جلو می‌بایست در هنگام خاموش بودن خودرو صورت پذیرد.
- بلافاصله پس از دوباره فعال نمودن کیسه هوا، باید چراغ هشدار مربوطه (2/2) خاموش شود.

در حالتی که کیسه هوای سرنشین فعال است از قرار دادن صندلی کودک روی صندلی جلو بصورت پشت به جلوی خودرو خودداری نمائید و در صورت ضرورت به استفاده از صندلی کودک روی صندلی جلو، یا کیسه هوای سرنشین را غیر فعال نمایید (و به محض برداشتن صندلی کودک مجدداً فعال کنید) یا صندلی کودک را روبه جلوی خودرو بگذارید (هیچ یک از این دو حالت توصیه نمی‌شود). همچنین به طور کلی نشستن سرنشین بر روی صندلی جلو در حالتی که کلید (OFF) می‌باشد خطرناک است.

برای اطلاع از ملاحظات ایمنی کودکان، به بخش مربوطه در این کتابچه مراجعه فرمائید.



اخطار

- اجازه ندهید کودکان بدون محافظت در خودرو بنشینند یا دست و سرشان را از خودرو خارج کنند. کودکان را روی پاهایتان نشانید یا آنها را در آغوش نگیرید.
- اگر کودکان به درستی محافظت نشده باشند یا صندلی کودک به شکل نامناسب روی صندلی جلو قرار داده شده باشد، احتمال بروز صدمات شدید وجود خواهد داشت.
- در صورت بروز ایراد در عملکرد کلید غیر فعال سازی کیسه هوای سرنشین جلو، از نصب صندلی کودک در حالت پشت به جلوی خودرو اکیدا خودداری کنید.

سرویس و نگهداری کیسه‌های هوا

اگر کیسه هوا یک بار عمل کند، بایستی کلیه اجزا و قطعات آن در اسرع وقت توسط نمایندگی مجاز ایران خودرو تعویض گردد.

اوراق کردن خودروهایی که کیسه آنها تخلیه نشده باشد کار خطرناکی است. برای از بین بردن چاشنی‌های فعال کننده کمربند ایمنی و کیسه هوا به نمایندگی‌های مجاز ایران خودرو مراجعه نمایید.

جهت اطلاع از دوره‌های بازدید یا تعویض کیسه‌های هوا و کمربند ایمنی به قسمت گارانتی مراجعه نمائید.



اخطار

- استفاده از اجزاء سیستم ایمنی یک خودرو (کیسه هوا، کمربند ایمنی، واحد کنترل الکترونیکی، سیم کشی و) بر روی خودرو دیگر حتی اگر مشابه باشند ممنوع بوده و حتماً باید از قطعات استاندارد کارخانه استفاده شود.
- بعد از تصادف، مجموعه سیستم ایمنی باید مورد بازدید قرار گیرد.
- هرگونه تعمیرات، عملیات و بازدید بر روی سیستم ایمنی باید در نمایندگی‌های مجاز ایران خودرو صورت پذیرد.

۳ رانندگی

۹۹ دوربین دید عقب	۸۲ صفحه نمایش جلو آمپر دیجیتالی
۱۰۰ کروز کنترل *	۸۷ چراغ‌های هشدار دهنده
۱۰۳ سیستم سوخت	۹۱ راهنمای صفحه نمایش دیجیتالی
۱۰۴ سیستم سوخت CNG *	۹۴ روشن کردن و رانندگی
۱۰۷ روشن کردن و رانندگی خودروی دوگانه‌سوز *	۹۷ گیربکس اتوماتیک *

* در صورت نصب در خودروی شما

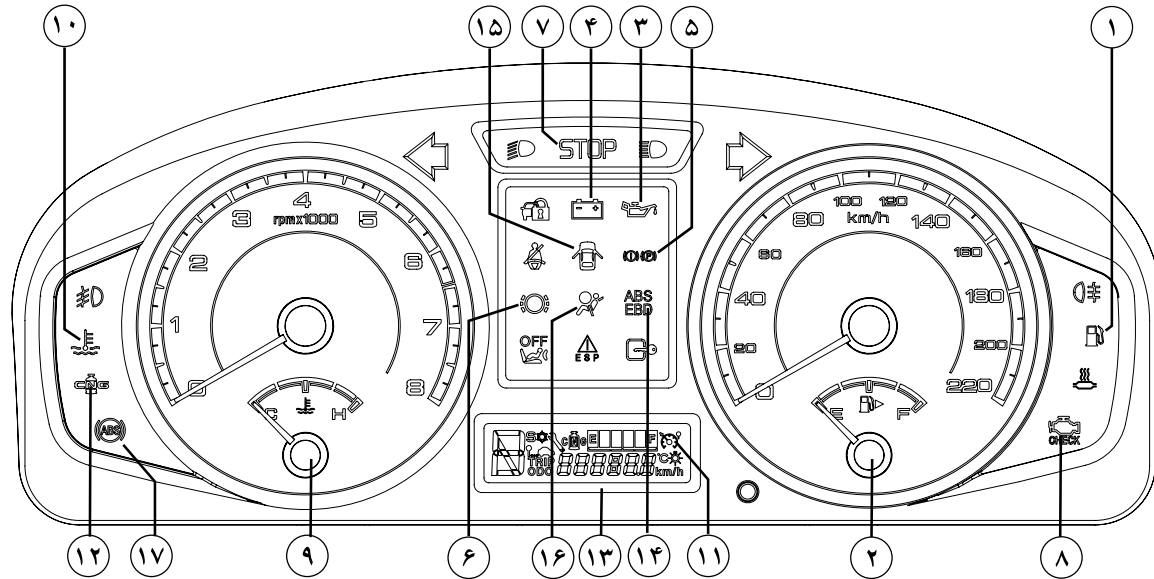

چراغ‌های اخطار و شاخص‌ها

- ۱- چراغ اخطار کاهش سطح سوخت
- ۲- شاخص مقدار سوخت
- ۳- چراغ اخطار کاهش فشار روغن موتور
- ۴- چراغ اخطار شارژ باتری
- ۵- چراغ اخطار کاهش سطح روغن ترمز یا درگیر بودن ترمز دستی (دو چراغ)
- ۶- چراغ اخطار فرسایش لنت ترمز

- ۷- چراغ اخطار توقف اضطراری
- ۸- چراغ اخطار عیب یاب
- ۹- شاخص دمای مایع سیستم خنک‌کننده
- ۱۰- چراغ اخطار بالا رفتن دمای مایع سیستم خنک‌کننده
- ۱۱- نشانگر کنترل سرعت هوشمند*
- ۱۲- نشانگر وضعیت سوخت CNG*
- ۱۳- نمایشگر جلو داشبورد دیجیتال موتور CNG*
- ۱۴- نشانگر ترمز ABS/EBD
- ۱۵- نشانگر باز بودن درها
- ۱۶- نشانگر فعال بودن کیسه هوا (Airbag)
- ۱۷- اخطار ترمز ABS
- ۱۸- نشانگر ایموبلایزر

* در صورت نصب در خودروی شما

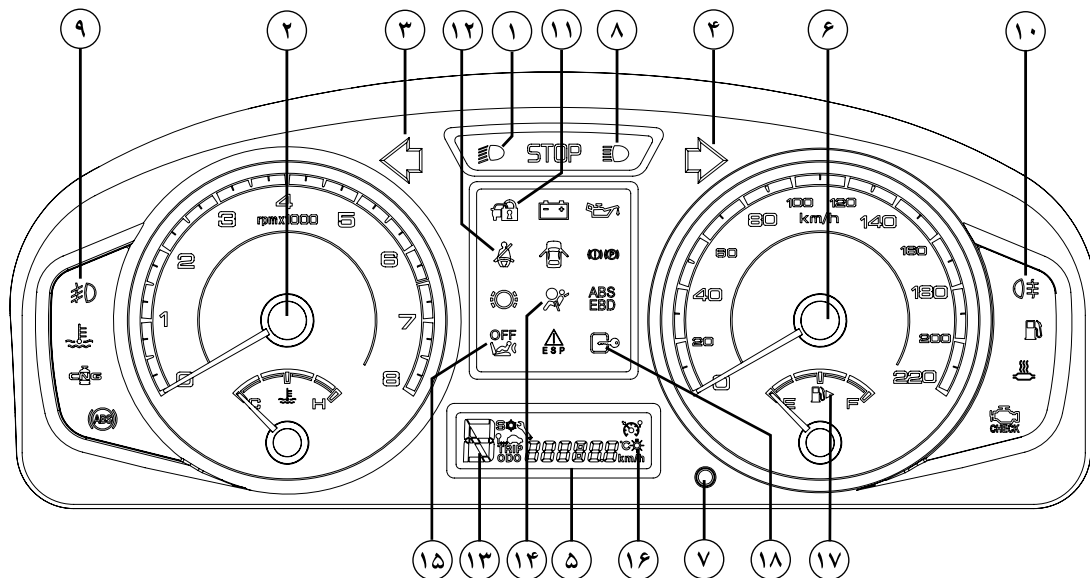

چراغ‌های نشانگر و درجات

- | | | |
|---|---------------------------------------|---|
| ۱- نور پایین چراغ‌های جلو | ۸- نور بالای چراغ‌های جلو | ۱۵- اخطار غیرفعال بودن کیسه هوا (AIRBAG) سرنشین |
| ۲- دورسنج موتور | ۹- چراغ مه‌شکن جلو | ۱۶- نشانگر شدت نور جلوآمپر |
| ۳- راهنمای سمت چپ | ۱۰- چراغ مه‌شکن عقب | ۱۷- نشانگر سمت سوخت‌گیری خودرو |
| ۴- راهنمای سمت راست | ۱۱- نشانگر دزدگیر* | |
| ۵- نمایشگر دیجیتالی موتور | ۱۲- کمربند ایمنی راننده | |
| ۶- سرعت‌سنج | ۱۳- نشانگر فعال بودن گیربکس اتوماتیک* | |
| ۷- دکمه تغییر وضعیت و صفرکننده و تنظیم نور جلو آمپر | ۱۴- نشانگر کیسه هوا (AIRBAG) راننده | |

* در صورت نصب در خودروی شما

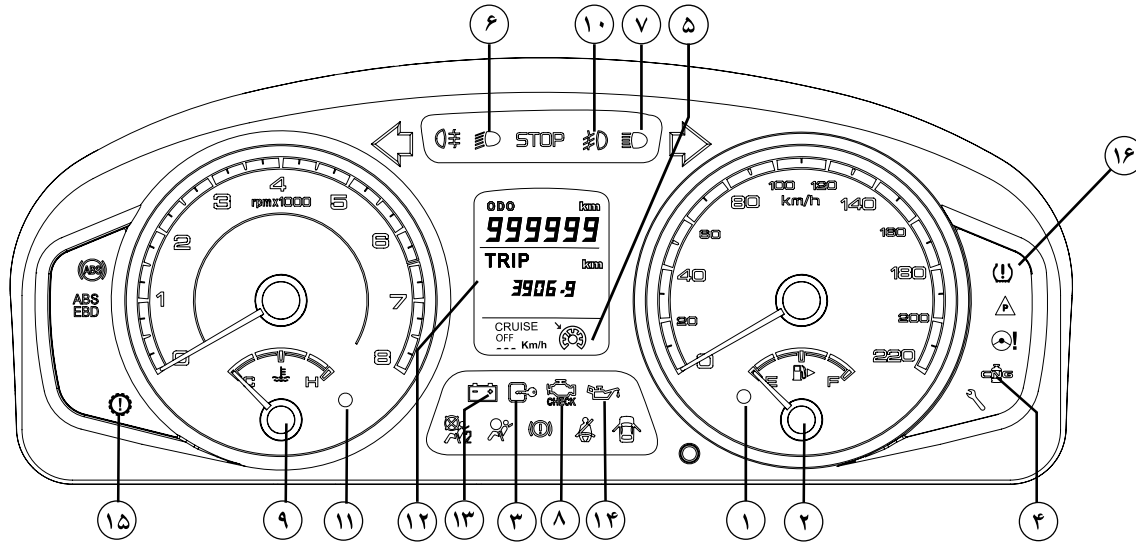

چراغ‌های نشانگر و درجات*

- ۱- چراغ اخطار کاهش سطح سوخت
- ۲- شاخص مقدار سوخت
- ۳- چراغ ایموبلایزر
- ۴- نشانگر فعال بودن سوخت CNG*
- ۵- نشانگر کنترل سرعت هوشمند*
- ۶- نور پایین چراغ‌های جلو
- ۷- نور بالای چراغ‌های جلو

- ۸- چراغ اخطار عیب یاب
- ۹- شاخص دمای مایع سیستم خنک‌کننده
- ۱۰- چراغ مه‌شکن جلو
- ۱۱- چراغ اخطار بالا رفتن دمای مایع سیستم خنک‌کننده
- ۱۲- صفحه نمایش دیجیتالی
- ۱۳- چراغ اخطار شارژ باتری

- ۱۴- چراغ اخطار کاهش فشار روغن موتور
- ۱۵- چراغ اخطار خطای گیربکس اتوماتیک*
- ۱۶- TPMS*

* در صورت نصب در خودروی شما



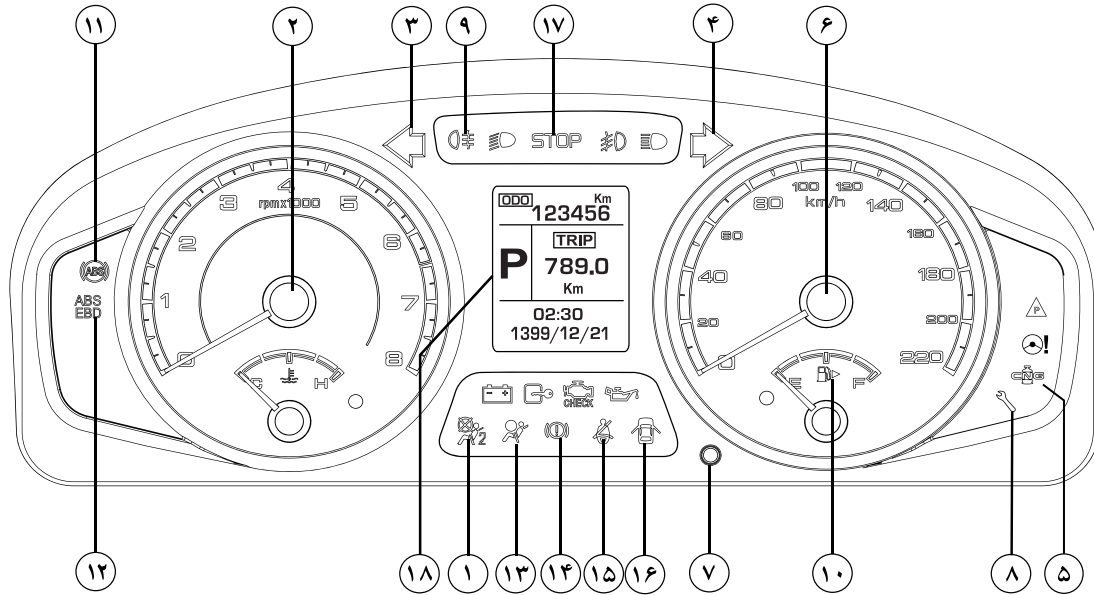

چراغ‌های نشانگر و درجات*

- ۱- چراغ اخطار غیرفعال بودن کیسه هوا (Airbag)
- ۲- دورسنج موتور
- ۳- راهنمای سمت چپ
- ۴- راهنمای سمت راست
- ۵- نمایشگر مقدار فشار مخزن گاز CNG*
- ۶- سرعت‌سنج
- ۷- دکمه تغییر وضعیت - صفرکننده کلید چرخشی

تنظیمات جلو آمپر

- ۸- چراغ اخطار سرویس دوره‌ای
- ۹- چراغ مه‌شکن عقب
- ۱۰- نشانگر سمت سوخت‌گیری خودرو
- ۱۱- نشانگر ترمز ABS
- ۱۲- اخطار سیستم ترمز EBD - ABS
- ۱۳- چراغ هشدار خرابی کیسه هوا (Airbag) راننده
- ۱۴- چراغ اخطار کاهش سطح روغن ترمز یا درگیر بودن

ترمز دستی

- ۱۵- کمر بند ایمنی راننده
- ۱۶- نشانگر باز بودن درها
- ۱۷- چراغ اخطار توقف اضطراری
- ۱۸- صفحه نمایش دیجیتالی مجهز به گیربکس اتوماتیک

* در صورت نصب در خودروی شما

درجه بنزین: هنگام بسته بودن سوئیچ، عقربه بر روی صفر قرار می‌گیرد و باز شدن سوئیچ سطح سوخت مخزن را نشان می‌دهد. هنگامی که سطح بنزین در مخزن سوخت پایین بیاید (حدود ۷ لیتر)، چراغ هشدار دهنده سوخت که در کنار درجه بنزین تعبیه شده، روشن می‌شود. در این صورت در اسرع وقت سوخت‌گیری کنید. حجم مخزن سوخت ۷۰ لیتر است.

دور سنج موتور: دور سنج موتور، دور موتور را بر حسب دور بر دقیقه نمایش می‌دهد. برای جلوگیری از آسیب رسیدن به موتور، هرگز اجازه ندهید که عقربه دور سنج بمدت طولانی در محدوده قرمز باقی بماند.

سرعت‌سنج: "توجه: نمایشگر سرعت‌سنج با توجه به قطر چرخ‌های سازنده تنظیم شده است. هرگونه تغییر در قطر چرخ‌ها سرعت‌سنج را از تنظیم خارج می‌کند."

هشدار صوتی سرعت بالا: در صورت بالا رفتن سرعت بیش از 120Km/h آلام صوتی هر ۳ ثانیه یک بار شنیده می‌شود.

دماسنج مایع خنک کننده: این درجه، دمای مایع خنک کننده موتور را نشان می‌دهد. هنگامی که موتور به دمای کارکرد عادی می‌رسد عقربه نشانگر در محدوده پایین خط وسط صفحه مدرج قرار می‌گیرد و تا زمانی که موتور در شرایط عادی به کار خود ادامه دهد در همین محدوده باقی می‌ماند. چنانچه عقربه نشانگر به محدوده قرمز برسد، به معنی داغ شدن بیش از حد مایع خنک کننده است که موجب آسیب رسیدن به موتور می‌شود. در چنین وضعیتی بلافاصله و با رعایت ایمنی، خودرو را متوقف کنید و با کمک افراد مجرب به رفع نقص بپردازید.

دلایل ممکن:

- اشکال در فن خنک کننده؛ فیوزها را بررسی و در صورت نیاز تعویض کنید.
- نشستی در سیستم خنک کننده؛ صبر کنید موتور خنک شود سپس سطح مایع خنک کننده را بررسی کنید.
- اشکال در عملکرد واتر پمپ

دکمه تغییر وضعیت و صفر کننده: برای نمایش وضعیت‌های مختلف در نمایشگر دیجیتالی و صفر کردن اطلاعات در وضعیت مربوطه، این دکمه را فشار دهید. با چرخش دکمه تغییر وضعیت می‌توانید شدت نور پشت جلو آمپر را کم و زیاد کنید.*

* در صورت نصب در خودروی شما

نشانگر چراغ‌های راهنما - سبز

جهت چراغ‌های راهنما (گردش به چپ و گردش به راست) به وسیله فلش مشخص شده است. در گردش به چپ یا راست این چراغ‌های نشانگر با چراغ‌های راهنما چشمک می‌زنند. چنانچه از فلاشر (چراغ‌های هشدار در مواقع اضطراری) استفاده شود، هر دو فلش همزمان عمل می‌کنند. چنانچه یکی از نشانگرها بسیار سریع چشمک بزند، به معنی کار نکردن یکی از لامپ‌های همان سمت می‌باشد.

توجه: این حالت تنها هنگامی اتفاق می‌افتد که یکی از چراغ‌های راهنمای جلو یا عقب کار نکنند، چنانچه یکی از چراغ‌های چشمک زن جانبی کار نکند اثری بر سرعت چشمک‌زدن نشانگرها نخواهد داشت.

⚠ توجه مهم: اگر به هر علتی در خودرو کاهش شدید سرعت (ترمز شدید) به وجود آید، سیستم هشداردهنده بطور اتوماتیک فلاشر را حداقل به مدت ۵ ثانیه روشن می‌نماید. این عمل به عنوان هشدار کاهش شدید سرعت تلقی می‌گردد.*

نور پایین چراغ‌های جلو - سبز

هنگام استفاده از نور پایین این نشانگر روشن می‌شود.



نور بالای چراغ‌های جلو - آبی

هنگام استفاده از نور بالا این نشانگر روشن می‌شود.



چراغ‌های مه شکن جلو - سبز

هنگام استفاده از چراغ مه شکن جلو این نشانگر روشن می‌شود.



چراغ مه شکن عقب - نارنجی

هنگام استفاده از چراغ مه شکن عقب این نشانگر روشن می‌شود.



* در صورت نصب در خودروی شما

STOP

فرمان توقف فوری - قرمز

چراغ اخطار خطر مرکزی با چراغ‌های اخطار زیر مرتبط است: ۱- روغن موتور ۲- اشکال در وضعیت باطری ۳- دمای آب موتور ۴- ترمز. همچنین با نشانگر درجه حرارت مایع سیستم خنک‌کننده نیز مربوط است. هنگامی که موتور روشن است، در صورت چشمک زدن این چراغ، توقف الزامی است. در اولین فرصت با یکی از نمایندگی‌های مجاز ایران خودرو تماس حاصل نمایید.



هشدار

اگر چراغ STOP به هر دلیلی روشن شود راننده نباید به رانندگی ادامه دهد و در صورت ادامه مسیر هرگونه خسارت وارده به عهده مالک خودرو می‌باشد.

عیب یاب خودکار موتور - نارنجی



این چراغ با باز شدن سوئیچ روشن و به محض روشن شدن خودرو، خاموش می‌گردد. اگر هنگام رانندگی روشن شود، نشانگر وجود یک اشکال در سیستم‌های کنترل تزریق سوخت یا احتراق خواهد بود. اگر چراغ اخطار به صورت چشم‌ک‌زن عمل کند، ایراد در سیستم جرقه است و باید موتور با دور آرام کار کند. در این صورت در اسرع وقت با یکی از نمایندگی‌های مجاز ایران خودرو تماس حاصل نمائید.

فشار روغن موتور - قرمز



با قرار گرفتن سوئیچ در وضعیت دوم این نشانگر به علامت سالم بودن لامپ روشن می‌شود و هنگامی که موتور روشن شد نشانگر نیز خاموش می‌شود. در صورتیکه چراغ روغن پس از روشن شدن موتور روشن بماند و یا هنگام حرکت خودرو روشن شود، موتور در معرض آسیب جدی قرار دارد و نشان دهنده کافی نبودن فشار روغن و یا کمبود آن در سیستم روغن کاری است و باید بلافاصله با رعایت نکات ایمنی، خودرو را متوقف و موتور را خاموش کنید. قبل از حرکت مجدد از امداد خودرو کمک بگیرید.

شارژ باتری - قرمز



با قرار گرفتن سوئیچ در وضعیت دوم، این نشانگر به علامت سالم بودن لامپ روشن و بلافاصله پس از روشن شدن موتور خاموش می‌شود. چنانچه پس از روشن شدن موتور چراغ روشن بماند و یا در حین حرکت روشن شود، مشکلی در سیستم شارژ باتری به وجود آمده است. در اسرع وقت برای رفع عیب به نمایندگی مجاز مراجعه کنید.

باز بودن درها - قرمز



روشن بودن این نشانگر علامت این است که حداقل یکی از درها به درستی بسته نشده است. این نشانگر حتی در موقع خاموش بودن موتور عمل می‌کند. از رانندگی هنگامی که این نشانگر روشن است خودداری کنید.

* اخطار ترمز - قرمز

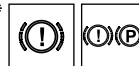

این نشانگر هنگام روشن کردن خودرو به مدت چند ثانیه روشن و سپس خاموش می‌گردد و هنگام بالا بودن ترمز دستی یا پایین بودن سطح روغن ترمز روشن می‌شود. چنانچه نشانگر اخطار سیستم ترمز هنگام روشن کردن خودرو روشن نشود و یا بصورت روشن باقی بماند و یا در صورتی که پس از پایین آوردن ترمز دستی باز هم روشن بماند و چراغ STOP نیز روشن شود، بی‌درنگ مخزن روغن ترمز را پر کنید و در صورت روشن ماندن نشانگر در حالت پر بودن مخزن روغن ترمز و پایین بودن ترمز دستی، خودرو را در اسرع وقت و با رعایت اصول ایمنی به نمایندگی مجاز جهت بررسی و برطرف نمودن عیب منتقل نمایید.

کمربند ایمنی سمت راننده - قرمز



با قفل شدن زبانه فلزی کمربند ایمنی سمت راننده در قفل مخصوص و با صدای تق، از قفل شدن آن اطمینان حاصل می‌کنیم. با انجام این عمل نشانگر مربوطه روی صفحه نمایش جلو داشبورد خاموش خواهد شد. در صورت نبستن کمربند ایمنی، در سرعت بالای 10 km/h هشدار صوتی جلو آمپر هر 60 ثانیه یک بار فعال می‌شود.

اخطار ترمز ضد قفل (ABS) - نارنجی



این نشانگر هنگام روشن کردن خودرو به مدت چند ثانیه روشن و سپس خاموش می‌گردد. چنانچه نشانگر اخطار هنگام روشن کردن خودرو روشن نشود و یا پس از روشن شدن موتور بصورت روشن باقی بماند، این حالت نشانه وجود اشکال در سیستم ترمز ضد قفل است. لازم به ذکر است خرابی مدولاتور ترمز ABS نیز باعث روشن شدن چراغ اخطار ترمز دستی می‌شود. در چنین شرایطی خودرو را در اسرع وقت و با رعایت اصول ایمنی به نمایندگی مجاز جهت بررسی و برطرف نمودن عیب منتقل نمایید.

اخطار ایراد کیسه هوا (Airbag) راننده - قرمز



این نشانگر با روشن کردن خودرو 6 بار چشمک می‌زند و سپس باید خاموش گردد در غیر اینصورت (مانند موارد زیر)، حاکی از وجود ایراد در سیستم کیسه هوا بوده و باید به نمایندگی مجاز مراجعه شود، در غیر اینصورت مسئولیت آن به عهده مالک خودرو می‌باشد.
- روشن ماندن چراغ کیسه هوا پس از 6 بار چشمک زدن
- روشن نشدن و چشمک زدن چراغ کیسه هوا در لحظه‌ای که سوئیچ استارت در وضعیت ON قرار گیرد.

* اخطار غیر فعال بودن کیسه هوای سرنشین - نارنجی



روشن شدن این چراغ نشان دهنده غیرفعال بودن کیسه هوای سرنشین است. تازمانیکه کیسه هوای سرنشین غیرفعال باشد، این چراغ روشن می‌ماند، در صورتی که چراغ اخطار چشمک زن فعال شود، باید با یکی از نمایندگی‌های مجاز ایران خودرو تماس حاصل نمایید.

کنترل سرعت هوشمند*



روشن و خاموش شدن این نشانگر نشان دهنده روشن و خاموش بودن سیستم کنترل سرعت هوشمند می‌باشد.

* در صورت نصب در خودروی شما



لنت های ترمز - نارنجی*

روشن شدن این نشانگر به این معنی است که لنت‌های ترمز باید بررسی و در صورت لزوم تعویض شوند.



نشانگر اخطار کمبود سوخت - نارنجی*

در کنار درجهٔ بنزین هشداردهنده‌ای قرار دارد، که روشن بودن این نشانگر به این معنی است که کمتر از ۷ لیتر سوخت در باک باقی مانده است. در اولین فرصت سوخت‌گیری کنید



نشانگر داغ شدن مایع خنک‌کننده - قرمز*

در کنار دماسنج مایع خنک‌کننده، نشانگر هشداردهنده‌ای قرار دارد. اگر درجهٔ سیستم خنک‌کننده در محدوده قرمز قرار گیرد و این نشانگر روشن شود، بلافاصله توقف کنید (بدون اینکه موتور خاموش شود) و از یک کارشناس مجاز کمک بگیرید.



دزدگیر - قرمز*

روشن و خاموش شدن این نشانگر به این معنی است که سیستم دزدگیر خودرو فعال می‌باشد.



نشانگر وضعیت سوخت CNG - سبز*

در حالت فعال بودن وضعیت سوخت CNG این نشانگر روشن می‌شود و هنگام تبدیل وضعیت سوخت از حالت بنزین به گاز (تغییر سوخت) این نشانگر به صورت چشمک‌زن عمل می‌نماید.



نشانگر ایمولایزر - قرمز

این نشانگر پس از خاموش کردن خودرو هر ۴ ثانیه یک بار چشمک می‌زند تا نشان دهد که سیستم ایمولایزر خودرو فعال است.



چراغ اخطار سرویس - نارنجی*

روشن شدن این چراغ به معنای فرا رسیدن سرویس‌های دوره‌ای می‌باشد.



چراغ اخطار خرابی گیربکس اتوماتیک - قرمز*

هنگامی که سوئیچ باز می‌شود این چراغ به مدت چند لحظه روشن می‌گردد و در صورت عدم عیب در سیستم گیربکس اتوماتیک با روشن شدن خودرو خارج می‌گردد. در صورت روشن ماندن دائم چراغ، زمانی که موتور در حال کار کردن و یا خودرو در حال حرکت است، نشان‌دهندهٔ وقوع خطایی در سیستم گیربکس اتوماتیک می‌باشد.



این چراغ هنگامی روشن می‌شود که فشار باد یک یا چند عدد از تایرها کم است. با روشن شدن این چراغ در اسرع وقت نسبت به بازبینی فشار باد تایرها اقدام شود.*

* در صورت نصب در خودروی شما

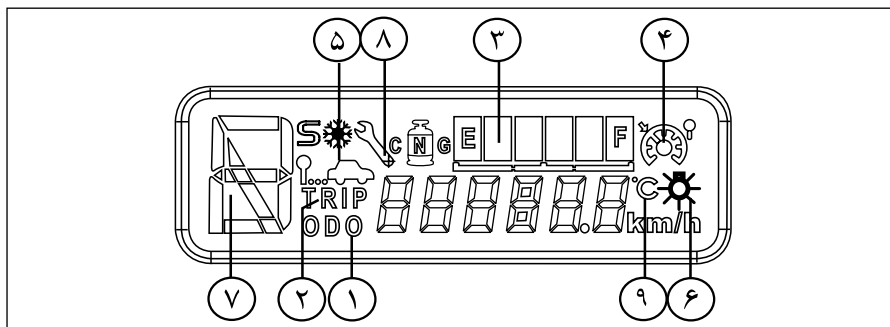

- ۲- مدت ۲ ثانیه، علامت شروع به چشمک زدن می کند. در این حالت با هر بار زدن کلید یکی از علائم روشن و شدت نور جلو آمپر بیشتر می شود. جهت خروج از این وضعیت کلید را به مدت ۲ ثانیه بفشارید.
- ۷- نشانگر موقعیت گیربکس اتوماتیک*
- ۸- نشانگر سرویس در صورت روشن شدن هر یک از چراغ های ABS، لنت ترمز و یا Airbag، علامت نشانگر روی LCD روشن می شود.
- ۹- نمایش دمای بیرون

۳- این نشانگر مقدار فشار گاز مخزن داخل LCD پیش بینی شده است و از ۶ عدد نوار مشکی تشکیل شده است که در حالت فشار گاز کامل ۶ نوار فعال و با کاهش فشار گاز از تعداد این نوارها کاسته می شود. اخطار کاهش فشار مخزن گاز با چشمک زدن نوار اول داخل LCD مشخص می گردد و با اتمام مقدار فشار گاز نوار آخر نیز خاموش می شود.*

- ۴- روشن و خاموش شدن این نشانگر نشان دهنده فعال و یا غیرفعال بودن سیستم کنترل سرعت هوشمند می باشد.*
- ۵- نمایش مد عملکردی گیربکس اتوماتیک.*
- ۶- این وضعیت نشانگر شدت نور جلو آمپر است که به وسیله دکمه تغییر وضعیت شدت نور قابل تنظیم می باشد. در این وضعیت با فشردن کلید تغییر وضعیت

راهنمای صفحه نمایش دیجیتالی:

این نمایشگر در پایین صفحه نمایش جلو آمپر (در قسمت پایین سرعت سنچ) واقع شده است به کمک دکمه فشاری که اصطلاحاً دکمه صفرکننده (Reset) و دکمه تغییر وضعیت (Change mode) نامیده می شود، اطلاعات ذیل را در اختیار شما قرار می دهد. اگر بر روی اهرم دکمه تغییر وضعیت فشار لحظه ای وارد آید باعث تغییر وضعیت (Change mode) شده و اگر فشردن دکمه حدود دو ثانیه ادامه یابد، باعث صفر شدن اطلاعات در وضعیت مربوطه می گردد. (اطلاعات قابل صفر شدن است).

اطلاعات قابل صفر شدن

- ۱- این وضعیت که به محض باز شدن سوئیچ خودرو به چشم می خورد مربوط به نمایش مسافت طی شده از زمان تحویل خودرو (برحسب km) و قابلیت صفر شدن را دارا نمی باشد. (در صورتیکه از قبل بر روی این وضعیت تنظیم شده باشد، در غیر این صورت هنگام خاموش بودن سوئیچ، این وضعیت مشاهده می شود)
- ۲- این وضعیت نمایشگر مسافت طی شده از زمانی است که به کمک کلید تنظیم آن را صفر می نمائید (بر حسب Km)، فشردن کلید صفرکننده به مدت ۲ ثانیه در این وضعیت باعث صفر شدن مقدار مسافت می شود.

* در صورت نصب در خودروی شما

متوسط سرعت

این مقدار متوسط سرعت خودرو را از زمان صفر شدن مقدار قبلی نمایش می‌دهد.

این مقدار با فشردن کلید تغییر وضعیت هنگامی که مقدار میانگین سرعت در حال نمایش است، صفر می‌گردد.

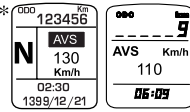

ثابت کننده مسافت سفر

این وضعیت نمایشگر مسافت طی شده از زمانی است که به کمک کلید تنظیم آن را

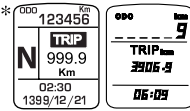

صفر می‌کنید (بر حسب کیلومتر).

فشردن کلید صفر کننده به مدت ۲ ثانیه در این وضعیت باعث صفر شدن مقدار مسافت می‌شود.

هنگام فعال و غیر فعال کردن، برف پاک‌کن خودکار، پیام فعال و غیر فعال شدن این سیستم به مدت ۳ ثانیه

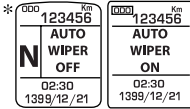

نمایش داده می‌شود و سپس صفحه نمایش به حالت قبل برمی‌گردد.*

هنگام فعال و غیر فعال کردن، روشنایی خودکار چراغ‌ها، پیام فعال و غیر فعال شدن این سیستم به مدت ۳ ثانیه

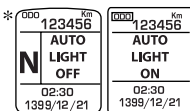

نمایش داده می‌شود و سپس صفحه نمایش به حالت قبل برمی‌گردد.*

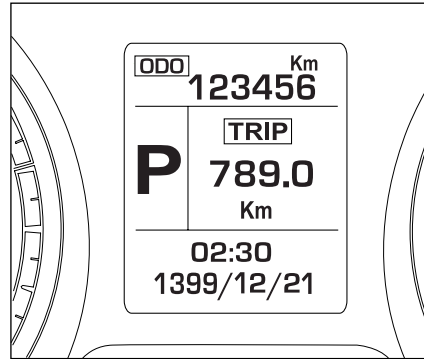

گیربکس اتوماتیک*

ساعت / تاریخ / دمای بیرون

محدوده ساعت از ۰۰:۰۰ تا ۲۳:۵۹ با دقت ۱ دقیقه می‌باشد.

محدوده تقویم از سال ۱۳۸۰ تا ۱۴۹۹ با دقت ۱ روز می‌باشد.

سال‌های کبیسه در تقویم در نظر گرفته نشده است.

محدوده نمایش دما از -۴۰ تا +۸۰ درجه سانتی‌گراد می‌باشد.



اخطار

به دلایل ایمنی تنظیم ساعت را هنگامی که خودرو متوقف است انجام دهید.

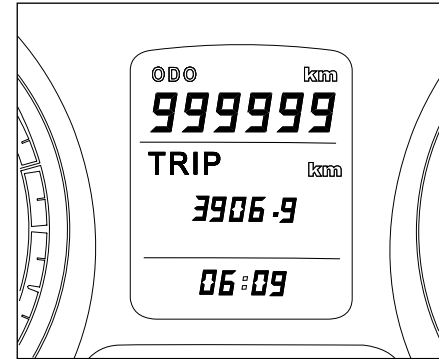

گیربکس دستی*

راهنمای صفحه نمایش دیجیتالی:

"ODO" این وضعیت که به محض باز شدن سوئیچ خودرو به چشم می‌خورد، مربوط به نمایش مسافت

طی شده از زمان تحویل خودرو بوده (بر حسب کیلومتر) و قابل صفر شدن نمی‌باشد. (در صورتی که از قبل بر روی این وضعیت تنظیم شده باشد، در غیر این صورت هنگام خاموش بودن سوئیچ، این وضعیت مشاهده می‌شود.)

* در صورت نصب در خودروی شما

برنامه برقی*

هنگام استفاده از این برنامه، علامت  بر روی نشانگر ابزار ظاهر می‌شود.

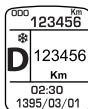

برنامه اسپورت*

هنگام استفاده از این برنامه، علامت S در نشانگر ابزار نمایش داده می‌شود.

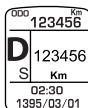

هشدار موانع عقب*

زمانی که سوئیچ خودرو باز بوده و دنده در موقعیت عقب قرار می‌گیرد، این سیستم فعال می‌گردد که از طریق یک بوق نیم ثانیه‌ای و روشن شدن سگمنت‌های پشت خودرو بر روی نمایشگر، به اطلاع راننده می‌رسد. در فاصله کمتر از ۵۰ سانتی‌متر بوق به صورت ممتد زده می‌شود و در کمتر از ۲۵ سانتی‌متر سگمنت‌های ردیف اول نمایشگر، به منظور هشدار بیشتر به راننده، چشمک‌زن می‌شوند.



در فاصله کمتر از ۵۰ سانتی‌متر بوق به صورت ممتد زده می‌شود و سگمنت‌های ردیف اول نمایشگر، به منظور هشدار بیشتر به راننده، چشمک‌زن می‌شوند. در این لحظه توقف الزامی است.



**تنظیم شدت نور جلو
آمپر***

نور پس زمینه جلو آمپر با روشن شدن چراغ‌های کوچک خودرو روشن خواهد شد. در این حالت می‌توانید با استفاده از کلید چرخشی شدت نور پشت آمپر را کم یا زیاد کنید.

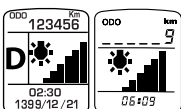

سیستم تثبیت سرعت - Cruise control*

در صورت فعال شدن سیستم تثبیت سرعت به جای مسافت طی شده (ODO) در بالای صفحه نمایشگر، سرعت تعیین شده توسط این سیستم نمایش داده می‌شود. در صورت تغییر سرعت بیش از ۴ کیلومتر بر ساعت این تغییر سرعت به صورت چشمک‌زن بر روی صفحه نمایشگر نشان داده می‌شود.



در صورت فعال شده سیستم تثبیت سرعت، سرعت تعیین شده توسط این سیستم در پایین صفحه نمایش دیجیتالی نشان داده می‌شود و آیکون  بر روی نشانگر ظاهر می‌گردد.



سرویس‌های دوره‌ای*

برای تنظیم مقادیر کیلومتر جهت تعویض روغن موتور، فیلتر روغن و فیلتر هوای خودرو، کلید صفرکننده (کلید چرخشی) را برای مدت ۱ ثانیه فشرده نگه دارید. بعد از یک ثانیه وارد زیرمنوی تنظیمات خواهید شد. با چرخاندن کلید روی گزینه مورد نظر رفته و سپس دوباره کلید را تا ۲ ثانیه نگه دارید تا از مقادیر پیش تعیین شده نمایش داده شود، با چرخاندن کلید چرخشی مقدار مورد نظر خود را انتخاب کنید. مقدار کیلومتر سرویس هر بار پس از تنظیم، اختلاف کیلومتر در موقع تنظیم با مسافت طی شده بعد از آن خواهد بود. که دقت ۱ کیلومتری برای آن در نظر گرفته شده است. هر بار با رسیدن زمان سرویس، چراغ سرویس روشن خواهد شد.



نشانگر باز بودن درها - قرمز*

این نشانگر بر روی صفحه نمایش نشان می‌دهد کدام یک از ۶ در خودرو (شامل درهای جانبی، در موتور، در صندوق عقب و ...) باز است.

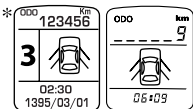

* در صورت نصب در خودروی شما

روشن کردن موتور:

- ۱- مطمئن شوید که ترمز دستی بالا است و دنده در حالت خلاص قرار دارد.
 - ۲- کلیه دستگاه‌های برقی غیر ضروری (از جمله کولر) را خاموش کنید.
 - ۳- سوئیچ را تا وضعیت سوم برگردانید و به محض روشن شدن موتور آن را رها کنید.
- هنگام استارت زدن پدال گاز را فشار ندهید و استارت زدن را هر بار بیش از ۱۵ ثانیه ادامه ندهید. چنانچه موتور روشن نشده، قبل از استارت زدن مجدد ۱۰ ثانیه صبر کنید.

هنگامی که موتور روشن نمی‌شود یا پس از روشن شدن به کار ادامه نمی‌دهد:

- هنگام استارت زدن پدال گاز را تا نیمه فشار دهید. (استارت زدن را بیش از ۱۵ ثانیه ادامه ندهید و به محض روشن شدن موتور سوئیچ را رها کنید).
- اگر موتور روشن نشد، این بار پدال گاز را تا آخر بفشارید و استارت زدن را تکرار کنید تا بنزین اضافی از موتور خارج شود، (نباید استارت زدن را بیش از ۱۵ ثانیه طول بکشد). به محض روشن شدن موتور پدال گاز را رها کنید.
- هنگام استارت زدن از فشردن و رها کردن پدال گاز خودداری کنید.

آب و هوای سرد

در دمایی کمتر از ۱۰- درجه سانتیگراد، خودرو برای روشن شدن به زمان بیشتری نیاز دارد. از آنجا که استارت باید مدت بیشتری کار کند، هنگام استارت زدن دستگاه‌های برقی غیر ضروری را خاموش کنید.

گرم کردن موتور

برای صرفه‌جویی در مصرف سوخت، بلافاصله پس از روشن کردن موتور شروع به حرکت کنید، اما به خاطر داشته باشید تا هنگامی که موتور گرم نشده است، گاز دادن شدید و فشار آوردن به موتور باعث آسیب دیدن آن می‌شود.

پارک کردن خودرو

همیشه پس از هدایت خودرو به محل توقف و قبل از برداشتن پا از پدال ترمز و خاموش کردن موتور، ترمز دستی را بکشید و دنده را خلاص کنید. (برای گیربکس‌های اتوماتیک، در حالت P قرار گیرد).

- در هنگام پارک خودرو خود در سراسیمگی و قبل از خروج از خودرو، اکیدا توصیه می‌شود: چرخ‌های جلو به سوی پیاده‌رو بچرخانید. ترمز دستی را بکشید.
- دنده خودرو در موقعیت دنده یک (در حالت P برای اتوماتیک) قرار دهید.
- سوئیچ خودرو را بردارید.

آب‌بندی

موتور، جعبه دنده، ترمزها و لاستیک‌ها برای «جا افتادن» و آب‌بندی نیاز به زمان دارند، در خلال ۱۰۰۰ کیلومتر اول ضروری است با دقت کافی و با توجه به نکات زیر رانندگی کنید.

- اجازه ندهید دور موتور در هیچ دنده‌ای از ۳۰۰۰ دور در دقیقه تجاوز کند. (در خودرو با گیربکس اتوماتیک، این کار از طریق رها کردن پدال گاز و فشردن مجدد آن به میزان کم و به آرامی که منجر به تعویض دنده به دنده بعدی می‌گردد، میسر است).
- در هیچ دنده‌ای پدال گاز را تا آخر ن فشارید.
- اجازه ندهید در هیچ دنده‌ای فشار زیاد به موتور وارد شود.
- در صورت امکان از ترمز شدید بپرهیزید.
- پس از طی مسافت آب‌بندی، به تدریج می‌توانید از دورهای بالاتر موتور استفاده کنید.



اخطار



خودروی خود را زمانی که روشن است در اماکنی که احتمال تماس با مواد و اجناس قابل اشتعال (مانند: علف، برگ و...) وجود دارد، قرار ندهید.

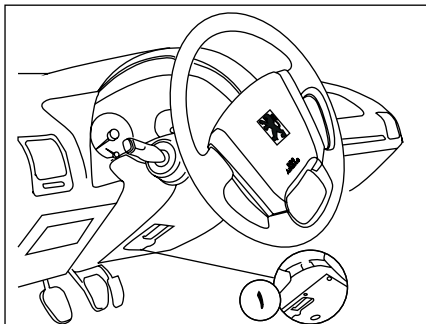

تنظیم غربلیک فرمان

- ۱- برای تنظیم ارتفاع غربلیک فرمان:
- دستگیره را فشار دهید تا از حالت قفل خارج شود.
- غربلیک را به مقدار دلخواه به طرف بالا یا پایین حرکت دهید.
- پس از تنظیم، دستگیره را بکشید تا قفل شود.



اخطار

- هرگز فرمان خودرو را هنگام راندگی تنظیم نکنید، این عمل فوق العاده خطرناک است.
- از استارت زدن و روشن نگه داشتن موتور خودرو به مدت طولانی در مکان‌های سرپوشیده جدا خودداری شود.
- هنگامی که خودرو در حال حرکت است از خاموش کردن خودرو یا بیرون آوردن سوئیچ خودداری کنید. زیرا فرمان خودرو قفل شده و هدایت آن غیرممکن می‌شود.

حالت D روشن کردن موتور (استارت)

- موتور استارت می‌خورد، پس از روشن شدن موتور بلافاصله سوئیچ را رها کنید، سوئیچ بطور خودکار به وضعیت M برمی‌گردد. وقتی موتور روشن می‌شود چراغ‌های اخطار خاموش می‌شوند.

باز کردن قفل فرمان

پس از قرار دادن سوئیچ درون شکاف، همراه با حرکت جزئی فرمان، سوئیچ را بچرخانید و در وضعیت اول سوئیچ قرار دهید، با این عمل فرمان از قفل خارج می‌شود.

قفل کردن فرمان

پس از خارج کردن سوئیچ، غربلیک فرمان را به سمت پیاده رو بچرخانید تا فرمان قفل شود.

توصیه می‌شود هنگام استارت زدن، پدال کلاچ را فشرده نگهدارید تا استارت زدن موتور، آسان‌تر صورت گیرد.



هشدار:

- هرگز با موتور سرد حرکت نکنید، این کار باعث افزایش مصرف سوخت خواهد شد.
- هرگز در فضای بسته موتور را روشن نکنید.
- هیچگونه تغییری در سیستم قفل فرمان ایجاد نکنید.



اخطار

- از استارت زدن و روشن نگه داشتن موتور خودرو به مدت طولانی در مکان‌های سرپوشیده جدا خودداری شود.

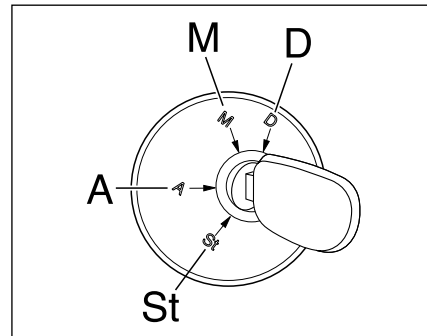

سوئیچ استارت

چهار وضعیت سوئیچ عبارتند از: حالت حالت ST خاموش، سوئیچ بسته است. سوئیچ می‌تواند بیرون کشیده شود. فرمان قفل است.

- بیشتر چراغ‌ها شامل چراغ‌های جانبی، چراغ‌های جلو و فلاشر قابل استفاده هستند. حالت A سوئیچ باز است.

- فرمان قفل نیست.

- برخی تجهیزات و لوازم برقی کار می‌کنند.

همچنین پیشنهاد می‌شود پس از باز کردن سوئیچ و قبل از استارت زدن، چند لحظه (تا قطع شدن صدای پمپ بنزین) مکث نموده و سپس سوئیچ را در موقعیت استارت قرار دهید.

حالت M سوئیچ باز است.

- همه تجهیزات، چراغ‌های هشدار دهنده و مدارهای برقی کار می‌کنند.



اخطار

چنانچه موتور خاموش باشد، سیستم کمکی ترمز عمل نمی کند و فشار بیشتری باید بر پدال وارد شود که در این حال فاصله توقف خودرو افزایش خواهد یافت. قبل از حرکت خودرو کلیه تدابیر احتیاطی را مورد توجه قرار دهید.



هشدار

- هنگام توقف در یک محل شیب دار چرخ ها را به سمت پیاده رو بچرخانید و ترمز دستی را بکشید و برای خودروهای مجهز به دنده اتوماتیک دنده را در موقعیت P قرار دهید.

- روشن شدن آیکون (P) (!) نشان دهنده این موضوع است که ترمز دستی آزاد نشده یا بد آزاد شده است.

- هنگام رانندگی، مراقب باشید که ترمز دستی کاملاً خوابیده باشد، (نشانگر ترمز خاموش) زیرا احتمال داغ شدن لنت های ترمز وجود خواهد داشت.

- روشن شدن همزمان آیکون (P) (!) و آیکون Stop نشان دهنده کاهش سطح روغن ترمز می باشد که بایستی سریعاً نسبت به سر ریز نمودن روغن ترمز اقدام شود.

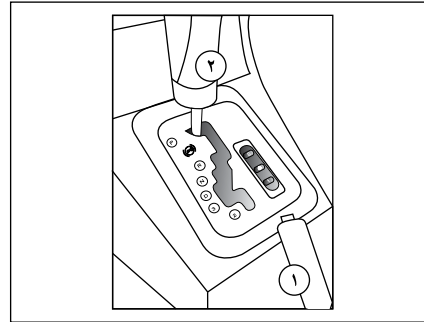

ترمز دستی

۱- برای پایین آوردن دسته ترمز دستی، دکمه آن را فشار دهید.

دسته دنده

۲- حالت های تعویض دنده روی سر دسته دنده ترسیم شده است.

دنده عقب فقط باید وقتی درگیر شود که خودرو کاملاً متوقف شده و موتور در دور آرام باشد.

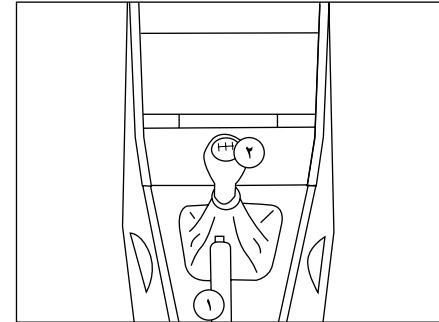

گیربکس دستی

توصیه های مفید

هرگز با موتور سرد به سرعت رانندگی نکنید. هرگز در محیط بسته خودرو را روشن نگذارید. در دمای زیر صفر، پدال کلاچ را در موقع استارت زدن کاملاً فشار دهید تا موتور آسان تر روشن شود. (گیربکس دستی)
در خودروهای با گیربکس اتوماتیک تنها زمانی خودرو روشن می شود که وضعیت دنده بر روی P یا N باشد.*

* در صورت نصب در خودروی شما

۱ با انتخاب این حالت، خودرو تنها در دنده ۱ حرکت می‌کند. (در شیب‌ها و یا یک‌کش کردن کاربرد دارد) برای استفاده از این حالت دکمه ۱ را هنگامی که دسته دنده در حالت ۲ است انتخاب کنید. برای خارج شدن از این حالت مجدداً کلید ۱ را فشرده و یا دسته دنده را به حالت دیگری تغییر دهید.



اخطار:

- در جاده‌های لغزنده، وضعیت دنده را برای ترمز گرفتن تغییر ندهید.
- هرگز در حال حرکت وضعیت N را انتخاب نکنید.
- هیچگاه کودکان را در حالی که خودرو روشن است بدون مراقبت تنها نگذارید.
- در هنگام توقف کامل خودرو، ترمز دستی را کشیده و موقعیت P را انتخاب کنید.
- در هنگام پارک خودرو خود در سراسیمگی و قبل از خروج از خودرو، اکیداً توصیه می‌شود:
 - چرخ‌های جلو به سوی پیاده‌رو بچرخانید.
 - ترمز دستی را بکشید.
 - دنده خودرو در حالت P قرار دهید.
 - سوئیچ خودرو را بردارید.

زمانی که خودرو در حال توقف کامل است و موتور با دور آرام کار می‌کند انتخاب کنید.

N وضعیت دنده خاص، از این وضعیت دنده برای روشن کردن موتور و یا پارک کردن آن با ترمز دستی کشیده استفاده می‌شود. چنانچه به طور اشتباه هنگامی که خودرو در حال حرکت است از دنده N استفاده کردید برای برگشتن به حالت اولیه کمی صبر کنید تا دور موتور به حالت مطلوب برسد، آنگاه از دنده D برای شتاب گرفتن استفاده کنید. از این وضعیت در توقف‌های طولانی مدت مانند پشت چراغ قرمز نیز استفاده می‌شود.

D وضعیت رانندگی: برای راندن به روش اتوماتیک از این وضعیت استفاده می‌شود.

3 وضعیت تعویض دنده اتوماتیک برای سه دنده اول، زمانی از این حالت استفاده کنید که متوجه تعویض دنده پیاپی مابین ۳ و ۴ می‌شوید. (مانند رانندگی در شهر)

2 وضعیت تعویض دنده اتوماتیک برای دو دنده اول، این حالت برای جاده‌های کوهستانی مناسب است. زمانی که سربالایی می‌روید برای استفاده بهینه از قدرت موتور و یا سرباکنی برای کنترل سرعت خودرو (نیروی ترمزی موتور) از این وضعیت استفاده نمایید.

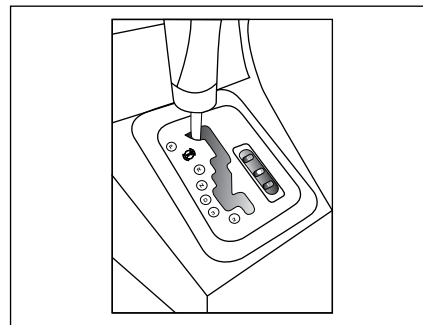

گیربکس اتوماتیک*

جعبه دنده (گیربکس) اتوماتیک با چهار وضعیت تغییر دنده می‌تواند به شما سهولت عملکرد کاملاً اتوماتیک دنده‌ها را ارائه دهد، که با برنامه‌های شرایط مسابقه‌ای و شرایط برفی کامل‌تر نیز شده است.

برای انتخاب یک وضعیت دسته دنده را در صفحه دنده جایجا کنید. موقعیت قرارگیری دنده‌ها با یک چراغ نشانگر بر روی جلو داشبورد مشخص می‌گردد. دسته دنده تنها زمانی از موقعیت P خارج می‌شود که پدال ترمز را فشار داده و موتور روشن و یا سوئیچ در وضعیت ON قرار گرفته باشد.

P وضعیت پارک خودرو

R وضعیت دنده عقب، از این وضعیت دنده برای حرکت خودرو به عقب استفاده می‌شود. این وضعیت را

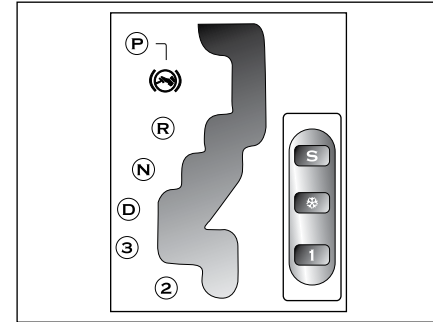

برنامه‌های عملیاتی:

بطور کلی سه حالت عملیاتی وجود دارد. شرایط عادی یا قابل تطبیق (Adaptive Program) شرایط مسابقه‌ای (Sport Program) و شرایط برفی (Snow Program).

فشاردن کلیدهای **S** (مسابقه‌ای) و **❄️** (برفی) برنامه عملیاتی را از حالت عادی خارج کرده و فشار مجدد این کلیدها برنامه عملیاتی را مجدداً به حالت عادی بازمی‌گرداند.

در حالت عادی گیربکس خودروی شما الگوی رانندگی، شرایط جاده و بار خودروی شما را در حافظه ثبت کرده و در دفعات بعد بهترین زمان تعویض دنده را انتخاب خواهد نمود.

S برنامه شرایط مسابقه

با استفاده از این برنامه تعویض دنده به گونه‌ای خواهد بود که خودرو شتاب بیشتری خواهد گرفت.

❄️ برنامه شرایط برفی

در حالتی که دنده در حالت **D** قرار دارد زدن دکمه **❄️** رانندگی در سطوح لغزنده و برفی را برای کنترل تعادل خودرو تسهیل می‌نماید. در این حالت خودرو با دنده ۲ شروع به حرکت و در دور پایین موتور، دنده تعویض می‌شود.

قابلیت‌های عملیاتی مخصوص گیربکس اتوماتیک:

۱- در هنگام فشار مدت دار پدال ترمز دنده بطور اتوماتیک کم شده تا به عمل ترمز کردن خودرو به کمک دور موتور کمک شود.

۲- اگر شما به طور ناگهانی پای خود را از روی پدال گاز بردارید برای ایمنی، دنده به سمت دنده‌های بالاتر تغییر نمی‌کند.

۳- هنگام سرد بودن موتور، گیربکس به طور اتوماتیک برنامه خاصی را اجرا کرده تا موتور سریعاً به دمای کار کرد خود برسد تا میزان آلاینده‌گی موتور کمتر شود.

دنده معکوس:

به منظور شتاب‌گیری هر چه بهتر خودرو بدون جابجایی دسته دنده، پدال گاز را تا انتها فشار دهید. گیربکس در این حالت به طور اتوماتیک به دنده پایین‌تر تغییر یافته و یا در همان دنده باقی می‌ماند (بسته به سرعت خودرو) تا دور موتور به بالاترین حالت خود برسد.



هشدار:

- هرگونه خرابی سیستم بصورت خاموش و روشن شدن همزمان چراغ شرایط مسابقه و برفی بر روی جلو آمپر مشخص می‌گردد. در این حالت گیربکس در شرایط خاص ایمنی کار می‌کند. در چنین شرایطی ضربه احتمالی در حالت انتخاب دنده عقب (R) از حالت P و یا N طبیعی می‌باشد. با سرعتی کمتر از ۱۰۰ km/h رانده و هر چه سریع‌تر به یک نمایندگی مجاز ایران خودرو مراجعه فرمائید.

- هنگامی که موتور روشن و دنده درگیر می‌باشد و خودرو ایستاده است، خودرو بدون فشردن پدال گاز حرکت می‌کند.

- هنگام توقف خودرو، پدال گاز را همزمان با انتخاب دنده فشار ندهید.

- هنگام توقف خودرو، پدال ترمز را در هنگام انتخاب دنده فشار دهید.

- هیچ‌گاه در هنگام درگیر بودن دنده به طور همزمان بر روی پدال ترمز و گاز فشار ندهید.

- در زمان توقف طولانی مدت مانند پشت چراغ قرمز بهتر است دسته دنده در وضعیت **N** قرار گیرد.

- هرگز وضعیت دسته دنده را به **P** یا **R** هنگامی که خودرو در حال حرکت است تغییر ندهید.

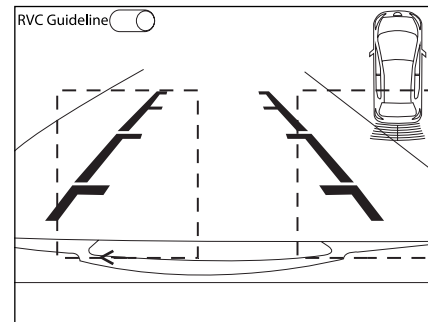
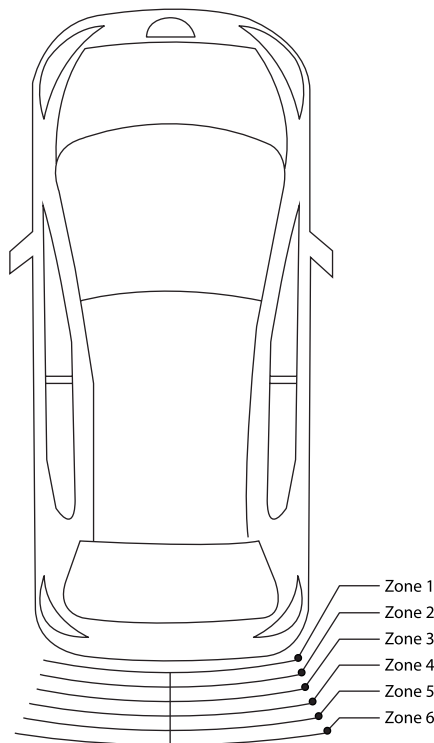

دوربین دید عقب (RVC)

خطوط راهنمای فوق توسط "راهنمای دوربین دید از عقب" در قسمت بالای نمایشگر کنترل می‌شود. (توسط RVC Guideline خاموش و روشن می‌شود). نشانگرهای موانع عقب در هر طرف شامل ۶ Zone (ناحیه) می‌باشد:

CBM PAS DATA	Zone 1	Zone 2	Zone 3	Zone 4	Zone 5	Zone 6
00-25 cm	Red-Blink	Off	Off	Off	Off	Off
25-50 cm	Red	Off	Off	Off	Off	Off
50-75 cm	Yellow	Yellow	Off	Off	Off	Off
75-100 cm	Yellow	Yellow	Yellow	Off	Off	Off
100-125cm	Green	Green	Green	Green	Off	Off
125-150cm	Green	Green	Green	Green	Green	Off
>150 cm	Green	Green	Green	Green	Green	Green

کروز کنترل (تثبیت کننده سرعت) *

کروز کنترل یک سامانه خودکار برای ثابت نگاه داشتن سرعت خودرو به میزان مورد نظر راننده در مسیرهای طولانی است.

در این سیستم، امکان تثبیت سرعت خودرو در شرایط مختلف بدون استفاده از اهرم پدال گاز فراهم شده است. هنگامی که سیستم کروز کنترل فعال می شود، یک محرک الکتریکی به جای راننده وظیفه تنظیم دقیق دریچه گاز را به عهده می گیرد و راننده می تواند پای خود را از روی پدال گاز بردارد.

همچنین راننده می تواند از طریق کلیدهایی که روی فرمان قرار دارد، سرعت خودرو را افزایش یا کاهش دهد. در صورتی که راننده پدال ترمز یا کلاچ را فشار دهد، تثبیت سرعت قطع شده و بلافاصله کنترل سرعت خودرو به راننده باز می گردد. در این سیستم آخرین سرعت تثبیت شده در حافظه ذخیره شده و راننده می تواند به طور اتوماتیک سرعت خودرو را روی این سرعت تنظیم کند. همچنین راننده برحسب نیاز می تواند با فشردن پدال گاز به سرعت خود بیفزاید. نشانگرهای کروز کنترل روی جلو آمپر فعال بودن سیستم را نشان می دهد.

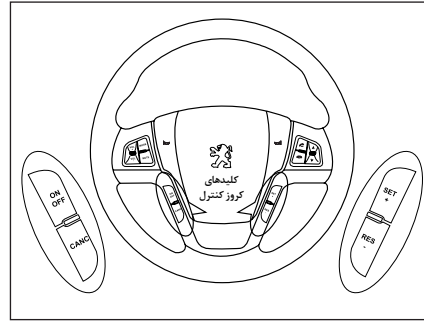



اجزاء اصلی سیستم



- ۱- ترانزل (دریچه گاز برقی) میزان باز شدن دریچه گاز را کنترل می کند و در محفظه موتور نصب شده است.
- ۲- واحد کنترل الکترونیکی ECU پردازش اطلاعات و کنترل سیستم توسط این واحد انجام می گیرد. این قطعه در محفظه موتور نصب شده است.
- ۳- کلیدهای کنترلی روی فرمان فرمان های لازم توسط راننده از طریق کلیدهای روی فرمان به سیستم داده می شود.

نحوه کار سیستم



- دنده، یکی از دنده های فعال کروز دنده ۳ به بالاست.
- سرعت خودرو از 40km/h بالاتر باشد.
- با کلید  که روی فرمان قرار دارد، سیستم روشن و خاموش می شود.

هنگامی که سیستم روشن می شود، نشانگر کروز  بر روی نمایشگر دیجیتال جلو آمپر روشن می گردد.

هنگامی که سیستم روشن است ولی فعال نیست، با فشار دادن پدال ترمز (فقط برای بار اول بعد از روشن کردن موتور) و فشردن و رها کردن (کلیک کردن) کلید  سیستم فعال می شود و سرعت خودرو در سرعت فعلی ثابت می ماند. با فعال شدن سیستم، عبارت OFF بر روی نمایشگر دیجیتال جلو آمپر خاموش می گردد.

هنگامی که سیستم فعال است، با فشار دادن و نگهداشتن کلید  سرعت خودرو حدود 3km/h در هر ثانیه افزایش می یابد و پس از رها کردن کلید در همان سرعت ثابت می ماند. هنگامی که سیستم فعال است، هر بار فشار دادن و رها کردن کلید  باعث افزایش سرعت خودرو در حدود 1km/h می شود.

چنانچه سیستم فعال نباشد، فشار دادن و رها کردن کلید  باعث می شود سیستم فعال شده و خودرو با سرعت تنظیم شده قبلی که در حافظه ذخیره شده است، حرکت کند. چنانچه سرعتی در حافظه نباشد، سرعت خودرو در همان سرعت ثابت می شود.

هنگامی که سیستم فعال است با فشار دادن و نگه داشتن کلید  سرعت خودرو حدود 3km/h در هر ثانیه کاهش می یابد و پس از رها کردن کلید در همان سرعت ثابت می ماند. هنگامی که سیستم فعال است، هر بار فشار دادن و رها کردن کلید  باعث کاهش سرعت خودرو در حدود 1km/h می شود.

* در صورت نصب در خودروی شما

- سرعت خودرو پایین تر از 40km/h

- سرعت خودرو بالاتر از 150km/h

- شماره دنده ۳، ۴ یا ۵ نباشد.

- قطع سوخت برای ایمنی

- مقدار شتاب مثبت یا منفی خودرو خارج از محدوده

مجاز باشد.

- خطای سیگنال پدال ترمز

مزایای استفاده از سیستم کروز کنترل

۱- آسایش بیشتر هنگام رانندگی و عدم خستگی پا خصوصاً در مسافت‌های طولانی در اتوبان‌ها، به دلیل عدم استفاده از پدال گاز

۲- کاهش قابل توجه مصرف سوخت

۳- عدم تخطی از سرعت مجاز در جاده‌ها که گاهی به صورت ناخودآگاه اتفاق می‌افتد.

شرایط فعال بودن کروز کنترل

- کروز در حالت روشن باشد (با سوئیچ اصلی و کلید روشن/خاموش)

- فشردن یکی از کلیدهای تنظیم - شتاب مثبت یا از سرگیری - شتاب منفی

- سرعت خودرو در محدوده مورد نظر باشد

(40-150 Km/h)

- دنده یکی از دنده‌های فعال بودن کروز باشد.

غیرفعال شدن به صورت سریع و برگشت پذیر

- پدال ترمز فشرده شود.

- پدال کلاچ فشرده شود.

- فشار دادن کلید OFF/ON

با سوئیچ اصلی خاموش گردد (بوسیلهٔ راننده یا به واسطهٔ خطای ماژول کروز)

- تغییر دنده اتفاق بیفتد (دنده دستی)

* در صورت نصب در خودروی شما



اخطار

هنگام استفاده از سیستم کروز کنترل، عملکرد کلی خودرو را تحت کنترل داشته باشید.

سیستم کروز کنترل برای استفاده در بزرگراه‌ها و اتوبان‌های باز، مستقیم و کم تراکم طراحی شده است.

از سیستم کروز کنترل در موارد زیر استفاده نکنید:

- جاده‌های با ترافیک سنگین

- جاده‌های پرپیچ و خم

- جاده‌های لغزنده یا خاکی

- مسیرهای با شیب زیاد

- در هنگام بارندگی

از آنجا که سیستم کروز کنترل، کنترلی روی ترمز

ندارد، در شیب زیاد ممکن است سرعت خودرو از

میزان تنظیم شده فراتر رود. بنابراین نیاز است

در شیب زیاد راننده به کمک پدال ترمز سرعت

خودرو را در اختیار داشته باشد.

تثبیت سرعت (Cruise control)

۱- هنگامی که کروز توسط کلیدهای روی فرمان روشن می‌گردد نشانگر کروز (CC) به همراه عبارت CRUISE بر روی صفحه دیجیتالی جلو آمپر ظاهر می‌گردد.

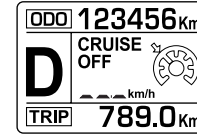

در حالت اتوماتیک

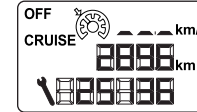

در حالت دستی

۲- با فشردن کلید SET و رها کردن آن سرعت مطلوب نمایش داده می‌شود و عبارت OFF خاموش می‌گردد.

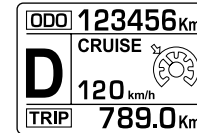

در حالت اتوماتیک



در حالت دستی

۳- در صورت غیر فعال شدن کروز عبارت OFF به معنی غیرفعال بودن نمایش داده می‌شود. در صورتی که سیستم کروز کنترل روشن ولی غیرفعال باشد در این حالت عبارت OFF همچنان نمایش داده می‌شود.

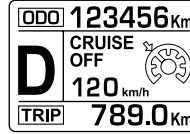

در حالت اتوماتیک

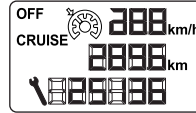

در حالت دستی

۴- با فشردن کلید RES بر روی فرمان، کروز کنترل مجدداً فعال شده و عبارت OFF خاموش می‌گردد.

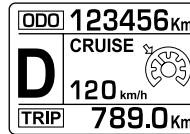

در حالت اتوماتیک

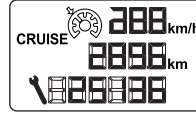

در حالت دستی

۵- در صورتی که سرعت خودرو از سرعت برنامه‌ریزی بیشتر یا کمتر گردد، سرعت نمایش داده شده چشمک می‌زند. در صورتی که خودرو به سرعت تعیین شده برگردد چشمک زدن به طور اتوماتیک قطع می‌گردد.

* در صورت نصب در خودروی شما



هشدار

- بنزین قابل استفاده در خودروی شما، بنزین بدون سرب سوپر با اکتان ۹۵ می‌باشد. در صورتی که سوختی غیر از سوخت مشخص شده مصرف شود، امکان تخریب قطعات داخلی موتور و آسیب‌دیدگی به دلیل پدیده خودسوزی و ضربه وجود خواهد داشت.

- استفاده از مکمل بنزین برای این خودرو مجاز نمی‌باشد.

- از وارد کردن نازل پمپ بنزین به صورت کامل خودداری کنید.

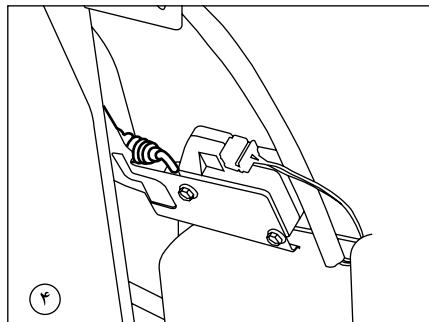

باز کردن دریچهٔ باک در مواقع اضطراری

چنانچه سیستم قفل مرکزی از کار افتاده باشد می‌توان دریچهٔ باک را از داخل صندوق عقب باز کرد.

- موکت روکش جدارهٔ سمت راست داخل صندوق را کناربزنید (سواری) یا در عقب (استیشن) را باز کنید.

- زبانهٔ قفل در باک را به عقب بکشید.

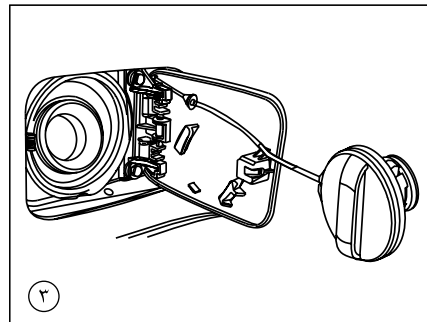

در باک

برای باز کردن در باک، لبهٔ جلویی دریچهٔ باک را فشار دهید. (قبل از برداشتن کامل درپوش مخزن بنزین چند لحظه تأمل کنید تا گازهای داخل مخزن خارج شود). (برای جلوگیری از مفقود شدن درپوش مخزن بنزین، درپوش به وسیلهٔ بندی به در باک متصل گردیده است.)



اخطار

بنزین داخل باک ممکن است تحت فشار باشد، لذا جهت جلوگیری از صدمه جانی، درباک را سریعاً باز نکنید.

در باک را به آرامی و با دقت شل نموده و صبر کنید تا صدای هیس متوقف شود، سپس آن را کاملاً باز نمایید.

بخار بنزین بسیار خطرناک است. وقتی که بنزین در باک می‌ریزد، موتور باید خاموش باشد و هرگز جرقه، شعله آتش، سیگار و کبریت در نزدیکی محل ریختن بنزین نباید وجود داشته باشد.



هشدار

- عدم استفاده از بنزین بدون سرب به کاتالیست خودرو صدمه خواهد زد.

- از ترکیب هر نوع مایع غیرمجاز (انژکتور شور، روغن بنزین، تقویت‌کنندهٔ اکتان بنزین و...) با سوخت‌های استاندارد به شدت پرهیز نمایید.

* در صورت نصب در خودروی شما

۴- ریل سوخت:

گاز ورودی به منیفولد وارد ریل سوخت می‌شود و در زمان‌های مشخص با باز شدن انژکتورهای گاز وارد منیفولد می‌شود.

۵- سنسور دما و فشار گاز:

این سنسور که بر روی ریل سوخت نصب می‌باشد، فشار و دمای گاز داخل ریل را به اطلاع ECU گاز می‌رساند.

۶- شلنگ‌های انتقال گاز از ریل سوخت به نازل‌ها: گاز وارد شده در زمان‌های مختلف پاشش را وارد منیفولد هوای ورودی می‌سازد.

۷- فیلتر گاز:

از ورود ذرات خارجی و ناخالصی‌های گاز مصرفی به ریل سوخت جلوگیری می‌کند.

۸- واحد پردازش الکتریکی گاز (ECU):

زمان و مدت پاشش انژکتور و زمان جرعه را در حالت‌های مختلف موتور تنظیم می‌کند.

۹- شلنگ‌های رفت و برگشت آب گرم به رگولاتور:

آب بخاری را برای گرم کردن و جلوگیری از یخ زدگی رگولاتور حین کار در حالت گاز وارد رگولاتور و یا از آن خارج می‌کند.

۱۰- شیردستی یا شیر سرویس:

به وسیله آن مسیر عبور گاز ورودی به محفظه موتور (برای انجام سرویس) باز و بسته می‌شود.

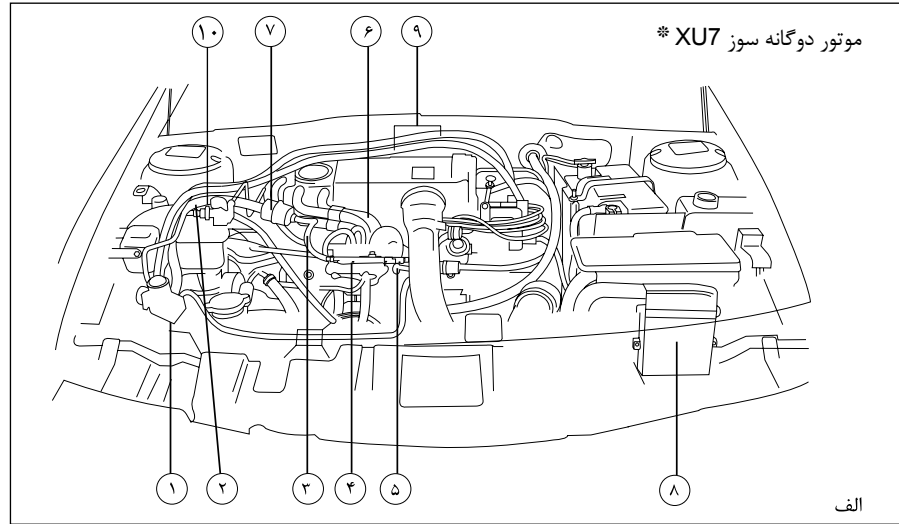
**آشنایی با قطعات گازسوز**

برای گازسوز شدن خودروی شما، دو مجموعه اصلی افزوده شده است که عبارتند از:

الف. کیت ب. مخزن

مجموعه قطعات گازسوز در محفظه موتور

۱- رگولاتور: فشار گاز را از حداکثر ۲۰۰ بار به فشار حدود ۲ بار کاهش می‌دهد.

۲- لوله انتقال گاز کم فشار به فیلتر گاز:

گاز طبیعی با فشار کاهش یافته را از رگولاتور به فیلتر گاز منتقل می‌کند.

۳- لوله انتقال گاز کم فشار به ریل سوخت:

گاز طبیعی با فشار کاهش یافته را از فیلتر گاز به ریل سوخت منتقل می‌کند.

۴- ریل سوخت:

گاز ورودی به منیفولد وارد ریل سوخت می‌شود و در زمان‌های مشخص با باز شدن انژکتورهای گاز وارد منیفولد می‌شود.

۵- سنسور دما و فشار گاز:

این سنسور که بر روی ریل سوخت نصب می‌باشد، فشار و دمای گاز داخل ریل را به اطلاع ECU گاز می‌رساند.

۶- شلنگ‌های انتقال گاز از ریل سوخت به نازل‌ها: گاز وارد شده در زمان‌های مختلف پاشش را وارد منیفولد هوای ورودی می‌سازد.

۷- فیلتر گاز:

از ورود ذرات خارجی و ناخالصی‌های گاز مصرفی به ریل سوخت جلوگیری می‌کند.

۸- واحد پردازش الکتریکی گاز (ECU):

زمان و مدت پاشش انژکتور و زمان جرعه را در حالت‌های مختلف موتور تنظیم می‌کند.

۹- شلنگ‌های رفت و برگشت آب گرم به رگولاتور:

آب بخاری را برای گرم کردن و جلوگیری از یخ زدگی رگولاتور حین کار در حالت گاز وارد رگولاتور و یا از آن خارج می‌کند.

۱۰- شیردستی یا شیر سرویس:

به وسیله آن مسیر عبور گاز ورودی به محفظه موتور (برای انجام سرویس) باز و بسته می‌شود.

موتور دوگانه سوز XU7P *

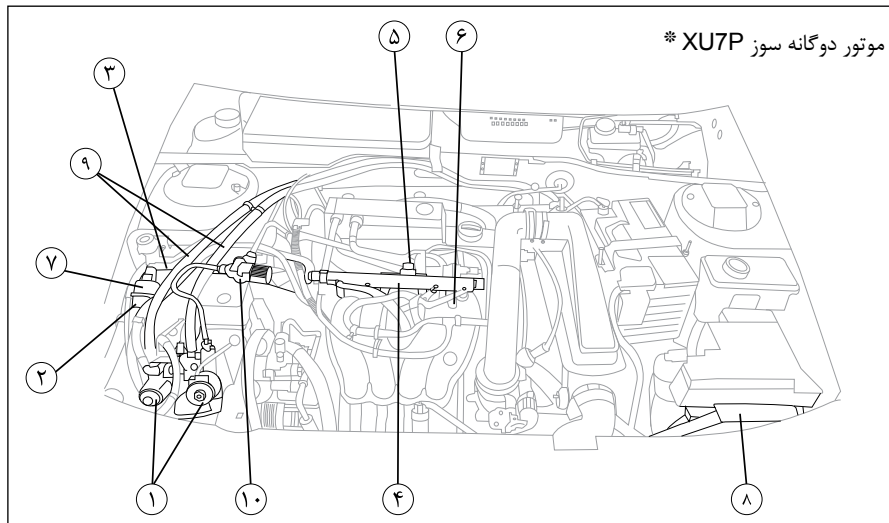

مجموعه قطعات گازسوز در محفظه موتور

۱- رگولاتور: فشار گاز را از حداکثر ۲۰ بار به فشار حدود ۲ بار کاهش می‌دهد.

۲- لوله انتقال گاز کم فشار به فیلتر گاز:

گاز طبیعی با فشار کاهش یافته را از رگولاتور به فیلتر گاز منتقل می‌کند.

۳- لوله انتقال گاز کم فشار به ریل سوخت:

گاز طبیعی با فشار کاهش یافته را از فیلتر گاز به ریل سوخت منتقل می‌کند.

آشنایی با قطعات گازسوز

برای گازسوز شدن خودروی شما، دو مجموعه اصلی افزوده شده است که عبارتند از:

الف. کیت ب. مخزن

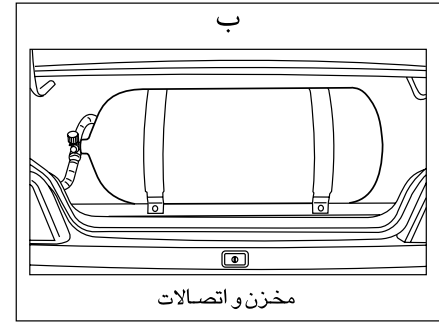
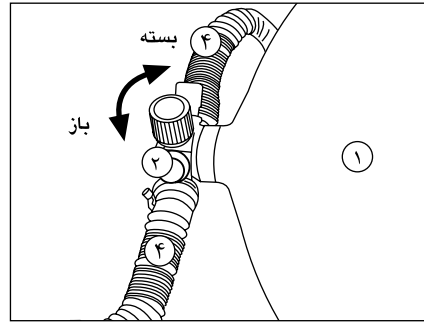
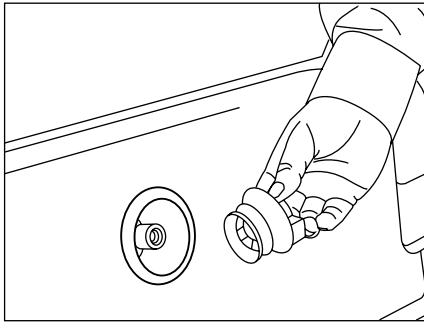

اخطار

- هرگونه دستکاری و انجام تعمیرات در سیستم گاز، توسط افراد غیرمجاز، باعث خدشه دار شدن شرایط گارانتی شده و امکان بروز صدمات و خسارات را در پی دارد، لذا کلیه تعمیرات می‌بایست فقط توسط پرسنل نمایندگی مجاز صورت گیرد.

- هرگونه تعمیرات در مخزن نظیر تعویض یا تعمیر شیرسر مخزن و یا تعمیر و سرویس کلی رگولاتور، صرفا توسط فرد آموزش دیده و مورد تأیید شرکت سازنده و در نمایندگی مجاز صورت می‌گیرد.

همچنین از آنجایی که مخزن و متعلقات مخزن رگولاتور جزو قطعات قابل ردیابی می‌باشند، هرگونه تعمیر و تعویض در آن‌ها می‌بایست در شناسنامه تعمیراتی مربوطه ثبت گردد.

روش برخورد، در صورت بروز نشستی گاز

علیرغم اینکه در سیستم گاز نکات ایمنی فراوانی مدنظر قرار داشته، با این وجود ضرورت دارد از موارد ذیل آگاهی داشته باشید:

- هرروز خودروی خود را برای اطمینان از عدم نشستی گاز بررسی نمایید.

- هرگونه نشستی گاز در اتصالات لوله فشار قوی، در صندوق عقب، از طریق لوله خرطومی تهویه به خارج از صندوق منتقل می‌شود.

- اگر خودرو را در مکان‌های بسته ای که سیستم تهویه ندارند، پارک می‌نمایید توصیه می‌شود که شیرسر مخزن را ببندید.

- در صورت بروز نشستی و استشمام بوی گاز از محفظه صندوق عقب و یا داخل اتاق، کلید تبدیل سوخت را در حالت بنزین قرار داده و شیر سر مخزن را ببندید و جهت رفع اشکال به نمایندگی مجاز، مراجعه نمایید.

معرفی قطعات CNG مستقر در صندوق عقب

۱- **مخزن:** گاز طبیعی فشرده با حداکثر فشار ۲۰۰ بار در آن ذخیره می‌شود.

۲- **شیر سر مخزن:** مسیر گاز بعد از مخزن را باز یا بسته می‌نماید و شامل تجهیزاتی است که در صورت افزایش فشار و دمای گاز بیش از حد مجاز، گاز مخزن را تخلیه می‌کند. همچنین در صورت بریده شدن لوله، خروج گاز را از مخزن محدود می‌سازد.

شیر سر مخزن علاوه بر روش برقی، به صورت دستی نیز کنترل می‌شود. (زمان خروج گاز از مخزن به طرف موتور، هر دو شیر برقی و دستی باز هستند.)

۳- **لوله فشار قوی:** مدار پر فشار می‌باشد که انتقال گاز از مخزن گاز به رگولاتور سوخت را انجام می‌دهد.

۴- **سیستم تهویه سوخت گاز:** در صورت بروز نشستی در اتصالات، گاز نشست شده از طریق این مدار به بیرون خودرو هدایت می‌شود.

* در صورت نصب در خودروی شما

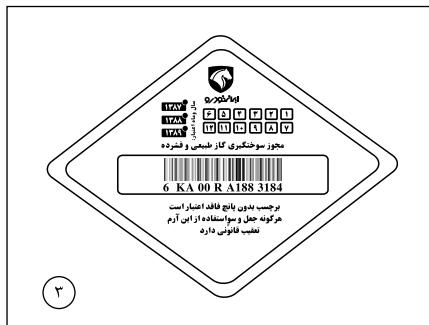

تعویض برچسب مجوز سوخت‌گیری خودرو*

مدت اعتبار برچسب سوخت‌گیری از زمان صدور ۱۲ ماه می‌باشد و بدون مجوز سوخت‌گیری، اجازه سوخت‌گیری خودرو در جایگاه‌های سوخت، داده نخواهد شد. لذا حداقل یک ماه قبل از اتمام مهلت اعتبار برچسب، برای انجام بازرسی به مراکز مجاز بازرسی خودروهای دوگانه سوز، مراجعه‌نمایید.

همچنین هر سی و شش ماه یک بار نیز مخزن گاز و سایر تجهیزات مربوطه باید توسط مراکز بازرسی و بازرسی تجهیز مورد تأیید مؤسسه استاندارد مورد بازرسی قرار گیرد. مخازن گاز خودروهای گازسوز هر ۷۲ ماه باید مورد تست آزمون هیدرواستاتیک توسط مراکز استاندارد بازرسی و بازرسی مخازن قرار گیرد. توجه به تمدید مجوز برچسب سالیانه و بازرسی‌های ادواری ۳۶ ماهه و ۷۲ ماهه الزامی می‌باشد.

*جهت کسب اطلاع از آخرین وضعیت استقرار جایگاه‌های سوخت CNG فعال، می‌توانید به آدرس اینترنتی www.IFCO.ir مربوط به سازمان بهینه‌سازی مصرف سوخت، مراجعه و یا با شماره تلفن های ۰۶-۴۷۶۰۴۸۶ تماس بگیرید.

مراحل سوخت‌گیری CNG*

- ۱) قبل از مراجعه به جایگاه و تا زمان حضور در جایگاه سوخت‌گیری، از استعمال دخانیات و استفاده از تلفن همراه، جدا خودداری نمایید.
- ۲) پس از مراجعه به جایگاه سوخت‌گیری* راننده خودرو را خاموش کرده و از توقف کامل خودرو اطمینان حاصل نمایید (ترمز دستی کشیده شود).
- ۳) اپراتور جایگاه، پس از کنترل برچسب مجوز سوخت‌گیری خودرو، عملیات سوخت‌گیری را انجام می‌دهد.
- ۴) پس از هر بار سوخت‌گیری از بسته بودن درپوش شیر پرکن گاز اطمینان حاصل شود. (جهت جلوگیری از ورود گرد و غبار و ایجاد اشکال در سیستم گاز، ضروری است).
- ۵) حداکثر فشار مجاز سوخت‌گیری ۲۰ بار می‌باشد.



هشدار

- حداکثر تعداد دفعات سوخت‌گیری مخزن ۱۰۰۰ سیکل در سال می‌باشد. بطور تقریبی در هر روز بیش از ۳ دفعه، شارژ مخزن صورت نپذیرد.
- از سوخت‌گیری در جایگاه‌های سوخت CNG مربوط به اتوبوس‌ها و خودروهای سنگین، جداً خودداری نمایید، زیرا احتمال خرابی شیر سرمخزن و متعلقات آن با توجه به بالاتر بودن دبی خروجی جایگاه، وجود دارد.

* در صورت نصب در خودروی شما

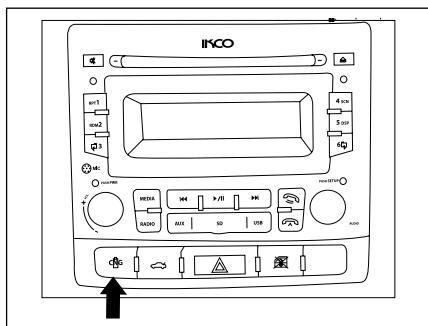

تبدیل از حالت گاز به بنزین*

با فشردن کلید تبدیل سوخت در صورت عدم وجود مشکل فنی در سیستم و وجود بنزین کافی در تانک، نشانگر گاز روی صفحه نمایش جلو داشبورد خاموش می‌شود که بیانگر این است که تبدیل از حالت سوخت گاز به بنزین صورت گرفته است.

لازم به ذکر است در دو حالت ذیل موتور بصورت خودکار (بدون نیاز به فشردن کلید تبدیل) از حالت گاز به بنزین می‌رود:

- در صورت بوجود آمدن مشکل فنی در سیستم گاز
- در صورتی که در مخزن به اندازه کافی سوخت گاز وجود نداشته باشد.

خارج شده و بصورت دائم روشن می‌ماند که بیانگر این است که تبدیل به سوخت گاز صورت گرفته و موتور در حال استفاده از سوخت گاز می‌باشد.

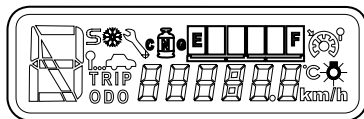

نکته:

در صورتی که هنگام فشردن کلید تبدیل، دور موتور بالاتر از ۴۰۰۰ دور در دقیقه باشد و خودرو در حالت شتاب‌گیری باشد، نشانگر گاز بر روی صفحه نمایش شروع به چشمک زدن کرده و تا خارج شدن از این محدوده، موتور در حالت گاز باقی می‌ماند و سپس به حالت بنزین می‌رود.

در صورتی که هنگام فشردن کلید تبدیل، دور موتور بالاتر از ۴۰۰۰ دور در دقیقه باشد و خودرو در حالت شتاب‌گیری باشد، نشانگر گاز بر روی صفحه نمایش شروع به چشمک زدن کرده و تا خارج شدن از این محدوده، موتور در حالت بنزین باقی می‌ماند و سپس به حالت گاز می‌رود. لازم به ذکر است در دو حالت فوق موتور بصورت خودکار (بدون نیاز به فشردن کلید تبدیل) از حالت بنزین به گاز می‌رود.

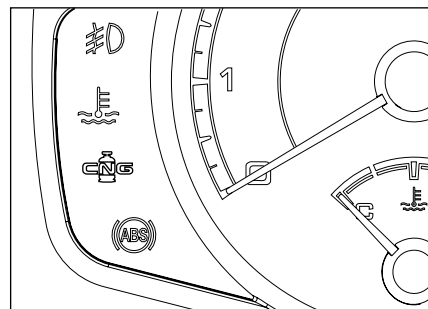

تبدیل از حالت بنزین به گاز*

موتور همواره در حالت بنزین روشن می‌شود. تغییر نوع سوخت مصرفی، با استفاده از کلید تبدیل که روی کنسول وسط قرار دارد، انجام می‌شود و انتخاب سوخت CNG در موقعیت‌های زیر امکان‌پذیر است.

الف) قبل از شروع حرکت

ب) در حین رانندگی

ج) روشن کردن خودرو بر روی گاز به طور مستقیم هنگامی که موتور با سوخت بنزین در حال کار می‌باشد، با فشردن کلید تبدیل سوخت و رها کردن آن، نشانگر گاز CNG بر روی صفحه نمایش جلو داشبورد شروع به چشمک زدن می‌کند که بیانگر این است که هنوز تبدیل سوخت بنزین به گاز صورت نگرفته است. پس از گذشت زمانی که مدت آن تابع دمای آب موتور در هنگام فشردن کلید تبدیل می‌باشد، نشانگر گاز از حالت چشمک زن

* در صورت نصب در خودروی شما

۴

نگهداری خودرو

- | | | | |
|-----|--------------------------------|-----|------------------------|
| ۱۱۸ | کاهش مصرف سوخت و حفظ محیط زیست | ۱۱۰ | نگهداری |
| ۱۱۹ | تدابیر زمستانی | ۱۱۱ | محفظه موتور |
| ۱۲۰ | شست و شو و مراقبت از خودرو | ۱۱۷ | صرفه جویی در مصرف سوخت |

مراقبت و نگهداری توسط صاحب خودرو

علاوه بر سرویس‌های منظم و بازرسی‌هایی که قبلاً شرح داده شد، پاره‌ای از بررسی‌های ساده‌ی دوره‌ای باید انجام پذیرد. با توجه به توصیه‌هایی که در صفحات بعد می‌آید، خودتان می‌توانید این بازرسی‌ها را انجام دهید.

بازرسی‌های روزانه

- عملکرد چراغ‌ها، بوق، چراغ‌های راهنما، برف پاک‌کن‌ها، شیشه شوی و چراغ‌های هشدار دهنده
- عملکرد کمربندهای ایمنی و ترمزها
- چک‌کردن هر نوع مایعی که می‌تواند نشان دهنده نشتی مایعات موتور در زیر خودرو باشد.

بازرسی‌های هفتگی

- سطح روغن موتور
- سطح مایع خنک‌کننده
- سطح روغن ترمز
- سطح روغن هیدرولیک فرمان
- سطح مایع شیشه شوی
- فشار باد چرخ‌ها و شرایط آن‌ها
- عملکرد کولر

شرایط ویژه

چنانچه خودروی شما بطور دایم در شرایطی خاص مانند محیط‌های پرگرد و خاک یا در آب و هوای بسیار سرد یا محیط‌های بسیار گرم کار می‌کند، بطور مرتب به مراقبت‌های بیشتری نیاز دارد. در این باره با نمایندگی مجاز خود تماس بگیرید.

ایمنی در گاراژ

چنانچه تعمیر و نگهداری در گاراژ ضروری باشد، به نکته‌های ایمنی زیر توجه کنید:

- دست‌ها و لباس خود را از تسمه و پولی‌های متحرک دور نگه دارید.

- چنانچه موتور را تازه خاموش کرده‌اید، تا خنک شدن موتور به آگزوز و سیستم خنک‌کننده موتور و ملحقات آن دست نزنید.

- هنگام روشن بودن موتور و یا باز بودن سوئیچ، به اتصالات برقی و دیگر ملحقات آن دست نزنید.

- از روشن کردن موتور در مکان‌های سر بسته و یا روشن گذاردن آن در این مکان‌ها خودداری کنید زیرا گازهای خروجی آگزوز سمی و خطرناک هستند.

- از کار کردن در زیر خودرو هنگامی که جک تنها تکیه‌گاه خودرو است، جدا خودداری کنید.

- مطمئن شوید که سیم‌های لخت و کلیه وسایلی که ایجاد جرقه می‌کنند از موتور دور باشند.

- برای انجام تعمیرات از لباس‌های محافظ و دستکش‌هایی که مقاوم و غیر قابل نفوذ هستند استفاده کنید.

- قبل از کار در محفظه موتور دستبندهای فلزی و جواهرات خود را باز کنید.

- از اتصال ابزار و یا اشیای فلزی به قطب‌های باتری یا اتصالات برقی جلوگیری کنید.

مایعات سمی

مایعات مورد استفاده در موتور خودرو همگی سمی هستند و نباید با زخم‌های باز بدن تماس پیدا کنند. این مایعات شامل اسید باتری، ضدیخ، روغن ترمز و روغن هیدرولیک فرمان، بنزین، روغن موتور و افزودنی‌های موجود در مایع شیشه شوی است. به دستورالعمل مندرج روی برچسب‌ها و ظروف محتوی این مایعات توجه کنید.

سرویس‌های عادی

امنیت، قابلیت اطمینان و عملکرد خودروی شما تا حدودی به نحوه نگهداری صحیح آن بستگی دارد. مسئولیت نگهداری خودرو به عهده شماست و باید مطمئن شوید عملیات نگهداری، تعویض روغن موتور، بازرسی‌ها، تعویض روغن ترمز و مایع خنک‌کننده، بر اساس نیاز و یا زمان‌بندی‌های پیشنهادی شرکت سازنده انجام می‌گیرد.



هشدار

هرگونه کاهش ناگهانی یا چشمگیر در سطح مایعات خودرو یا سایش غیر یکنواخت لاستیک‌ها باید هر چه سریعتر به نمایندگی مجاز گزارش شود.

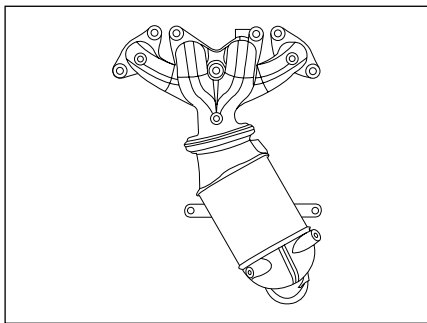

مبدل کاتالیزوری

جهت تبدیل مواد آلاینده خروجی از موتور به گازهایی با آلودگی حداقل، از مبدل کاتالیزوری یا کاتالیست استفاده می‌شود که خودروی شما نیز مجهز به این سیستم می‌باشد. از عوامل مهم در تخریب یا از کار افتادن کاتالیست، سرب موجود در سوخت می‌باشد، لذا استفاده از بنزین بدون سرب در این خودرو ضروری می‌باشد.



هشدار

- عدم استفاده از بنزین بدون سرب به کاتالیست خودرو صدمه خواهد زد.
- از ترکیب هر نوع مایع غیرمجاز (انژکتور شور، روغن بنزین، تقویت کننده اکتان بنزین و...) با سوخت‌های استاندارد به شدت پرهیز نمایید.

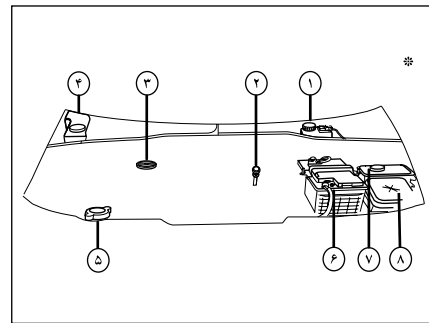
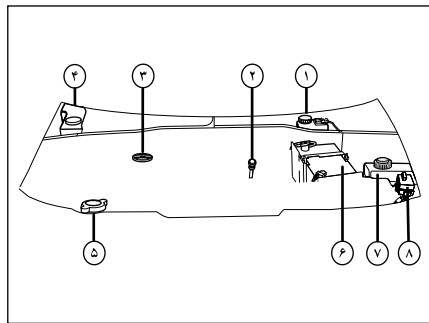

راهنمای محفظه موتور

- ۱- مخزن روغن ترمز
- ۲- میله اندازه گیری سطح روغن موتور
- ۳- درپوش روغن ریز موتور
- ۴- مخزن شیشه شوی
- ۵- در رادیاتور یا در منبع انبساط*
- ۶- باتری
- ۷- مخزن روغن فرمان هیدرولیک
- ۸- جعبه فیوز محفظه موتور

* در صورت نصب در خودروی شما



اخطار

نمایشگر فقط در صورت کاهش سطح روغن از حداقل میزان لازم، اخطار می‌دهد و هیچ‌گاه گذشتن از حداکثر را نشان نمی‌دهد و فقط با خواندن گیج قابل تشخیص است.

- تماس طولانی با روغن موتور ممکن است باعث ایجاد بیماری‌های پوستی از قبیل التهاب پوستی و سرطان پوست شود. در صورت تماس به دقت پوست را بشویید.

- در هنگام کار بر روی موتور، موتور فن رادیاتور ممکن است هر لحظه شروع به کار نماید. از اینرو در هنگام کار در محفظه موتور از پنکه فاصله بگیرید.

اضافه کردن: هنگام افزودن روغن دقت کنید که روغن روی قطعات موتور نریزد زیرا احتمال آتش‌سوزی وجود خواهد داشت. بستن درپوش را فراموش نکنید، زیرا خطر ایجاد آتش‌سوزی به دلیل پاشیدن روغن بر روی قطعات داغ موتور وجود دارد.

تعویض روغن موتور: اگر در حالی که موتور داغ است روغن آن را تعویض می‌کنید، مراقب باشید بر اثر پاشیده شدن روغن دچار سوختگی نشوید. **موتور را در محیط بسته روشن نکنید:** گازهای خروجی از اگزوز سمی است.

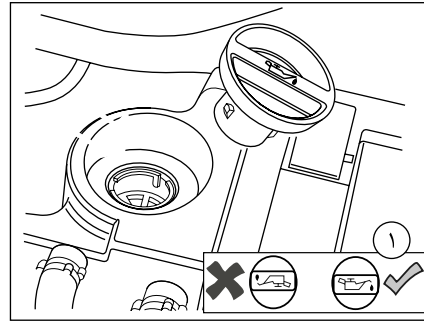

ریختن روغن موتور

درپوش روغن ریز موتور را باز کنید، روغن را در مخزن بریزید. سطح روغن هرگز نباید از درجه حداکثر (MAX) بر روی میله اندازه‌گیری روغن موتور تجاوز کند. برای اطلاع از مشخصات و حجم روغن موتور مورد نیاز به فصل **اطلاعات فنی** مراجعه کنید.

توجه: درپوش روغن ریز موتور را طوری در جای خود ببندید که شکل صحیح آن در حالت بسته (مطابق شکل ۱) قابل مشاهده باشد.

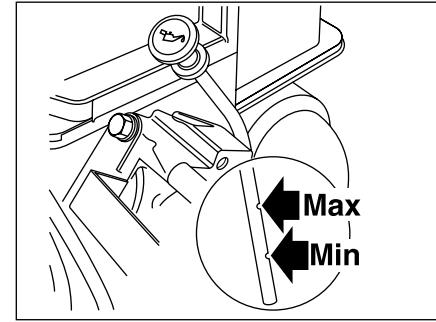

بررسی سطح روغن موتور

سطح روغن موتور را هر هفته یک‌بار و در مواقع استفاده زیاد از خودرو چند بار بازبینی کنید. زمانی سطح روغن را بررسی کنید که موتور گرم است.

روش بازرسی روغن موتور: خودرو را در سطح صاف

قرار دهید، موتور را روشن کرده تا گرم شود. سپس موتور را خاموش نموده و بعد از ۵ دقیقه سطح روغن را اندازه بگیرید.



هشدار

- چنانچه خودرو بمدت طولانی با سرعت بالا حرکت کند، سطح روغن موتور را بطور مرتب بازرسی کنید. هرگز روغن را با مواد افزودنی مخلوط نکنید. این عمل می‌تواند به موتور آسیب جدی برساند.

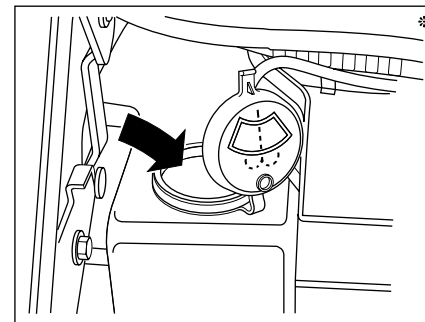
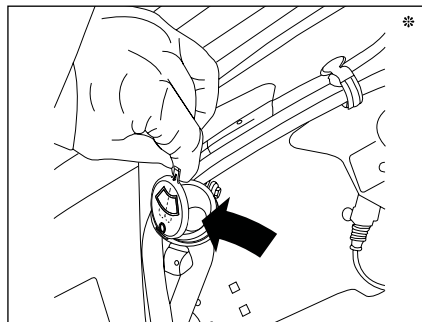

پر کردن مخزن شیشه‌شوی

هفته‌ای یکبار سطح آب مخزن شیشه‌شوی را بررسی کنید. برای اطمینان از تمیز شستن شیشه و جلوگیری از یخ زدگی، مخزن را با مخلوط آب و یک شوینده مناسب پر کنید. مقادیر توصیه شده از آب و شوینده را در ظرفی جدا مخلوط و مخزن را با آن پر کنید. همیشه از دستورات مندرج بر روی ظرف مایع شوینده پیروی کنید.

شیشه شوی مورد استفاده در خودرو محلول ایزوپروپانول می‌باشد.



هشدار

- هرگز از مخلوط ضد یخ و آب برای مخزن شیشه شوی استفاده نکنید. این کار به رنگ خودرو آسیب می‌رساند.

* در صورت نصب در خودروی شما

خنک کننده موتور تا دمای ۳۰- درجه سانتیگراد در مقابل انجماد مقاوم می باشد.

ضد یخ

ضد یخ حاوی موادی با خواص ضد خوردگی است. نه تنها در شرایط سرد بلکه در طول سال نسبت ضد یخ به آب موجود در سیستم خنک کننده باید بین ۴۰ تا ۵۰ درصد باشد.



هشدار

چنانچه هر قطعه ای از سیستم خنک کننده (بغیر از در رادیاتور) باز یا تعویض شود، بایستی هواگیری مجدد توسط نمایندگی های مجاز مطابق دستورالعمل انجام پذیرد.

از باز نمودن در رادیاتور یا در منبع انبساط* تا یک ساعت پس از خاموش شدن موتور اجتناب نمایید.



اخطار

محلول ضد یخ سمی و نوشیدن آن کشنده است. آن را در بسته و دور از دسترس کودکان نگاهدارید. چنانچه مشکوک به نوشیدن آن شدید، سریعا به پزشک مراجعه کنید. از تماس محلول ضد یخ با پوست و چشمانتان جلوگیری کنید. در صورت وقوع، ناحیه تماس را با آب فراوان بشویید.

-از باز نمودن درب منبع انبساط تا یک ساعت پس از خاموش شدن موتور اجتناب نمایید.

* در صورت نصب در خودروی شما

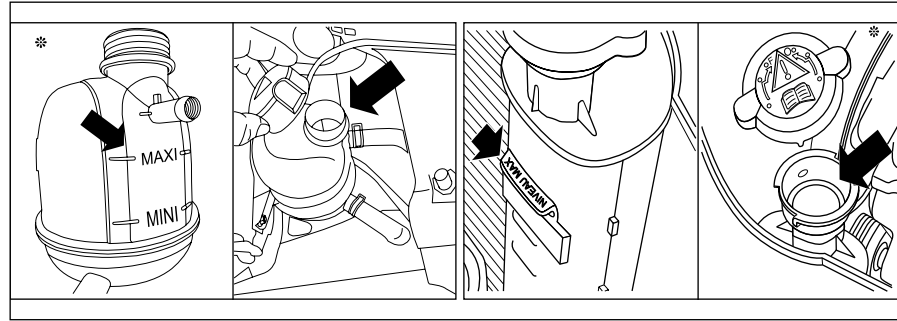

خودرو باید توسط نمایندگی مجاز بازرسی شود، مطمئن شوید در رادیاتور تا دومین پله محکم بسته شده است. در مواقع اضطراری و تنها هنگامی که ضد یخ توصیه شده در دسترس شما نیست برای پر کردن رادیاتور یا منبع انبساط* از آب تمیز استفاده کنید.

اما توجه داشته باشید که این کار باعث کاهش خاصیت ضد یخ مایع خنک کننده خواهد شد. **همواره** از ضد یخ های با فرمول توصیه شده و برندهای مورد تأیید و بسته هایی که توسط شرکت ایساکو ارائه می گردد استفاده شود.

نکته مهم: تخلیه و پر کردن دوباره مایع سیستم خنک کننده از عملیات سرویس و نگهداری است که نیاز به دانش کافی دارد و تنها باید توسط افراد مجرب و بر اساس دستورالعمل های کتابچه راهنمای تعمیر انجام پذیرد.

تعویض مایع سیستم خنک کننده موتور هر ۲ سال یک بار ضروری است و همچنین مایع سیستم

بزرسی محلول خنک کننده

سطح مایع خنک کننده باید هفته ای یک بار هنگامی که خودرو در سطح کاملا افقی پارک شده و سیستم خنک کننده سرد است، بازرسی شود. سطح مایع باید بین علامت های حداقل (MIN) و حداکثر (MAX) نشانه گذاری شده بر روی دیواره عمودی رادیاتور (سمت در رادیاتور) یا منبع انبساط* باشد. در صورت لزوم رادیاتور یا منبع انبساط* را پر کنید.

پر کردن رادیاتور یا منبع انبساط*

در صورت داغ بودن موتور ۱۵ دقیقه صبر کنید تا حرارت موتور به زیر ۱۰۰ درجه سانتیگراد برسد. توسط تکه ای پارچه برای حفاظت از دستتان خود، آهسته و با دقت در رادیاتور یا در منبع انبساط* را تا پله ایمنی آن بچرخانید، تا فشار بخار رادیاتور یا منبع انبساط* افت کند.

توجه: اگر به بیش از یک لیتر مایع اضافی برای پر کردن رادیاتور یا منبع انبساط* نیاز باشد، سیستم خنک کننده



اخطار

روغن ترمز شدیداً سمی است و باید در ظرف سربسته دور از دسترس کودکان نگاهداشته شود. در صورت خوردن روغن ترمز، سریعاً به پزشک مراجعه کنید.

- از تماس روغن ترمز با دست و چشم جلوگیری کنید. در صورت تماس با پوست، محل را فوراً با آب فراوان بشویید و در صورت تماس با چشم، پس از شست و شو به پزشک مراجعه کنید.
- به دلیل احتمال آتش سوزی مراقب باشید روغن ترمز روی موتور گرم نریزد.
- مراقب باشید که در هنگام رانندگی و به خصوص در سراسیبهیها موتور خاموش نگردد.



هشدار

روغن ترمز سطوح رنگ شده را خراب می کند. روغن را ابتدا با یک تکه پارچه تمیز جمع کنید سپس محل را با آب و شامپوی مخصوص خودرو بشویید.

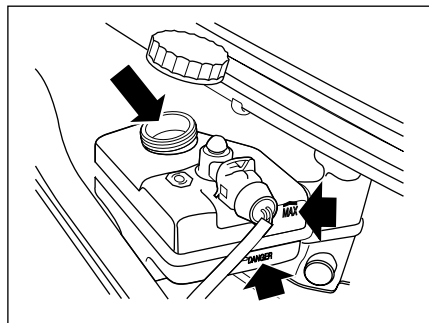

بررسی روغن ترمز

برای جلوگیری از ورود گرد و خاک به مخزن، در مخزن را کاملاً تمیز و سپس باز کنید و مخزن را تا علامت حداکثر (MAX) با روغن ترمز پر کنید. اجازه ندهید سطح روغن ترمز از علامت حداقل (MIN) پایین تر بیاید. تنها از روغن تازه در قوطی در بسته استفاده کنید (روغن های کهنه و باز و یا روغن هایی که قبلاً از سیستم نشت کرده باشند، رطوبت جذب می کند و ریختن مجدد آن ها در مخزن تأثیر منفی در عملکرد سیستم ایجاد می کند).

بیش از اندازه لازم در مخزن روغن نریزید!

سیستم ترمز

مهمترین بخش ایمنی خودروی شما یعنی سیستم ترمز، در جلو به ترمزهای دیسکی و در عقب به ترمزهای کاسه ای یا دیسکی و نیز به یک مدار هیدرولیک دوگانه مجهز است. به هنگام روشن بودن موتور، سیستم بوستر ترمز نیروی لازم برای فشار بر پدال ترمز را کاهش می دهد.

روغن ترمز

طی استفاده مداوم ممکن است سطح روغن بر اثر ساییدگی لنت ترمز کاهش یابد و نیاز به افزودن روغن ترمز باشد. چنانچه طی مدتی کوتاه افت قابل ملاحظه ای در سطح روغن مشاهده کردید. به نمایندگی مجاز مراجعه کنید. چنانچه سطح روغن ترمز پایین تر از سطح حداقل علامت گذاری شده در مخزن باشد از رانندگی خودداری کنید.

فرمان هیدرولیک

اگر فرمان هیدرولیک به درستی عمل کند، نیازی به ریختن روغن اضافی در مخزن نخواهد بود و اگر هم لازم باشد مقدار آن بسیار اندک است. در صورت کاهش متوالی یا ناگهانی در سطح روغن، خودرو باید توسط نمایندگی مجاز مورد بررسی قرار گیرد. اگر سطح روغن پایین تر از علامت حداقل مشخص شده در مخزن باشد، مخزن را قبل از روشن کردن موتور پر کنید، در غیر این صورت، پمپ فرمان هیدرولیک آسیب خواهد دید.

در صورت کاهش سطح روغن تا زیر علامت حداقل یا مشاهده افت سریع با چشمگیر آن، تحت هیچ شرایطی از خودرو استفاده نکنید. با وجود این اگر مشخص شود افت روغن کند است می توانید خودرو را با ریختن روغن اضافی تا علامت حداکثر در مخزن، با طی مسافتی کوتاه برای عیب‌یابی به نزدیک‌ترین نمایندگی مجاز برسانید. سطح روغن را هفته‌ای یک بار بررسی کنید. موقع بررسی سطح روغن هیدرولیک، موتور خودرو باید خاموش و خنک باشد و چرخ‌های جلو در حالت مستقیم باشند.

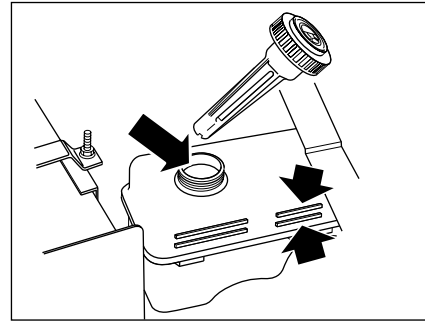

بررسی سطح روغن فرمان هیدرولیک

در مخزن را قبل از باز کردن به منظور جلوگیری از ورود خاک به مخزن تمیز کنید، درپوش را بردارید و با تکه‌ای پارچه تمیز و بدون پرز میله آن را پاک کنید. آن را دوباره جاگذاری و برای بررسی سطح روغن از مخزن خارج کنید. در صورت لزوم کمبود را با ریختن روغن تا زمانی که سطح روغن بین علامت حداکثر و حداقل قرار گیرد ادامه دهید.

بیش از اندازه لازم در مخزن روغن نریزید!

برای اطلاع از مشخصات توصیه شده روغن به راهنمای نگهداری و خدمات گارانتی مراجعه کنید.



اخطار

روغن فرمان هیدرولیک شدیداً سمی است و باید در ظرف دربسته و دور از دسترس کودکان قرار گیرد. چنانچه اتفاقاً از آن خورده شد، سریعاً به پزشک مراجعه شود. در صورت تماس روغن هیدرولیک با پوست یا چشم، محل را فوراً با آب فراوان شست و شو دهید. به دلیل احتمال آتش سوزی مراقب باشید روغن هیدرولیک روی موتور گرم نریزد.



هشدار

روغن هیدرولیک سطوح رنگ شده را خراب می‌کند. روغن را ابتدا با یک تکه پارچه تمیز جمع کنید سپس محل را با آب و شامپوی مخصوص خودرو بشویید.

جاده‌های پرپیچ و خم یا ناهموار: رانندگی در چنین جاده‌هایی ده درصد بر مصرف سوخت خواهد افزود.

باد: وجود باد در موقع رانندگی مصرف سوخت را افزایش می‌دهد. در چنین مواقعی سرعت خودرو را کم کنید.

مصرف بهینه سوخت با سرعت ۹۰ کیلومتر در ساعت می‌باشد.

صرفه جویی در مصرف سوخت
- رانندگی

شروع حرکت: به محض روشن کردن موتور نباید با سرعت برانید. به آرامی رانندگی کنید. موتور را در حالت توقف، گرم نکنید بلکه چند کیلومتر اولیه را با سرعت متوسط برانید تا موتور گرم شود.

دورموتور: رانندگی با دور موتور خیلی بالا و یا خیلی پایین، بر مصرف سوخت می‌افزاید. برای اجتناب از بالا رفتن بیهوده دور موتور، سریعاً از دنده بالاتر استفاده کنید. همیشه از دنده مناسب با وضعیت جاده و شرایط رانندگی آرام استفاده نمایید. از شتاب گرفتن ناگهانی اجتناب کنید. قبل از کم شدن سرعت در سربالایی و پیش از سبقت و شتاب گرفتن به دنده پایین‌تر بروید (خصوصاً از دنده ۵).

تجهیزات الکتریکی: فقط در صورت نیاز از تجهیزات برقی استفاده کنید. گرمکن شیشه عقب برای رفع بخارگرفتگی و یخ‌زدگی شیشه‌ها به میزان ده درصد بر مصرف سوخت می‌افزاید.

- وضعیت جاده و آب و هوا

مسیرهای کوتاه: سرد بودن موتور در ۵ کیلومتر اولیه رانندگی به میزان ۲۵ درصد بر مقدار سوخت می‌افزاید.

صرفه جویی در مصرف سوخت
چهار عامل اصلی مؤثر در مصرف سوخت:

۱- وضعیت مکانیکی موتور

فیلتر هوا: فیلتر هوای کثیف و مسدود شده از بازدهی موتور می‌کاهد. فیلتر هوا را در فواصل تعیین شده تعویض کنید.

۲- سیستم سوخت‌رسانی: سیستم انژکتور و پمپ بنزین را از نظر نشتی و ارسی کنید.
بنزین: کیفیت بنزین نه تنها در مصرف سوخت تأثیر دارد، بلکه در دراز مدت بر شرایط مکانیکی و عملکرد خودروی شما نیز تأثیر خواهد داشت.

۳- وضعیت خودرو

فشار باد تایر: کم بودن فشار باد تایر به میزان ۳ درصد بر مصرف سوخت می‌افزاید.
حمل بار: حمل ۱۰۰ کیلوگرم بار در داخل شهر ۳ درصد مصرف سوخت را بالا می‌برد.

۴- مقاومت در برابر باد: رانندگی با خودروی دارای باربند خالی به میزان ۱۰ درصد بر مصرف سوخت می‌افزاید لذا به محض اتمام استفاده، باربند و بادشکن روی کاروان و نیز آینه‌های آن را باز کنید. هنگام رانندگی از پایین کشیدن شیشه‌ها اجتناب کرده؛ بهتر است از شبکه‌های تهویه استفاده نمایید.



هشدار:

- برای جلوگیری از بالا رفتن بیشتر از اندازه دور موتور، در دور بالاتر از ۶۵۰۰، تزریق سوخت به موتور قطع می‌گردد.
- هرگز قبل از گرم شدن موتور آن را زیر بار نبرید (با سرعت حرکت نکنید). اگر موتور با سوئیچ خاموش نشد، پدال ترمز را فشار دهید، دنده را درگیر کنید و پا را از روی کلاچ بردارید تا موتور خاموش شود.
- بنزین قابل استفاده در موتور خودروی شما بنزین بدون سرب سوپر با اکتان ۹۵ می‌باشد.

* در صورت نصب در خودروی شما

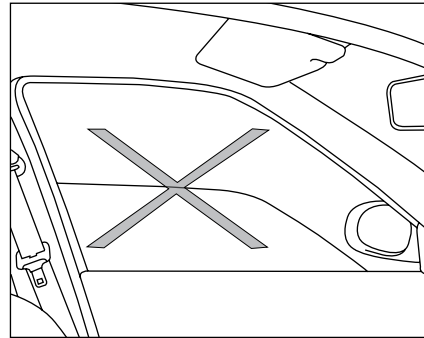
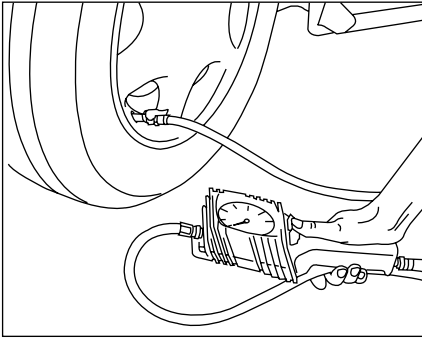

کاهش مصرف سوخت و حفظ محیط زیست

با به کار بستن نکته‌های زیر می‌توانید آلودگی محیط زیست را کاهش دهید و علاوه بر آن رانندگی را امن‌تر و اقتصادی‌تر کنید:

- از بنزین و روغن موتور توصیه شده توسط سازنده استفاده کنید.
- از سر ریز شدن سوخت هنگام سوخت‌گیری جلوگیری کنید.
- همواره با بازدیدهای دوره‌ای و نگهداری خودرو بر اساس اطلاعات این راهنما از سلامت خودرو اطمینان حاصل کنید.
- دقت کنید سیستم‌های اگزوز، سوخت و روغن، نشستی نداشته باشند.
- بعد از روشن کردن خودرو بلافاصله و به آرامی شروع به حرکت کنید.
- در توقف‌های بیش از ۲ دقیقه، در ترافیک یا پشت چراغ قرمز، موتور را خاموش کنید.
- با آرامش رانندگی کنید و از شتاب‌گیری و ترمز‌گیری بی‌مورد هنگام رانندگی پرهیز کنید تا علاوه بر کاهش آلاینده‌های اگزوز از فرسایش قطعات مکانیکی خودرو جلوگیری شود.
- به دور حداکثر سرعت مجاز توجه کنید.
- بطور مرتب باد لاستیک‌ها را تنظیم و در صورت لزوم آنها را بالانس کنید.
- استفاده از کولر خودرو را به حداقل برسانید، این کار مصرف سوخت را کاهش می‌دهد.
- اگر خودتان روغن موتور خودرو را عوض می‌کنید،

- روغن سوخته را دور نریزید و آن را برای بازیافت به جایگاه‌های تعویض روغن تحویل دهید.
- سفرهای درون شهری خود را طوری برنامه‌ریزی کنید که در ساعت/ مسیره‌های ترافیک سنگین نباشید.
- سفرهای درون و بیرون شهری خود را طوری برنامه‌ریزی کنید که کمترین تردد را در زمان‌ها و مسیره‌های پرترافیک داشته باشید.
- در صورت امکان از رانندگی در خیابان‌های شلوغ و ساعت‌های پر رفت و آمد خودداری کنید.
- در صورت عدم نیاز، تجهیزات الکتریکی اضافی خود را خاموش نمایید ولی توجه فرمایید ایمنی در اولویت قرار دارد، چراغ‌ها را به محض اینکه دید کم شود روشن نمایید.
- برای داشتن هوای تازه در کابین خودرو، از دریچه‌های روی داشبورد استفاده نمایید و از باز کردن شیشه‌های جانبی خودداری نمایید. زیرا باعث افزایش مصرف

سوخت می‌شود.

- از تایر مناسب خودرو (طبق بخش مربوطه در کتابچه راهنما) استفاده نموده و همواره باد تایر را تنظیم کنید. استفاده از تایر تأیید نشده توسط کارخانه سازنده می‌تواند مصرف سوخت را افزایش دهد.
- چرخ کم باد مصرف سوخت را افزایش می‌دهد.
- با توجه به تأثیر بالای وزن خودرو بر مصرف سوخت، بار و تجهیزات اضافی و غیر ضروری را از خودرو خارج کنید. همچنین در صورتی که از باربند استفاده نمی‌کنید، آن را باز کنید.
- هنگام رانندگی در سراسیمگی از دنده سنگین مناسب، (به طوری که نیاز به فشردن پدال ترمز نباشد) استفاده کنید.
- استفاده از فیلتر هوا و فیلتر روغن مناسب، مطابق استانداردهای ارائه شده در این کتابچه، باعث کاهش مصرف سوخت خواهد شد.

تدابیر زمستانی

تایرها

تایرهای زمستانی: اگر از خودرو در شرایط سخت زمستانی مانند جاده‌های برفی و یخبندان استفاده می‌کنید برای انتخاب تجهیزات مورد نیاز با توجه به شرایط، با نمایندگی مجاز ایران خودرو مشورت نمایید.

تایرهای چهار فصل: برای اینکه در شرایط آب و هوای خوب، بتوان سرعت بیشتری داشت باید هر چهار چرخ خودرو به تایرهای چهار فصل مجهز شوند تا تعادل خودرو بهتر حفظ گردد.

زنجیر چرخ: در پژو پارس، زنجیر چرخ را باید روی چرخ‌های جلو نصب کرد. زنجیر چرخ بایستی هم سایز چرخ بوده و کاملاً بر روی چرخ مهار شود. در غیراین صورت باعث آسیب جدی به لوله‌های سیستم ترمز خواهد شد.

موتور

باتری: خصوصاً در زمستان از شارژ بودن باتری اطمینان حاصل کنید.

سیستم خنک کننده: در سیستم خنک کننده خودروی شما از مایع خنک کننده ای استفاده شده که قادر است مقاومت در برابر یخ زدگی و یا خوردگی شیمیایی داخل سیستم را تضمین نماید. این مایع که باید در چهار فصل سال داخل سیستم وجود داشته باشد، در سرمای تا ۲۰ درجه سانتیگراد زیر صفر از سیستم محافظت می‌نماید. در هر حال می‌توان سیستم را تا سرمای ۳۵ درجه سانتیگراد زیر صفر محافظت نمود که در این صورت باید با نمایندگی مجاز مشورت گردد.

ایمنی خودرو

پلاک شماره کلید خودروی خود را از کلید جدا کرده، در جای مطمئنی نگهداری کنید. پس از خارج کردن کلید، فرمان را قدری بچرخانید تا قفل شود.

ایمنی راه

کمر بند ایمنی

استفاده از کمر بند ایمنی طبق مقررات الزامی است. هیچ‌گونه تغییری نباید در وضعیت نصب آن داده شود. - در جاده‌های خیس عدم چسبندگی چرخ‌ها روی جاده و همچنین تأخیر در عملکرد ترمز به علت رطوبت موجب لغزندگی خودرو و افزایش طول مسافت ترمز می‌شود.

تایرها

فشار باد تایرها را مرتب بازدید کنید. اختلاف فشار باد تایرها می‌تواند در برگشت فرمان خودرو تأثیر بگذارد.

چراغ جلو و چراغ‌های راهنما

مراقب باشید که چراغ‌های جلو و راهنما همواره در شرایط کاری مطلوبی بوده و تمیز باشند و نور آن‌ها در ارتفاع درست و مناسب تنظیم شده باشد.



هشدار

در خودروهای صادراتی به مناطق سردسیر و دارای شرایط زمستانی بسیار سخت از مایع خنک کننده‌ای استفاده خواهد شد که می‌تواند از سیستم خنک کننده خودرو در سرمای تا ۳۵ درجه سانتیگراد زیر صفر محافظت نماید.

ایمنی حرکت خودرو

ترمز دستی: در سرمای شدید و یخبندان از ترمز دستی برای توقف طولانی خودرو استفاده نکنید؛ در چنین شرایطی جلوی چرخ‌ها را به وسیله‌ای مسدود کنید و یا خودرو را در دنده یک یا دنده عقب قرار دهید.

چراغ‌ها و راهنما: چراغ‌های جلو و سایر چراغ‌ها باید همیشه تمیز باشند.

تجهیزات داخل و بیرون خودرو

قفل‌ها و نوار لاستیکی دور درها: از کمی روغن گرافیت برای روغن کاری قفل‌ها استفاده کنید و نوار لاستیکی دور درها را با پارافین چرب کنید.

دریچه ورودی هوا به داخل خودرو: مراقب باشید که شبکه بیرونی ورودی هوا (پایین شیشه جلو) توسط برف، یخ یا برگ به هیچ‌وجه مسدود نشود.

برف پاک کن شیشه جلو: قبل از به کار انداختن برف پاک کن، یخ روی شیشه را پاک کنید. **بدنه:** در پایان زمستان، خودرو را کاملاً بشویید و نسبت به شستشوی قسمت تحتانی وزیر گلگیرها توجه بیشتری بنمایید.



اخطار

هرگز در سرازیری با موتور خاموش رانندگی نکنید، بوستر ترمز در این حالت عمل نمی‌کند.

توصیه‌های کیفی در فرایند شستشوی خودرو

- ۱- توصیه می‌شود شستشوی خودرو در وضعیت عادی هوا هفته‌ای یکبار صورت پذیرد.
- ۲- حتی المقدور شستشوی خودرو می‌بایست در سایه انجام شود.
- ۳- توجه داشته باشید که شستشوی را حداقل بعد از نیم ساعت از اتمام کارکرد خودرو شروع کنید.
- ۴- هنگام شستشوی/ خشک کردن خودرو استفاده از لباس‌ها یا وسایل تیز و برنده و زبر که منجر به صدمه به رنگ خودرو می‌شوند مجاز نیست. استفاده از دستکش پلاستیکی در حین شستشو توصیه می‌گردد. ضمناً جهت محافظت از بدنه خودرو هنگام شستشو، از آب ولرم یا سرد استفاده گردد. آب داغ اکیداً استفاده نشود. همچنین توصیه می‌گردد از واکس‌ها و مواد جلا دهنده که سایبند و فرسایشی نیست استفاده گردد.
- ۵- در حین شستشو/ خشک کردن خودرو نمی‌بایست روی رکاب اتومبیل ایستاد یا روی سقف و بدنه خودرو فشار وارد کرد. همچنین توصیه می‌گردد جهت پاک کردن، برق انداختن و جلوگیری از خط و خش روی بدنه خودرو از دستمال چرمی یا کتان استفاده گردد.
- ۶- به دلیل این که غبارهای ترمز بسیار خورنده‌اند، برای شستشوی خودرو ابتدا چرخ‌ها شسته شده و با تعویض دستمال و ظرف آب، بقیه قسمت‌های خودرو از بالا به پایین شستشو گردد. همچنین در صورت استفاده از رینگ‌های آلومینیومی و صفحات فلزی کرومی، جهت

شستشو می‌بایست از یک پارچه نرم و تمیز آغشته به مخلوط آب و صابون ملایم استفاده گردد. لازم به ذکر است که سطوح رینگ‌ها مانند سطوح رنگ شده بدنه خودرو حساس بوده و توصیه می‌گردد، از مواد شیمیایی قوی، شیمیایی و اسیدی و همچنین مواد فرسایشی و خورنده سطوح مانند مواد جلا دهنده کرومی استفاده نشود. مواد جلا دهنده کرومی صرفاً جهت جلا دهی صفحات فلزی کرومی روی رینگ‌های آلومینیومی استفاده گردد.

۷- هنگام شست و شوی با آب پرفشار دقت بیشتری مبذول دارید (فشار و دمای آب رعایت شود). نازل آب حداقل ۳۰ سانتیمتر از بدنه خودرو فاصله داشته باشد. همچنین برای شستشوی سپرهای رنگ شده، قسمت‌های آسیب‌دیده و چراغ‌ها، از روش فوق استفاده نشود و برای تمیز کردن این نواحی از دست استفاده کنید. همچنین نازل مدت زمان زیادی بر روی یک سطح نگه داشته نشود و هنگام شست و شوی با آب پرفشار در نواحی درزهای بین درها و اطراف شیشه‌ها احتیاط بیشتری به عمل آید. از اسپری آب توسط نازل به صورت مستقیم بر روی قفل‌ها جلوگیری به عمل آورید.

۸- ویژگی شوینده مناسب برای شستشوی خودرو:

قدرت قلیایی ضعیفی داشته باشد (۹-۷=PH)

- از روان‌کنندگی خوب برای حفاظت لایه شفاف از خط و خش و اثرات مارپیچی برخوردار باشد. ترجیحاً از شوینده‌های مایع استفاده گردد.

- عاری از موادی باشد که پس از خشک شدن روی خودرو اثر می‌گذارند.

- حاوی عوامل براق کننده برای حفظ براقیت و خشک شدن سریع باشد.

۹- در مورد خودروهایی با رنگ متالیک و دو پوششه استفاده از کارواش‌های اتوماتیک که از برس‌های دوار جهت شستشو استفاده می‌نمایند، چندان توصیه نمی‌شود. ۱۰- در صورت مشاهده هرگونه لکه‌ای مانند فاصله پرندگان، شیره درختان و... به دلیل نفوذ آن در رنگ بدنه، توصیه می‌گردد بلافاصله نسبت به شستشو و رفع لکه از سطح رنگ اقدام لازم صورت گیرد.

۱۱- در صورت نشت آب به صندوق عقب و قسمت‌های داخلی خودرو، آن را حتماً خشک کنید.

۱۲- در صورت استفاده از نازل‌های با فشار بالا، از اسپری مستقیم آب به دوربین، سنسورها و مناطق اطراف آنها و نیز نوار آب‌بندی اطراف سانروف خودداری کنید.*

فشار بالای آب می‌تواند باعث خرابی مجموعه‌ها یا نوارهای آب‌بندی گردد.

* در صورت نصب در خودروی شما

تمیز کردن سطح خارجی خودرو

برای حفظ جلای رنگ بدنه خودرو لطفاً به نکات زیر توجه کنید:

- از آب داغ برای شستن خودرو استفاده نکنید.
- برای تمیز کردن گرد و خاک از روی بدنه‌های با رنگ متالیک، جهت جلوگیری از ایجاد خش و خراش از پارچه‌های نخی مرطوب استفاده گردد.

- از پودر رختشویی یا مایع ظرفشویی برای شستن خودرو استفاده نکنید.

- در هوای گرم، خودرو را زیر تابش مستقیم آفتاب نشوید.
- هنگامی که برای شستن از شلنگ استفاده می‌کنید، آب را مستقیماً به لاستیک‌های آب‌بندی پنجره‌ها، درها و همچنین اجزای ترمز نپاشید.

- از قرار دادن و خشک کردن زیرپایی روی بدنه خودرو خودداری نمایید.

استمرار در عمل خشک کردن زیرپایی روی بدنه خودرو در مدت زمان طولانی، منجر به تغییر رنگ بدنه خودرو خواهد گردید.

اگر خودرو خیلی کثیف باشد، قبل از شستن، ابتدا از شلنگ آب برای زدودن گرد و خاک روی بدنه استفاده کنید. سپس خودرو را با آب سرد یا ولرم به همراه شامپوی مرغوب بشویید. برای اطمینان از پاک شدن ذرات خاک از روی بدنه از آب فراوان برای شست و شو استفاده کنید. پس از شست و شو، خودرو را با آب تمیز آب کشی و با یک تکه جیر خشک کنید.

تمیز کردن زیر خودرو

هر چند وقت یکبار بویژه در زمستان، گل و لای چسبیده به قسمت‌های زیرین خودرو مثلاً محفظه چرخ‌ها و درزهای شاسی که بسادگی گل و لای در آنجا جمع می‌شوند را با آب بشویید.

برای شست و شوی سطوح خارجی از مواد زیر استفاده کنید:

- شامپوی خودرو
- واکس براق‌کننده
- پاک‌کننده لکه‌گیر
- مایع شیشه پاک‌کن
- محافظ لاستیک‌های آب‌بندی
- پاک‌کننده رینگ و رینگ آلومینیومی



هشدار

- در بعضی از سیستم‌های شست و شو با جریان آب پر فشار، آب به آب‌بندی‌های در و پنجره نفوذ می‌کند و باعث خرابی قفل‌ها می‌شود. جریان آب پر فشار را مستقیماً به قسمت‌های حساس نگیرید.
- نوارهای آبی روی زه‌های آینه‌های جانبی، شیشه‌ها، سپرهای خودرو و... جدا شوند. در صورت باقی ماندن طولانی مدت، بروز مشکل خواهند کرد.

پاک کردن لکه‌های قیر

از الکل سفید برای زدودن لکه‌های قیر و چربی چسبیده به رنگ استفاده کنید. سپس محل را بلافاصله با آب و صابون بشویید تا بقایای الکل پاک شود.

قسمت‌های پلاستیکی

ابتدا این قسمت‌ها را با شوینده‌های رقیق تمیز کنید، سپس محل را با پارچه نم‌دار پاک کنید. جلو داشبورد را برق نیندازید، این محل باید غیر براق باشد تا انعکاس آن در شیشه جلو مانع دید نشود.

موکت کف

از شوینده‌های خانگی رقیق شده مانند شامپو فرش، استفاده کنید و برای جلوگیری از تغییر رنگ، آنها در سایه خشک نمایید.

پولیش کردن رنگ بدنه

گاهی اوقات از پولیش مرغوب حاوی مواد زیر برای پرداخت رنگ استفاده کنید:
- ذرات ساینده نرم برای برداشتن لکه‌های سطحی بدون آسیب رساندن به رنگ
- مواد پرکننده برای برطرف کردن یا ترمیم خراش‌های روی بدنه
- واکس برای ایجاد پوشش حفاظتی بین رنگ و مواد خارجی

تیغۀ برف پاک‌کن

تیغه‌ها را در آب گرم و صابون بشویید. از الکل سفید و یا پاک‌کننده‌های بنزینی استفاده نکنید.

شیشه‌ها و آینه‌ها

مرتباً شیشه‌ها را از داخل و خارج با مایع شیشه پاک‌کن مرغوب تمیز کنید.

شیشه جلو: شیشه جلو را بخصوص بعد از شست و شو و پولیش بدنه و نیز قبل از نصب تیغۀ برف پاک‌کن‌های جدید، با مایع شیشه پاک‌کن بشویید.

شیشه عقب: سمت داخلی شیشه را توسط پارچه نرم و با حرکت چپ و راست تمیز کنید تا خسارتی به گرمکن‌های شیشه وارد نشود. شیشه را با مواد شوینده ساینده پاک نکنید، این کار به گرمکن‌های شیشه عقب صدمه می‌زند.

آینه‌ها: آینه‌ها را با آب و صابون بشویید. برای زدودن بخ از سطح آینه‌ها، از کاردک‌های پلاستیکی استفاده کنید.

توجه: هرگز از مواد پاک‌کننده ساینده یا کاردک‌های فلزی استفاده نکنید.

مجموعه‌های داخلی خودرو

صندلی‌ها، جهت پاک کردن آلودگی از سطح صندلی‌ها از مواد پاک‌کننده استاندارد استفاده نمایید.

داشبورد: جهت مراقبت از داشبورد نیازی به استفاده از روکش نمی‌باشد زیرا در مقابل نور خورشید، گرما و سرما مقاوم است.

برای پاک نمودن اثر چربی و سایر آلودگی‌ها داشبورد فقط از مواد پاک‌کننده استاندارد استفاده کنید.

نگهداری از چرم طبیعی خودرو*

چرم طبیعی نیاز به مراقبت دارد تا زیبایی و دوام خود را حفظ کند. هرگونه لک اعم از لک حاصل از مواد غذایی، الکل یا مایعات را با پارچه جاذب از روی چرم بردارید. در صورت ریختن آب روی چرم از سشوار یا برس برای خشک کردن چرم استفاده نکنید، فقط اجازه دهید به آرامی خشک شود. هرگز از پاک کننده‌های ظروف، حلال‌ها و صابون یا پولیش و پاک کننده‌های سایشی روی چرم استفاده نکنید. فقط از پاک کننده‌های مخصوص چرم استفاده کنید. این پاک کننده‌ها تمام لک‌ها و چربی‌ها را کاملاً پاک می‌کنند بدون آنکه از خود اثری باقی بگذارند.

برای اطمینان از عدم تأثیر نامطلوب شوینده بر رنگ و ظاهر چرم ابتدا روی بخش‌های که در معرض دید نیستند آزمایش کنید.

لازم است سطح چرم را هر چند ماه یک‌بار تمیز کنید. ابتدا چرم را گردگیری کنید، سپس برای تمیز کردن و محافظت کردن از سطح چرم از پاک کننده‌ها و محافظت کننده‌های چرم به صورت دورانی استفاده کنید.

استشمام بوی چرم در چند ماه اول طبیعی می‌باشد. در صورت امکان در زمان توقف اتومبیل در پارکینگ، یکی از شیشه‌های اتومبیل کمی پایین باشد.

* در صورت نصب در خودروی شما

حتی الامکان از تابش مستقیم نور خورشید به مدت طولانی بر سطح چرم جلوگیری شود. از کشیدن هر نوع واکس بر سطح چرم خودداری نمایید زیرا باعث جذب گرد و غبار بر سطح چرم خواهد شد. روکش چرمی را می‌توان با یک پارچه نمناک تمیز کرد. چنانچه آلودگی سطح چرم زیاد باشد می‌توانید با استفاده از کف ایجاد شده از محلول شامپو و با استفاده از یک پارچه نخی سطح چرم را تمیز و سپس خشک نمایید. در صورت ایجاد سائیدگی یا رنگ رفتگی در اثر گذشت زمان، جهت اصلاح مجدد آن به مراکز مجاز ایران خودرو مراجعه نمایید.

نگهداری از پارچه مصرفی در ترم خودرو

این نوع پارچه همانند انواع دیگر، نیاز به مراقبت دارد تا زیبایی و دوام خود را حفظ کند. بدین منظور هر گونه لک، اعم از لک حاصل از مواد غذایی، الکل یا مایعات را با ابر و شامپو فرش، از روی پارچه پاک کنید. هرگز از پاک کننده‌های ظروف، حلال‌ها و صابون یا پولیش و به خصوص پاک کننده‌های سایشی، روی پارچه استفاده نکنید.



هشدار

هرگونه لک را فقط با شامپو فرش و اسفنج از روی پارچه پاک کنید.



فوریتهای فنی

۱۳۳.....	تعویض لامپها.....	۱۲۶.....	حمل خودرو.....
۱۳۷.....	فیوزها.....	۱۲۸.....	تعویض چرخها.....
۱۵۳.....	سرویس، نگهداری و شارژ باتری.....	۱۳۲.....	TPMS (سامانه پایش فشار باد تایرها)*.....

* در صورت نصب در خودروی شما



اخطار

- خودرو بکسل کننده همواره باید سنگین تر از خودروی بکسل شونده باشد.
- خودروی بکسل شونده نباید دارای سرنشین باشد.
- به خاطر داشته باشید زمانی که موتور خاموش باشد، بوسستر ترمز کار نمی کند و برای ترمز کردن لازم است نیروی بیشتری به پدال وارد شود.
- در زمان خاموش بودن موتور، سیستم فرمان هیدرولیک و ترمز عمل نخواهد کرد.
- از خارج کردن سوئیچ استارت و یا بستن آن در زمان بکسل کردن خودرو بر روی چهار چرخ خودداری کنید چرا که باعث قفل شدن فرمان می شود. توصیه می شود سوئیچ را در موقعیت **A** قرار دهید.
- به شما پیشنهاد می کنیم از یک میله محکم و ثابت جهت بکسل کردن استفاده نمایید. در صورت استفاده از طناب و یا کابل (هنگامی که قانون آنرا اجازه می دهد)، باید خودروی بکسل شده قابل ترمزگیری باشد (امکان روشن شدن موتور آن باشد).
- نباید خودرویی را که امکان حرکت و رانندگی ندارد، بکسل نمود.
- برای ممانعت از آسیب رسیدن به خودرو، باید از ترمز کردن شدید و همچنین شتاب گرفتن ناگهانی اجتناب نمود.
- در هر صورت توصیه می شود که سرعت از ۲۵ کیلومتر در ساعت بالاتر نرود.

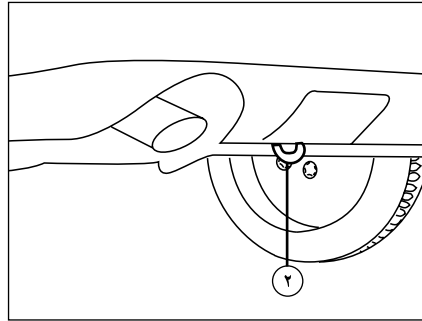

حلقه عقبی بکسل خودرو

حلقه عقبی بکسل تنها باید برای بکسل کردن خودرویی هم وزن یا سبکتر استفاده شود. از این حلقه ها برای بکسل کردن خودرو در حالت معلق (بر روی دو چرخ) استفاده نکنید.

بکسل کردن خودرو

- دنده را خلاص کنید.
- دنده را در وضعیت خلاص (وضعیت N برای دنده اتوماتیک) قرار دهید.
- فلاشر را روشن کنید.

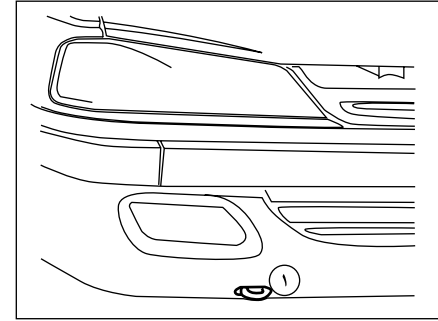

حلقه جلویی بکسل خودرو

از این حلقه که در زیر سپر جلوی خودرو قرار گرفته است تنها برای بکسل شدن خودرو بر روی چهار چرخ استفاده کنید.

با احتیاط رانندگی کرده و هرگز از حد سرعت مجاز **۵۰ km/h** برای خودروی بکسل شده تجاوز نکنید.

- با ترمزهای نرم سعی کنید طناب بکسل را همواره کشیده نگهدارید. این کار باعث جلوگیری از ضربه به طناب و پاره شدن آن می شود.
- برای حمل خودرو از افراد باتجربه کمک بگیرید.



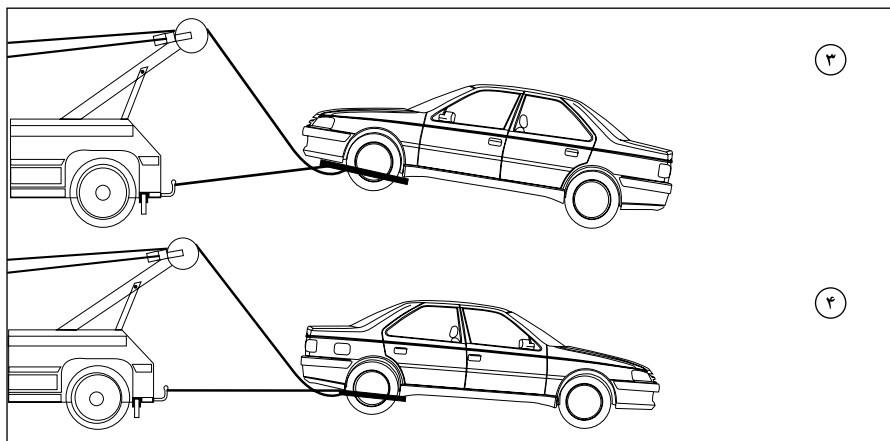

حمل با کامیونت

حمل با کامیونت روشی است که برای جلوگیری از هرگونه تصادف و آسیب توصیه می‌شود.

بکسل از عقب

در صورت امکان از بکسل کردن **معلق** خودرو بر روی چرخ‌های جلو خودداری کنید، اگر مجبور به چنین کاری هستید، تنها در مسافت‌های کوتاه و با حداقل سرعت خودرو را بکسل کنید.

فرمان باید در حالی که چرخ‌ها در موقعیت کاملاً مستقیم قرار گرفته‌اند، قفل شوند. به این منظور علاوه بر سیستم قفل فرمان از گیره یا بست‌های نگهدارنده مناسب استفاده کنید.

بکسل از جلو

فرمان باید در حالی که چرخ‌ها در موقعیت کاملاً مستقیم قرار گرفته‌اند قفل شود. علاوه بر قفل فرمان از گیره یا بست‌های نگهدارنده استفاده کنید.



هشدار

هنگامی که خودرو از جلو بکسل می‌شود و بر روی چرخ‌های عقب حرکت می‌کند، از خلاص بودن ترمز دستی که روی چرخ‌های عقب عمل می‌کند، مطمئن شوید.

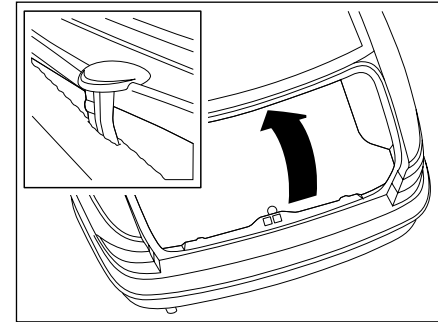

چرخ زاپاس و ابزارهای آن

موکت کف صندوق عقب را بالا کشیدن دستگیره تعبیه شده بلند کنید. دستگیره را روی لبه صندوق عقب، زیر شیشه عقب قلاب کنید.



اخطار

- جک برای تعویض چرخ‌ها به کار می‌رود. در هیچ شرایطی نباید از آن برای عملیات دیگری از قبیل تعمیرات و یا دسترسی به زیر خودرو استفاده نمود.
- اگر از عمر چرخ زاپاس زمان زیادی گذشته است، آنرا برای بازرسی به یکی از نمایندگی‌های مجاز نشان دهید تا از وضعیت مناسب آن برای استفاده بدون خطر اطمینان حاصل نمایید.

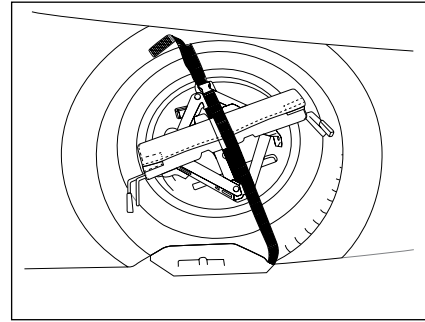

چرخ زاپاس

تسمه نگهدارنده چرخ زاپاس را باز کنید و مثلث خطر، جای ابزار و ابزارها را بردارید. زاپاس را خارج کنید.



اخطار

- همواره مکان امنی را که دور از مسیر تردد اصلی است برای تعویض چرخ انتخاب کنید. سرنشینان را از خودرو خارج و به محل امنی دورتر از خودرو راهنمایی کنید.
- هرگز وقتی تنها تکیه‌گاه خودرو جک است، زیر آن کار نکنید. جک فقط برای تعویض چرخ است.

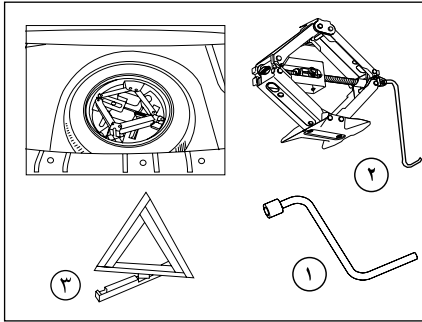

ابزار

- ۱- آچار چرخ
- ۲- جک
- ۳- مثلث خطر

جای ابزار از فرو رفتن موکت کف صندوق عقب جلوگیری می‌کند. برای جلوگیری از تکان خوردن ابزارها و چرخ زاپاس، تسمه نگهدارنده را محکم ببندید. برای برخی مدل‌ها ابزارهای دیگری برای تعمیرات عمومی خودرو در جای مخصوص روی چرخ زاپاس تعبیه شده است.

مثلث خطر

هنگام توقف خودرو به علت خرابی یا تعویض چرخ‌ها، مثلث خطر باید در کنار جاده به فاصله ۵۰ تا ۱۰۰ متری عقب خودرو قرار گیرد. چنانچه مانعی مانند برجستگی تپه باعث عدم دید کافی رانندگان عقبی باشد فاصله ذکر شده را افزایش دهید.

تعویض چرخ‌ها

- لاستیک زاپاس را در نزدیکی محلی که خودرو بلند شده است مطابق شکل به منظور جلوگیری از لغزیدن جک زیر خودرو بگذارید.
- قالبیاق را با کشیدن دستهٔ جک (۲) در فضاهای خالی اطراف والو بیورید.
- پیچ‌های چرخ را کمی شل کنید.
- جک (۲) را در یکی از چهار محل تعبیه شده در قسمت زیر خودرو (A)، که به چرخ تعویضی نزدیکتر است، قرار دهید. جک (۲) را به اندازه‌ای باز کنید که سطح زیرین آن کاملاً با زمین تماس پیدا کند.
- از عمود بودن محور کف جک نسبت به محل مورد استفاده (A)، اطمینان حاصل نمایید.

۵

- خودرو را بالا ببرید.
- پیچ‌ها را به طور کامل بازکنید و چرخ را تعویض کنید.

بستن چرخ خودرو

- چرخ را در محل خود قرار دهید. پیچ‌ها را با آچار چرخ (۱) کمی سفت کنید. جک (۲) را جمع کنید و از زیر خودرو خارج سازید. پیچ‌ها را با آچار چرخ (۱) کاملاً سفت کنید. برای جا زدن قالبیاق ابتدا شیار آن را روی والو قرار دهید سپس با دست آن را جا بزنید. ابزار و چرخ را جمع کنید و در صندوق قرار دهید.

* در صورت نصب در خودروی شما

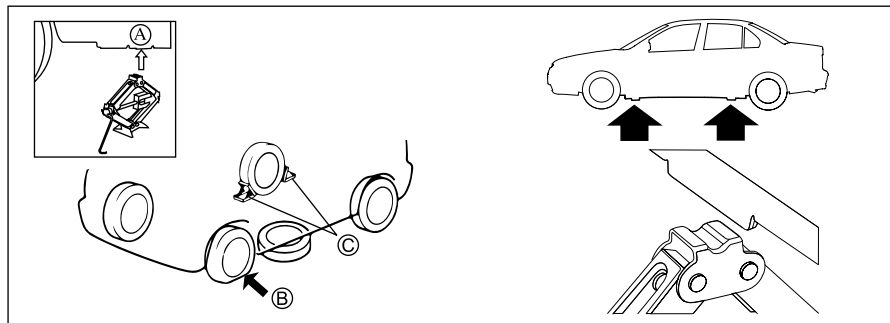

بازکردن چرخ خودرو

- مانع مناسبی را در زیر چرخ‌ی بگذارید که به صورت اریب در مقابل چرخ‌ی است که باید تعویض شود. (مطابق تصویر بالا، چرخ‌ی که در جهت قطری لاستیک پنچر (B) می‌باشد را به شکل مناسب (C) مهار نمایید تا از حرکت خودرو هنگام بالا بردن جلوگیری شود.)

محل جک در زیر خودرو

- جک را در یکی از ۴ نقطه نشان داده شده، نزدیک چرخ‌ی که می‌خواهید تعویض کنید، قرار دهید.
- مطمئن شوید که جک در سطح هموار و افقی قرار دارد.
- هرگز با وجود سرنشین در داخل خودرو از جک استفاده نکنید.
- مطمئن شوید چرخ‌های جلو کاملاً مستقیم هستند.
- ترمز دستی را بکشید و خودرو را در دندهٔ ۱ قرار دهید.
- در خودروی دارای دنده اتوماتیک دنده را در وضعیت P قرار دهید.*



هشدار

- فشار کم باعث پیدایش فرسودگی پیش از موعد و گرم شدن غیر طبیعی لاستیک‌ها می‌گردد و همچنین پیامدهای بسیاری در زمینهٔ ایمنی در پی خواهد داشت:
- عملکرد بد در جاده
- خطر ترکیدن و یا از بین رفتن آج لاستیک
- فشار باد چرخ‌ها به وزن و سرعت خودرو بستگی دارد: فشار را مطابق شرایط استفاده تنظیم کنید.
- توجه داشته باشید که از بین رفتن یا درست بسته نشدن درپوش سوپاپ باد چرخ می‌تواند باعث کم شدن فشار باد آن شود. همیشه از درپوش سوپاپ مشابه درپوش اولیه استفاده کنید و آنرا کاملاً ببندید.

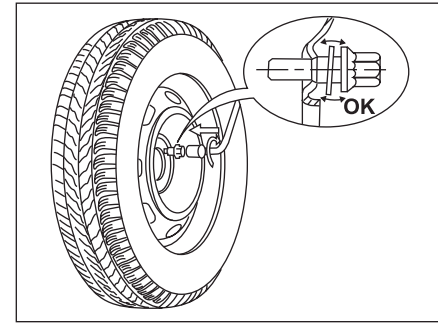

جاذدن چرخ زاپاس

خودرو شما مجهز به چرخ زاپاس فولادی است. موقع جاذدن آن طبیعی است که ملاحظه‌نمائید که واشر پیچ با زه تماس پیدا نمی‌کند. چرخ زاپاس با شکل مخروط هر پیچ محکم می‌شود.

توجه:

وقتی پیچ‌های واشردار روی رینگ فولادی زاپاس گشتاور (ترک)، می‌شوند، واشرها آزاد باقی می‌مانند و مشکلی از این بابت وجود ندارد. در خودروهای مجهز به رینگ‌های آلومینیومی: - چرخ پنجم به عنوان چرخ موقت در خودرو (تعویض در مواقع اضطراری و پنچر شدن)، تعریف شده است. لذا عدم تطابق شرکت سازنده تایر و گل تایر چرخ زاپاس با سایر تایرهای رینگ آلومینیومی بلا مانع می‌باشد.

* در صورت نصب در خودروی شما

در آوردن رینگ اسپرت آلومینیومی*

مراحل تعویض رینگ اسپرت آلومینیومی کاملاً شبیه به رینگ آهنی می‌باشد، فقط مرحله در آوردن قالبیاق حذف می‌شود.

لاستیک‌های یخ شکن

چنانچه خودرو شما به لاستیک‌های یخ شکن روی رینگ‌های فلزی مجهز است، الزاماً باید از پیچ‌های ویژه‌ای که از نمایندگی‌های ایران خودرو قابل تهیه است، استفاده کنید.

زنجیر چرخ

زنجیر چرخ می‌تواند کنترل خودرو توسط راننده را تحت تأثیر قرار دهد. لذا هنگام استفاده، به موارد توجه نمایید. - با سرعت بیش از ۵۰ کیلومتر بر ساعت رانندگی نکنید. البته در صورتی که سازنده زنجیر چرخ، سرعت کمتری تعیین کرده باشد آن را ملاک قرار دهید. - با احتیاط برانید و تا حد امکان از روی موانعی مانند چاله، سرعت گیر و ... با کمترین سرعت عبور کنید. - از بستن زنجیر چرخ بر روی چرخ زاپاسی که در صندوق عقب قرار دارد، خودداری کنید. این کار می‌تواند به چرخ زاپاس و بدنه خودرو آسیب برساند. - در صورت استفاده از زنجیر چرخ در جاده‌های فاقد برف و یخ، تایرها و زنجیر چرخ دچار آسیب دیدگی خواهند شد. - استفاده از زنجیر چرخ در خودروهای با رینگ آلومینیومی می‌تواند سبب ایجاد خراش در سطوح رینگ شود. - بهتر است جهت ایمنی بیشتر خود و خودرو، از تایرهای زمستانی به جای زنجیر چرخ استفاده ننمایید. - برای اطلاع از زنجیر چرخ مناسب خودروی خود، به نمایندگی‌های مجاز ایران خودرو مراجعه نمایید.



اخطار

همیشه بلافاصله پس از تعویض چرخ، فشار باد را بررسی کنید و از محکم بودن مهره‌های چرخ مطمئن شوید. - در صورت پنچری، چرخ را در اسرع وقت تعویض نمایید. چرخ‌خی که پنچر شده باشد حتماً باید مورد بازبینی (و در صورت امکان تعمیر) یک متخصص قرار گیرد.



اخطار

- خودروی خود را بر روی زمین مسطح که لغزنده نبوده (مثال: از توقف بر روی سرامیک اجتناب کنید...) و مقاوم باشد پارک کرده (در صورت لزوم از یک حائل زیر کفشک جک استفاده کنید)، و فلاشر را نیز روشن نمایید. ترمز دستی را بکشید و دنده را از حالت خلاص خارج کنید (حالت P در گیربکس اتوماتیک). تمام سرنشینان را از خودرو پیاده کرده و به محلی دور از تردد خودروها، راهنمایی نمایید.

و مرتباً آج و دیواره‌های جانبی آن را برای یافتن خرابی (بویژه بریدگی و برآمدگی) بازدید کنید.

پنچری

لاستیک پنچر شده باید از زیر خودرو باز و قبل از پنچرگیری به دقت بررسی شود. برای جلوگیری از آسیب‌های احتمالی بیشتر به لاستیک، ترمیم آن باید توسط فرد متخصص انجام شود. تعمیرات تنها باید توسط افراد متخصص که مسئولیت کامل کیفیت تعمیر را به عهده می‌گیرند، انجام شود.



اخطار

- تایرهای معیوب خطرناکند! از رانندگی با تایرهای معیوب، ساییده، صاف و یا تایرهایی که بیش از حد باد شده باشند، خودداری کنید.
- همواره از تایرهای با طرح رادیال هم نوع و هم جنس برای چرخ‌های جلو و عقب خودرو استفاده کنید.
از تایرهای با طرح ضربدری استفاده نکنید. رینگ‌های خودروی شما تیوب خور نیستند. از تایرهای تیوب دار استفاده نکنید.

- هرگز با تایرهای ساییده شده، پاره، فرسوده و تایرهایی که باد آن‌ها تنظیم نیست، رانندگی نکنید.
تایرهای کم باد بسرعت ساییده می‌شوند و باعث افزایش مصرف سوخت و کاهش فرمان‌پذیری می‌شوند.
- رانندگی با تایرهایی که فشار باد آنها بیش از ۲۰ درصد مقدار توصیه شده کاهش یافته است در جاده‌های ناهموار، دست‌اندازها و کوهستانی ممکن است باعث آسیب‌دیدگی رینگ و دفرمگی آن شود. ضمناً ریسک منگنه شدن شن ریزه‌ها؛ بین رینگ و تایر افزایش یافته و باعث تخلیه آبی باد می‌گردد که ممکن است حادثه‌ساز باشد.

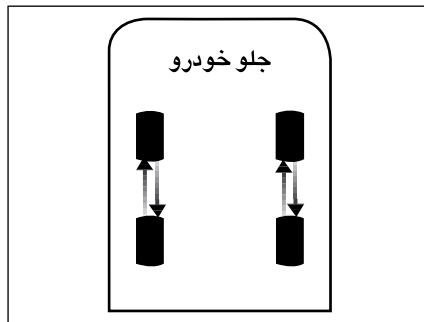

سایز تایر:

سایز تایر خودروی شما بر روی دیواره آن به صورت عبارتی شبیه عبارت زیر حک شده است. 185/ 65 R15 که ۱۸۵ عرض تایر به میلی‌متر، ۶۵ نسبت ارتفاع به عرض تایر، R معرف ساختار رادیال و ۱۵ قطر رینگ به اینچ می‌باشد.

چرخش تایرها در خودرو:

در خودروهای جلو دیفرانسیل، سایش تایرهای جلو به علت نیروهای ترمزی، رانشی و نیروهای فرمان بیشتر از تایرهای عقب است. لذا به منظور سایش یکنواخت تایرها توصیه می‌گردد که مطابق شکل بالا بعد از هر ۱۰۰۰۰ کیلومتر جابجا شوند.

مراقبت از لاستیک‌ها

همواره با توجه به شرایط لاستیک خودرو رانندگی کنید

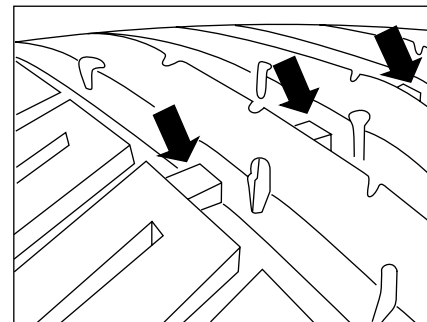

نشانه‌گر ساییدگی تایر

تایرهایی که روی خودرو سوار شده‌اند دارای نشانگرهایی هستند که در چندین نقطه روی محیط تایر بین آج‌ها قرار گرفته‌اند. هنگامی که تایرها تا اندازه‌ای ساییده می‌شوند که ۱/۶ میلی‌متر از آج باقی می‌ماند، نشانگرها نمایان می‌شوند و در این زمان تایرها باید تعویض شوند.

فشار باد تایرها:

باد تایرها حداقل هر ماه یک‌بار، زمانی که تایرها خنک هستند باید چک شود. کم بودن باد تایر ایجاد حرارت کرده و عمر تایر را کاهش می‌دهد. باد زیاد نیز موجب اثرات منفی روی راحتی و سواری خودرو می‌شود.



هشدار

- رانندگی با تایرهایی که فشار باد آنها بیش از ۲۰ درصد مقدار توصیه شده کاهش یافته است؛ مصرف سوخت را افزایش داده و دینامیک خودرو را تحت تأثیر قرار داده و افت عملکرد دور از انتظار ایجاد می‌کند.

تشخیص کم‌بادی و سایر اطلاعات تایر

این سامانه به صورت خودکار فشار باد تایرها را در حین رانندگی بازمینی می‌کند. عملکرد آن به این صورت است که اطلاعات ارسال شده از چهار حسگر داخل تایرها را با فشار باد تایر مرجع خودرو مقایسه می‌کند.

بنابراین در صورت تشخیص افت فشار، افزایش بیش از حد فشار، افزایش بیش از حد دمای باد داخل تایر و کاهش انرژی باتری سنسورها در یک یا چند تایر، هشدار مربوطه در جلو آمیر فعال خواهد شد که جزییات آن در پنجره مربوطه به اطلاعات سامانه پایش فشار باد تایرها (TPMS) در سامانه چند رسانه‌ای (MULTIMEDIA) همانند تصویر پایین قابل مشاهده خواهد بود.

همچنین بروز هر ایرادی در سخت‌افزار این سامانه نیز منجر به فعال شدن هشدار فوق می‌گردد.

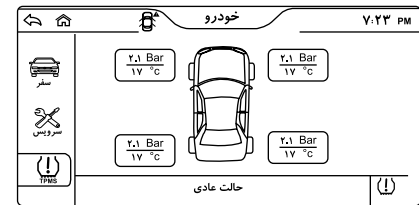

هشدار کم‌بادی تایرها

این هشدار با روشن شدن ممتد این چراغ هشدار همراه با یک پیغام صوتی و نمایش یک پیام اعلام می‌شود.

- سرعت را کاهش داده، از حرکت ناگهانی فرمان یا ترمزهای شدید اجتناب کنید.
- در سریع‌ترین زمانی که خطری در پی ندارد خودرو را متوقف کنید.
- فشار چهار تایر را در هنگامی که سرد هستند بازمینی کنید. اگر بازمینی فشار تایرها در آن زمان امکان‌پذیر نباشد، با دقت و با سرعت کم رانندگی کنید.
- این هشدار تا زمانی که فشار باد تایر تنظیم نگردد ادامه دارد.

هشدار

- در صورت اعلام هشدار کاهش سطح انرژی باتری و یا بروز ایرادات سخت‌افزاری در این سامانه به نمایندگی‌های مجاز مراجعه فرمایید.
- سیستم تشخیص کم‌بادی تایر به عنوان یک سیستم کمکی برای راننده است و جایگزین بازمینی هر ماهه فشار تایرها (از جمله تایر یدکی) و نیز قبل از مسافرت‌های طولانی نمی‌شود.
- تشخیص افت فشار همواره منجر به تغییر شکل مشهودی در تایر نمی‌شود. لذا تنها به بازمینی چشمی اکتفا نکنید.



هشدار

فشارهای تایرهای خودرو را می‌توان بر روی برجسب فشارها مشاهده کرد. برای کسب اطلاعات بیشتر در خصوص علائم مشخصه به بخش مربوطه مراجعه کنید. فشارهای تایر باید هنگامی که تایرها سرد هستند (خودرو حداقل برای ۱ ساعت متوقف بوده است یا پس از حرکت به مقدار کمتر از ۱۰ کیلومتر در سرعت‌های متوسط) بازمینی شوند. در غیر این صورت، در صورت داغ بودن تایرها، ۰/۳ بار (30Kpa) به مقدار تعیین شده بر روی برجسب اضافه کنید.

تایرهای کم باد تأثیرات نامطلوبی بر رانندگی داشته، فاصله ترمز را افزایش داده و باعث استهلاک سریع تایرها مخصوصاً در شرایط دشوار (بار بالا در خودرو، سرعت بالا و فواصل طولانی) می‌شود. همچنین مصرف سوخت را افزایش می‌دهد.

* در صورت نصب در خودروی شما

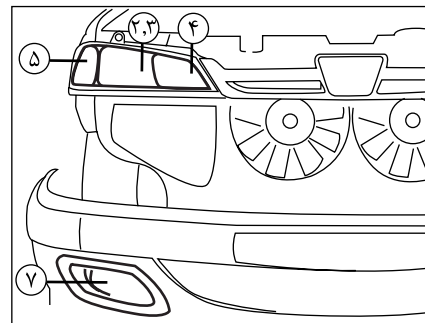
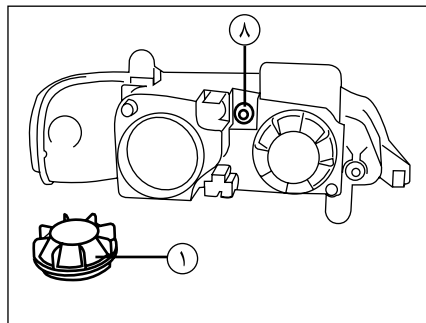
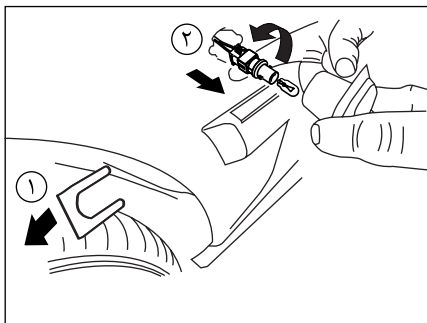

۶- چراغ‌های راهنمای روی گلگیر:

- گل پخش کن را با جدا کردن پین پلاستیکی در قسمت پایین و باز کردن پیچ موجود (در محدوده پشت لاستیک) جدا کرده

- خار فازی پشت راهنما که به صورت کشویی می‌باشد را بیرون بیاورید. (۱)

- چراغ راهنما را چرخانده و از محل خود خارج نمایید. چراغ را در جهت خلاف عقربه‌های ساعت بچرخانید تا پایه لامپ خارج شود. (۲)

- لامپ را تعویض نمایید.

- لامپ راهنما روی گلگیر T 8.4 = ۴ وات، ۱۲ ولت

۷- لامپ‌های مه شکن روی سپر:

سوکت آبی رنگ چراغ مه شکن را خارج نمایید. لامپ چراغ را تعویض نمایید.

لامپ مه شکن جلو H1 = ۵۵ وات، ۱۲ ولت

۸- پیچ تنظیم چراغ‌های جلو

۱- لامپ چراغ‌های جلو:

درپوش‌های پلاستیکی پشت چراغ را در جهت خلاف عقربه‌های ساعت تا مرحله جدا شدن بچرخانید. سپس لامپ را تعویض نمایید.

۲- لامپ‌های کوچک ۵ وات

۳- لامپ‌های چراغ‌های بزرگ، نور پایین H7 = ۵۵ وات

۴- لامپ‌های چراغ‌های بزرگ، نور بالا H7 = ۵۵ وات

۵- چراغ‌های راهنمای جلو:

- لامپ را با آزاد کردن خار فلزی آزاد نموده و لامپ را تعویض نمایید.

لامپ راهنما ۲۱ وات

تعویض لامپ‌ها

چراغ‌های جلو

جهت باز کردن چراغ‌های جلو ، لازم است تا ابتدا نسبت به باز کردن سپر جلو و جلو پنجره اقدام نموده، سپس با باز کردن پیچ‌های نصب چراغ به سینی جا چراغی، مجموعه چراغ را از سینی جدا نمایید.



اخطار

جهت تعویض لامپ چراغ راهنما نیاز به باز کردن تعداد زیادی از قطعات می‌باشد، لذا توصیه می‌شود برای تعویض لامپ چراغ راهنما به یکی از نمایندگی‌های مجاز مراجعه گردد.
لامپ‌ها تحت خلاء هستند و ممکن است هنگام تعویض، شکسته شوند و ایجاد جراثیم نمایند.

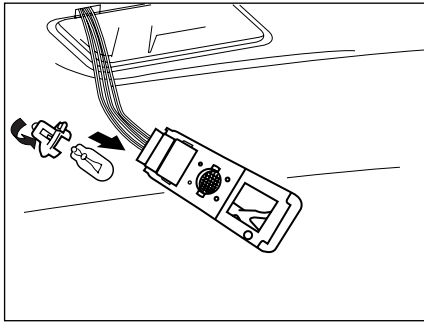

چراغ سقفی جلو و چراغ سقفی عقب

یک آچار پیچ‌گوشستی را با احتیاط درون شیار انتهایی چراغ وارد و با اهرم کردن آن مجموعه چراغ را از کنسول جدا کنید.

مجموعه چراغ را نگهدارید و پایه لامپ را باز کنید. لامپ را در آورید و تعویض کنید. اطمینان حاصل کنید که پایه محکم سر جای خود قرار گرفته است. سپس مجموعه چراغ را سر جای خود نصب کنید.

توصیه می‌شود یک دست لامپ و فیوز مورد نیاز بدکی را همیشه در خودرو همراه داشته باشید.

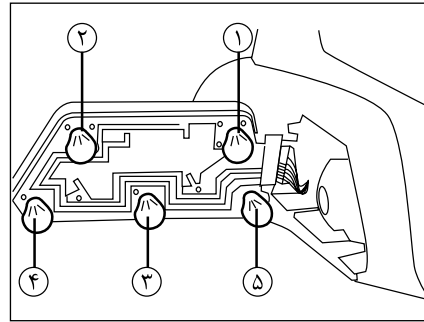

تعویض لامپ

چراغ‌های راهنمای عقب

۱- لامپ چراغ راهنما: ۲۱ وات

۲- لامپ چراغ دنده عقب: ۲۱ وات

۳- طلق انعکاس نور- لامپ چراغ کوچک: ۵ وات

۴- لامپ چراغ مه شکن عقب: ۲۱ وات

۵- لامپ چراغ ترمز: ۲۱ وات

۶- لامپ چراغ کوچک: ۵ وات

کلید لامپ‌های عقب از داخل صندوق عقب تعویض می‌شوند. برای جدا کردن قاب لامپ، ابتدا مهره روی قاب را باز نموده و سپس لامپ سوخته را تعویض نمایید.

۷- لامپ چراغ نمره: ۵ وات

در پوش پلاستیکی لامپ را باز کنید و سپس لامپ سوخته را تعویض نمایید.

۸- لامپ چراغ ترمز سوم (طاقچه عقب)

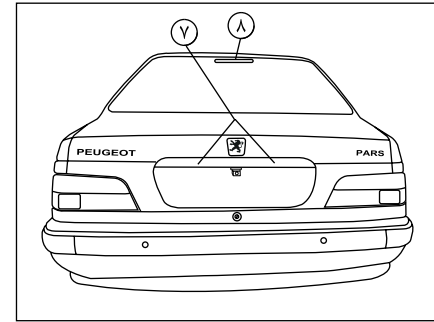

تعویض مجموعه چراغ‌های عقب:

- قاب تزئینی جاجرانی عقب از داخل صندوق عقب باز شود.
- مهره نگهدارنده قاب چراغ راهنمای عقب باز و مجموعه چراغ تعویض گردد.

تعویض لامپ‌های چراغ‌های عقب

- مهره نگهدارنده چراغ عقب از داخل صندوق عقب را باز نموده و قاب چراغ عقب را بیرون کشیده و لامپ‌های راهنما را تعویض نمایید.



اخطار

لامپ‌ها تحت خلاء هستند و ممکن است هنگام تعویض، شکسته شوند و ایجاد جراحات نمایند.

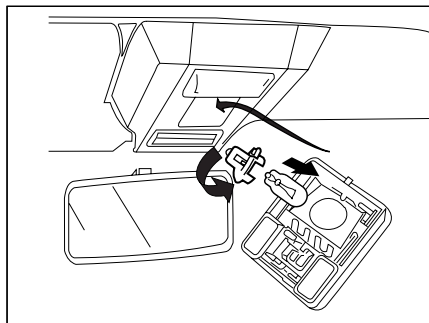

چراغ نقشه خوانی (وسط)

جهت تعویض لامپ چراغ نقشه خوان ابتدا پیچ های قاب تزئینی کنسول سقف را باز نموده، قاب را درآورده و بعد سوکت چراغ نقشه خوان را آزاد کرده و سپس لامپ درون آن را در جهت خلاف حرکت عقربه های ساعت چرخانده و درآورد و پس از تعویض مجدداً نصب نمایید.

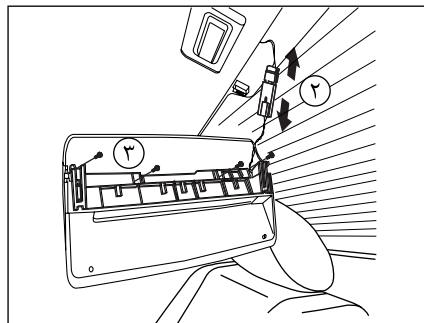

- سپس فیش مربوطه را جدا نمایید. (۲)

- با باز کردن پیچ های نگهدارنده مجموعه چراغ هارا تعویض نمایید. (۳)

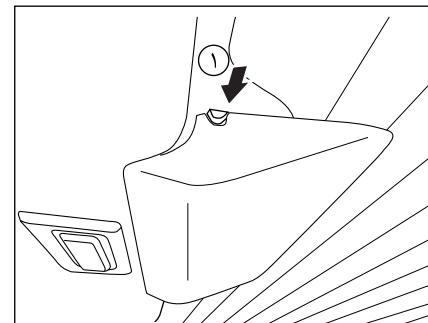

چراغ ترمز سوم (طاقچه عقب) *

- بست های جانبی را به سمت پایین کشیده و مجموعه چراغ را بیرون آورید. (۱)



اخطار

لامپ ها تحت خلاء هستند و ممکن است هنگام تعویض، شکسته شوند و ایجاد جراحت نمایند.

* در صورت نصب در خودروی شما

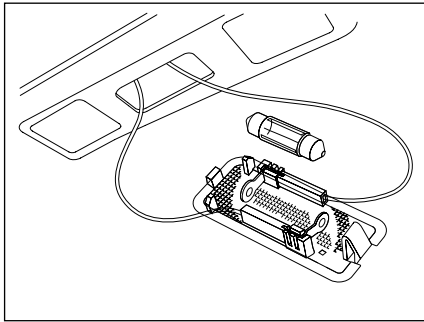

چراغ صندوق عقب

یک آچار پیچ‌گوشتی را به دقت درون شیار انتهایی چراغ وارد کنید. با بیرون آوردن طلق به لامپ دست می‌یابید. لامپ را از دو سر اتصال خود جدا کنید. لامپ را تعویض کنید. چراغ را در جای خود مجدداً نصب کنید.

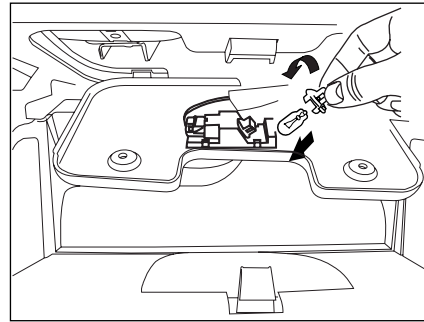

چراغ داشبورد

- ابتدا قاب نگهدارنده چراغ را که به واسطه دو پیچ بسته شده باز نمایید.
- سپس با چرخاندن پایه لامپ عکس حرکت عقربه‌های ساعت، پایه لامپ را بیرون آورده و لامپ را تعویض نمایید.

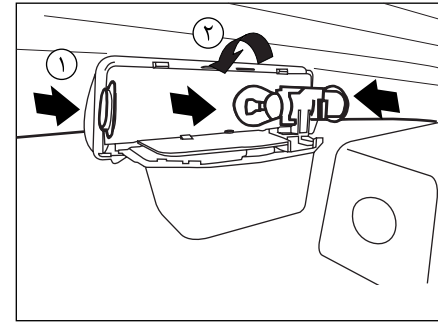

چراغ خطر سوم

- ابتدا قاب نگهدارنده چراغ را با فشار دادن دو دکمه در طرفین قاب بیرون آورید. (۱)
- سپس با فشار دادن لامپ به سمت داخل و چرخاندن آن عکس حرکت عقربه‌های ساعت، لامپ را بیرون آورده و تعویض نمایید. (۲)



اخطار

لامپ‌ها تحت خلاء هستند و ممکن است هنگام تعویض، شکسته شوند و ایجاد جراحت نمایند.



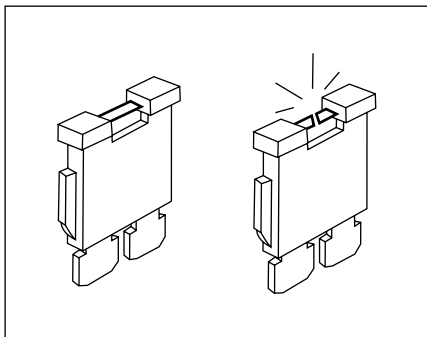

۱۳- **F13** ۳۰ آمپر: مصرف ندارد.

۱۴- **F14** ۳۰ آمپر: مصرف ندارد.

۱۵- **F15** ۱۵ آمپر: تغذیه چراغ سقف جلو و عقب -

تغذیه یونیت قفل مرکزی - تغذیه یونیت آئینه تاشو

- برق دایم تایمر چراغ سقف - چراغ صندوق عقب - رله

صندوق پیران

۱۶- **F16** ۲۰ آمپر: تغذیه بعد از سوئیچ فندک

F16A ۲۰ آمپر: تغذیه دایم فندک



هشدار

فیوزهای برق برای همه مدل‌های پژو در نظر گرفته شده‌اند ولی احتمال دارد تعدادی از آن‌ها در برخی مدل‌ها مورد مصرف نداشته باشد.

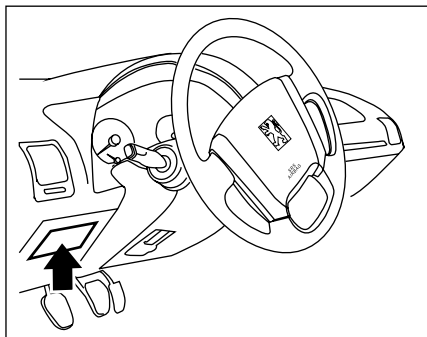

سیستم تهویه هوشمند

۶- **F6** ۱۰ آمپر: تغذیه ایربگ

۷- **F7** ۲۰ آمپر: رله بوق - مه‌شکن جلو - بوق

۸- **F8 SHUNT** - شانت ورودی فیوزهای **F25, F15**

۹- **F9** ۵ آمپر: چراغ‌های کوچک جلو - چراغ کوچک

عقب چپ - چراغ نمره عقب

۱۰- **F10** ۳۰ آمپر: شیشه بالا بر عقب - روشنایی

کلیدهای شیشه بالا بر عقب

۱۱- **F11** ۳۰ آمپر: MAIN FUSE مربوط به

چراغ‌های جلو - نور پایین ونور بالا - رله مه‌شکن جلو

- مه‌شکن عقب

۱۲- **F12** ۱۰ آمپر: چراغ دنده عقب - یونیت

هشدار دهنده موانع عقب- تغذیه بعد از سوئیچ جلو آمپر

- تغذیه بعد از سوئیچ سنسور دمای هوای اتاق - تغذیه

بعد از سوئیچ دیاگ - تغذیه بعد از سوئیچ رله هشدار

ABS

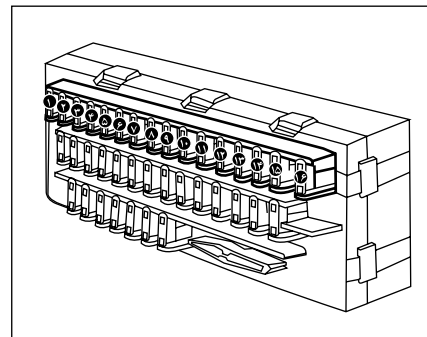

فیوزها

جعبه فیوز

جعبه فیوز، زیر داشبورد در قسمت چپ راننده قرار

دارد و در آن شش عدد فیوز یدکی و همچنین گیره

مخصوص تعویض فیوز قرار داده شده است. برای

باز کردن، در جعبه فیوز را به طرف جلو بکشید.

۱- **F1** ۱۰ آمپر: تغذیه بعد از سوئیچ رادیو پخش

F1A ۱۰ آمپر: تغذیه دایم رادیو پخش

۲- **F2** ۵ آمپر: رله قطع کمپرسور - برق بعد از سوئیچ

تایمر چراغ سقف - کلید ۳ کاره - تغذیه بعد از سوئیچ

یونیت موتور

۳- **F3** ۱۵ آمپر: تغذیه بعد از سوئیچ مدولاتور **ABS**

- رله‌های فن دور تند

۴- **F4** ۱۰ آمپر: چراغ کوچک عقب راست - سیگنال

روشنایی رله باز روشن ماندن چراغ‌ها

۵- **F5** ۱۵ آمپر: رله فن تهویه - تغذیه بعد از سوئیچ

- ۱۷- **F17** ۱۰ آمپر: برق دایم یونیت سیستم تهویه هوشمند - حافظه رادیو پخش
- ۱۸- **F18** ۱۰ آمپر: مه شکن عقب
- ۱۹- **F19** ۱۰ آمپر: چراغ های روشنایی پنل - روشنایی جلو آمپر - روشنایی پنل کلیدهای رادیو پخش - روشنایی سیستم کنترل روی فرمان (MFC) - روشنایی فنک - روشنایی کلید تنظیم آینه برقی
- ۲۰- **F20** ۳۰ آمپر: صندلی برقی راننده
- ۲۱- **F21** ۳۰ آمپر: فن سیستم تهویه هوشمند
- ۲۲- **F22** ۲۰ آمپر: صندلی برقی شاگرد
- ۲۳- **F23** ۲۰ آمپر: موتور برف پاک کن - دسته برف پاک کن - تغذیه یونیت برف پاک کن و پمپ شیشه شوی
- ۲۴- **F24** ۳۰ آمپر: مصرف ندارد
- ۲۵- **F25** ۵ آمپر: برق دایم جلو آمپر - برق دایم دیاگ
- ۲۶- **F26** ۱۵ آمپر: یونیت فلاشر - برق دایم پنل کلیدهای رادیو پخش
- ۲۷- **F27** ۳۰ آمپر: شیشه گرم کن عقب - گرم کن آینه های جانبی
- ۲۸- **F28** ۱۵ آمپر: چراغهای ترمز - رله شیشه بالا بر جلو - تغذیه بعد از سوییچ پنل کلیدهای رادیو پخش
- ۲۹- **F29** ۳۰ آمپر: شیشه بالا بر جلو - روشنایی کلیدهای شیشه بالا بر جلو
- ۳۰- **F30** ۱۵ آمپر: چراغ نقشه خوان - تغذیه مدار فرمان راهنما - رله روشن ماندن چراغها - چراغ جعبه داشبورد - رله شیشه بالا بر عقب - رله قفل کن کودک شیشه بالا بر عقب - روشنایی شیشه بالا بر عقب - یونیت شیشه بالا بر اتوماتیک

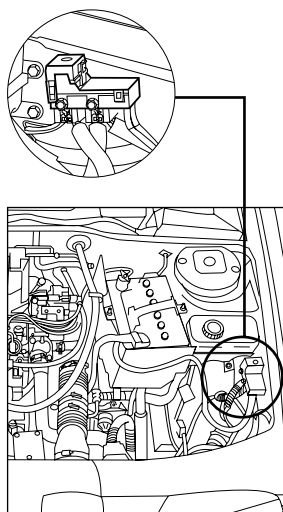
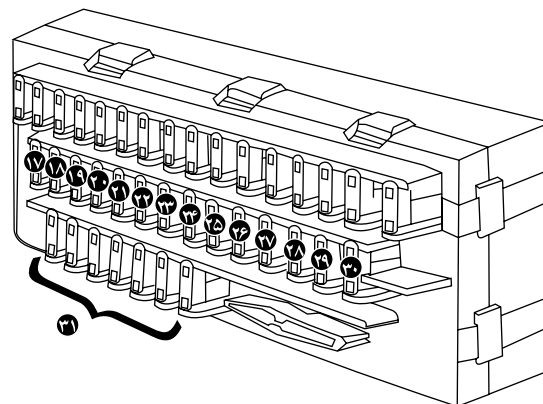

آینه برقی

۳۱- فیوزهای یدکی

فیوزهای داخل محفظه موتور

- ۳۲- **F32** ۳۰ آمپر: فن موتور
- ۳۳- **F33** ۳۰ آمپر: فن موتور
- ۳۴- **F34** ۳۰ آمپر: فیوز یدکی
- ۳۵- **F35** ۳۰ آمپر: فیوز یدکی
- ۳۶- **F36** مدار اتصال کوتاه-تغذیه جعبه فیوز و سوییچ
- ۳۷- **F37** مدار اتصال کوتاه- تغذیه جعبه فیوز

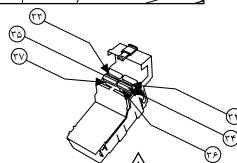

اخطار

فیوز مورد نظر را امتحان کنید، در صورت لزوم آنرا با یک فیوز با شدت جریان یکسان جایگزین نمایید. استفاده از فیوز با شدت جریان قوی تر می تواند باعث داغ شدن بیش از حد مدار الکتریکی گردد.(خطر آتش سوزی)

* در صورت نصب در خودروی شما

فیوز	آمپر فیوز	عملکرد فیوز
F1	10A	راديو پخش (تغذيه بعد از سوئيچ)
F1A	10A	راديو پخش (تغذيه مستقيم از باطري)
F2	20A	فندك (تغذيه مستقيم از باطري)
F2A	20A	فندك (تغذيه بعد از سوئيچ)
F3	30A	رژرو ۵
F4	15A	كليد گرمکن شيشه عقب، استپ ۲ سوئيچ
F5	15A	فن دور تند، رله بخاري، پمپ بخاري
F6	30A	موتور برف پاک کن، رله برف پاک کن، پمپ شيشه شوي
F7	15A	چراغ نقشه خواني، چراغ جعبه داشبور، چراغ راهنما، چراغ آينه برقي، چراغ شيشه بالاير
F8	40A	شت
F9	-----	رژرو ۸
F10	30A	فن بخاري
F11	10A	سوئيچ چراغ هاي عقب
F12	10A	رژرو ۴
F13	30A	رژرو ۳
F14	15A	جلو آمپر، ساعت ديجيتال، چراغ هاي ترمز
F15	10A	ترمز ضد قفل ABS
F16	10A	رژرو ۶
F17	30A	كليد قفل درب ها
F18	10A	چراغ هاي اختلال جلو آمپر، چراغ دنده عقب، دور سنج، چراغ تنظيم سطح روغن
F19	5A	تايمر چراغ سقف، چراغ پشت آمپر بنزين، چراغ سنسور دما
F20	15A	ترمز ضد قفل ABS
F21	10A	رژرو ۲
F22	10A	رئوستا (تنظيم نور پشت آمپر و كليد)
F23	10A	رژرو ۷
F24	15A	رژرو ۱
F25	15A	فلانشر
F26	10A	باز و بست آينه ها
F27	20A	بوق
F28	30A	گرمکن آينه ها، شيشه بالاير عقب سمت راست
F29	30A	سوئيچ درب سمت چپ، شيشه بالاير جلو
F30	15A	چراغ سقف، راديو، ساعت ديجيتال، چراغ لادري، لامپ صندوق عقب، گيرنده قفل مركزي
F31	15A	جعبه كنترل قفل مركزي
F32	5A	رژرو ۹
F33	10A	چراغ مه شکن عقب
F34	30A	ترمز ضد قفل ABS
F35	30A	چراغ مه شکن جلو
F36	30A	شيشه بالاير عقب
F37	30A	چراغ هاي کوچک، توريالا، توريائين

* در صورت نصب در خودروی شما

* Junction box

فیوزها اتصالات ساده‌ای هستند که در موقع لزوم جریان برق را قطع می‌کنند تا تجهیزات برقی آسیب نبینند. هرگاه یکی از تجهیزات برقی کار نکند ممکن است فیوز محافظ آن سوخته باشد.

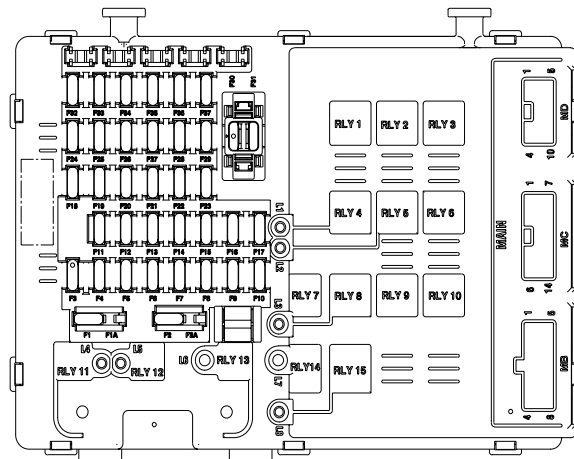

هشدار

هرگونه دستکاری و یا تغییر سیستم‌های تغذیه سوخت (واحد کنترل الکترونیکی، سیم کشی، مدار سوخت، انژکتور، سرپوش محافظ و...) به دلیل خطری که ممکن است شما را تهدید کند اکیداً ممنوع است (مگر توسط متخصصین شبکه خدمات پس از فروش).

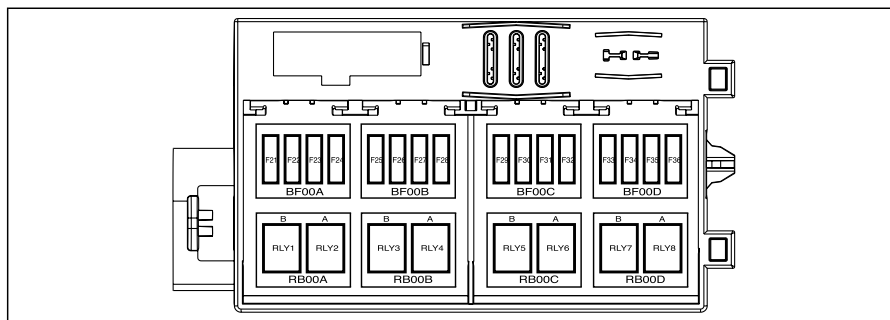

جدول راهنمای فیوزها

عملکرد	شماره فیوز	شدت جریان
تغذیه صندلی برقی	F21	20A
تغذیه سوئیچ اصلی (وضعیت دو) یونیت کیسه هوا و سیستم تهویه	F22	10A
تغذیه سوئیچ اصلی (وضعیت اول) فندک	F23	10A
تغذیه سوئیچ اصلی - وضعیت اول (تحریک رله بخاری، رادیو، چراغ ترمز، نود جلو، نود مرکزی و جلو امپیر)، (تحریک رله شیشه گرمکن)	F24	10A
تغذیه دائم رادیو	F25	10A
تغذیه نود مرکزی	F26	20A
تغذیه نود مرکزی	F27	20A
تغذیه نود مرکزی و تحریک رله محرک درب عقب	F28	30A
شیشه بالا بر عقب	F29	30A
تغذیه نود مرکزی (شیشه بالا بر جلو)	F30	30A
شیشه گرمکن عقب	F31	30A
تغذیه فن بخاری	F32	30A
استارت موتور	F33	30A
تغذیه سوئیچ اصلی (وضعیت دو) ایموبیلایزر، کانکتور عیب یابی، جلو امپیر، سنسور فشار گاز کولر، یونیت موتور	F34	10A
تغذیه سوئیچ اصلی (وضعیت دو) - سیستم ضد قفل ترمز ABS	F35	5A
تغذیه باتری ایموبیلایزر، کانکتور عیب یابی، جلو امپیر	F36	10A

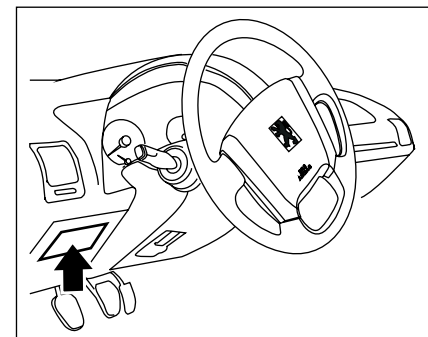

جعبه فیوز و رله داشبورد*

جعبه فیوز، زیر داشبورد در قسمت چپ راننده قرار دارد. برای باز کردن، در جعبه فیوز را به طرف جلو بکشید.

جدول راهنمای رله ها

شماره رله	عملکرد رله	شدت جریان - نوع
RLY1	---	---
RLY2	محرک برقی در صندوق عقب	30A - 1 Contact
RLY3	گرم کن شیشه عقب و آینه ها	30A - 1 Contact
RLY4	رله فن دستگاه تهویه مطبوع	30A - 1 Contact
RLY5	شیشه بالا بر عقب سمت چپ	30A - 2 Contact
RLY6	شیشه بالا بر عقب سمت چپ	30A - 2 Contact
RLY7	شیشه بالا بر عقب سمت راست	30A - 2 Contact
RLY8	شیشه بالا بر عقب سمت راست	30A - 2 Contact

* در صورت نصب در خودروی شما

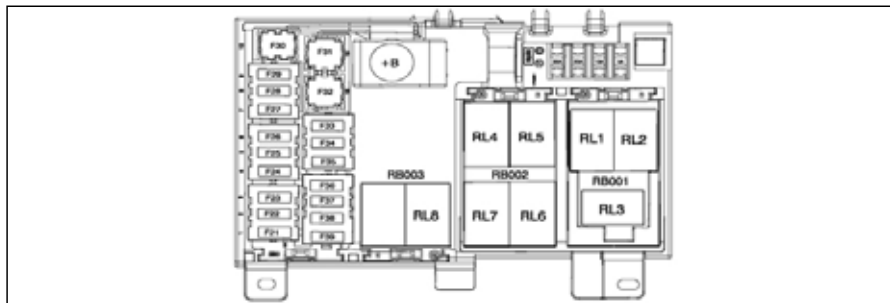

جدول راهنمای فیوزها

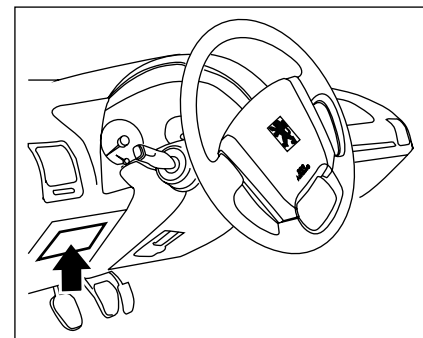

جعبه فیوز و رله داشبورد*

جعبه فیوز، زیر داشبورد در قسمت چپ راننده قرار دارد. برای باز کردن، در جعبه فیوز را به طرف جلو بکشید.

جدول راهنمای رله‌ها

شمارهٔ رله	عملکرد رله	شدت جریان - نوع
R1	رله درب صندوق عقب	30A - 1 Contact
R2	رله گرمکن شیشه عقب	30A - 1 Contact
R3	رله فن بخاری	35A - 1 Contact
R4	رله شیشه بالابر عقب چپ	30A - 2 Contact
R5	رله شیشه بالابر عقب چپ	30A - 2 Contact
R6	رله شیشه بالابر عقب راست	30A - 2 Contact
R7	رله شیشه بالابر عقب راست	30A - 2 Contact
R8	رله پمپ شیشه‌شوی	30A - 1 Contact

* در صورت نصب در خودروی شما

عملکرد

شماره فیوز	شدت جریان	عملکرد
F21	-----	رزرو
F22	15A	تغذیه رادیو بخش
F23	5A	تغذیه پمپ شیشه‌شوی
F24	30A	تغذیه نود داخل اتاق BCM
F25	30A	تغذیه شیشه بالابرهای عقب
F26	10A	تغذیه جلو امپر - دیاگ - ایموبیلایزر - نمایشگر کولر
F27	20A	تغذیه نود داخل اتاق BCM
F28	20A	تغذیه نود داخل اتاق BCM
F29	30A	تغذیه رله صندوق عقب - نود داخل اتاق BCM
F30	-----	رزرو
F31	30A	تغذیه گرمکن شیشه عقب
F32	40A	تغذیه فن بخاری
F33	30A	تغذیه صندلی‌های جلو
F34	10A	تغذیه بعد از سوئیچ مصرف‌کننده‌های داخلی
F35	20A	تغذیه برق فندک
F36	5A	تغذیه بعد از سوئیچ کلید کولر - نود داخل اتاق - جلو امپر
F37	10A	تغذیه یونیت موتور - دیاگ
F38	5A	تغذیه یونیت ایربگ
F39	5A	تغذیه بعد از سوئیچ ایموبیلایزر - ABS - یونیت موتور

جدول راهنمای فیوزها*

عملکرد	شدت جریان	شماره فیوز
تغذیه برق سوئیچ استارت	40A	۱
رله مه شکن جلو/ بوق	30A	۲
BCM تغذیه برق رابط سیستم‌های درونی	40A	۳
BCM تغذیه برق رابط سیستم‌های درونی	30A	۴
فن دور تند	40A	۵
فن دور کند	30A	۶
ترمز ABS	30A	۷
ترمز ABS	40A	۸
رزرو	---	۹
تغذیه نود جلو	20A	۱۰
تغذیه نود جلو	15A	۱۱
رله برف پاک‌کن جلو/ عقب و رله پمپ شیشه‌شوی	30A	۱۲
رزرو	---	۱۳
تغذیه رله دوپل	30A	۱۴
تغذیه پمپ سوخت	10A	۱۵
تغذیه یونیت موتور	10A	۱۶
رزرو	---	۱۷
رزرو	---	۱۸
رزرو	---	۱۹
رزرو	---	۲۰

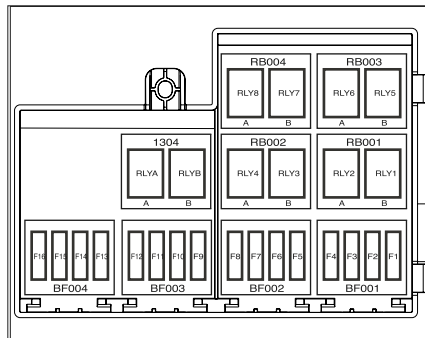

جدول راهنمای رله‌ها*

شماره رله	عملکرد	شدت جریان - نوع
RLYa	رله کنترل موتور	30A - 1 Contact
RLYb	رله پمپ بنزین	30A - 1 Contact
RLY1	رله مه‌شکن	30A - 1 Contact
RLY2	رله برق	30A - 1 Contact
RLY3	رله برف پاک‌کن جلو	30A - 2 Contact
RLY4	رله برف پاک‌کن جلو	30A - 2 Contact
RLY5	رله فن دور تند	40A - 1 Contact
RLY6	رله فن دور کند	30A - 1 Contact
RLY7	رله فن	30A - 2 Contact
RLY8	رله پمپ شیشه‌شوی	30A - 1 Contact

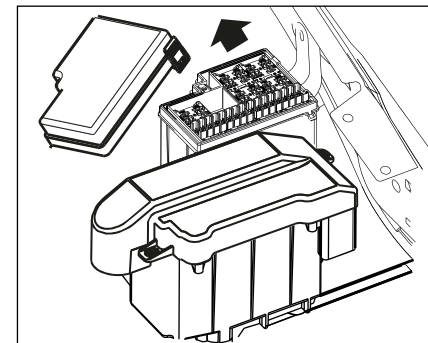

جعبه فیوز محافظه موتور*

جعبه فیوز در سمت راست محافظه موتور قرار دارد. برای دست‌یابی به آن، گیره‌های در جعبه را آزاد کنید و در را بردارید. هنگام بستن در جعبه، از جا افتادن صحیح آن مطمئن شوید. دارنده خودرو نباید اتصالات فیوزها را دستکاری و قطع و وصل کند. هر مشکلی در این قسمت‌ها باید توسط متخصص مجاز بررسی شود.

* در صورت نصب در خودروی شما

جدول راهنمای فیوزها*

عملکرد	شدت جریان	شماره فیوز
فن دور تند	30A	F1
تغذیه برق سوییچ استارت	40A	F2
تغذیه رله مه شکن جلو	15A	F3
تغذیه یونیت موتور	10A	F4*
استارت	30A	F5
تغذیه یونیت موتور	10A	F6
تغذیه یونیت موتور	20A	F7
تغذیه بوبین فن جلو	5A	F8
تغذیه یونیت موتور	10A	F9
تغذیه رله پمپ بنزین	10A	F10
تغذیه رله موتور	30A	F11
رزرو	---	F12
تغذیه ترمز ضد قفل (ABS)	30A	F13
تغذیه رله برق	10A	F14
تغذیه رله کمپرسور کولر	10A	F15
تغذیه رله‌های برف پاک‌کن	30A	F16
تغذیه رله چراغ جلو نور پایین	15A	F17
تغذیه رله چراغ جلو نور بالا	15A	F18
فن دور کند	30A	F19
تغذیه ترمز ضد قفل (ABS)	40A	F20

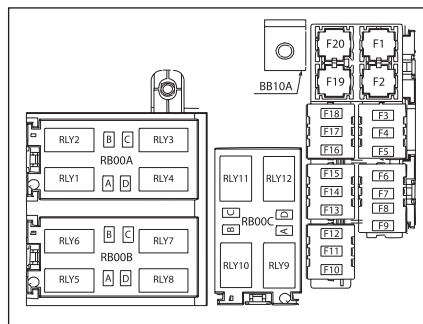

جدول راهنمای رله‌ها*

شماره رله	عملکرد	شدت جریان - نوع
R1	رله فن دور کند	30A - 1 Contact
R2	رله فن دور تند	40A - 1 Contact
R3	رله کمپرسور کولر	30A - 1 Contact
R4	رله فن	30A - 2 Contact
R5	رله برف پاک‌کن	30A - 2 Contact
R6	رله برف پاک‌کن	30A - 2 Contact
R7	رله مه شکن جلو	30A - 1 Contact
R8	رله بوق	30A - 1 Contact
R9	رله پمپ سوخت	30A - 1 Contact
R10	رله کنترل موتور	30A - 1 Contact
R11	رله چراغ جلو نور بالا	30A - 1 Contact
R12	رله چراغ جلو نور پایین	30A - 1 Contact

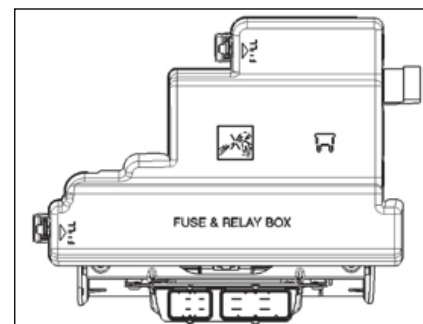

جعبه فیوز محافظه موتور*

جعبه فیوز در سمت راست محافظه موتور قرار دارد. برای دست‌یابی به آن، گیره‌های در جعبه را آزاد کنید و در را بردارید. هنگام بستن در جعبه، از جا افتادن صحیح آن مطمئن شوید.

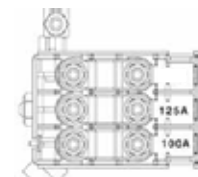

دارنده خودرو نباید اتصالات فیوزها را دستکاری و قطع و وصل کند. هر مشکلی در این قسمت‌ها باید توسط متخصص مجاز بررسی شود.

عملکرد فیوز	شدت جریان
برق اصلی فیوز باکس محافظه موتور	100A
برق اصلی فیوز باکس داخل اتاق	125A

* در صورت نصب در خودروی شما

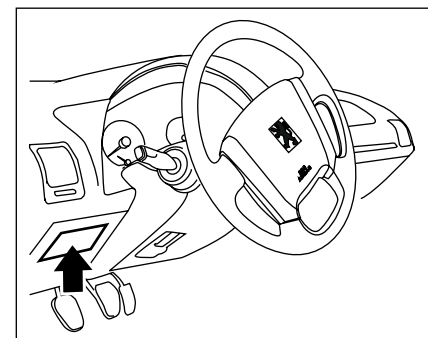
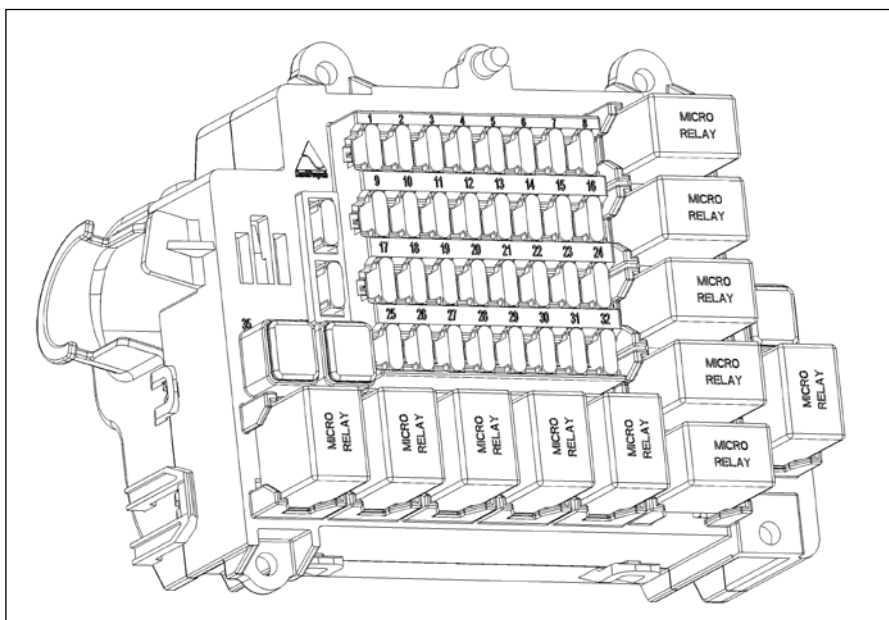

جعبه فیوز و رله داخل داشبورد CEC*
 محل قرار گرفتن این جعبه فیوز در زیر دریچه هوای
 سمت چپ می باشد.



رله های جعبه فیوز داخل محوطه داشبورد CEC *			
رله	رنگ رله	نوع رله	عملکرد رله
R1	قهوه‌ای	HC Micro 4P (12V/35A)	رله فن تهویه
R2 *	خاکستری	Micro 5P (12V/20A/10A)	رله برق شوک سنسور و سنسور حرکت (آپشن) ۱
R3	قهوه‌ای	HC Micro 4P (12V/35A)	رله مدیریت توان
R4	سبز	Micro 4P (12V/20A)	رله شیشه گرمکن
R5	خاکستری	Micro 5P (12V/20A/10A)	رله برف پاک کن
R6	---	-----	-----
R7	قهوه‌ای	HC Micro 4P (12V/35A)	رله شیشه بالابرهای عقب
R8	قهوه‌ای	HC Micro 4P (12V/35A)	رله شیشه بالابرهای جلو
R9	سبز	Micro 4P (12V/20A)	رله صندوق پران
R10	خاکستری	Micro 5P (12V/20A/10A)	رله باز کردن قفل مرکزی
R11	خاکستری	Micro 5P (12V/20A/10A)	رله بستن قفل مرکزی

۱- این رله در صورت استفاده از شوک سنسور و سنسور چشمی باید وصل شود.

جعبه فیوز و رله داخل داشبورد CEC *

فیوزهای جعبه فیوز داخل داشبورد			
عملکرد	نوع فیوز	آمپر فیوز	فیوز
برق AIR BAG	Mini	۱۰	F7
برق (استپ ۳) جلاوآمپر	Mini	۵	F8
برق (استپ ۳) ایمولایزر			
برق (استپ ۳) کلید A/C			
برق (استپ ۳) برای دیاگ			
برق (استپ ۳) برای ECU و گیربکس اتوماتیک TCU			
برق (استپ ۳) برای CEC	Mini	۲۰	F9
برق (استپ ۳) برای ABS			
کلید سرعت پایین برف پاک کن			
کلید سرعت بالای برف پاک کن			
پمپ شیشه شو			
برق (استپ ۳) برای CEC	Mini	۵	F10
برق (استپ ۳) برای کلید صندوق پرن			
برق (استپ ۳) برای کلید راهنمای چپ و راست			
برق (استپ ۳) برای ساعت			
برق (استپ ۳) گذر از صفر موتور برف پاک کن			
لامپ دنده عقب	Mini	۱۰	F11
برق کلید شیشه های سمت راننده			
برق آینه های کناری			
برق سوئیچ ترمز	Mini	۱۰	F12
-----	---	---	F13

فیوزهای جعبه فیوز داخل داشبورد			
عملکرد	نوع فیوز	آمپر فیوز	فیوز
کلید ۳ حالت فشار گاز کولر به ECU	Mini	۲۰	F1
برق بوبین رله فن تهویه	Mini	۵	F2
برق بوبین رله های (کمپرسور کولر - فن موتور) جعبه فیوز داخل			
ورودی کلید گرمکن شیشه و گیربکس اتوماتیک TCU			
-----	---	---	F3
-----	---	---	F4
نور پس زمینه فندک	Mini	۵	F5
نور پس زمینه کلید گرمکن			
نور پس زمینه کلید فلاشر			
نور پس زمینه کلید CNG			
نور پس زمینه رادیو پخش			
نور پس زمینه جلاوآمپر			
نور پس زمینه تهویه			
نور پس زمینه ساعت			
نور پس زمینه کلید صندوق پرن			
چراغ کوچک برای CEC			
نور پس زمینه کلیدهای تنظیم آئینه ها	Mini	۱۰	F6
نور پس زمینه کلید قفل مرکزی روی پنل جلو			
نور پس زمینه کلید قفل کننده شیشه بالابراهی عقب			
چراغ کوچک جلو	Mini	۱۰	F6
چراغ کوچک عقب			
چراغ پلاک			



* در صورت نصب در خودروی شما

فیوزهای جمعه فیوز داخل داشبورد			
عملکرد	نوع فیوز	آمپر فیوز	فیوز
برق قدرتی CEC	Mini	۲۰	F28
برق کلید قفل مرکزی	Mini	۵	F29
برق ساعت			
برق باتری برای دیاگ			
برق باتری CEC			
برق حافظه رادیوپخش	Mini	۱۰	F30
برق شوک سنسور و چشمی (آپشن) ۱	Mini	۵	*F31
برق اُزیر (آپشن) ۲	Mini	۵	** F32
فن تهویه	J-Case	۴۰	F33
برق شیشه بالابرهای جلو	J-Case	۴۰	F34
نور پس زمینه کلید شیشه بالابرهای جلو			
برق شیشه بالابرهای عقب	J-Case	۴۰	F35
نور پس زمینه کلید شیشه بالابرهای عقب			
ذخیره	Mini	۵	F
ذخیره	Mini	۱۰	F

- ۱- این فیوز در صورت نصب بودن رله R2 باید نصب شود.
 ۲- این فیوز در صورت نصب کردن اُزیر شرکتی باید نصب شود.

جمعه فیوز و رله داخل داشبورد CEC *

فیوزهای جمعه فیوز داخل داشبورد			
عملکرد	نوع فیوز	آمپر فیوز	فیوز
برق دائم چراغ سقفی	Mini	۵	F14
لامپ داخل داشبورد			
لامپ صندوق عقب			
لامپ نقشه خوان			
فندک	Mini	۱۵	F15
رادیو پخش	Mini	۱۰	F16
-----	---	---	F17
چراغ سقفی حالت کنترلی	Mini	۵	F18
کلید مه شکن جلو	Mini	۵	F19
نور بالا	Mini	۱۵	F20
نور پائین	Mini	۱۵	F21
مه شکن عقب	Mini	۱۰	F22
گرمکن آئینه های کناری	Mini	۵	F23
گرمکن شیشه عقب	Mini	۳۰	F24
برق محرک درب سمت راننده	Mini	۳۰	F25
برق محرک درب سمت کمک			
برق محرک درب سمت راننده عقب			
برق محرک درب سمت کمک عقب			
برق محرک درب باک			
برق محرک درب صندوق عقب			
-----	---	---	F26
برق بوبین کليه رله های داخل جمعه فیوز داخل محوطه اتاق	Mini	۵	F27
کلید بوق			
برق باتری جلوآمپر			

* در صورت نصب در خودروی شما

سیستم جمع مدارات کنترلی (CEC) *

۱. چراغ سقفی:

• باز بودن یکی از درها باعث روشن شدن چراغ سقفی می شود.

• چراغ سقفی حدوداً ۴۰ ثانیه روشن می ماند اگر وقتی تمام درها بسته شوند و سوئیچ استارت باز نشود.

• چراغ سقفی حدوداً ۵ دقیقه روشن می ماند اگر دربی باز بماند.

• اگر یکی از درها یا درب صندوق عقب یا درب موتور باز باشد و خودرو حرکت داشته باشد چراغ سقفی برای مدتی چشمک می زند.

• درها با ریموت کنترل باز شود چراغ سقفی روشن می شود.

• درها با ریموت کنترل یا کلید قفل شوند اگر چراغ سقفی روشن باشد بصورت دیمری خاموش می شود.

• اگر خودرو یاب از روی ریموت کنترل فعال شود چراغ سقفی برای مدت زمانی روشن می ماند.

۲. صندوق پرن:

• وقتی سوئیچ باز است، اگر کلید صندوق پرن حداقل بمدت ۱/۵ ثانیه فشرده شود درب صندوق باز می شود.

• اگر خودرو حرکت داشته باشد و کلید صندوق پرن فشرده شود درب صندوق باز نخواهد شد.

۳. قفل مرکزی:

• کلیه درها و درب صندوق عقب و درب موتور اگر بسته باشند توسط کلید کلیه درها قابل قفل کردن یا باز کردن می باشند.

* در صورت نصب در خودروی شما

• کلیه درها و درب صندوق عقب و درب موتور اگر بسته باشند توسط ریموت کنترل کلیه درها قابل قفل کردن یا باز کردن می باشند.

• کلیه درها و درب صندوق عقب و درب موتور اگر بسته باشند توسط کلید قفل مرکزی روی پنل داشبورد کلیه درها قابل قفل کردن یا باز کردن می باشند.

• اگر یکی از درها یا درب صندوق عقب یا درب موتور باز باشد در صورت اجرای هر یک از سه حالت بالا (جهت قفل کردن) درها یکبار قفل شده و بلافاصله باز می شود.

• در هنگام قفل کردن درها با ریموت کنترل فلاشر یک مرتبه چشمک می زند.

• در هنگام قفل کردن درها با ریموت کنترل اگر یکی از درها یا درب صندوق عقب یا درب موتور باز باشد عمل قفل با موفقیت انجام نمی شود ولی فلاشر ۴ مرتبه با سرعت کند چشمک می زند.

• در هنگام باز کردن درها با ریموت کنترل فلاشر ۵ مرتبه با سرعت تند چشمک می زند.

• خودرو یاب (Car Finder): هنگامیکه خودرو با ریموت کنترل قفل شده باشد در اینصورت اگر یکبار دیگر کلید قفل کردن از روی ریموت کنترل فشرده شود فلاشر تقریباً ۱۰ ثانیه با سرعت تند چشمک می زند.

• اگر در فاصله زمانی کوتاهی درها توسط قفل مرکزی به کرار قفل و باز شوند بمدت ۲۰ ثانیه قفل مرکزی از کار می افتد.

• در صورت فعال بودن آپشن قفل اتوماتیک اگر سرعت خودرو به بالای ۲۰ km/h برسد، اتوماتیک درها قفل می شوند و وقتی خودرو خاموش شود اتوماتیک درها باز می شوند (اگر کلید قفل مرکزی راتقریباً ۵ ثانیه فشرده

نگه داریم با پخش آلام و چشمک زدن نمایشگر LED روی قفل مرکزی ۳ مرتبه (این آپشن غیرفعال می شود و با تکرار این عمل دوباره فعال می شود).

• اگر درها قفل شوند نمایشگر LED روی کلید قفل مرکزی بصورت دائم روشن می ماند و اگر درها باز باشند نمایشگر LED روی کلید قفل مرکزی خاموش خواهد شد.

۴. برف پاک کن:

• برف پاک کن در حالت تایمر دارای ۲ مد می باشد که توسط دستگاه دیاگ (عیب یاب) قابل انتخاب می باشد:

- تایمر با زمان ثابت

- تایمر متغیر با سرعت خودرو

۵. فلاشر:

• اگر آپشن فلاشر اتوماتیک توسط دیاگ فعال شده باشد، وقتی سرعت خودرو بالای ۸۰ km/h است به هنگام ترمز ناگهانی فلاشر خودرو چند مرتبه چشمک می زند.

• اگر آپشن فعال شدن فلاشر به هنگام باز بودن یکی از درها توسط دیاگ فعال شده باشد، وقتی سوئیچ استارت باز است و یکی از درها باز باشد فلاشر حدود ۱۵ ثانیه تند چشمک می زند.

۶. LED باز بودن درب روی جلو امپر:

• وقتی سوئیچ استارت باز است و یکی از درها باز باشد نشانگر باز بودن درب روی جلو امپر روشن می شود و حال اگر سرعت خودرو بالای ۲۰ km/h باشد این نشانگر بصورت چشمک زن می شود.

- قابلیت نصب سنسور چشمی (Motion Sensor) و شوک سنسور را دارا است.
- قابلیت انتخاب بوق یا آژیر برای سیستم دزدگیر با قراردادن فیوز در F11 یا F12 در جعبه فیوز داخل محوطه موتور امکان پذیر می باشد.
- در هنگام قفل کردن خودرو با ریموت کنترل آژیر ۱ مرتبه به صدا در می آید و سیستم دزدگیر فعال می شود.
- در هنگام باز کردن خودرو با ریموت کنترل آژیر ۲ مرتبه به صدا در می آید و سیستم دزدگیر غیرفعال می شود.
- در هنگام فعال کردن خودرو یاب آژیر ۳ مرتبه به صدا در می آید.
- در صورت فعال شدن هر یک از موارد زیر آژیر و فلاشر و چراغ سقفی فعال می شوند:
- سنسور چشمی (Motion Sensor)
- شوک سنسور
- یکی از درب های خودرو
- باکلید باز شدن درب خودرو
- درب صندوق باز شود
- درب موتور باز شود
- اگر بدلائل فوق آژیر فعال شدد اگر کلید قفل یا باز از روی ریموت کنترل فشرده شود صدای آژیر و فلاشر قطع می شود و دوباره عمل قفل کردن در بها اجرا می شود.

۱۰. آلارم ABS/EBD

- ۱۱. سیستم عیب یابی:
- خرابی کلیه رله های و خروجیهای قسمت های مختلف زیر قابل تشخیص توسط دستگاه دیاگ می باشد:
- قفل مرکزی
- صندوق پرن
- گرمکن شیشه عقب و آئینه ها
- رله برق شیشه های جلو
- رله برق شیشه های عقب
- رله برف پاک کن
- رله مدیریت توان
- راهنمای چپ
- راهنمای راست
- چراغ سقفی
- آژیر
- ۱۲. دزدگیر *:
- آپشن سیستم دزدگیر (Antitheft) هم توسط دستگاه عیب یاب (دیاگ) و هم به روش زیر قابل فعال سازی می باشد.
- حال با روش زیر می توان سیستم دزدگیر را فعال یا غیر فعال نمود:
- ابتدا سوئیچ استارت ۲ مرتبه باز و بسته شود و روی حالت بسته قرار گیرد حال کلید باز کردن از روی ریموت کنترل ۲ مرتبه فشرده شود در این حالت آژیر ۱ مرتبه فعال شده و در نتیجه سیستم دزدگیر فعال می شود. اگر این عمل را یکبار دیگر تکرار کنیم سیستم دزدگیر غیرفعال می شود و آژیر ۲ مرتبه به صدا در می آید.

۷. برق شیشه بالابرهای جلو و عقب:

- وقتی سوئیچ استارت بسته می شود تقریبا تا ۳۰ ثانیه می توان شیشه های جلو و عقب بالا یا پایین داد لازم بذکر است قسمت اتوماتیک شیشه سمت راننده در این مدت کار نخواهد کرد.
- ۸. گرمکن شیشه عقب و آئینه های جانبی:
- تنها وقتی خودرو روشن باشد گرمکن شیشه کار خواهد کرد.
- گرمکن شیشه وقتی فعال شد تقریبا بعداز ۱۲ دقیقه بطور اتوماتیک خاموش خواهد شد.
- ۹. (مدیریت توان) :
- مدیریت توان برق قسمت های زیر را کنترل می کند :
چراغ سقفی - رادیو پخش - فندک - چراغ داخل داشبورد - چراغ صندوق عقب را تامین می کند.
- اگر سوئیچ استارت باز باشد ولی خودرو خاموش باشد، تقریبا بعداز ۱۵ دقیقه برق این قسمت ها قطع می شود.
- اگر سوئیچ استارت بسته باشد ، تقریبا بعداز ۷ دقیقه برق این قسمت ها قطع می شود.
- اگر خودرو را با ریموت کنترل قفل کنیم بعداز چند ثانیه برق این قطعات قطع می شود
- اگر خودرو را با ریموت کنترل باز کنیم یا یکی از در بهای خودرو باز شود بلافاصله برق این قطعات وصل می شود.
- اگر سیستم خودرو یاب از روی ریموت کنترل فعال شود بلافاصله برق این قطعات فعال خواهد شد.
- توجه : اگر باتری خودرو ضعیف باشد برق کلیه این قطعات قطع خواهد شد.

* در صورت نصب در خودروی شما

فیوزهای جعبه فیوز داخل محوطه موتور CEC*

عملکرد	نوع فیوز	آمپر فیوز	فیوز
برق پمپ بنزین	Mini	10	F1
برق ۱ ABS	J-Case	40	F2
برق ۲ ABS	J-Case	30	F3
برق باتری برای AA و CC سوئیچ استارت	J-Case	50	F4
برق باتری برای KK سوئیچ استارت	J-Case	50	F5
برق باتری برای کلیه رله ها و فیوزهای داخل جعبه فیوز داخل داشبورد	J-Case	50	F6
برق باتری برای کلیه رله ها و فیوزهای داخل جعبه فیوز داخل داشبورد و برق ورودی دسته راهنما و برق رله مدیریت توان و برق ECU	J-Case	40	F7
- انژکتور موتور	J-Case	40	F8
- شیر برقی کنیستر			
- سنسور سرعت			
- کویل جرقه			
- سنسور موقعیت میل بادامک (سنسور میل سوپاپ)			
-----	---	---	F9
برق بوبین رله های جعبه فیوز داخل محوطه موتور	Mini	5	F10
بوق بجای اژیر (آپشن)	Mini	5	** F11
اژیر (آپشن)	Mini	5	** F12
مه شکن جلو	Mini	15	F13
بوق	Mini	20	F14
-----	---	---	F15
-----	---	---	F16

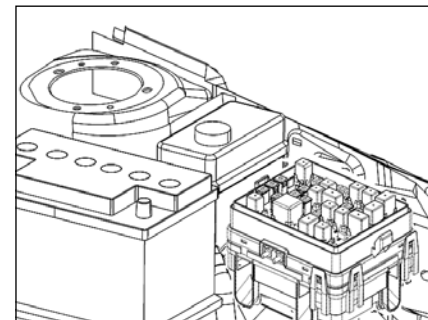

جعبه فیوز رله داخل محفظه موتور CEC*



* در صورت نصب در خودروی شما
** توجه فقط یکی از این فیوزها (F11, F12) باید در محلش
قرار داشته باشد.

فیوزهای جعبه فیوز داخل محوطه موتور CEC *

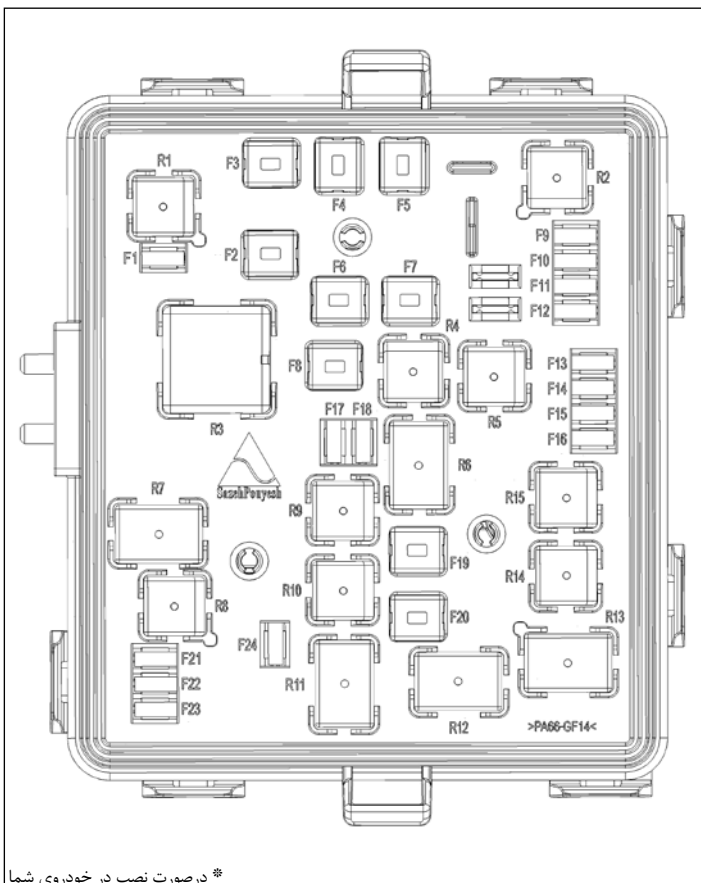

عملکرد	نوع فیوز	آمپر فیوز	فیوز
گرمنکن دریچه گاز	Mini	10	F17
سنسور اکسیژن	Mini	10	F18
فن موتور دور تند	J-Case	30	F19
فن موتور دور کند	J-Case	30	F20
-----	---	---	F21
کلاچ کمپرسور کولر	Mini	10	F22
برق یوبین رله های (کمپرسور کولر - فن موتور)	Mini	5	F23
برق باتری برای ECU	Mini	20	F24
ذخیره	Mini	15	F
ذخیره	Mini	20	F

* در صورت نصب در خودروی شما

جعبه فیوز و رله داخل محفظه موتور CEC *

رله‌های جعبه فیوز داخل محوطه موتور

رله	رنگ رله	نوع رله	عملکرد رله
RL1	سیاه	Ultra Micro 4P (12V/20A)	رله پمپ بنزین
RL2	سیاه	Ultra Micro 4P (12V/20A)	-----
RL3	خاکستری روشن	Mini 4P (12V/40A)	رله دوبل
RL4	سیاه	Ultra Micro 4P (12V/20A)	رله مه شکن جلو
RL5	سیاه	Ultra Micro 4P (12V/20A)	رله بوق
RL6	سیاه	HC Micro 5P (12V/35A/20A)	رله ۳ فن موتور
RL7	قهوه‌ای	HC Micro 4P (12V/35A)	-----
RL8	سیاه	Ultra Micro 4P(12V/20A)	-----
RL9	سیاه	Ultra Micro 4P(12V/20A)	-----
RL10	سیاه	Ultra Micro 4P(12V/20A)	-----
RL11	خاکستری	Micro 5P (12V/20A/10A)	رله کلاچ کمپرسور کولر
RL12	سیاه	HC Micro 5P (12V/35A/20A)	رله ۱ فن موتور
RL13	سیاه	HC Micro 5P (12V/35A/20A)	رله ۲ فن موتور
RL14	سیاه	Ultra Micro 4P (12V/20A)	-----
RL15	سیاه	Ultra M icro 4P (12V/20A)	-----



* در صورت نصب در خودروی شما



اخطار

قبل از کار بر روی باتری، از چشمها و صورت خود محافظت کنید. زیرا اسید موجود در باتری خورنده و سمی است، در صورت نشت آن به موارد زیر توجه کنید:

- در صورت ریختن آن روی لباس یا پوست، بلافاصله لباس آلوده را درآورید و پوست ناحیه تماس را با آب فراوان بشوئید و به پزشک مراجعه کنید.

- در صورت تماس با چشم بلافاصله چشم را حداقل به مدت ۱۵ دقیقه با آب تمیز بشوئید و سرعت به پزشک مراجعه کنید.

- اگر فوراً اقدامات پزشکی لازم انجام نگیرد، نوشیدن اسید باتری می تواند کشنده باشد.

- در شرایط عادی، باتری‌ها، گاز هیدروژن متصادم می کنند که می تواند منفجر و باعث ایجاد جراحات جدی شود. لذا جرقه و یا شعله مستقیم را از محفظه موتور دور نگهدارید.

- همچنان در هوای تاریک از چراغ قوه و یا وسیله روشنایی مشابه استفاده نمایید و هرگز از کبریت و یا فندک استفاده ننمائید.

- باتری را دور از دسترس کودکان نگهداری نمایید. از نگهداری باتری‌های مستعمل در خانه یا رهاسازی آنها در طبیعت خودداری کنید، آنها را در اختیار سازمان‌هایی که مسئولیت جمع‌آوری و بازیافت اینگونه باتری‌ها را دارند قرار دهید.



عیوب متداول باتری:

- کاهش الکترولیت که حدود ۵۰ درصد ایرادات را شامل می‌شود و ناشی از گرما و Over Charge (شارژ اضافی) است.

- روشن نگه‌داشتن چراغ‌ها که باعث دشوار عمیق می‌شود.

- عدم تطابق سایز و مشخصات باتری جایگزین با باتری اولیه.

- شارژ کم یا شل بودن تسمه آلترناتور

- شل بودن کابل‌های سر باتری

- خوردگی (Corrosion)

- یخ زدگی (Freezing)

در صورت کم بودن ولتاژ باتری به نکات زیر توجه کنید:

۱- بازرسی شل بودن تسمه آلترناتور و پوشیدگی آن که در این صورت جریان (آلترناتور) کم می‌شود.

۲- بروز اشکال در کابل‌های باتری را بررسی کنید. گیرهای اتصال کابلها به قطبهای باتری باید تمیز و محکم باشند.

۳- در دماهای سرد از استارت‌های مکرر و طولانی پرهیز کنید. مابین استارت‌ها زمانی برای استراحت و افزایش ولتاژ باتری در نظر بگیرید.

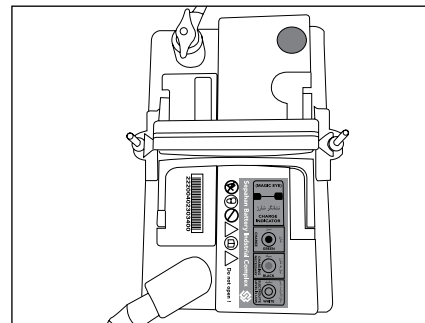

باتری MF & SEALED

خودروی شما به یک باتری بدون نیاز به مراقبت ویژه مجهز می‌باشد که در محفظه موتور قرار دارد.

دسترسی به باتری

در مواقع لزوم برای دسترسی به آن:

- در موتور را با استفاده از اهرم آزادکننده داخل خودرو و سپس دستگیره ایمنی خارجی باز کنید.

- ضامن نگهدارنده در موتور را قفل کنید.

کلیه عملیاتی که روی باتری انجام می‌شود باید در یک محوطه با تهویه مناسب و دور از شعله‌های بدون حفاظ و منابع جرقه انجام شوند تا از خطر انفجار یا آتش‌سوزی جلوگیری شود. حین کار در محفظه موتور به منظور امنیت خود، دستبند و کلیه زیورآلات را از خود جدا کنید.

پس از اتمام کار دستان خود را بشوئید.

شارژ اضطراری باتری

در صورتی که خودروی شما به دلیل ضعیف شدن و یا تخلیه باتری روشن نشود، به یکی از روشهای ذیل و با ترتیب عنوان شده، جهت روشن نمودن خودروی خود اقدام نمایید.

الف) اتصال باتری به باتری (استفاده از خودروی کمکی)

۱- کنترل نمایید که هر دو خودرو دارای سیستم برقی ۱۲ ولت باشند. عدم رعایت این نکته، به سیستم سیم کشی خودرو صدمه خواهد زد و این صدمه، تحت پوشش گارانتی نخواهد بود.

۲- دو دستگاه خودرو را به نحو مناسب به یکدیگر نزدیک نمایید به طوری که هیچ تماسی بین دو خودرو وجود نداشته باشد.

در صورت عدم رعایت، اتصال کوتاه برقرار شده و به سیستم سیم کشی خودرو صدمه خواهد زد.

۳- کلیه تجهیزات برقی خودرو (سیستم صوتی، بخاری ...) و همچنین هر دو خودرو را خاموش نمایید. کنترل نمایید که هر دو خودرو در حالت دنده خلاص (گیربکس دستی) و حالت N (گیربکس اتوماتیک) قرار داشته باشند. همچنین ترمز دستی هر دو خودرو را بالا بکشید. در صورت عدم رعایت، امکان آسیب رسیدن به تجهیزات برقی وجود خواهد داشت.

۴- درب موتور دو خودرو را باز نموده و محل قطبهای مثبت و منفی باتری هر دو خودرو را شناسایی نمایید.

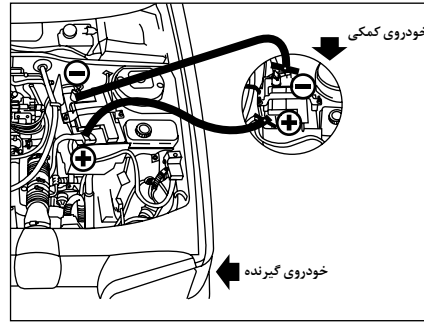

در صورت عدم وجود نور کافی (تاریک بودن هوا)، از چراغ قوه و یا وسیله روشنائی مشابه ایمن استفاده نمایید.

۵- یک جفت کابل باتری به باتری (با ضخامت مناسب، عدم وجود آسیب دیدگی یا پارگی) تهیه نمایید. معمولاً کابل باتری به باتری، دو رشته سیم ضخیم به رنگهای قرمز و مشکی می باشد. مطابق شکل، یکی از کابلها را به قطب مثبت باتری کمکی و باتری تخلیه شده متصل نمایید و کابل دیگر را به قطب منفی باتری کمکی و باتری تخلیه شده وصل کنید. مطمئن شوید کابلهای اتصال از لولههای بنزین، ترمز و قطعات متحرک هر دو موتور دور باشد.

۶- سپس خودروی گیرنده (که باتری آن تخلیه شده) را روشن نمایید. به محض روشن شدن موتور کابلها را جدا کنید.



اخطار

- برای روشن نمودن خودرو با روش باتری به باتری، حتماً طبق ترتیب و فرآیند اشاره شده اقدام نمایید. در غیر این صورت ممکن است منجر به آتش سوزی، انفجار و یا صدمه به خودرو دیگر شود.



هشدار

- هنگام اتصال باتری به باتری، مطمئن شوید که ولتاژ هر دو باتری یکسان است (۱۲ ولت) و کابلهای رابط دارای گیرههای عایق دار و برای استفاده در باتریهای ۱۲ ولتی مناسب هستند.
- هنگام اتصال باتری به باتری هرگز کابلهای باتری تخلیه شده را از آن جدا نکنید.
- هرگز قطب مثبت باتری را به قطب منفی وصل نکنید

ب) شارژ باتری با استفاده از شارژر باتری

جهت شارژ باتری با استفاده از شارژر مراحل زیر را طی

نمایید:

۱- تمام تجهیزات مصرف‌کننده برق (سیستم صوتی، چراغ‌ها، برف‌پاک‌کن‌ها، دزدگیر و ...) را خاموش کنید.

۲- سویچ استارت را در وضعیت خاموش قرار دهید.

۳- ابتدا کابل منفی باتری و سپس کابل مثبت باتری را جدا کنید.

۴- شارژر را قبل از متصل کردن کابلها به باتری خاموش کنید تا از ایجاد جرقه‌های خطرناک جلوگیری شود.

۵- کابل‌های شارژر را به شرح زیر وصل کنید:

۶- کابل (قرمز) مثبت (+) به ترمینال (+) باتری

۷- کابل (سبز یا سیاه) منفی (-) به ترمینال منفی باتری خودرو.

۸- شارژر را روشن کرده و تا شارژ کامل باتری منتظر شوید.

۹- در پایان عملیات شارژ، قبل از قطع کردن کابل‌ها از باتری، شارژر را خاموش کنید.

- زمانی که موتور روشن است نباید کابل‌ها را از باتری جدا نمود.

- قبل از باز و جدا کردن کابل‌ها، هرگز اقدام به شارژ باتری نکنید.



هشدار

- باتری را هنگامی که به خودرو متصل است شارژ نکنید. این کار ممکن است به سیستم برق خودرو خسارت جدی وارد آورد.

- هرگز باتری منجمد را شارژ نکنید. اگر باتری منجمد شده باشد، آن را توسط یکی از نمایندگان هیات منتخب ایران خودرو مورد بازبینی قرار دهید تا مشخص کنند که آیا اجزای داخلی آن آسیب دیده است یا خیر و آیا پوسته آن ترک خورده است یا خیر زیرا می‌تواند منجر به نشتی اسید سمی و خورنده شود.

- دستورالعمل‌های استفاده را که سازنده شارژر مشخص کرده است، رعایت کنید. هرگز قطب‌ها را معکوس نکنید.



اخطار

پس از شارژ باتری تا قبل از اتصال آن به خودرو، یک ساعت صبر کنید تا گازهای قابل اشتعال آن خارج و خطر اشتعال کم شود.

- در صورتی که ولتاژ باتری کمتر از ۱۰/۵ ولت باشد باتری می‌بایست تعویض گردد.

- در صورتی که ولتاژ باتری بین ۱۰/۵ تا ۱۲/۴ ولت باشد نیاز به شارژ مجدد دارد.

- در صورت خاموش بودن خودرو، جهت افزایش طول عمر باتری، از روشن نگاه داشتن وسایل برقی خودرو به مدت طولانی خودداری شود.

- در زمان شارژ باتری، جرقه یا آتش را از آن دور کنید (باتری شارژ شده یا در حال شارژ، هیدروژن قابل اشتعال متصاعد می‌کند).

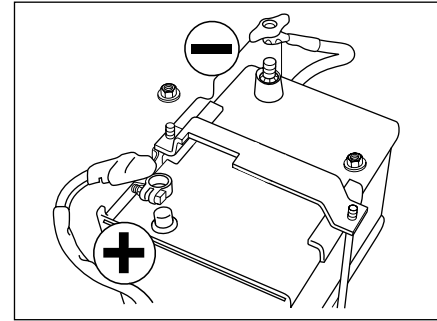

قطع و وصل کردن باتری

به منظور حفظ وضعیت شارژ کافی برای استارت موتور، توصیه می‌شود که اگر خودرو برای مدت زمان طولانی (بیشتر از یک ماه) استفاده نمی‌شود، کابل مثبت باتری از سر باتری جدا گردد. در این حالت هر چهار هفته یکبار باتری را شارژ نمایید.

اقدامات اولیه

- تمام لوازم مصرف‌کننده برق (سیستم صوتی، برف پاک‌کن‌ها، چراغ‌ها، دزدگیر و ...) را خاموش کنید.
- شیشه‌ها را قبل از خاموش کردن سوئیچ استارت کامل ببندید.
- سوئیچ استارت را خاموش کرده، کلید را از سوئیچ خارج کرده، درب‌ها را بسته و کلید را از سوئیچ خارج کرده و سه دقیقه نموده و سپس جهت قطع قطب مثبت اقدام نمایید.
- در خودروهایی که سرباطری آنها بصورت اهرمی

نی‌باشد، هنگام جدا کردن قطب مثبت مراقب باشد ابزار جداسازی با بخش‌های فلزی و بدنه خودرو تماس پیدا نکند.

هنگام اتصال مجدد سرباطری کلید نباید روی سوئیچ استارت باشد. هنگام اتصال نیز مراقب باشید قطب مثبت باتری با بخش‌های فلزی و بدنه خودرو تماس پیدا نکند.

عملیات پس از وصل کردن مجدد باتری

پس از وصل کردن باتری، سوئیچ استارت را باز کرده و ۱ دقیقه صبر کنید و استارت بزنید تا سیستم‌های الکترونیکی راه‌اندازی شوند. به هر حال، اگر اشکالاتی جزئی پس از این عملیات باقی ماند، با یکی از نمایندگی‌های منتخب ایران خودرو تماس بگیرید.

برخی سیستم‌ها مانند کنترل از راه دور، تاریخ و ساعت و ایستگاه‌های از قبل تنظیم شده را باید با مراجعه به بخش مربوطه راه‌اندازی کرده یا ریست کنید.

برداشتن باتری

برای برداشتن باتری، ابتدا مهره‌های بست باتری را باز کنید و سپس بست‌ها را بردارید. برای جاگذاری مجدد، ابتدا باتری و بست آن را دقیقاً در محل خود قرار دهید (قطب‌های آن، رو به موتور باشد) و سپس مهره‌های بست را آنقدر محکم کنید که باتری تکان نخورد، اما بیش از حد سفت نشود.

توجه:

در برخی موارد خاص هنگامی که خودرو در حال حرکت است ممکن است با توجه به میزان جریان تأمین شده توسط آلترناتور و باتری برخی از کارکردها مانند تهویه مطبوع، گرم‌کن شیشه عقب و ... بصورت موقت غیرفعال شود که به محض رسیدن به شرایط نرمال مجدداً فعال خواهند شد.



هشدار

تعویض باتری

همواره از باتری‌هایی استفاده کنید که نوع و مشخصات و محل قرارگیری آنها مانند باتری اصلی خودرو باشند. انواع دیگر ممکن است ظرفیت و اندازه و یا قطب‌های متفاوت داشته باشند. اتصال آنها به سیستم برق خودرو با خطر آتش‌سوزی همراه است. بنابراین لازم و ضروری است که تعویض باتری در نمایندگی‌های مجاز و مطابق با مشخصات فنی توصیه شده توسط شرکت ایران خودرو انجام شود.

در صورت قطع یا تعویض باتری، E.C.U موتور خودرو باید در یکی از نمایندگی‌های مجاز ایران خودرو با دستگاه مربوطه مجدداً تنظیم گردد.

توصیه‌های ایمنی باتری

- بدنه باتری را همواره تمیز نگهداری نمایید.
- جهت جلوگیری از سولفاته شدن قطب‌ها، آن‌ها را با وازلین صنعتی یا گریس آغشته نمایید.
- از ضربه زدن بر روی قطب‌های باتری خودداری گردد.
- از اتصال کوتاه قطب‌های مثبت و منفی به یکدیگر جلوگیری نمایید.

- هیچ‌گاه باتری را بیش از حد مجاز شارژ نکنید. زیرا در این حالت به صفحات باتری آسیب وارد شده و موجب کاهش راندمان و عمر باتری می‌گردد.

- باتری در محل نصب می‌بایست کاملاً محکم بسته شود زیرا ضربات و تکان‌های شدید به آن آسیب وارد می‌سازد.

- از نگهداری باتری در حالت دشارژ می‌بایست جداً پرهیز نمود زیرا در این صورت صفحات باتری سولفاته شده و باتری غیرقابل استفاده خواهد شد.

- باتوجه به اینکه ایجاد جرقه و یا نزدیک نمودن شعله به باتری، باعث انفجار باتری (به دلیل هیدروژن و اکسیژن متصاعد شده) می‌شود. لذا می‌بایست جداً از ایجاد چنین شرایطی در نزدیکی باتری خودداری نمود.

- توصیه می‌شود از افزودن هرگونه مواد شیمیایی نظیر قرص باتری، ویتامین باتری و... به الکترولیت باتری خودداری شود.

- در صورتی که بنا به تشخیص کارشناس فنی نمایندگی مجاز از باتری استفاده صحیح به عمل نیامده، یا

سرویس و نگهداری مناسبی بر روی باتری انجام نشده باشد و یا خرابی باتری به علت خواب طولانی مدت و بلا استفاده ماندن خودرو تشخیص داده شود، باتری خودرو، مشمول گارانتی نخواهد بود.



هشدار

- چنانچه خودرو به مدت بیش از ۶ روز بلا استفاده باشد، باید حداقل یک بار روشن شده و بمدت یک ساعت روشن بماند.
- در مواقعی که باتری اتومبیل شما مشکوک به یخ‌زدگی است موتور را روشن نکنید.
- در صورتی که خودرو را با هل روشن کنید احتمال بریدن تسمه تایمر وجود داشته و صدمات جدی به سیستم الکترونیک خودرو شما وارد می‌نماید.
- هرگز بعد از روشن شدن خودرو سر باتری‌ها را جدا ننمایید زیرا این کار باعث خسارت به آلترناتور و سایر سیستم‌های الکتریکی روی خودرو می‌شود.



۶ اطلاعات فنی

۱۶۵ اوزان خودرو	۱۶۰ عوامل شناسایی خودرو
۱۶۶ ظرفیت ها	۱۶۱ ابعاد خودرو
۱۶۷ مشخصات باتری و کولر	۱۶۳ اطلاعات فنی موتور
۱۶۸ مشخصات رینگ ها و تایرها	۱۶۴ مصرف سوخت

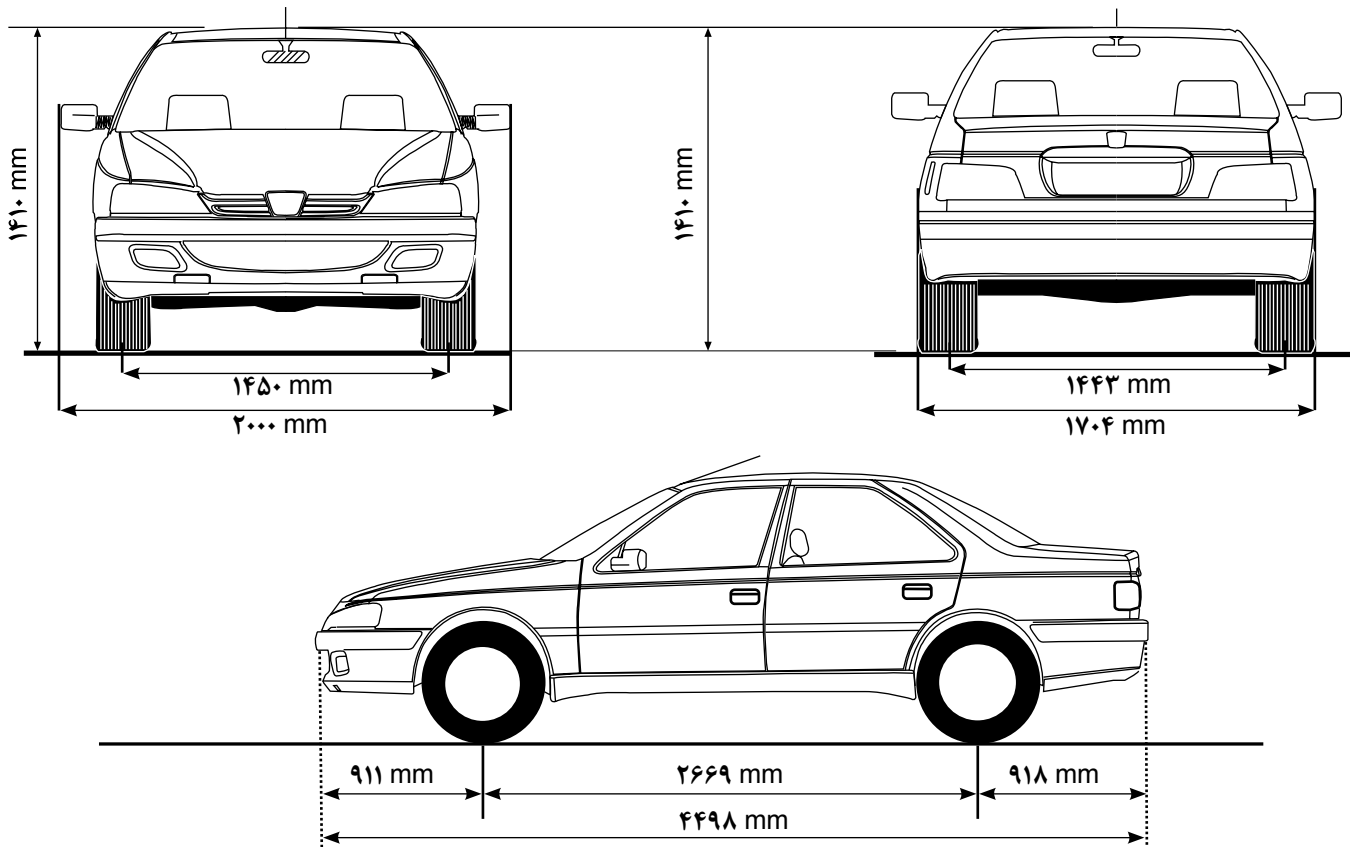

پارس	واریانت	ابعاد خودرو
۴۴۹۸ میلیمتر		۱ طول خودرو
۲۰۰۰ میلیمتر ۱۷۰۴ میلیمتر		۲ عرض خودرو - با آینه‌های جانبی - بدون آینه‌های جانبی
۱۴۱۰ میلیمتر		۳ ارتفاع خودرو
۲۶۶۹ میلیمتر		۴ فاصله طولی چرخ‌های محورهای خودرو
۱۴۵۰ میلیمتر ۱۴۴۳ میلیمتر		۵ فاصله عرضی چرخ‌های محور - جلو - عقب
۱۴۹ میلیمتر ۱۵۲ میلیمتر ۱۳۷ میلیمتر ۱۴۲ میلیمتر		۶ حداقل فاصله کف خودرو از زمین (در شرایط حداکثر وزن مجاز خودرو): - در صورت نصب موتورهای xu7 , xu7p با گیربکس دستی - در صورت نصب موتور tu5 , tu5p با گیربکس دستی - در صورت نصب موتور tu5 , tu5p با گیربکس اتوماتیک - در صورت نصب موتورهای xu7p , xu7 دوگانه‌سوز با گیربکس دستی
۹۱۱ میلیمتر		۷ فاصله مرکز محور جلو از ابتدایی‌ترین نقطه جلوی خودرو
۹۱۸ میلیمتر		۸ فاصله مرکز محور عقب از انتهایی‌ترین نقطه عقب خودرو
۱۱ متر		۹ قطر دایره چرخش خودرو
۳/۱ دور		۱۰ تعداد دور چرخش قفل به قفل فرمان

اطلاعات / واریانت	پارس TU5 بنزینی	پارس XU7 بنزینی	پارس XU7 دوگانه سوز	پارس XU7P بنزینی	پارس XU7P دوگانه سوز
ظرفیت حجم موتور (CC)	۱۵۸۷	۱۷۶۱	۱۷۶۱	۱۷۶۱	۱۷۶۱
قطر x میزان جابجایی پیستون (mm)	۸۲ x ۷۸/۵ (mm)	۸۳ x ۸۱/۴ (mm)	۸۳ x ۸۱/۴ (mm)	۸۳ x ۸۱/۴ (mm)	۸۳ x ۸۱/۴ (mm)
حداکثر قدرت طبق استاندارد EEC	105hp(78kw)@5600 rpm	94hp(70kw) @ 6000 rpm	94hp(70kw) @ 6000rpm (حالت بنزین) 84hp(62.5 kw) @ 6000 rpm (حالت گاز)	97hp(72kw) @ 5500 rpm	97hp(72kw) @ 5500 rpm (در هر دو حالت بنزین و گاز)
حداکثر گشتاور طبق استاندارد EEC(Nm)	142 NM @ 4000 rpm	142 NM @ 4500 rpm	143.7 NM @ 3000 rpm (در حالت بنزین) 127.5 NM @ 3000 rpm (در حالت گاز)	146 NM @ 5500 (rpm)	146 NM @ 4500 rpm (در حالت بنزین) 137 NM @ 4500 rpm (در حالت گاز)
تعداد سوپاپ	۱۶	۸	۸	۸	۸
تعداد سیلندر	۴	۴	۴	۴	۴
نوع سوخت	بنزین بدون سرب با اکتان ۹۵	بنزین بدون سرب با اکتان ۹۵	بنزین بدون سرب با اکتان ۹۵	بنزین بدون سرب با اکتان ۹۵	بنزین بدون سرب با اکتان ۹۵
سطح آلایندگی	یورو ۵	یورو ۴	یورو ۴	یورو ۵	یورو ۵
کاتالیزور	پله	پله	پله	پله	پله
گیربکس ها	۵ دنده اصلی ۴ دنده اتوماتیک	دستی ۵ دنده	۵ دنده دستی	۵ دنده دستی	۵ دنده دستی
ظرفیت روغن (به لیتر): - موتور (با تعویض فیلتر) - گیربکس	۴/۷ ۲	۴/۷ ۲	۴/۷ ۲	۴/۷ ۲	۴/۷ ۲

جدول مصرف سوخت بنزین

وزن Co2 منتشر شده در سیکل ترکیبی g/Km	میانگین مصرف سوخت ترکیبی (لیتر / ۱۰۰ کیلومتر)	میانگین مصرف برون شهری (لیتر / ۱۰۰ کیلومتر)	میانگین مصرف سوخت شهری (لیتر / ۱۰۰ کیلومتر)	گیربکس	مصرف بنزین / موتور
۱۷۰	۷/۳۶	۵/۶۵	۱۰/۲۹	۵ دنده دستی	پارس TU5P (پایه بنزینی)
۱۸۱	۷/۸۶	۵/۷۳	۱۱/۵۹	۴ سرعته اتوماتیک	پارس TU5P (پایه بنزینی)
۱۸۰	۷/۶۵	۵/۸۳	۱۰/۷۶	۵ دنده دستی	پارس XU7 (پایه بنزینی)
۱۹۲	۸/۱۶	۶/۴۲	۱۱/۱۵	۵ دنده دستی	پارس XU7 دوگانه سوز
۱۶۳	۷/۰۶	۵/۵۱	۹/۷	۵ دنده دستی	پارس XU7P (پایه بنزینی)
۱۷۱	۷/۴	۵/۹۶	۹/۸۵	۵ دنده دستی	پارس XU7P (دوگانه سوز)

جدول مصرف سوخت CNG

وزن Co2 منتشر شده در سیکل ترکیبی g/Km	میانگین مصرف سوخت ترکیبی (نرمال متر مکعب / ۱۰۰ کیلومتر)	میانگین مصرف برون شهری (نرمال متر مکعب / ۱۰۰ کیلومتر)	میانگین مصرف سوخت شهری (نرمال متر مکعب / ۱۰۰ کیلومتر)	گیربکس	مصرف CNG / موتور
۱۶۸	۹/۴۱	۶/۶۲	۱۴/۲۴	۵ دنده دستی	پارس XU7 دوگانه سوز
۱۳۴	۷/۵۳	۵/۷۴	۱۰/۶۲	۵ دنده دستی	پارس XU7P دوگانه سوز

توجه: اعداد جدول فوق، بر اساس شرایط مندرج در استاندارد ECE R101 بدست آمده است. از آنجا که مطابق این استاندارد مواردی همچون مشخصات تعریف شده محصول از سوی کارخانه (وزن، تایر، روغن موتور، شمع، فیلترها و ...) سیکل رانندگی، تعداد سرنشین، شرایط جاده، نوع سوخت و غیره تأثیر به سزایی در مصرف سوخت خودرو دارد، لذا هرگونه تغییر در پارامترهای فوق می‌تواند منجر به افزایش در مصرف سوخت شود.

پارس دوگانه سوز XU7P/ XU7 گیربکس دستی مخزن: ۷۵ لیتری	پارس بنزینی TU5P گیربکس اتوماتیک	پارس بنزینی TU5P گیربکس دستی	پارس بنزینی XU7P/ XU7 گیربکس دستی	موتور - گیربکس اوزان
۱۲۵۳	۱۲۱۵	۱۱۷۶	۱۱۶۵	وزن خالص خودرو با تجهیزات کامل و سوخت کامل (۱)
۱۷۰۰	۱۶۵۰	۱۵۸۰	۱۵۸۰	حداکثر وزن مجاز خودرو (۲)
۹۰۰	۹۰۰	۹۰۰	۹۰۰	حداکثر بار مجاز اکسل جلو
۹۲۰	۸۱۰	۸۱۰	۸۱۰	حداکثر بار مجاز اکسل عقب

تذکر: " مشخصات وزنی خودروی ممکن است بدلیل نصب تجهیزات انتخابی (آپشن)، متفاوت از مشخصات وزنی اعلام شده در جدول فوق باشد."

ظرفیت	میزان
تعداد سرنشین	۵ نفر
حجم صندوق عقب	۴۷۰ لیتر ۳۹۵ لیتر*
باک بنزین	۶۰ لیتر ۵۵ لیتر**
مخزن شیشه‌شوی	۲/۷ لیتر
روغن ترمز	۰/۵۸ لیتر
میزان شارژ گاز کولر	۵۸۰ گرم
ظرفیت مدار سیستم خنک‌کننده (در حالت خشک)	۶/۶ لیتر
حجم مخزن سوخت گاز (CNG)	۷۵ لیتر
مایع سیستم خنک‌کننده	۷/۴

* در صورت نصب سیستم گازسوز در خودروی شما
** ممکن است بسته به نوع مخزن سوخت، حجم باک بنزین خودروی شما ۵۵ لیتر باشد.

باتری	
MF & SEALED	نوع باتری
12 V	ولتاژ
آلترناتور	سیستم شارژ
کولر	
R-164a	نوع گاز کولر

فشار باد تایرها - گیربکس دستی		
عقب	جلو	
2.1 bar 30.5 psi	2.1 bar 30.5 psi	حداکثر بار مجاز ^(۱)
2 bar 29 psi	2 bar 29 psi	حداقل بار مجاز ^(۲)
2.5 bar 36 psi		چرخ زاپاس

توجه: فشار باد تایرها در وضعیت خنک کنترل شود.

رینگ و تایرها		
آلومینیومی*	فولادی	نوع رینگ / مشخصات
6.5J15ET24	5.5J14ET24 6J15ET24*	ابعاد رینگ
185/65R15	185/65R14 185/65R15*	تایرها
6J15ET24	6J14ET24	ابعاد رینگ زاپاس (فولادی)
185/65 R15	185/65R14 185/65R15	تایر زاپاس

(۱) با بار و سرنشین

(۲) بدون سرنشین

*در صورت نصب در خودروی شما

راهنمای نگهداری و خدمات گارانتی

شبکه خدمات پس از فروش محصولات ایران خودرو در سراسر کشور منحصراً از طریق نمایندگی‌های مجاز ایران خودرو ارائه خدمات گارانتی به مشتریان را بر عهده دارد. ویژگی‌های این شبکه عبارتند از:

- نیروی انسانی ماهر و آموزش‌دیده
 - ابزار و تجهیزات استاندارد تعمیرگاهی مطابق با فن آوری روز دنیا
 - تجهیزات ویژه عیب‌یابی
 - وجود قطعات و لوازم یدکی با کیفیت و مطابق با استانداردهای شرکت ایران خودرو
- لذا تأکید و توصیه می‌شود برای دریافت هرگونه خدمات در دوره گارانتی و پس از آن و نیز برای انجام سرویس‌های دوره‌ای خودروی خود به این شبکه مراجعه فرمایید. همچنین قطعات و مواد مصرفی خودرو، باید از نمایندگی‌های مجاز ایران خودرو (با برندهای مورد تأیید و بسته‌بندی‌های ارائه شده توسط شرکت ایساکو) تأمین گردد.

خریدار گرامی جهت اطلاع از آخرین وضعیت نمایندگی‌های مجاز ایران خودرو به وب سایت شرکت ایساکو “ www.isaco.ir ” و یا به موبایل اپلیکیشن ایساکو (با استفاده از بارکد زیر) مراجعه و یا با شماره تلفن ۰۹۶۴۴۰ تماس حاصل فرمایید.



شناسنامه خودرو

● نام مالک:

● آدرس:

● شماره پلاک انتظامی:

● نوع و مدل خودرو:

● شماره شاسی / بدنه:

● شماره موتور:

● رنگ:

● تاریخ شروع گارانتی خودرو:

● نمایندگی تحویل دهنده خودرو:

● آدرس نمایندگی تحویل دهنده:

صحت اطلاعات فوق تأیید می شود.

محل امضاء و مهر نمایندگی

۱ کلیات

۲ سرویس‌ها

۳ قانون و آیین‌نامه حمایت از حقوق مصرف‌کنندگان

۴ خدمات امدادی و طلایی امداد خودرو ایران

فهرست مطالب

۱۷۳	بخش اول - کلیات
۱۷۴	تعریف گارانتی
۱۷۴	موارد تحت پوشش گارانتی
۱۷۵	موارد خارج از پوشش گارانتی
۱۷۸	قطعات مصرفی
۱۷۹	ابطال گارانتی
۱۸۰	توصیه‌های نگهداری و ایمنی خودرو
۱۸۱	آشنائی با ویژگی‌ها و کاربردهای QR CODE
۱۸۳	بخش دوم - سرویس‌ها
۱۸۴	سرویس‌های دوره‌ای
۱۸۵	جدول سرویس‌های دوره‌ای پژو پارس با موتور XU7
۱۸۷	جدول سرویس‌های دوره‌ای پژو پارس با موتور TU5
۱۸۹	جدول سرویس‌های دوره‌ای پژو پارس با موتور XU7P
۱۹۱	جدول سرویس دوره‌ای (بازدید و کنترل)
۱۹۲	جدول سرویس‌های دوره‌ای پژو پارس دوگانه سوز
۱۹۳	الزامات استفاده و نگهداری از مخازن گاز
۱۹۵	بخش سوم - قانون و آیین‌نامه حمایت از حقوق مصرف‌کنندگان
۱۹۶	قانون حمایت از حقوق مصرف‌کنندگان
۱۹۸	آیین‌نامه اجرایی قانون حمایت از حقوق مصرف‌کنندگان
۲۰۷	بخش چهارم - خدمات امدادی و طلایی امداد خودرو ایران
۲۰۹	درخواست خدمات امداد سیار
۲۱۱	فهرست خدمات امداد سیار
۲۱۲	خدمات کارت طلایی
۲۱۵	سایر خدمات



کلیات

۱۷۹ ابطال گارانتی

۱۸۰ توصیه‌های نگهداری و ایمنی خودرو

۱۸۱ آشنایی با ویژگی‌ها و کاربردهای QR CODE

۱۷۴ تعریف گارانتی

۱۷۴ موارد تحت پوشش گارانتی

۱۷۵ موارد خارج از پوشش گارانتی

۱۷۸ قطعات مصرفی

۱- تعریف گارانتی

شرکت ایران خودرو کیفیت و عملکرد مناسب خودروی تولیدی خود را تضمین نموده و متعهد می شود کلیه ایرادات ناشی از هرگونه نقص در کیفیت قطعات و فرایند مونتاژ خودرو را مطابق تعریف محصول و طی مدتی معین و یا کارکرد مشخص (هر کدام زودتر منقضی گردد)، به صورت رایگان و مطابق شرایط مندرج در این کتابچه برطرف نماید.

توجه:

پذیرش در نمایندگی‌های مجاز شرکت ایران خودرو، با اسکن QR Code ویژه خودروی شما که بر روی شیشه جلو نصب شده است، انجام می شود (جهت آشنایی با ویژگی‌های QR Code به انتهای این فصل مراجعه نمایید).

۲- موارد تحت پوشش گارانتی

در دوره گارانتی کلیه قطعات خودرو به استثنای قطعات مصرفی (رجوع شود به بخش قطعات مصرفی) و موارد خارج از پوشش گارانتی که در ادامه به آنها اشاره شده است مشمول گارانتی بوده و مشتری می‌تواند در صورت بروز عیب با مراجعه به یکی از نمایندگی‌های مجاز از خدمات رایگان گارانتی بهره‌مند شود. رفع ایراد بنا به تشخیص کارشناس فنی نمایندگی با تعمیر یا تعویض قطعه معیوب انجام خواهد شد.

۲-۱- گارانتی قطعات نصب شده

کلیه قطعات تعویض شده در تعمیراتی که به هزینه گارانتی انجام شده باشد، حداکثر تا پایان دوره گارانتی خودرو تحت پوشش گارانتی خواهد بود. همچنین داغی کلیه قطعاتی که در زمان گارانتی و به حساب گارانتی تعویض می‌گردند، متعلق به شرکت ایران خودرو بوده و به مشتری تحویل نمی‌گردند.

۲-۲- گارانتی پایه و رنگ و بدنه

نوع خودرو	گارانتی پایه (هر کدام زودتر اتفاق بیفتد)	گارانتی رنگ و بدنه	شروع گارانتی
پژو پارس	۳۶ ماه یا ۶۰۰۰۰ کیلومتر	۳۶ ماه	از تاریخ تحویل خودرو به مشتری
تمام مدل‌ها			

۳-۲- گارانتی سیستم صوتی (راديو پخش - سیستم صوتی - مالتی مدیا)

دوره گارانتی راديو پخش و CD Player مطابق گارانتی پایه خودرو بوده و کلیه خدمات در شبکه نمایندگی‌های مجاز ایران خودرو ارائه می‌گردد.

۴-۲- گارانتی‌های خاص

ردیف	شرح	ماه	کیلومتر	توضیحات
۱	گارانتی تایر	۲۴	۴۰۰۰۰	هر کدام زودتر فرا برسد
۲	گارانتی باتری	۱۲	۲۰۰۰۰	
۳	گارانتی گاز کولر	۱۲	۲۰۰۰۰	

۵-۲- گارانتی کیسه هوا

عملکرد صحیح کیسه هوا بر اساس استانداردهای ابلاغی در دوران تعهد بر عهده عرضه کننده خودرو می‌باشد.
نکته: شرایط ذکر شده در این کتابچه، تنها در کشور جمهوری اسلامی ایران معتبر است.

۳- موارد خارج از پوشش گارانتی

موارد خارج از شمول گارانتی عمدتاً ناشی از نگهداری نامناسب خودرو توسط مالک یا راننده می‌باشد، لذا مراقبت و نگهداری مناسب از خودرو نه تنها از خارج شدن خودرو از گارانتی جلوگیری می‌کند، بلکه موجب عمر بیشتر خودرو شما نیز خواهد شد.

۱-۳- خسارات ناشی از عوامل خارج از کنترل شرکت ایران خودرو

- خرابی ناشی از تصادفات و استفاده نامناسب از خودرو
- استفاده از خودرو در مسابقات رالی، سرعت و...
- هرگونه تغییرات در خودرو و تقویت آن (تغییر در مشخصات محصول نظیر تغییرات در موتور و...) و یا حذف قطعات و جایگزین نمودن قطعات دیگر
- خرابی ناشی از حوادث و بلایای طبیعی نظیر سیل، زلزله، صاعقه، طوفان و غیره
- خسارات ناشی از بکارگیری لوازم جانبی و اضافی بر روی خودرو، مانند چادر (مشمعی، ضد آب و ...)، بادگیر شیشه، قفل فرمان، قفل پدال و غیره
- خرابی ناشی از آتش سوزی (بلایای طبیعی، عمدی و... غیر از نقص فنی)، اغتشاش و شورش‌های اجتماعی و سیاسی
- صدمات ناشی از تردد خودرو در مسیرهای قیرپاشی شده، نم‌کریزی شده و عوامل بیرونی نظیر برخورد سنگ و شن با خودرو

- فشار آوردن بیش از حد به خودرو و تحمیل بار بیش از ظرفیت مجاز حتی برای کوتاه مدت
- خسارات ناشی از تعمیرات نامناسبی که توسط تعمیرگاه‌های غیرمجاز انجام شده باشد.
- آسیب‌ها و صدمات ناشی از نصب هرگونه قطعات غیر اصلی
- خسارات بدنه، رنگ و تزئینات خودرو که ناشی از تصادفات و حوادث بوده و تعمیر شده باشند.
- نصب هرگونه قطعات رنگ زده که موجب بروز خوردگی و یا زنگ زدگی در سایر قطعات شود.
- وجود هرگونه گرده رنگ که ناشی از قرار گرفتن خودرو در محیط نامناسب باشد.
- هرگونه خسارت وارده به بدنه و رنگ خودرو (تصادف و...) و تزئینات پس از تحویل خودرو به مشتری
- خرابی قطعات ناشی از هرگونه تغییرات غلط بر روی خودرو نظیر جوشکاری و غیره
- هرگونه آتش‌سوزی در خودرو به دلیل عدم رعایت موارد ایمنی به هنگام تعمیرات و یا وقوع آتش‌سوزی به دلیل سهل‌انگاری و یا استفاده از قطعات غیراصلی در تعمیرات انجام شده توسط تعمیرگاه‌های غیرمجاز
- عدم مراقبت لازم از خودرو (شامل انجام سرویس‌ها، مراقبت بدنه و...)
- استهلاک عادی قطعات (نظیر سایش عادی تیغه برف پاک‌کن در اثر استفاده)
- صدمات رنگ ناشی از برخورد سنگ، شن، ماسه و سایر موارد مشابه به بدنه
- تأثیر مواد پراکنده در محیط، مانند سموم دفع آفات نباتی و غیره، فاصله پرندگان، شیره درختان و همچنین عوامل جوی نظیر باران‌های اسیدی، انواع آلودگی‌های زیست محیطی و سایر عوامل تأثیرگذار بر بدنه و رنگ خودرو
- خرابی باتری در صورت عدم استفاده از خودرو بیش از یک ماه و یا عدم رعایت استانداردهای کیفی حفظ و نگهداری باتری (شامل ۱- در صورت عدم استفاده از خودرو به مدت ۶ روز می‌بایست حداقل یک مرتبه خودرو روشن و به مدت یک ساعت روشن بماند. ۲- در صورت عدم استفاده از خودرو به مدت بیش از یک ماه سرب‌باتری‌ها جدا شود).
- پوسیدگی لاستیک خودرو، قطعات و سایر قطعات لاستیکی به دلیل توقف طولانی خودرو و عدم استفاده از آن
- ایرادات ناشی از ریزش آب و یا سایر مایعات بر روی قطعات الکترونیکی نظیر رادیوپخش، ECU و اتصالات آن
- ایرادات ناشی از رانندگی در عمق آب که باعث نفوذ آب به اجزاء داخلی خودرو مانند موتور می‌گردد.
- خسارات ناشی از قرار گرفتن خودرو در میدان‌های قوی الکترو مغناطیسی و... (کنار پست‌ها و زیر دکل‌های فشار قوی انتقال نیرو)
- خط افتادن شیشه جلو به دلیل خرابی برف پاک‌کن
- عمدی بودن خسارات وارد شده مانند سرقت یا استفاده اشخاص نامستول

۲-۳- خسارات ناشی از انجام تعمیرات نامناسب و استفاده از سوخت و روغن نامناسب

- بروز هرگونه ایراد ناشی از استفاده از روغن، مایعات، فیلترهای روغن، سوخت نامناسب و یا غیراستاندارد

- هرگونه عیب و نقص و خسارات جانی و مالی وارده به مشتری و اشخاص ثالث که به دلیل تعویض یا نصب قطعات و سیستم‌های جانبی و یا دریافت خدمات خارج از شبکه رسمی و مجاز ایران خودرو، توسط مشتری طی دوره گارانتی ایجاد شود، از شمول قانون حمایت از مشتری خارج است و هیچ‌گونه حقی برای مشتری و اشخاص ثالث در برابر ایران خودرو، ایجاد نمی‌کند.
 - زنگ زدگی قطعات داخل موتور و همچنین رادیاتور به دلیل عدم استفاده از ضدیخ و آب بدون املاح (نظیر آب مقطر)
 - هرگونه حادثه در خودرو به دلیل عدم رعایت موارد ایمنی به هنگام تعمیرات و یا وقوع آتش‌سوزی به دلیل سهل‌انگاری و یا استفاده از قطعات غیر اصلی در تعمیرات انجام شده یا دستکاری در سیم‌کشی خودرو توسط تعمیرگاه‌های غیرمجاز
 - تخریب و عملکرد نامناسب قطعات موتور و همین‌طور رادیاتور به دلیل استفاده از آب‌های املاح دار که رسوبات آنها موجب بروز ایراد می‌گردد.
 - عیوب ناشی از عدم انجام سرویس‌های دوره‌ای توسط مشتری در نمایندگی‌های مجاز ایران خودرو
 - عیوب ناشی از آب رسوب‌دار و روغن‌های نامناسب که منجر به خرابی سایر قطعات گردد.
- توجه: همانگونه که ضدیخ، نقطه انجماد آب موتور را کاهش می‌دهد، نقطه جوش آن را نیز افزایش می‌دهد. بنابراین وجود ضد یخ مخصوص زمستان نبوده و می‌بایست در تمام فصول استفاده گردد.
- وجود ضد یخ موجب جلوگیری از زنگ زدگی قطعات می‌شود، لذا عیوب ناشی از عدم وجود ضد یخ مشمول گارانتی نخواهد بود.

۳-۳- خسارات ناشی از استهلاک عادی

- استهلاک طبیعی خودرو، فرسودگی، رنگ پریدگی.
- هزینه ناشی از تعویض قطعات مصرفی
- جهت دریافت اطلاعات بیشتر به بخش قطعات مصرفی مراجعه گردد.

۳-۴- خسارات ناشی از عدم انجام سرویس دوره‌ای

- عیوبی که بنا به تشخیص کارشناس فنی نمایندگی، ناشی از عدم انجام به موقع سرویس‌های دوره‌ای باشد، مشمول گارانتی نخواهد بود.
- جدول انجام سرویس‌های دوره‌ای در بخش سرویس و نگهداری آمده است.

۳-۵- هزینه‌ها و خسارات اضافی

- هرگونه خسارت کالای فاسد شدنی در حال حمل بوسیله خودرو، در صورتیکه خودرو به دلیل بروز ایراد قادر به حرکت نباشد.
- هرگونه خسارت کالای در حال حمل بوسیله خودرو در صورت بروز حادثه و یا تصادف
- هرگونه خسارت ناشی از نرسیدن به مقصد مورد نظر به دلیل خرابی خودرو
- جبران خسارات مربوط به پرداخت هزینه‌های آژانس و پارکینگ به مالکین، در شهرها، در صورت خرابی خودرو و تصمیم مشتری به توقف آن و یا استفاده از وسایل دیگر حمل

و نقل بواسطه خرابی خودرو
- هرگونه خسارت ناشی از استفاده خودرو معیوب با اطلاع قبلی

۴- قطعات مصرفی

قطعات مصرفی به قطعاتی اطلاق می‌شوند که عمر آنها نسبت به سایر قطعات خودرو محدودتر بوده و به صورت عادی پس از گذشت مدتی محدود یا مقدار کارکرد خاصی مستهلک شده و می‌بایست تعویض شوند.

شایان ذکر است در صورتی که قطعه مصرفی دارای ایراد کیفی باشد، یا خرابی و ایراد کیفی یک قطعه دیگر باعث بروز ایراد در قطعه مصرفی شود، قطعه مصرفی نیز مشمول گارانتی می‌گردد. چنانچه عدم تعویض و یا عدم انجام سرویس‌های دوره‌ای قطعات مصرفی و قطعات خاص که دارای محدودیت‌های گارانتی می‌باشند. (مطابق با جداول گارانتی‌های خاص و قطعات مصرفی) منجر به بروز ایراد در سایر قطعات و یا مجموعه‌های خودرو گردد، ایرادات قطعات و مجموعه‌های متأثر از آن مشمول گارانتی نخواهد شد.
مثال: اگر به دلیل وجود ایراد در دیسک ترمز، لنت‌ها نیز معیوب شوند علاوه بر رفع ایراد دیسک ترمز، تعویض لنت‌های ترمز نیز مشمول شرایط گارانتی خواهند بود اما از سوی دیگر چنانچه عدم تعویض به موقع لنت ترمز منجر به آسیب رسیدن به دیسک ترمز شود، نه تنها لنت ترمز بلکه دیسک ترمز هم تحت پوشش گارانتی قرار نمی‌گیرد.

ردیف	شرح	ماه	کیلومتر	توضیحات
۱	صفحه کلاچ	۱۲	۲۰۰۰	
۲	تسمه تایم، تسمه آلترناتور، کربن کنیستر، کاتالیست و سنسور اکسیژن دوم		مطابق با گارانتی پایه خودرو	
۳	لنت ترمز جلو و عقب، لامپ‌ها، شمع موتور، تیغه برف پاکن		۱۰۰۰۰ کیلومتر	هر کدام زودتر فرا برسد
۴	روغن‌ها نظیر روغن موتور، گیربکس، ترمز		گارانتی ندارد	
۵	مایعات نظیر ضدیخ، مایع شیشه‌شوی			
۶	فیلترها نظیر فیلتر بنزین، فیلتر هوا، فیلتر روغن، فیلتر اتاق			

۵- ابطال گارانتی

۵-۱- ابطال گارانتی خودرو

در شرایط زیر گارانتی خودرو ابطال و نمایندگی‌ها از ارائه خدمات گارانتی به خودرو معذور خواهند بود.
- در صورتی که پلاک شناسایی هویت اتومبیل محو شده و پلاک آن نیز مفقود شده باشد، گارانتی خودرو لغو می‌گردد.

از کار افتادن کیلومتر شمار

- در صورتی که کیلومتر شمار توسط مشتری دستکاری شده یا از کار افتاده باشد و یا مقدار کارکرد خودرو توسط وی تغییر کرده باشد (بنا به تشخیص کارشناس فنی شرکت در هنگام پذیرش خودرو در نمایندگی مجاز)، گارانتی خودرو ابطال و مشخصات آن به کلیه نمایندگی‌های مجاز اعلام خواهد شد.
- چنانچه کیلومتر شمار خودرو بدون خواست یا دخالت مشتری از کار افتاده باشد، مشتری می‌بایست سریعاً و در اولین فرصت ممکن برای رفع عیب آن به نمایندگی‌های مجاز مراجعه نماید، در غیر این صورت گارانتی خودرو به صورت کامل ابطال خواهد شد.
توجه: از آنجا که کارکرد واقعی خودرو پیش از انجام هرگونه تغییرات، توسط نمایندگی‌ها بررسی می‌شود، لذا هرگونه دستکاری در کیلومتر کارکرد ثبت شده در جلو آمپر، مشمول پوشش گارانتی نبوده و عواقب آن بر عهده مالک خودرو خواهد بود.

- خودروهایی که در سانحه شدید یا آتش سوزی به صورت کلی خسارت ببینند، حتی در صورت بازسازی کلی از پوشش گارانتی خارج می‌شوند.
- در صورتی که به هر دلیلی اتاق خودرو تعویض گردد خودرو از پوشش گارانتی خارج می‌گردد.
- در صورت تغییر در کاربری تعریف شده خودرو و تبدیل آن به خودروی مسابقه، کار و غیره، گارانتی خودرو ابطال می‌شود.
- در صورت اعلام فراخوان از سوی شرکت ایران خودرو، اگر مالکین خودروهای مشمول فراخوان در تاریخ مقرر به نمایندگی‌ها یا مکان‌های تعیین شده مراجعه نمایند، گارانتی خودرو به طور کامل ابطال خواهد شد و مسئولیت ناشی از عدم اجرای فراخوان متوجه ایران خودرو نخواهد بود.

۵-۲- ابطال گارانتی قطعات

- چنانچه در دوران گارانتی نسبت به تعویض قطعات و جایگزینی آن با قطعات غیراستاندارد یا متفرقه در تعمیرگاه‌های غیرمجاز اقدام گردد، در صورتیکه همان قطعه و یا سایر قطعات مرتبط با آن قطعه معیوب شوند، قطعه مذکور و سایر قطعات متعلقه در آن مجموعه از پوشش گارانتی خارج خواهند شد.
- کلیه قسمت‌های تغییر یافته بر روی خودرو توسط هنرکده‌ها، آموزشگاه‌های رانندگی، تعمیرگاه‌ها و سایر مراکز خدماتی متفرقه از گارانتی خارج خواهند شد. خاطرنشان می‌سازد شرکت ایران خودرو تعهدی در قبال بروز اشکال در قسمت‌های تغییر یافته نخواهد داشت. بنابراین هرگونه آهن‌کشی، تقویت شاسی خودرو، موتور، تقویت فنرها و یا اصلاح

آن‌ها، نصب کولر توسط مراکز خدماتی متفرقه، استفاده از رینگ و لاستیک اسپرت (که مورد تأیید ایران خودرو نباشد) مجاز نمی‌باشد. در صورت نصب وسایل اضافی نظیر نصب هرگونه کفیپوش یکسره لاستیکی روی خودرو که موجب باز شدن صندلی گردد و نصب هرگونه روکش دوم روی صندلی خارج از مراکز مجاز خدمات پس از فروش ایران خودرو، دستکاری سیستم برقی خودرو نظیر نصب پروژکتور و بویژه دزدگیر غیراستاندارد و یا استاندارد توسط عوامل متفرقه و یا مؤسسات خدماتی غیر از مجموعه ایران خودرو که منجر به بروز عیب در سیستم‌های الکترونیکی و مکانیکی و یا بواسطه آن در سایر قطعات خودرو شود، تحت پوشش گارانتی نخواهد بود.

۶- توصیه‌های نگهداری و ایمنی خودرو

- در صورتی که خودرو به هر دلیلی مورد استفاده قرار نمی‌گیرد، ضروری است حداقل هر ۶ روز به مدت ۱ ساعت خودرو روشن و درجا کار کند. این عمل موجب جلوگیری از تخلیه کامل باتری می‌گردد.
- تنظیم فشار باد لاستیک بطور مرتب موجب جلوگیری از فرسایش زود هنگام لاستیک‌ها و کاهش مصرف سوخت می‌گردد.
- رعایت احتیاط در عبور از دست‌اندازها موجب افزایش عمر و دوام قطعات جلو بندی و کمک فنرها می‌گردد.
- کنترل هفتگی سطح مایع خنک‌کننده و روغن موتور در زمان خنک بودن موجب حصول اطمینان از عدم بروز عیوب احتمالی خواهد شد.
- از تنظیم بودن نور چراغ‌های جلو در زمان رانندگی در شب جهت رؤیت موانع و دست‌اندازهای موجود در جاده و عکس‌العمل سریع در برابر موانع احتمالی، اطمینان حاصل نمائید.
- هنگام پارک خودرو مراقب باشید که چرخ‌های جلو و یا عقب خودرو با موانع و یا جداول کنار خیابان برخورد نکنند. در صورت شدید بودن برخورد احتمال تاب برداشتن رینگ چرخ‌ها زیاد است.
- در سرازیری‌ها از خاموش کردن خودرو اجتناب نمائید. این کار موجب عمل نکردن بوستر ترمز شده و نیروی ترمز برای توقف خودرو کافی نخواهد بود.
- نمایندگی‌های مجاز ایران خودرو مطمئن‌ترین مکان برای ارایه سرویس‌های مربوط به تعویض روغن و کنترل‌های مربوطه می‌باشند.
- قطعات یدکی مورد نیاز خودرو را از نمایندگی‌های مجاز یا فروشگاه‌های مجاز ایران خودرو (ایساکو) تهیه نمائید. کیفیت این قطعات مورد تأیید ایران خودرو می‌باشد.
- از به حرکت درآوردن خودرو با شتاب اولیه بسیار بالا (take off) که باعث صدمه زدن به قطعاتی مانند کلاچ، موتور، گیربکس، پلوس و... می‌گردد، خودداری کنید.
- تعویض دنده‌ها را در دور موتور مناسب انجام دهید.
- از دستکاری، تغییر و یا حذف قطعات سیستم آلاینده خودداری نمائید.
- از روغن‌های موتور، گیربکس، ترمز... استاندارد و مورد تأیید شرکت ایران خودرو استفاده نمائید.
- از اضافه کردن مواد افزودنی غیراستاندارد به سوخت خودرو خودداری شود.
- برای روشن کردن خودرو اقدام به هل دادن خودرو ننمائید.
- از کنجکاوی نمودن، جداکردن کانکتورها، فیوزها و باز و بست قطعات توسط افراد غیرمتخصص، خودداری نمائید.

۷- آشنایی با ویژگی‌ها و کاربردهای QR Code

به منظور ارائه خدمات منسجم و یکپارچه و ارائه اطلاعاتی از قابلیت‌ها و امکانات خودروی خریداری شده، شرکت ایران خودرو از فناوری QR Code بر روی محصول در اختیار شما استفاده نموده است. این بارکد بر روی سمت راست شیشه جلوی خودرو (سمت سرنشین) نصب شده و بر روی آن عبارت زیر درج شده است: ((برچسب مجوز ورود خودرو به نمایندگی‌های مجاز و مشاهده اطلاعات فنی خودرو در سایت ایران خودرو؛ مشتری گرامی لطفاً در حفظ آن کوشا باشید.)) توجه داشته باشید، علاوه بر قابلیت‌های تعریف شده بر روی این بارکد برای دارندگان محصول، هنگام مراجعه به نمایندگی‌های مجاز (به ویژه جهت استفاده از خدمات گارانتی)، داشتن QR Code بر روی خودرو و اعلام رمز پویا توسط مشتری مبنای ارائه سرویس و خدمات خواهد بود.

۱-۷- نحوه استفاده از فناوری QR Code :

بر روی یک تلفن همراه هوشمند، نرم افزار بارکدخوان ۲ بعدی نصب نموده و به اینترنت متصل شوید. سپس با اسکن QR Code از طریق آن نرم‌افزار (از روی شیشه خودرو) و ورود به وب سایت طراحی شده، از قابلیت‌های آن استفاده نمایید.

۲-۷- کاربردها و قابلیت‌های QR Code:

- مشاهده اطلاعات عمومی خودرو بدون نیاز به رمز پویا و یا رمز ثابت:

شامل شماره بدنه، شماره موتور، شماره رنگ، مدل، رتبه انرژی خودرو، کتابچه راهنمای خودرو، فیلم‌های آموزشی، درخواست امداد، نصب قطعات آپشن بر روی خودرو در نمایندگی‌های مجاز و...

- مشاهده خدمات و اطلاعات اختصاصی خودرو با استفاده از رمز پویا:

شامل مشخصات فنی خودرو، اخذ نوبت پذیرش از نمایندگی‌های مجاز، مشاهده سوابق تعمیراتی خودرو، شناسایی اصالت قطعات، فرم نظرسنجی سازمان ملی استاندارد ایران و...

این اطلاعات صرفاً بر روی تلفن همراه مالک خودرو، پس از تقاضای رمز پویا (از طریق آی‌کون مربوطه) و ثبت آن در مکان معین شده در تلفن همراه قابل رویت می‌باشد.

- مشاهده و تغییر اطلاعات مالک اصلی خودرو:

تغییر مشخصات مالک فعلی خودرو مانند تلفن همراه، کد پستی و ... و یا ورود مشخصات مالک جدید خودرو (در صورت نقل و انتقال)

بدین منظور با اسکن QR Code و ثبت ۶ رقم آخر کد ملی مالک خودرو (مندرج در سند و فاکتور فروش صادر شده از سوی شرکت ایران خودرو) به عنوان رمز ثابت، وارد این منو می‌شوید و تغییرات لازم یا ورود اطلاعات جدید را انجام می‌دهید.

پس از طی مراحل لازم و آپلود مدارک مورد نیاز در این قسمت، بررسی‌ها و استعلامات لازم توسط شرکت صورت گرفته و پیام کوتاهی مبنی بر تأیید تغییرات به آخرین تلفن همراه ثبت شده ارسال خواهد شد. پس از آن، این شماره همراه دریافت کننده رمز پویا خواهد بود.

۲-۷- توصیه‌های مهم:

- از مخدوش نمودن برچسب QR Code نصب شده بر روی خودرو جداً خودداری نمایید. در صورت مخدوش شدن لازم است برچسب جدید در نمایندگی‌های مجاز منتخب، برای شماره شاسی خودروی شما تعریف و نصب گردد.
- از قرار دادن رمز پویا و ثابت خود در اختیار دیگران جداً خودداری فرمائید.
- به هنگام مراجعه به نمایندگی‌های مجاز، لازم است تلفن همراه معرفی شده در QR Code را به همراه داشته باشید تا رمز پویا را دریافت و اعلام نمایید.

۲

سرویس‌ها

۱۹۱	جدول سرویس دوره‌ای (بازدید و کنترل)
۱۹۲	جدول سرویس‌های دوره‌ای پژو پارس دوگانه سوز
۱۹۳	الزامات استفاده و نگهداری از مخازن گاز

۱۸۴	سرویس‌های دوره‌ای
۱۸۵	جدول سرویس‌های دوره‌ای پژو پارس با موتور XU7
۱۸۷	جدول سرویس‌های دوره‌ای پژو پارس با موتور TU5
۱۸۹	جدول سرویس‌های دوره‌ای پژو پارس با موتور XU7P

۱- سرویس‌های دوره‌ای

مهم: گروه صنعتی ایران خودرو این حق را برای خود محفوظ می‌دارد تا در هر زمان از عمر خودرو، برنامه سرویس و نگهداری آن را تغییر دهد.

■ انجام سرویس‌های دوره‌ای طبق توصیه شرکت سازنده باعث افزایش قابلیت اطمینان و دوام خودرو و پیشگیری از عیوب ناخواسته می‌شود.

■ انجام سرویس‌های ادواری در نمایندگی‌های مجاز الزامی بوده و عدم انجام آن، منجر به لغو گارانتی خواهد گردید.

■ انجام سرویس‌های دوره‌ای به هزینه مشتری خواهد بود.

■ پرداخت هزینه سرویس‌های دوره‌ای برای خودروهای دارای کارت طلایی شرکت امداد خودرو در مدت اعتبار آن بر اساس ضوابط آن شرکت خواهد بود. مراتب

در بخش خدمات شرکت امداد خودرو به تفصیل توضیح داده شده است.

۲- جدول سرویس‌های دوره‌ای پژو پارس با موتور XU7

انجام سرویس‌های دوره‌ای هر ۱۰۰۰۰ کیلومتر الزامی می‌باشد.

سرویس / بازدید																				
200000	190000	180000	170000	160000	150000	140000	130000	120000	110000	100000	90000	80000	70000	60000	50000	40000	30000	20000	10000	
سرویس بازدید و کنترل											هر ۱۰۰۰۰ کیلومتر یا یک سال (هرکدام زودتر فرا برسد)									
تعویض روغن موتور با فیلتر											هر ۱۰۰۰۰ کیلومتر یا یک سال (هرکدام زودتر فرا برسد)									
*	*	*	*	*	*	*	*	*	*	*	*	*	*	*	*	*	*	*	*	*
تعویض فیلتر هوای موتور											*									
تعویض فیلتر هوای اتاق											*									
تعویض فیلتر بنزین											*									
تعویض شمع موتور											*									
تعویض روغن ترمز (با سطح کیفی DOT4)											هر ۴۰۰۰۰ کیلومتر یا دو سال (هرکدام زودتر فرا برسد)									
تعویض مایع سیستم خنک‌کننده											هر ۲ سال یکبار (استفاده از ضد یخ پایه آلی الزامی می‌باشد)									
تعویض تسمه تایم و تسمه آلترناتور											هر ۶۰۰۰۰ کیلومتر یا ۳ سال از تاریخ تحویل و یا آخرین تعویض									
*	*	*	*	*	*	*	*	*	*	*	*	*	*	*	*	*	*	*	*	*
بازدید و سرریز روغن گیربکس											*									
بازدید لنت ترمز جلو و عقب											*									
بازدید کفشک‌های ترمز عقب											*									

توجه:

- در صورت دوگانه‌سوز بودن خودرو، انجام سرویس‌های مربوط به گاز سوز مطابق جدول مربوطه، علاوه بر انجام سرویس‌های دوره‌ای، الزامی می‌باشد.
- عمر مفید قطعات سیستم کیسه هوا ۱۵ سال پس از نصب بر روی خودرو می‌باشد. پس از اتمام مدت زمان مذکور، مشتری موظف به مراجعه به یکی از نمایندگی‌های مجاز ایران خودرو بوده تا نسبت به تعویض قطعات سیستم کیسه هوا اقدام شود. لازم به ذکر است در صورت عدم مراجعه به موقع به نمایندگی‌ها جهت تعویض قطعات سیستم کیسه هوا مسئولیت ناشی از عدم عملکرد صحیح سیستم مذکور خارج از تعهد ایران خودرو خواهد بود.
- بازبینی سیستم‌های مشهود کیسه هوا و اتصالات الکتریکی و الکترونیک، پس از ده سال از عمر مفید خودرو در کنار سرویس‌های ادواری الزامی می‌باشد.

- سطح کیفی و گرانیروی روغن موتور مجاز برای موتور XU7 ، معادل با API SJ-SAE 20W50 می‌باشد.
- روش بازرسی سطح روغن موتور: خودرو را در سطح صاف قرار دهید، موتور را روشن کرده تا گرم شود. سپس موتور را خاموش نموده و بعد از ۵ دقیقه سطح روغن را اندازه بگیرید.
- میزان مصرف روغن موتور (کم کردن روغن موتور) در موتورهای XU7 حدکثر ۰/۳ لیتر در هر ۱۰۰۰ کیلومتر می‌تواند باشد.
- افزودن هرگونه مکمل به روغن موتور مجاز نمی‌باشد.
- در شرایط سخت نظیر توقف‌های کوتاه و مکرر، ترافیک سنگین شهری، حرکت با دنده سنگین به مدت طولانی با دورهای بالا، پیمایش کم، محیط آلوده و گرد و غبار، دمای بیش از ۴۵ درجه، استفاده از سوخت نامناسب، افزایش ناگهانی شتاب موتور (take off)، کاهش ناگهانی شتاب خودرو (دنده معکوس)، تعویض دنده در دور بالا و ... لازم است انجام سرویس‌های دوره‌ای به ویژه فیلتر هوا، فیلتر بنزین، روغن موتور، روغن گیربکس، تسمه تایم و تسمه آلترناتور، در نصف کار کرد و زمان توصیه شده در جدول سرویس‌های ادواری انجام پذیرد. (فاصله تعویض در شرایط سخت برابر است با فاصله تعویض در شرایط عادی تقسیم بر ۲)
- سطح کیفی روغن هیدرولیک فرمان قابل استفاده ATF DEXRON II-D بوده و سطح آن در مخزن همیشه می‌بایست بین ۲ خط Min و Max قرار داشته باشد.
- هنگام تعویض تسمه‌های تایم و آلترناتور، وضعیت غلطک‌ها و هرزگردهای مرتبط بررسی شده و در صورت نیاز تعویض گردند.
- بازبینی سیستم‌های مشهود کیسه هوا و اتصالات الکتریکی و الکترونیک، پس از ۱۰ سال از عمر مفید خودرو در کنار سرویس‌های ادواری الزامی می‌باشد.
- هنگام انجام سرویس تعویض روغن، نیاز به تعویض درپوش فیلتر روغن نمی‌باشد.

۳- جدول سرویس‌های دوره‌ای پژو پارس با موتور TU5

انجام سرویس‌های دوره‌ای هر ۱۰۰۰۰ کیلومتر الزامی می‌باشد.

سرویس/بازدید	10000	20000	30000	40000	50000	60000	70000	80000	90000	100000	110000	120000	130000	140000	150000	160000	170000	180000	190000	200000
سرویس بازدید و کنترل	هر ۱۰۰۰۰ کیلومتر یا یک سال (هرکدام زودتر فرا برسد)																			
تعویض روغن موتور با فیلتر	هر ۱۰۰۰۰ کیلومتر یا یک سال (هرکدام زودتر فرا برسد)																			
تعویض فیلتر هوا	*	*	*	*	*	*	*	*	*	*	*	*	*	*	*	*	*	*	*	*
تعویض فیلتر هوای اتاق	*	*	*	*	*	*	*	*	*	*	*	*	*	*	*	*	*	*	*	*
تعویض فیلتر بنزین	*	*	*	*	*	*	*	*	*	*	*	*	*	*	*	*	*	*	*	*
تعویض شمع موتور	*	*	*	*	*	*	*	*	*	*	*	*	*	*	*	*	*	*	*	*
تعویض روغن ترمز	هر ۴۰۰۰۰ کیلومتر یا دو سال (هرکدام زودتر فرا برسد)																			
تعویض مایع سیستم خنک‌کننده	هر ۲ سال یکبار (استفاده از ضد یخ پایه آلی الزامی می‌باشد)																			
تعویض تسمه تایم و تسمه آلترناتور	هر ۸۰۰۰۰ کیلومتر یا سه سال (هرکدام زودتر فرا برسد)																			
بازدید و سرریز روغن گیربکس	*	*	*	*	*	*	*	*	*	*	*	*	*	*	*	*	*	*	*	*
بازدید و سرریز روغن گیربکس اتوماتیک*	*	*	*	*	*	*	*	*	*	*	*	*	*	*	*	*	*	*	*	*
بازدید لنت ترمز جلو و عقب	*	*	*	*	*	*	*	*	*	*	*	*	*	*	*	*	*	*	*	*
بازدید کفشک‌های ترمز عقب	*	*	*	*	*	*	*	*	*	*	*	*	*	*	*	*	*	*	*	*

توجه:

- عمر مفید قطعات سیستم کیسه هوا ۱۵ سال پس از تاریخ تولید خودرو می‌باشد. پس از اتمام مدت زمان مذکور، مشتری موظف به مراجعه به یکی از نمایندگی‌های مجاز ایران خودرو بوده تا نسبت به تعویض قطعات سیستم کیسه هوا اقدام شود. لازم به ذکر است در صورت عدم مراجعه به موقع به نمایندگی‌ها جهت تعویض قطعات سیستم کیسه هوا مسئولیت ناشی از عدم عملکرد صحیح سیستم مذکور خارج از تعهد ایران خودرو خواهد بود.

- بازبینی سیستم‌های مشهود کیسه هوا و اتصالات الکتریکی و الکترونیک، پس از ده سال از عمر مفید خودرو در کنار سرویس‌های ادواری الزامی می‌باشد.

* در صورت نصب در خودروی شما

- سطح کیفی و گرانیروی روغن موتور مجاز برای موتور TU5 ، معادل با API SL-SAE 10W40 می‌باشد.
- روش بازرسی سطح روغن موتور: خودرو را در سطح صاف قرار دهید، موتور را روشن کرده تا گرم شود. سپس موتور را خاموش نموده و بعد از ۵ دقیقه سطح روغن را اندازه بگیرید.
- میزان مصرف روغن موتور (کم کردن روغن موتور) در موتورهای TU5 حدکثر ۰٫۳ لیتر در هر ۱۰۰۰ کیلومتر می‌تواند باشد.
- افزودن هرگونه مکمل به روغن موتور مجاز نمی‌باشد.
- در شرایط سخت نظیر توقف‌های کوتاه و مکرر، ترافیک سنگین شهری، حرکت با دنده سنگین به مدت طولانی با دورهای بالا، پیمایش کم، محیط آلوده و گرد و غبار، دمای بیش از ۴۵ درجه، استفاده از سوخت نامناسب، افزایش ناگهانی شتاب موتور (take off)، کاهش ناگهانی شتاب خودرو (دنده معکوس)، تعویض دنده در دور بالا و ... لازم است انجام سرویس‌های دوره‌ای به ویژه فیلتر هوا، فیلتر بنزین، روغن موتور، روغن گیربکس، تسمه تایم و تسمه آلترناتور، در نصف کارکرد و زمان توصیه شده در جدول سرویس‌های ادواری انجام پذیرد. (فاصله تعویض در شرایط سخت برابر است با فاصله تعویض در شرایط عادی تقسیم بر ۲)
- سطح کیفی روغن هیدرولیک فرمان قابل استفاده ATF D/ATX بوده و سطح آن در مخزن همیشه می‌بایست بین ۲ خط add و c قرار داشته باشد.
- هنگام تعویض تسمه‌های تایم و آلترناتور، وضعیت غلطک‌ها و هرزگردهای مرتبط بررسی شده و در صورت نیاز تعویض گردند.
- بازبینی سیستم‌های مشهود کیسه هوا و اتصالات الکتریکی و الکترونیک، پس از ۱۰ سال از عمر مفید خودرو در کنار سرویس‌های ادواری الزامی می‌باشد.
- هنگام انجام سرویس تعویض روغن، نیاز به تعویض درپوش فیلتر روغن نمی‌باشد.

۴- جدول سرویس‌های دوره‌ای پژو پارس با موتور XU7P

انجام سرویس‌های دوره‌ای مطابق جدول ذیل الزامی می‌باشد.

سرویس / بازدید	10000	20000	25000	30000	40000	50000	55000	60000	70000	80000	85000	90000	100000	110000	115000	120000	130000	140000	145000	150000	160000	170000	175000	180000	190000	200000		
سرویس بازدید و کنترل ^(۱)	*	*	*	*	*	*	*	*	*	*	*	*	*	*	*	*	*	*	*	*	*	*	*	*	*	*	*	
تعویض روغن موتور با فیلتر	*	*	*	*	*	*	*	*	*	*	*	*	*	*	*	*	*	*	*	*	*	*	*	*	*	*	*	
تعویض فیلتر هوای موتور	*	*	*	*	*	*	*	*	*	*	*	*	*	*	*	*	*	*	*	*	*	*	*	*	*	*	*	
تعویض فیلتر هوای اتاق	*	*	*	*	*	*	*	*	*	*	*	*	*	*	*	*	*	*	*	*	*	*	*	*	*	*	*	
تعویض فیلتر بنزین	*	*	*	*	*	*	*	*	*	*	*	*	*	*	*	*	*	*	*	*	*	*	*	*	*	*	*	
تعویض شمع موتور					*					*							*											
تعویض روغن ترمز (با سطح کیفی DOT4)	هر ۴۰۰۰۰ کیلومتر یا دو سال (هرکدام زودتر فرا برسد)																											
تعویض مایع سیستم خنک‌کننده	هر ۲ سال یکبار (استفاده از ضد یخ پایه آلی الزامی می‌باشد)																											
تعویض تسمه تایم و تسمه آلترناتور	هر ۶۰۰۰۰ کیلومتر یا ۳ سال از تاریخ تحویل و یا آخرین تعویض																											
بازدید و سرریز روغن گیربکس					*				*				*				*				*				*			
بازدید لنت ترمز جلو و عقب	*	*	*	*	*	*	*	*	*	*	*	*	*	*	*	*	*	*	*	*	*	*	*	*	*	*	*	*
بازدید کفشک‌های ترمز عقب	*	*	*	*	*	*	*	*	*	*	*	*	*	*	*	*	*	*	*	*	*	*	*	*	*	*	*	*

(۱) فاصله بین سرویس‌های بازدید و کنترل مطابق جدول یا یکسال (هر کدام زودتر فرا برسد).

توجه:

- در صورت دوگانه‌سوز بودن خودرو، انجام سرویس‌های مربوط به گاز سوز مطابق جدول مربوطه، علاوه بر انجام سرویس‌های دوره‌ای، الزامی می‌باشد.
- عمر مفید قطعات سیستم کیسه هوا ۱۵ سال پس از نصب بر روی خودرو می‌باشد. پس از اتمام مدت زمان مذکور، مشتری موظف به مراجعه به یکی از نمایندگی‌های مجاز ایران خودرو بوده تا نسبت به تعویض قطعات سیستم کیسه هوا اقدام شود. لازم به ذکر است در صورت عدم مراجعه به موقع به نمایندگی‌ها جهت تعویض قطعات سیستم کیسه هوا مسئولیت ناشی از عدم عملکرد صحیح سیستم مذکور خارج از تعهد ایران خودرو خواهد بود.
- بازبینی سیستم‌های مشهود کیسه هوا و اتصالات الکتریکی و الکترونیک، پس از ده سال از عمر مفید خودرو در کنار سرویس‌های ادواری الزامی می‌باشد.

- سطح کیفی و گرانیروی روغن موتور مجاز برای موتور XU7P، معادل API SN-SAE 0W20 می‌باشد.
- روش بازرسی سطح روغن موتور: خودرو را در سطح صاف قرار دهید، موتور را روشن کرده تا گرم شود. سپس موتور را خاموش نموده و بعد از ۵ دقیقه سطح روغن را اندازه بگیرید.
- میزان مصرف روغن موتور (کم کردن روغن موتور) در موتورهای XU7 حداکثر ۰/۳ لیتر در هر ۱۰۰۰ کیلومتر می‌تواند باشد.
- افزودن هرگونه مکمل به روغن موتور مجاز نمی‌باشد.
- در شرایط سخت نظیر توقف‌های کوتاه و مکرر، ترافیک سنگین شهری، حرکت با دنده سنگین به مدت طولانی با دورهای بالا، پیمایش کم، محیط آلوده و گرد و غبار، دمای بیش از ۴۵ درجه، استفاده از سوخت نامناسب، افزایش ناگهانی شتاب موتور (take off)، کاهش ناگهانی شتاب خودرو (دنده معکوس)، تعویض دنده در دور بالا و ... لازم است انجام سرویس‌های دوره‌ای به ویژه فیلتر هوا، فیلتر بنزین، روغن موتور، روغن گیربکس، تسمه تایم و تسمه آلترناتور، در نصف کارکرد و زمان توصیه شده در جدول سرویس‌های ادواری انجام پذیرد. (فاصله تعویض در شرایط سخت برابر است با فاصله تعویض در شرایط عادی تقسیم بر ۲) از روغن موتوری که بیش از ۳ سال از تاریخ تولید آن گذشته، استفاده نگردد.
- سطح کیفی روغن هیدرولیک فرمان قابل استفاده ATF DEXRON II-D بوده و سطح آن در مخزن همیشه می‌بایست بین ۲ خط Min و Max قرار داشته باشد.
- هنگام تعویض تسمه‌های تایم و آلترناتو، وضعیت غلطک‌ها و هرزگردهای مرتبط بررسی شده و در صورت نیاز تعویض گردند.
- بازبینی سیستم‌های مشهود کیسه هوا و اتصالات الکتریکی و الکترونیک، پس از ۱۰ سال از عمر مفید خودرو در کنار سرویس‌های ادواری الزامی می‌باشد.
- هنگام انجام سرویس تعویض روغن، نیاز به تعویض درپوش فیلتر روغن نمی‌باشد.

۵- سرویس دوره‌ای (بازدید و کنترل)

ردیف	بازدید
۱	مدار فرمان هیدرولیک (اجزاء اتصالات، عدم نشتی و...)
۲	نشتی روغن موتور
۳	مدار سیستم خنک کننده (اجزاء اتصالات، عدم نشتی و...)
۴	عملکرد چراغ‌های جلو و عقب، مه‌شکن‌ها، راهنماها و...
۵	وضعیت و فشار باد تایرها (و زاپاس)
۶	عملکرد اجزای برقی (بوق، شیشه شوی و...)
۷	عملکرد مجموعه Airbag و ABS (قطع‌ات، اتصالات، عملکرد، بررسی با دستگاه عیب یاب و ...) و سایر کنترل یونیت‌ها
۸	سیستم شارژ (باتری، آلترناتور، اتصالات و...)
۹	وضعیت ظاهری و کشش تسمه‌های تجهیزات
۱۰	رگلاژ کابل کلاچ و ترمز دستی
۱۱	سیستم سوخت‌رسانی (اجزاء اتصالات، عدم نشتی و...)
۱۲	سیستم ترمز (اجزاء اتصالات، عدم نشتی و...)
۱۳	سیستم تعلیق جلو و عقب (اجزاء اتصالات، صدای غیر عادی، عدم نشتی و...) و جلوبندی (توبی چرخ، محور اکسل، اتصالات و گردگیرها)
۱۴	وضعیت شیشه‌های جلو و عقب (ترک، موج، نفوذ باد و آب و...)
۱۵	وضعیت نوارهای لاستیکی دور درب‌ها و صندوق عقب
۱۶	وضعیت تیغه‌های برف پاک‌کن
۱۷	وضعیت عملکرد موتور تنظیم نور چراغ‌های جلو و آینه‌ها
۱۸	تست جاده
بازدید و سرریز (در صورت نیاز)	
۱	مایع سیستم خنک‌کننده
۲	باتری (در صورت وجود چشمی میزان شارژ باتری)
۳	مایع شیشه‌شوی
۴	روغن ترمز
۵	روغن هیدرولیک فرمان

۶- جدول سرویس‌های دوره‌ای پژو پارس دوگانه سوز

سرویس‌های تعریف شده برای خودروهای دوگانه‌سوز مطابق جدول ذیل، علاوه بر سرویس‌های تعریف شده دوره‌ای، الزامی می‌باشد.

ردیف	سرویس	2500	4000	5500	7000	8500	10000	11500	13000	14500	16000	
۱	بازدید عملکرد سیستم و پارامترهای سوخت‌رسانی سیستم (با دستگاه عیب‌یاب)	*	*	*	*	*	*	*	*	*	*	
۲	تعویض فیلتر گاز ورودی ریل سوخت (CNG) و تست نشستی	*	*	*	*	*	*	*	*	*	*	
۳	بازدید شیلنگ‌های آب رگولاتور و اتصالات مربوطه از نظر خرابی، ترک، ورم کردگی و نشستی (تعویض در صورت نیاز)	*	*	*	*	*	*	*	*	*	*	
۴	بازدید لوله خلاء و لوله‌های سوخت فشار ضعیف و بست‌ها از نظر آسیب، ترک و خرابی یا شل شدن اتصالات و تست نشستی	*	*	*	*	*	*	*	*	*	*	
۵	بازدید لوله‌های پر فشار و اتصالات مرتبط با قطعات و بدنه از نظر ضربه، خوردگی، ساییدگی و تست نشستی	*	*	*	*	*	*	*	*	*	*	
۶	بازدید شیر سر مخزن و اتصالات مربوطه از نظر عدم قفل شدگی فلکه شیر دستی و تست نشستی	*	*	*	*	*	*	*	*	*	*	
۷	بازرسی و بازدید اورینگ مربوط به شیر پرکن گاز و تعویض در صورت نیاز و تست نشستی	*	*	*	*	*	*	*	*	*	*	
۸	بازرسی و بازدید شیر پرکن و رفع گرد و غبار و آلودگی	*	*	*	*	*	*	*	*	*	*	
۹	بازدید براکت نگهدارنده مخزن، تسمه‌ها، لاستیک‌ها و اتصالات (از نظر پوشش، ساییدگی، خوردگی و استحکام)	*	*	*	*	*	*	*	*	*	*	
۱۰	بازدید مجاری خروج گاز از صندوق عقب و اتصالات مربوطه (سیستم تهویه گاز) از نظر گرفتگی، بازدید پوشش محافظ مخزن، پارگی لوله‌های خرطومی و محفظه گازبندی و نصب مجدد آن روی شیر مخزن پس از تست نشستی سیستم گازسوز	*	*	*	*	*	*	*	*	*	*	
۱۱	بازدید و بازرسی چشمی مخزن از نظر خوردگی، ساییدگی و رنگ پریدگی*	*	*	*	*	*	*	*	*	*	*	
۱۲	بازدید ریل سوخت و نازل‌های روی سرسیلندر، اتصالات مربوطه و تست نشستی	*	*	*	*	*	*	*	*	*	*	
۱۳	فیلرگیری سوپاپ‌ها	*	*	*	*	*	*	*	*	*	*	
۱۴	تعیین صلاحیت مجدد مخزن و انجام تست هیدرو استاتیک و تست نشستی	هر ۷۲ ماه، یک بار در مراکز ذیصلاح (مطابق با استاندارد ملی ۹۴۲۶)										
۱۵	تعویض مجوز سوخت‌گیری پس از اطمینان از صحت سیستم گاز هر سال تعویض گردد (مطابق دستورالعمل‌های تمدید برچسب سوخت‌گیری)	مطابق روش اجرایی تمدید برچسب سوخت‌گیری در مراکز ذیصلاح										
۱۶	تست بازرسی ادواری	هر ۳۶ ماه یکبار										
۱۷	تعویض مخزن گاز	مطابق با تاریخ انقضاء مندرج بر روی مخزن گاز										

هشدار: در مواقع اضطراری نظیر وقوع تصادف، آتش‌سوزی و... نیاز به بازرسی فوری مطابق رویه‌های فوق الذکر می‌باشد.
 تذکر: تأیید شیر و مخزن و سیستم گازرسانی حداکثر تا انتهای سال دوم تولید خودرو می‌تواند منجر به الصاق برچسب سوخت جدید در نمایندگی گردد. (اعتبار برچسب حداکثر تا انتهای سال سوم تولید خودرو)
 *بازدید سالانه یک مرتبه صورت گیرد.

۷- الزامات استفاده و نگهداری از مخازن گاز (ویژه پژو پارس دوگانه سوز)

دارندگان محترم خودروهای دوگانه سوز برای حفظ ایمنی و سلامتی جانی و مالی خود و خانواده لازم است مواردی به شرح ذیل را کاملاً رعایت نمایند:

۱. انجام بازرسی ادواری یکساله چشمی و ظاهری در نمایندگی‌های مجاز ایران خودرو
۲. انجام بازرسی ادواری سه ساله مخزن و شیر در مراکز بازرسی مجاز (بازرسی تکمیلی مخازن)
۳. عدم اقدام به عملیات سوخت‌گیری گاز خودروهای فاقد معاینات بندهای ۱ و ۲
۴. رعایت الزام قانونی انجام معاینات دوره‌ای ۳۶ و ۷۲ ماهه مخازن در مراکز مجاز تخصصی
۵. جلوگیری از تحمیل دمای بالا به مخزن و سیستم گازرسانی
۶. رعایت فاصله مجاز سوخت‌گیری خودروها در جایگاه‌های سوخت
۷. عدم انجام هرگونه جابجایی مکانی مخزن و متعلقات سیستم گازرسانی
۸. عدم پوشاندن مخزن و ایجاد مانع دید مخزن
۹. عدم انجام تعمیرات در سیستم‌های سوخت‌رسانی خارج از نمایندگی‌های مجاز
۱۰. دور نگهداشتن مخزن در صندوق عقب از مواد و وسایل خورنده و مرطوب و تیز
۱۱. عدم انجام هرگونه تغییرات در سیستم‌های سوخت‌رسانی خارج از نمایندگی‌های مجاز
۱۲. عدم جابجا نمودن مخزن خودرو با مخزن سایر خودروها حتی با سازنده یکسان مخزن
۱۳. عدم قرار دادن هرگونه وسیله و مواد در اطراف مخزن و رعایت فاصله استاندارد اطراف آن
۱۴. مراجعه به نمایندگی‌های مجاز در صورت شک و تردید نسبت به آسیب‌دیدگی مخزن
۱۵. مراجعه به نمایندگی‌های مجاز در صورت شنیدن صدای غیرمعمول ناشی از شکستگی
۱۶. مراجعه به نمایندگی‌های مجاز در صورت قرار گرفتن مخزن در معرض مواد شیمیایی خورنده

۱۷. مراجعه به نمایندگی‌های مجاز در صورت شنیدن صدای غیرعادی ناشی از شل بودن اتصالات
۱۸. مراجعه به نمایندگی‌های مجاز در صورت مشاهده موارد غیرمعمول نظیر صدا، بو، افت فشار، لرزش و ...
۱۹. مراجعه به نمایندگی‌های مجاز در صورت مشاهده هرگونه آثار ناشی از سائیدگی، ضربه جسم سخت به مخزن، بریدگی سطح مخزن
۲۰. مراجعه به نمایندگی‌های مجاز در صورت بروز آتش‌سوزی و در معرض گرمای شدید قرار گرفتن مخزن
۲۱. مراجعه به نمایندگی‌های مجاز در صورت مشاهده عیوب ظاهری نظیر نیش، قری، رنگ پریدگی و جابجا شدن مخزن
۲۲. مراجعه به مراکز بازرسی تکمیلی مخزن برای نصب مجدد مخزن در صورت جداسازی مخزن از خودرو
۲۳. اقدام جهت بازرسی سیستم سوخت‌رسانی در صورت بروز سانحه و تصادف از ناحیه عقب خودرو یا سانحه شدید
۲۴. مراجعه به نمایندگی‌های مجاز در صورت وجود آثار ناشی از تاول زدگی، تورم، بریدگی، کنده شدن، رو باز بودن الیاف، تورفتگی، برآمدگی‌ها، برفکی و جدا شدن رزین و در نتیجه، شل شدن الیاف در مخازن کامپوزیتی
۲۵. مراجعه به نمایندگی‌های مجاز در صورت وجود هرگونه آسیب و یا پارگی در لوله‌های خرطومی تهویه داخل فضای نصب مخزن
۲۶. مراجعه به نمایندگی‌های مجاز در صورت جابجا شدن لایه‌های لاستیکی بین پایه (براکت) مخزن و تسمه‌ها
۲۷. مراجعه به نمایندگی‌های مجاز در صورت عملکرد نامناسب خودرو در حالت گازسوز
۲۸. مراجعه به نمایندگی‌های مجاز در صورت عدم عملکرد کلید تبدیل سوخت

۳

قانون و آیین‌نامه حمایت از حقوق مصرف‌کنندگان

قانون حمایت از حقوق مصرف‌کنندگان ۱۹۶
آیین‌نامه اجرایی قانون حمایت از حقوق مصرف‌کنندگان ۱۹۸

۱- قانون حمایت از حقوق مصرف‌کنندگان

ماده ۱- اصطلاحات ذیل در معانی مشروح به کار برده می‌شود.

- ۱-۱- خودرو: هر نوع وسیله نقلیه موتوری تولید داخل یا خارج برای استفاده در معابر عمومی برای حمل سرنشین و بار تا ظرفیت مجاز.
- ۱-۲- عرضه‌کننده: هر شخص حقیقی یا حقوقی که به طور مستقیم یا از طریق واسطه فروش مبادرت به فروش خودروهای نو تولیدی و وارداتی خود می‌کند.
- ۱-۳- واسطه فروش: هر شخص حقیقی یا حقوقی که با موافقت عرضه‌کننده نسبت به فروش خودرو اقدام می‌کند.
- ۱-۴- نمایندگی مجاز: هر شخص حقیقی یا حقوقی که با موافقت عرضه‌کننده عهده دار فروش و خدمات پس از فروش خودرو در طول مدت ضمانت است.
- ۱-۵- مصرف‌کننده: هر شخص حقیقی یا حقوقی که خودرو را برای استفاده شخصی یا عمومی در اختیار دارد.
- ۱-۶- بهای خودرو: مبلغی است که در قرارداد واگذاری و یا در برگه فروش توسط عرضه‌کننده قید گردیده است.

ماده ۲- عرضه‌کننده موظف به رعایت استانداردهای ابلاغی در مورد ایمنی، کیفیت، سلامت خودرو و مطابقت آن با ضمانت ارائه شده به مصرف‌کننده می‌باشد.

تبصره ۱: دوره تضمین نمی‌تواند کمتر از یک سال از زمان تحویل رسمی آخرین خودرو به مصرف‌کننده باشد.

تبصره ۲: دوره تعهد یا دوره تأمین قطعات و ارائه خدمات فنی استاندارد، برابر ده سال از زمان تحویل رسمی آخرین خودرو به مصرف‌کننده می‌باشد.

ماده ۳- عرضه‌کننده در طول مدت ضمانت مکلف به رفع هر نوع نقص یا عیب (ناشی از طراحی، مونتاژ، تولید و یا حمل) است که در خودرو وجود داشته یا در نتیجه استفاده معمول از خودرو بروز نموده و با مفاد ضمانت‌نامه و مشخصات اعلام شده به مصرف‌کننده مغایر بوده یا مانع استفاده مطلوب از خودرو یا نافی ایمنی آن باشد یا موجب کاهش ارزش معاملاتی خودرو شود. هزینه رفع نقص یا عیب خودرو در طول مدت ضمانت و جبران کلیه خسارات وارده به مصرف‌کننده و اشخاص ثالث، اعم از خسارات مالی و جانی و هزینه‌های درمان ناشی از نقص یا عیب (که خارج از تعهدات بیمه شخص ثالث باشد) هزینه‌های حمل خودرو به تعمیرگاه، تأمین خودروی جایگزین مشابه در طول مدت تعمیرات (چنانچه مدت توقف خودرو بیش از چهل و هشت ساعت باشد) بر عهده عرضه‌کننده می‌باشد.

تبصره ۱: تعهدات عرضه‌کننده به طور مستقیم یا از طریق واسطه فروش یا نمایندگی مجاز ایفا می‌شود. عرضه‌کننده مکلف به ایجاد شبکه خدمات پس از فروش یا نمایندگی‌های مجاز تعمیر و توزیع قطعات یدکی و تأمین آموزش‌های لازم متناسب با تعداد خودروهای عرضه شده در سطح کشور بوده و نمی‌تواند مصرف‌کننده را به مراجعه به نمایندگی معینی اجبار نماید.

تبصره ۲: در صورت بروز اختلاف بین طرفین موضوع ماده فوق، موضوع اختلافی حسب درخواست طرفین ابتدا در هیأت حل اختلافات مربوطه، متشکل از نمایندگی‌های عرضه‌کننده خودرو، کارشناس رسمی دادگستری و کارشناس نیروی انتظامی به ریاست کارشناس رسمی دادگستری طرح و رأی لازم با اکثریت آراء صادر خواهد شد. در صورت اعتراض هر یک از طرفین به رأی صادره، خواسته در دادگاه صالحه قابل پیگیری خواهد بود. دادگاه صالحه باید خارج از نوبت و حداکثر ظرف دو ماه انشاء رأی نماید.

ماده ۴- چنانچه نقص یا عیب قطعات ایمنی خودرو در طول دوره ضمانت پس از سه بار تعمیر همچنان باقی باشد یا در صورتی که نقص یا عیب قطعاتی که موجب احتمال صدمه جسمی یا جانی اشخاص گردد و با یک تعمیر برطرف نشده باشد یا خودرو بیش از سی روز به دلیل تعمیرات غیر قابل استفاده بماند، عرضه‌کننده مکلف است حسب درخواست مصرف‌کننده خودروی معیوب را با خودروی نو تعویض یا با توافق، بهای آن را به مصرف‌کننده مسترد دارد.

- تبصره ۱: در صورت بروز اختلاف بین طرفین، حل و فصل آن از طریق هیأت حل اختلاف موضوع تبصره ۲ ماده ۳ این قانون می‌باشد.
- تبصره ۲: عرضه‌کننده حق واگذاری یا استفاده از خودروی مسترد شده را پیش از رفع عیب ندارد. واگذاری خودروی مزبور پس از رفع عیب و نقص قبلی و یا اعلام صریح عیوب مزبور در اسناد واگذاری مجاز می‌باشد.
- ماده ۵- عرضه‌کننده، واسطه فروش و نمایندگی مجاز تعمیر موظفند هر بار که خودروی موضوع ضمانت، مورد تعمیر یا خدمات مختلف دوره‌ای قرار می‌گیرد، پس از اتمام کار، به صورت مکتوب کلیه عیب‌ها و نقص‌های اعلامی از سوی مصرف‌کننده، اقدام‌های انجام شده و قطعات تعمیر یا تعویض شده را در صورت وضعیت ذکر نموده و آن را تسلیم مصرف‌کننده نماید.
- تبصره: استفاده از قطعات غیر استاندارد یا تأیید نشده توسط عرضه‌کننده و نمایندگی‌های مجاز تعمیر ممنوع می‌باشد.
- ماده ۶- چنانچه انجام تعهدات عرضه‌کننده به دلیل حوادث غیرمترقبه (غیر قابل پیش‌بینی و غیر قابل رفع) ناممکن باشد، این تعهدات به حالت تعلیق در می‌آید. مدت تعلیق به دوره ضمانت افزوده می‌شود.
- ماده ۷- هر نوع توافق مستقیم یا غیرمستقیم بین عرضه‌کننده، واسطه فروش یا مصرف‌کننده که به موجب آن تمام یا بخشی از تعهداتی که عرضه‌کننده بر طبق این قانون و یا ضمانت‌نامه صادره بر عهده دارد، ساقط نماید یا به عهده واسطه فروش یا هر عنوان دیگری گذارده شود، در برابر مصرف‌کننده باطل و بلا اثر می‌باشد.
- تبصره: انعقاد هر نوع قراردادی که حقوق و تکالیف طرفین قرارداد و مشمولین این قانون در آن رعایت نشود به استناد ماده ۱۰ قانون مدنی و مورد مشابه غیرقانونی و از درجه اعتبار ساقط است.
- ماده ۸- هر گونه عیب و نقص و خسارات جانی و مالی وارد به مصرف‌کننده و اشخاص ثالث که به دلیل تعویض یا نصب قطعات و سیستم‌های جانبی و یا دریافت خدمات خارج از شبکه رسمی و مجاز عرضه‌کننده توسط مصرف‌کننده طی دوران ضمانت ایجاد شود از شمول این قانون خارج است و هیچگونه حقی برای مصرف‌کننده و اشخاص ثالث در برابر عرضه‌کننده ایجاد نمی‌کند.
- ماده ۹- عرضه‌کننده مکلف است تعهدات موضوع این قانون را به صورت کتبی در اوراق ضمانت نامه قید و در زمان تحویل خودرو، به نحو مقتضی موضوع این قانون را به طور صریح و روشن به مصرف‌کننده اعلام نماید.
- ماده ۱۰ - آئین‌نامه اجرائی این قانون (به ویژه در مورد ملاک‌های ایجاد نمایندگی‌های مجاز تعمیر در سطح کشور به ازاء تعداد خودروهای عرضه شده) ظرف سه ماه از تاریخ تصویب توسط وزارت صنایع و معادن تهیه و به تصویب هیأت وزیران میرسد.
- ماده ۱۱ - وزارت صنایع و معادن مکلف به نظارت بر اجرای این قانون در راستای حفظ حقوق مصرف‌کنندگان و اعلام گزارش ادواری شش ماهه به کمیسیون صنایع و معادن مجلس شورای اسلامی است.

۲- آیین‌نامه اجرایی قانون حمایت از حقوق مصرف‌کنندگان

- ماده ۱- ضوابط مندرج در این آیین‌نامه شامل توأم عرضه‌کنندگان، واسطه‌های فروش، واسطه‌های خدمات پس از فروش و نمایندگی‌های مجاز انواع وسایل نقلیه موتوری اعم از سواری، مینی بوس، میدل باس، اتوبوس، ون، کامیونت، کامیون، کشنده، تریلر و انواع موتورسیکلت ساخت داخل کشور یا خارج می‌باشد.
- ماده ۲- در این آیین‌نامه اصطلاحات زیر در معانی مشروح مربوط به کار می‌روند:
- الف - قانون: قانون حمایت از حقوق مصرف‌کنندگان خودرو مصوب ۱۳۸۶
- ب - وزارت: وزارت صنعت، معدن و تجارت
- پ - عرضه‌کننده: هر شخص حقیقی یا حقوقی که به طور مستقیم یا از طریق واسطه فروش، مبادرت به فروش خودروهای نو ساخت داخل کشور یا وارداتی خود می‌نماید.
- ت - خدمات پس از فروش: کلیه خدمات پس از فروش یک محصول از قبیل ضمانت و تعهد شامل پشتیبانی خدمات، تعمیرات و تأمین قطعات استاندارد که موجب تضمین کارکرد مطلوب محصول می‌باشد.
- ث - واسطه خدمات فروش و پس از فروش: اشخاص حقیقی یا حقوقی که با موافقت عرضه‌کننده، صرفاً یا توأمأً عهده دار خدمات فروش و پس از فروش خودرو از طریق نمایندگی‌های مجاز می‌باشند، واسطه مذکور می‌تواند به عنوان بخشی از مجموعه عرضه‌کننده یا به عنوان شرکتی مستقل تحت نظارت عرضه‌کننده فعالیت نموده و خدمات خود را ارائه نماید.
- ج - نمایندگی مجاز: هر شخص حقیقی یا حقوقی که با موافقت عرضه‌کننده عهده دار فروش و خدمات پس از فروش خودرو در طول مدت ضمانت است.
- چ - شیوه ارائه خدمات پس از فروش خودرو: بر اساس استاندارد ملی شماره (۱۹۱۱۷) در خصوص تعیین شیوه مربوط به امور خدمات پس از فروش خودرو، شاخص‌ها و نحوه ارزیابی عرضه‌کننده، واسطه خدمات پس از فروش و نمایندگی‌های مجاز آن و همچنین رده‌بندی و پایش عملکرد آنها می‌باشد.
- ح - دستورالعمل شرایط، ضوابط و ارزیابی خدمات فروش خودرو: دستورالعملی که به منظور تعیین شیوه مربوط به امور خدمات فروش خودرو، شاخص‌ها و نحوه ارزیابی عرضه‌کننده، واسطه خدمات فروش و نمایندگی‌های آن و همچنین رده‌بندی و پایش عملکرد آنها توسط وزارت تهیه و ابلاغ می‌شود.
- خ - خدمات دوره تضمین: مجموعه خدمات تعمیرات، تأمین و تعویض قطعات یا تعویض خودرو که در یک دوره زمانی با طی مسافت مشخص مطابق مواد (۱۲) و (۱۳) این آیین‌نامه و انجام آن به صورت رایگان به عهده عرضه‌کننده می‌باشد.
- د - خدمات دوره تعهد: مجموعه خدمات تعمیرات، تأمین و تعویض قطعات و پشتیبانی خدمات که در یک دوره زمانی مشخص مطابق ماده (۱۵) این آیین‌نامه و در قبال دریافت اجرت برابر با نرخ مصوب موضوع بند (ط) ماده (۲) این آیین‌نامه از سوی عرضه‌کننده برای مصرف‌کننده انجام می‌شود.
- ذ - خدمات سیار: خدمات امداد و تعمیراتی که در محل استقرار خودرو در بیرون از نمایندگی مجاز به مصرف‌کننده ارائه می‌شود.
- ر - خدمات فنی استاندارد: خدماتی که مطابق با استاندارد کارخانه‌ای، ملی، بین‌المللی، یا سایر استانداردها و دستورالعمل‌های تخصصی رسمی باشد.
- ز - ضمانت‌نامه: سندی است به زبان فارسی و در برگیرنده مسئولیت دوره ضمانت و تعهد خدمات عرضه‌کننده و استفاده مطلوب از خودرو که توسط عرضه‌کننده به همراه خودرو، تحویل مصرف‌کننده می‌شود.

- ژ - استفاده مطلوب از خودرو: استفاده از هر خودرو مطابق مشخصات اعلام شده از سوی عرضه‌کننده به ویژه در مورد تعداد سرنشین و مقدار بار.
- س - کتابچه راهنمای مصرف‌کننده: کتابچه‌ای است حداقل به زبان فارسی، که باید در زمان تحویل خودرو از طرف عرضه‌کننده به مصرف‌کننده تسلیم شود. این کتابچه باید حاوی مواردی از قبیل نحوه استفاده مطلوب از خودرو، عناوین متعلقات الزامی همراه خودرو از قبیل رادیو پخش، چرخ زاپاس، جک، آچار چرخ، کف پوش متحرک، مثلث خطر و تجهیزات اضافی خودرو، میزان مصرف سوخت (به تفکیک سیکل شهری، برون شهری و ترکیبی) و همچنین عناوین بازدیدهای دوره‌ای، نام و نشانی نمایندگی‌های مجاز شبکه فروش و خدمات پس از فروش، متن قانون، آیین‌نامه و دستورالعمل‌های اجرایی آن باشد.
- ش - تأمین خودروی جایگزین مشابه: واگذاری خودروی مشابه و در صورت عدم امکان، پرداخت خسارت توقف خودرو در دوره تضمین است.
- ص - قیمت کارشناسی: قیمتی که بر اساس نظر کارشناس رسمی دادگستری در رشته مرتبط تعیین می‌شود.
- ض - شرکت بازرسی: شخصیت حقوقی دارای صلاحیت از طرف سازمان ملی استاندارد ایران که توسط وزارت برای انجام ارزیابی عملکرد عرضه‌کننده، واسطه فروش، واسطه خدمات پس از فروش، نمایندگی‌های مجاز و ارائه گزارش‌های ادواری یا موردی به وزارت و عرضه‌کننده انتخاب می‌شود.
- ط - نرخ خدمات و قطعات: نظر به صنفی بودن فعالیت نمایندگی‌های مجاز، واسطه خدمات پس از فروش و خدمات سیار، اجرت یا دستمزد خدمات و همچنین نرخ قطعات و مواد مصرفی مطابق ماده (۵۱) اصلاحی قانون نظام صنفی کشور - مصوب ۱۳۹۲ - با محوریت کمیسیون نظارت تعیین و در ازای ارائه خدمات و ابلاغ صورتحساب رسمی به مصرف‌کننده، از وی دریافت می‌شود.
- ظ - خودروی نو: خودرویی که به هنگام تحویل به مصرف‌کننده بیش از (۹۹) کیلومتر طی مسافت نکرده باشد.
- ع - عیب: زیاده، نقیصه و یا تغییر حالتی که موجب کاهش ارزش اقتصادی کالا، خدمت یا عدم امکان استفاده متعارف از آن می‌شود.
- غ - قطعه ایمنی خودرو: قطعاتی که عیب آنها موجب احتمال صدمه جسم، جان و مال اشخاص می‌گردد.
- تبصره: فهرست این قطعات توسط وزارت با همکاری سازمان ملی استاندارد ایران و پلیس راهنمایی و رانندگی نیروی انتظامی جمهوری اسلامی ایران تهیه و اعلام می‌شود.
- ف - عیب ایمنی: عیوبی که احتمال ایجاد صدمه به جسم، جان و مال اشخاص گردد.
- تبصره: وزارت موظف است با همکاری سازمان ملی استاندارد ایران و پلیس راهنمایی و رانندگی جمهوری اسلامی ایران، فهرست عیوب ایمنی خودرو و همچنین قطعات مشمول استاندارد اجباری خودرو را تهیه و ابلاغ نماید.
- ق - قطعه و ماده مصرفی: قطعات و موادی مانند روغن‌ها (نظیر روغن موتور و گیربکس)، مایعات (نظیر مایع ضد یخ و مایع شیشه‌شوی)، فیلترها (نظیر فیلتر بنزین، هوا و روغن) و سایر قطعات و موادی که فهرست کامل آن توسط وزارت تهیه و ابلاغ خواهد شد.
- ک - استانداردها و مقررات ابلاغی: کلیه معیارها و مشخصات ناظر در تولید، ایمنی، کیفیت، آلاینده‌ی زیست محیطی، فروش و خدمات پس از فروش خودرو که از سوی وزارت، سازمان ملی استاندارد ایران، سازمان حفاظت محیط زیست و وزارت نفت ابلاغ و رعایت آنها از سوی عرضه‌کننده الزامی است.
- تبصره - استانداردهای فنی شرکت‌های عرضه‌کننده در صورت عدم مغایرت با موارد فوق، جزو استانداردهای ابلاغی محسوب خواهد شد.
- ماده ۳- عرضه‌کننده موظف است در سامانه اطلاع‌رسانی خود، نسبت به فروش اینترنتی محصولات با قید مشخصات خودرو و شرایط فروش از قبیل نشان تجاری، نوع، تیپ،

رنگ، تجهیزات درخواستی، قیمت خودرو، سود مشارکت، زمان تحویل و سایر موارد مرتبط اقدام نماید. تبصره - عرضه‌کننده موظف است حداقل دو روز کاری قبل از اجرای فرآیند فروش شرایط موصوف را اطلاع رسانی عمومی نماید. ماده ۴- عرضه‌کننده موظف است قیمت نهایی محصولات خود به همراه قید نوع، تیپ، رنگ و متعلقات، ضوابط و روش‌های مختلف فروش و فرآیند خرید را به صورت شفاف و روشن مطابق جدول زیر تهیه و در پایگاه اطلاع‌رسانی و نمایندگی‌های مجاز فروش خود، در دسترس متقاضیان خرید قرار دهد: ضوابط و روش‌های مختلف فروش:



سفراتی تعداد محدود	مشارکت در تولید	پیش فروش		تحویل فوری	
		عادی	قطعی		
قیمت توافقی زمان عقد قرارداد	قیمت زمان تحویل مندرج در قرارداد	قیمت زمان تحویل مندرج در قرارداد	قیمت قطعی زمان عقد قرارداد	قیمت قطعی زمان عقد قرارداد	قیمت
داخلی سه ماه وارداتی چهار ماه	سه سال	دوازده ماه	نه ماه	سی روز	حداکثر تاریخ تحویل
-	حداقل سود سپرده سه ساله نظام بانکی	حداقل سود سپرده یک ساله نظام بانکی	حداقل سود سپرده برابر مقررات نظام بانکی در مدت قرارداد	-	حداقل سود مشارکت
حداکثر سه درصد کمتر از نرخ سود سپرده یک ساله نظام بانکی	حداکثر سه درصد کمتر از نرخ سود سپرده یک ساله نظام بانکی	حداکثر سه درصد کمتر از نرخ سود سپرده یک ساله نظام بانکی	حداکثر سه درصد کمتر از نرخ سود سپرده یک ساله نظام بانکی	حداکثر سه درصد کمتر از نرخ سود سپرده یک ساله نظام بانکی	حداقل سود انصراف (درصد)
سه درصد ماهانه	سود مشارکت بعلاوه یک درصد ماهانه	سود مشارکت بعلاوه یک درصد ماهانه	سود مشارکت بعلاوه یک درصد ماهانه	دو و نیم درصد ماهانه	جبران تأخیر در تحویل
در صورت تأخیر بیش از دو ماه در تحویل خودرو موضوع قرارداد، مشتری حق انصراف خواهد داشت.	در صورت عدم امکان تحویل خودرو موضوع قرارداد، خودروی جایگزین از میان خودروهای تولیدی به انتخاب مشتری و شرایط مفاد قرارداد تحویل داده خواهد شد. این موضوع شامل خودروی وارداتی نمی‌شود.	-	-	نداشتن تعهدات معوق	شرایط

- در کلیه روشها، اطمینان از تأمین CKD/CBU و شماره گذاری توسط عرضه‌کننده الزامی است.

- در کلیه روشها، امکان پرداخت وجه ثمن خودرو به صورت اقساطی میسر می‌باشد.

- در صورت استفاده از تسهیلات بانک‌ها، مؤسسات اعتباری و شرکت‌های لیزینگ، رعایت قوانین مرتبط با آن و حصول اطمینان عرضه‌کننده از تأمین و پرداخت تسهیلات توسط بانک‌ها، مؤسسات اعتباری و شرکت‌های لیزینگ به متقاضی، پیش از انعقاد قرارداد و دریافت وجه، الزامی است.

- تعهدات معوق: در فروش‌های فوری، تعهداتی است که طبق قرارداد سررسید شده ولی خودرو تحویل نگردیده است.

تبصره ۱- حداکثر مبلغ قابل دریافت در قراردادهای پیش فروش معادل پنجاه درصد قیمت فروش نقدی محصول مورد نظر در هنگام عقد قرارداد می‌باشد.

تبصره ۲- سود انصراف و خسارت تأخیر مندرج در بخش ضوابط فروش، به صورت روزشمار محاسبه می‌شود.

ماده ۵- عرضه‌کننده موظف است قبل از اقدام به پیش فروش خودرو، مجوز مربوطه شامل تعداد خودروی قابل عرضه را از وزارت اخذ نماید.

ماده ۶- عرضه‌کننده موظف است نسبت به عقد قرارداد فروش با مصرف‌کننده اقدام نماید. در قرارداد فروش قید مشخصات خودرو مورد نظر از قبیل نشان تجاری، نوع، تیپ، رنگ و شرایط موضوع قرارداد مانند قیمت فروش، نرخ سود مشارکت، تاریخ تحویل خودرو با تعیین ماه و هفته تحویل، خسارت تأخیر در تحویل، فهرست متعلقات الزامی همراه خودرو از قبیل رادیو پخش، چرخ زاپاس، جک، آچار چرخ، کف پوش متحرک، مثلث خطر و تجهیزات درخواستی و ارائه یک نسخه از اصل قرارداد به مصرف‌کننده الزامی است.

تبصره: هرگونه تغییر در استانداردهای اجباری پس از عقد قرارداد، چنانچه موجب افزایش هزینه و مشمول قیمت گذاری شود، با تصویب مرجع قیمت گذاری در قیمت فروش لحاظ می‌شود.

ماده ۷- عرضه‌کننده موظف است در قرارداد پیش فروش، سود مشارکت و وجه دریافتی را از تاریخ دریافت ودیعه تا تاریخ تحویل مندرج در قرارداد پرداخت نماید.

تبصره ۱- عرضه‌کننده موظف است در صورت تأخیر در تحویل خودرو، از تاریخ تحویل مندرج در قرارداد تا زمان تحویل خودرو به مصرف‌کننده، مبلغ خسارت تأخیر در تحویل را نسبت به وجه پرداختی محاسبه و پرداخت نماید.

تبصره ۲- در صورتی که مصرف‌کننده پس از ابلاغ دعوت نامه کتبی عرضه‌کننده، ظرف پانزده روز کاری نسبت به تصفیه حساب خودرو موضوع قرارداد اقدام ننماید، عرضه‌کننده می‌تواند خودرو را به سایر متقاضیان تحویل و نوبت مصرف‌کننده را به موعده دیگری که نحوه تعیین آن در قرارداد مشخص شده، موکول نماید.

تبصره ۳- در صورت اعلام انصراف مصرف‌کننده یک ماه پس از عقد قرارداد، سود انصراف بر مبنای ضرایب مندرج در جدول ذیل ماده (۴) این آیین‌نامه محاسبه و پرداخت می‌شود. عرضه‌کننده موظف است سود انصراف و مبلغ پرداختی را ظرف بیست روز به مصرف‌کننده پرداخت نماید. انصراف مصرف‌کننده قبل از یک ماه از زمان عقد قرارداد مشمول سود انصراف نمی‌شود.

تبصره ۴- در صورتی که زمان بازپرداخت وجه پرداختی مصرف‌کننده بیش از بیست روز شود، سود انصراف متعلقه از تاریخ تأخیر تا تاریخ بازپرداخت وجه مذکور نیز باید محاسبه و پرداخت گردد.

ماده ۸- عرضه‌کننده موظف است هرگونه تغییر در شرایط عرضه را نسبت به شرایط مندرج در قرارداد به استثنای الزامات قانونی، رضایت کتبی مصرف‌کننده در الحاقیه قرارداد

منعقد، قبل از ارسال دعوت نامه تکمیل وجه، قید و به تأیید و امضای طرفین برساند.

تبصره ۵: در صورت بروز مشکل در فرآیند رعایت استانداردهای مصوب و تأخیر در تحویل خودرو، مسئولیت جبران خسارات وارده و کسب رضایت مصرف‌کننده بر عهده عرضه‌کننده است.

ماده ۹- عرضه‌کننده موظف است در زمان تحویل، خودروی درخواستی مصرف‌کننده را در حضور وی کنترل نموده و پس از حصول اطمینان از عدم وجود عیب، خودرو را تحویل دهد.

تبصره ۱- عرضه‌کننده موظف است در صورت وجود عیب احتمالی در خودرو، عیب مربوط را مطابق زمان استاندارد تعمیراتی مربوط، رفع کند مشروط بر آن رفع عیب، موجب کاهش ارزش قیمتی خودرو نگردد. در غیر این صورت عرضه‌کننده موظف است نسبت به تعویض خودرو و یا اخذ رضایت کتبی مصرف‌کننده اقدام نماید.

تبصره ۲- در صورتی که مصرف‌کننده در دوره تضمین به نمایندگی مجاز مراجعه نماید و رفع کامل عیوب خودرو تحت هر شرایطی در مدت زمان باقی مانده از دوره مذکور برای نمایندگی مجاز مقدور نباشد، عرضه‌کننده یا واسطه فروش با نمایندگی مجاز موظف است ضمن الزام نمایندگی مجاز به اعلام کتبی موضوع به مصرف‌کننده ترتیبی اتخاذ نماید که خودرو در اولین فرصت ممکن تحت شرایط تضمین رفع عیب گردد.

تبصره ۳- عرضه‌کننده موظف است در صورتی که رفع عیوب خودرو مستلزم گذشت زمان باشد، ضمن ثبت دقیق عیوب خودرو در دو نسخه و تحویل یک نسخه از آن به مصرف‌کننده، برابر ماده (۱۷) این آیین‌نامه رفتار نماید.

ماده ۱۰- عرضه‌کننده موظف است سند فروش، صورتحساب فروش همراه با درج تفکیکی اقلام تشکیل دهنده، بهای خودرو شامل بهای خالص خودرو، شماره‌گذاری، بیمه، عوارض، مالیات و سایر موارد مربوط، برگه‌های ضمانت، کتابچه راهنمای مصرف‌کننده حداقل به زبان فارسی و تجهیزات اضافی رادر زمان تحویل خودرو به مصرف‌کننده ارائه نماید.

ماده ۱۱- عرضه‌کننده موظف است نسبت به تهیه نظامات و دستورالعمل‌های زیر و نظارت بر حسن اجرای آن، در چارچوب دستورالعمل ابلاغی وزارت اقدام نماید:

الف - فرآیند فروش

ب - فرآیند و نظام پرداخت سود و خسارت متعلقه به مصرف‌کننده

پ - بازرسی قبل از تحویل خودرو

ت - حمل مناسب خودرو از محل عرضه‌کننده تا نمایندگی مجاز

ث - نظام آموزش کارکنان شرکت عرضه‌کننده و نمایندگی‌های مجاز خود

ج - پذیرش، گردش کار خدمات قابل ارائه، برنامه ریزی تعمیرات و تریخیص خودرو به نمایندگی مجاز.

چ - راهنمای تعمیراتی بخش‌های مختلف خودرو

ح - نظام تأمین و توزیع به موقع کلیه قطعات مورد نیاز واسطه خدمات پس از فروش و نمایندگی مجاز آنها.

خ - نظام تشویق، تنبیه و اعطا و لغو نمایندگی‌های مجاز خود

د - ارتقای کمی و کیفی شبکه نمایندگی‌های مجاز خود.

ذ - اطلاع‌رسانی شفاف رتبه نمایندگی و حقوق مشتریان در محل پذیرش نمایندگی مجاز

ر - نظام نظرسنجی از مراجعین کلیه نمایندگی‌های مجاز

ز - ساز و کار ردیابی قطعات به ویژه قطعات ایمنی نصب شده بر روی خودرو

ژ - نظام رسیدگی به شکایات و تعیین تکلیف موضوع با رعایت ضوابط قانونی ظرف بیست روز.

س - نظام آرایه خدمات سیار و طرح‌های امدادی در دوره تضمین و دوره تعهد برای مشترکین خود.

ماده ۱۲- دوره تضمین برای خودروهای سبک شامل سواری، ون و وانت از تاریخ تحویل به مصرف‌کننده حداقل دو سال یا کارکردی برابر چهل هزار (۴۰۰۰۰) کیلومتر، هر کدام زودتر فرا برسد، برای خودروهای سنگین شامل مینی بوس، میدل باس، اتوبوس، کامیونت، کامیون و کشنده از تاریخ تحویل به مصرف‌کننده حداقل دو سال یا کارکردی برابر دویست هزار (۲۰۰۰۰۰) کیلومتر، هر کدام زودتر فرا برسد و برای انواع موتورسیکلت از تاریخ تحویل به مصرف‌کننده حداقل یک سال می‌باشد.

تبصره ۱- عرضه‌کننده می‌تواند بر اساس سیاست تجاری خود و به منظور افزایش رضایت‌مندی مصرف‌کننده، نسبت به افزایش دوره تضمین یا تعهد اقدام نماید که در این صورت باید جزئیات شرایط آن به طور کتبی و شفاف به مصرف‌کننده اعلام گردد.

تبصره ۲- ضمانت رنگ برای خودروهای سبک حداقل سه سال، برای خودروهای سنگین حداقل هجده ماه و برای موتورسیکلت حداقل سه ماه می‌باشد.

تبصره ۳- عرضه‌کننده موظف است قطعات، مواد مصرفی و استهلاکی ناشی از عیوب کیفی و مونتاژی در هر یک از مجموعه‌های خودرو را مشمول خدمات دوره تضمین نماید.

تبصره ۴- تعمیر یا تعویض قطعات خودرو، ناشی از خسارت حاصل از حادثه یا تصادف که به علت عیب فنی خودرو نباشد، مشمول ضمانت نمی‌گردد.

ماده ۱۳- کلیه قطعات و مجموعه‌های خودرو به جز قطعات و مواد مصرفی، مشمول خدمات دوره تضمین می‌باشند.

تبصره ۱- فهرست قطعاتی که به عنوان قطعات و مواد مصرفی قلمداد نشده از جمله تجهیزات کاهنده آلاینده‌ها شامل کربن کنیستر، کاتالیست کانورتور، حسگر دوزم اکسیژن و عمر کارکرد آنها کمتر از مدت زمان مورد نظر در دوره تضمین خودرو می‌باشد، توسط وزارت تعیین و ابلاغ خواهد شد.

تبصره ۲- عملکرد صحیح سیستم و قطعات کیسه هوا صرفاً مشمول دوره تضمین نبوده و بر اساس استانداردهای ابلاغی شامل دوران تعهد نیز می‌باشد.

ماده ۱۴- عیوب ناشی از عدم انجام خدمات دوره ای مطابق با شرایط مندرج در کتابچه راهنمای مصرف‌کننده خودرو در شبکه نمایندگی‌های مجاز شرکت عرضه‌کننده خودرو، باعث خروج مجموعه‌های مرتبط خودرو به خدمت مورد نظر، از شرایط تضمین می‌گردد.

ماده ۱۵- مدت زمان تعهد خدمات شامل تعمیرات و تأمین قطعات، ده سال بعد از فروش آخرین دستگاه خودرو از همان نشان تجاری و نوع خودرو، توسط عرضه‌کننده می‌باشد.

ماده ۱۶- عرضه‌کننده موظف است نسبت به راه‌اندازی سامانه‌ای مبتنی بر فناوری اطلاعات به منظور رعایت مفاد ماده (۵) قانون و تعیین زمان و محل مراجعه مصرف‌کننده به نمایندگی‌های مجاز در دوره تضمین و تعهد اقدام نماید. در صورتی که مصرف‌کننده تأکید بر پذیرش در نمایندگی خاصی را داشته باشد عرضه‌کننده باید در اولین زمان ممکن، نسبت به اجرای این درخواست، اقدام نماید.

ماده ۱۷- عرضه‌کننده موظف است چنانچه رفع عیوب خودرو در دوره تضمین که ناشی از خسارت حاصل از حادثه و یا تصادف نباشد و بیش از دو روز کاری یا زمان استاندارد تعمیرات تأیید شده به طول انجامید، به تأمین خودرو مشابه جایگزین در طول مدت تعمیرات و در صورت عدم امکان، پرداخت خسارت حق توقف خودرو به شرح مفاد این آیین‌نامه

اقدام نماید.

تبصره ۱- مدت زمان توقف خودرو، برای پرداخت خسارت در دوره تضمین و دوره تعهد به ترتیب بعد از دو و هفت روز کاری و یا زمان استاندارد تعمیرات تأیید شده، برای کلیه روزهای توقف خودرو در نمایندگی اعم از تعطیل و غیر تعطیل بدون در نظر گرفتن فرآیندهای داخلی سازنده و وارد کننده و نیز واسطه خدمات پس از فروش و یا نمایندگی مجاز آن، آغاز و در روزی که نمایندگی مجاز پس از انجام تعمیرات لازم، آمادگی تحویل خودرو به مصرف‌کننده را اعلام نماید، پایان می‌یابد. در هر صورت مدت زمان توقف خودرو به دوره تضمین یا تعهد خودروی مربوط اضافه می‌شود.

تبصره ۲- در صورت مراجعه مصرف‌کننده برای رفع عیب تکراری به همان نمایندگی مجاز و یا هر یک از نمایندگی‌های مجاز دیگر برای بار دوم و یا بیشتر، زمان توقف خودرو از بدو تاریخ پذیرش خودرو برای پرداخت خسارت محاسبه می‌گردد.

تبصره ۳- در صورتی که عیوب موجود در هر یک از مجموعه‌های خودرو که به تشخیص مرجع رسیدگی کننده موضوع ماده (۳) قانون موجب بروز حادثه یا تصادف و یا آلاینده‌گی بیش از حد مجاز هوا گردد، خدمات مربوط مشمول ضوابط این ماده بوده و بر عهده عرضه‌کننده خودرو می‌باشد.

ماده ۱۸- ضوابط پرداخت خسارت توقف خودرو به استثنای خسارات ناشی از موارد حادثه و تصادف به شرح زیر است:

الف - خودروی سواری: از زمان تحویل خودرو به نمایندگی مجاز به ازای هر روز توقف مازاد، به میزان یاد شده در ماده (۱۷) این آیین‌نامه به مقدار پانزده ده هزارم (۰/۰۰۱۵) بهای خودرو به عنوان هزینه توقف توسط عرضه‌کننده به مصرف‌کننده پرداخت می‌شود.

ب - خودروی عمومی (تاکسی، وانت، ون) از زمان تحویل خودرو به نمایندگی به ازای هر روز توقف مازاد به میزان یاد شده در ماده (۱۷) این آیین‌نامه به مقدار دو هزارم (۰/۰۰۲) بهای خودرو به عنوان هزینه توقف توسط عرضه‌کننده به مصرف‌کننده پرداخت می‌شود.

پ - خودروی سنگین (مینی بوس، میدل باس، اتوبوس، کامیونت، کامیون و کشنده): به ازای هر روز توقف مازاد به میزان یاد شده در ماده (۱۷) این آیین‌نامه به مقدار یک هزارم (۰/۰۰۱) بهای خودرو به عنوان هزینه توقف توسط عرضه‌کننده به مصرف‌کننده پرداخت می‌شود.

ت - موتور سیکلت: به ازای هر روز توقف مازاد به میزان یاد شده در ماده (۱۷) این آیین‌نامه به مقدار یک هزارم (۰/۰۰۱) بهای موتور سیکلت به عنوان هزینه توقف توسط عرضه‌کننده به مصرف‌کننده پرداخت می‌شود.

تبصره ۱- در صورت عدم توافق طرفین نسبت به مبلغ خسارت توقف خودرو، مراتب با کسب نظر کارشناس رسمی دادگستری انجام می‌پذیرد.

تبصره ۲- عرضه‌کننده موظف است رأساً یا از طریق واسطه خدمات پس از فروش خود پس از اخذ مدرک مثبته در مورد احراز مالکیت خودرو، نسبت به پرداخت خسارت توقف خودرو در کمتر از پانزده روز اقدام نماید.

تبصره ۳- در صورتی که توقف خودروی سنگین بیش از یک ماه به طول انجامد، با موافقت کتبی مصرف‌کننده برای هر روز توقف خودرو مازاد بر یک ماه، عرضه‌کننده ملزم به پرداخت دو ده هزارم (۰/۰۰۲) بهای خودرو علاوه بر مقدار قبلی می‌باشد.

ماده ۱۹- عرضه‌کننده موظف است رأساً یا از طریق واسطه فروش و خدمات پس از فروش، ساز و کار پرداخت هزینه خسارات وارده به مصرف‌کننده شامل موارد اشاره شده در قانون و این آیین‌نامه را رانندازی و اجرا نماید. عملکرد این نظام باید به گونه‌ای باشد که مصرف‌کننده را از میزان و چگونگی دریافت هزینه‌ها و خسارات خودروی خود مطلع نماید.

قانون و آیین‌نامه حمایت از حقوق مصرف‌کنندگان

ماده ۲۰- عرضه‌کننده موظف است رأساً یا از طریق شبکه نمایندگی مجاز خود تحت هر شرایطی به پذیرش کلیه خودروهایی که به دلیل وجود عیب قطعات ایمنی قادر به تردد نیستند، اقدام نماید.

تبصره - عرضه‌کننده موظف است در دوره تضمین، هزینه‌های بازرسی و حمل خودروهای در راه مانده و غیر قابل تعمیر به نزدیک‌ترین نمایندگی مجاز را به استثنای موارد تصادفی که ناشی از عیوب سایر قطعات و مجموعه‌های خودرو نباشد، تقبل نماید.

ماده ۲۱- عرضه‌کننده در دوره تعهد موظف است از طریق واسطه خدمات پس از فروش و یا نمایندگی‌های مجاز، نسبت به پذیرش تمام خودروهای تحت مسئولیت خود و همچنین سایر خودروهای مشابه وارداتی توسط اشخاص حقیقی و حقوقی فاقد نمایندگی رسمی، مطابق با دستورالعمل ابلاغی وزارت اقدام نماید.

ماده ۲۲- عرضه‌کننده موظف است نسبت به تعیین نرخ خدمات تعمیرات، قطعات یدکی و مواد مصرفی مطابق بند (ط) ماده (۲) این آیین‌نامه و همچنین تدوین جدول زمان تعمیرات، مطابق با استاندارد سازنده خودرو اقدام نموده و پس از تطبیق و صحت‌گذاری توسط شرکت بازرسی ظرف یک ماه از زمان اعلام شرکت عرضه‌کننده، آن را به واسطه خدمات پس از فروش و نمایندگی‌های مجاز خود ابلاغ نماید. بر اساس این ضوابط، نمایندگی و یا واسطه خدمات پس از فروش، صورتحساب مصرف‌کننده را به ایشان تسلیم می‌نماید.

تبصره - عرضه‌کننده موظف است امکان مقایسه صورتحساب صادره با نرخ خدمات را از طریق پایگاه اطلاع‌رسانی خود فراهم نماید.

ماده ۲۳- عرضه‌کننده موظف است نمایندگی‌های مجاز را ملزم نماید تا ضمن تسلیم صورتحساب به مصرف‌کننده، خدمات ارائه شده خود را به مدت دو ماه یا سه هزار کیلومتر، هر کدام زودتر فرا برسد و قطعات را به مدت شش ماه یا ده هزار کیلومتر، هر کدام زودتر فرا برسد ضمانت نمایند.

ماده ۲۴- نمایندگی مجاز موظف است چنانچه تشخیص دهد علاوه بر عیوب مندرج در برگ پذیرش، خودرو عیب دیگری دارد، قبل از تعمیر یا تعویض قطعه، با مصرف‌کننده تماس گرفته و از او جهت انجام تعمیرات تعیین تکلیف نماید. در صورت عدم موافقت مصرف‌کننده، مراتب هنگام تحویل خودرو به صورت کتبی مستند سازی شود.

تبصره - نمایندگی مجاز موظف است در دوره تعهد، داغی قطعات تعویضی را به مصرف‌کننده تحویل و رسید دریافت نماید.

ماده ۲۵- چنانچه به تشخیص مراجع مذکور در ماده (۳) قانون به علت عدم کیفیت تعمیرات، سهل‌انگاری و با استفاده از قطعات غیر استاندارد توسط عرضه‌کننده، واسطه خدمات پس از فروش و نمایندگی مجاز خسارتی متوجه مصرف‌کننده گردد، عرضه‌کننده موظف به جایگزین کردن قطعات، رفع نقصان خدمات بدون دریافت وجه و جبران خسارات وارده می‌باشد.

ماده ۲۶- تعداد نمایندگی‌های مجاز و واحدهای خدمات سیار، بر اساس دستورالعمل ابلاغی وزارت تعیین خواهد شد.

ماده ۲۷- عرضه‌کننده موظف است در شبکه نمایندگی‌های مجاز فروش و خدمات پس از فروش خود صرفاً از ظرفیت واحدهای دارای سطح کیفی قابل قبول، مطابق با ضوابط استاندارد ملی شیوه ارائه خدمات پس از فروش (استاندارد شماره ۱۹۱۱۷) و دستورالعمل شرایط، ضوابط و ارزیابی خدمات فروش استفاده نماید.

ماده ۲۸- عرضه‌کننده موظف است نسبت به استقرار شبکه رایانه‌ای برای واسطه‌ها و نمایندگی‌های مجاز فروش و خدمات پس از فروش شامل محاسبه مدت توقف خودرو، فهرست قطعات و مواد مصرفی و اجرت تعمیرات برای هر خودرو و نیز صورتحساب هر مصرف‌کننده اقدام نماید.

تبصره - شرکت عرضه‌کننده موظف است امکان دسترسی شرکت بازرسی به اطلاعات این شبکه را فراهم نماید.

ماده ۲۹- مسئولیت رسیدگی به شکایات مصرف‌کننده و جلب رضایت ایشان در مرحله اول بر عهده عرضه‌کننده می‌باشد. در صورت بروز اختلاف بین عرضه‌کننده و مصرف‌کننده، رأساً از طریق سازمان‌های صنعت، معدن و تجارت استان‌ها و با نظارت سازمان حمایت مصرف‌کنندگان و تولیدکنندگان مورد بررسی و رسیدگی قرار می‌گیرد. چنانچه رضایت مصرف‌کننده تأمین نشود، می‌تواند به هیأت حل اختلاف موضوع تبصره (۲) ماده (۳) قانون مراجعه کند. هیئت حل اختلاف موظف است ظرف بیست روز از تاریخ ثبت شکایات به موضوع رسیدگی و نسبت به آن کتباً اعلام رأی کند. ملاک رأی، نظر اکثریت اعضای هیئت است. این رأی باید ظرف ده روز از تاریخ ابلاغ اجرا شود.

تبصره ۱- دبیرخانه هیئت حل اختلاف موضوع این ماده و محل تشکیل جلسات آن در محل سازمان صنعت، معدن و تجارت استان‌ها می‌باشد.
تبصره ۲- سازمان صنعت، معدن و تجارت استان‌ها مکلف است ظرف یک ماه از تاریخ تصویب این آیین‌نامه، هیئت‌های حل اختلاف مربوط را در محل آن سازمان با استفاده از پست‌های سازمانی موجود تشکیل داده و امکانات نیروی انسانی و محل لازم را در اختیار آنها قرار دهد.

تبصره ۳- ثبت اعتراض و رسیدگی به آن در هیئت حل اختلاف رایگان است. اما حق الزحمه کارشناس رسمی که در هیئت حاضر و اظهار نظر می‌کند باید ظرف پنج روز از تاریخ اعلام هیئت، توسط شاکی پرداخت شود، در غیر این صورت، هیئت پرونده اعتراض را با ذکر دلیل مختومه اعلام می‌نماید.

تبصره ۴- کلیه نهادها و سازمان‌هایی که مصرف‌کنندگان جهت طرح شکایت به آنها مراجعه می‌نمایند موظفند شکایت مصرف‌کننده را به وزارت ارسال نمایند.
تبصره ۵- سازمان حمایت مصرف‌کنندگان و تولیدکنندگان ظرف یک ماه پس از ابلاغ این آیین‌نامه مکلف است دستورالعمل نحوه رسیدگی به شکایات مصرف‌کنندگان خودرو را به سازمان‌های صنعت، معدن و تجارت استان‌ها اعلام نمایند.

ماده ۳۰- عرضه‌کننده موظف است ساز و کار نظارت مستمر بر نمایندگی‌های مجاز را بر اساس وظایف تعیین شده در قانون آیین‌نامه و دستورالعمل‌های اجرای ذی ربط آن ایجاد نماید.

تبصره - نظارت بر ارزیابی ادواری عرضه‌کننده خودرو، واسطه فروش، واسطه خدمات پس از فروش و نمایندگی‌های مجاز آنها و ارائه گزارش‌های ارزیابی به وزارت و عرضه‌کننده، به عهده شرکت بازرسی منتخب وزارت می‌باشد.

تبصره ۲- عرضه‌کننده موظف است نام و نشانی کلیه نمایندگی‌های مجاز فعال و تعلیق شده خود را به همراه سایر مشخصات و همچنین مشخصات مشتریان مراجعه‌کننده به شبکه خدمات پس از فروش شامل نام مشتری، شماره تماس، نوع خودرو، تاریخ پذیرش و نام نمایندگی مراجعه شده را بصورت دسترسی بر خط جهت ارزیابی عملکرد آن، به شرکت بازرسی معرفی نماید.

ماده ۳۱- مسئولیت نظارت بر حسن اجرای این آیین‌نامه بر عهده وزارت است.

ماده ۳۲- تصمیم نامه شماره ۴۳۶۷۸/۴۴۱۳۳ مورخ ۱۳۸۹/۰۲/۲۹ لغو می‌شود.

جهت کسب اطلاعات بیشتر در خصوص قانون و آیین‌نامه حمایت از حقوق مصرف‌کننده خواهشمند است به وب سایت شرکت ایساکو www.isaco.ir قسمت خدمات - حقوق مشتریان یا به موبایل اپلیکیشن ایساکو مراجعه و یا با شماره ۰۹۶۴۴۰ تماس حاصل فرمائید.

جهت ثبت و پیگیری درخواست‌ها، پیشنهادات و شکایات می‌توانید به سایت مدیریت ارتباط با مشتریان به آدرس CRM.IKCO.IR مراجعه فرمایید.

۴

خدمات امدادی و طلایی امداد خودرو ایران

۲۰۹	درخواست خدمات امداد سیار
۲۱۱	فهرست خدمات امداد سیار
۲۱۲	خدمات کارت طلایی
۲۱۵	سایر خدمات

شرکت امداد خودرو ایران به عنوان پیشگام در ارائه خدمات نوین امدادی، در سال ۱۳۷۸ تأسیس گردید و هم اکنون مجهز به تخصصی‌ترین و گسترده‌ترین ناوگان امداد خودرویی در سراسر کشور می‌باشد. به دنبال استقبال هموطنان عزیز از خدمات کارت اشتراک " امداد سیار" و به منظور ایجاد رفاه، آرامش و اطمینان بیشتر، اقدام به ارائه مجموعه کاملی از خدمات خودرویی شامل امداد سیار، تعمیرات، سرویس‌های دوره‌ای، بازسازی زبان‌های وارده به خودرو و پوشش زبان ناشی از سرقت خودرو، تحت عنوان "خدمات طلایی" نموده است. در این بخش به تشریح انواع خدمات شرکت امداد خودرو ایران پرداخته شده است. جهت آشنایی با جزئیات و ضوابط و مقررات خدمات شرکت به سایت www.096440.ir مراجعه فرمایید.



مشتری گرامی

- شما مشمول دریافت خدمات شرکت امداد خودرو ایران می‌باشید. لطفاً با شماره ۰۹۶۴۴۰ (مرکز پاسخگویی این شرکت) تماس گرفته و با اعلام شماره شاسی (بدنه) خودرو، از نوع سطح خدمت و مدت اشتراک خود مطلع گردید.
- ❖ مشتریان می‌توانند جهت خرید یا ارتقاء سطح کارت اشتراک، از طریق شماره ۰۹۶۴۴۰، مراجعه به نمایندگی‌های مجاز ایران خودرو یا دفاتر بازاریابی شرکت که اطلاعات آنها در سایت شرکت موجود می‌باشد اقدام نمایند.
 - ❖ کلیه محصولات سواری صفر کیلومتر تولیدی شرکت ایران خودرو دارای اشتراک امداد سیار رایگان می‌باشند.

۱- درخواست خدمات امداد سیار

متقاضیان می‌توانند، درخواست امداد سیار، سرویس‌های ادواری و نگهداری خودرو، تعمیرات سبک و تعویض شیشه در محل را از طریق کانال‌های ارتباطی زیر انجام دهند:

■ تماس با شماره ۰۹۶۴۴۰ یا تلفن دفاتر منطقه‌ای مندرج در سایت شرکت

■ مراجعه به سایت امداد خودرو ایران www.096440.ir

■ استفاده از اپلیکیشن امداد و ثبت درخواست امداد

■ استفاده از اپلیکیشن ایساکو و ثبت درخواست امداد فوری

■ استفاده از web app امداد خودرو (دریافت لینک از طریق تماس با ۰۹۶۴۴۰)



۴

بعد از ثبت درخواست امداد، اکیپ‌های عملیاتی، در سریع‌ترین زمان ممکن، در محل مورد نظر مشتری، حضور خواهند یافت.

خودروهای امدادی، منقش به نام و آرم شرکت امداد خودرو ایران بوده و امدادگران شرکت نیز ملبس به لباس فرم شرکت و دارای کارت شناسایی معتبر می‌باشند.

(لینک شناسایی ناوگان امدادی پس از ثبت امداد به شماره همراه شما ارسال می‌گردد) بعد از اعزام امدادگر توسط مرکز پاسخگویی، مشخصات وی برای شما پیامک و موقعیت ایشان نسبت به موقعیت خودرو معیوب، از طریق لینک ارسالی قابل ردیابی می‌باشد.

- ❖ صورتحساب انجام خدمات، پس از پایان امداد رسانی به شماره همراه مشتری پیامک گردیده و از طریق لینک ارسالی، جزئیات خدمات و هزینه‌های مربوطه قابل مشاهده می‌باشد.
- ❖ پس از پایان امداد رسانی، لینک نظرسنجی به مشتری پیامک می‌گردد، لذا با اعلام میزان رضایت خود از خدمات دریافتی، شرکت را در ارائه خدمات مطلوب‌تر یاری نمایید.



جدول خدمات شرکت امداد خودرو ایران

شرح خدمات	امداد سیار	کارت طلایی سال	کارت طلایی یک ستاره	کارت طلایی دو ستاره	کارت طلایی سه ستاره	کارت طلایی چهار ستاره
خدمات امدادی:						
۱ پاسخ گویی به درخواست مشتریان	رایگان	رایگان	رایگان	رایگان	رایگان	رایگان
۲ راهنمایی و راه اندازی تلفنی	رایگان	رایگان	رایگان	رایگان	رایگان	رایگان
۳ اطلاع رسانی	رایگان	رایگان	رایگان	رایگان	رایگان	رایگان
۴ پیگیری امور مشتریان	رایگان	رایگان	رایگان	رایگان	رایگان	رایگان
۵ مشاوره فنی	رایگان	رایگان	رایگان	رایگان	رایگان	رایگان
۶ ایاب و ذهاب فعالیت های امدادی	رایگان	رایگان	رایگان	رایگان	رایگان	رایگان
۷ تعمیرات خودرو (قطعه و اجرت)*	طبق تعرفه	طبق تعرفه	طبق تعرفه	طبق ضوابط خدمات طلایی		
۸ سرویس در محل (اتو کلیک) و امداد گلس	طبق تعرفه	طبق تعرفه	طبق تعرفه	طبق ضوابط		
۹ حمل و جابجایی خودرو	رایگان	رایگان	رایگان	رایگان	رایگان	رایگان
۱۰ انتقال سرنشینان خودرو متوقف در جاده های بین شهری	رایگان	رایگان	رایگان	رایگان	رایگان	رایگان
خدمات امدادی:						
۱۱ پوشش زبان ناشی از حوادث	-----	طبق ضوابط خدمات طلایی				
۱۲ پوشش زبان سرقت کلی و جزئی	-----	طبق ضوابط خدمات طلایی				
۱۳ پوشش زبان حوادث و بلایای طبیعی (سبل، زلزله، آتشفشان، تگرگ، طوفان، صاعقه، ریزش آوار، آتش سوزی، انفجار)	-----	-----	طبق ضوابط خدمات طلایی			
۱۴ پوشش زبان پاشش اسید و مواد شیمیایی	-----	-----	طبق ضوابط خدمات طلایی			
۱۵ پوشش زبان شکست شیشه به تنهایی	طبق تعرفه		طبق ضوابط خدمات طلایی			
۱۶ تعویض خودرو در خسارت و سرقت کلی	-----	طبق ضوابط خدمات طلایی				
۱۷ ارائه سرویس های ادواری و نگهداری	طبق تعرفه	طبق تعرفه	طبق تعرفه	تا ۲۵۰۰۰ کیلومتر پیمایش	تا ۴۰۰۰۰ کیلومتر پیمایش	تا ۶۰۰۰۰ کیلومتر پیمایش
۱۸ انجام تعمیرات خودرو (قطعه و اجرت)*	طبق تعرفه	طبق تعرفه	طبق تعرفه	طبق ضوابط خدمات طلایی		
۱۹ تحویل لاستیک (حداکثر ۴ حلقه در یک دوره)	-----	-----	-----	-----	-----	هر ۶۰۰۰۰ کیلومتر پیمایش

* در صورتی که خودرو شما در دوره گارانتی شرکت ایران خودرو باشد، هزینه قطعات تعویضی، دستمزد و دریافت داغی قطعات، طبق ضوابط مشمول دوره گارانتی است.

۲- فهرست خدمات امداد سیار

- **راه‌اندازی تلفنی:** در صورت امکان راه‌اندازی خودرو توسط امدادخواه، کارشناسان مرکز پاسخگویی امداد خودرو ایران در ۲۴ ساعت شبانه‌روز آماده ارائه راهنمایی‌های فنی می‌باشند. کارشناسان فنی مستقر در مرکز پاسخگویی در صورت امکان، تلاش خواهند کرد ابرادات فنی خودرو را با راهنمایی مشتری در محل رفع نمایند. شایان ذکر است، این خدمات توسط امداد خودرو ایران در راستای سیاست‌های مشتری‌مداری گروه صنعتی ایران خودرو به صورت رایگان ارائه خواهد شد.
- **خدمات عمومی امداد:** این خدمات شامل باتری کمکی، تأمین سوخت، بازکردن درهای خودرو، پنچرگیری و تنظیم باد لاستیک، تعویض زاپاس و حمل خودرو می‌باشد که توسط ناوگان امداد سریع، پلاس یا حمل در محل مشتری برای اغلب خودروها، فارغ از برند کارخانه سازنده خودرو ارائه می‌گردد.
- **امداد سریع:** در صورتی که خودرو شما به علت نقص فنی یا سانحه متوقف گردد و ادامه حرکت آن، احتمال بروز سانحه یا زیان برای خودرو، راننده و سرنشینان را در پی داشته باشد، در هر زمان از شبانه‌روز و در هر نقطه از کشور که امکان دسترسی با خودرو امدادی از طریق راه‌های تعریف شده در وزارت راه و شهرسازی میسر باشد، ناوگان امدادی جهت رفع ایراد یا حمل خودرو به محل توقف خودرو اعزام خواهد شد.
- خدمات امداد سریع شامل تعمیرات سبک امدادی بوده که طی مدت کمتر از ۲۰ دقیقه در محل قابل انجام می‌باشد. امدادگران با حداکثر توان تلاش می‌کنند، تا جایی که شرایط محیطی و ایمنی اجازه دهد خودروی شما را در محل توقف عیب‌یابی و راه‌اندازی نمایند.
- **سرویس در محل (اتو کلیک):** به منظور رفاه حال مشتریان، خدمات سرویس در محل (تعویض روغن موتور، فیلترها، شمع، لنت ترمز، تسمه تایم، تأمین سوخت، پنچرگیری، تعویض تیغه برف پاک کن و ...) در محل زندگی یا کار ایشان، در اسرع وقت مطابق با زمان و مکان اعلام شده، توسط ناوگان اتو کلیک ارائه می‌گردد.
- **امداد پلاس:** خدمت امداد پلاس با هدف جلوگیری از حمل خودرو و مدیریت زمان مشتریان، جهت انجام خدمات تعمیرگاهی سبک ارائه می‌گردد. از عمده خدمات قابل ارائه در امداد پلاس می‌توان به تعویض رادیاتور، پمپ هیدرولیک، آلترناتور، استارت، شیلنگ پایین رادیاتور، و ده‌ها مورد دیگر اشاره نمود.
- **امداد گلس (تعویض شیشه در محل):** خدمت امداد گلس به منظور کاهش هزینه و جلوگیری از اتلاف وقت مشتری مطابق با زمان و مکان اعلام شده مشتری ارائه می‌گردد. در امداد گلس، خدماتی نظیر تعویض شیشه جلو، شیشه عقب، شیشه‌های جانبی، لچکی‌ها، چراغ و آینه قابل ارائه می‌باشد.
- **حمل خودرو:** در صورت عدم امکان راه‌اندازی خودرو در محل (توسط راه‌اندازی تلفنی، امداد سریع و امداد پلاس) حمل انواع خودرو با شیوه‌های نوین و استاندارد توسط ناوگان امدادی در طول ۲۴ ساعت شبانه‌روز، انجام می‌شود. با توجه به نوع خودرو متوقف شده و شرایط محیطی، ناوگان حمل شامل انواع خودرو سوار و خودروبر، عملیات امداد رسانی و حمل را در سطح استانداردهای بین‌المللی انجام می‌دهند.
- **انتقال سرنشینان خودروی معیوب:** انتقال رایگان سرنشینان خودرو به نزدیکترین شهر، در شرایطی که خودرو در جاده‌های بین شهری متوقف شده باشد، انجام می‌شود.

۳- خدمات کارت طلایی

مشترکینی که این خدمات را در قالب سطوح مختلف کارت طلایی سال، یک ستاره، دو ستاره، سه ستاره و چهار ستاره را خریداری می‌کنند، می‌توانند از خدمات ویژه شرکت امداد خودرو ایران به شرح ذیل بهره‌مند گردند:

- ارائه خدمات امدادی در تمام ساعات شبانه‌روز
- انتقال سرنشینان خودروی سانحه دیده به نزدیکترین شهر
- انتقال رایگان خودروی سانحه دیده به نزدیکترین نمایندگی مجاز
- پوشش زیان وارده به خودرو ناشی از سوانح، تصادفات و قطعات سرقت شده خودرو
- پوشش زیان تعویض خودرو ناشی از زیان کلی و سرقت کلی خودرو
- پوشش زیان وارده به خودرو ناشی از سوانح طبیعی نظیر: بارش تگرگ، آتشفشان، آذرخش، طوفان، سیل و زلزله
- پوشش زیان وارده به خودرو ناشی از سوانح غیر طبیعی نظیر: شکست شیشه به تنهایی، ریزش آوار، انفجار، ریزش مواد شیمیایی و اسیدی، افتادن یا پرتاب شی بر روی خودرو
- انجام تعمیرات خودرو مطابق با استانداردهای تعمیراتی شرکت ایران خودرو
- تضمین کیفیت و دوام رنگ خودرو تعمیر شده در دوره اشتراک به مدت یک سال

نکته ۱: در صورتی که مشترک، مقصر سانحه شناخته شده داشته باشد پوشش مازاد بر بیمه با رعایت ضوابط و مقررات در تعهد کارت طلایی می‌باشد.

نکته ۲: سقف تعهدات شرکت امداد خودرو ایران در زمان ارائه خدمات، شامل پوشش زیان، تعمیرات و سرویس‌های ادواری بر اساس ارزش خودرو و قطعات، مطابق قیمت‌های رسمی ایران خودرو و ایساکو در زمان خرید اشتراک می‌باشد.

■ تصادفات

پوشش زیان ناشی از به هم خوردن دو یا چند خودرو، برخورد به جسم ثابت یا متحرک، برخورد جسمی دیگر به خودرو، واژگونی و سقوط خودرو و زیان از زیر خودرو در تعهد تمامی سطوح کارت طلایی می‌باشد.

■ سرقت

- سرقت خودرو (کلی)

در صورتی که خودروی شما سرقت شود، نسبت به تشکیل پرونده اقدام نموده و مطابق ضوابط و مقررات شرکت امداد خودرو ایران، معرفی نامه جهت دریافت یک دستگاه خودروی صفر کیلومتر از محصولات موجود شرکت ایران خودرو دریافت خواهید نمود.

- سرقت لوازم خودرو (جزیی)

در صورتی که قطعات و لوازمی از خودرو سرقت گردد، جهت پوشش زیان سرقت جزئی، بلافاصله پس از دریافت گزارش سرقت از مراجع انتظامی با شماره ۰۹۶۴۴۰ تماس حاصل نمایید.

سوانح: پوشش زیان ناشی از آتشفشان، آذرخش، بارش تگرگ، انفجار، طوفان، سیل و زلزله، ریزش مواد شیمیایی و اسیدی، شکست شیشه به تنهایی، ریزش آوار و افتادن شی بر روی خودرو در تعهد کلیه سطوح کارت طلایی به استثناء کارت سال می باشد.

نکته: جهت دریافت خدمات فوق الذکر (تصادفات، سرقت، سوانح) به یکی از نمایندگی های مجاز ایران خودرو و یا در صورتی که خودرو قابل حرکت می باشد به یکی از مراکز کارشناسی شرکت امداد خودرو ایران مراجعه نمایید (جهت مشاهده آدرس مراکز کارشناسی به سایت www.096440.ir مراجعه فرمایید).

تعویض خودرو: مشترکین برای جبران زیان های کلی خودرو ناشی از حادثه یا تصادف (بیش از ۶۰٪ ارزش روز خودرو) می توانند با ارائه مدارک معتبر، طبق ضوابط جاری و در چارچوب مقررات شرکت امداد خودرو ایران یک دستگاه خودروی صفر کیلومتر از محصولات ایران خودرو را دریافت نمایند.

■ سرویس دوره ای

جهت انجام سرویس های دوره ای خودروی خود می توانید در زمان اعتبار اشتراک در کیلومتر تعیین شده، در بازه ۵۰۰ کیلومتر قبل و حداکثر ۱۵۰۰ کیلومتر بعد از آن برای سرویس مورد نظر به نمایندگی های مجاز ایران خودرو مراجعه و یا طی تماس تلفنی با شماره ۰۹۶۴۴۰ از خدمت سرویس در محل (اتو کلیک) استفاده نمایید. در این خدمت متناسب با سطح خدمت خریداری شده و بر اساس قطعات تعریف شده در هر سرویس، تعویض قطعات مصرفی ذیل انجام می گیرد:

- تعویض روغن موتور

- تعویض فیلترها (هوا، روغن، سوخت)

- تعویض شمع موتور

- تعویض لنت ترمز جلو

- تعویض تسمه تایمینگ

■ تعمیرات فنی خودرو

مشترکینی که این خدمات را در قالب کارت طلایی ۲-۳-۴ ستاره خریداری می‌کنند، در صورت بروز هرگونه ایراد فنی در خودرو، می‌توانند با مراجعه به نمایندگی‌های مجاز تعمیرات خودروی خود را طبق ضوابط امداد خودرو ایران و استانداردهای تعمیراتی گروه صنعتی ایران خودرو انجام دهند. در این خدمت کارشناسان امداد خودرو ایران بطور مستمر فرآیند انجام تعمیرات خودرو را در نمایندگی‌های مجاز گروه صنعتی ایران خودرو نظارت کرده و در نهایت پس از اطمینان از کیفیت خدمات، خودرو را به مشتری تحویل می‌دهند.

■ ارائه چهار حلقه لاستیک

این خدمت با هدف آسایش و بهبود ایمنی سفرهای مشترکین امداد خودرو ایران در نظر گرفته شده است. مشترکین کارت طلایی ۴ ستاره می‌توانند از خدمات تعویض چهار حلقه لاستیک پس از طی مسافت ۶۰۰۰۰ کیلومتر در طول یک دوره اشتراک بهره‌مند گردند.

■ جذب و تمدید اشتراک

کلیه خودروهای سواری تولید گروه صنعتی ایران خودرو تا ۱۰ سال از زمان تولید می‌توانند طبق ضوابط شرکت برای تمدید کارت طلایی در هر سال اقدام نمایند. در صورتی که مشترکین کارت طلایی قبل از اتمام اشتراک، مشمول شرایط تمدید باشند، نیازی به بازدید از خودرو نمی‌باشد، لیکن در صورت اتمام اعتبار اشتراک، صدور انواع کارت طلایی، بعد از بازدید و تأیید کارشناس مبنی بر سلامت خودرو، تمدید اشتراک مطابق ضوابط انجام خواهد شد. مدت اعتبار اشتراک امداد سیار خودروهای صفر کیلومتر تولیدی شرکت ایران خودرو که به اشتراک امداد خودرو ایران درآمده‌اند، دو سال می‌باشد.

۴- سایر خدمات

شرکت امداد خودرو ایران مفتخر است علاوه بر ارائه خدمات ذکر شده در بخش‌های قبل، امکانات بیشتری را در اختیار متقاضیان قرار دهد.

■ مرکز پاسخگویی

مرکز پاسخگویی امداد خودرو ایران با هدف هدایت و پاسخگویی به خواسته‌های تعریف شده مشتریان به شرح زیر ایجاد گردید:

- تعیین نوبت مراجعه به نمایندگی‌های مجاز
- تعیین نوبت خدمت سرویس در محل (اتو کلیک) و امداد گلس
- ثبت شکایات گروه صنعتی ایران خودرو
- ارائه خدمات بازاریابی و فروش
- این مرکز در حال حاضر، علاوه بر پاسخگویی به نیازهای فوق‌الذکر مرتبط با گروه صنعتی ایران خودرو، امکان ارائه خدمات به شرح زیر را برای سازمان‌ها و شرکت‌های دیگر فراهم نموده است:
- میزبانی هوشمندانه مرکز پاسخگویی
- ساماندهی ارائه خدمات به مشتری در کوتاه‌ترین زمان ممکن و سهولت استفاده از خدمات ارائه شده
- اخذ بازخورد از مشتریان در رابطه با محصولات و خدمات در راستای بهبود کیفیت مستمر
- ایجاد بانک جامع اطلاعاتی مشتریان

■ امدادهای مناسبی

شرکت امداد خودرو ایران به منظور ارائه خدمات در مناسبت‌های خاص، نسبت به ارائه خدمات ویژه به مشتریان اقدام می‌نماید. انواع امدادهای مناسبی:

- امداد نوروزی
- امداد تابستانی
- امداد زمستانی
- امداد رسانی در طرح اربعین حسینی^(ع)
- امداد طرح سالگرد رحلت حضرت امام^(ع)

- امداد رسانی در زمان بروز سوانح غیر مترقبه

■ مرکز مشاوره فنی

با توجه به اهمیت بسط و گسترش آگاهی و اطلاعات عمومی خودرو و در راستای سیاست‌های کلی گروه صنعتی ایران خودرو، شرکت امداد خودرو ایران مرکز مشاوره فنی خود را راه‌اندازی نموده است. شما می‌توانید در هر ساعت از شبانه‌روز با شماره تلفن این مرکز تماس گرفته و سئوالات فنی خود را در خصوص کلیه محصولات سواری تولیدی گروه صنعتی ایران خودرو مطرح فرمائید. سیستم تلفن گویا، سئوال شما را ضبط می‌نماید و پس از طرح در کارگروه‌های تخصصی که بدین منظور تشکیل گردیده است در کوتاه‌ترین زمان ممکن پس از تماس، بهترین و کامل‌ترین پاسخ را در اختیارتان قرار می‌دهد.

■ پایگاه ثابت امدادی

با توجه به اهمیت امداد رسانی در جاده‌های پر تردد کشور، این شرکت از طریق حضور ثابت و تمام وقت در محورهای اصلی، خدمات تعمیرگاهی سبک، فروش قطعات، انجام سرویس‌های دوره‌ای و فروش اشتراک را به مشتریان، از طریق پایگاه‌های ثابت امدادی ارائه می‌نماید. جهت اطلاع از آدرس پایگاه‌های ثابت امدادی به سایت شرکت www.096440.ir مراجعه فرمایید.



هشدار

مراقب سودجویان باشید

هشدار امداد خودرو ایران برای جلوگیری از سوء استفاده امدادهای متفرقه و غیر استاندارد:

- ۱- محصولات ایران خودرو دارای دو سال اشتراک امدادی رایگان می‌باشند، در صورت هرگونه تماس شرکت‌های متفرقه با شما جهت راهنمایی و ترغیب به خرید کارت اشتراک، از طریق سایت شرکت یا تماس با ۰۹۶۴۴۰ از اصالت آنها اطمینان حاصل نمایید.
- ۲- شماره پیامک امداد خودرو ایران ۳۰۰۰۳۰ می‌باشد.
- ۳- هنگام دریافت خدمت و اعزام امدادگر از سوی امداد خودرو ایران، هویت امدادگر تنها از طریق کد و کارت شناسایی و استفاده از آرم (لوگوی) احراز می‌گردد.
- ۴- فاکتور خدمات ارائه شده را جهت اطمینان خاطر دریافت نمایید.
- ۵- تمام قطعات مورد استفاده امدادگران، قطعات اصلی محصولات ایران خودرو در بسته‌بندی ایساکو با برجسب اطمینان می‌باشد.

آدرس دفتر مرکزی شرکت:

تهران، خیابان شیخ بهایی شمالی، بالاتر از میدان شیخ بهایی، شماره ۲۸ صندوق پستی ۹۶۴۴ - ۱۳۱۸۵

جهت ارائه خدمات مطلوب به مشتریان گروه صنعتی ایران خودرو، شرکت امداد خودرو ایران علاوه بر دفتر تهران، دارای ۱۰ دفتر منطقه‌ای در شهرهای آذربایجان، اصفهان، اهواز، رشت، ساری، شیراز، کرمان، مشهد، همدان و دفتر حومه تهران می‌باشد. جهت اطلاع از آدرس و شماره تلفن دفاتر منطقه‌ای به سایت شرکت مراجعه فرمایید.



www.096440.ir

www.emdadkhodro.com



راه تو را می خواند ...



مرکز تماس ایران خودرو

۰۹۶۴۴۰

شرکت ایران خودرو (سهامی عام)
تهران، بزرگراه شهید لشگری
کیلومتر ۱۴ جاده مخصوص تهران کرج
بلوار ایران خودرو، درب شماره ۱
کد پستی ۱۳۸۹۹۱۳۶۵۷
تلفن: ۴۸۹۰۱ (۰۲۱)
نماینده: ۴۴۹۳۴۰۰۰ - ۱ (۰۲۱)
مرکز پیامک: ۳۰۰۰۳
پست الکترونیکی: info@ikco.ir
پایگاه اینترنتی: www.ikco.ir

تغییرات:

کلیه تغییرات و اصلاحات مورد نیاز، مطابق جدول زیر بر روی این کتابچه راهنمای محصول و گارانتی اعمال گردیده است:

تاریخ تهیه: ۱۴۰۱/۱۲/۱۵		شماره ویرایش: ۴۹		
شرح	آدرس		ردیف	قسمت
	صفحه	فصل		
- اصلاح متن خط دوم کادر اخطار	۴۱	۲	۱	محصول
- حذف پاراگراف اول کادر اخطار	۴۲	۲	۲	
- افزودن مطلب چراغ دید در روز DRL	۴۴	۲	۳	
- تبدیل دکمه ۳ به ۱ در کادر پایین ستون اول	۷۴	۲	۴	
- اصلاح مطالب ستون سمت راست	۷۸	۲	۵	
- افزودن توضیح آیتم کنترل سرعت هوشمند در پایین صفحه	۸۹	۳	۶	
- حذف متن "از برندهای مورد تایید..... استفاده شود." از پایین صفحات مذکور	۱۱۰-۱۱۲-۱۱۳	۴	۷	
- انتقال مطالب این دو صفحه به صفحات جدید پک باتری (ص ۱۵۳ الی ۱۵۷)	۱۱۷ و ۱۱۸	۴	۸	
- اصلاح و تکمیل مطالب مربوط به تعویض چرخ ها	۱۲۸ الی ۱۳۰	۵	۹	
- اصلاح و تکمیل مطالب مربوط به TPMS	۱۳۲	۵	۱۰	
- استاندارد سازی مطالب مربوط به باتری	۱۵۳ الی ۱۵۷	۵	۱۱	
- یکسان سازی نحوه نمایش ابعاد خودرو با دیگر کتابچه ها	۱۶۱	۶	۱۲	
- افزودن متن "در شرایط حداکثر وزن مجاز خودرو" به آیتم ۶	۱۶۲	۶	۱۳	
- تبدیل TU5 به TU5P در جدول مصرف سوخت	۱۶۴	۶	۱۴	
- ادغام مطالب دو ستون ۱ و ۲ با هم و همچنین ۵ و ۶ با یکدیگر	۱۶۵	۶	۱۵	
- تغییر 6.5J به 6J در قسمت ابعاد رینگ زاپاس	۱۶۸	۶	۱۶	
-				
-				
- حذف مطالب کادر هشدار	۱۸۴	۲		گارانتی
-				