

# AIR CONDITION

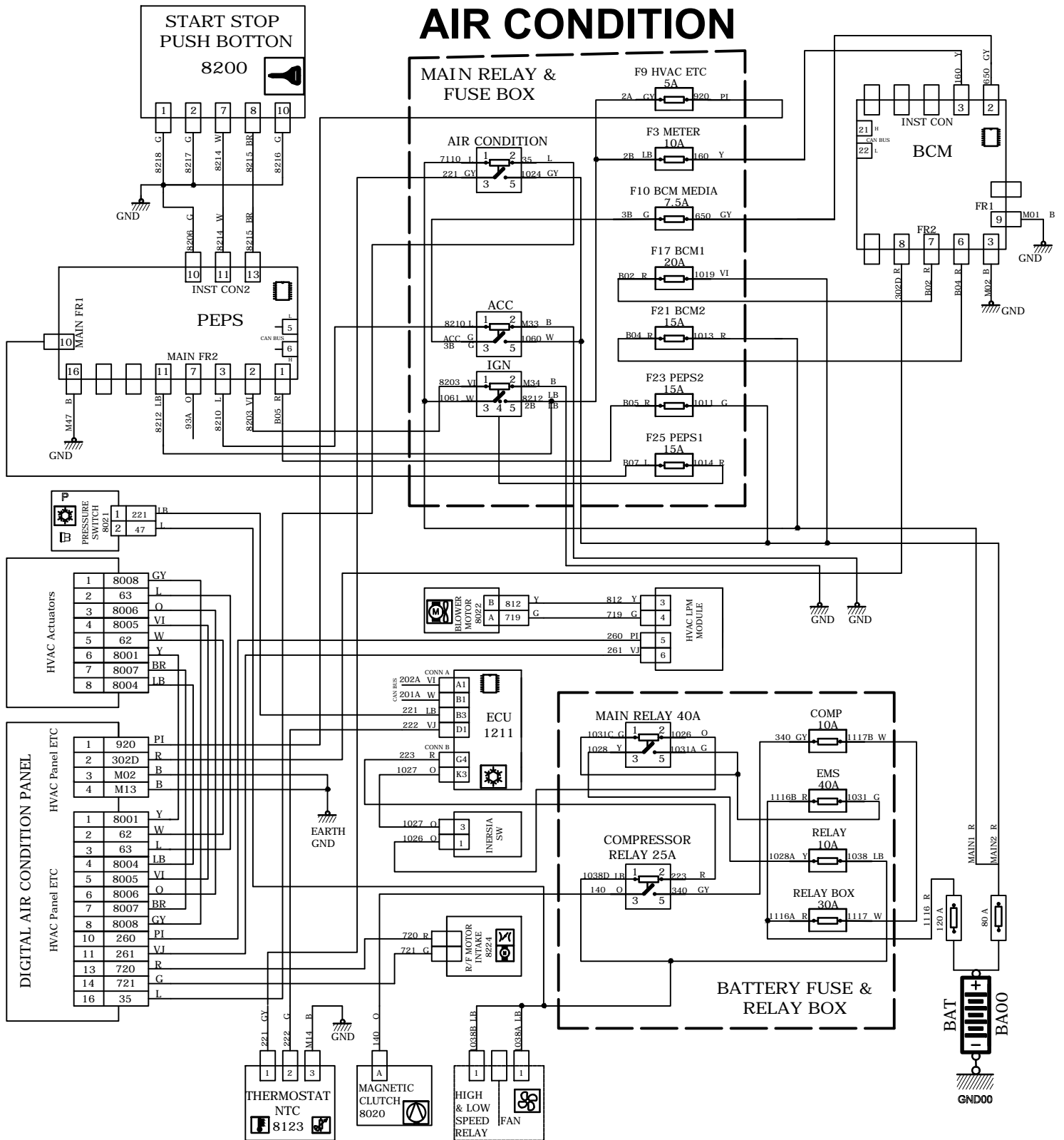

# AIR CONDITION

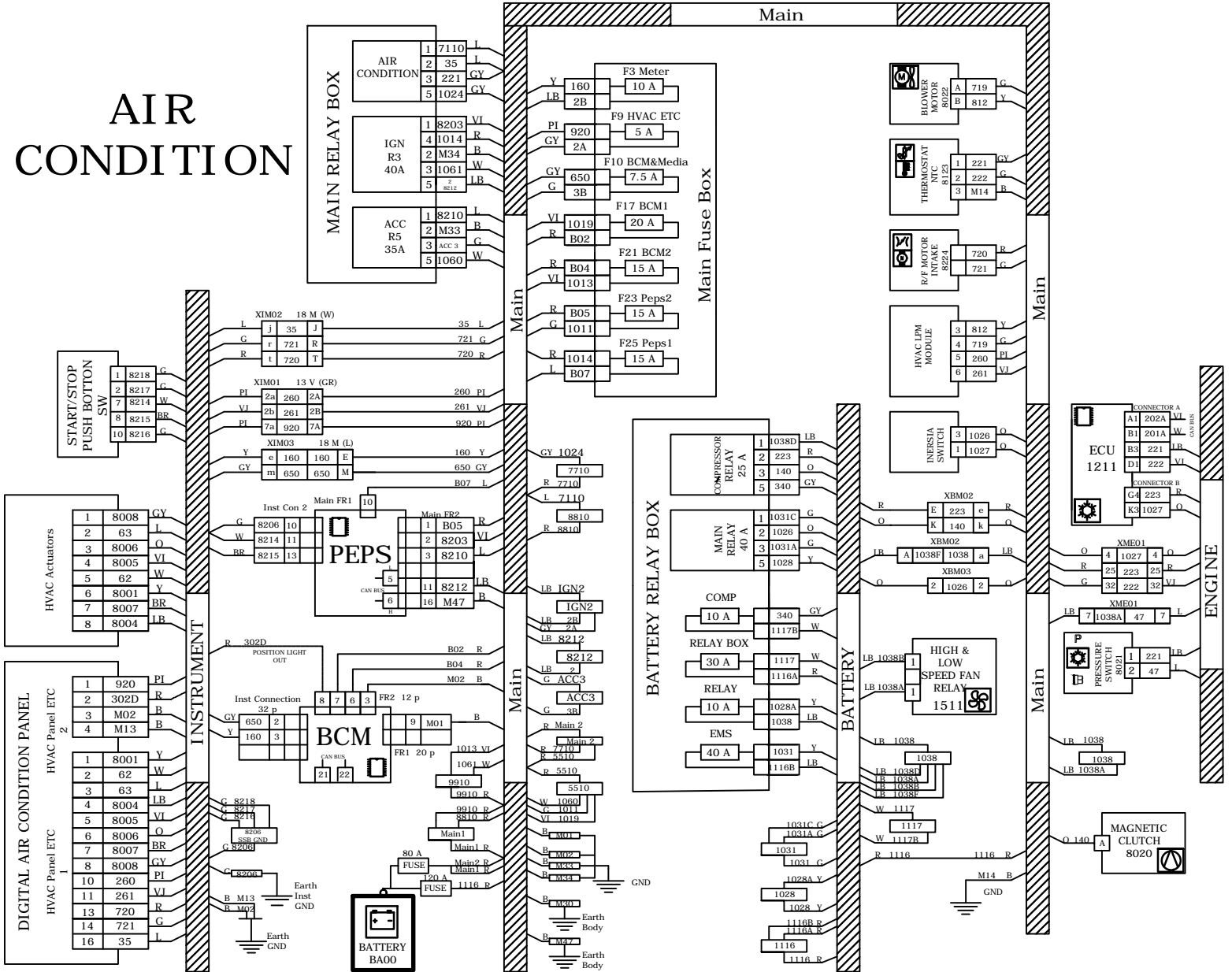

کانکتور دسته سیم داشبورد به بی سی ام  
BCM (INST CON)

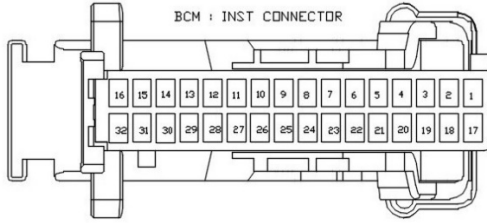

کانکتور دسته سیم داشبورد به استارت / استپ  
SW



کانکتور دسته سیم اصلی به  
PEPS(FR2)

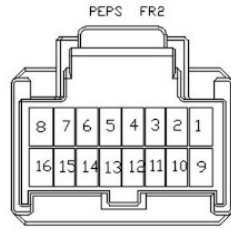

کانکتور دسته سیم داشبورد به  
PEPS (INST CON2)

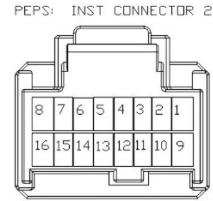

کانکتور دسته سیم اصلی به باطری  
MAIN



کانکتور دسته سیم اصلی به  
BCM (FR1)

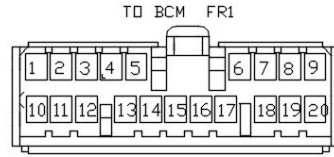

کانکتور رابط دسته سیم اصلی به داشبورد  
XIM02

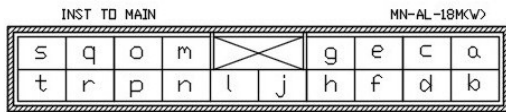

کانکتور رابط دسته سیم اصلی به داشبورد  
XIM03

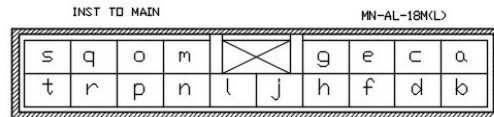

کانکتور رابط دسته سیم اصلی به داشبورد  
XIM01

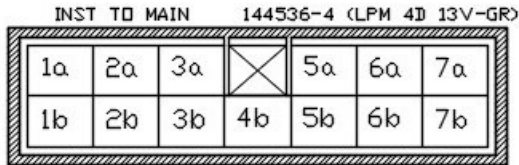

کانکتور دسته سیم اصلی به  
PEPS (FR1)

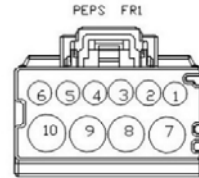







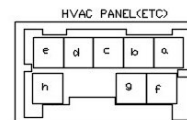

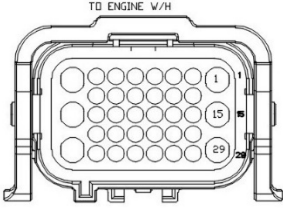
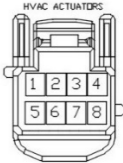
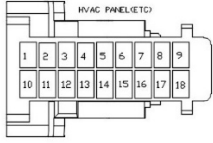
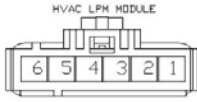
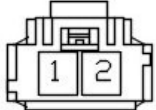

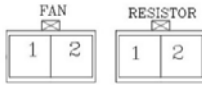
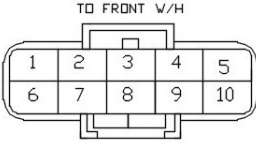
کانکتور اتصال دسته سیم اصلی به موتور  
XEM01

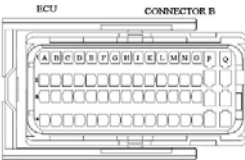
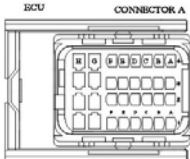
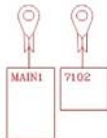
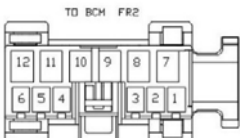
XEM01

کانکتور دسته سیم داشبورد به مجموعه تهویه مطبوع دیجیتال  
ETC2

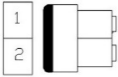

	
<p>کانکتور دسته سیم داشبورد به مجموعه تهویه مطبوع دیجیتال 3 عملگر</p> <p><b>HVAC ACT</b></p> 	<p>کانکتور دسته سیم داشبورد به مجموعه تهویه مطبوع دیجیتال ETC1</p> 
<p>کانکتور دسته سیم اصلی به مجموعه تهویه مطبوع LPM</p> 	<p>کانکتور دسته سیم اصلی به مجموعه تهویه مطبوع HVAC M</p> 
<p>کانکتور ارتباط دسته سیم باطری به دسته سیم اصلی MAIN</p> 	<p>کانکتور فن خنک کننده موتور و مقاومت فن 1511</p> 
<p>کانکتور ارتباط دسته سیم باطری به دسته سیم اصلی XBM03</p> 	<p>کانکتور ارتباط دسته سیم باطری به دسته سیم اصلی XBM02</p> 
<p>کانکتور کامپیوتر موتور B ECU B 1211</p> 	<p>کانکتور کامپیوتر موتور A ECU A 1211</p> 
<p>کانکتور دسته سیم اصلی به دسته سیم باطری 2 MAIN</p> 	<p>کانکتور دسته سیم اصلی به BCM (FR2)</p> 
<p>کانکتور دسته سیم اصلی به سویچ اینرسی</p>	<p>کانکتور دسته سیم اصلی به کلاچ کمپرسور</p>

<p style="text-align: center;"><b>1203</b> INERTIA SWITCH</p> 	<p style="text-align: center;"><b>8020</b> MAGNETIC CLUTCH</p> 
<p style="text-align: center;">کانکتور دسته سیم اصلی به ترموستات کولر <b>8123</b> NTC</p> 	<p style="text-align: center;">کانکتور پرشر سویچ <b>8021</b> TO PRESSURE SWITCH</p> 
<p style="text-align: center;">کانکتور دسته سیم اصلی به دمنده داخل <b>8224</b> R/F MOTOR INTAKE</p> 	<p style="text-align: center;">کانکتور دسته سیم اصلی به موتور بخاری <b>8022</b> BLOWER MOTOR</p> 