

به نام خدا

دفترچه راهنمای استفاده از

خودروی

ARRIZO5 New

پیشگفتار

بابت انتخاب و خرید خودروی جدید شرکت چری از شما متشکریم. جهت استفاده و نگهداری صحیح از خودروی خود و آشنایی با ویژگی‌ها و امکانات آن، توصیه می‌شود مطالب و دستورالعمل‌های این دفترچه را به دقت مطالعه نمایید. پس از مطالعه بهتر است دفترچه را جهت مراجعات بعدی در داخل خودرو نگهداری کنید. در صورت فروش و واگذاری خودرو، جهت استفاده مالک جدید از اطلاعات دفترچه، آن را همراه خودرو تحویل وی دهید. کلیه اطلاعات و ویژگی‌های مندرج در این دفترچه مربوط به زمان حاضر و تا زمان انتشار این دفترچه می‌باشد. خاطرنشان می‌شود که نمایندگی‌های مجاز مدیران خودرو با داشتن تکنسین‌های آموزش‌دیده، خودروی شما را بهتر از هر کس دیگری می‌شناسند و قطعات یدکی اصلی ارائه شده توسط آن‌ها، تضمینی برای کسب رضایت شماست. هرگز قطعات یدکی و تجهیزات جانبی غیراصلی و متفرقه را بر روی خودروی خود نصب نکنید. ایجاد هر گونه تغییر و دستکاری در خودرو، بر روی کیفیت و ایمنی رانندگی و همچنین عمر مفید خودرو تاثیر منفی خواهد گذاشت. بسته به مشخصات تجهیزات و ویژگی‌های خودروی شما، برخی از توضیحات و تصاویر دفترچه ممکن است با آن چه در خودروی شما وجود دارد، متفاوت باشد. به اطلاع می‌رساند؛ هر گونه اطلاعات، تصاویر و دستورالعمل‌های مندرج در این دفترچه نمی‌توانند مبنای دعوای حقوقی واقع شوند.

با آرزوی لحظات خوش و استفاده دلپذیر از این خودرو

شرکت مدیران خودرو

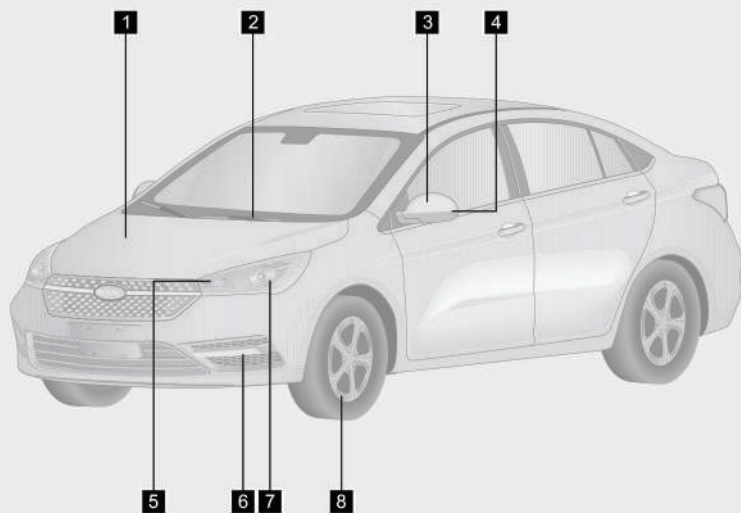

۱۵۷	۱	درب موتور
۱۳۵	۲	تیغه برف پاک‌کن
۱۳۳	۳	آینه بیرونی
۱۴۳	۴	چراغ راهنمای جانبی
۱۴۳	۵	چراغ راهنمای جلو
۱۳۸	۶	چراغ روز
۱۳۹	۷	چراغ نور پایین / چراغ نور بالا
۳۰۸	۸	چرخ خودرو

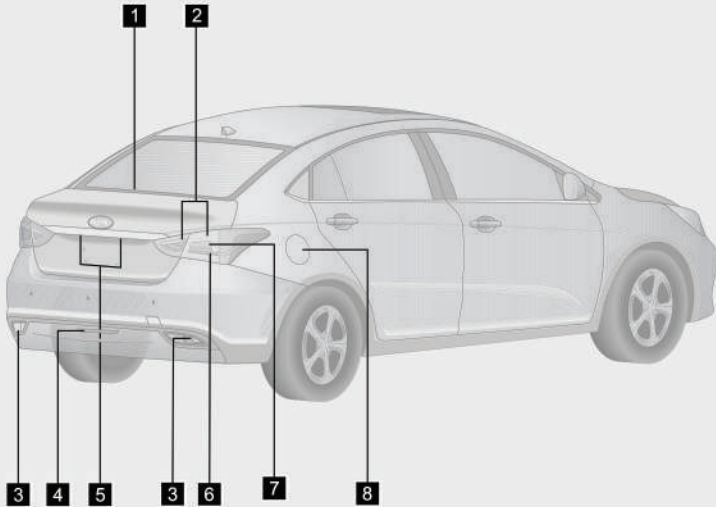

- ۱۳۸ چراغ ترمز وسط ۱
- ۱۳۸ چراغ کوچک عقب ۲
- ۱۴۶ چراغ دنده عقب ۳
- ۱۳۸ چراغ مه شکن جلو ۴
- ۱۴۶ چراغ پلاک ۵
- ۱۳۸ چراغ ترمز ۶
- ۱۳۸ چراغ راهنمای عقب ۷
- ۱۵۸ درب بیرونی باک ۸

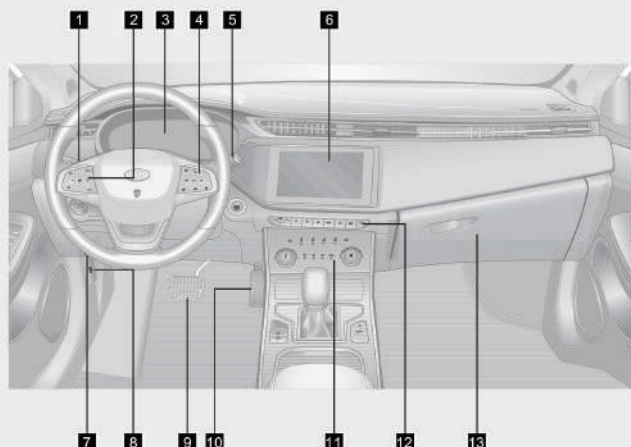

- | | | | |
|-----|-------|----|-----------------------------------|
| ۱۳۸ | | ۱ | دسته چراغ و راهنما |
| ۱۹۶ | | ۲ | کلید کروز کنترل (در صورت تجهیز) |
| ۵۰ | | ۳ | صفحه کیلومترشمار |
| ۲۱۰ | | ۴ | کلیدهای کنترل سیستم صوتی و تصویری |
| ۱۳۵ | | ۵ | دسته برف پاک کن |
| ۲۱۰ | | ۶ | سیستم صوتی و تصویری |
| ۱۵۸ | | ۷ | دستگیره بازکن درب باک |
| ۱۵۷ | | ۸ | دستگیره بازکن درب موتور |
| | | ۹ | پدال ترمز |
| | | ۱۰ | پدال گاز |
| ۲۱۹ | | ۱۱ | پنل کنترل تهویه مطبوع |
| ۲۱۰ | | ۱۲ | پنل کنترل سیستم صوتی و تصویری |
| ۲۳۸ | | ۱۳ | جعبه داشبورد |

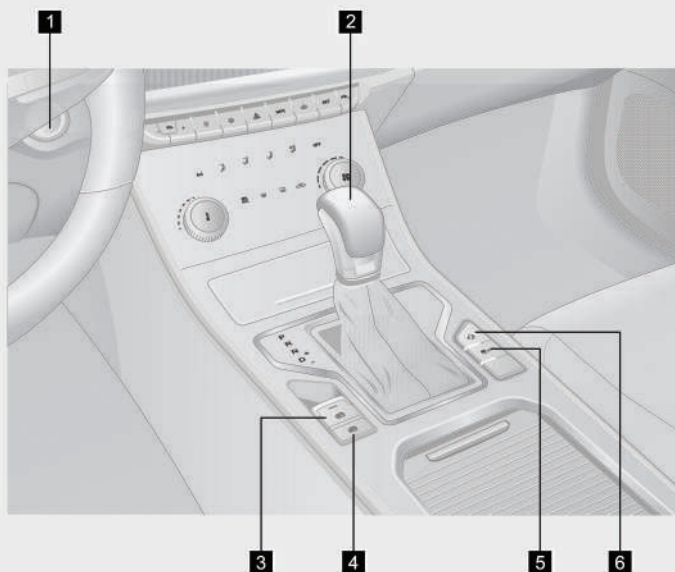

- ۱۶۳ کلید استارت موتور ۱
- ۱۲۰ دسته دنده ۲
- ۱۷۶ کلید ترمز پارک برقی ۳
- ۱۸۰ کلید AUTO PARK ۴
- ۱۸۶ کلید ESP OFF ۵
- ۱۷۴ کلید حالت Economic/Sport (در صورت تجهیز) ۶

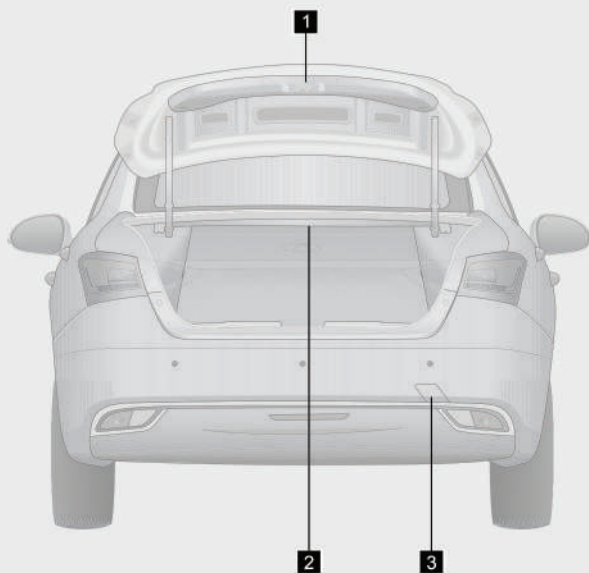

- ۲۴۰ درب صندوق عقب ۱
- ۱۴۶ چراغ صندوق عقب ۲
- ۲۶۱ محل نصب بکسل بند عقب ۳

فهرست مطالب

فصل ۱. مقدمه

۱-۷ چگونگی صرفه‌جویی در مصرف سوخت و افزایش عمر مفید خودرو	۳۲	۱-۱ نحوه استفاده از این دفترچه	۱۸
۱-۸ احتیاط‌های لازم قبل از رانندگی	۳۳	روش دسترسی به مطالب	۱۸
کنترل‌های ایمنی	۳۳	مراجعه به فهرست	۱۸
اقدامات قبل از استارت	۳۴	مراجعه به فهرست تصویری	۱۸
اقدامات پس از استارت	۳۵	۱-۲. علایم به کار رفته در این دفترچه	۱۹
اقدامات در حین رانندگی	۳۵	علایم اخترا‌ها و پیغام‌ها	۱۹
پارک کردن خودرو	۳۵	۱-۳. بازدید قبل از تحویل	۲۰
پارک کردن خودرو در شیب	۳۷	کارت اطلاعات مشتری	۲۱
بازدید سیستم اگزوز	۴۰	کارت تحویل خودرو	۲۲
۱-۹ احتیاط‌های لازم در جاده‌های ناهموار	۴۱	۱-۴. خدمات مشاوره حضوری	۲۴
رانندگی در جاده‌های ناهموار	۴۱	کارت خدمات مشاوره حضوری	۲۴
۱-۱۰ رانندگی در شرایط بارندگی	۴۲	۱-۵. بازدید خودروی نو	۲۸
رانندگی در جاده‌های لغزنده	۴۲	بازدید قبل از تحویل خودرو	۲۸
رانندگی در آب	۴۲	فرم بازدید قبل از تحویل	۲۹
۱-۱۱ رانندگی در فصل زمستان	۴۴	۱-۶. آب‌بندی خودروی نو	۳۰
توصیه‌های لازم برای فصل زمستان	۴۴	نحوه استفاده از خودرو در دوره آب‌بندی	۳۰
رانندگی در جاده‌های برفی و یخ‌زده	۴۵		
زنجیر چرخ	۴۵		

فصل ۲. داشبورد و صفحه**کیلومتر شمار**

۲-۳ کلید هوشمند (در صورت تجهیز)	۷۶	۲-۱. صفحه کیلومتر شمار	۵۰
اجزا کلید هوشمند	۷۶	معرفی اجزا صفحه کیلومتر شمار	۵۰
کلید مکانیکی	۷۶	سرعت سنج	۵۰
تعویض باتری کلید هوشمند	۷۷	دور سنج موتور	۵۱
ورود بدون کلید	۸۰	نمایشگر میزان بنزین	۵۲
۳-۳. کلید هوشمند مچی (در صورت تجهیز)	۸۲	نمایشگر دمای آب موتور	۵۲
معرفی	۸۲	نمایشگر LCD	۵۴
استارت خودرو از راه دور	۸۴	تنظیمات	۵۶
۳-۴. سیستم ضد سرقت و دزدگیر	۸۶	۲-۲. نشانگرهای صفحه کیلومتر شمار	۶۳
سیستم ضد سرقت موتور	۸۶	نشانگرها و چراغ‌های هشدار	۶۳
سیستم دزدگیر خودرو	۸۷		
۳-۵. قفل درب‌ها	۹۰		
کلید قفل درب‌ها	۹۰	۳-۱. کلید خودرو	۷۱
۳-۶. بوق	۹۲	ریموت کنترل	۷۱
۳-۷. غربیلک فرمان	۹۳	کلید مکانیکی	۷۲
تنظیم غربیلک فرمان	۹۳	تعویض باتری ریموت کنترل	۷۳
۳-۸. صندوق‌های خودرو	۹۴	قفل کردن و باز کردن درب‌ها	۷۵
صندوق‌های جلو	۹۴		

فصل ۳. راهنمای استفاده از خودرو

۱۳۵	۱۳-۳ . برف پاک‌کن و شیشه‌شور	۹۷ صندلی‌های عقب
۱۳۵ دسته برف پاک‌کن	۹۸ پشت‌سری صندلی‌ها
۱۳۶ روش استفاده از برف پاک‌کن جلو	۹۹	۳-۹ کمربند ایمنی
۱۳۷ روش استفاده از شیشه‌شور جلو	۹۹ چراغ اخطار کمربند
۱۳۸	۱۴-۳ چراغ‌های خودرو	۱۰۴ پیش‌کشنده کمربند (در صورت تجهیز)
۱۳۸ دسته چراغ و راهنما	۱۰۹	۳-۱۰ سیستم محافظ کودک
۱۴۴ چراغ مه‌شکن عقب	 دستورالعمل ایمنی برای استفاده از
۱۴۵ بخارگرفتگی چراغ‌ها	۱۰۹ صندلی محافظ کودک
۱۴۶	۱۵-۳ شیشه درب‌ها	۱۱۱ گروه‌بندی صندلی محافظ کودک
۱۴۶ شیشه بالابرها	۱۱۴ صندلی کودک ISOFIX
۱۴۹ کنترل شیشه بالابرها با ریموت کنترل	۱۱۷ زبانه مهار کننده صندلی کودک
۱۵۰ عملکرد محافظت از داغ شدن	۱۱۸ نصب کردن صندلی کودک
 آلارم بسته نشدن کامل شیشه (در	۱۲۴	۳-۱۱ سیستم ایربگ
۱۵۱ صورت تجهیز)	۱۲۴ ایربگ‌های خودرو
 برگشت خودکار شیشه (در صورت	 استفاده صحیح از ایربگ و احتیاط‌های
۱۵۱ تجهیز)	۱۲۶ لازم
۱۵۴	۱۶-۳ سان‌روف (در صورت تجهیز)	۱۳۳	۱۲-۳ آینه‌ها
۱۵۴ نحوه استفاده از سان‌روف	۱۳۳ آینه داخل اتاق
۱۵۶ کنترل سان‌روف با ریموت کنترل	۱۳۴ آینه‌های جانبی
۱۵۶ روش کالیبره کردن سان‌روف		

۱۷۴	حالت خرابی ایمن (Fail-Safe)	۱۵۷	۳-۱۷ درب موتور
۱۷۵	۴-۴ سیستم ترمز	۱۵۷	باز کردن و بستن درب موتور
۱۷۵	ترمز خودرو	۱۵۸	۳-۱۸ درب باک
۱۷۵	سیستم ترمز دستی	۱۵۸	باز کردن و بستن درب باک
۱۷۶	ترمز پارک برقی (در صورت تجهیز)	فصل ۴. روشن کردن و رانندگی	
۱۸۰	AUTO HOLD (در صورت تجهیز)	با خودرو	
۱۸۳	سیستم ترمز	۱۶۳	۴-۱. مغزی سوئیچ/کلید استارت
۱۸۳	بوستر ترمز	۱۶۳	مغزی سوئیچ
۱۸۴	روغن ترمز	۱۶۴	کلید استارت موتور (در صورت تجهیز)
۱۸۵	چراغ هشدار سیستم ترمز	۱۶۵	۴-۲ روشن کردن خودرو
۴-۵ کنترل الکترونیکی پایداری		۱۶۵	اقدامات قبل از استارت
۱۸۶	خودرو (ESP)	۱۶۶	مراحل استارت زدن
۱۸۶	عملکرد سیستم ESP	۱۶۷	پس از روشن شدن موتور
۱۸۷	چراغ هشدار سیستم ESP	۱۶۷	خاموش کردن موتور
۱۸۸	سیستم ترمز ضدقفل (ABS)	روشن کردن و خاموش کردن موتور	
۱۹۱	احتیاط‌های لازم	۱۶۸	در موارد اضطراری
۴-۶ سیستم فرمان هیدرولیکی		۱۷۰	انطباق سیستم کنترل موتور
۱۹۴	(HPS)	۱۷۰	۴-۳. گیربکس اتوماتیک
۱۹۴	سیستم فرمان هیدرولیکی	۱۷۰	نحوه استفاده
۴-۷ سیستم فرمان برقی (EPS)		۱۷۴	حالت‌های رانندگی (در صورت تجهیز)
۱۹۴	(در صورت تجهیز)		

۲۱۴	لینک شدن با موبایل	۱۹۴	سیستم فرمان برقی
۲۱۵	کلیدهای کنترل روی فرمان	۱۹۶	۴-۸ سیستم کروز کنترل
۲۱۶	۲-۵ دوربین دنده عقب	۱۹۶	عملکرد کروز کنترل
۲۱۶	مانیتور دوربین دنده عقب		شرایط نامناسب برای استفاده از کروز
	خطوط راهنما و نمای فضای پشت	۱۹۹	کنترل
۲۱۶	خودرو	۱۹۹	۴-۹ سیستم کنترل فشار باد تایر
۲۱۹	۳-۵ سیستم تهویه مطبوع	۲۰۰	نمایش اطلاعات سیستم TPMS
۲۱۹	پنل کنترل تهویه مطبوع	۲۰۰	چراغ هشدار سیستم TPMS
۲۲۶	کلید تنظیم مد دریچه‌ها	۲۰۱	هشدار کم‌بادی تایر
۲۲۹	تنظیم جهت باد دریچه‌ها	۲۰۲	هشدار دمای زیاد تایر
۲۳۰	نحوه استفاده از کولر	۲۰۳	۴-۱۰ سیستم رادار دنده عقب
۲۳۲	نحوه استفاده از بخاری	۲۰۳	عملکرد سیستم
۲۳۳	موارد احتیاطی	۲۰۴	اصول کار سنسور دنده عقب
۲۳۳	گرم‌کن شیشه عقب و آینه‌های جانبی	۲۰۸	تمیز کردن سنسور دنده عقب
۲۳۴	۴-۵ سوکت‌ها		
۲۳۴	سوکت برق 12V و سوکت USB		
۲۳۶	۵-۵ جالیوانی‌ها	۲۱۰	سرگرمی
۲۳۶	جالیوانی جلو و عقب		پنل کنترل رادیو و پخش DVD
۲۳۷	۵-۶ آفتابگیر	۲۱۰	(بدون دیسک‌خوان)
۲۳۷	آفتابگیرها و آینه آرایش	۲۱۳	تنظیمات

فصل ۵. امکانات خودرو

۵-۱. سیستم صوتی و تصویری و

سرگرمی

پنل کنترل رادیو و پخش DVD

(بدون دیسک‌خوان)

تنظیمات

۲۵۴	۳-۶ فیوز	۵-۷ دستگیره سقفی و کنسول
۲۵۴ جعبه فیوز	۲۳۷
۲۵۵ بازدید فیوز	۲۳۷
۲۵۵ تعویض فیوز	۲۳۸
۲۵۶	۴-۶ حمل خودرو	۲۳۸
۲۵۶ نکات ایمنی هنگام حمل خودرو	۲۳۸
۲۵۹ حمل اضطراری	۲۳۹
۲۶۱ نصب بکسل بند	۲۳۹
۲۶۳	۵-۶ تعویض باتری	۲۴۰
۲۶۳ مراحل تعویض باتری	۲۴۰
۲۶۴	۶-۶ روشن نشدن موتور	۲۴۰
۲۶۴ اگر خودرو به طور عادی روشن نشود	
۲۶۶	۷-۶ استارت کمکی	
۲۶۶ باتری به باتری کردن	
۲۶۶ مراحل باتری به باتری کردن	
۲۶۸	۸-۶ کلید مکانیکی درب	
۲۶۸ باز کردن درب با کلید مکانیکی	
	۹-۶ باز کردن اضطراری درب	
۲۷۰ صندوق	
۲۷۰ دستگیره اضطراری درب صندوق	
		۲۳۷
	 دستگیره سقفی
	 کنسول صندوق عقب
		۵-۸
	 جعبه داشبورد
	 جعبه کنسول وسط
	 محفظه اشیا روی درب
	 کیف پشت صندوق عقب
	 صندوق عقب
	 احتیاط های لازم در قرار دادن بار
		فصل ۶. شرایط اضطراری
		۱-۶ رانندگی در شرایط اضطراری
	 فلاشر
	 جلیقه شب‌نما
	 مثلث خطر
	 ابزار داخل صندوق عقب
		۲-۶ مدیریت شرایط اضطراری
	 پنجر شدن تاير هنگام رانندگی
	 داغ کردن موتور

۲۸۸ بازدید مایع شیشه‌شور
۲۸۸ بازدید تیغه‌های برف پاک‌کن
۲۸۹ نگه‌داری تیغه‌های برف پاک‌کن
۲۹۱ تعویض تیغه‌های برف پاک‌کن
۲۹۱ تعویض لامپ چراغ‌ها
۲۹۴ مشخصات فنی مواد مصرفی

فصل ۸. اطلاعات فنی خودرو

۲۹۶	۸-۱ شماره‌های شناسایی خودرو
۲۹۶ شماره شاسی (VIN)
۲۹۷ پلاک مشخصات خودرو
۲۹۷ شماره موتور
۲۹۸ برچسب RF شیشه (در صورت تجهیز)
۲۹۹	۸-۲ اطلاعات فنی خودرو
۲۹۹ ابعاد خودرو
۳۰۰ نوع و مدل خودرو
۳۰۱ وزن خودرو
۳۰۲ مشخصات فنی خودرو
۳۰۳ مشخصات فنی موتور
۳۰۳ سیستم سوخت‌رسانی
۳۰۴ سیستم خنک‌کننده

فصل ۷. سرویس و نگهداری از خودرو

۲۷۲	۷-۱ تعمیر و نگهداری
۲۷۲ دستورالعمل تعمیر و نگهداری
۲۷۲ نمایندگی‌های مجاز
۲۷۳ بازدیدهای ایمنی
۲۷۶	۷-۲ سرویس‌های به عهده مالک خودرو
۲۷۶ سرویس‌های عادی
۲۷۷ محفظه موتور
۲۷۷ بازدید سطح روغن موتور
۲۷۹ بازدید سطح روغن گیربکس
۲۷۹ بازدید سطح روغن ترمز
۲۸۰ بازدید سطح مایع خنک‌کننده موتور
۲۸۲ بازدید رادیاتور و کندانسور
۲۸۳ بازدید تسمه
۲۸۴ بازدید تایرها
۲۸۶ جابه‌جایی چرخ‌ها
۲۸۷ بازدید باتری
۲۸۷ بازدید فیلتر هوای اتاق

سیستم تعلیق	۳۰۵
سیستم فرمان	۳۰۶
سیستم ترمز	۳۰۷
زوایای چرخ‌ها	۳۰۸
چرخ و تایر	۳۰۸
باتری	۳۰۹
اجزایی از خودرو که در اندازه‌گیری	
ابعاد خودرو مد نظر قرار نمی‌گیرند	۳۰۹

فصل ۱. مقدمه

۳۳	۱-۸ احتیاط‌های لازم قبل از رانندگی	۱۸	۱-۱ نحوه استفاده از این دفترچه
۳۳	کنترل‌های ایمنی	۱۸	روش دسترسی به مطالب
۳۴	اقدامات قبل از استارت	۱۸	مراجعه به فهرست
۳۵	اقدامات پس از استارت	۱۸	مراجعه به فهرست تصویری
۳۵	اقدامات در حین رانندگی	۱۹	۱-۲. علائم به کار رفته در این دفترچه
۳۵	پارک کردن خودرو	۱۹	علائم اخطارها و پیغام‌ها
۳۷	پارک کردن خودرو در شیب	۲۰	۱-۳. بازدید قبل از تحویل
۴۰	بازدید سیستم آگزوز	۲۱	کارت اطلاعات مشتری
۴۱	۱-۹ احتیاط‌های لازم در جاده‌های ناهموار	۲۲	کارت تحویل خودرو
۴۱	رانندگی در جاده‌های ناهموار	۲۴	۱-۴. خدمات مشاوره حضوری
۴۲	۱-۱۰ رانندگی در شرایط بارندگی	۲۴	کارت خدمات مشاوره حضوری
۴۲	رانندگی در جاده‌های لغزنده	۲۸	۱-۵. بازدید خودروی نو
۴۲	رانندگی در آب	۲۸	بازدید قبل از تحویل خودرو
۴۴	۱-۱۱ رانندگی در فصل زمستان	۲۹	کارت بازدید قبل از تحویل
۴۴	توصیه‌های لازم برای فصل زمستان ...	۳۰	۱-۶ آب‌بندی خودروی نو
۴۵	رانندگی در جاده‌های برفی و یخ‌زده ..	۳۰	نحوه استفاده از خودرو در دوره آب‌بندی
۴۵	زنجیر چرخ	۳۲	۱-۷ چگونگی صرفه‌جویی در مصرف سوخت و افزایش عمر مفید خودرو

۱-۱. نحوه استفاده از این دفترچه

روش دسترسی به مطالب

جهت استفاده از این دفترچه و دسترسی به شماره صفحات و مطالب مورد نظرتان، می‌توانید به دو روش که نحوه آن‌ها به طور خلاصه در زیر آمده است، اقدام کنید.

مراجعه به فهرست

برای تعیین این که کدام بخش از دفترچه راهنمای خودرو شامل اطلاعات مورد نیاز شماست، به فهرست کلی مندرج در ابتدای دفترچه مراجعه کنید تا موقعیت و شماره صفحه فصل و مطلب دلخواه خود را به دست آورید.

مراجعه به فهرست تصویری

اگر آشنایی کافی به اسامی تجهیزات و امکانات خودرو نداشته باشید، فهرست تصویری می‌تواند شما را جهت پیدا کردن شماره صفحه مورد نظرتان یاری کند.

۱-۲ علایم به کار رفته در این دفترچه علایم اخطارها و پیغامها

در این دفترچه جهت جلب توجه شما نسبت به اهمیت برخی موارد احتیاطی، از علایم زیر استفاده شده است. برای به حداقل رساندن خطرات احتمالی، راهنمایی‌های قید شده در این پیغامها را قبل از اقدام به رانندگی و یا استفاده از تجهیزات و امکانات خودرو، با دقت مطالعه کنید.

⚠ هشدار

این پیغام بیانگر وضعیت بالقوه خطرناکی است که عدم جلوگیری از آن می‌تواند باعث بروز خسارت‌های مالی، آسیب‌های شدید بدنی و یا حتی مرگ شود.

👁 احتیاط

این پیغام بیانگر وضعیت بالقوه خطرناکی است که عدم جلوگیری از آن می‌تواند باعث ایجاد خرابی در خودرو یا تجهیزات آن و کاهش عمر مفید وسیله نقلیه‌تان شود.

♻ حفاظت از محیط زیست

این پیغام جهت دادن تذکر در خصوص قوانین حفاظت از محیط زیست و یادآوری بازیافت و معدوم کردن ضایعات می‌باشد. عدم رعایت این نکات باعث آلودگی محیط زیست خواهد شد.

📖 مطالعه

این پیغام یادآوری می‌کند که قبل از انجام هر اقدام و عملیاتی، فصل مربوط به آن را مطالعه کنید.

پیغام‌های هشدار و احتیاط به علت ارتباط تنگاتنگ با ایمنی فردی و حفظ و نگهداری از خودرو دارای اهمیت ویژه‌ای هستند. مطمئن شوید که علاوه بر خودتان، سرنشینان خودرو نیز موارد فوق را به دقت رعایت می‌کنند. رعایت کردن این تذکرات باعث می‌شود تا علاوه بر لذت‌بخش بودن رانندگی، خودروی شما در شرایط مناسبی باقی بماند.

۳-۱ بازدید قبل از تحویل

نمایندگی‌های مجاز مدیران خودرو، خودروی شما را قبل از تحویل، بر طبق ضوابط و آیین‌نامه‌های مختص شرکت چری مورد بازدید قرار می‌دهند. نمایندگی فروش پس از ثبت زمان تحویل خودرو، اسناد آن را به کارت اطلاعات مشتری و کارت بازدید و تحویل خودرو پیوست و مهر خواهد نمود.

قبل از امضا برگ رسید مشتری توسط شما، نمایندگی مجاز آموزش‌هایی راجع به عملکردهای کلی خودرو و برخی اطلاعات اولیه در ارتباط با ویژگی‌ها و نیز نحوه استفاده صحیح از خودرو را بر طبق کارت تحویل خودرو ارائه خواهد داد.

کارت اطلاعات مشتری

	مدل خودرو
	شماره شاسی خودرو (VIN)
	شماره موتور / شماره گیربکس
	شماره ثبت خودرو
مهر نمایندگی:	
امضا نمایندگی:	
	تاریخ تحویل
	نام مالک
	آدرس
	ایمیل
	شماره تلفن
موارد زیر تحویل این جانب گردید و توضیحات لازم در خصوص آن‌ها ارایه شده است: <ul style="list-style-type: none"> • خودرو • دفترچه راهنمای مشتری • فرم بازدید قبل از تحویل 	
امضا مالک:	
امضا نمایندگی:	

کارت تحویل خودرو

تایید عملکرد		موارد بازدید شده	ردیف	عنوان
<input type="checkbox"/> خیر	<input type="checkbox"/> بله	کارکرد صحیح موتور	۱	ویژگی‌ها و عملکرد تجهیزات عمومی خودرو
<input type="checkbox"/> خیر	<input type="checkbox"/> بله	سطح روغن موتور، روغن ترمز، روغن هیدرولیک، مایع خنک‌کننده، مایع شیشه‌شور	۲	
<input type="checkbox"/> خیر	<input type="checkbox"/> بله	شماره شاسی (VIN)، شماره موتور، پلاک شاسی	۳	
<input type="checkbox"/> خیر	<input type="checkbox"/> بله	عملکرد کلیه کلیدها و سویچ‌های خودرو	۴	
<input type="checkbox"/> خیر	<input type="checkbox"/> بله	عملکرد کلیه چراغ‌های جلو	۵	
<input type="checkbox"/> خیر	<input type="checkbox"/> بله	سلامت شیشه جلو و رنگ بدنه خودرو	۶	
<input type="checkbox"/> خیر	<input type="checkbox"/> بله	عملکرد آمپر سرعت‌سنج، آمپر دورسنج و نمایشگر LCD صفحه کیلومترشمار	۷	
<input type="checkbox"/> خیر	<input type="checkbox"/> بله	تایرها، چرخ زاپاس، جک، ابزار و دفترچه راهنما	۸	
<input type="checkbox"/> خیر	<input type="checkbox"/> بله	صندلی‌ها، کمربندهای ایمنی، پنل کنترل کولر، دریچه‌های کولر، جعبه داشبورد و آفتاب‌گیرها	۹	
<input type="checkbox"/> خیر	<input type="checkbox"/> بله	شیشه درب‌ها، آینه‌ها، برف پاک‌کن‌ها، آب‌پاش‌های شیشه‌شور، باتری، رادار دنده عقب، بوق، سان‌روف (در صورت تجهیز)، سیستم صوتی و تصویری، آنتن رادیو	۱۰	

تایید عملکرد		اطلاعات ارائه شده	ردیف	عنوان
<input type="checkbox"/> خیر	<input type="checkbox"/> بله	لزوم استفاده از بنزین با عدد اکتان ۹۱ و بالاتر	۱*	ارایه اطلاعات اولیه درباره نحوه استفاده و نگهداری خودرو
<input type="checkbox"/> خیر	<input type="checkbox"/> بله	لزوم استفاده از بنزین با عدد اکتان ۹۲ و بالاتر		
<input type="checkbox"/> خیر	<input type="checkbox"/> بله	لزوم استفاده از بنزین با عدد اکتان ۹۵ و بالاتر		
<input type="checkbox"/> خیر	<input type="checkbox"/> بله	نحوه استفاده از خودرو در دوره‌ی آب‌بندی	۲	
<input type="checkbox"/> خیر	<input type="checkbox"/> بله	نحوه استفاده از چراغ‌های خودرو	۳	
<input type="checkbox"/> خیر	<input type="checkbox"/> بله	آموزش و شناخت چراغ‌های اخطار و نشانگر	۴	
<input type="checkbox"/> خیر	<input type="checkbox"/> بله	جداول زمانی و کیلومتری سرویس‌ها	۵	
<input type="checkbox"/> خیر	<input type="checkbox"/> بله	سرویس‌های تابستانه و زمستانه	۶	
<input type="checkbox"/> خیر	<input type="checkbox"/> بله	شناخت کامل از سیستم خنک‌کننده و مایع خنک‌کننده	۷	
<input type="checkbox"/> خیر	<input type="checkbox"/> بله	نحوه استفاده صحیح از سیستم تهویه مطبوع	۸	
<input type="checkbox"/> خیر	<input type="checkbox"/> بله	احتیاط‌های لازم در زمان استارت	۹	
<input type="checkbox"/> خیر	<input type="checkbox"/> بله	نحوه استفاده صحیح از سیستم صوتی	۱۰	
<input type="checkbox"/> خیر	<input type="checkbox"/> بله	نحوه استفاده صحیح از سان‌روف (در صورت تجهیز)	۱۱	
		تاریخ:	امضا کارشناس فروش:	
		تاریخ:	امضا مالک:	

*: از بنزین با نوع توصیه شده از طرف شرکت چری استفاده کنید.

۴-۱ خدمات مشاوره حضوری کارت خدمات مشاوره حضوری

در راستای ارایه بهترین خدمات به مشتری، در زمان خرید خودرو نمایندگی خدمات پس از فروش یک مشاور اختصاصی در خصوص امور مربوط به خدمات پس از فروش برای شما در نظر خواهد گرفت. شما می‌توانید هر گونه سوال درباره خودرو را با مشاور خود در میان بگذارید.

برگه شماره ۱ - مخصوص خریدار

نام مالک:	تاریخ خرید خودرو:
نام نمایندگی فروش و خدمات پس از فروش:	مدل خودرو:
شماره شاسی خودرو (VIN):	
گزینه‌های زیر باید توسط مالک خودرو مورد تایید قرار گیرند:	
۱. تحویل خودرو و بازدیدهای حین تحویل خودرو (در صورت تایید از علامت "✓" و در غیر این صورت از علامت "X" استفاده کنید).	
اصول اولیه استفاده از خودرو به مالک آموزش داده شده و بازرسی‌های حین تحویل انجام گرفته است.	<input type="checkbox"/>
ضوابط و قوانین گارانتی به مالک توضیح داده شده است.	<input type="checkbox"/>
نکات و احتیاط‌های لازم برای رانندگی با خودرو به مالک آموزش داده شده است.	<input type="checkbox"/>
اهمیت انجام سرویس‌های دوره‌ای منظم و همچنین لزوم رعایت بازه زمانی و کیلومتری بین سرویس‌های دوره‌ای به مالک یادآوری شده است.	<input type="checkbox"/>
به مالک اهمیت و لزوم انجام سرویس‌های دوره‌ای در نمایندگی مجاز مدیران خودرو اعلام شده است.	<input type="checkbox"/>
دفتربه راهنمای مشتری تحویل مالک شده و مطالعه آن به ایشان توصیه شده است.	<input type="checkbox"/>
شماره تلفن تماس با خدمات پس از فروش و نحوه برقراری ارتباط به مالک توضیح داده شده است.	<input type="checkbox"/>

۲. مشاوره حضوری (در صورت تایید از علامت "√" و در غیر این صورت از علامت "x" استفاده کنید).	
آیا موفق به در میان گذاشتن سوالات و خواسته‌های خود با مشاور شدید؟	<input type="checkbox"/>
آیا شخص مشاور تنها فرد مجاز شده از طرف نمایندگی برای پاسخ‌گویی به سوالات مشتریان بود؟	<input type="checkbox"/>
آیا برای هر مشتری یک مشاور اختصاص داده شده بود؟	<input type="checkbox"/>
اگر مشتری از مشاور خود رضایت نداشت، آیا وی امکان انتخاب یک مشاور دیگر را داشت؟	<input type="checkbox"/>
۳. وظایف اصلی مشاور خدمات پس از فروش (در صورت تایید از علامت "√" و در غیر این صورت از علامت "x" استفاده کنید).	
پذیرایی از مشتریان در طول انجام سرویس و تعمیرات	<input type="checkbox"/>
یادآوری انجام سرویس‌های دوره‌ای منظم به مشتریان	<input type="checkbox"/>
پاسخ‌گویی به سوالات و مشاوره‌های مشتریان	<input type="checkbox"/>
تایید و تعیین وقت قبلی پذیرش	<input type="checkbox"/>
یادآوری یا پذیرش سرویس سالیانه خودرو	<input type="checkbox"/>
برخورد مناسب و خوش‌آمدگویی، توضیح خدمات صورت پذیرفته و تبریک اعیاد و مناسبت‌ها	<input type="checkbox"/>
پاسخ‌گویی به سایر خواسته‌های مشتریان	<input type="checkbox"/>
۴. ارتباط با مشاور حضوری	
محل الصاق کارت ویزیت مشاور	
امضا مالک / تاریخ:	
امضا مشاور / تاریخ:	

برگه شماره ۲ - مخصوص نمایندگی خدمات پس از فروش

نام مالک:	تاریخ خرید خودرو:
نام نمایندگی فروش و خدمات پس از فروش:	مدل خودرو:
شماره شاسی خودرو (VIN):	
گزینه‌های زیر باید توسط مالک خودرو مورد تایید قرار گیرند:	
۱. تحویل خودرو و بازدیدهای حین تحویل خودرو (در صورت تایید از علامت "✓" و در غیر این صورت از علامت "x" استفاده کنید).	
<input type="checkbox"/>	اصول اولیه استفاده از خودرو به مالک آموزش داده شده و بازرسی‌های حین تحویل انجام گرفته است.
<input type="checkbox"/>	ضوابط و قوانین گارانتی به مالک توضیح داده شده است.
<input type="checkbox"/>	نکات و احتیاط‌های لازم برای رانندگی با خودرو به مالک آموزش داده شده است.
<input type="checkbox"/>	اهمیت انجام سرویس‌های دوره‌ای منظم و همچنین لزوم رعایت بازه زمانی و کیلومتری بین سرویس‌های دوره‌ای به مالک یادآوری شده است.
<input type="checkbox"/>	به مالک اهمیت و لزوم انجام سرویس‌های دوره‌ای در نمایندگی مجاز مدیران خودرو اعلام شده است.
<input type="checkbox"/>	دفترچه راهنمای مشتری تحویل مالک شده و مطالعه آن به ایشان توصیه شده است.
<input type="checkbox"/>	شماره تلفن تماس با خدمات پس از فروش و نحوه برقراری ارتباط به مالک توضیح داده شده است.
۲. مشاوره حضوری (در صورت تایید از علامت "✓" و در غیر این صورت از علامت "x" استفاده کنید).	
<input type="checkbox"/>	آیا موفق به در میان گذاشتن سوالات و خواسته‌های خود با مشاور شدید؟
<input type="checkbox"/>	آیا شخص مشاور تنها فرد مجاز شده از طرف نمایندگی برای پاسخ‌گویی به سوالات مشتریان بود؟
<input type="checkbox"/>	آیا برای هر مشتری یک مشاور اختصاص داده شده بود؟
<input type="checkbox"/>	اگر مشتری از مشاور خود رضایت نداشت، آیا وی امکان انتخاب یک مشاور دیگر را داشت؟

۳. وظایف اصلی مشاور خدمات پس از فروش (در صورت تایید از علامت "✓" و در غیر این صورت از علامت "x" استفاده کنید).

پذیرایی از مشتریان در طول انجام سرویس و تعمیرات	<input type="checkbox"/>
یادآوری انجام سرویس‌های دوره‌ای منظم به مشتریان	<input type="checkbox"/>
پاسخ‌گویی به سوالات و مشاوره‌های مشتریان	<input type="checkbox"/>
تایید و تعیین وقت قبلی پذیرش	<input type="checkbox"/>
یادآوری یا پذیرش سرویس سالیانه خودرو	<input type="checkbox"/>
برخورد مناسب و خوش‌آمدگویی، توضیح خدمات صورت پذیرفته و تبریک اعیاد و مناسبات	<input type="checkbox"/>
پاسخ‌گویی به سایر خواسته‌های مشتریان	<input type="checkbox"/>

۴. کارت ویزیت مشاور حضوری

محل الصاق کارت ویزیت مشاور

امضا مالک / تاریخ:

امضا مشاور / تاریخ:

۵-۱ بازدید خودروی نو بازدید قبل از تحویل خودرو

نمایندگی‌های مجاز مدیران خودرو، خودروی شما را قبل از تحویل، بر طبق ضوابط و آیین‌نامه‌های مختص شرکت چری مورد بازدید قرار می‌دهند. نمایندگی فروش پس از ثبت زمان تحویل خودرو، اسناد آن را به کارت اطلاعات مشتری و کارت بازدید و تحویل خودرو پیوست و مهر خواهد نمود.

قبل از امضا برگ رسید مشتری توسط شما، نمایندگی مجاز آموزش‌هایی راجع به عملکردهای کلی خودرو و برخی اطلاعات اولیه در ارتباط با ویژگی‌ها و نیز نحوه استفاده صحیح از خودرو را بر طبق کارت تحویل خودرو ارائه خواهد داد.

کارت بازدید قبل از تحویل

بدین وسیله گواهی می‌شود که این خودرو بر اساس ضوابط شرکت چری مورد بازدید قرار گرفته و واجد مشخصات فنی مورد تایید شرکت چری می‌باشد.

	مدل خودرو
	شماره شاسی خودرو (VIN)
	شماره موتور / شماره گیربکس
	شماره ثبت خودرو
مهر نمایندگی:	
امضا نمایندگی:	
	تاریخ تحویل
	نام مالک
	آدرس
	ایمیل
	شماره تلفن
موارد زیر تحویل این جانب گردید و توضیحات لازم در خصوص آن‌ها ارائه شده است: <ul style="list-style-type: none"> • خودرو • دفترچه راهنمای مشتری • فرم بازدید قبل از تحویل 	
امضا مالک:	
امضا نمایندگی:	

۶-۱ آببندی خودروی نو نحوه استفاده از خودرو در دوره آببندی

از آن جایی که اصطکاک بین قطعات متحرک خودرو صفر کیلومتر در اوایل استفاده از خودرو بسیار بیش تر از شرایط عادی است، لذا دوره آببندی می تواند تاثیر زیادی بر روی طول عمر مفید خودرو، عملکرد مطمئن آن و کاهش هزینه نگهداری خودرو داشته باشد. بر این اساس در استفاده از خودروی صفر کیلومتر باید اصول به دقت رعایت شود. دوره آببندی معمولاً ۳۰۰۰ کیلومتر است.

■ اصول رانندگی با خودروی نو در دوره آببندی:

۱۰۰۰ کیلومتر اول:

- رانندگی با سرعت حداکثری ممنوع است.
 - با سرعت های بالای 100Km/h رانندگی نکنید.
 - در هر دنده ای دور موتور را متناسب با آن بالا ببرید و از رانندگی با دور موتور بالا بپرهیزید.
- 1000 – 1500 کیلومتر اول:

- سرعت خودرو را می توان به طور تدریجی به حداکثر رساند.
 - دور موتور می تواند به طور تدریجی تا حداکثر خود افزایش یابد.
- توصیه هایی برای رانندگی بعد از دوره آببندی:
- به هنگام رانندگی حداکثر دور موتور مجاز برای لحظات خیلی کوتاه 6000r/min می باشد. اگر از حالت دستی گیربکس استفاده می کنید، بلافاصله پس از رسیدن آمپر دورسنج به ناحیه قرمز رنگ، دنده را به یک دنده بالاتر تغییر دهید.
 - در زمان رانندگی نباید دور موتور خیلی پایین باشد و باید از دنده متناسب با دور موتور استفاده کنید. وقتی که موتور سرد است، دور موتور را چه در حالت دنده خلاص و چه در سایر دنده ها به حداکثر نرسانید.

■ توصیه های مربوط به آببندی چرخ و تایر:

تایرهای نو به دوره آببندی کوتاهی نیاز دارند. در زمان شروع استفاده از تایر نو، چسبندگی

خوبی بین تایر و جاده وجود ندارد. بنابراین در ۱۰۰ کیلومتر ابتدایی استفاده از تایر نو، با سرعت پایین و دقت کافی رانندگی کنید.

■ توصیه‌هایی برای آببندی ترمز:

لنت ترمزهای جدید نیز نیاز به آببندی دارند. ترمزها در ۲۰۰ کیلومتر ابتدایی نمی‌توانند اصطکاک ترمزی مطلوبی را ایجاد کنند. اگر کارایی ترمزها در این زمان پایین باشد، شما باید پدال ترمز را به خوبی فشار دهید تا اصطکاک افزایش یافته و قابلیت ترمز بهتر شود. این حالت پس از هر بار تعویض لنت‌های ترمز نیز باید رعایت شود.

حفاظت از محیط زیست

از افزایش غیرضروری دور موتور جلوگیری کنید. انتخاب دنده بالاتر بهترین راه برای کاهش مصرف سوخت، کاهش آلودگی هوا و ممانعت از افزایش صدای موتور می‌باشد.

۷-۱ چگونگی صرفه‌جویی در مصرف سوخت و افزایش عمر مفید خودرو

صرفه‌جویی در مصرف سوخت به طور عمده به وضعیت خودرو و عادت‌های رانندگی بستگی دارد. از وسیله نقلیه بیش از حد استفاده نکنید تا عمر مفید آن کاهش نیابد.

در زیر چند راهنمایی جهت صرفه‌جویی در مصرف سوخت ارائه می‌شود:

۱. مطمئن شوید که فشار باد چرخ‌ها صحیح است. فشار باد نادرست باعث افزایش ساییدگی لاستیک و افزایش مصرف سوخت می‌شود.

۲. بار بیش از حد به خودرو وارد نکنید. بار زیاد خودرو باعث افزایش بار موتور و در نتیجه افزایش مصرف سوخت می‌شود.

۳. برای گرم کردن موتور آن را به مدت طولانی در حالت درجا قرار ندهید. بعد از آن که کارکرد موتور نرم و یک‌نواخت شد، رانندگی را آغاز کنید. توجه داشته باشید که مدت زمان گرم شدن موتور، در فصل سرما کمی بیش‌تر از سایر فصول می‌باشد.

۴. به جای شتاب‌گیری و گاز دادن ناگهانی، پدال گاز را به آهستگی فشار دهید.

۵. خودرو را در حالت دور در جا به مدت طولانی نگه ندارید. اگر خودرو را پارک کرده‌اید و می‌خواهید منتظر بمانید، باید خودرو را خاموش کنید.

۶. با دنده مرده و یا با دورهای بالاتر رانندگی نکنید. همیشه بر اساس شرایط جاده‌ای دنده را تعویض و انتخاب کنید.

۷. از شتاب گرفتن و کاهش شتاب متوالی اجتناب کنید. رانندگی به صورت توقف- حرکت مصرف سوخت را افزایش می‌دهد.

۸. از توقف و ترمزهای غیرضروری خودداری کنید و همواره با سرعت ثابت رانندگی نمایید. سرعت خود را به گونه‌ای تنظیم کنید که مدت زمان ایستادن پشت چراغ قرمز را کاهش دهید و یا مسیرهایی را انتخاب کنید که فاقد چراغ راهنمایی و رانندگی باشد. فاصله مناسب خود با خودروی جلویی را رعایت کنید تا نیازی به ترمزهای ناگهانی نداشته باشید تا علاوه بر صرفه‌جویی در مصرف سوخت، استهلاک ترمز را نیز کاهش دهید.

۹. تا جایی که برایتان مقدور است از مناطق دارای ترافیک سنگین و پرازدحام عبور نکنید.

۱۰. پای خود را به طور مداوم روی پدال کلاچ و ترمز قرار ندهید، چرا که علاوه بر استهلاک و گرم شدن کلاچ و ترمز باعث افزایش مصرف سوخت نیز می‌شود.
۱۱. در بزرگراهها با سرعت مجاز رانندگی کنید. مصرف سوخت با افزایش سرعت، افزایش می‌یابد. کاهش سرعت باعث صرفه‌جویی در مصرف سوخت می‌شود.
۱۲. زوایای چرخ‌های جلوی خودرو را همیشه در حالت تنظیم نگه دارید. از برخورد چرخ‌های خودرو با موانع و ناهمواری‌های جاده جلوگیری کنید. در جاده‌های دست‌اندازدار و ناهموار با سرعت پایین رانندگی کنید. تنظیم نبودن زوایای چرخ‌های جلو علاوه بر ساییدگی زود هنگام لاستیک‌ها، باعث افزایش مصرف سوخت نیز می‌شود.
۱۳. سعی کنید در جاده‌های دارای گل و لای رانندگی نکنید.
۱۴. موتور باید همیشه تنظیم باشد و در بهترین شرایط کاری قرار داشته باشد. کثیف بودن فیلتر هوا، تنظیم نبودن سوپاپ‌ها، کثیف بودن شمع‌ها، کثیف بودن روغن موتور، تنظیم نبودن ترمزها و ... باعث اتلاف سوخت می‌شوند. اگر می‌خواهید عمر مفید خودرویتان افزایش یافته و هزینه‌های نگهداری کاهش یابد، سرویس‌های دوره‌ای را به طور منظم انجام دهید. اگر اکثراً خودرو را در شرایط سخت مورد استفاده قرار می‌دهید، باید فواصل بین سرویس‌های دوره‌ای را کمتر کنید.

👁️ احتیاط

در سرازیری‌ها خودرو را خاموش نکنید، زیرا در این حالت سیستم فرمان هیدرولیک و بوستر ترمز از کار خواهند افتاد.

۱-۸ احتیاط‌های لازم قبل از رانندگی

کنترل‌های ایمنی

انجام بازدیدهای قبل از سفر یک اقدام مفید می‌باشد. چند دقیقه بازدید و کنترل خودرو، تضمینی برای ایمنی بیش‌تر و رانندگی دلپذیر است.

⚠ هشدار

اگر این بازدیدها را در یک محل سربسته انجام می‌دهید، از تهیه مناسب محل، اطمینان حاصل کنید.

اقدامات قبل از استارت

■ بیرون خودرو

۱. تایرها (شامل چرخ زاپاس): فشار باد تایرها، بریدگی، آسیب دیدگی و یا سایش بیش از حد تایرها را بررسی کنید.
۲. پیچ چرخها: مطمئن شوید که هیچ کدام از پیچ‌های چرخها شل و یا باز نباشند.
۳. نشستی مایعات: مدتی پس از پارک کردن خودرو، زیر خودرو را برای بازدید نشستی بنزین، روغن موتور، آب و سایر مایعات بررسی کنید (چک کردن قطرات آب پس از استفاده از کولر طبیعی است).
۴. چراغها: از کارکرد صحیح و مناسب چراغهای جلو، چراغ روز، چراغ ترمز، مه شکنها، چراغ عقب، چراغهای راهنما و سایر چراغها اطمینان حاصل کنید.
۵. شبکه زیر شیشه جلو: برف، برگ و هر گونه گرفتگی را از روی این شبکه تمیز کنید.

■ داخل خودرو

۱. ابزار: از وجود جک و آچار چرخ، چرخ زاپاس و سایر ابزار مورد نیاز در داخل خودرو اطمینان یابید.
۲. کمربندهای ایمنی: قفل شدن مطمئن کمربندها، عدم وجود پارگی و عدم فرسودگی کمربندها را بازدید کنید.
۳. صفحه کیلومتر شمار و کنترل‌های روی داشبورد: به طور ویژه از صحت کارکرد چراغهای هشداردهنده و چراغهای نشانگر و نیز کلیدهای کنترل روی داشبورد مطمئن شوید.
۴. ترمز: مطمئن شوید پدال ترمز دارای کورس حرکت مناسب می‌باشد.

■ موتور و محفظه موتور

۱. فیوزهای یدکی: از وجود فیوزهای یدکی اطمینان حاصل کنید. فیوزهای یدکی باید در آمپرهای مختلف مطابق با راهنمای درج شده بر روی درب جعبه فیوز در دسترس باشند.
۲. مایع خنک‌کننده: سطح مایع خنک‌کننده باید در حد علامت MAX روی مخزن انبساط رادیاتور باشد.
۳. باتری و کابل‌های آن: رسوب بستن، شل شدن و ترک برداشتن احتمالی بدنه باتری را بررسی کنید. کابل‌های باتری باید در شرایط خوبی بوده و اتصال آن‌ها مناسب باشد.
۴. سیم‌کشی خودرو: دسته سیم‌ها را از نظر شل بودن، آسیب‌دیدگی و ترک‌خوردگی روکش سیم‌ها بررسی کنید.
۵. لوله‌های بنزین: لوله‌ها را از لحاظ داشتن نشتی یا شل بودن اتصالات بازدید کنید.

■ درب موتور

قبل از شروع رانندگی مطمئن شوید که قفل درب موتور به درستی و به طور کامل چفت شده باشد. در غیر این صورت، احتمال باز شدن و مسدود کردن دید شما در حین رانندگی و بروز سانحه وجود خواهد داشت.

اقدامات پس از استارت

۱. سیستم‌های اگزوز: هر گونه نشتی هوا از لوله‌های اگزوز و صدای غیرعادی را بررسی کرده و فوراً رفع عیب کنید.
۲. سطح روغن موتور: خودرو را در جای مسطح متوقف کنید و موتور را خاموش کنید. ۵ دقیقه بعد میزان روغن موتور را به وسیله گیج روغن بازدید کنید.

اقدامات در حین رانندگی

۱. آمپرها و درجه‌ها: از صحت عملکرد کلیه آمپرها و درجه‌ها اطمینان حاصل کنید.
۲. ترمزها: در یک مکان امن، عدم انحراف خودرو به یک سمت در هنگام ترمزگیری را بررسی کنید.
۳. هر چیز غیر عادی دیگر مانند شل بودن قطعات و نشتی‌ها و صداهای غیرعادی را بررسی کنید.

پارک کردن خودرو

پارک کردن صحیح خودرو یکی از مهم‌ترین بخش‌های رانندگی ایمن می‌باشد. شما باید خودرو

- را در محلی پارک کنید که دارای فضای کافی بوده و شما بتوانید دید خوبی نسبت به اطراف داشته باشید و پارک کردن شما اختلالی در ترافیک به وجود نیاورد.
- مراحل پارک کردن خودرو به شرح ذیل است:
۱. پدال کلاچ (در خودروهای مجهز به گیربکس دستی) و پدال ترمز را تا زمانی که خودرو به طور کامل متوقف شود، فشار دهید.
 ۲. اطمینان حاصل کنید که سیستم رادار دنده عقب فعال شده است.
 ۳. در مدل‌های مجهز به گیربکس اتوماتیک، دسته دنده را در موقعیت "P" قرار دهید. در مدل‌های مجهز به گیربکس دستی، دسته دنده را در موقعیت "N" (خلاص) قرار دهید.
 ۴. کلید استارت موتور را خاموش کنید.

 احتیاط

هنگام ترک خودرو، مطمئن شوید که خودرو را قفل کرده‌اید و کلید را با خود برداشته‌اید.

پارک کردن خودرو در شیب

پارک خودرو در مکان‌های شیب‌دار بیش‌تر به کمک نیروی ترمز پارک صورت می‌پذیرد. در صورت نکشیدن ترمز پارک و یا در صورت وجود نقص در عملکرد آن، ممکن است خودرو در امتداد شیب به حرکت درآمده و خسارات جانی و مالی به بار آورد. هنگام پارک کردن خودرو در محل شیب‌دار، بهتر است که چرخ‌های خودرو را به یک سمت بچرخانید تا از حرکت ناخواسته خودرو جلوگیری شود.

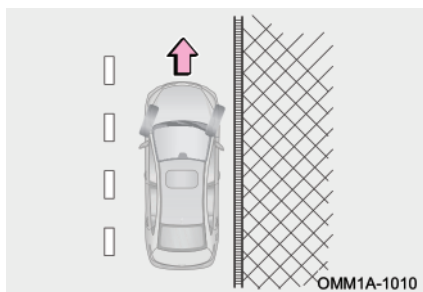

■ پارک کردن خودرو در سرازیری دارای جدول
اگر جاده دارای جدول است فرمان را با یک زاویه کم به سمت راست بچرخانید تا بخش جلویی چرخ سمت راست نزدیک جدول قرار گیرد. به این ترتیب در صورت حرکت اتفاقی خودرو در امتداد شیب، جدول مانع حرکت آن می‌شود، بعد از این کار ترمز پارک را بکشید.

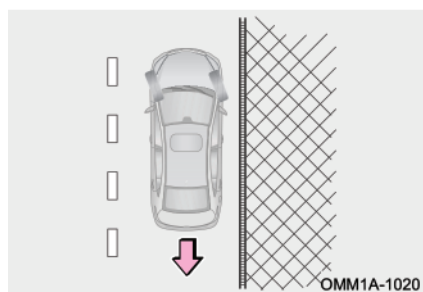

■ پارک کردن خودرو در سربالایی دارای جدول
اگر جاده دارای جدول است فرمان را با یک زاویه کم به سمت چپ بگردانید تا بخش عقبی چرخ سمت راست نزدیک یا چسبیده به جدول قرار گیرد. به این ترتیب در صورت حرکت اتفاقی خودرو در امتداد شیب، جدول مانع حرکت آن می‌شود، بعد از این کار ترمز پارک را بکشید



مدیران خودرو

ARRIZO 5 NEW User Manual

دسترچه راهنمای خودروی ARRIZO 5 NEW

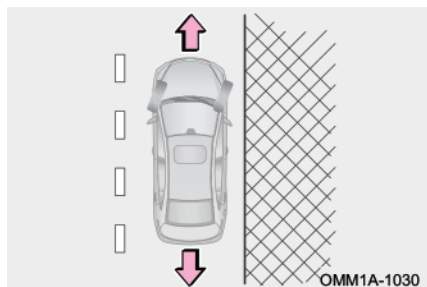

■ پارک کردن خودرو در سرازیری یا سربالایی بدون جدول
اگر جاده فاقد جدول است، فرمان را با زاویه زیاد به سمت راست بگردانید تا خودرو در صورت حرکت به جلو و یا عقب در امتداد شیب به سمت وسط جاده منحرف نشود. فرمان باید به گونه‌ای چرخانده شود که خودرو موقع حرکت از مرکز جاده دور شود. پس از پارک کردن ترمز پارک را بکشید.

■ نشستن سرنشین

قبل از شروع حرکت می‌بایست کلیه سرنشینان در صندلی خود مستقر شده و کمربند ایمنی خودشان را به درستی بسته باشند. اجازه ندهید افراد در محل‌هایی که فاقد صندلی و کمربند ایمنی می‌باشند، بنشینند، چرا که در صورت بروز تصادف آسیب خواهند دید.

■ قفل کردن خودرو

- در زمان ترک خودرو، کلید را همراه خود بیرون ببرید و کلیه درب‌ها را قفل کنید، حتی اگر خودرو را در پارکینگ یا پیاده‌روی جلوی منزل‌تان پارک کرده باشید.
- بهتر است خودرو را در یک فضای باز و با روشنایی مناسب پارک کنید و در ضمن اشیا و لوازم گران‌بها را در معرض دید قرار ندهید.

■ دود اگزوز

- از استنشاق دود اگزوز دوری گزینید. گاز مونو اکسید کربن موجود در دود اگزوز، گازی مضر، بی‌رنگ و بی‌بو است که ممکن است باعث بیهوشی و یا حتی مرگ شود.
- مطمئن شوید که سیستم اگزوز خودرویتان دارای اتصالات شل شده و یا دارای سوراخ نمی‌باشد. سیستم اگزوز باید به طور منظم بازدید شود. در صورتی که به سیستم اگزوز ضربه‌ای وارد شده باشد یا متوجه تغییری در صدای آن شدید، بلافاصله سیستم را بازدید کنید.
- خودرو را در محیط‌های سرپشته مثل گاراژ یا پارکینگ روشن نگه ندارید، مگر در زمان ورود یا خروج، چرا که دود اگزوز راهی برای خروج نخواهد داشت و باعث مسمومیت خواهد شد.
- به مدت طولانی در داخل خودروی با موتور روشن و پارک شده ننشینید. اگر ناگزیر به این کار باشید، خودرو را در یک محیط باز متوقف کرده و بخاری و یا کولر را روشن کنید و آن را در وضعیت گردش هوای بیرون قرار دهید.
- هنگام رانندگی درب صندوق عقب باید بسته باشد. در صورت باز ماندن و یا عدم درزبندی مناسب آن، دود اگزوز به داخل کابین نفوذ خواهد کرد.
- جهت کارکرد مناسب سیستم تهویه مطبوع، شبکه ورود هوای کابین واقع در جلوی شیشه جلو را از وجود هر گونه مانع از قبیل برگ و برف و ... تمیز نگه دارید.



مدیران خودرو

ARRIZO 5 NEW User Manual

دفترچه راهنمای خودروی ARRIZO 5 NEW

- در صورت استشمام دود آگزوز در داخل کابین، شیشه‌ها را فوراً باز کنید و بلافاصله علت را پیدا کرده و رفع کنید.

بازدید سیستم آگزوز

در شرایط زیر، سیستم آگزوز باید مورد بازدید قرار گیرد:

۱. در صورت استشمام هر گونه بوی دود آگزوز.
۲. در صورت احساس تغییر در صدای آگزوز.
۳. در صورت آسیب دیدن در زمان تصادفات.
۴. بازدید در زمانی که خودرو بابت سرویس توسط جک بلند شده است.

۱-۹ احتیاط‌های لازم در جاده‌های ناهموار

رانندگی در جاده‌های ناهموار

جهت پایین آوردن ریسک خطرات احتمالی نسبت به خودتان و وسیله نقلیه‌تان، احتیاط‌های زیر را جدی بگیرید:

- در جاده‌های ناهموار کاملا با احتیاط رانندگی کنید و در صورت خطرناک بودن محل، اصلا رانندگی نکنید.
- هنگام رانندگی در جاده‌های ناهموار با هر دو دست خود، دایره پیرامونی غربلیک فرمان را بگیرید.
- بلافاصله پس از رانندگی در جاده‌های پوشیده از شن و ماسه، گل و لای، آب کم‌عمق یا برف، کارآیی سیستم ترمز را بررسی کنید.
- تا زمانی که خودرو در حال حرکت است، راننده و کلیه سرنشینان باید کمربند ایمنی خود را ببندند.

⚠ هشدار

- پس از رانندگی در جاده‌هایی که سطح آن‌ها دارای علف‌های بلند، گل و لای، شن و ماسه، سنگریزه، آب و ... می‌باشد، زیر خودرو را از وجود هر گونه علف، بوته، کاغذ، پارچه کهنه، سنگ و سنگریزه چسبیده یا نفوذ کرده، تمیز کنید، در غیر این صورت احتمال از کار افتادن برخی قسمت‌ها و یا حتی آتش‌سوزی وجود دارد.
- در زمان رانندگی در جاده‌های نامناسب و زمین‌های سخت، داشتن سرعت بالا، پرش از روی موانع و دست‌اندازها، دور زدن سریع و ... ممنوع است. چرا که ممکن است کنترل خودرو از دست خارج شده و واژگون شود و سبب وارد آمدن جراحات شدید بدنی و یا حتی مرگ شود. هم‌چنین باعث بروز خرابی‌های پرهزینه برای سیستم تعلیق و شاسی خودرو خواهد شد.

۱-۱-۱ رانندگی در شرایط بارانی

رانندگی در جاده‌های لغزنده

در زمان بارندگی با احتیاط رانندگی کنید، زیرا قدرت دید پایین می‌آید، شیشه‌ها دچار بخارگرفتگی می‌شوند و سطح جاده لغزنده می‌شود.

- از رانندگی با سرعت بالا در بزرگراهها اجتناب کنید. زیرا لایه‌ای از آب بین تایر و جاده تشکیل می‌شود که می‌تواند باعث بروز اختلال در کارکرد سیستم فرمان و ترمز شود.

👁️ احتیاط

- ترمز ناگهانی، شتاب‌گیری و پیچیدن ناگهانی در جاده‌های لغزنده می‌تواند باعث سر خوردن تایرها و از دست رفتن کنترل خودرو و بروز سانحه شود.
- ایجاد تغییر ناگهانی در دور موتور مانند استفاده ناگهانی از ترمز موتوری (دنده سنگین) می‌تواند باعث لغزش و انحراف خودرو و تصادف شود.
- پس از رانندگی در جاده‌های گل‌آلود، پدال ترمز را به آرامی فشار دهید و از عملکرد صحیح سیستم ترمز مطمئن شوید. لنت ترمزهای خیس مانع عملکرد مناسب سیستم ترمز می‌شوند. اگر لنت ترمز یک سمت خیس شده باشد، سیستم فرمان و کنترل خودرو تحت‌تاثیر قرار خواهد گرفت.

رانندگی در آب

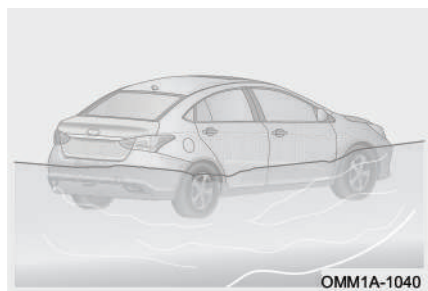

عبور خودرو از میان آب‌های عمیق و آب‌های جمع شده پس از باران می‌تواند باعث به وجود آمدن ایرادات جدی در خودرو شود. اگر مجبور به رانندگی در آب و عبور از میان آب هستید، ابتدا عمق آب را تخمین بزنید و سپس با احتیاط و به آرامی رانندگی کنید.

۱. هنگام رانندگی در آب، مطمئن شوید که موتور به خوبی کار می‌کند و فرمان و ترمز نیز در حالت طبیعی خود هستند. در زمان رانندگی در آب باید از دنده سنگین استفاده کرده و از شتاب ناگهانی و گاز دادن یکباره پرهیز کنید. ممکن است شتاب ناگهانی باعث ورود آب به داخل موتور شود.

۲. فشار دادن و ثابت نگه داشتن پدال گاز باعث می‌شود که موتور قدرت مناسب و باثبات داشته باشد. در رانندگی در میان آب، نباید توقف کرد، نباید دنده عوض کرد و نباید به طور ناگهانی پیچید.

۳. در صورت خاموش شدن موتور در آب، برای جلوگیری از وارد آمدن خسارت به موتور، فوراً استارت نزنید. در این شرایط باید خودرو را بکسل کرده و به مکان امن و یا کم‌عمق منتقل کرده و سپس دنبال علت بگردید.

● احتیاط

- در مکان‌هایی که عمق آب بالاتر از قسمت پایینی رینگ چرخ باشد، رانندگی نکنید.
- ورود آب به داخل موتور، می‌تواند باعث قفل شدن آن، خاموش شدن و یا ایراد داخلی آن شود.
- آب باعث شسته شدن گریس بلبرینگ چرخ شده و منجر به زنگ زدن و ساییدگی زودرس خواهد شد.
- رانندگی در آب ممکن است به سیستم انتقال قدرت و قطعات آن آسیب برساند. بنابراین پس از رانندگی در آب، مایعات موتور (از قبیل روغن موتور، روغن گیربکس و ...) را از نظر وجود نشستی بازدید کنید. در صورت مشاهده هر گونه نشستی از ادامه دادن به رانندگی خودداری کنید تا از صدمات پیش رو، پیش‌گیری شود.
- میزان کشش خودرو و کارایی ترمز در زمان رانندگی در آب، کاهش خواهد یافت. فاصله ترمزگیری نیز افزایش خواهد یافت. شن و ماسه و گل و لای چسبیده به اطراف دیسک ترمز ممکن است روی بازدهی ترمز تاثیرگذار باشد و یا باعث خرابی قطعات و اجزا سیستم ترمز شود. پس از رانندگی در آب، پدال ترمز را چندین بار فشار دهید تا مجموعه ترمز خشک شود.

۱۱-۱ رانندگی در فصل زمستان

راهنمای رانندگی در زمستان

- مایع خنک کننده موتور: مطمئن شوید که مایع خنک کننده موتور دارای ضدیخ می باشد. تنها از ضدیخ توصیه شده توسط شرکت مدیران خودرو استفاده کنید. برای اطلاع از جزئیات نوع ضدیخ به قسمت «سیستم خنک کننده موتور» در فصل ۸ مراجعه کنید.
- باتری: دمای هوای پایین باعث افت قدرت باتری می شود. برای استارت موتور در فصل زمستان باید باتری دارای حداکثر قدرت باشد.
- روغن موتور: در فصل زمستان، توصیه می شود که روغن موتوری را انتخاب کنید که مناسب با شرایط آب و هوایی منطقه خودتان باشد. روغنی که در دماهای پایین ویسکوزیته کمی داشته باشد، دارای خاصیت روان کاری بهتری خواهد بود. اطلاعات بیش تر در خصوص روغن موتور در فصل ۸ ارایه شده است.
- قفل دربها: از یخ بستن قفل دربها جلوگیری کنید. برای این کار مواد ضدیخ و یا گلیسیرین را داخل قفلها اسپری کنید.
- مایع شیشه شور: از مایع شیشه شوری که حاوی مواد ضدیخ می باشد استفاده کنید. این نوع مایع را می توانید از نمایندگی های مجاز مدیران خودرو و یا فروشگاههای معتبر لوازم یدکی تهیه کنید.
- گل پخش کنها: از انباشته شدن برف و یخ در اطراف شل گیرها و گل پخش کنهای چرخها جلوگیری کنید، چرا که می توانند باعث دشوار شدن چرخش فرمان شوند. هنگام رانندگی در شرایط آب و هوایی سرد، شما مجبورید به دفعات توقف کرده و جمع شدن برف و یخ در اطراف چرخها را بررسی کنید. توصیه می شود برخی ابزار و تجهیزات اضطراری را همراه خود داشته باشید. اقلامی مانند زنجیر چرخ، برفروب شیشه، کیسه شن و نمک، چراغ قوه، بیلچه، کابل رابط و ...

👁️ احتیاط

- فقط از آب به عنوان مایع خنک‌کننده موتور استفاده نکنید.
- از مایع خنک‌کننده موتور و یا سایر مواد به جای مایع شیشه‌شور استفاده نکنید. در غیر این صورت، رنگ بدنه خودرو آسیب خواهد دید.



رانندگی در جاده‌های برفی و یخ‌زده

شتاب‌گیری سریع روی جاده‌های پوشیده از برف و یخ ممکن است سبب سر خوردن چرخ‌های عقب به چپ یا راست شود. بنابراین همواره در این گونه جاده‌ها با سرعت پایین و با احتیاط رانندگی نمایید.

در این گونه جاده‌ها لایه‌ای از آب بین چرخ و جاده شکل می‌گیرد و این پدیده مانع عملکرد نرمال سیستم فرمان و ترمز خودرو می‌شود. برای کاهش مقداری از گشتاور و جلوگیری از بکسوات، می‌توانید از دنده ۲ (در مدل‌های مجهز به گیربکس دستی) جهت شروع حرکت در جاده‌های برفی و یخ‌زده استفاده کنید. توصیه می‌شود در چنین شرایطی، ESP را غیرفعال کنید.

■ بیرون آوردن خودروی گیر کرده در برف و یخ

اگر چرخ‌های محرک خودرو در برف یا یخ گیر کرده باشد، خودرو را چندین بار با سرعت کم به جلو و عقب حرکت دهید. برای این کار دسته دنده را چندین بار بین دنده جلو و دنده عقب جابه‌جا کنید و در هر بار پدال گاز را به آرامی فشار دهید. از تعویض دنده بیش از حد در این گونه شرایط اجتناب کنید، زیرا باعث استهلاک زیاد گیربکس می‌شود.

زنجیر چرخ

زنجیر چرخ را خریداری کنید که متناسب با سایز چرخ‌های خودروی شما باشد. برای نصب کردن و باز کردن زنجیر چرخ، به نکات زیر توجه کنید:

۱. زنجیر چرخ را بر اساس دستورات پلیس و قوانین منطقه‌ای استفاده کنید.
۲. نصب و باز کردن زنجیر چرخ را در محل مناسب انجام دهید.
۳. زنجیر چرخ را بر اساس دستورالعمل سازنده آن نصب کنید.
۴. زنجیر چرخ باید بر روی چرخ‌های محرک خودرو نصب شوند.
۵. توصیه می‌شود از زنجیر چرخ‌های پلیمری یا زنجیرهای کمربندی پلاستیکی که ضخامت آن‌ها کم‌تر از 12mm باشد استفاده کنید، در غیر این صورت ممکن است تایرها، رینگ چرخ‌ها، پلوس‌ها، سیستم ترمز، شل‌گیر و گل‌پخش‌کن‌ها دچار آسیب‌دیدگی شوند. خرابی‌های ناشی از عدم استفاده صحیح از زنجیر چرخ تحت پوشش گارانتی نخواهد بود.
۶. جهت کسب اطلاعات بیش‌تر در این زمینه از نمایندگی مجاز مدیران خودرو مشاوره بگیرید.

👁️ احتیاط

احتیاط‌های زیر را جهت کاستن ریسک خطرات رعایت کنید. عدم رعایت آن‌ها باعث از دست رفتن ایمنی وسیله نقلیه شده و ممکن است باعث تصادفات منجر به مصدومیت و یا حتی مرگ شود:

- دستورالعمل استفاده از زنجیر چرخ بر اساس شرایط منطقه و جاده متفاوت است. بنابراین قبل از نصب، آن‌ها را مدنظر قرار دهید.

- از متناسب بودن زنجیر با خودروی خود اطمینان حاصل کنید. نصب کردن زنجیر بر روی فرمان‌پذیری خودرو تاثیر می‌گذارد، لذا با احتیاط رانندگی کنید. استفاده از زنجیر چرخ نامناسب یا نصب ناصحیح آن بر روی چرخ می‌تواند باعث بروز تصادف و مصدومیت شود.

- بستن و باز کردن زنجیر چرخ را بر اساس دستورالعمل‌های سازنده آن اجرا کنید. قبل از بستن زنجیر خودرو را در یک مکان صاف پارک کنید. مطمئن شوید که خودرو را خاموش کرده‌اید و دسته دنده را در موقعیت "P" قرار داده‌اید. در صورت لزوم از مثلث خطر نیز استفاده کنید.

- در زمان نصب بودن زنجیر چرخ، با سرعت‌های بیش‌تر از 30km/h رانندگی نکنید و یا بر اساس حداکثر سرعت اعلام شده از طرف سازنده زنجیر چرخ رانندگی کنید (هر کدام که کم‌تر است را مبنا قرار دهید). در زمان نصب بودن زنجیر چرخ باید از حرکت در مسیرهای پر از دست‌انداز و دور زدن‌های تند و تیز، چرخاندن ناگهانی غربیلک فرمان، ترمزهای شدید و شتاب‌گیری و کاهش شتاب ناگهانی خودداری کنید.



فصل ۲. داشبورد و صفحه کیلومترشمار

۵۴ نمایشگر LCD	۵۰	۲-۱. صفحه کیلومترشمار
۵۶ منوی تنظیمات	۵۰	معرفی اجزا صفحه کیلومترشمار
۶۳ ۲-۲. نشانگرهای صفحه کیلومترشمار	۵۰	سرعت سنج
۶۳ نشانگرها و چراغ‌های هشدار	۵۱	دورسنج موتور
		۵۲	نمایشگر میزان بنزین
		۵۲	نمایشگر دمای آب موتور

۲-۱ صفحه کیلومترشمار معرفی اجزا صفحه کیلومترشمار



OMM1A-2530

- ۱ چراغ‌های هشدار و نشانگر
۲ سرعت‌سنج
۳ نمایشگر میزان بنزین
۴ نمایشگر LCD
۵ نمایشگر دمای آب موتور
۶ دورسنج

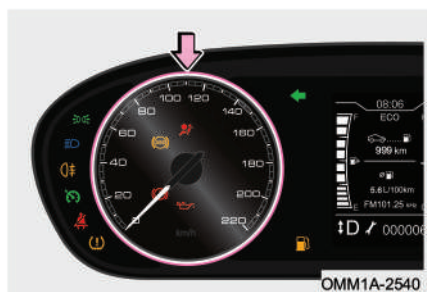

OMM1A-2540

سرعت‌سنج

صفحه کیلومترشمار از سرعت‌سنج عقربه‌ای برای نمایش سرعت حرکت خودرو در هر لحظه استفاده کرده است.
(واحد اندازه‌گیری: km/h)

👁️ احتیاط

اندازه لاستیک خودرو بر روی مقدار سرعت نشان داده شده توسط سرعت‌سنج تأثیرگذار است، لذا از لاستیک‌های اصلی شرکت مدیران خودرو و با اندازه استاندارد استفاده کنید. در غیر این صورت، سرعت خودرو به طور واقعی نشان داده نخواهد شد. جهت اطلاعات بیشتر در خصوص مشخصات تایر به بخش «اطلاعات فنی خودرو» در فصل ۸ مراجعه کنید.

دورسنج



صفحه کیلومترشمار از یک دورسنج عقربه‌ای برای نمایش دور موتور در هر لحظه استفاده کرده است. (واحد اندازه‌گیری: X1000 rpm) پس از سپری شدن دوره آببندی خودرو، رساندن دور موتور به محدوده‌های بالاتر (6000-8000rpm) مجاز خواهد بود. با دور موتور بالا، به مدت طولانی با خودرو رانندگی نکنید.

👁️ احتیاط

- اجازه ندهید عقربه دورسنج موتور به مدت زیاد در حدود 6000rpm قرار گیرد، زیرا باعث آسیب دیدگی شدید موتور می‌شود.
- در دوره آببندی خودرو، با دور موتور خیلی بالا رانندگی نکنید.



نمایشگر میزان بنزین

نمایشگر بنزین مقدار باقی مانده بنزین در داخل باک را نشان می‌دهد. برای این که نمایشگر مقدار بنزین را صحیح نشان دهد، خودرو را در یک مکان صاف پارک کرده و کلید استارت موتور را روشن کنید و برای اطلاع از مقدار بنزین موجود در باک، نمایشگر را مشاهده کنید.

ظرفیت باک: ۴۸ لیتر

زمانی که درجه نمایشگر بنزین بر روی حرف E یا اطراف آن قرار می‌گیرد و یا این که چراغ اخطار اتمام سوخت روشن شود، یعنی مقدار بنزین موجود در باک کافی نمی‌باشد، در اولین فرصت اقدام به سوخت‌گیری کنید.

احتیاط

در شرایطی نظیر شتاب‌گیری، ترمز شدید، پیچیدن ناگهانی و یا رانندگی در جاده‌های شیب‌دار، ممکن است نمایشگر بنزین، مقدار بنزین را به طور صحیح نشان ندهد.

نمایشگر دمای آب موتور



نمایشگر دمای آب موتور، پس از روشن شدن کلید استارت، دمای آب موتور در همان لحظه را نمایش خواهد داد.

- زمانی که نمایشگر بر روی C یا اطراف آن قرار گیرد (دمای پایین موتور): زمانی که موتور شروع به گرم شدن می‌کند، ممکن است نمایشگر به مدت کوتاهی در این

ناحیه قرار بگیرد. در این شرایط دمایی، موتور نباید با دور بالا کار کند، علاوه بر این بار وارده به موتور نیز نباید زیاد باشد.

اگر نمایشگر به مدت زیادی در این ناحیه ثابت بماند، در اسرع وقت جهت بازدید و تعمیر به یکی از نمایندگی‌های مجاز مدیران خودرو مراجعه کنید.

● زمانی که نمایشگر بر روی H یا اطراف آن قرار گیرد (داغ کردن موتور):

زمانی که نمایشگر دمای آب موتور به ناحیه H برسد و یا این که چراغ هشدار دمای آب موتور روشن شود، یعنی موتور بیش از حد داغ شده است. در صورت مواجه شدن با این شرایط، بلافاصله خودرو را متوقف کرده و اجازه دهید به مدت چند دقیقه در دور آرام کار کند. سپس موتور را خاموش کرده و پس از خنک شدن آن به دنبال علت داغ کردن موتور بگردید. اگر موفق به یافتن علت نشدید، با یکی از نمایندگی‌های مجاز مدیران خودرو تماس بگیرید.

هشدار

اگر موتور جوش آورده است، به هیچ عنوان درب مخزن انبساط را باز نکنید. پس از خنک شدن موتور، پایین آمدن سطح مایع خنک‌کننده را بررسی کنید. اگر مقدار مایع خنک‌کننده موتور خیلی کم است، هرگز موتور را روشن نکنید، در غیر این صورت موتور دچار آسیب‌دیدگی شدیدی خواهد شد.

LCD نمایشگر

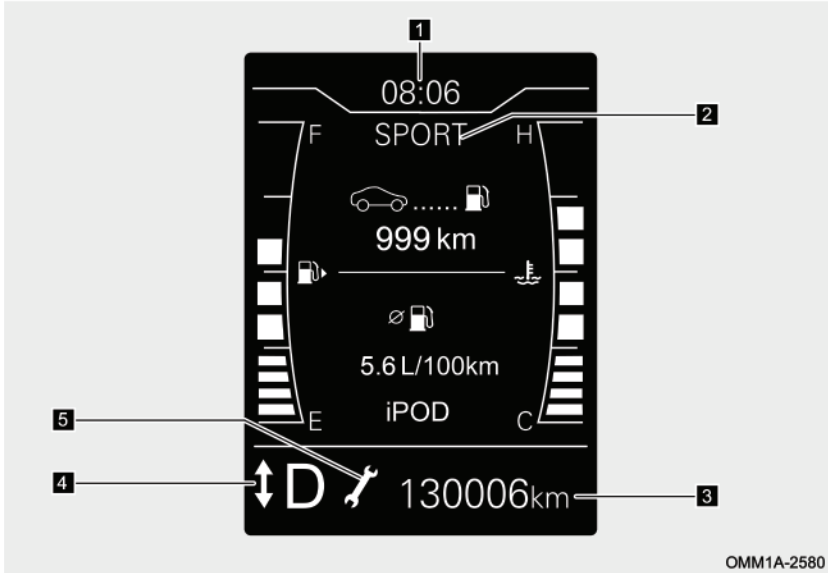

OMM1A-2580

- ۱ نمایشگر ساعت ۲ نمایشگر حالت‌های ECO/ ۳ کیلومتر کلی کارکرد خودرو
SPORT (در صورت تجهیز)
۴ نشانگر دنده گیربکس ۵ چراغ یادآوری سرویس

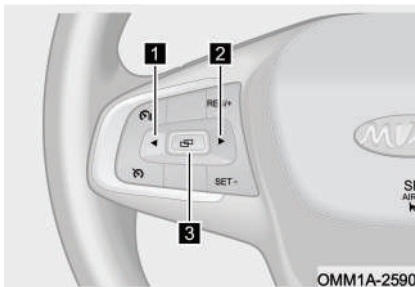

OMM1A-2590

■ دکمه‌های تنظیم نمایشگر LCD

این دکمه‌ها در مجموعه کلیدهای سمت چپ و راست فرمان قرار دارند و برای کار کردن با منوهای صفحه کیلومترشمار مورد استفاده قرار می‌گیرند.

- ۱ دکمه سمت چپ: برای انتخاب و نمایش صفحه سمت چپ در نمایشگر
۲ دکمه سمت راست: برای انتخاب و نمایش صفحه سمت راست در نمایشگر

۳ دکمه Enter: جهت انتخاب و تایید

■ نمایش صفحات عمومی و نمایش صفحات منوی تنظیمات

● نمایش صفحات عمومی

صفحات عمومی نمایشگر LCD را در تصویر زیر می‌توانید مشاهده کنید. برای چرخش در بین این صفحات و انتخاب صفحه مورد نظر از دکمه‌های تنظیم نمایشگر LCD (دکمه چپ: «◀» و دکمه راست: «▶») استفاده کنید.

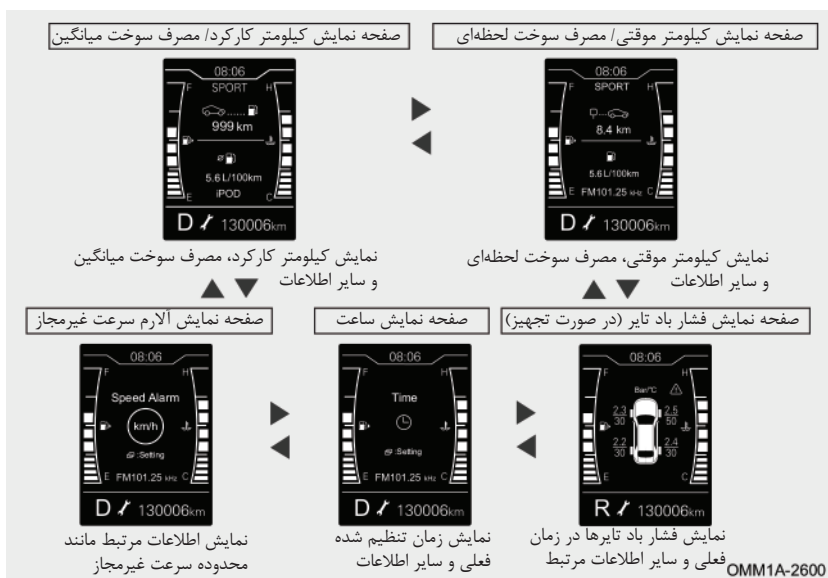

👁️ احتیاط

تصاویر و اطلاعات نمایش داده شده در آن‌ها صرفاً به عنوان مثال و مرجعی جهت یادگیری می‌باشند. سیستم نصب شده بر روی خودرو ملاک اصلی می‌باشد.

منوی تنظیمات

■ تنظیم ساعت

برای تنظیم ساعت از دکمه‌های روی گریبک فرمان به ترتیب زیر استفاده کنید:

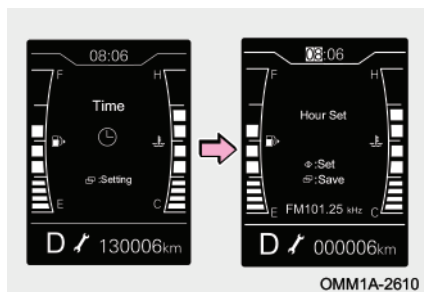

۱. پس از وارد شدن به منوی تنظیمات با استفاده از دکمه چپ: «◀» و دکمه راست: «▶» به روی صفحه مربوط به ساعت (Time) رفته و دکمه "⏸" را به طور کوتاه فشار دهید تا وارد بخش تنظیم ساعت شوید.

۲. در صفحه باز شده، برای تنظیم عدد ساعت و دقیقه، از دکمه چپ: «◀» و دکمه راست: «▶» استفاده کنید و پس از اتمام تنظیم، دکمه "⏸" را فشار دهید تا تنظیمات ذخیره شده و از صفحه خارج شوید.

■ آلام سرعت غیرمجاز

برای تنظیم آلام سرعت غیرمجاز از دکمه‌های روی گریبک فرمان به ترتیب زیر استفاده کنید:

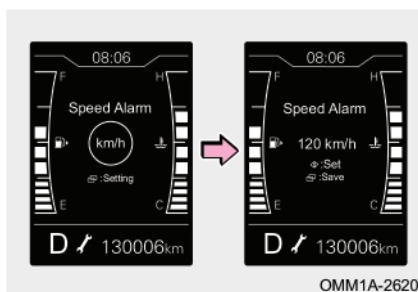

۱. پس از وارد شدن به منوی تنظیمات با استفاده از دکمه چپ: «◀» و دکمه راست: «▶» روی گریبک فرمان به صفحه مربوط به آلام سرعت غیرمجاز (Speed Alarm) رفته و دکمه "⏸" را به طور کوتاه فشار دهید تا وارد بخش تنظیم سرعت مجاز شوید.

۲. با هر بار فشار کوتاه بر روی دکمه چپ: «◀» و دکمه راست: «▶» روی گریبک فرمان، عدد مربوط به سرعت مجاز به اندازه 5km/h افزایش یا کاهش خواهد یافت. پس از اتمام تنظیم، دکمه "⏸" را فشار دهید تا تنظیمات ذخیره شده و از صفحه خارج شوید.

مطالعه

- با هر بار فشار دکمه‌های تنظیم، سرعت مجاز را در فواصل 5km/h می‌توان کم یا زیاد کرد.
- آلارم سرعت غیرمجاز را می‌توانید در بازه 30km/h تا 130km/h تنظیم کنید.
- هر زمان سرعت خودرو به سرعت مجاز تنظیم شده برسد، به جای صفحه نمایش اطلاعات رانندگی، صفحه مربوط به آلارم سرعت غیرمجاز نمایش داده شده و بوق خطر نیز به صدا در خواهد آمد. پیغام هشدار و بوق خطر فقط زمانی متوقف می‌شوند که سرعت خودرو به میزان 5km/h از سرعت تنظیم شده پایین‌تر بیاید. اگر سرعت خودرو دوباره از حد مجاز فراتر رود، آلارم سرعت غیرمجاز مجدداً فعال خواهد شد.

احتیاط

بوق خطر تولید شده توسط صفحه کیلومتر شمار برای آلارم سرعت غیرمجاز در برخی از شرایط دیگر نیز به صدا در می‌آید.

■ اطلاعات نمایش داده شده در LCD

نمایشگر LCD اطلاعات زیر را نمایش می‌دهد:

کیلومتر کلی کارکرد خودرو، ساعت، دنده گیربکس (خودروی مجهز به گیربکس اتوماتیک)، حالت ECO و SPORT گیربکس اتوماتیک، مصرف سوخت میانگین، مصرف سوخت لحظه‌ای، مسافت قابل حرکت با بنزین موجود، کیلومتر موقتی، میانگین سرعت، وضعیت درب‌ها، اطلاعات رادار دنده عقب، یادآوری افزایش / کاهش دنده (خودروی مجهز به گیربکس دستی)، چراغ سرویس، نشانگر وجود خطا در سیستم.

■ کیلومتر کلی کارکرد خودرو

کل مسافت طی شده توسط خودرو را نمایش می‌دهد.

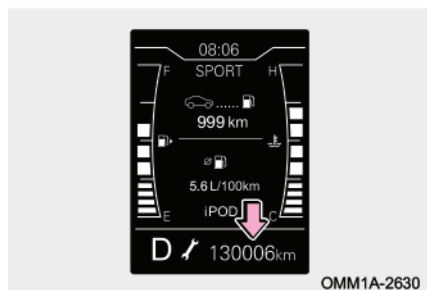

کیلومتر کلی خودرو در بازه ما بین 0-999,999km نمایش داده می‌شود. در صورتی که کیلومتر کلی خودرو به حداکثر مقدار خود برسد، عدد "999,999km" به طور دائم و ثابت نمایش داده خواهد شد.

■ مسافت قابل حرکت با بنزین موجود

حداکثر مسافت تخمینی که می‌توان با مقدار بنزین موجود در باک طی کرد را نمایش می‌دهد. این مسافت بر اساس میانگین مصرف سوخت شما توسط واحد پردازشگر سیستم محاسبه شده است، لذا مقدار مسافت طی شده واقعی می‌تواند با مقدار مسافت نشان داده شده متفاوت باشد. این عدد صرفاً به عنوان مرجعی

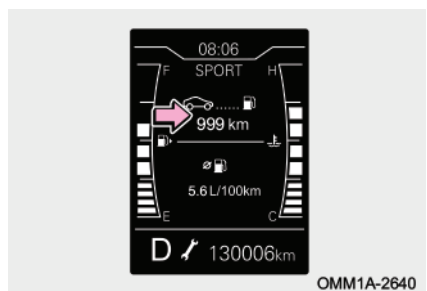

جهت اطلاع شما می‌باشد.

اگر فقط مقدار کمی به بنزین باک اضافه کنید، احتمالاً عدد محاسبه شده بازیابی نشود.

■ مصرف سوخت میانگین

نحوه نمایش میزان مصرف سوخت میانگین مطابق با شکل مقابل می‌باشد.

مصرف سوخت میانگین پس از روشن شدن موتور نمایش داده می‌شود و قبل از روشن شدن موتور عدد قبلی را نمایش خواهد داد.

مصرف سوخت میانگین توسط واحد پردازشگر سیستم محاسبه می‌شود و صرفاً به عنوان مرجعی جهت اطلاع شما می‌باشد.

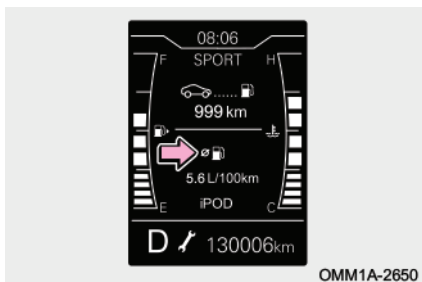

در صفحه نمایش مسافت قابل حرکت با بنزین موجود/ مصرف سوخت میانگین، اگر دکمه " " بر روی غربلیک فرمان را به طور طولانی فشار دهید، مقادیر مصرف سوخت میانگین بازیابی خواهد شد.

■ مصرف سوخت لحظه‌ای

نحوه نمایش مصرف سوخت لحظه‌ای هم‌زمان با رانندگی، مطابق با شکل مقابل می‌باشد.

پس از روشن کردن خودرو و گاز دادن، مصرف سوخت لحظه‌ای به شدت بالا می‌رود که این امر طبیعی بوده و مشکلی ندارد.

مصرف سوخت لحظه‌ای توسط واحد پردازشگر سیستم محاسبه می‌شود و صرفاً به عنوان

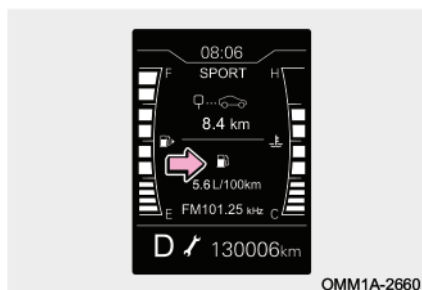

مرجعی جهت اطلاع شما می‌باشد.

■ کیلومتر طی شده موقتی

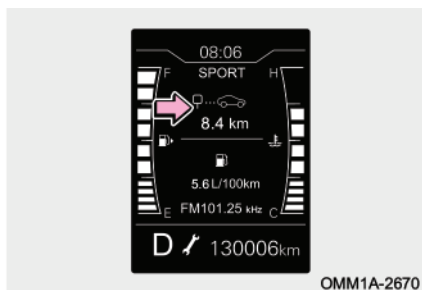

نحوه نمایش کیلومتر طی شده موقتی مطابق با شکل مقابل می‌باشد. مسافت طی شده موقت در محدوده 0.0~9999.9 km قابل نمایش می‌باشد و اگر مسافت طی شده از این محدوده تجاوز کند، کیلومتر شمار صفر شده و مجدداً از ابتدا شروع به شمارش خواهد کرد.

در صفحه نمایش کیلومتر طی شده موقتی/ مصرف سوخت لحظه‌ای، اگر دکمه "  " بر روی غربلیک فرمان را به طور طولانی فشار دهید، کیلومتر طی شده موقتی صفر خواهد شد.

■ نشانگر دنده گیربکس

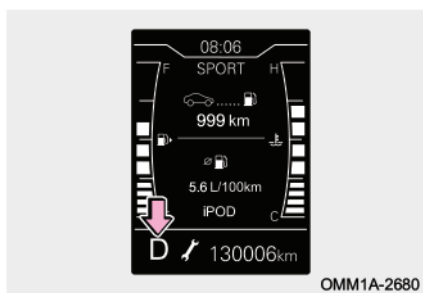

دنده درگیر گیربکس چه در حالت اتومات و چه در حالت منوال، مطابق با تصویر مقابل در نمایشگر LCD صفحه نمایش داده می‌شود.

■ نشانگر وضعیت باز/ بسته بودن درب‌ها
این نشانگر، وضعیت بسته یا باز بودن درب‌های جانبی خودرو را مشخص می‌سازد.
اگر سرعت حرکت خودرو کمتر از 3km/h باشد و یک یا چند درب به طور کامل بسته نشده باشد، صفحه نمایشگر باز بودن درب مربوطه را نمایش خواهد داد؛ در این حالت بوق اخطار به صدا در نخواهد آمد. وقتی که سرعت خودرو از 3km/h بیش‌تر شود، بوق اخطار به صدا در آمده و نشانگر باز بودن درب به صورت چشمک‌زن روشن شده و راننده را از موضوع مطلع خواهد ساخت.



⚠ هشدار

در صورت باز ماندن و یا به طور کامل بسته نشدن درب‌ها حرکت نکنید. چرا که ممکن است درب به طور ناگهانی باز شده و سرنشین به بیرون پرتاب شود که می‌تواند باعث ایجاد مصدومیت شدید و یا حتی مرگ شود.

■ چراغ سرویس

این چراغ جهت یادآوری فرا رسیدن زمان سرویس دوره‌ای خودرو روشن می‌شود.
در خودروی نو که تا کنون چراغ سرویس خاموش نشده است، کیلومتری که به صورت پیش‌فرض برای سرویس اولیه در حافظه سیستم تعریف شده است، به عنوان مبنا قرار گرفته و هر وقت کارکرد خودرو به این کیلومتر

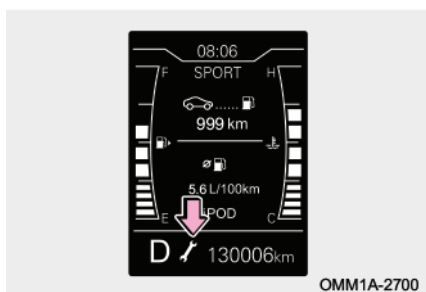

برسد، چراغ سرویس روشن خواهد شد. پس از خاموش کردن چراغ سرویس، فاصله کیلومتری بین دو سرویس دوره‌ای که در حافظه سیستم به صورت تعریف شده وجود دارد، به عنوان مبنای محاسبه قرار گرفته و هر وقت کارکرد خودرو به کیلومتر مذکور برسد، چراغ سرویس روشن خواهد شد.

👁️ احتیاط

چراغ سرویس باید پس از انجام یافتن هر سرویس دوره‌ای خاموش شود. توجه داشته باشید که چراغ سرویسی که روشن شده است، با قطع شدن برق خودرو خاموش نخواهد شد.

■ اطلاعات رادار دنده عقب

اگر موتور روشن بوده و دسته دنده در موقعیت دنده عقب (R) قرار داشته باشد، اطلاعات دریافتی از رادار دنده عقب و سنسورهای دنده عقب در مرکز نمایشگر LCD قابل مشاهده خواهد بود. برای اطلاع یافتن از جزئیات این سیستم به بخش «رادار دنده عقب» در فصل ۴ مراجعه کنید.

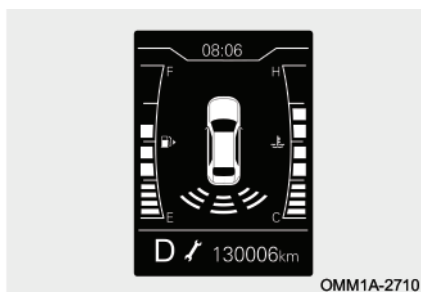

۲-۲ نشانگرهای صفحه کیلومتر شمار

نشانگرها و چراغ‌های هشدار

چراغ نشانگر برای اطلاع‌رسانی به راننده در مورد وضعیت عملکرد سیستم خاصی از خودرو استفاده می‌شود. روشن ماندن چراغ نشانگر به معنای فعال بودن عملکرد مربوطه می‌باشد. چراغ هشدار برای اعلام اختلال به راننده مبنی بر بروز ایراد در عملکرد سیستم خاصی از خودرو استفاده می‌شود. به محض این که سیستم خاصی از خودرو دچار مشکل شود، چراغ هشدار مربوط به آن سیستم روشن شده یا چشمک خواهد زد. پس از باز شدن سوئیچ، بعضی از چراغ‌های هشدار جهت خودارزیابی سیستم‌ها به مدت چند ثانیه روشن خواهند شد. چنانچه هر کدام از چراغ‌های هشدار پس از روشن شدن موتور هم‌چنان روشن بماند و یا چشمک بزند، جهت بازدید و یا تعمیر سیستم مربوطه به یکی از نمایندگی‌های مجاز مدیران خودرو مراجعه کنید.

هم‌زمان با روشن شدن چراغ‌های کوچک، چراغ نشانگر آن در صفحه کیلومتر شمار نیز روشن خواهد شد.		نشانگر چراغ کوچک (چراغ پارک)
با روشن شدن چراغ‌های راهنمای سمت چپ یا راست، چراغ نشانگر مربوط به همان سمت به طور آهسته چشمک می‌زند. زمانی که فلاشر روشن می‌شود، چراغ نشانگر هر دو سمت به طور هم‌زمان چشمک خواهند زد.		نشانگر چراغ راهنما
وقتی چراغ نور بالا روشن می‌شود و یا به صورت فلاشر زدن یا چراغ پلیسی روشن و خاموش می‌شود، نشانگر آن در صفحه کیلومتر شمار هم روشن می‌شود.		نشانگر چراغ نور بالا
با روشن شدن چراغ مه‌شکن عقب، چراغ نشانگر آن در صفحه کیلومتر شمار نیز روشن خواهد شد.		نشانگر چراغ مه‌شکن عقب

<p>این چراغ جهت اعلام خطر بسته نشدن کمربند ایمنی به راننده و یادآوری قفل کردن آن مورد استفاده قرار می‌گیرد. کمربند ایمنی را ببندید و به طور ایمن رانندگی کنید.</p>		<p>چراغ خطر کمربند (در صورت تجهیز)</p>
<p>این چراغ جهت اعلام هشدار به راننده در خصوص پایین بودن سطح روغن ترمز و یا وجود ایراد در سیستم ترمز مورد استفاده قرار می‌گیرد. جهت بازدید و تعمیر در اسرع وقت به نمایندگی مجاز مدیران خودرو مراجعه کنید.</p>		<p>چراغ هشدار سیستم ترمز</p>
<p>روشن بودن این چراغ به معنای این است که در حال حاضر EPB خودرو در وضعیت فعال قرار دارد. در زمان ترمزگیری اضطراری این چراغ به صورت چشمک‌زن روشن می‌شود که امری عادی است و نیاز به اقدام خاصی وجود ندارد. ولی اگر چشمک زدن در سایر شرایط نیز اتفاق بیفتند، نشان‌دهنده وجود ایراد در سیستم می‌باشد. در این گونه وضعیت‌ها در اسرع وقت جهت بازدید و تعمیر به نمایندگی مجاز مدیران خودرو مراجعه کنید.</p>		<p>نشانگر سیستم ترمز پارک برقی (EPB)</p>
<p>این چراغ جهت اعلام هشدار به راننده مبنی بر وجود ایراد در سیستم EPB مورد استفاده قرار می‌گیرد. جهت بازدید و تعمیر در اسرع وقت به نمایندگی مجاز مدیران خودرو مراجعه کنید.</p>		<p>چراغ هشدار سیستم ترمز پارک برقی (EPB)</p>
<p>روشن بودن این چراغ به معنای این است که در حال حاضر خودرو در وضعیت AUTO HOLD قرار دارد.</p>		<p>نشانگر سیستم پارک اتوماتیک (AUTO HOLD)</p>

<p>این چراغ جهت اعلام هشدار به راننده مبنی بر وجود ایراد در سیستم ترمز ضدقفل (ABS) مورد استفاده قرار می‌گیرد. جهت بازدید و تعمیر در اسرع وقت به نمایندگی مجاز مدیران خودرو مراجعه کنید.</p>		<p>چراغ هشدار سیستم ترمز ضدقفل (ABS)</p>
<p>چشمک زدن این چراغ بیانگر این است که در حال حاضر سیستم کنترل الکترونیکی پایداری خودرو (ESP) در وضعیت فعال قرار دارد. روشن ماندن این چراغ به معنای اعلام هشدار به راننده مبنی بر وجود ایراد در سیستم کنترل الکترونیکی پایداری خودرو (ESP) است. هر چه سریع‌تر جهت بازدید و تعمیر به نمایندگی مجاز مدیران خودرو مراجعه کنید.</p>		<p>نشانگر فعال بودن ESP</p>
<p>هر زمان که عملکرد ESP خاموش شود، چراغ نشانگر ESP OFF روشن می‌شود که به معای غیر فعال شدن سیستم کنترل الکترونیکی پایداری خودرو (ESP) است.</p>		<p>نشانگر غیرفعال بودن ESP</p>
<p>این چراغ بیانگر وضعیت عملکردی سیستم شارژ باتری می‌باشد. اگر پس از باز شدن سوئیچ این چراغ روشن نشود و یا پس از روشن شدن موتور همچنان روشن بماند، هر چه سریع‌تر جهت بازدید و تعمیر به نمایندگی مجاز مدیران خودرو مراجعه کنید.</p>		<p>چراغ هشدار سیستم شارژ باتری</p>

<p>این چراغ زمانی روشن می‌شود که دمای مایع خنک‌کننده موتور بیش از حد داغ شده باشد. در این گونه شرایط فوراً خودرو را در یک مکان ایمن متوقف کرده و اجازه دهید موتور به مدت چند دقیقه در حالت دور آرام روشن بماند و سپس آن را خاموش کنید. هر چه سریع‌تر جهت بازدید و تعمیر با نمایندگی مجاز مدیران خودرو تماس برقرار کنید.</p>		<p>چراغ هشدار دمای آب موتور</p>
<p>این چراغ برای اعلام خطر به راننده در مورد کمبود سوخت خودرو مورد استفاده قرار می‌گیرد. در فرصت مناسب سوخت‌گیری کنید.</p>		<p>چراغ خطر میزان بنزین</p>
<p>این چراغ برای اعلام هشدار به راننده در خصوص وجود ایراد در سیستم ایربگ قرار می‌گیرد. هر چه سریع‌تر جهت بازدید و تعمیر به نمایندگی مجاز مدیران خودرو مراجعه کنید.</p>		<p>چراغ هشدار سیستم ایربگ</p>
<p>از این چراغ هشدار برای نشان دادن نامناسب بودن فشار باد تایرها استفاده می‌شود. بررسی کنید که آیا فشار باد تایر خیلی کم و یا خیلی زیاد است و یا دمای تایر خیلی بالا است؟ اگر فشار باد تایر صحیح است، برای بازدید و تعمیر به نمایندگی مجاز مدیران خودرو مراجعه کنید.</p>		<p>چراغ هشدار سیستم کنترل فشار باد تایر</p>
<p>این چراغ برای اعلام هشدار به راننده در خصوص وجود ایراد در سیستم فرمان برقی مورد استفاده قرار می‌گیرد. هر چه سریع‌تر جهت بازدید و تعمیر به نمایندگی مجاز مدیران خودرو مراجعه کنید.</p>		<p>چراغ هشدار سیستم فرمان برقی</p>

<p>این چراغ برای اعلام هشدار به راننده در خصوص پایین بودن فشار روغن موتور مورد استفاده قرار می‌گیرد. در این گونه شرایط بلافاصله خودرو را در یک مکان ایمن متوقف کرده و فوراً جهت بازدید و تعمیر با نمایندگی مجاز مدیران خودرو تماس برقرار کنید.</p>		<p>چراغ هشدار فشار پایین روغن موتور</p>
<p>برای اعلام هشدار به راننده در مورد وجود ایراد در سیستم کنترل الکترونیکی موتور از این چراغ استفاده می‌شود. هر چه سریع‌تر جهت بازدید و تعمیر به نمایندگی مجاز مدیران خودرو مراجعه کنید.</p>		<p>چراغ هشدار ایراد سیستم انژکتوری</p>
<p>برای اعلام هشدار به راننده در مورد وجود ایراد در موتور از این چراغ استفاده می‌شود. هر چه سریع‌تر جهت بازدید و تعمیر به نمایندگی مجاز مدیران خودرو مراجعه کنید.</p>		<p>چراغ هشدار ایراد موتور</p>
<p>این چراغ برای اعلام هشدار به راننده در خصوص وجود ایراد در سیستم گیربکس مورد استفاده قرار می‌گیرد. هر چه سریع‌تر جهت بازدید و تعمیر به نمایندگی مجاز مدیران خودرو مراجعه کنید.</p>		<p>چراغ هشدار ایراد گیربکس</p>



فصل ۳. راهنمای استفاده از خودرو

۹۰	کلید قفل درب‌ها	۷۱	۳-۱. کلید خودرو
۹۲	۳-۶. بوق	۷۱	ریموت کنترل
۹۳	۳-۷. غربیلک فرمان	۷۲	کلید مکانیکی
۹۳	تنظیم غربیلک فرمان	۷۳	تعویض باتری ریموت کنترل
۹۴	۳-۸. صندوق‌های خودرو	۷۵	باز کردن درب‌ها با ریموت کنترل
۹۴	صندوق‌های جلو	۷۶	۳-۲. کلید هوشمند (در صورت تجهیز)
۹۷	صندوق‌های عقب	۷۶	اجزا کلید هوشمند
۹۸	پشت‌سری صندوق‌ها	۷۶	کلید مکانیکی
۹۹	۳-۹. کمربند ایمنی	۷۷	تعویض باتری کلید هوشمند
۹۹	چراغ اخطار کمربند	۸۰	ورود بدون کلید
۱۰۴	پیش‌کننده کمربند (در صورت تجهیز)	۸۰	۳-۳. کلید هوشمند مچی (در صورت تجهیز)
۱۰۹	۳-۱۰. سیستم محافظ کودک دستورات عمل ایمنی برای استفاده از صندوق محافظ کودک	۸۲	معرفی
۱۰۹	صندوق‌های محافظ کودک	۸۲	استارت خودرو از راه دور
۱۱۱	گروه‌بندی صندوق محافظ کودک	۸۴	۳-۴. سیستم ضدسرقت و دزدگیر
۱۱۴	صندوق کودک ISOFIX	۸۶	سیستم ضدسرقت موتور
۱۱۷	زبان‌ه مهار کننده صندوق کودک	۸۶	سیستم دزدگیر خودرو
۱۱۸	نصب کردن صندوق کودک	۸۷	۳-۵. قفل درب‌ها
۱۲۴	۳-۱۱. سیستم ایربگ	۹۰	

ARRIZO5 NEW User Manual

ایربگ‌های خودرو	۱۲۴	برگشت خودکار شیشه (در صورت تجهیز)	۱۵۱
استفاده صحیح از ایربگ و احتیاط‌های لازم	۱۲۶	۳-۱۶ سان‌روف (در صورت تجهیز)	۱۵۴
۳-۱۲ آینه‌ها	۱۳۳	نحوه استفاده از سان‌روف	۱۵۴
آینه داخل اتاق	۱۳۳	کنترل سان‌روف با ریموت کنترل	۱۵۶
آینه‌های جانبی	۱۳۴	روش کالیبره کردن سان‌روف	۱۵۶
۳-۱۳ . برف پاک‌کن و شیشه‌شور	۱۳۵	۳-۱۷ درب موتور	۱۵۷
دسته برف پاک‌کن	۱۳۵	باز کردن و بستن درب موتور	۱۵۷
روش استفاده از برف پاک‌کن جلو	۱۳۶	۳-۱۸ درب باک	۱۵۸
روش استفاده از شیشه‌شور جلو	۱۳۷	باز کردن و بستن درب باک	۱۵۸
۳-۱۴ چراغ‌های خودرو	۱۳۸			
دسته چراغ و راهنما	۱۳۸			
چراغ مه‌شکن عقب	۱۴۴			
بخارگرفتگی چراغ‌ها	۱۴۵			
۳-۱۵ شیشه درب‌ها	۱۴۶			
شیشه بالابرها	۱۴۶			
کنترل شیشه بالابرها با ریموت کنترل	۱۴۹			
عملکرد محافظت از داغ شدن	۱۵۰			
آلارم بسته نشدن کامل شیشه (در صورت تجهیز)	۱۵۱			

۳-۱ کلید خودرو

ریموت کنترل

ریموت کنترل برای باز کردن و قفل کردن خودرو از راه دور مورد استفاده قرار می‌گیرد.



۱ ضامن کلید مکانیکی

۲ دکمه قفل کردن

۳ دکمه باز کردن

۴ دکمه صندوق پیران

۵ چراغ نشانگر ریموت کنترل

■ اخطار فراموشی کلید

اگر راننده سوئیچ را خاموش کند ولی خارج کردن کلید از مغزی سوئیچ را فراموش کند، به محض باز شدن درب جلو چپ، صفحه کیلومترشمار شروع به دادن آلام خواهد کرد تا راننده را متوجه جا ماندن کلید کند.

قابلیت کنترل از راه دور ریموت کنترل برای قفل کردن و باز کردن کلیه درب‌های خودرو در شعاع ۲۰ متری اطراف خودرو (بدون داشتن نقطه کور) طراحی شده است. در صورتی که فاصله کلید ریموت‌دار از خودرو بیش‌تر از ۲۰ متر باشد، احتمالاً ریموت کنترل به طور مطلوب کار نخواهد کرد. شرایط زیر ممکن است هنگام استفاده از ریموت کنترل بر عملکرد آن تاثیر بگذارد:

- قرار گرفتن ریموت کنترل در نزدیکی برج تلویزیونی، ایستگاه رادیویی، نیروگاه برق، فرودگاه، ایستگاه راه‌آهن یا سایر تاسیساتی که امواج رادیویی قوی تولید می‌کنند.
- زمانی که در نزدیکی رادیوی همراه یا سایر وسایل ارتباطی بی‌سیم که فرکانسی مشابه با فرکانس ریموت کنترل دارند، قرار می‌گیرد.
- در مواقعی که ریموت کنترل با اشیا فلزی تماس داشته و یا پوشانده شده است.
- اگر ریموت کنترل در کنار لوازم برقی (مانند موبایل و کامپیوتر) قرار داشته باشد.

- چنانچه بیش تر از یک ریموت کنترل به طور همزمان در کنار یکدیگر مورد استفاده قرار گیرند.

مطالعه

اگر سیگنال ریموت کنترل با سیگنال های دیگر تداخل پیدا کند، ممکن است نتوانید به طور مناسبی خودرو را قفل یا باز کنید. در این گونه موارد می توانید از سوئیچ مکانیکی برای باز کردن و قفل کردن دربها استفاده کنید.

احتیاط

- کلید را خم نکنید و ریموت کنترل یدکی را برای استفاده در مواقع اضطراری در مکانی امن نگه داری کنید.
- بدون کسب مجوز، تغییری در فرکانس و قدرت ارسال امواج فرستنده ریموت کنترل (به طور مثال نصب تقویت کننده امواج رادیو فرکانسی) ایجاد نکنید و هیچ گونه آنتن خارجی یا آنتن ارسال امواج نصب نکنید.
- مراقب باشید تا در زمان استفاده از ریموت کنترل، تداخلی با ارتباطات رادیویی مجاز محلی نداشته باشید. در صورت تداخل از ریموت کنترل استفاده نکنید و قبل از ادامه کار با ریموت کنترل اقدامات لازم برای از بین بردن تداخل را انجام دهید.
- ریموت کنترل یک دستگاه فرستنده رادیویی با قدرت پایین می باشد که به راحتی می تواند تحت تاثیر امواج رادیویی مختلف و تحت تشعشع دستگاههای صنعتی، تحقیقاتی و تجهیزات پزشکی قرار گیرد.

کلید مکانیکی

در مواقعی که به دلیل ضعیف شدن باتری یا سایر تداخل های رادیویی نمی توانید از عملکردهای ریموت کنترل به درستی استفاده کنید، کلید مکانیکی را از جای خود بیرون آورده و برای قفل/ باز کردن خودرو از آن استفاده کنید.

ضامن روی ریموت کنترل را فشار دهید تا کلید مکانیکی از جای خود بیرون بیورد. برای برگرداندن

کلید مکانیکی به محل خود، مجدداً ضامن را فشار دهید و کلید را با دست به جای خود هدایت کنید تا حمل و نگهداری ریموت کنترل راحت‌تر شود. برای اطلاعات بیشتر به بخش «کلید مکانیکی درب» در فصل ۶ مراجعه کنید.

تعویض باتری ریموت کنترل

■ ضعیف شدن باتری ریموت کنترل

- بروز هر یک از علائم زیر بیانگر ضعیف شدن و یا خالی شدن باتری ریموت کنترل است:
- عمل نکردن ریموت کنترل حتی در مناطق بدون مانع و بدون امواج مزاحم
- کم نور شدن یا روشن نشدن چراغ نشانگر کلید با فشار دادن دکمه‌های روی کلید
- کاهش تدریجی محدوده اثر ریموت کنترل و کوچک‌تر شدن میدان برد امواج ریموت کنترل

مدل توصیه شده برای باتری ریموت کنترل: باتری لیتیومی 3V-CR2032

● احتیاط

- تعویض باتری ریموت کنترل دارای نکات ریزی می‌باشد که در صورت عدم توجه به آن‌ها و تعویض باتری توسط خودتان ممکن است کلید آسیب ببیند. توصیه می‌شود این کار را به نمایندگی مجاز مدیران خودرو بسپارید.
- فقط از باتری توصیه شده استفاده کنید.
- نسبت به بلعیده شدن باتری تعویض شده توسط کودکان مراقبت ویژه‌ای داشته باشید.

■ باتری ریموت کنترل را طبق مراحل زیر تعویض کنید:

۱. با اهرم کردن یک پیچ گوشتی تخت و نوارپیچ شده، درپوش ریموت کنترل را باز کنید.

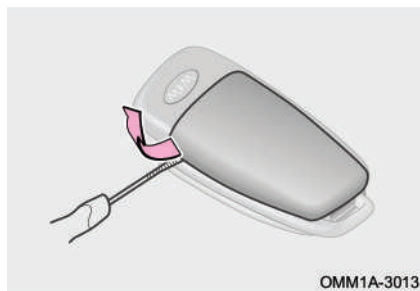

OMM1A-3013



۲. باتری کهنه را از جای خود خارج کرده و باتری نو را به نحوی که قطب مثبت (+) آن رو به بالا باشد، جایگزین کنید.
۳. اجزا باز شده را به ترتیب عکس مراحل باز کردن شان، مونتاژ کنید.

۴. بررسی کنید که آیا با فشار دادن دکمه‌ها، چراغ روی ریموت کنترل روشن می‌شود یا خیر؟ هم‌چنین عملکرد درست دکمه‌های ریموت کنترل را پس از تعویض باتری کنترل کنید. اگر ریموت کنترل نمی‌تواند به درستی کار کند، با نمایندگی مجاز مدیران خودرو تماس حاصل نمایید.

👁️ احتیاط

- از آسیب دیدن پایه‌های نگه‌دارنده باتری ممانعت کنید.
- از قرارگیری صحیح قطب‌های مثبت و منفی باتری در جای خود اطمینان حاصل کنید.
- در زمان تعویض باتری باید دست شما خشک و عاری از هر گونه رطوبت باشد.
- از لمس باتری جدید ریموت کنترل با دست روغنی خودداری کنید زیرا ممکن است سبب کاهش عمر مفید باتری شود.
- از تماس و یا دستکاری قطعات کیت الکترونیکی ریموت کنترل اجتناب کنید، زیرا باعث ایجاد اختلال در کارکرد آن خواهد شد.

♻️ حفاظت از محیط زیست

باتری لیتیومی مصرف شده نباید همانند زباله‌های خانگی معمولی دفع شود. ضایعات این نوع باتری باید بر اساس مقررات محلی و شرایط مندرج در قوانین زیست‌محیطی امحا شود.

باز کردن درب‌ها با ریموت کنترل

■ باز کردن درب‌ها

زمانی که خودرو به طور کامل در وضعیت قفل قرار دارد، دکمه بازکن روی ریموت کنترل را فشار دهید. پس از روشن شدن چراغ‌های راهنما، خودرو در وضعیت باز قرار خواهد گرفت.

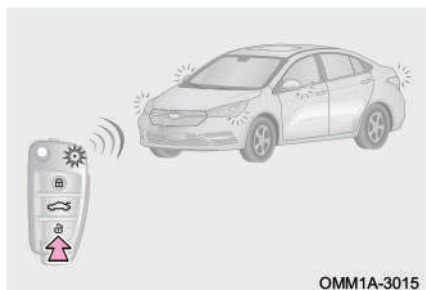

OMM1A-3015

■ باز کردن درب صندوق

● زمانی که قفل مرکزی در وضعیت باز قرار دارد:

کلید بازکن درب صندوق بر روی داشبورد را فشار داده و نگه دارید تا درب صندوق باز شود.

● زمانی که درب‌های خودرو قفل هستند:

دکمه صندوق‌پران روی ریموت کنترل را فشار داده و نگه دارید تا پس از روشن شدن چراغ‌های راهنما، درب صندوق باز شود.

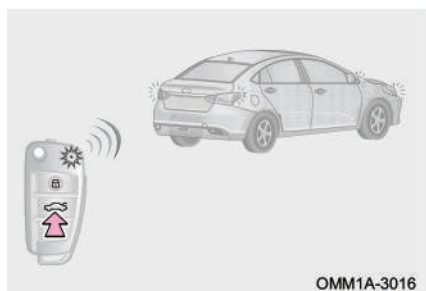

OMM1A-3016

۲-۳ کلید هوشمند (در صورت تجهیز)

اجزا کلید هوشمند

کلید هوشمند برای باز کردن و قفل کردن از راه دور درب‌های خودرو و درب صندوق و روشن کردن خودرو مورد استفاده قرار می‌گیرد. کلید مکانیکی که جزیی از بدنه کلید هوشمند می‌باشد برای باز کردن و قفل کردن درب‌های خودرو در مواقع اضطراری می‌باشد.

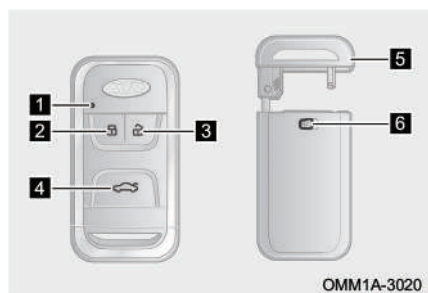

۱ چراغ نشانگر

۲ دکمه قفل کردن

۳ دکمه باز کردن

۴ دکمه صندوق پران

۵ کلید مکانیکی

۶ ضامن کلید مکانیکی

قابلیت کنترل از راه دور کلید هوشمند برای قفل کردن و باز کردن کلیه درب‌های خودرو در محدوده ۲۰ متری پیرامون خودرو (به شرط عدم وجود مانع و نقطه کور) مورد استفاده قرار می‌گیرد. اگر فاصله بین خودرو و کلید هوشمند بیش‌تر از ۲۰ متر باشد، ممکن است کلید کارایی مطلوب خود را نداشته باشد. وجود سیگنال‌های مزاحم می‌تواند بر عملکرد کلید هوشمند تاثیرگذار باشد. در ادامه همین فصل جزییات بیش‌تری در خصوص کلید هوشمند ارائه خواهد شد.

کلید مکانیکی



چنان‌چه کلید هوشمند بنا به دلایلی مانند ضعیف شدن باتری کلید یا وجود اختلال در امواج رادیویی قابل استفاده نباشد، می‌توانید از کلید مکانیکی برای باز و قفل کردن درب‌ها استفاده کنید.

ضامن کلید مکانیکی واقع در پشت کلید هوشمند را در جهت فلش فشار داده و کلید

مکانیکی را از بدنه کلید هوشمند جدا کنید. پس از استفاده، کلید را به جای خود باز گردانید تا ضمن جلوگیری از مفقود شدن، همیشه در دسترس بوده و به راحتی قابل استفاده می‌باشد. برای اطلاعات بیشتر تر به بخش «کلید مکانیکی درب» در فصل ۶ مراجعه کنید.

تعویض باتری کلید هوشمند

■ ضعیف شدن باتری کلید هوشمند

بروز هر یک از علائم زیر بیانگر ضعیف شدن و یا خالی شدن باتری کلید هوشمند است:

- عمل نکردن کلید هوشمند حتی در مناطق بدون مانع و بدون امواج مزاحم
- کم‌نور شدن یا روشن نشدن چراغ نشانگر کلید هوشمند با فشار دادن دکمه‌های روی کلید
- کاهش تدریجی محدوده اثر کلید هوشمند و کوچک‌تر شدن میدان برد امواج کلید هوشمند

مدل توصیه شده برای باتری کلید هوشمند: باتری لیتیومی 3V-CR2032

👁️ احتیاط

- فقط از باتری توصیه شده استفاده کنید.
- نسبت به بلعیده شدن باتری تعویض شده توسط کودکان مراقبت ویژه‌ای داشته باشید.
- تعویض باتری ریموت کنترل دارای نکات ریزی می‌باشد که در صورت عدم توجه به آن‌ها و تعویض باتری توسط خودتان ممکن است کلید آسیب ببیند. توصیه می‌شود این کار را به نمایندگی مجاز مدیران خودرو بسپارید.

■ باتری کلید هوشمند را طبق مراحل زیر تعویض کنید:

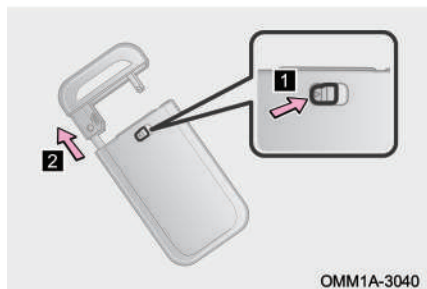

۱. ضامن پشت کلید هوشمند را فشار دهید و کلید مکانیکی را از بدنه کلید جدا کنید.

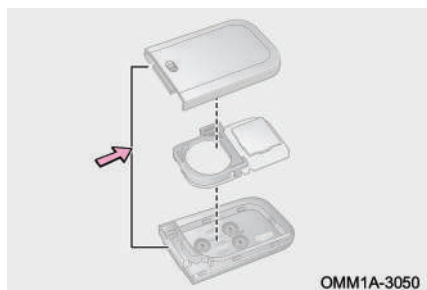

۲. با استفاده از یک پیچ گوشتی تخت و نواریج شده، درپوش کلید را باز کنید و برد الکترونیکی کلید هوشمند را خارج کنید.

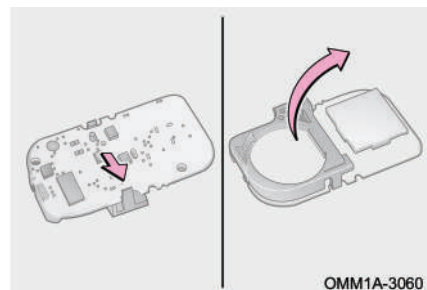

۳. قاب نگهدارنده باتری را از برد الکترونیکی ریموت کنترل جدا کنید.

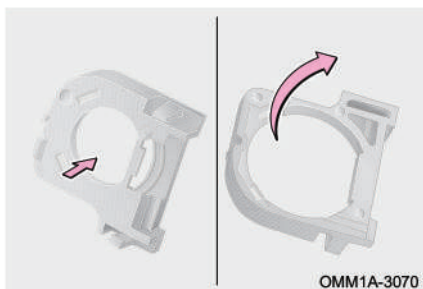

۴. باتری کهنه را از جای خود بیرون آورید و باتری نو را به نحوی که قطب مثبت (+) آن رو به بالا باشد، جایگزین کنید.
۵. اجزا باز شده کلید هوشمند را به ترتیب عکس مراحل باز کردن شان، مونتاژ کنید.
۶. دکمه‌های روی کلید هوشمند را فشار دهید و روشن شدن چراغ نشانگر کلید را بررسی کنید. هم‌چنین عملکرد صحیح کلید هوشمند پس از تعویض باتری را کنترل کنید. اگر کلید هوشمند نمی‌تواند به درستی کار کند، با نمایندگی مجاز مدیران خودرو تماس حاصل نمایید.

احتیاط

- از قرارگیری صحیح قطب‌های مثبت و منفی باتری در جای خود اطمینان حاصل کنید.
- در زمان تعویض باتری باید دست شما خشک و عاری از هر گونه رطوبت باشد.
- هنگام تعویض باتری از الکترودها و ترمینال‌ها ممانعت کنید.
- از لمس باتری جدید ریموت کنترل با دست روغنی خودداری کنید زیرا ممکن است سبب کاهش عمر مفید باتری شود.
- از تماس و یا دستکاری قطعات کیت الکترونیکی کلید هوشمند اجتناب کنید، زیرا باعث ایجاد اختلال در کارکرد آن خواهد شد.

حفاظت از محیط زیست

باتری لیتیومی مصرف شده نباید همانند زباله‌های خانگی معمولی دفع شود. ضایعات این نوع باتری باید بر اساس مقررات محلی و شرایط مندرج در قوانین زیست‌محیطی احیا شود.

ورود بدون کلید

با همراه داشتن کلید هوشمند (بدون نیاز به بیرون آوردن آن) می‌توان اقدامات زیر را روی خودرو انجام داد:

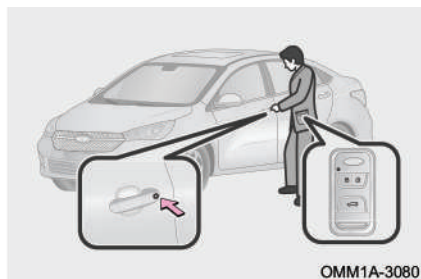

■ باز و بسته کردن قفل درب‌ها

ضمن همراه داشتن کلید هوشمند به خودرو نزدیک شوید. اگر دکمه روی دستگیره درب را فشار دهید، سیستم پس از شناسایی و تایید کلید، به طور خودکار اقدام به باز یا بستن قفل درب‌ها خواهد کرد.

● احتیاط

اگر کلید هوشمند در خودرو جا مانده باشد، دکمه روی دستگیره درب کار نخواهد کرد.

■ موقعیت آنتن‌های سیستم ورود و استارت بدون کلید

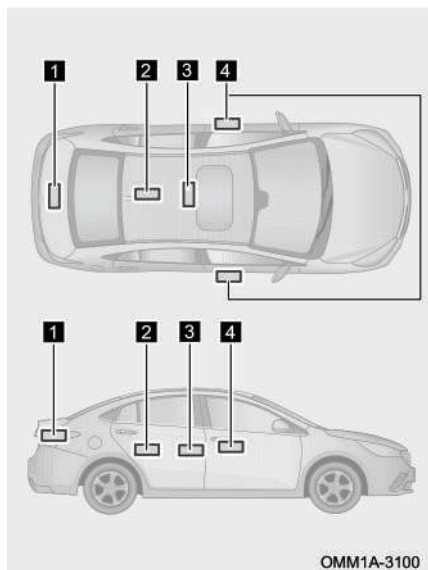

- ۱ آنتن بیرونی درب صندوق عقب
- ۲ آنتن عقبی داخل اتاق
- ۳ آنتن وسطی داخل اتاق
- ۴ آنتن دستگیره بیرونی درب‌های جلو

■ میدان اثر آنتن‌ها (محدوده‌ای که کلید هوشمند توسط آنتن‌ها قابل شناسایی است)

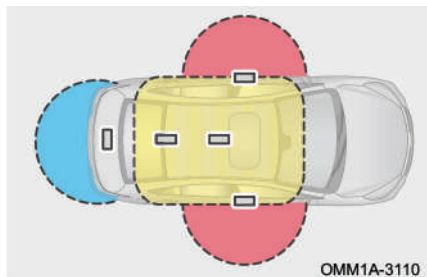

■ در زمان استارت زدن یا تغییر

وضعیت کلید استارت موتور

اگر کلید هوشمند در داخل اتاق قرار داشته باشد، سیستم می‌تواند فعال شود.

■ در زمان باز و بسته کردن قفل

درب‌ها

اگر کلید هوشمند در محدوده اثر آنتن دستگیره بیرونی درب‌های جلو باشد، سیستم می‌تواند فعال شود.

■ باز کردن درب صندوق

اگر کلید هوشمند در محدوده اثر آنتن دستگیره بیرونی درب صندوق عقب قرار داشته باشد، سیستم می‌تواند فعال شود.

👁️ احتیاط

آنتن روی درب‌های خودرو، کلیدهای هوشمند را در شعاع ۱,۲ متری خود می‌توانند شناسایی کنند. بنابراین زمانی که قصد فشردن دکمه‌های دستگیره درب‌ها برای باز کردن درب‌های جلو یا درب صندوق را دارید، باید کلید هوشمند در این محدوده قرار داشته باشد.

■ نکاتی در خصوص سیستم ورود و استارت بدون کلید

در شرایط زیر ممکن است سیستم به درستی کار نکند، حتی اگر کلید هوشمند در محدوده اثر آنتن‌ها قرار داشته باشد:

- کلید هوشمند در داخل صندوق عقب قرار داشته باشد.

- در زمان قفل کردن، کلید هوشمند به شیشه درب یا سقف خیلی نزدیک باشد.
 - اگر پیغام "Please pay attention that there is a smart key in the vehicle" در صفحه کیلومترشمار نمایش داده شود.
 - قرار گرفتن کلید هوشمند در مجاورت تجهیزات برقی با میدان مغناطیسی قوی.
- **اعلام هشدار**
- به بخش «سیستم دزدگیر» در ادامه همین فصل مراجعه کنید.

■ استارت دکمه‌ای

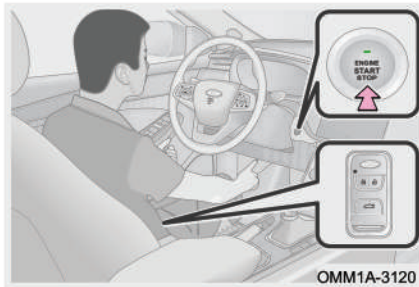

اگر کلید هوشمند در داخل خودرو قرار داشته باشد، شرایط استارت موتور برقرار باشد (چراغ زمینه کلید استارت به رنگ سبز شده باشد)، شرایط برای روشن کردن موتور توسط کلید استارت فراهم می‌باشد.

برای کسب اطلاعات بیشتر به بخش «کلید استارت موتور» در فصل ۴ مراجعه کنید.

۳-۳ کلید هوشمند مچی (در صورت تجهیز)

معرفی



کلید هوشمند مچی یکی از تجهیزات جدید و مدرن خودرو می‌باشد که به طور رسمی از طرف شرکت چری ارائه شده است. این مچ‌بند هوشمند علاوه بر این که قابلیت‌های سیستم ورود بدون کلید و استارت دکمه‌ای را دارا می‌باشد، واجد قابلیت‌های دیگری از قبیل کنترل مولفه‌های سلامتی و ورزش،

نظارت بر ضربان قلب، مدیریت زمان خواب و ... نیز می‌باشد.

مطالعه

- برای اطلاع از جزئیات نحوه ورود و استارت بدون کلید با استفاده از مچ‌بند هوشمند، به بخش «کلید هوشمند» در همین فصل مراجعه کنید.
- مچ‌بند هوشمند به اپلیکیشن موبایل وصل می‌شود. جهت کسب اطلاعات بیشتر در خصوص نحوه برقراری ارتباط بین مچ‌بند هوشمند با اپلیکیشن موبایل به دفترچه راهنمای مربوطه که همراه خودرو ارائه می‌شود، مراجعه کنید.

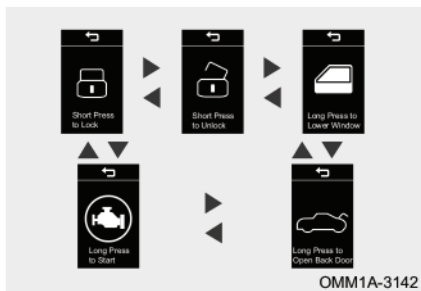

■ کنترل خودرو با مچ‌بند هوشمند

با بالا یا پایین کشیدن صفحات روی نمایشگر مچ‌بند هوشمند، صفحه مربوط به کلیدهای خودرو را انتخاب کنید تا بتوانید قابلیت‌هایی مانند باز و بسته کردن قفل درب‌ها از راه دور و استارت زدن خودرو را کنترل کنید.

قابلیت کنترل از راه دور مچ‌بند هوشمند برای قفل کردن و باز کردن کلیه درب‌های خودرو در محدوده ۲۰ متری پیرامون خودرو (به شرط عدم وجود مانع و نقطه کور) مورد استفاده قرار می‌گیرد. اگر فاصله بین خودرو و مچ‌بند هوشمند بیشتر از ۲۰ متر باشد، ممکن است مچ‌بند هوشمند کارایی مطلوب خود را نداشته باشد. وجود سیگنال‌های مزاحم می‌تواند بر عملکرد مچ‌بند هوشمند تاثیرگذار باشد. برای اطلاع از جزئیات عملکرد کنترل از راه دور به بخش «ریموت کنترل» در همین فصل مراجعه کنید.

■ ماندگاری باتری مچ‌بند هوشمند

باتری کاملاً شارژ شده مچ‌بند هوشمند به طور معمول تا دو هفته قابل استفاده می‌باشد. اگر میزان شارژ باتری به کم‌تر از 10% برسد، مچ‌بند وارد حالت کم-باتری می‌شود که در این حالت مچ‌بند صفحه نمایش و عملکردهای معمولی خود را خاموش می‌کند ولی عملکرد ریموت

کنترل (فشار دادن لحظه‌ای دکمه پشت مچ‌بند برای باز کردن خودرو) و عملکرد ورود بدون کلید و استارت دکمه‌ای را حفظ می‌کند. در صورتی که مچ‌بند هوشمند وارد حالت کم-باتری شده است، در اسرع وقت آن را شارژ کنید، در غیر این صورت باتری آن تمام شده و قادر به باز کردن خودرو نخواهد بود.

استارت خودرو از راه دور



استارت از راه دور با استفاده از کلید هوشمند: زمانی که خودرو خاموش بوده و در وضعیت قفل قرار دارد و به شرط آن که کلید هوشمند در داخل خودرو وجود نداشته باشد، دکمه قفل‌کن روی کلید هوشمند را فشار داده و به مدت ۳ ثانیه نگه دارید تا خودرو به صورت از راه دور استارت بزند و هم‌زمان تهویه مطبوع نیز به طور خودکار روشن شود.

خاموش کردن از راه دور با استفاده از کلید هوشمند: خودرو ۱۰ دقیقه پس از روشن شدن به صورت از راه دور، به طور خودکار خاموش می‌شود. یا این که برای خاموش کردن خودرویی که به صورت از راه دور روشن شده است، دکمه بازکن کلید هوشمند را فشار دهید.

■ استارت از راه دور با استفاده از مچ‌بند هوشمند

زمانی که خودرو خاموش بوده و در وضعیت قفل قرار دارد و به شرط آن که مچ‌بند هوشمند در داخل خودرو وجود نداشته باشد، آیکون "🔒" بر روی مچ‌بند را فشار دهید تا وارد منوی کلید خودرو شوید و سپس آیکون "🔓" را به طور طولانی فشار دهید تا خودرو به صورت از راه دور استارت بزند و هم‌زمان تهویه مطبوع نیز به طور خودکار روشن شود.

خاموش کردن از راه دور با استفاده از مچ‌بند هوشمند: خودرو ۱۰ دقیقه پس از روشن شدن به صورت از راه دور، به طور خودکار خاموش می‌شود. یا این که برای خاموش کردن خودرویی که به صورت از راه دور روشن شده است، آیکون "🏠" روی مچ‌بند هوشمند را فشار دهید.

مطالعه

- هنگام استارت خودرو توسط کلید هوشمند یا ریموت کنترل، در خودروی مجهز به تهویه مطبوع دستی، تهویه مطبوع به طور خودکار در حالتی که آخرین بار متوقف شده بود، شروع به کار خواهد کرد.
- هنگام استارت خودرو توسط کلید هوشمند یا ریموت کنترل، در خودروی مجهز به تهویه مطبوع اتوماتیک، تهویه مطبوع به طور خودکار در حالتی AUTO شروع به کار خواهد کرد.

احتیاط

- هنگام استارت خودرو از راه دور، هیچ‌کس از جمله راننده نباید در داخل خودرو باشد.
- پس از روشن شدن خودرو به صورت از راه دور، اگر از خودرو استفاده نکنید به طور خودکار خاموش خواهد شد.
- فاصله بین خودرو با کلید هوشمند یا مچ‌بند هوشمند در زمان استارت از راه دور نباید بیش‌تر از برد موثر کلید هوشمند یا مچ‌بند هوشمند باشد.

۳-۴ سیستم ضدسرقت و دزدگیر سیستم ضدسرقت موتور

خودروی شما به دو نوع سیستم ضدسرقت مجهز می‌باشد: سیستم ضدسرقت موتور یا ایموبلایزر (در صورت تجهیز) و سیستم دزدگیر خودرو.

■ سیستم ضدسرقت موتور

کلید هوشمند یا مچ‌بند هوشمند خودرو دارای یک چیپ فرستنده در ساختار خود هستند. چنانچه کلید هوشمند یا مچ‌بند هوشمند به واحد کنترل ایموبلایزر معرفی نشده باشند، این چیپ الکترونیکی اجازه روشن شدن موتور را نخواهد داد.

شرایط زیر ممکن است باعث ایجاد اختلال در سیستم ایموبلایزر شود:

- اگر کلید هوشمند یا مچ‌بند هوشمند در تماس با اشیاء فلزی باشد.
- کلید هوشمند یا مچ‌بند هوشمند متعلق به خودروی دیگر (که دارای چیپ فرستنده است) در تماس با کلید خودروی شما قرار گرفته باشد.

👁️ احتیاط

- به هیچ عنوان معرفی کلید هوشمند را به افراد غیرمجاز نسپارید، چرا که ممکن است کارکرد عادی سیستم دچار اختلال شود.
- در سیستم ایموبلایزر خودرو هیچ‌گونه تغییری ایجاد نکنید و یا آن را حذف نکنید. در غیر این صورت سیستم ضدسرقت خودرو از کار خواهد افتاد.
- اگر موتور استارت بخورد ولی نتواند روشن شود، یکی از علت‌های ممکن مختل شدن سیستم ایموبلایزر و عدم کارکرد صحیح آن می‌تواند باشد. برای جزییات بیشتر به بخش «اگر خودرو به طور عادی روشن نشود» در فصل ۶ مراجعه کنید.

■ سیستم دزدگیر

در صورت تشخیص یک ورود غیر مجاز به داخل خودرو، سیستم دزدگیر اقدام به فعال کردن آژیر و روشن و خاموش کردن چراغ‌های راهنما خواهد کرد تا بدین‌وسیله مالک خودرو را از

موضوع سرقت مطلع سازد. توضیحات بیش تر در مورد دزدگیر خودرو در بخش بعدی ارائه شده است.

● احتیاط

برای جلوگیری از فعال شدن ناخواسته دزدگیر و پیش گیری از سرقت خودرو، قبل از ترک خودرو اطمینان یابید که کسی در داخل خودرو باقی نمانده باشد و کلیه دربها و شیشهها به طور کامل بسته شده باشند.

سیستم دزدگیر

■ عملکرد دزدگیر

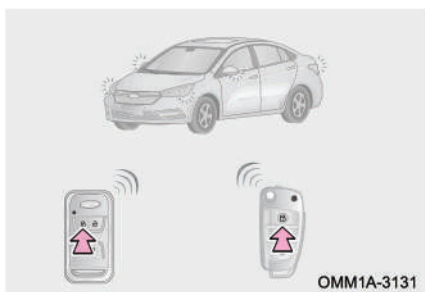

OMM1A-3131

● آماده به کار شدن سیستم دزدگیر:

کلید استارت را خاموش کنید، کلیه دربها و صندوق را ببندید.

دکمه قفل کن ریموت کنترل یا کلید هوشمند یا میچ بند هوشمند و یا دکمه روی دستگیره درب را فشار دهید تا دربها قفل شوند. اکنون سیستم دزدگیر خودرو فعال شده و در حالت

آماده به کار قرار دارد.

● نشانههای فعال شدن سیستم دزدگیر عبارتاند از:

قفل شدن تمامی دربها، یک بار روشن و خاموش شدن چراغهای راهنما و یک بار به صدا در آمدن آژیر دزدگیر

● علل فعال نشدن سیستم دزدگیر عبارتاند از:

خاموش نبودن کلید استارت، باز ماندن یکی از دربهای جانبی خودرو یا درب صندوق عقب

● نشانههای فعال نشدن سیستم دزدگیر عبارتاند از:

دو بار چشمک زدن چراغهای راهنما و به صدا در نیامدن آژیر دزدگیر

👁️ احتیاط

- نحوه اعلام فعال شدن دزدگیر را از طریق سیستم صوتی و تصویری نیز می‌توان تنظیم کرد.
- اگر کلید استارت در موقعیت ON یا ACC باشد، دزدگیر نمی‌تواند فعال شود.
- اگر چهار درب جانبی خودرو بسته باشد و درب صندوق به طور کامل بسته نشده باشد، قفل مرکزی درب‌ها را قفل می‌کند ولی دزدگیر فعال نخواهد شد. اگر درب صندوق بسته باشد و یکی از درب‌های جانبی به طور کامل بسته نباشد، قفل مرکزی ابتدا درب‌ها را قفل می‌کند ولی بلافاصله مجدداً از حالت قفل خارج کرده و دزدگیر فعال نخواهد شد.

■ فعال شدن مجدد دزدگیر به طور خودکار

پس از خارج شدن خودرو از وضعیت دزدگیر، چنانچه در عرض ۳۰ ثانیه هیچ‌یک از درب‌های جانبی، درب موتور یا درب صندوق باز و بسته نشوند، درب‌ها به طور خودکار قفل شده و سیستم دزدگیر بار دیگر فعال خواهد شد.

■ غیرفعال شدن دزدگیر

- راههای غیر فعال کردن:



اگر دکمه بازکن ریموت کنترل، کلید هوشمند یا مچ‌بند هوشمند را فشار دهید، دزدگیر غیرفعال می‌شود؛ و یا این که ضمن همراه داشتن کلید هوشمند یا مچ‌بند هوشمند به خودرو نزدیک شده و دکمه روی دستگیره درب را فشار دهید، اگر سیستم به طور خودکار معتبر بودن کلید را تایید کند، خودرو از حالت قفل خارج خواهد شد.

- نشانه‌های غیرفعال شدن دزدگیر:

دو بار روشن و خاموش شدن چراغ‌های راهنما

مطالعه

- زمانی که خودرو در وضعیت دزدگیر قرار دارد، با فشار دادن دکمه بازکن ریموت کنترل و یا روشن کردن خودرو، خودرو از وضعیت دزدگیر خارج می‌شود.
- اگر پس از غیرفعال شدن دزدگیر، هر کدام از درب‌های جانبی، درب موتور یا درب صندوق باز شود، فعال شدن خودکار دزدگیر مقدور نخواهد بود.
- دکمه بازکن ریموت کنترل را فشار دهید تا قفل درب‌ها باز شود، حال اگر همان دکمه را فشار داده و مدتی نگه دارید، شیشه درب‌های خودرو و سانروف (در صورت تجهیز) به طور خودکار باز خواهند شد تا قبل از ورود شما به خودرو هوای داخل اتاق تهویه شود.

■ حالت اعلام هشدار سیستم دزدگیر

اگر در خودرویی که در وضعیت دزدگیر قرار دارد وقوع یک ورود غیرمجاز تشخیص داده شود، دزدگیر وارد حالت اعلام هشدار خواهد شد.

مثلا اگر یکی از درب‌های جانبی خودرو یا درب صندوق به صورت غیرمجاز باز شود (حتی با استفاده از کلید مکانیکی) آژیر به صدا در خواهد آمد.

- نحوه اعلام هشدار:

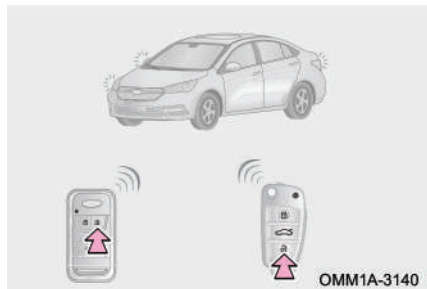

با تشخیص ورود غیرمجاز به خودرو، سیستم وارد مرحله اعلام هشدار می‌شود که در آن آژیر به صدا در آمده و چراغ‌های راهنما شروع به چشمک زدن خواهد کرد.

- قطع کردن اعلام هشدار:

در زمان فعال بودن آژیر اگر دکمه بازکن روی ریموت کنترل، کلید هوشمند یا مچ‌بند

هوشمند را فشار دهید و یا اگر کلید استارت را روشن کنید، حالت اعلام هشدار غیرفعال خواهد شد.

مطالعه

- اگر فقط یک عامل برای اعلام هشدار وجود داشته باشد، حداکثر ۳ سیکل آلام فعال می‌شود.
- اگر چندین عامل برای اعلام هشدار وجود داشته باشد، حداکثر ۸ سیکل آلام فعال می‌شود (آلام چراغ‌های راهنما و آژیر بعد از ۸ سیکل متوقف خواهند شد).

۵-۳ قفل درب‌ها

کلیدهای قفل درب‌ها

کلید قفل مرکزی

۱ کلید باز کردن

۲ کلید قفل کردن

به شرط بسته بودن کامل درب‌ها، با فشار دادن کلیدهای فوق می‌توانید درب‌ها را قفل یا باز کنید.

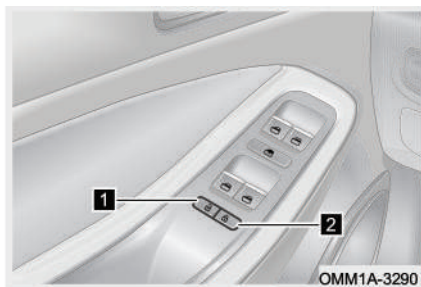

■ باز کردن درب با استفاده از دستگیره داخلی

• اگر درب قفل نشده باشد:

با یک بار کشیدن دستگیره داخلی می‌توان درب را باز کرد

• اگر درب قفل باشد:

دستگیره داخلی را یک بار بکشید تا درب از حالت قفل خارج شود، حال دستگیره را یک بار دیگر بکشید تا درب باز شود.

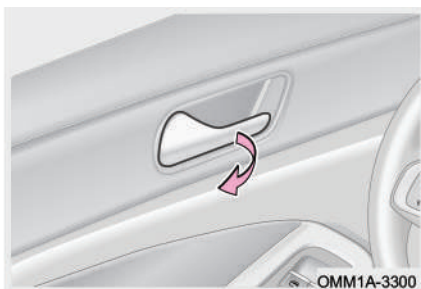

مطالعه 

- اگر هر چهار درب خودرو بسته باشند، زمانی که سرعت خودرو از 15km/h فراتر می‌رود، کلیه درب‌ها به طور خودکار قفل خواهند شد (در صورت تجهیز).
- پس از قفل کردن درب‌ها با استفاده از ریموت کنترل یا کلید هوشمند، چنانچه درب راننده را توسط کلید مکانیکی باز کنید، آژیر دزدگیر به کار خواهد افتاد.
- اگر درب‌ها را با استفاده از کلید مکانیکی قفل کرده باشید، دزدگیر به حالت آماده به کار نخواهد رفت. لذا توصیه می‌شود درب‌ها را توسط ریموت کنترل و کلید هوشمند قفل کنید.

■ قفل کودک درب‌های عقب

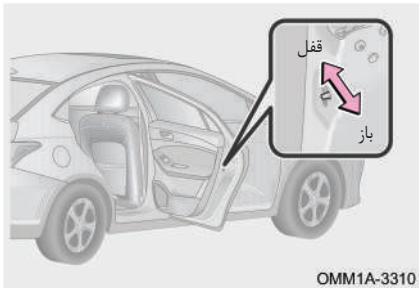

قفل کودک در داخل درب‌های عقب تعبیه شده است.

برای فعال یا غیرفعال کردن قفل کودک زبانه مربوطه را مطابق شکل به سمت بالا یا پایین بکشید.

قفل کردن: زبانه را به سمت بالا بکشید.

باز کردن: زبانه را به سمت پایین بکشید.

👁️ احتیاط

در صورت فعال بودن قفل کودک، درب عقب فقط از سمت بیرون قابل باز شدن است. توصیه می‌شود زمانی که کودکی در داخل خودرو حضور دارد از قفل کودک استفاده کنید.

⚠ هشدار

- قبل از شروع رانندگی از قفل بودن تمامی دربها اطمینان حاصل کنید.
- چنانچه کودکی در صندلی عقب خودرو نشسته است، جهت جلوگیری از باز شدن ناخواسته درب در حین رانندگی، حتما قفل کودک را فعال کنید.
- جهت جلوگیری از محبوس شدن سرنشینان خودرو در زمان تصادف، به یاد داشته باشید که اگر قفل کودک فعال باشد، درب عقب فقط از سمت بیرون قابل باز شدن می باشد.
- اگر خودرو در هوای گرم متوقف شده و تمامی دربها و شیشهها بستهاند، به هیچ عنوان کودکان و حیوانات خانگی را تنها در داخل خودرو رها نکنید. چرا که دمای بالا می تواند باعث خفگی و یا حتی مرگ آنها در زمان کوتاه شود.

۳-۶ بوق

نحوه استفاده

برای استفاده از بوق، بر روی تصویر حک شده بوق بر روی غربیل فرمان و یا اطراف آن فشار دهید.



👁 احتیاط

- از بوق در نزدیکی محل هایی مانند مدارس، بیمارستان ها و مجتمع های مسکونی استفاده نکنید.
- ضمن احترام به قوانین و مقررات اجتماعی از بوق استفاده نکنید.

۷-۳ غربیلک فرمان

تنظیم غربیلک فرمان

برای داشتن یک رانندگی ایمن و راحت، می‌توانید زاویه شیب غربیلک فرمان را تنظیم کنید. برای تنظیم کردن غربیلک فرمان، خودرو را در یک مکان امن متوقف کرده و کلید استارت را خاموش کنید.

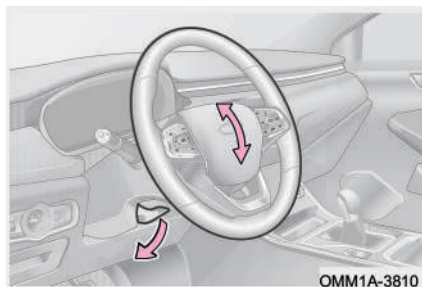

۱. اهرم قفل‌کننده تلسکوپی فرمان را به سمت پایین بکشید.

۲. با بالا و پایین بردن غربیلک، آن را در موقعیت مناسب تنظیم کنید.

۳. غربیلک فرمان را در همان موقعیت ثابت نگه دارید و اهرم قفل‌کننده را به جای اصلی خود بازگردانید.

۴. غربیلک فرمان را کمی تکان دهید و ثابت شدن آن را بررسی کنید. در صورت تکان خوردن، مرحله ۳ را مجدداً تکرار کنید.

هشدار

- در خلال رانندگی اقدام به تنظیم غربیلک فرمان نکنید. انجام دادن این کار ممکن است باعث از دست رفتن کنترل خودرو و در نتیجه منجر به تصادف، جراحت و حتی مرگ شود.
- به منظور رعایت ایمنی، پس از تنظیم غربیلک فرمان، آن را به سمت بالا و پایین تکان دهید تا از قفل شدن درست ستون فرمان اطمینان یابید. در غیر این صورت ممکن است در حین رانندگی به طور ناگهانی تکان بخورد و سبب ایجاد تلفات جانی و مالی شود.

۸-۳ صندلی‌های خودرو

صندلی‌های جلو

■ نحوه نشستن صحیح بر روی صندلی

صندلی‌ها، پشت‌سری‌ها، کمربندهای ایمنی و ایربگ‌ها تجهیزات مفید برای محافظت از سرنشینان خودرو می‌باشند. استفاده صحیح از این وسایل محافظت بیش‌تری را برای سرنشینان ایجاد می‌کند. لطفا موارد زیر را رعایت کنید:

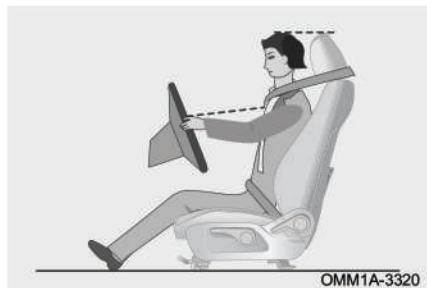

- موقع نشستن روی صندلی، اندکی پشتی را به عقب کج کنید (زاویه ۲۵ درجه مناسب است) و به آن تکیه دهید.

- پشت‌سری‌ها را به طور صحیح تنظیم کنید به گونه‌ای که بالاترین نقطه پشت‌سری با بالاترین نقطه سر شما در یک راستا قرار گیرند.

- راننده و سرنشین جلو نباید صندلی را خیلی به داشبورد نزدیک کنند. غربیلک فرمان را طوری در دست بگیرید که در حین رانندگی بازوهای شما با کمی انحنا قرار گیرند. پاهایتان نیز باید کمی خم داشته باشند تا بتوانید پدال‌ها را به طور کامل فشار دهید.



- نوار بالایی کمربند ایمنی باید از وسط عرض شانه‌ها عبور کرده، به قفسه سینه بچسبد و نزدیک گردن قرار نگیرد. نوار پایینی کمربند باید روی لگن قرار گرفته و فشاری به ناحیه شکم وارد نکند.

■ تنظیم دستی صندلی

۱ تنظیم پشتی صندلی

به پشتی صندلی تکیه دهید و سپس اهرم تنظیم پشتی را به سمت بالا بکشید. پشتی را با تغییر زاویه بدن در وضعیت مناسب تنظیم نمایید. بعد از یافتن زاویه مناسب، اهرم را رها کنید. بعد از آن به پشتی تکیه کنید تا مطمئن شوید که پشتی به درستی قفل شده است.

۲ تنظیم ارتفاع صندلی

اهرم تنظیم صندلی را به سمت بالا و پایین بکشید تا ارتفاع صندلی تنظیم شود.

۳ تنظیم موقعیت افقی صندلی

دستگیره تنظیم افقی صندلی جلو در جهت‌های جلو و عقب در زیر صندلی قرار دارد. دستگیره را به سمت بالا بکشید و صندلی را به سمت موقعیت دلخواه خود هدایت کرده و پس از قرار گرفتن صندلی در موقعیت مورد نظر، اهرم را رها کنید. سپس جهت اطمینان از قفل شدن صندلی، آن را کمی به جلو و عقب بکشید.

محدوده قابل تنظیم برای موقعیت افقی و زاویه پشتی صندلی جلو:

کورس کامل حرکتی صندلی در جهت افقی 216mm می‌باشد. اگر صندلی در موقعیت کارخانه‌ای خود باشد می‌تواند به اندازه 180mm به سمت جلو و 36mm به سمت عقب حرکت کند. زاویه پشتی صندلی جلو به صورت کارخانه‌ای روی ۲۵ درجه تنظیم شده است که می‌توانید آن را تا ۳۲ درجه به سمت جلو و تا ۵۲ درجه به سمت عقب خم کنید.

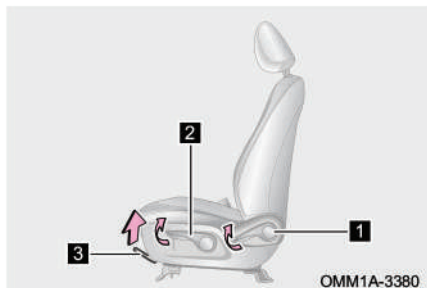

OMM1A-3380

■ تنظیم صندلی برقی (فقط صندلی راننده) (در صورت تجهیز)

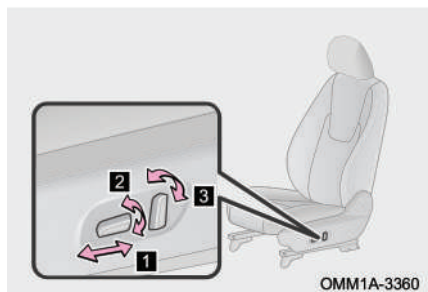

۱ تنظیم موقعیت افقی صندلی

با جلو و عقب کشیدن کلید تنظیم نشیمنگاه، صندلی را در جهت افقی و در موقعیت دلخواه تنظیم کنید.

۲ تنظیم ارتفاع صندلی

با بالا و پایین کشیدن انتهای عقبی کلید تنظیم نشیمنگاه، ارتفاع صندلی را بالا یا پایین بیاورید.

۳ تنظیم زاویه پشتی صندلی

برای تنظیم زاویه پشتی صندلی، کلید تنظیم را به سمت جلو یا عقب بچرخانید. محدوده قابل تنظیم برای موقعیت افقی و زاویه پشتی صندلی جلو:

کورس کامل حرکتی صندلی در جهت افقی 220mm می باشد. اگر صندلی در موقعیت کارخانه‌ای خود باشد می تواند به اندازه 170mm به سمت جلو و 50mm به سمت عقب حرکت کند.

زاویه پشتی صندلی جلو به صورت کارخانه‌ای روی ۲۵ درجه تنظیم شده است که می توانید آن را تا ۳۲ تا ۳۲ درجه به سمت جلو و تا ۵۲ درجه به سمت عقب خم کنید.

⚠ هشدار

- در حین رانندگی از تنظیم صندلی خودداری کنید.
- بعد از تنظیم پشتی صندلی، به آن تکیه بدهید تا از قفل شدن آن در موقعیتش اطمینان یابید.
- هیچ‌گونه شیئی را در زیر صندلی قرار ندهید، زیرا در حین تنظیم موقعیت صندلی، از حرکت آن جلوگیری خواهد کرد.
- پشتی صندلی را بیش از حد لزوم نخواستابانید، زیرا در تصادفاتی که از قسمت جلو و عقب خودرو روی می‌دهند، کمربند ایمنی در صورتی بیش‌ترین محافظت را از سرنشین به عمل می‌آورد که راننده و سرنشین جلو به طور صاف و راحت به پشتی تکیه داده باشند.

■ گرم‌کن صندلی (در صورت تجهیز)

کلید گرم‌کن صندلی راننده/ سرنشین جلو با اولین فشار بر روی کلید، گرم‌کن صندلی با دو سطح گرمایش (دو عدد نشانگر روشن می‌شود) کار خواهد کرد. با فشار مجدد کلید، گرمایش در سطح ۱ (یک عدد نشانگر روشن می‌شود) انجام خواهد شد. اگر کلید را برای بار سوم فشار دهید، گرم‌کن صندلی خاموش خواهد شد.

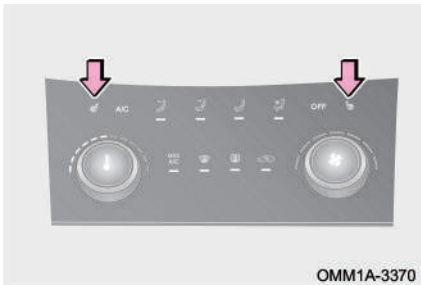

صندلی‌های عقب

پشتی صندلی‌های عقب را به صورت یک پارچه قابل تا کردن می‌باشد. برای تا کردن پشتی صندلی‌های عقب، ضامن قفل پشتی صندلی‌های عقب در هر دو طرف چپ و راست را بالا بکشید و پشتی را بخواستابانید.

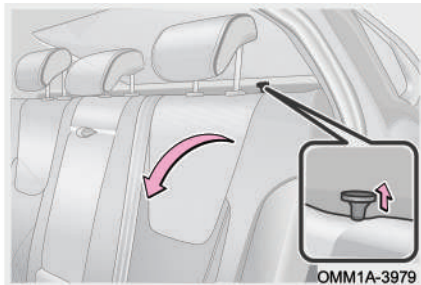

احتیاط

- هنگام تا کردن پشتی صندلی‌های عقب، ضامن‌های هر دو سمت چپ و راست باید به سمت بالا کشیده شوند.
- هنگام تا کردن پشتی صندلی‌های عقب، نباید از ضامن‌های چپ و راست برای خم کردن پشتی صندلی استفاده کنید.

تنظیم پشتی صندلی عقب:

زاویه پشتی صندلی عقب به صورت کارخانه‌ای روی ۲۵ درجه تنظیم شده و قابل تنظیم نمی‌باشد، ولی می‌توان آن را به طور کامل جمع کرد.

نکته: هنگام اندازه‌گیری ابعاد صندلی، صندلی‌ها و پشتی باید در موقعیت‌های اصلی (طراحی شده) تنظیم شده باشند.

پشت‌سری صندلی‌ها

■ تنظیم پشت‌سری صندلی

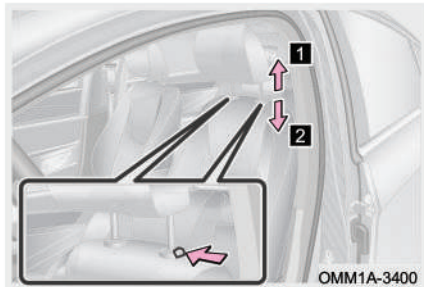

- ۱ برای بالا بردن پشت‌سری فقط کافی است پشت‌سری را با دست گرفته و به سمت بالا بکشید و در موقعیت دلخواه رها کنید.
- ۲ برای پایین آوردن پشت‌سری، ابتدا ضامن قفلی آن را فشار دهید و هم‌زمان پشت‌سری را به سمت پایین بکشید.

برای جدا کردن پشت‌سری از صندلی، ضامن قفلی را فشار داده و نگه دارید و هم‌زمان پشت‌سری را تا زمان جدا شدن از صندلی به سمت بالا بکشید.

هشدار

- همیشه پشت‌سری را در موقعیت صحیح تنظیم کنید.
- بدون وجود پشت‌سری، رانندگی نکنید.
- پس از تنظیم کردن پشت‌سری، جهت حصول اطمینان از قفل شدن آن، پشت‌سری را کمی به سمت پایین فشار دهید.



۳-۹ کمربند ایمنی چراغ اخطار کمربند

وقتی سوئیچ باز می‌شود، اگر کمربند راننده یا سرنشین جلو بسته نباشد یا کاملاً قفل نشده باشد، چراغ اخطار کمربند در صفحه کیلومترشمار شروع به چشمک زدن خواهد کرد.

چراغ اخطار کمربند چشمک می‌زند	سرعت خودرو $> 25\text{km/h}$
هم‌زمان با چشمک زدن چراغ اخطار، بوق اخطار نیز به صدا در می‌آید. بوق اخطار پس از ۱۰۰ ثانیه قطع خواهد شد	سرعت خودرو $\leq 25\text{km/h}$

اگر در حین رانندگی کمربند ایمنی باز شود، اعلام اخطارهای توضیح داده شده در بالا تکرار خواهند شد.

با صورت پذیرفتن هر یک از اقدامات زیر، بوق اخطار کمربند قطع می‌شود:

- کمربند قفل شود
- کلید استارت خاموش شود

👁️ احتیاط

- در توضیحات بالا منظور از سرعت خودرو، سرعتی است که آمپرسرعت‌سنج صفحه کیلومترشمار نشان می‌دهد.
- چراغ اخطار کمربند سرنشین جلو (در صورت تجهیز) زمانی اعلام اخطار می‌کند که سرنشین بر روی صندلی نشسته باشد.

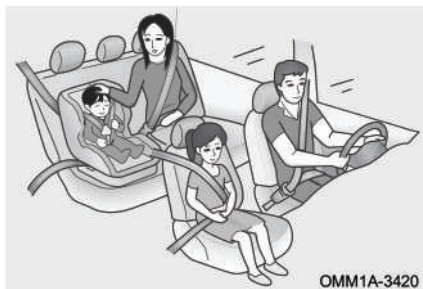

اکیدا به راننده و سرنشینان خودرو توصیه می‌شود در کلیه زمان‌های حضور در خودرو کمربند ایمنی خود را بسته نگاه دارند. عدم انجام این کار، احتمال آسیب دیدن و شدت آسیب‌دیدگی ناشی از حوادث رانندگی را افزایش می‌دهد.

کمربندهای ایمنی باید به طور منظم مورد بازدید و بررسی قرار گیرند. اگر متوجه شدید که هر کدام از کمربندها به درستی کار نمی‌کند، جهت بازدید، تعمیر و یا تعویض به یکی از نمایندگی‌های مجاز مدیران خودرو مراجعه کنید.

■ استفاده صحیح از کمربند



- هرگز کمربند ایمنی را نیچانید.
- پشتی صندلی را به درستی تنظیم کنید. به نحوی که بتوانید بدن تان را به صورت صاف به پشتی صندلی تکیه دهید.
- نوار پایینی کمربند باید تا جایی که امکان دارد در پایین شکم و بالای لگن قرار بگیرد.
- نوار بالایی کمربند را بکشید، به طوری که از تمام عرض شانه‌هایتان عبور کند و نباید برخوردی با گردن و یا بازوهای شما داشته باشد.

■ نگهداری از کمربند

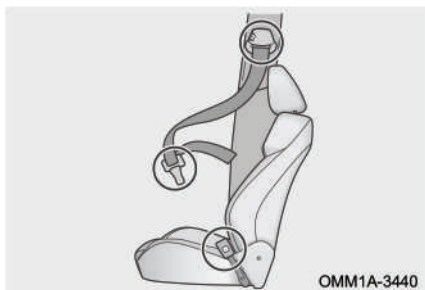

کمربند ایمنی باید به طور منظم از لحاظ خرابی و آسیب‌دیدگی و فرسودگی مورد بازدید قرار گیرد. در صورتی که خودرو تصادف کرده باشد و کمربندها دچار کشیدگی شده باشند، باید بلافاصله توسط نمایندگان خدمات پس از فروش مدیران خودرو مورد بازرسی قرار گیرد و قطعات مورد نیاز تعویض شوند.

👁️ احتیاط

- به هیچ عنوان مکانیزم جمع‌کننده کمربند و قفل کمربند ایمنی را مورد تعمیر و روغن‌کاری قرار ندهید و از ایجاد هر گونه تغییر در سیستم کمربند خودداری کنید. شرکت مدیران خودرو در قبال مشکلات ناشی از این اقدامات مسوولیتی را قبول نخواهد کرد.
- کمربند باید با شوینده‌های ملایم یا با آب گرم شسته شده و در معرض هوای آزاد خشک شود. هرگز کمربند را با گرمای غیرطبیعی خشک نکنید.
- برای شستن کمربند از شوینده‌های شیمیایی، آب جوش، سفیدکننده و مواد رنگی استفاده نکنید.
- اجازه نفوذ آب به مکانیزم جمع‌کننده کمربند را ندهید.

■ قفل کردن و باز کردن کمربند

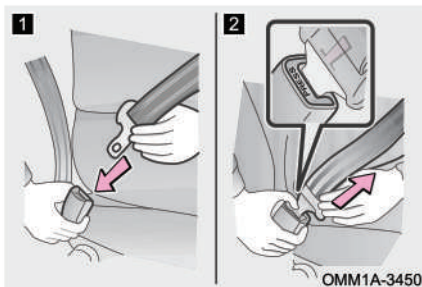

- ۱ برای بستن و قفل کردن کمربند، زبانه آن را به داخل قفل فشار دهید تا صدای «کلیک» به گوش برسد.
- ۲ برای باز کردن کمربند، کلید آزادکن قفل کمربند را فشار دهید تا کمربند جمع شود. اگر

کمربند به طور نرم و یک‌نواخت جمع نشود، آن را به سمت بیرون بکشید و تاب‌خوردگی یا پیچ‌خوردگی آن را بررسی کنید. پس از جمع شدن، کمربند باید به صورت صاف و بدون پیچ و خم بایستد.

● احتیاط

- از صحیح بودن موقعیت قرارگیری قفل کمربند و قفل شدن صحیح کمربند اطمینان حاصل کنید. قفل شدن کمربند به صورت نادرست می‌تواند سبب مصدومیت‌های جدی شود.
- از قفل کمربندی که نتواند کمربند را به طور سفت نگه دارد، استفاده نکنید. چرا که در زمان تصادف و ترمزهای شدید، نمی‌تواند از سرنشینان محافظت کند.

■ تنظیم موقعیت کمربند سه نقطه‌ای

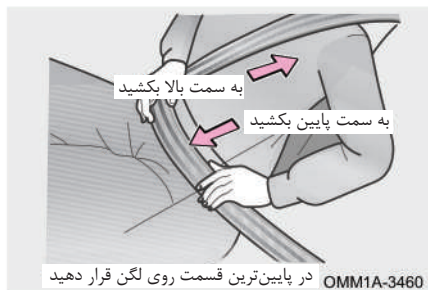

نوار کمربند اگر به طور سریع کشیده شود، قفل می‌شود و اگر به طور آرام کشیده شود، قفل نمی‌شود. نوار پایینی کمربند را باید تا جایی که امکان دارد به سمت پایین بکشید و روی لگن قرار دهید، نباید آن را دور کمر و یا شکم خود قرار دهید. سپس نوار بالایی کمربند را کمی به سمت بالا بکشید تا کمربند متناسب با سایز بدن شما قرار گیرد.

احتیاط

- نوار بالایی کمربند را از زیر بازوهای خود عبور ندهید.
- اطمینان حاصل کنید که کلیه سرنشینان کمربندهای خود را بسته‌اند.
- هر کمربند برای استفاده یک نفر است. از یک کمربند برای بیش از یک نفر، به ویژه کودکان استفاده نکنید.
- توصیه می‌شود که کودکان در صندلی عقب بنشینند و همیشه از کمربند ایمنی استفاده کنند و یا از صندلی مخصوص کودک برای آن‌ها استفاده کنید.
- اطمینان حاصل کنید که نوار بالایی کمربند تقریباً از تمام عرض شانه‌های شما رد شده و با گردن برخوردی ندارد. کمربند نباید آن قدر شل و افتاده باشد که از روی شانه‌ها لغزیده و بیفتد. عدم رعایت این موارد باعث کاهش قابلیت‌های حفاظتی و ایمنی کمربند در تصادفات می‌شود.
- اگر نوار پایینی کمربند خیلی شل تنظیم شود و یا اگر خیلی بالاتر از لگن قرار گیرد، در زمان بروز تصادف یا اتفاقات ناخواسته دیگر، ممکن است سرنشین از زیر کمربند سر بخورد و دچار آسیب‌های جدی و یا حتی مرگ شود. نوار پایینی را تا حد امکان به لگن نزدیک کنید.
- برای کسب یک سواری راحت، پشتی صندلی را بیش از حد نیاز ن خوابانید. کمربندهای ایمنی زمانی می‌توانند کارایی موثر داشته باشند که سرنشین به صورت صاف نشسته و به طور راحت به پشتی صندلی تکیه داده باشد.
- کمربند را به آرامی بیرون بکشید. در صورت اعمال نیروی بیش از حد و یا زمانی که خودرو در محل شیب‌دار است، احتمال قفل شدن کمربند وجود دارد.
- از پوشیدن لباس گشاد و یا ضخیم خودداری کنید. برای حصول ایمنی بیش‌تر، کمربند باید به بدن بچسبد.

■ تنظیم ارتفاع کمر بند جلو

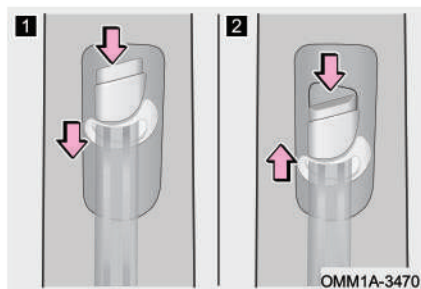

۱ ضمن فشار دادن دکمه ضامن، قلاب

نگهدارنده کمر بند را به سمت پایین بکشید.

۲ ضمن فشار دادن دکمه ضامن، قلاب

نگهدارنده کمر بند را به سمت بالا بکشید.

پیش‌کشنده کمر بند (در صورت تجهیز)

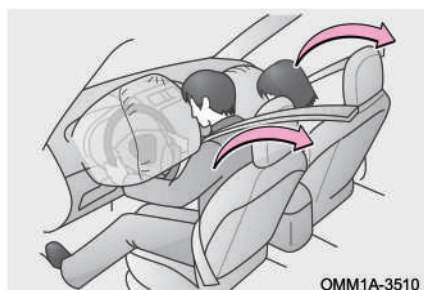

پیش‌کشنده‌های کمر بند جهت کمک به

ایربرگ‌های جلو در زمان تصادفات شدید خودرو

طراحی شده‌اند.

- پیش‌کشنده کمر بند حتی اگر صندلی سرنشین جلو خالی باشد، عمل خواهد کرد.
- پیش‌کشنده کمر بند در قبال ضربات کوچک وارده از جلو و عقب یا تصادف از طرفین خودرو ممکن است فعال نشود.
- در تصادفی که ایربرگ‌ها باز شوند، پیش‌کشنده‌ها و ایربرگ‌ها با هم و به طور هم‌زمان فعال می‌شوند.
- گاز تولید شده در زمان عمل کردن پیش‌کشنده باعث آتش‌سوزی نمی‌شود و بی‌ضرر است.
- هنگامی که پیش‌کشنده عمل می‌کند، مکانیزم جمع‌کننده کمر بندها، قفل خواهند شد.
- عمل کردن پیش‌کشنده کمر بند، ممکن است همراه با تولید صدا و انتشار مقدار کمی گاز

غیرسمی باشد.

- زمانی که سنسور واحد کنترل ایربگ، ضربه شدید وارده از قسمت جلوی خودرو را تشخیص دهد، کمربندها توسط پیش‌کشنده به سرعت به سمت عقب کشیده می‌شوند تا بتوانند سرنشینان را مهار کنند.

👁️ احتیاط

- اقدامات زیر در برخی مواقع می‌توانند باعث ایجاد اختلال در عملکرد صحیح پیش‌کشنده کمربند شوند:
- دست‌کاری در سیستم تعلیق
 - دست‌کاری در قسمت جلوی بدنه خودرو
 - تعمیر پیش‌کشنده کمربند یا تجهیزات نزدیک به آن
 - نصب گارد جلو پنجره یا هر وسیله دیگر به قسمت جلوی خودرو

⚠️ هشدار

- اگر پیش‌کشنده عمل کند، چراغ هشدار ایربگ (SRS) روشن خواهد شد. در این صورت کمربند قابل استفاده نخواهد بود و باید تعویض شود.
- برداشتن، ایجاد تغییر، ضربه زدن یا باز کردن پیش‌کشنده کمربند، سنسور ایربگ‌ها و دسته سیم‌ها ممنوع است. عدم رعایت این موارد باعث عملکرد نامناسب پیش‌کشنده، عمل کردن ناگهانی آن و یا غیرفعال شدن آن می‌شود که نتیجه آن ایجاد جراحت و مرگ در زمان حادثه می‌باشد.

بروز هر یک از موارد زیر، بیانگر وجود ایراد در ایربگ‌ها یا پیش‌کشنده است. در این گونه موارد با نمایندگی مجاز مدیران خودرو تماس بگیرید:

● وقتی که کلید استارت را روشن می‌کنید، چراغ هشدار ایربگ برای چند ثانیه روشن نشود و یا به طور دائم روشن بماند.

● روشن شدن چراغ ایربگ در حین رانندگی

● باز نشدن و جمع نشدن کمربندها به علت وجود ایراد در کمربند و یا عمل کردن پیش‌کشنده کمربند

● پیش‌کشنده و یا اطراف آن آسیب دیده باشد.

■ روش‌ها و اقدامات احتیاطی برای بستن کمربند ایمنی کودکان

کمربندهای ایمنی خودروی شما اصولاً برای افراد بزرگسال طراحی شده‌اند. برای کودک خود از صندلی مخصوص کودک استفاده کنید (اطلاعات بیشتر در زمینه صندلی کودک در بخش «سیستم محافظ کودک» در ادامه همین فصل ارائه شده است) تا زمانی که کودک‌تان به اندازه کافی رشد کند که بتواند به طور صحیح و ضمن رعایت دستورالعمل‌های استفاده از کمربند ایمنی از کمربند استفاده کند. اگر کودکی اندازه بدنش به قدری باشد که نتواند از صندلی کودک استفاده کند، باید در صندلی عقب نشسته و از کمربند ایمنی استفاده کند.



اجازه ندهید کودکان روی صندلی‌های جلو و عقب بایستند و یا زانو بزنند. یک کودک رها و بدون محافظ به هنگام ترمز ناگهانی و یا تصادف در معرض جراحت شدید و یا مرگ قرار می‌گیرد. هم‌چنین اجازه ندهید یک کودک در بغل فرد بزرگسال بنشیند، نگه داشتن کودک در آغوش ایمنی کافی ندارد.

■ روش‌ها و اقدامات احتیاطی برای بستن

کمربند بانوان باردار

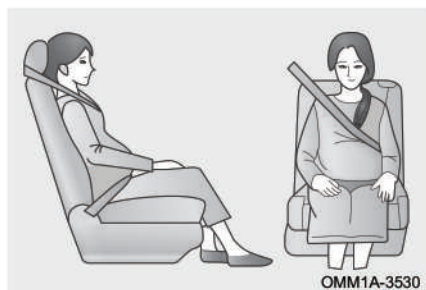

بانوان باردار باید ضمن کسب اطلاعات و توصیه‌های پزشکی کافی، کمربند ایمنی را به شکل صحیح مورد استفاده قرار دهند. بانوان باردار، می‌بایست نوار پایینی کمربند را تا جایی که امکان دارد پایین برده و همانند سایر افراد در زیر کمر و بالای لگن قرار دهند. نوار بالایی را کشیده و بدون برخورد با ناحیه شکم باید از عرض شانه و قفسه سینه عبور دهند. اگر کمربند به طرز صحیح بسته نشود، نه تنها فرد باردار بلکه جنین او نیز در معرض مرگ یا آسیب شدید، در زمان ترمزگیری یا تصادف قرار می‌گیرد.

هشدار 

- از قفل شدن کمربند و نبود تابیدگی و پیچیدگی در آن اطمینان حاصل کنید. اگر کمربند به درستی کار نمی کند، در اسرع وقت با نمایندگی مجاز مدیران خودرو تماس بگیرید.
- اگر خودروی شما تصادف جدی داشته است، جهت بازدید و تعویض کمربندها به نمایندگی مجاز مدیران خودرو مراجعه کنید، هر چند که ظاهر آنها هیچ ایرادی نداشته و سالم به نظر برسد.
- هیچ اقدامی از قبیل باز کردن، نصب، اصلاح، برداشتن و جا به جا کردن را روی کمربند انجام ندهید. هر گونه تعمیرات مورد نیاز می بایست توسط نمایندگی های مجاز مدیران خودرو صورت پذیرد.
- سیستم کمربند ایمنی را به طور دوره ای بازدید کنید و پارگی، فرسودگی و شل بودن قطعات را مورد بررسی قرار دهید.
- هرگز از کمربند آسیب دیده استفاده نکنید و آن را با کمربند نو جایگزین نمایید. کمربند آسیب دیده نمی تواند از سرنشینان در مقابل مصدومیت و مرگ محافظت کند.

۱-۳ سیستم محافظ کودک

دستورالعمل ایمنی برای استفاده از صندلی محافظ کودک

همیشه هنگام رانندگی با کودک از سیستم محافظ کودک استفاده کنید تا از وارد آمدن آسیب‌های جدی ناشی از نشستن نادرست در تصادف جلوگیری شود. لطفاً قبل از نصب و استفاده از سیستم محافظ کودک، کتابچه راهنمای آن را به دقت مطالعه کنید. ضمناً از مقررات و قوانین مربوط به رانندگی در حضور کودکان پیروی کنید. سیستم محافظ کودک مخصوص نوزادان باید به درستی روی صندلی مهار شود و باید کاملاً مطابق با دستورالعمل‌های سازنده سیستم محافظ کودک نصب شود. صندلی کودک خریداری شده باید با فضای داخلی خودرو، سن کودک و سایز بدن او تناسب داشته باشد. برای اطلاع از جزئیات نحوه نصب صندلی کودک به دفترچه راهنمای آن مراجعه کنید. در این کتابچه فقط روش متداول بین‌المللی در خصوص نحوه نصب صندلی کودک ارائه شده است.

سیستم محافظ کودک باید بر روی صندلی عقب خودرو نصب شود. بر اساس آمار برگرفته از تصادفات، استقرار مهار شده‌ی کودکان بر روی صندلی عقب، ایمن‌تر از نشستن آن‌ها بر روی صندلی جلو می‌باشد.

هشدار

- صندلی کودک را فقط باید در صندلی عقب خودرو نصب کنید.
- همواره برای نصب سیستم محافظ کودک دستورالعمل‌های مربوطه را مطالعه کنید. در زمان استفاده از سیستم محافظ کودک از بسته شدن محکم آن اطمینان حاصل کنید.
- صندلی کودک باید مطابق با استانداردهای ایمنی مطرح شده در قوانین و مقررات داخلی کشور باشد. شرکت مدیران خودرو در قبال صدمات و حوادث ناشی از عدم استفاده صحیح از سیستم محافظ کودک هیچ‌گونه مسوولیتی را بر عهده نخواهد گرفت.

در این کتابچه ۳ نوع متداول صندلی کودک که قابلیت مهار شدن توسط کمربند ایمنی خودرو را دارند، معرفی شده‌اند.

لطفا صندلی کودک را مطابق با دستورالعمل‌های ارایه شده توسط سازنده آن نصب کنید.



■ صندلی نوزاد رو به عقب خودرو

جهت قرار گیری این نوع صندلی باید بر خلاف جهت حرکت رو به جلوی خودرو باشد، یعنی صورت نوزاد رو به عقب خودرو باشد. در زمان تصادف اگر نوزاد رو به جلوی خودرو قرار گرفته باشد، ممکن است ستون فقرات و نخاع او آسیب ببیند. رو به عقب بودن نوزاد باعث می‌شود تا صندلی کودک بتواند از سر، گردن و بالاتنه او محافظت کند. نصب رو به عقب صندلی کودک مناسب‌ترین روش برای نوزادان بوده و برداشتن و حمل آن نیز راحت‌تر است. این نوع صندلی برای گروه‌های ۰ و ۰+ توصیه می‌شود.



■ صندلی خردسال رو به جلوی خودرو

این نوع صندلی رو به جهت حرکت خودرو نصب می‌شود. این صندلی برای کودکان گروه I با وزن ۹ تا ۱۸ کیلوگرم توصیه می‌شود.



■ صندلی کمکی کودکان

برای افزایش کارایی صندلی کودک، از یک تشک کمکی جداگانه می‌توان استفاده نمود. وقتی که کودک قد کوتاه‌تر و وزن کم‌تری دارد، تشک کمکی را می‌توان برای افزایش ارتفاع خط دید کودک در خودرو و استقرار ایمن او استفاده نمود (کمربند ایمنی دارای استانداردهای بین‌المللی، بر اساس اندازه بدن افراد با قد بیش‌تر از ۱/۵ متر طراحی می‌شود. اگر فردی با قد کم‌تر از ۱/۵ متر از کمربند ایمنی استفاده نماید، در آن صورت کمربند ممکن است هنگام تصادف به گردن او آسیب برساند).

این صندلی برای کودکان گروه II و گروه III توصیه می‌شود.

گروه‌بندی صندلی محافظ کودک

صندلی محافظ کودک باید با استانداردهای ملی وسایل نقلیه موتوری در خصوص سیستم محافظ کودک و سیستم حفظ ایمنی کودکان (ECE R44) مطابقت داشته باشد. معمولاً سیستم‌های محافظ کودک مورد تایید، دارای برچسب صدور گواهینامه استاندارد ملی می‌باشند و هم‌چنین پس از تست شدن بر مبنای استاندارد ECE R44، یک برچسب نارنجی رنگ نیز می‌گیرند. اطلاعاتی مانند گروه وزنی، سطح ISOFIX و مجوز تولید سیستم محافظ کودک در این برچسب وجود دارد.

بر اساس قوانین و مقررات موجود، صندلی کودک را می‌توان در ۵ گروه دسته‌بندی کرد:

وزن کودک	گروه وزنی
۰ تا ۱۰ کیلوگرم	گروه 0
۰ تا ۱۳ کیلوگرم	گروه 0+
۹ تا ۱۸ کیلوگرم	گروه I
۱۵ تا ۲۵ کیلوگرم	گروه II
۲۲ تا ۳۶ کیلوگرم	گروه III

گروه وزنی 0/0+ : صندلی نوزاد رو به عقب مناسب برای گروه‌های 0/0+ و I/0

گروه وزنی I: صندلی کودک دارای کمربند مناسب برای گروه‌های I و II

گروه وزنی II/III: صندلی کودک دارای تکیه‌گاه پشتی، مناسب برای گروه II و صندلی کودک

بدون تکیه‌گاه پشتی، مناسب برای گروه III

⚠ هشدار



هرگز از یک صندلی کودک رو به عقب بر روی صندلی محافظت شده بوسیله ایربگ فعال استفاده نشود، در این صورت ممکن است مرگ و یا صدمه جدی برای کودک رخ دهد.

جهت مشاهده جدول ISOFIX به صفحه ۱۱۵ مراجعه نمایید.

صندلی کودک مناسب برای صندلی‌های خودرو

صندلی ردیف سوم (در صورت تجهیز)	صندلی عقب وسط	صندلی‌های عقب کناری	صندلی سرنشین جلو راست	گروه وزنی
U	×	U,L	×	گروه 0 ۰ تا ۱۰ کیلوگرم
U	×	U,L	×	گروه +0 ۰ تا ۱۳ کیلوگرم
U	×	U,L	×	گروه I ۹ تا ۱۸ کیلوگرم
U	×	UF,L	×	گروه II ۱۵ تا ۲۵ کیلوگرم
U	×	UF,L	×	گروه III ۲۲ تا ۳۶ کیلوگرم

L: اگر خودروی شما در لیست مدل خودروهای اعلام شده توسط سازنده صندلی کودک قرار داشته باشد، از صندلی کودک مدل “semi-universal” و متناسب با گروه وزنی کودک می‌توان استفاده کرد.

U: از صندلی کودک مدل “universal” و متناسب با گروه وزنی کودک می‌توان استفاده کرد.
UF: از صندلی کودک مدل “universal” نوع رو به جلو و متناسب با گروه وزنی کودک می‌توان استفاده کرد.

X: استفاده از هر نوع صندلی کودک مجاز نمی‌باشد.

صندلی کودک ISOFIX

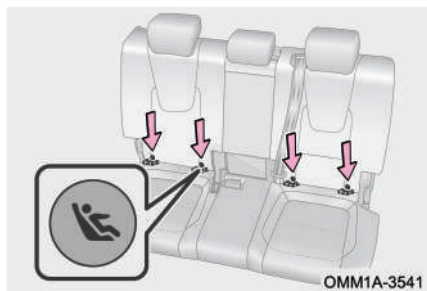

اتصالات ISOFIX یک نوع سیستم نصب بر اساس استانداردهای ملی وسایل نقلیه موتوری در خصوص سیستم محافظ کودک و سیستم حفظ ایمنی کودکان (ECE R44) می باشد. اتصالات ISOFIX صندلی کودک در قسمت پایینی پشتی صندلی های عقب چپ و عقب راست قرار گرفته است. معمولا اتصالات ISO-FIX در کنار علامت "Ⓢ" در قسمت پایینی پشتی صندلی های عقب قرار دارند.

⚠ هشدار

هنگام نصب سیستم محافظ کودک به اتصالات ISOFIX، لطفا دستورالعمل های ارائه شده توسط سازنده سیستم محافظ کودک را به طور کامل رعایت کنید.

گروه بندی سایز برای ISOFIX: استفاده از جدول گروه بندی سایز صندلی کودک برای اتصال ISOFIX، به کاربر کمک می کند تا مناسب ترین نوع صندلی کودک را انتخاب کند.

توضیحات	گروه سایز
صندلی کودک رو به جلو با سایز کامل	A
صندلی کودک رو به جلو با سایز کوچک شده	B
صندلی کودک رو به جلو با سایز کوچک شده	B1
صندلی کودک رو به عقب با سایز کامل	C
صندلی کودک رو به عقب با سایز کوچک شده	D
صندلی نوزاد رو به عقب	E
صندلی نوزاد عرضی رو به سمت چپ	F
صندلی نوزاد عرضی رو به سمت راست	G

صندلی کودک مناسب برای ISOFIX:

موقعیت صندلی				نوع اتصال	گروه سباز	گروه وزنی
صندلی ردیف سوم (در صورت تجهیز)	صندلی عقب وسط	صندلی‌های عقب کناری	صندلی سرنشین جلو راست			
X	X	X	X	ISO/L1	F	گروه 0 (۰) تا ۱۰ کیلوگرم)
X	X	X	X	ISO/L2	G	
X	X	IL	X	ISO/R1	E	
X	X	IL	X	ISO/R1	E	گروه 0+ (۰) تا ۱۳ کیلوگرم)
X	X	IL	X	ISO/R2	D	
X	X	IL	X	ISO/R3	C	
X	X	IL	X	ISO/R2	D	
X	X	IL	X	ISO/R3	C	
X	X	IL, IUF	X	ISO/F2	B	
X	X	IL, IUF	X	ISO/F2X	B1	گروه ۱ (۹) تا ۱۸ کیلوگرم)
X	X	IL, IUF	X	ISO/F3	A	
X	X	IL, IUF	X	ISO/F3	A	
/	/	/	/	(1)	/	گروه ۲ (۱۵) تا ۲۵ کیلوگرم)
/	/	/	/	(1)	/	گروه ۳ (۲۲) تا ۳۶ کیلوگرم)

X: برای صندلی کودک ISOFIX مناسب نیست.

IL: مناسب برای صندلی کودک ISOFIX برای «خودروهای مشخص شده» و یا صندلی کودک مدل «semi-universal» تایید شده برای این گروه وزنی.

IUF: مناسب برای صندلی کودک رو به جلو مدل "universal" تایید شده برای این گروه وزنی.
 (۱): مناسب برای صندلی کودک‌های فاقد ISO/XX گروه وزنی A تا G. برای اطلاع از جزئیات
 بیش‌تر در خصوص گروه وزنی مناسب، لیست مدل‌های صندلی کودک ISOFIX را بررسی کنید.

زبانۀ مهارکننده صندلی کودک

■ مدل SUV و مدل هاچ‌بک

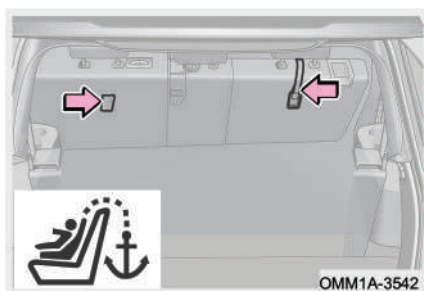

این مدل خودروها مجهز به زبانۀ مهارکننده بالایی برای صندلی کودک نوع رو به جلو می‌باشند. این زبانۀها در پشت صندلی عقب واقع شده‌اند.

■ مدل صندوق‌دار

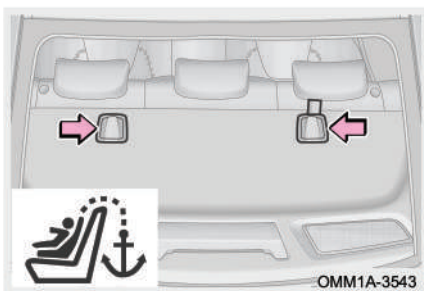

این مدل خودروها مجهز به زبانۀ مهارکننده بالایی برای صندلی کودک نوع رو به جلو می‌باشند. این زبانۀها بر روی طاقچه عقب واقع شده‌اند.

قبل از استفاده، پشت‌سری صندلی که قصد نصب کردن صندلی کودک بر روی آن را دارید، باز کنید. سپس قلاب صندلی کودک را به زبانۀ مهارکننده بالایی وارد کنید. دقت کنید تا نوار بالایی صندلی کودک مستقیماً از روی پشت‌سری عبور نکند و یا دور آن نپیچد. نوار بالایی صندلی کودک و پشت‌سری صندلی عقب نباید برخوردی با یک‌دیگر داشته باشند. همواره پس از اتصال صندلی کودک به زبانۀ مهارکننده بالایی، نوار بالایی صندلی کودک را سفت کنید. برای اطلاعات بیش‌تر در خصوص نحوه بستن و سفت کردن نوار بالایی صندلی کودک به دستورالعمل‌های قید شده در دفترچه راهنمای صندلی کودک مراجعه نمایید.

هشدار 

- اجازه ندهید تا نوار بالایی صندلی کودک از روی پشت‌سری عبور کند و یا دور آن بپیچد و همیشه پس از نصب کردن صندلی، نوار بالایی را سفت کنید. عدم نصب صحیح می‌تواند باعث مصدومیت شدید کودک شود.
- مدل SUV و مدل هاچ‌بک: در خودروهایی که در محفظه صندوق خود دارای طاقچه عقب می‌باشند، قبل از اتصال صندلی کودک به زبانه مهارکننده، طاقچه عقب را باز کنید.

نصب کردن صندلی کودک

مطابق با دستورالعمل‌های دفترچه راهنمای ارایه شده توسط سازنده صندلی کودک عمل کنید. صندلی کودک را با استفاده از کمربند ایمنی و قلاب‌های صندلی کودک، بر روی صندلی عقب خودرو به طور ایمن مهار کنید. در زمان نصب صندلی کودک حتما نوار بالایی را وصل کنید.

هشدار 

احتیاط‌های لازم در استفاده از صندلی کودک:

- برای محافظت موثر از کودک در تصادفات و توقف‌های ناگهانی، کودک باید با استفاده از کمربند ایمنی یا صندلی کودک مناسب با سن و جثه خود که روی صندلی عقب نصب شده است، به درستی مهار شود.
- در آغوش گرفتن کودک جایگزین صندلی کودک نیست.
- برای نصب صحیح، مطابق با توضیحات دفترچه راهنمای ارایه شده توسط سازنده صندلی کودک اقدام کنید. عدم نصب درست صندلی کودک می‌تواند باعث مصدومیت شدید و یا حتی مرگ در زمان توقف‌ها و پیچیدن‌های ناگهانی و تصادفات شود.
- چنانچه صندلی کودک باعث ایجاد اختلال در عملکرد مکانیزم ثابت‌کننده صندلی جلو می‌شود، صندلی کودک را بر روی صندلی عقب نصب نکنید. در غیر این صورت احتمال دارد در زمان ترمزهای ناگهانی یا تصادفات، هم کودک و هم سرنشین جلو دچار مصدومیت و حتی مرگ شوند.
- اجازه ندهید که کودکان با کمربند صندلی خود بازی کنند. اگر این کمربند دور گردن کودک بیچد، در آوردن کمربند دشوار خواهد بود و می‌تواند سبب خفگی کودک یا مشکلات دیگر شود. در صورت روی دادن این اتفاق، اگر نتوانستید قفل کمربند را آزاد کنید، باید کمربند را با قیچی ببرید.
- اگر از صندلی کودک استفاده نمی‌کنید:
- در زمان‌هایی که از صندلی کودک استفاده نمی‌شود، باید هم‌چنان روی صندلی به صورت نصب شده باقی بماند. صندلی کودک باز شده را در داخل کابین رها نکنید.
- اگر لازم است که صندلی کودک را باز کنید، آن را پس از باز کردن در صندوق عقب یا در مکانی خارج از خودرو نگه‌داری کنید. با این کار از مصدومیت سرنشینان داخل خودرو در زمان ترمزهای ناگهانی و تصادف پیش‌گیری خواهد شد.

■ اقدامات احتیاطی لازم در استفاده از صندلی کودک



بر روی هر دو سمت آفتابگیر سرنشین جلو برچسبی جهت یادآوری مجهز بودن خودرو به ایربگ الصاق شده است. بر روی این برچسب راهنما، پیغام‌هایی درج شده است که باید در زمان نصب صندلی کودک به آن‌ها دقت داشته باشید.

۱. به هیچ عنوان صندلی کودک‌هایی که به صورت رو به عقب نصب می‌شوند را بر روی صندلی جلوی خودروهای مجهز به ایربگ سرنشین نصب نکنید.
۲. ایجاد هر گونه تغییر در اتصالات و نگه‌دارنده‌های صندلی کودک و کمربند ایمنی خودرو تحت هر شرایطی ممنوع است.
۳. هرگز به مهار صندلی کودک صرفاً توسط کمربند ایمنی خودرو اکتفا نکنید. همواره از تجهیزات استاندارد مربوط به صندلی کودک بر روی صندلی عقب استفاده کنید.
۴. عدم رعایت سه اقدام احتیاطی فوق، عواقب بعدی را برای استفاده‌کننده در پی خواهد داشت.

هشدار 

- به هیچ‌کس اجازه نشستن یا ایستادن در مقابل صندلی سرنشین جلو را ندهید.
- به هیچ‌عنوان صندلی کودک‌هایی که به صورت رو به عقب نصب می‌شوند را بر روی صندلی جلوی خودروهای مجهز به ایربگ سرنشین نصب نکنید.
- در صورت از کار افتادن ایربگ سرنشین جلو هرگز اجازه نشستن افراد بر روی صندلی جلو را ندهید.
- عدم رعایت نکات احتیاطی فوق می‌تواند باعث مصدومیت افراد و حتی مرگ آن‌ها شود.
- پس از وارد کردن زبانه کمربند در قفل کمربند از چفت شدن کامل آن دو اطمینان یابید. نوارهای بالایی و پایینی کمربند نباید پیچ‌خوردگی داشته باشد.
- از وارد کردن اجسامی مانند سکه و گیره و نظایر آن به داخل قفل کمربند خودداری کنید تا در مقابل وارد شدن زبانه به قفل کمربند مانعی ایجاد نشود.
- همواره اطمینان حاصل کنید که نوار بالایی کمربند از عرض شانه‌های کودک عبور کرده است. کمربند باید از گردن کودک دور باشد اما نباید از شانه‌های کودک سر خورده و بیفتد. در غیر این صورت در ترمزهای ناگهانی و تصادفات ممکن است دچار مصدومیت‌های شدید شود.
- اگر نوار پایینی کمربند خیلی شل تنظیم شود و یا اگر خیلی بالاتر از لگن قرار گیرد، در زمان بروز تصادف یا اتفاقات ناخواسته دیگر، ممکن است کودک از زیر کمربند سر بخورد و دچار آسیب‌های جدی و یا حتی مرگ شود. نوار پایینی را تا حد امکان به لگن کودک نزدیک کنید.
- اگر کمربند ایمنی به درستی کار نکند، نمی‌تواند از کودکان در مقابل مصدومیت محافظت کند. در این گونه مواقع فوراً به نمایندگی مجاز مدیران خودرو مراجعه کنید. تا زمان تعمیر کمربند از نصب صندلی کودک خودداری کنید.

■ نصب صندلی کودک ISOFIX

گام ۱: حلقه‌هایی که جهت اتصال قلاب‌های صندلی کودک در زیر صندلی عقب تعبیه می‌شوند را پیدا کنید.

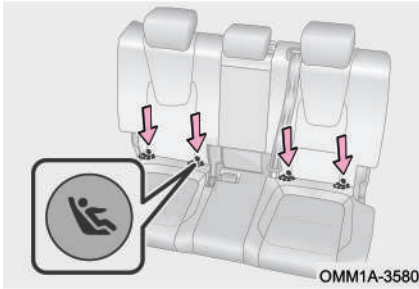

گام ۲: صندلی کودک را بر روی صندلی عقب خودرو بگذارید.

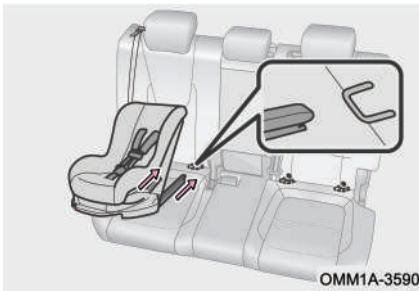

گام ۳: قلاب پایه صندلی کودک را به حلقه‌های زیر صندلی عقب گیر داده و از محکم بودن اتصال آن‌ها مطمئن شوید.

گام ۴: نوار بالایی صندلی کودک را بکشید و آن را به زبانه مهارکننده که برای صندلی‌های نوع رو به جلو در پشت صندلی عقب (مطابق با تصویر مقابل) تعبیه شده است، وصل کنید.

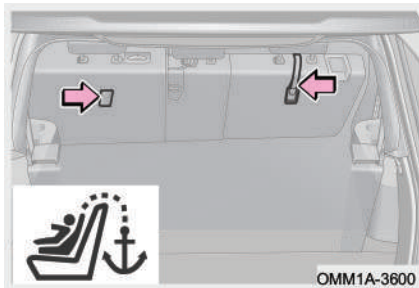

⚠ هشدار

- پس از نصب صندلی کودک، هرگز صندلی را تنظیم نکنید.
- مطمئن شوید که کمر بند ایمنی به درستی قفل شده و فاقد تابیدگی و پیچ خوردگی می باشد.
- موقعیت های صندلی جلو را به گونه ای تنظیم کنید که تداخل و برخوردی با صندلی کودک نداشته باشد.
- صندلی کودک را در جهات مختلف تکان دهید تا از ثابت بودن آن در جای خود اطمینان حاصل شود.
- برای نصب کردن، مطابق با دستورالعمل های دفترچه راهنمای ارایه شده توسط سازنده صندلی کودک عمل کنید.
- هرگز بیش از یک صندلی کودک را به حلقه های نگه دارنده یک صندلی وصل نکنید.
- اگر وزن کودک بیش تر از ۲۲ کیلوگرم می باشد، صندلی کودک را نباید توسط حلقه های زیر صندلی ثابت کرد.
- اگر حلقه های نگه دارنده صندلی کودک آسیب دیده اند یا در تصادف از جای خود جدا شده اند، جهت تعویض به نمایندگی مدیران خودرو مراجعه کنید.
- اگر صندلی راننده با صندلی کودک برخوردی پیدا می کند، صندلی کودک را بر روی صندلی عقب سمت راست نصب کنید.
- هنگام نصب کردن صندلی کودک دستورالعمل های مندرج در دفترچه راهنما را رعایت کرده و آن را در جای خود به طور مطمئنی مهار کنید.
- از قلاب های مهار کننده صندلی کودک برای بستن یا مهار کردن اشیا و لوازم دیگر استفاده نکنید. شرکت مدیران خودرو مسوولیتی در قبال این گونه استفاده های غیر اصولی نخواهد داشت.
- چنان چه صندلی کودک به درستی در جای خود نصب و مهار نشود، در صورت بروز ترمزهای ناگهانی، پیچیدن های شدید و تصادفات علاوه بر کودک، سایر سرنشینان نیز در معرض مصدومیت های جانی و حتی مرگ قرار خواهند گرفت.
- از مهار شدن خوب نوار بالایی صندلی کودک مطمئن شوید. صندلی کودک را طبق دستورالعمل سازنده آن نصب کنید. صندلی کودک را پس از نصب کردن در جهات مختلف تکان دهید تا از ثابت بودن آن اطمینان حاصل شود.

۱۱-۳ سیستم ایربگ

ایربگ‌های خودرو

در تصادفات شدیدی که از جلو یا طرفین خودرو صورت می‌پذیرند، اگر شرایط لازم برای باز شدن ایربگ فراهم باشد، ایربگ‌ها باز شده و به همراه کمربندهای ایمنی از سرنشینان خودرو محافظت خواهند کرد.

ایربگ‌ها می‌توانند نیروی حاصل از تصادف را به طور یک‌نواخت بین قسمت‌های بالایی بدن سرنشین توزیع کنند، بنابراین پس از تماس ایربگ با بدن سرنشین، سرعت حرکت بدن کاهش می‌یابد تا این که متوقف می‌شود و بدین‌طریق از مصدومیت راننده و سرنشینان جلوگیری می‌کند.

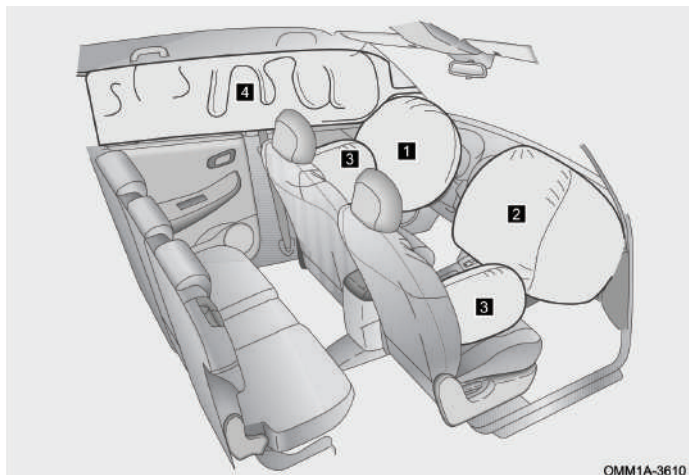

OMM1A-3610

۳ ایربگ جانبی صندلی (در صورت تجهیز)

۴ ایربگ پرده‌ای (در صورت تجهیز)

۱ ایربگ راننده

۲ ایربگ سرنشین جلو

■ ایربگ راننده

وقتی ایربگ راننده فعال می‌شود، درپوش روی غربلیک فرمان جدا می‌شود و ایربگ از غربلیک فرمان بیرون آمده و باز می‌شود.

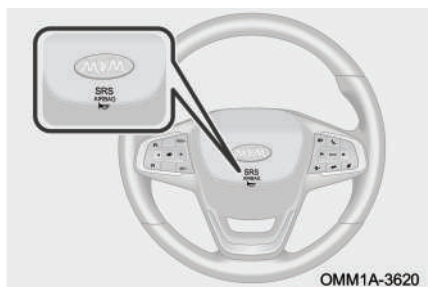

OMM1A-3620

■ ایربگ سرنشین جلو

وقتی ایربگ سرنشین جلو فعال می‌شود، درپوش آن از روی داشبورد جدا می‌شود و ایربگ از داشبورد بیرون آمده و باز می‌شود.



OMM1A-3630

■ ایربگ جانبی صندلی جلو (در صورت تجهیز)

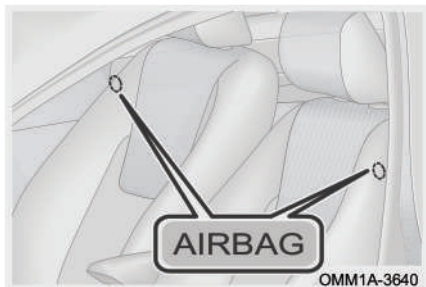

زمانی که خودرو از طرفین چپ یا راست تصادف داشته باشد و شرایط لازم برای باز شدن ایربگ فراهم باشد، ایربگ جانبی صندلی جلوی سمتی که ضربه وارد شده است، باز خواهد شد. در کنار کمربند ایمنی، ایربگ‌های جانبی تجهیزاتی جهت محافظت از راننده و سرنشین جلو می‌باشد.

■ ایربگ پرده‌ای (در صورت تجهیز)

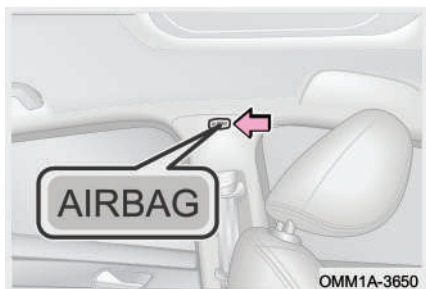

وقتی خودرو از طرفین تصادف داشته باشد و شرایط لازم برای باز شدن ایربگ تامین شود، ایربگ پرده‌ای جهت محافظت از سر سرنشین جلو و سرنشینان صندلی‌های کناری عقب باز می‌شود و ریسک خطرات را کاهش می‌دهد.

استفاده صحیح از ایربگ و احتیاط‌های لازم

■ چراغ هشدار ایربگ

پیش آمدن هر یک از حالت‌های زیر گویای وجود ایراد در سیستم ایربگ می‌باشد. در این شرایط در اسرع وقت جهت بازدید و تعمیر به نمایندگی مجاز مدیران خودرو مراجعه کنید:

- چراغ هشدار ایربگ در حین رانندگی روشن شود و یا شروع به چشمک زدن کند.
- اگر پس از باز شدن سوئیچ، چراغ هشدار ایربگ روشن نشود یا دایما روشن بماند و یا این که چشمک بزند.

■ باز شدن ایربگ

- پس از باز شدن ایربگ، گاز موجود در آن به طور سریع تخلیه می‌شود و برخی از قطعات سیستم ایربگ تولید حرارت می‌کنند لذا در این لحظات آن‌ها را لمس نکنید.

- در لحظه باز شدن ایربگ‌ها، درب‌های خودرو از حالت قفل خارج می‌شوند، چراغ‌های داخلی روشن می‌شوند و فلاشر فعال می‌شود.
- هم‌چنین زمانی که گاز ایربگ خالی می‌شود، مقداری دود و گرد و غبار در فضای داخل اتاق منتشر می‌شود. دود و گرد و غبار پخش شده در هوا برای افرادی که دارای آسم و یا دیگر مشکلات تنفسی می‌تواند مضر باشد و ممکن است باعث ایجاد تحریک در سیستم تنفسی آن‌ها شود. بنابراین افراد داخل خودرو باید سریعاً خودرو را ترک کنند و یا شیشه‌ها را جهت ورود هوای تازه باز کنند و در صورت نیاز با مراکز درمانی تماس بگیرند.
- اگر محل نصب ایربگ‌ها مانند غربلیک فرمان و داشبورد آسیب دیده یا ترک‌خوردگی داشته باشد، هر چه سریع‌تر جهت تعویض قطعات به نمایندگی مجاز مدیران خودرو مراجعه کنید.

■ استفاده صحیح از ایربگ

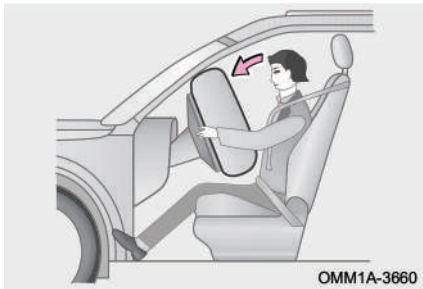

- ایربگ‌ها تجهیزاتی هستند که به همراه کمربند ایمنی از راننده و سرنشینان حفاظت می‌کنند. با این حال ایربگ نمی‌تواند به تنهایی جایگزین کمربند ایمنی شود. از طرفی دیگر ایربگ تنها زمانی می‌تواند باز شود که شدت ضربه وارده به خودرو به حد آستانه تعریف شده برسد. بنابراین در تصادفاتی که ایربگ باز نمی‌شود، تنها وسیله حفاظت‌کننده از سرنشین کمربند می‌باشد. بستن کمربند در زمان تصادف به کاهش ریسک برخورد اشیا داخل خودرو و یا جلوگیری از پرت شدن سرنشین کمک می‌کند و به طور موثری از راننده و سرنشینان محافظت می‌کند. لذا کلیه افراد داخل خودرو باید کمربند را به نحو صحیح مورد استفاده قرار دهند.

● باز شدن ایربگ‌ها توام با ایجاد نیروی قابل توجهی می‌باشد که برای جلوگیری از وارد آمدن آسیب‌دیدگی و حتی مرگ، هرگز خیلی نزدیک به ایربگ‌ها قرار نگیرید. به طور مثال بر لبه صندلی ننشینید و بدن خود را خیلی به سمت جلو خم نکنید. راننده ضمن حفظ راحتی رانندگی خود، باید نسبت به سرنشین دورتر از ایربگ قرار گیرد.

● ایربگ و کمربند ایمنی از بزرگسالان و نوجوانان می‌توانند محافظت کنند ولی برای محافظت از کودکان و خردسالان طراحی نشده‌اند. برای کسب اطلاعات بیشتر در خصوص محافظت از کودکان به بخش «سیستم محافظ کودک» در همین فصل مراجعه کنید.

■ احتیاط‌های لازم در استفاده از ایربگ



● در مسیر باز شدن ایربگ‌ها نباید چیزی قرار داده شود. قرار دادن وسایلی مانند موبایل و نظایر آن مابین ایربگ و سرنشین ممنوع است. نصب و چسباندن اشیا بر روی درپوش ایربگ‌ها ممنوع است، چرا که در زمان باز شدن ایربگ می‌توانند مسیر حرکتی ایربگ را عوض کنند و یا این که ممکن است باز شدن ایربگ باعث پرتاب اشیا به سمت سرنشینان شده و منجر به ایجاد مصدومیت‌های شدید و حتی مرگ آن‌ها شود.



● در لبه صندلی ننشینید و یا بدن خود را به سمت داشبورد خم نکنید.



● هرگز به کودکان اجازه ایستادن در مقابل ایربگ سرنشین جلو را ندهید. سرنشین جلو نباید کودک را بر روی زانوهای خود بنشاند.

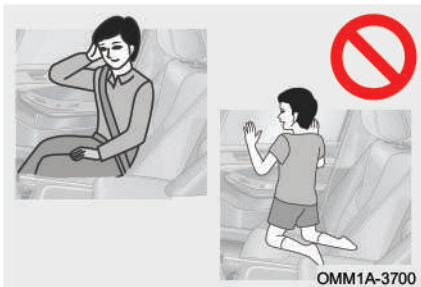

● از تکیه دادن به روی درب، ستون جلو، ستون وسط یا ستون عقب خودداری کنید.
● به هیچ‌کس اجازه ندهید روی صندلی زانو بزند یا سر و دست خود را از پنجره بیرون بگذارد.

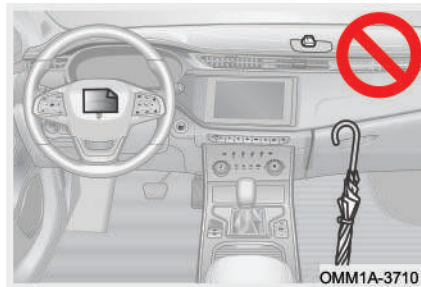

● از وصل کردن و یا تکیه دادن اشیا به قسمت‌هایی مانند داشبورد، غربلیک فرمان و قسمت پایینی داشبورد خودداری کنید. اشیا می‌توانند هنگام عمل کردن ایربگ راننده و یا ایربگ سرنشین به اطراف پرتاب شوند.

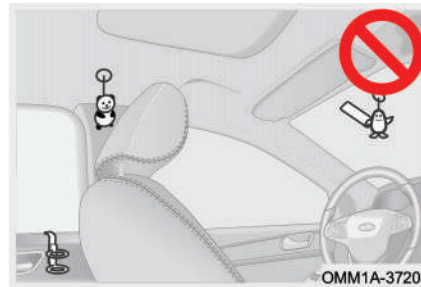

● هیچ شیئی را روی درب، شیشه جلو، شیشه درب‌ها، ستون‌های جلو، وسط و عقب، سقف و دستگیره سقفی نصب و یا آویزان نکنید.
● از وارد آوردن ضربه یا نیروی قابل توجه به مناطقی که اجزا سیستم ایربگ در آن‌ها قرار دارند، خودداری کنید. انجام این کار می‌تواند

باعث بروز ایراد در ایربگ‌ها شود.

■ باز شدن ایربگ‌های جلو

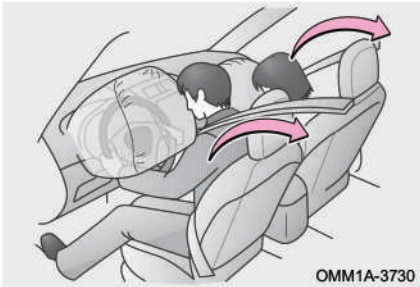

به منظور واکنش در زمان تصادف از قسمت جلو، ایربگ‌های جلو به همراه کمربندها جهت کاهش صدمات وارده از طرف تجهیزات داخلی خودرو به نواحی سر و صورت و قفسه سینه‌ی راننده و سرنشین جلو وارد عمل می‌شوند. ایربگ سرنشین جلو، ممکن است در صورت عدم وجود سرنشین نیز عمل کند.

■ شرایط باز شدن ایربگ‌های جلو

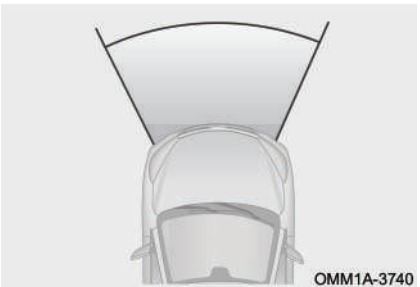

شرایط فعال شدن: به طور کلی چنانچه خودرو از ناحیه جلوی خود با یک مانع ثابت برخورد کند، به شرطی که روند کاهش سرعت خودرو به میزان از پیش تعیین شده برای واحد کنترل ایربگ برسد، ایربگ‌های راننده و سرنشین جلو عمل خواهند کرد.



اگر شدت برخورد و ضربه وارده به قسمت جلوی خودرو به سطح آستانه عملکرد برسد، ایربگ‌های راننده و سرنشین جلو باز خواهند شد. مثل حالتی که خودرو با یک سرعت معین به مانعی که از جای خود تکان نخورد و تغییر شکل ندهد، برخورد کند.

اگر خودرو با مانعی مانند تابلو علایم که پس

از برخورد نمی‌شکنند و فقط تغییر شکل ندهد، برخورد کند. تصادفی که در آن قسمت جلوی خودرو به صورت شیب‌دار زیر مانع برود مانند برخورد به قسمت عقب کامیون‌ها و یا در برخوردهایی که به صورت مایل و زاویه‌دار صورت می‌پذیرند، احتمالاً ایربگ‌های راننده و سرنشین جلو عمل نخواهند کرد.

■ شرایطی که بدون وجود تصادف نیز احتمال باز شدن ایربگ وجود دارد

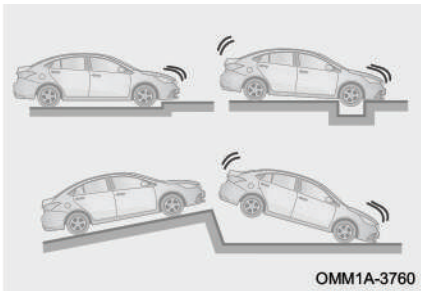

در برخی حالات (مطابق شکل) که ضربه و برخوردی قابل توجه از قسمت زیرین خودرو اتفاق می‌افتد، احتمال باز شدن ایربگ‌های راننده و سرنشین جلو وجود دارد.

■ شرایطی که در آن‌ها ایربگ‌ها باز نمی‌شوند

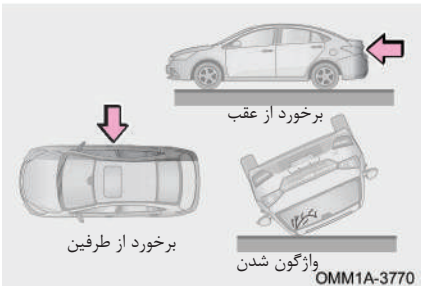

در تصادفاتی که از قسمت عقب خودرو یا از طرفین خودرو صورت می‌پذیرند یا زمانی که شدت برخورد کم است، ایربگ‌های راننده و سرنشین جلو معمولاً باز نمی‌شوند.

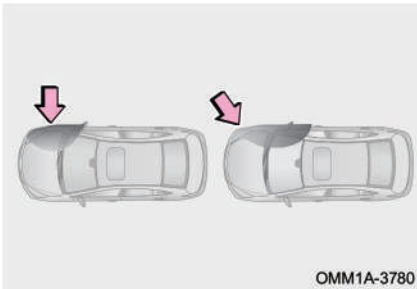

ایربرگ جانبی صندلی‌های جلو و ایربرگ‌های پرده‌ای در قبال ضربات وارده به قسمت‌هایی از طرفین خودرو که خارج از محدوده کابین سرنشینان باشد (مانند گلگیرها) و تصادفاتی که با زاویه مشخصی با خودرو صورت می‌پذیرند، باز نخواهند شد.

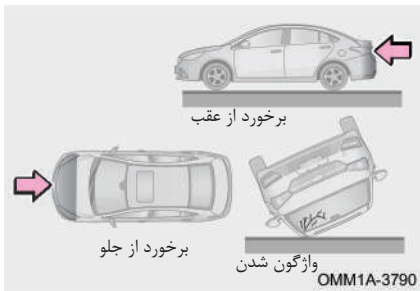

ایربرگ جانبی صندلی‌های جلو و ایربرگ‌های پرده‌ای در تصادفاتی که از قسمت عقب و جلوی خودرو صورت می‌پذیرند و نیز در زمان چپ شدن و واژگونی یا در تصادف از طرفین خودرو که شدت ضربه وارده کم باشد، باز نخواهند شد.

⚠ هشدار

- روکش صندلی نباید جلوی ایربرگ جانبی را مسدود کند. در غیر این صورت در زمان تصادف، ایربرگ پس از فعال شدن راهی برای خروج و باز شدن پیدا نمی‌کند و از سرنشین نمی‌تواند محافظت بکند.
- در زمان تمیز کردن صندلی دقت کنید تا مایعات به داخل صندلی و ایربرگ جانبی نفوذ نکند. ایربرگ در صورت خیس و نم‌دار شدن کارایی خود را از دست می‌دهد.

■ اصلاح و اسقاط قطعات سیستم ایربرگ

بدون مشورت با شرکت مدیران خودرو، خودروی خود را اسقاط نکنید و یا اصلاح و تعمیراتی مانند موارد زیر را بر روی خودروی خود انجام ندهید. در غیر این صورت ممکن است ایربرگ‌های خودرو به طور ناگهانی باز شده و منجر به وارد آمدن صدمات جانی و یا حتی مرگ شوند.

هرگز بدون کسب اجازه از شرکت مدیران خودرو با قطعات ذکر شده در ذیل کار نکنید:

- نصب کردن، باز کردن، باز و بست و تعمیر ایربگ
- تعمیر، ایجاد تغییر، باز کردن و یا تعویض غربلیک فرمان، داشبورد، صفحه کیلومتر شمار و صندلی‌ها
- اصلاح و ایجاد تغییر در سیستم تعلیق
- اصلاح و ایجاد تغییر در سپر جلو و بدنه جلوی اتاق و غیره

۱۲-۳ آینه‌ها

آینه داخل اتاق

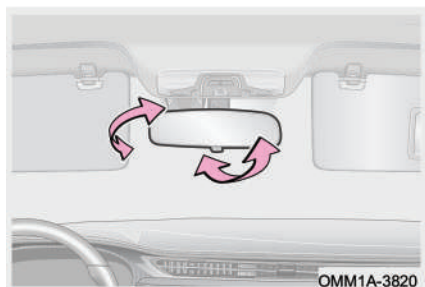

قبل از شروع رانندگی، موقعیت آینه را طوری تنظیم کنید که بتوانید نسبت به عقب خودرو دید کاملی داشته باشید. برای تنظیم آینه، آن را توسط دست در جهت مورد نیاز بچرخانید.

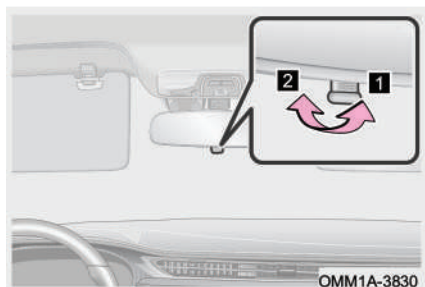

۱ تنظیم آینه برای روز

۲ تنظیم آینه برای شب

برای کاهش انعکاس نور چراغ خودروهایی که پشت سر شما هستند، می‌توانید شستی ضد تابش آینه را بکشید تا زاویه آن تنظیم شود.

آینه‌های جانبی

کلید تنظیم آینه‌های جانبی، در سمت راننده و قسمت چپ داشبورد قرار گرفته است. زمانی که سوئیچ باز باشد، آینه‌های جانبی را می‌توانید توسط کلید تنظیم آینه‌ها، در موقعیت دلخواه تنظیم کنید.

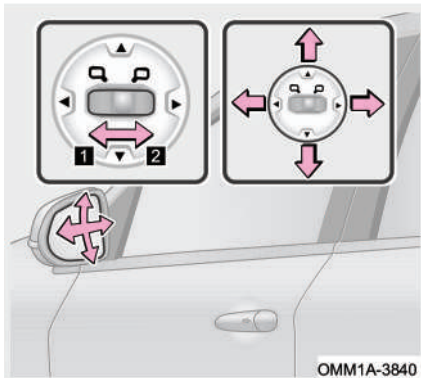

۱ کلید را به سمت چپ بکشید تا آینه جانبی سمت راست جهت تنظیم شدن انتخاب شود.
۲ کلید را به سمت راست بکشید تا آینه جانبی سمت راست جهت تنظیم شدن انتخاب شود.

▲ : بالا

▼ : پایین

◀ : چپ

▶ : راست

⚠ هشدار

- قبل از شروع رانندگی، آینه‌های جانبی را متناسب با وضعیت قرارگیری خود تنظیم کنید، به گونه‌ای که نسبت به عقب خودرو دید مناسبی داشته باشید.
- در حین رانندگی اقدام به تنظیم آینه نکنید، زیرا باعث از دست رفتن کنترل وسیله نقلیه و در نتیجه بروز تصادف و ایجاد مصدومیت و یا حتی مرگ می‌شود.
- تصویر و فاصله نمایش داده شده در آینه جانبی ممکن است با واقعیت تفاوت داشته باشد، بنابراین همیشه با احتیاط رانندگی کنید.

■ جمع کردن و باز کردن آینه‌های جانبی

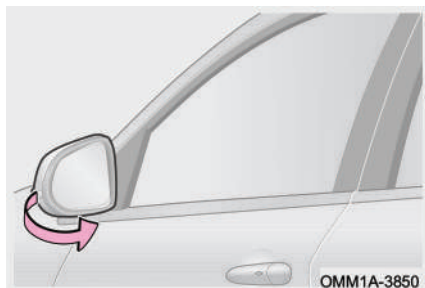

جمع کردن و باز کردن آینه به صورت دستی: آینه را با دست بگیرید و آن را به آرامی و با نیروی کافی به سمت عقب بکشید (نیروی وارده را به تدریج افزایش دهید) تا وقتی که آینه جمع شود.

برای باز کردن آینه، کناره‌های آن را با دست گرفته و به آرامی به سمت بیرون فشار دهید تا به طور کامل باز شود.

⚠ هشدار

- در حین رانندگی، اقدام به جمع کردن آینه‌ها نکنید.
- برای جلوگیری از آسیب دیدن آینه‌ها، هنگام تا کردن و باز کردن به سطح آن فشار بیش از حد وارد نکنید.

۱۳-۳ سیستم برف پاک‌کن و شیشه‌شور

دسته برف پاک‌کن

دسته برف پاک‌کن و شیشه‌شور در سمت راست غربلیک فرمان قرار گرفته است.



هشدار 

- زمانی که سطح شیشه خشک است، از به کار انداختن برف پاک‌کن خودداری کنید، چون تیغه‌های برف پاک‌کن آسیب خواهند دید و در شیشه جلو خراشیدگی ایجاد خواهد شد.
- اگر موانعی روی شیشه وجود دارند، نباید برف پاک‌کن‌ها را به کار اندازید، زیرا موجب آسیب دیدن موتور برف پاک‌کن و ایجاد خراش بر روی شیشه جلو خواهد شد، ابتدا موانع را بردارید، سپس برف پاک‌کن را فعال کنید.
- در آب و هوای سرد، قبل از استفاده از برف پاک‌کن‌ها، یخ زدن تیغه‌های برف پاک‌کن و چسبیدن آن‌ها به شیشه خودرو را بررسی کنید. در صورت مشاهده یخ‌زدگی، قبل از استفاده از برف پاک‌کن، یخ‌ها را از بین ببرید. در غیر این صورت تیغه‌ها و موتور برف پاک‌کن آسیب خواهند دید.

روش استفاده از برف پاک‌کن جلو

عملکردهای برف پاک‌کن زمانی قابل اجرا هستند که کلید استارت موتور روشن باشد.

حرکت تکی برف پاک‌کن (MIST):

دسته برف پاک‌کن را به سمت بالا و به موقعیت "MIST" بکشید و رها کنید تا به طور خودکار به جای اول خود بازگردد. هم‌زمان با این عمل، برف پاک‌کن یک حرکت تکی انجام داده و متوقف خواهد شد.

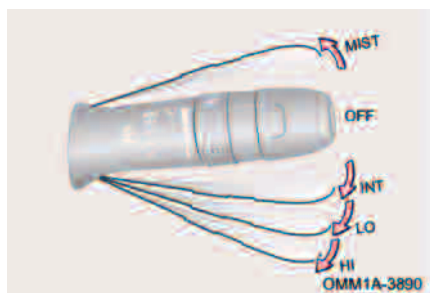

دور کند برف پاک‌کن (LO):

اگر دسته برف پاک‌کن را به سمت پایین بکشید و در موقعیت "LO" قرار دهید، برف پاک‌کن به صورت متوالی و با سرعت کم شروع به کار خواهد کرد.

دور تند برف پاک‌کن (HI):

اگر دسته برف پاک‌کن را به سمت پایین بکشید و در موقعیت "HI" قرار دهید، برف پاک‌کن به صورت متوالی و با سرعت بیش‌تر شروع به کار خواهد کرد.

توقف برف پاک‌کن (OFF):

اگر دسته برف پاک‌کن را به سمت بالا بکشید و در موقعیت "OFF" قرار دهید، سرعت برف پاک‌کن به طور خودکار پایین می‌آید تا این که در موقعیت اصلی خود متوقف شود.

حرکت زمان‌بندی شده برف پاک‌کن (INT):

اگر دسته برف پاک‌کن را به سمت پایین بکشید و در موقعیت "INT" قرار دهید، برف پاک‌کن با حرکت تکی و به طور متناوب (به صورت تایمردار) شروع به کار خواهد کرد. در این حالت برف پاک‌کن در فواصل زمانی مشخص یک حرکت را انجام خواهد داد. با استفاده از کلید چرخشی روی دسته برف پاک‌کن فواصل زمانی بین حرکت‌های برف پاک‌کن را می‌توان تنظیم کرد. اگر کلید را به سمت بالا بچرخانید، زمان بین دو حرکت افزایش، و اگر کلید را به سمت پایین بچرخانید، زمان بین دو حرکت کاهش خواهد یافت.

روش استفاده از شیشه‌شور جلو

آب‌پاش‌های شیشه‌شور جلو بر روی قاب زیر شیشه جلوی خودرو قرار گرفته‌اند.

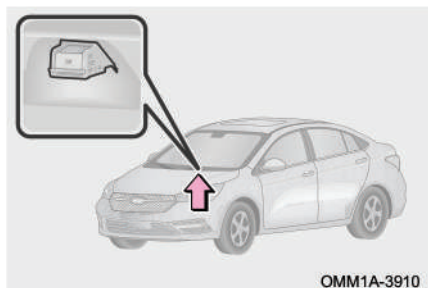

👁️ احتیاط

- شیشه‌شور را بیش‌تر از ۱۰ ثانیه به کار نیاندازید.
- زمانی که مخزن شیشه‌شور خالی است، شیشه‌شور را به کار نیاندازید.
- در صورت گرفتگی و انسداد آب‌پاش‌ها، آن‌ها را با اجسام نوک‌تیز و نامناسب تمیز نکنید، در غیر این صورت، آسیب خواهند دید.

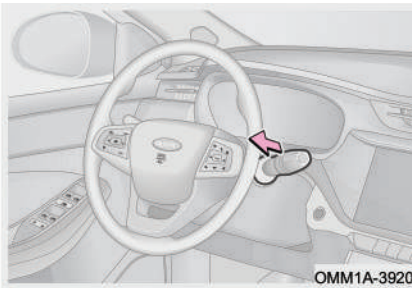

اگر دسته برف پاک‌کن و شیشه‌شور را به سمت غربیلک فرمان (به سمت خود) بکشید و نگه دارید، برف پاک‌کن و شیشه‌شور جلو به طور هم‌زمان فعال شده و شروع به کار خواهند کرد. پاشش آب شیشه‌شور به محض شدن دسته برف پاک‌کن، متوقف خواهد شد.

۱۴-۳ چراغ‌های خودرو دسته چراغ و راهنما

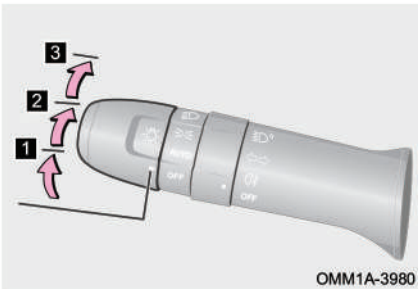

دسته چراغ و راهنما در سمت چپ غربیلک فرمان قرار گرفته است. زمانی که کلید استارت موتور روشن است، با چرخاندن کلید انتهایی دسته چراغ و راهنما می‌توانید چراغ‌ها را به روش‌های زیر روشن کنید:

زمانی که کلید استارت موتور روشن است، با چرخاندن کلید انتهایی دسته چراغ و راهنما می‌توانید چراغ‌ها را به روش‌های زیر روشن کنید:

۱ وضعیت "AUTO" (در صورت تجهیز)

با قرار گرفتن کلید در این وضعیت، سیستم به صورت خودکار شدت نور خارجی را بررسی کرده و بر اساس آن اقدام به روشن و خاموش کردن چراغ نور پایین و چراغ‌های کوچک می‌کند.

۲ وضعیت "D"

در این وضعیت چراغ‌های کوچک جلو و عقب، چراغ پلاک، چراغ‌های فضای داخلی و چراغ زمینه داشبورد و کلیدها روشن می‌شوند. هم‌زمان با روشن شدن چراغ‌های اشاره شده، نشانگر "D" در صفحه کیلومترشمار روشن خواهد شد.

۳ وضعیت "D"

در این وضعیت چراغ‌های نور پایین و چراغ پارک‌ها روشن می‌شوند.

■ روشن کردن چراغ نور بالا

چراغ نور بالا

برای روشن کردن چراغ نور بالا، ابتدا چراغ نور پایین را روشن کنید. سپس دسته چراغ را به سمت داشبورد بکشید تا نور بالای چراغ جلو روشن شود. هم‌زمان نشانگر چراغ نور بالا "D" در صفحه کیلومترشمار روشن خواهد شد.

برای خاموش کردن چراغ نور بالا، دسته چراغ را به موقعیت اول خود بازگردانید.

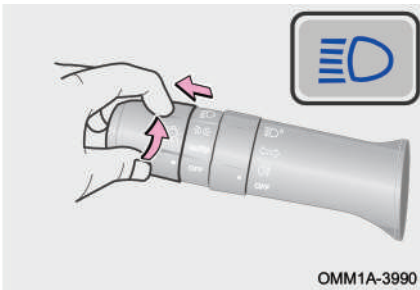

فلاش نور بالا (چراغ سبقت)

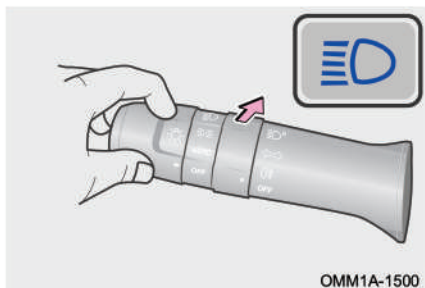

با کشیدن دسته چراغ به سمت غربی‌ک فرمان و رها کردن آن، چراغ نور بالا یک بار روشن و خاموش خواهد شد و هم‌زمان با آن نشانگر چراغ نور بالا در صفحه کیلومترشمار نیز یک بار روشن و خاموش می‌شود. هم با روشن بودن چراغ‌های جلو و هم با خاموش بودن آن‌ها می‌توانید از فلاش نور بالا استفاده کنید.

احتیاط

اگر قصد دارید خودرو را به مدت طولانی پارک کنید، مطمئن شوید که چراغ‌ها را خاموش کرده‌اید. در غیر این صورت باتری خالی شده و در زمان استارت مجدد با مشکل مواجه خواهید شد.

■ فعال / غیرفعال کردن قابلیت تاخیر در خاموش شدن چراغ‌ها

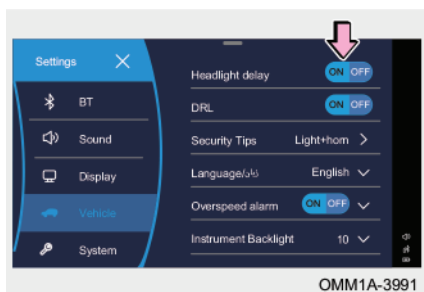

۱. بر روی مانیتور گزینه "Settings" را کلیک کنید و سپس وارد صفحه تنظیمات خودرو شوید.
۲. در مقابل گزینه "Headlight delay" دکمه‌های ON یا OFF را لمس کنید.

■ چراغ مشایعت تا درب منزل

چراغ‌های معمولی (فاقد آپشن AUTO)

کلید استارت (سوئیچ موتور) را خاموش کنید. اگر دسته چراغ را یک بار به سمت خود بکشید (مانند چراغ سبقت) چراغ‌های کوچک و چراغ نور پایین پس از پیاده شدن شما روشن خواهند شد. به ازای هر بار کشیدن دسته چراغ، چراغ مشایعت به مدت ۳۰ ثانیه روشن می‌ماند. حداکثر ۸ بار می‌توان دسته چراغ را کشید. پس از اتمام زمان تنظیم شده، قابلیت چراغ مشایعت تا درب منزل به طور خودکار غیرفعال شده و به تبع آن چراغ‌های نور پایین و چراغ‌های پارک نیز خاموش خواهند شد.

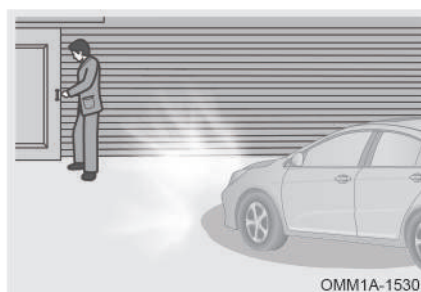

برای خاموش کردن چراغ مشایعت، دسته چراغ را بکشید و به مدت بیشتر از ۲ ثانیه نگه دارید. چراغ مشایعت تا درب منزل متوقف شده و چراغ‌ها خاموش خواهند شد.

چراغ‌های دارای آپشن AUTO

قبل از خاموش کردن خودرو، دسته چراغ را در وضعیت AUTO قرار دهید. زمانی که خودرو در محیط تاریک قرار دارد با فشار دادن دکمه قفل کن روی ریموت کنترل، چراغ‌های کوچک و چراغ نور پایین به طور خودکار به مدت ۳۰ ثانیه روشن می‌مانند. برای تکرار این حالت، دکمه قفل کن را یک بار دیگر فشار دهید.

■ پیدا کردن محل خودرو در تاریکی

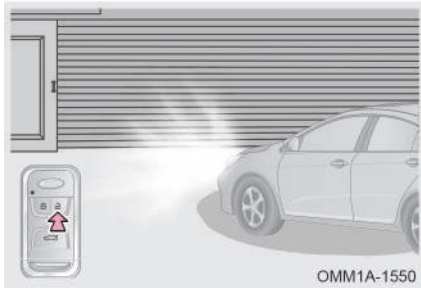

چراغ‌های معمولی (فاقد آپشن AUTO) زمانی که کلید استارت (سوئیچ موتور) خاموش است، اگر دکمه بازکن روی کلید هوشمند را فشار دهید، این قابلیت فعال می‌شود و چراغ‌های کوچک و چراغ نور پایین به مدت ۶۰ ثانیه روشن شده و سپس خاموش می‌شوند. دکمه بازکن را مجدداً فشار دهید تا این قابلیت یک ۶۰ ثانیه دیگر فعال بماند.

مطالعه

برای این که این قابلیت اجرایی شود، لازم است که قبل از پیاده شدن از خودرو، قابلیت چراغ مشایعت تا درب منزل را فعال و تنظیم کنید.

چراغ‌های دارای آپشن AUTO

قبل از خاموش کردن خودرو، دسته چراغ را در وضعیت AUTO قرار دهید. زمانی که خودرو در محیط تاریک قرار دارد با فشار دادن دکمه قفل کن روی ریموت کنترل، چراغ‌های کوچک و چراغ نور پایین روشن خواهند شد.

■ تنظیم ارتفاع نور چراغ جلو

۱ بالا بردن ارتفاع نور چراغ جلو

۲ پایین آوردن ارتفاع نور چراغ جلو

کلید تنظیم ارتفاع نور چراغ جلو دارای ۴ سطح تنظیم ۰ و ۱ و ۲ و ۳ می‌باشد. سطح ارتفاع نور چراغ را می‌بایست بر اساس تعداد سرنشینان و بار وارده به خودرو تنظیم کرد.

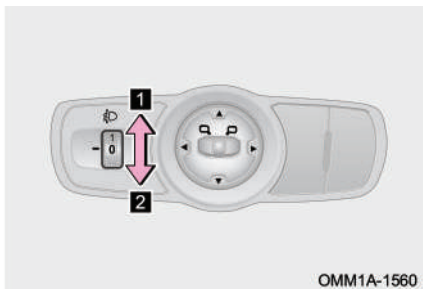

جدول راهنمای تنظیم ارتفاع نور چراغ جلو به صورت زیر است:

وضعیت کلید	تعداد سرنشینان و بار صندوق عقب	
	بار صندوق عقب	تعداد سرنشین
0	بدون بار	راننده
0	بدون بار	راننده و سرنشین جلو
1	بدون بار	کلیه سرنشینان
2	با بار کامل	کلیه سرنشینان
3	با بار کامل	راننده

■ چراغ‌های راهنما

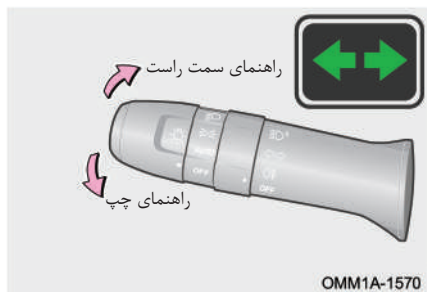

دسته چراغ را به سمت بالا بکشید تا چراغ‌های راهنمای سمت راست روشن شوند. دسته چراغ را به سمت پایین بکشید تا چراغ‌های راهنمای سمت چپ روشن شوند. با روشن شدن چراغ‌های راهنما، نشان‌گر چراغ راهنما در صفحه کیلومترشمار به حالت چشمک‌زن در می‌آید و پس از اتمام دور زدن، دسته چراغ به طور خودکار به موقعیت وسط باز می‌گردد.

چراغ‌های راهنما را فقط زمانی که کلید استارت (سوئیچ موتور) روشن باشد، می‌توانید روشن کنید.

قابلیت اعلام تغییر لاین (در صورت تجهیز)

هنگام تغییر لاین در بزرگراه، اگر دسته راهنما را به طور کوتاه و لحظه‌ای کشیده و رها کنید، چراغ‌های راهنما ۳ بار چشمک زده و خاموش خواهند شد.

👁️ احتیاط

- اگر زاویه چرخش غربیلک فرمان کم باشد، ممکن است دسته راهنما به طور خودکار به موقعیت وسط باز نگردد.
- اگر چراغ‌های نشانگر راهنما در صفحه کیلومترشمار تندتر از حالت عادی چشمک بزنند، احتمالاً یکی از لامپ‌های چراغ راهنمای جلو یا عقب سوخته است.

چراغ مه‌شکن عقب

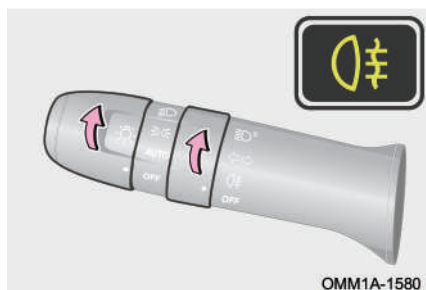

زمانی که کلید استارت (سوئیچ موتور) روشن است، دسته چراغ را در موقعیت "☁️" قرار دهید و کلید چرخان چراغ مه‌شکن را به سمت "☁️" بچرخانید تا چراغ‌های مه‌شکن عقب روشن شوند. هم‌زمان نشانگر چراغ مه‌شکن عقب در صفحه کیلومترشمار هم روشن خواهد شد.

برای خاموش کردن چراغ مه‌شکن عقب، کلید چرخان را بار دیگر به موقعیت "☁️" ببرید و یا این که کلید استارت را در موقعیت ACC یا OFF قرار دهید.

👁️ احتیاط

- اگر دسته چراغ را در وضعیت خاموش قرار دهید، چراغ‌های مه‌شکن عقب نیز به صورت خودکار می‌شوند.
- از چراغ مه‌شکن می‌بایست طبق مقررات راهنمایی و رانندگی استفاده کنید.

بخارگرفتگی چراغ‌ها

وقتی هوا سرد یا مرطوب است، قسمت داخلی چراغ‌ها به خاطر اختلاف دمای بین سطوح داخلی و بیرونی طلق چراغ بخار می‌گیرد. بعد از روشن کردن چراغ‌ها برای مدتی، بخار داخل چراغ به تدریج از بین می‌رود، ولی ممکن است هنوز در لبه‌های طلق چراغ اندکی بخار باقی بماند که عادی است و این مقدار بخار تأثیری بر عمر مفید چراغ‌ها ندارد. اگر چراغ‌ها بخار گرفته‌اند، چراغ نور پایین یا نور بالا را به مدت ۳۰ دقیقه روشن کنید و درپوش پلاستیکی پشت چراغ را بردارید تا بخارات داخل چراغ به تدریج از بین بروند.

هشدار

- هنگام رانندگی در آب، مولفه‌هایی مانند عمق آب و سرعت حرکت را مدنظر قرار دهید و احتیاط‌های لازم جهت جلوگیری از نفوذ آب به داخل چراغ‌ها را رعایت کنید.
- پس از اتمام کار بر روی چراغ، درپوش پشتی آن را به درستی نصب کنید تا از ورود آب به داخل چراغ جلوگیری شود.
- در زمان تعویض لامپ، نصب صحیح و آب‌بندی بودن سایر اجزا چراغ‌ها را نیز به دقت مورد بررسی قرار دهید. هنگام نصب درپوش پشتی چراغ، واشر آن را بازدید کرده و تمیز کنید تا از ورود گرد و خاک و رطوبت به داخل چراغ پیشگیری شود.
- هرگز از آب فشار قوی برای شست‌وشوی محفظه موتور و به ویژه چراغ‌ها استفاده نکنید. به خاطر فشار بالای آب‌پاش‌های فشار قوی، تجهیزات و متعلقات روی چراغ‌ها ممکن است شل شوند و یا بیافتند، مجرای تهویه و کانکتور دسته سیم چراغ ممکن است از آب پر شوند و سبب ورود آب و رطوبت به داخل چراغ شود که تا مدت‌های طولانی از بین نروند.

■ چراغ سقفی جلو

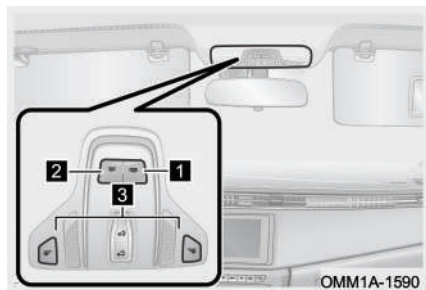

۱ اگر کلید وضعیت درب را فشار دهید، چنانچه هر کدام از درب‌های خودرو باز شود و یا باز بماند، چراغ سقفی به مدت ۳ دقیقه روشن خواهد ماند.

۲ اگر کلید چراغ مطالعه را فشار دهید، چراغ مطالعه هر دو سمت چپ و راست روشن خواهد شد.

۳ اگر کلید چراغ مطالعه چپ/راست را فشار دهید، چراغ مطالعه چپ/راست روشن خواهد شد.

■ چراغ محفظه صندوق عقب

وقتی که در صندوق باز شود، چراغ صندوق عقب به طور خودکار روشن می‌شود و پس از بسته شدن درب صندوق، چراغ بلافاصله خاموش می‌شود.

■ چراغ پلاک

زمانی که کلید استارت موتور روشن است، دسته چراغ را در موقعیت "۵۵۰" قرار دهید تا چراغ‌های پلاک روشن شوند. چراغ پلاک جهت دیده شدن پلاک خودرو در هوای تاریک روشن می‌شود.

■ چراغ دنده عقب

با روشن شدن کلید استارت موتور و قرار گرفتن دسته دنده در موقعیت دنده عقب (R)، چراغ‌های دنده عقب روشن خواهند شد.

۱۵-۳ شیشه درب‌ها

شیشه بالابرها

■ مجموعه کلید شیشه بالابرها در راننده توانایی کنترل کلیه شیشه‌ها را دارد.

کلیدهای شیشه بالابر واقع شده بر روی درب راننده به شرح زیر می‌باشد:

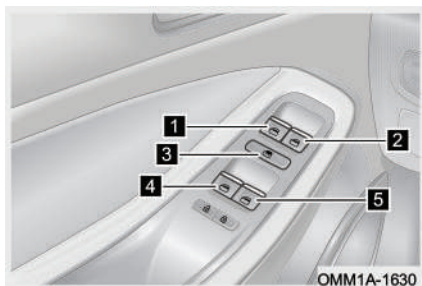

- ۱ کلید شیشه بالا بر درب جلو چپ
- ۲ کلید شیشه بالا بر درب جلو راست
- ۳ کلید قفل شیشه بالا برها
- ۴ کلید شیشه بالا بر درب عقب چپ
- ۵ کلید شیشه بالا بر درب عقب راست

زمانی که سوئیچ باز باشد، می‌توان با استفاده از هر کلید، شیشه متناظر با آن را بالا یا پایین برد.

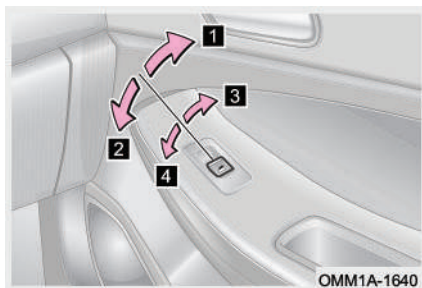

۱ کلید را به طور لحظه‌ای به سمت بالا بکشید و رها کنید تا شیشه به طور خودکار شروع به بالا رفتن کند. اگر کلید را یک بار دیگر فشار دهید، شیشه در همان موقعیت متوقف خواهد شد.

۲ کلید را به طور لحظه‌ای به پایین فشار دهید و رها کنید تا شیشه به طور خودکار شروع به پایین رفتن کند. اگر کلید را یک بار دیگر فشار دهید، شیشه در همان موقعیت متوقف خواهد شد.

۳ کلید را به سمت بالا بکشید و نگه دارید تا شیشه شروع به بالا رفتن کند. هر زمان که کلید را رها کنید، شیشه در همان موقعیت متوقف خواهد شد.

۴ کلید را به سمت پایین فشار دهید و نگه دارید تا شیشه شروع به پایین رفتن کند. هر زمان که کلید را رها کنید، شیشه در همان موقعیت متوقف خواهد شد.

👁️ احتیاط

- در هوای سرد اگر خودرو را به مدت طولانی پارک کرده باشید، ممکن است شیشه‌ها در بار اول استفاده از کلیدها به طور کامل باز یا بسته نشوند. در این گونه شرایط کار با کلید را ۳ تا ۵ بار تکرار کنید.
- زمانی که شیشه درب به صورت خودکار در حال بالا رفتن است، دقت کنید تا اعضا بدن سرنشینان در لابه‌لای شیشه گیر نکند.
- بالا رفتن خودکار شیشه با کشیدن لحظه‌ای کلید فقط در خودروهای دارای قابلیت برگشت خودکار شیشه امکان‌پذیر است.

⚠️ هشدار

- در لحظه استارت زدن، بالا یا پایین رفتن شیشه غیر قابل اجرا می‌شود تا جریان برق مورد نیاز برای استارت موتور تامین شود.
- هنگام به کار انداختن شیشه بالابرها جهت جلوگیری از جراحت سرنشینان مطمئن شوید که اعضای بدن آن‌ها در لابه‌لای شیشه‌ها گیر نکنند. همچنین اصول کار با شیشه بالابرها را به سرنشینان خودرو توضیح دهید.
- موقع رانندگی در جاده‌های ناهموار، ممکن است نیروی جاذبه روی سیستم شیشه بالابر تاثیر بگذارد. در این حالت ممکن است شیشه هنگام بالا رفتن خودکار، به جای بالا رفتن، پایین بیاید. هر چند احتمال اتفاق افتادن این حالت اندک است، اما عادی است.



■ کلید قفل شیشه بالابرها

این کلید برای غیرفعال کردن تمامی کلیدهای شیشه بالابر واقع بر روی درب سرنشینان مورد استفاده قرار می‌گیرد. با فشردن کلید قفل شیشه بالابرها، فقط کلیدهای روی درب راننده قادر به راه انداختن شیشه بالابرهاى سرنشینان خواهد بود. در صورتی که کودکان جزو سرنشینان خودرو باشند، استفاده از این کلید توصیه می‌شود.

- فعال کردن: کلید را یک بار فشار دهید تا قفل شیشه بالابرها فعال شود. چراغ زمینه کلید نیز روشن می‌شود.
- غیرفعال کردن: کلید را مجدداً فشار دهید تا قفل شیشه بالابرها غیرفعال شود. چراغ زمینه کلید نیز خاموش می‌شود.

کنترل شیشه بالابرها با ریموت کنترل

■ پایین آمدن شیشه‌ها با ریموت کنترل

زمانی که کلید استارت موتور خاموش است، کلیه درب‌های خودرو را ببندید و دکمه بازکن روی کلید هوشمند را فشار داده و حداقل به مدت ۱٫۵ ثانیه نگه دارید، شیشه هر چهار درب خودرو باز خواهند شد. در حین باز شدن شیشه‌ها چنان‌چه دکمه بازکن کلید هوشمند را رها کنید، باز شدن شیشه‌ها متوقف خواهد شد.

● احتیاط

در طول اجرای باز کردن شیشه‌ها با کلید هوشمند، دکمه بازکن کلید را فشار داده و نگه دارید. اگر سیگنال کلید هوشمند به علت لرزش (شامل لرزش دست یا موانع فیزیکی یا الکترومغناطیسی) قطع شود، باز شدن شیشه‌ها متوقف خواهد شد.

■ **پایین آمدن شیشه‌ها با میچ‌بند هوشمند (در صورت تجهیز)**

زمانی که کلید استارت موتور خاموش است، در نمایشگر میچ‌بند هوشمند بر روی گزینه "❗" فشار دهید تا وارد منوی کلیدها شوید. سپس گزینه "☑" را لمس کرده و نگه دارید تا شیشه‌ها شروع به باز شدن بکنند.

احتیاط 

در طول اجرای باز کردن شیشه‌ها با میچ‌بند هوشمند، دکمه بازکن میچ‌بند هوشمند را فشار داده و نگه دارید. اگر سیگنال میچ‌بند هوشمند به علت لرزش (شامل لرزش دست یا موانع فیزیکی یا الکترومغناطیسی) قطع شود، باز شدن شیشه‌ها متوقف خواهد شد.

■ **بالا رفتن شیشه‌ها با ریموت کنترل**

زمانی که درب‌های خودرو بسته شده‌اند، دکمه قفل‌کن روی کلید هوشمند و یا دکمه روی دستگیره درب را فشار دهید تا درب‌ها قفل شده و خودرو وارد وضعیت دزدگیر شود، اگر شیشه درب‌ها باز مانده باشند، شیشه هر چهار درب خودرو به طور خودکار بسته خواهند شد. در حین بسته شدن شیشه‌ها چنانچه هر کدام از دکمه‌های بازکن یا قفل‌کن کلید هوشمند و یا دکمه روی دستگیره درب را فشار دهید، بالا رفتن شیشه‌ها متوقف خواهد شد.

احتیاط 

در زمان بستن شیشه‌ها با ریموت کنترل باید خودرو تحت نظر شما بوده و آن را به طور کامل ببینید تا احتمالاً اعضا بدن کسی در بین شیشه‌ها گیر نکند. پس از اتمام کار و قبل از ترک خوردن خودرو از خاموش بودن کلید استارت و بسته بودن شیشه‌ها اطمینان حاصل کنید.

عملکرد محافظت در برابر داغ شدن

در صورت استفاده مداوم از شیشه بالابر، عملکرد محافظت در برابر داغ شدن کارکرد شیشه بالابر را متوقف می‌کند تا از موتور شیشه بالابر محافظت شود. پس از گذشت مدت زمان کمی، مجدداً می‌توانید با فشار دادن کلید، شیشه مورد نظر را بالا/پایین ببرید.

👁️ احتیاط

در زمان بالا بردن خودکار شیشه و یا بستن شیشه با ریموت کنترل مطمئن شوید که مانعی در مقابل حرکت شیشه قرار نداشته باشد. در صورتی که شیشه به علت اجرای قابلیت برگشت خودکار شیشه به سمت پایین برود، صدای آژیر و روشن شدن چراغ‌ها، بسته نشدن کامل شیشه‌ها را اعلام خواهد کرد.

آلارم بسته نشدن کامل شیشه (در صورت تجهیز)

در زمان بستن شیشه‌ها با استفاده از ریموت کنترل، چنانچه یک یا چند شیشه درب به طور کامل بسته نشود، آلارم مربوطه توسط آژیر و چراغ‌ها اعلام خواهد شد.

برگشت خودکار شیشه (در صورت تجهیز)

■ قابلیت برگشت خودکار

این ویژگی شیشه بالابر در زمانی که شیشه در آستانه بسته شدن کامل قرار دارد، مانع را نمی‌تواند تشخیص دهد. بنابراین گیر کردن اجسام خیلی نازک در لابه‌لای شیشه در زمان بالا رفتن ممکن است نتواند باعث فعال شدن این قابلیت شود.

چنانچه عملکرد برگشت خودکار شیشه کارکرد عادی خود را داشته باشد، در زمان بالا رفتن شیشه به طور خودکار و یا توسط ریموت کنترل، اگر مانعی در مقابل شیشه وجود داشته باشد و مقاومت مانع بیش‌تر از حد معینی باشد، بالا رفتن شیشه متوقف شده و مقداری پایین خواهد رفت. برای این که بتوانید شیشه را ببندید، ابتدا مانع را بردارید و سپس مجدداً کلید شیشه بالابر را فعال کنید.

■ معرفی موقعیت شیشه به طور دستی

اگر عملکردهای بالا رفتن خودکار شیشه و برگشت خودکار شیشه به طور عادی کار نمی‌کنند، مراحل زیر را برای فعال‌سازی مجدد آن‌ها انجام دهید. اطمینان حاصل کنید که در طول انجام عملیات معرفی موقعیت، مانعی در مقابل حرکت شیشه وجود ندارد.

۱. کلید استارت موتور را روشن کنید.

۲. کلید شیشه بالابر را بالا کشیده و حداقل به مدت ۲ ثانیه نگه دارید تا شیشه به طور کامل

بسته شود.

۳. کلید را رها کنید.

۴. کلید شیشه بالابر را فشار دهید و حداقل به مدت ۲ ثانیه نگه دارید تا شیشه به طور کامل باز شود.

۵. کلید را رها کنید.

۶. عملکرد بالا رفتن خودکار شیشه را اجرا کنید.

۷. اگر شیشه نتواند به طور خودکار بسته شود، مراحل فوق را مجدداً تکرار کنید.

اگر تنظیمات مربوط به موقعیت شیشه‌ها از حافظه سیستم پاک شده است، از طریق عملکرد بستن شیشه‌ها با استفاده از ریموت کنترل می‌توان مجدداً تنظیمات را بازیابی نمود. با انجام این کار ابتدا شیشه باز شده و به پایین‌ترین موقعیت خود می‌رود و سپس بسته شده و به بالاترین موقعیت خود خواهد رفت. اگر شیشه به طور عادی بسته شود یعنی تنظیمات موفقیت‌آمیز بوده است.

مطالعه

اگر عملکرد بالا رفتن خودکار شیشه بتواند اجرا شود، به معنای این است که عملیات تعریف موقعیت‌های شیشه با موفقیت صورت پذیرفته است.

👁️ احتیاط

- همواره در هنگام بسته شدن شیشه مسیر حرکتی آن را از وجود مانع خالی کنید، حتی اگر سیستم مجهز به قابلیت برگشت خودکار شیشه باشد. کما این که اگر مانعی نازک در مسیر حرکت شیشه قرار بگیرد و سیستم قادر به شناسایی آن نباشد، عملکرد برگشت خودکار شیشه فعال نخواهد شد. اگر دست یا انگشت کسی گیر بیفتد، جراحت بسیار جدی ایجاد خواهد شد.
- قابلیت برگشت خودکار شیشه یک ویژگی ایمنی است. از اجسام و ابزار مختلف و روش‌های غیرعادی و یا اعضا بدن خود برای تست کردن این ویژگی استفاده نکنید. در غیر این صورت منجر به خرابی مکانیزم شیشه بالابر و یا مصدومیت افراد خواهد شد.
- عملکردهای برگشت خودکار شیشه، بسته شدن شیشه با ریموت کنترل و بالا رفتن خودکار شیشه تنها زمانی می‌تواند به طور عادی صورت پذیرند که معرفی موقعیت شیشه با موفقیت انجام گرفته باشد.
- اگر کابل باتری باز شده و دوباره وصل شود، قابلیت‌های بالا رفتن خودکار شیشه و برگشت خودکار شیشه غیرفعال خواهند شد و باید آن‌ها را مجدداً فعال کنید.
- برای محافظت از سیستم شیشه بالابر و جلوگیری از خطرات احتمالی ایمنی، عملکردهای برگشت خودکار شیشه و بالا رفتن خودکار شیشه در برخی شرایط متوقف می‌شوند. البته در این شرایط شیشه‌ها را به طور معمولی می‌توان باز و بسته کرد. بعد از تعریف کردن عملکرد برگشت خودکار شیشه، عملکرد شیشه بالابر درب مربوطه به حالت عادی باز خواهد گشت.

■ توقف قابلیت برگشت خودکار شیشه

- اگر در زمان بالا رفتن شیشه دو بار متوالی جلوی شیشه مانعی قرار گیرد، سیستم شیشه بالابر بسته شدن شیشه را متوقف کرده و عملکرد برگشت خودکار شیشه اجرا نخواهد شد.
- بدون توجه به این که شیشه در حال حرکت است یا خیر، سیستم شیشه بالابر برق را قطع خواهد کرد و عملکرد برگشت خودکار شیشه نیز متوقف خواهد شد.

۱۶-۳ سانروف (در صورت تجهیز)

راههای گوناگونی برای باز کردن/ بستن سانروف وجود دارد از جمله استفاده از کلید سانروف و یا از طریق عملکرد تشخیص صدا.

نحوه استفاده از سانروف

■ کلید سانروف

باز کردن/ بستن سانروف

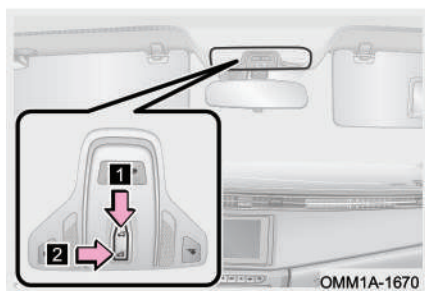

۱ کلید "☀️" را فشار داده و نگه دارید تا شیشه سانروف شروع به باز شدن کند. هر زمان کلید را رها کنید، شیشه سانروف در همان موقعیت متوقف خواهد شد. اگر کلید "☀️" را به طور لحظه‌ای و کوتاه فشار داده و رها کنید، شیشه سانروف به طور خودکار تا انتها باز خواهد شد.

۲ کلید "☁️" را فشار داده و نگه دارید تا شیشه سانروف شروع به بسته شدن کند. در هر لحظه‌ای که کلید را رها کنید، شیشه سانروف در همان موقعیت متوقف خواهد شد. اگر کلید "☁️" را به طور لحظه‌ای و کوتاه فشار داده و رها کنید، شیشه سانروف به طور کامل بسته خواهد شد.

باز کردن و بستن سانروف به صورت نیمه‌باز (حالت تهویه سانروف)

۱ زمانی که شیشه سانروف به صورت نیمه‌باز است، کلید "☀️" را به طور لحظه‌ای و کوتاه فشار دهید تا بسته شود.

۲ زمانی که شیشه سانروف بسته است، کلید "☁️" را به طور لحظه‌ای و کوتاه فشار دهید تا شیشه سانروف به صورت نیمه‌باز شود.

مطالعه 

برای اطلاع از جزئیات عملکرد تشخیص صدای سانروف به بخش «سیستم صوتی و تصویری و سرگرمی» در فصل ۵ مراجعه کنید.

احتیاط 

- چنانچه عملکرد برگشت خودکار سانروف از کار بیفتد، احتمالاً موقعیت‌های اولیه سانروف از حافظه پاک می‌شود. در این صورت باید سانروف کالیبره شود.
- اگر سانروف هیچ‌گونه عکس‌العملی در برابر عملکرد تشخیص صدا و یا به کارگیری کلید سانروف نداشته باشد، نیاز به کالیبره شدن دارد.
- مواد خارجی و گرد و خاک باقی‌مانده بر روی ریل‌ها و نوارهای سانروف را به طور دوره‌ای و منظم پاک کنید. پس از بارندگی یا شستن خودرو، آب و رطوبت روی شیشه سانروف را قبل از استفاده به طور کامل خشک کنید.
- اگر سانروف یخ‌زده باشد و یا با برف پوشیده شده باشد، باز کردن اجباری سانروف باعث آسیب دیدن شیشه و موتور سانروف خواهد شد.
- پس از بارندگی آب‌های باقی‌مانده در بین اجزا سانروف را جهت جلوگیری از نفوذ به داخل کابین، پاک کنید و یا سانروف را به صورت تهویه باز نگه دارید تا زمانی که سانروف خشک شود.
- وقتی که سانروف باز است، آفتابگیر آن را نبندید. در غیر این صورت سانروف به طور مناسب کار نخواهد کرد و یا قطعات مرتبط آسیب خواهند دید.

هشدار 

در زمان بستن سانروف باید خودرو تحت نظر شما بوده و آن را به طور کامل ببینید تا احتمالاً اعضا بدن کسی در بین سانروف و بدنه خودرو گیر نکنند.

کنترل سانروف با ریموت کنترل

■ باز کردن سانروف با استفاده از ریموت کنترل

زمانی که خودرو در وضعیت دزدگیر قرار دارد، اگر دکمه بازکن روی کلید هوشمند را فشار داده و به مدت حداقل ۳،۵ ثانیه نگه دارید، شیشه سانروف به طور خودکار باز خواهد شد. برای متوقف کردن حرکت شیشه سانروف، یکی از دکمه‌های بازکن یا قفل‌کن روی کلید را فشار دهید.

■ بستن سانروف با استفاده از ریموت کنترل

کلید استارت را خاموش کنید و درب‌های خودرو را ببندید. سپس دکمه قفل‌کن روی کلید هوشمند و یا دکمه روی دستگیره درب را فشار دهید تا درب‌ها قفل شده و خودرو وارد وضعیت دزدگیر شود، اگر سانروف باز مانده باشد، به طور خودکار بسته خواهد شد. در حین بسته شدن سانروف اگر دکمه قفل‌کن یا بازکن روی کلید هوشمند و یا دکمه روی دستگیره درب را فشار دهید، سانروف در همان موقعیت متوقف خواهد شد.

● احتیاط

در زمان بستن سانروف با ریموت کنترل باید خودرو تحت نظر شما بوده و آن را به طور کامل ببینید و مطمئن شوید که اعضا بدن کسی در بین سانروف و بدنه خودرو گیر نکرده است. پس از اتمام کار و قبل از ترک کردن خودرو از خاموش بودن کلید استارت و بسته شدن سانروف اطمینان حاصل کنید.

روش کالیبره کردن سانروف

۱. کلید OFF را فشار دهید تا سانروف به حالت تهویه باز شود، سپس کلید را رها کنید.
۲. مجدداً کلید OFF را فشار داده و نگه دارید تا سانروف بسته شود. بدین طریق سانروف کالیبره خواهد شد.

● احتیاط

اگر نتوانستید سانروف را کالیبره کنید به نمایندگی مجاز مدیران خودرو مراجعه کنید تا توسط تکنسین‌های خدمات پس از فروش کالیبره شود.

۱۷-۳ درب موتور

باز کردن و بستن درب موتور

دستگیره بازکن درب موتور در قسمت پایینی سمت چپ داشبورد و در بالای پای راننده قرار گرفته است.

باز کردن درب موتور



۱. دستگیره بازکن درب موتور را بکشید تا قفل درب موتور باز شده و درب کمی به سمت بالا ببرد.

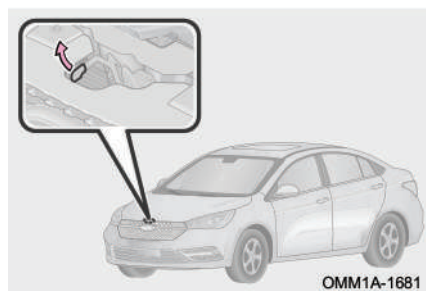

۲. دست خود را از ناحیه وسط لبه درب موتور به زیر درب موتور برده و شستی قفل درب موتور را پیدا کنید. شستی را به سمت چپ فشار داده و همزمان درب موتور را به سمت بالا باز کنید.



۳. درب موتور را تا ارتفاع مشخصی بالا ببرید و آن را توسط میله نگه‌دارنده ثابت نگه دارید.

۴. برای بستن درب موتور، آن را با دست چپ نگه دارید و با دست راست میله نگه‌دارنده را از شیار خارج کرده و در جای اصلی خود قرار دهید. سپس لبه جلویی درب موتور را به کمک هر دو دست بگیرید و درب موتور را تا ۱۵ الی ۲۵ سانتی‌متری قفل درب موتور پایین آورده و رها کنید تا بسته شود.

۵. پس از بستن درب موتور، آن را کمی به سمت بالا بکشید تا از قفل شدن صحیح آن اطمینان حاصل شود.

۱۸-۳ درب باک

باز کردن و بستن درب باک

۱. دستگیره بازکن درب باک را بکشید تا درب باک به آرامی باز شود.

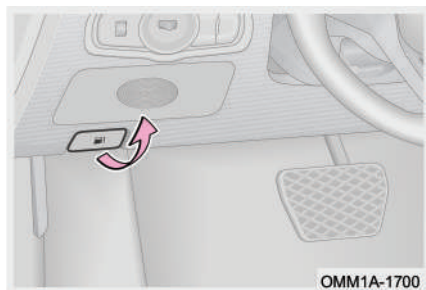

۲. برای باز کردن درپوش پیچی باک، آن را در خلاف جهت عقربه‌های ساعت بپیچانید.

۳. پس از اتمام سوخت‌گیری، درپوش باک را در جهت عقربه‌های ساعت تا زمانی که صدای «کلیک» شنیده شود، بپیچانید تا بسته شود.

۴. درب فلزی باک را ببندید.

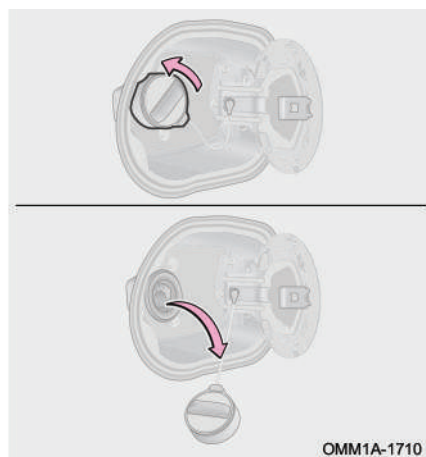

مطالعه

بنزین می‌تواند محیط زیست را آلوده کند. جمع‌آوری و معدوم کردن بنزین ریخته شده در محیط باید توسط افراد متخصص صورت پذیرد.

احتیاط

- به گوش رسیدن صدای آرام خالی شدن باد در زمان باز کردن درپوش پیچی باک طبیعی است.
- از ریختن گازوییل به باک جدا خودداری کنید.
- اگر در زمان سوخت‌گیری، بنزین سرریز شود، جهت جلوگیری از آسیب دیدن رنگ بدنه، بنزین پاشیده شده را فوراً پاک کنید.
- پس از بستن درپوش، دست خود را از روی آن بردارید زیرا ممکن است کمی در جهت خلاف بستن بچرخد که طبیعی است.
- نیروی دست خود را فقط در جهت‌های باز کردن و بستن و به درپوش باک وارد کنید و از کشیدن و یا فشار دادن آن خودداری کنید.

⚠ هشدار

- قبل از اقدام به پر کردن باک، کلید استارت را خاموش کنید و کلیه درب‌ها و شیشه‌ها را ببندید.
- از بسته شدن کامل درپوش باک مطمئن شوید تا از بیرون ریختن احتمالی بنزین و بروز سانحه جلوگیری کرده باشید.
- به علت ماهیت اشتعال‌پذیری بنزین، از ایجاد جرقه و کشیدن سیگار در زمان سوخت‌گیری خودداری کنید.
- از استنشاق بخارات بنزین ممانعت کنید. چرا که بنزین حاوی مواد سمی است و برای سلامتی زیان‌آور است.
- درپوش باک را پس از باز کردن به طور سریع بردارید، در هوای گرم پاشیده شدن بنزین تحت فشار داخل باک به بیرون می‌تواند باعث آسیب‌دیدگی شود.
- پس از قطع شدن خودکار نازل پمپ بنزین، سوخت‌گیری را ادامه ندهید. زیرا ممکن است باک بیش از اندازه پر شده باشد و بنزین سرریز شود که می‌تواند به راحتی باعث ایجاد آتش‌سوزی، انفجار و مصدومیت‌های شدید شود.
- پس از ترک خودرو و قبل از باز کردن درپوش باک، یک فلز بدون رنگ را لمس کنید تا از الکتریسیته ساکن بدن‌تان تخلیه شود. انجام این کار قبل از سوخت‌گیری مهم است، زیرا جرقه حاصل از الکتریسیته ساکن می‌تواند باعث احتراق بخارات بنزین در زمان سوخت‌گیری شود.

فصل ۴. روشن کردن و رانندگی با خودرو

۱۸۰	AUTO HOLD (در صورت تجهیز)	۱۶۳	۴-۱. مغزی سوئیچ/کلید استارت
۱۸۳	سیستم ترمز	۱۶۳	مغزی سوئیچ
۱۸۳	بوستر ترمز	۱۶۴	کلید استارت موتور (در صورت تجهیز)
۱۸۴	روغن ترمز	۱۶۵	۴-۲ روشن کردن خودرو
۱۸۵	چراغ هشدار سیستم ترمز	۱۶۵	اقدامات قبل از استارت
	۴-۵ کنترل الکترونیکی پایداری	۱۶۶	مراحل استارت زدن
۱۸۶	خودرو (ESP)	۱۶۷	پس از روشن شدن موتور
۱۸۶	عملکرد سیستم ESP	۱۶۷	خاموش کردن موتور
۱۸۷	چراغ هشدار سیستم ESP		روشن کردن و خاموش کردن موتور
۱۸۸	سیستم ترمز ضدقفل (ABS)	۱۶۸	در موارد اضطراری
۱۹۱	احتیاط‌های لازم	۱۷۰	انطباق سیستم کنترل موتور
۱۹۴	۴-۶ سیستم فرمان هیدرولیکی	۱۷۰	۴-۳. گیربکس اتوماتیک
	(HPS)	۱۷۰	نحوه استفاده
۱۹۴	سیستم فرمان هیدرولیکی	۱۷۴	حالت‌های رانندگی (در صورت تجهیز)
۱۹۴	۴-۷ سیستم فرمان برقی (EPS)	۱۷۴	حالت خرابی ایمن (Fail-Safe)
	(در صورت تجهیز)	۱۷۵	۴-۴ سیستم ترمز
۱۹۴	سیستم فرمان برقی	۱۷۵	ترمز خودرو
۱۹۶	۴-۸ سیستم کروزر کنترل	۱۷۵	سیستم ترمز دستی
۱۹۶	عملکرد کروزر کنترل	۱۷۶	ترمز پارک برقی (در صورت تجهیز)

شرایط نامناسب برای استفاده از کروز	
۱۹۹	کنترل
۱۹۹	۴-۹ سیستم کنترل فشار باد تایر
۲۰۰	نمایش اطلاعات سیستم TPMS
۲۰۰	چراغ هشدار سیستم TPMS
۲۰۱	هشدار کم‌بادی تایر
۲۰۲	هشدار دمای زیاد تایر
۲۰۳	۴-۱۰ سیستم رادار دنده عقب
۲۰۳	عملکرد سیستم
۲۰۴	اصول کار سنسور دنده عقب
۲۰۸	تمیز کردن سنسور دنده عقب

۱-۴ مغزی سوئیچ / کلید استارت

مغزی سوئیچ

کلید خودرو را وارد مغزی سوئیچ کنید و برای تغییر دادن نحوه تامین برق خودرو، آن را در بین موقعیت‌های مختلف مغزی سوئیچ بچرخانید (با هر بار چرخاندن کلید، حالت مغزی سوئیچ تغییر خواهد کرد).

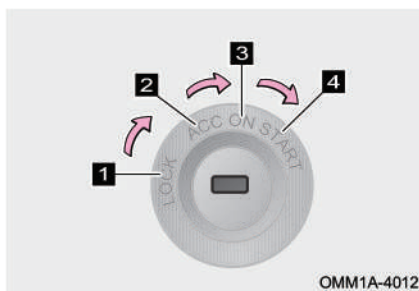

۱ موقعیت LOCK: در این حالت پس از خارج کردن کلید از مغزی سوئیچ، غربیلک فرمان را کمی بچرخانید. اگر صدای درگیر شدن را بشنوید، به معنای قفل شدن غربیلک فرمان می‌باشد.

۲ موقعیت ACC: در این حالت غربیلک فرمان از وضعیت قفل خارج می‌شود و برخی از لوازم الکتریکی خودرو قابل استفاده می‌باشند. اگر مغزی سوئیچ نتواند از LOCK به ACC تغییر موقعیت دهد، احتمالاً غربیلک فرمان هنوز در حالت قفل باقی مانده است. با کمی چرخاندن غربیلک فرمان به چپ یا راست می‌توانید آن را از حالت قفل خارج کنید.

۳ موقعیت ON: در این حالت کلیه لوازم الکتریکی خودرو قابل استفاده می‌باشند.

۴ موقعیت START: پس از قرار گرفتن مغزی سوئیچ در موقعیت‌های ACC و ON، کلید را به سمت موقعیت START بچرخانید تا موتور استارت زده و روشن شود.

👁️ احتیاط

- برای جلوگیری از خالی شدن باتری، در زمان خاموش بودن موتور، سوئیچ را به مدت طولانی در موقعیت ACC یا ON قرار ندهید.
- بلافاصله پس از روشن شدن موتور باید کلید را رها کنید. هرگز به مدت طولانی کلید را در موقعیت START نگه ندارید.
- در حین رانندگی و حرکت خودرو به هیچ عنوان سوئیچ را در موقعیت LOCK قرار ندهید. در غیر این صورت، غربیلک فرمان قفل شده و کنترل وسیله نقلیه از دست خواهد رفت.

■ آلارم جا ماندن کلید در مغزی سوئیچ

چنانچه مغزی سوئیچ در موقعیت OFF قرار داشته و کلید از مغزی سوئیچ خارج نشده باشد، به محض باز شدن درب راننده صفحه کیلومترشمار شروع به دادن بوق اخطار خواهد کرد تا جا ماندن کلید در مغزی سوئیچ را یادآوری کند.

کلید استارت موتور (در صورت تجهیز)

زمانی که سیستم وجود کلید هوشمند مجاز را تشخیص داده باشد و پدال ترمز آزاد باشد، با فشار دادن کلید استارت موتور حالت‌های تامین برق خودرو تغییر می‌یابد (با هر بار فشردن کلید استارت، حالت تامین برق خودرو تغییر خواهد کرد).

۱ حالت OFF یا خاموش (چراغ زمینه کلید خاموش است). در این حالت برق کلیه لوازم برقی خودرو قطع می‌باشد.

۲ حالت ACC (چراغ زمینه کید به رنگ زرد روشن است). در این حالت برخی لوازم برقی خودرو مانند فن‌دک قابل استفاده می‌باشد.

۳ حالت ON (چراغ زمینه کلید به رنگ زرد روشن است). در این حالت کلیه لوازم برقی خودرو قابل استفاده می‌باشند.

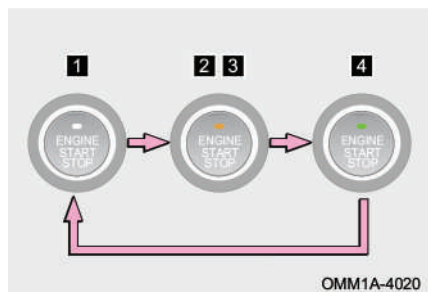

۴ حالت START (چراغ زمینه کلید به رنگ سبز روشن می‌شود). اگر پدال ترمز را فشار داده و دسته دنده در موقعیت "P" یا "N" (در مدل‌های مجهز به گیربکس اتوماتیک) قرار دهید و یا پدال کلاچ (در مدل‌های مجهز به گیربکس دستی) را فشار دهید، چراغ زمینه کلید استارت موتور با رنگ سبز روشن می‌شود که نشان‌دهنده قرار گرفتن کلید در حالت START می‌باشد. اگر کلید را فشار دهید، خودرو روشن خواهد شد.

👁️ احتیاط

- در مدل‌های مجهز به گیربکس اتوماتیک اگر در لحظه خاموش کردن موتور، دسته دنده در موقعیتی به غیر از "P" قرار داشته باشد، کلید استارت به جای حالت OFF به حالت ACC خواهد رفت.
- اگر در زمان روشن بودن موتور کلید هوشمند به بیرون از خودرو برده شود، موتور به طور خودکار خاموش خواهد شد. در این شرایط بوق هشدار ۶ مرتبه به صدا در می‌آید و پیغام "Smart Key Not Detected" در نمایشگر صفحه کیلومترشمار ظاهر خواهد شد.
- کلید استارت را به مدت طولانی در حالت ACC یا ON نگه ندارید تا از خالی شدن باتری پیش‌گیری شود.

■ خاموش شدن خودکار کلید استارت

در زمان‌هایی که موتور خودرو خاموش است، اگر کلید استارت به مدت بیش از یک ساعت در حالت ON باقی بماند (در مدل‌های مجهز به گیربکس اتوماتیک و به شرط قرار داشتن دسته دنده در موقعیت P)، کلید به طور خودکار خاموش خواهد شد. با این حال این قابلیت نمی‌تواند به تنهایی جلوی خالی شدن باتری را بگیرد.

۲-۴ روشن کردن خودرو

اقدامات قبل از استارت

۱. قبل از سوار شدن، اطراف خودرو را بررسی کنید.

۲. موقعیت صندلی، زاویه پشتی صندلی، ارتفاع پشت‌سری و زاویه غربلیک فرمان را تنظیم کنید.
۳. آینه داخلی و آینه‌های جانبی را تنظیم کنید.
۴. چراغ‌ها و لوازم برقی غیرضروری را خاموش کنید.
۵. کمربند ایمنی را ببندید.
۶. مطمئن شوید که ترمز پارک کشیده شده است.
۷. در مدل‌های مجهز به گیربکس اتوماتیک دسته دنده را در موقعیت "P" یا "N" قرار دهید. در مدل‌های مجهز به گیربکس دستی، دسته دنده را در موقعیت خلاص قرار دهید.
۸. ابتدا کلید استارت را در وضعیت ON قرار دهید و بررسی کنید که آیا چراغ‌های هشدار و نشانگر در صفحه کیلومترشمار روشن می‌شوند؟ در غیر این صورت، جهت انجام بازدید یا تعمیر با نمایندگی مجاز مدیران خودرو تماس بگیرید.

مراحل استارت زدن

با همراه داشتن کلید هوشمند می‌توانید موتور را روشن کرده و یا حالت‌های کلید استارت را عوض کنید.

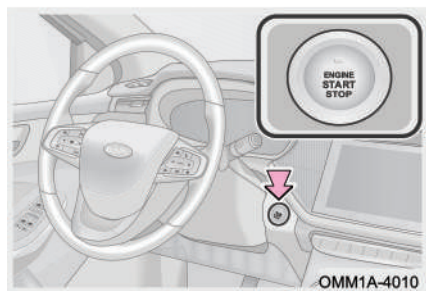

۱. دسته دنده را در موقعیت "P" یا "N" قرار دهید.
۲. پدال ترمز (در مدل‌های مجهز به گیربکس اتوماتیک) یا پدال کلاچ (در مدل‌های مجهز به گیربکس اتوماتیک) را فشار دهید. رنگ زمینه کلید استارت سبز می‌شود. اگر رنگ نور زمینه کلید سبز نشود، موتور استارت نخواهد خورد.
۳. کلید استارت را فشار دهید تا موتور روشن شود.

پس از روشن شدن موتور

دور موتور در زمان دور آرام توسط واحد کنترل الکترونیکی موتور، کنترل می‌شود. پس از روشن شدن موتور، دور آرام کمی بالا می‌رود تا به افزایش دمای موتور کمک کند که این مساله عادی است. پس از بالا رفتن دمای موتور، دور موتور به طور خودکار پایین خواهد آمد. در غیر این صورت در اسرع وقت به نمایندگی مجاز مدیران خودرو مراجعه کنید.

⚠ هشدار

دود آگزوز حاوی گازهای خطرناکی است که در صورت استنشاق، می‌تواند سلامتی انسان را به خطر اندازد. جهت جلوگیری از استنشاق دود آگزوز، موارد زیر را رعایت کنید :

- خودرو را در محیط سربسته نظیر گاراژ و پارکینگ به مدت طولانی روشن نگه ندارید.
- هنگام روشن بودن خودرو و در یک محیط باز و دارای تهویه، می‌بایست سیستم تهویه مطبوع خودرو را روی حالت چرخش هوای تازه و فن تهویه مطبوع را روی بالاترین سرعت تنظیم کنید.

خاموش کردن موتور

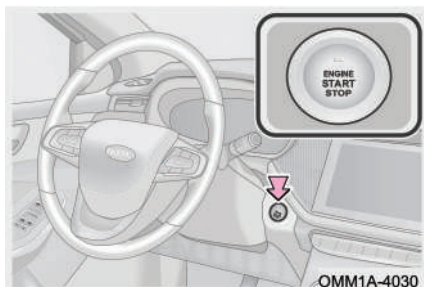

۱. خودرو را متوقف کرده و ترمز پارک را بکشید.
۲. در خودروهای مجهز به گیربکس اتوماتیک دسته دنده را در موقعیت "P" قرار دهید.
۳. کلید استارت را فشار دهید تا موتور خاموش شود.
۴. خاموش شدن موتور را بررسی کنید.

در مدل‌های مجهز به گیربکس اتوماتیک اگر در لحظه خاموش کردن موتور، دسته دنده در موقعیتی به غیر از "P" قرار داشته باشد، کلید استارت به جای حالت OFF به حالت ACC خواهد رفت.

برای خاموش کردن کلید استارت طبق مراحل زیر اقدام کنید:

۱. کنترل کنید که ترمز پارک فعال شده باشد.
۲. دسته دنده را در موقعیت P قرار دهید.
۳. کلید استارت را یک بار فشار دهید و از خاموش شدن چراغ زمینه کلید اطمینان یابید.

👁️ احتیاط

- قبل از خاموش کردن موتور، پدال گاز را فشار ندهید.
- اگر با خودرو به مدت طولانی و با سرعت‌های بالا رانندگی کرده‌اید، بلافاصله پس از متوقف کردن خودرو، موتور را خاموش نکنید. اجازه دهید موتور به مدت چند دقیقه در حالت درجا روشن بماند و پس از پایین آمدن دما، آن را خاموش کنید. عدم رعایت موارد فوق می‌تواند به موتور آسیب برساند.

روشن کردن و خاموش کردن موتور در موارد اضطراری

اگر باتری کلید هوشمند تمام شده باشد و یا در محیط اطراف، امواج مزاحم قوی وجود داشته باشد، احتمالاً سیستم ورود و استارت بدون کلید کارکرد عادی خود را نخواهد داشت. در صورت مواجه شدن با چنین شرایطی برای روشن کردن موتور طبق مراحل زیر عمل کنید:

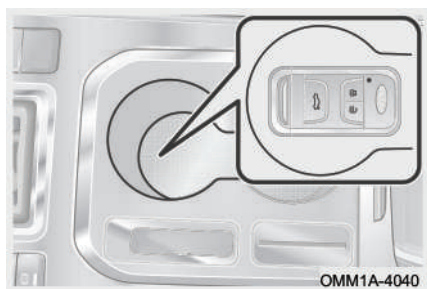

۱. کلید هوشمند یا مچ‌بند هوشمند را در جالیوانی کنسول وسط به نحوی که روی آن به سمت بالا باشد، قرار دهید. پدال ترمز (در مدل‌های مجهز به گیربکس اتوماتیک) یا پدال کلاچ (در مدل‌های مجهز به گیربکس دستی) را در این لحظه فشار ندهید.
۲. کلید استارت موتور را روشن کنید.
۳. پس از نمایش پیغام "Verify success-fully, start ready" در نمایشگر LCD

صفحه کیلومترشمار، پدال ترمز (در مدل‌های مجهز به گیربکس اتوماتیک) یا پدال کلاچ (در مدل‌های مجهز به گیربکس دستی) را فشار داده و استارت بزنیید تا موتور روشن شود.

👁️ احتیاط

- در مدل‌های مجهز به گیربکس اتوماتیک وقتی که کلید استارت در وضعیت ACC قرار دارد، در صورتی که پدال ترمز آزاد باشد، اگر کلید استارت را به مدت بیش از ۱۵ ثانیه فشار داده و نگه دارید، سیستم از لزوم ارسال سیگنال پدال ترمز صرف‌نظر کرده و اجازه روشن شدن موتور را خواهد داد. البته این روش فقط برای مواقع اضطراری توصیه می‌شود. در صورت مواجه شدن با این گونه شرایط در اسرع وقت به نمایندگی مجاز مدیران خودرو مراجعه کنید.
- در استفاده‌های روزانه خود از خودرو، کلید هوشمند را در جالیوانی دارای علامت کلید واقع بر روی کنسول وسط قرار ندهید. زیرا در صورت مناسب بودن قدرت باتری ممکن است کلید هوشمند باعث فعال شدن اخطار صفحه کیلومترشمار و نمایش پیغام‌هایی مانند “Smart key not detected” و “Verify successfully, start ready” و به اشتباه انداختن راننده شود.

■ خاموش کردن موتور در موارد اضطراری

اگر تمامی سیستم‌های خودرو در حین رانندگی کارکرد عادی خود را داشته باشند ولی بنا به شرایط اضطراری خاموش کردن موتور لازم شود، مطابق روش‌های زیر اقدام کنید:

روش ۱: در عرض ۲ ثانیه دکمه استارت را ۳ بار یا بیش‌تر به صورت پشت سر هم و به طور کوتاه فشار دهید.

روش ۲: دکمه استارت را فشار داده و بیش‌تر از ۳ ثانیه نگه دارید.

انطباق سیستم کنترل موتور

اگر کابل باتری را باز و بسته کرده‌اید، کلید استارت را به مدت ۱۵ ثانیه در وضعیت ON قرار دهید و سپس آن را خاموش کنید. پس از انجام این کار می‌توان موتور را به صورت عادی روشن کرد. پس از جدا کردن و وصل کردن کابل باتری ممکن است در مراحل اول استفاده از خودرو برخی شرایط مانند سخت استارت خوردن موتور یا ریپ زدن و لرزش موتور اتفاق بیفتند که عادی می‌باشد و نشان‌دهنده این است که سیستم کنترل الکترونیکی موتور در حال انطباق دادن خود با موتور است.

۳-۴ گیربکس اتوماتیک

نحوه استفاده

گیربکس اتوماتیک (CVT) یک گیربکس هیدرولیکی خودکار با کنترل الکترونیکی است که هم قابلیت تعویض دنده به صورت اتوماتیک و هم به صورت دستی را دارد.



گیربکس اتوماتیک (CVT) یک گیربکس هیدرولیکی خودکار با کنترل الکترونیکی است که هم قابلیت تعویض دنده به صورت اتوماتیک و هم به صورت دستی را دارد.

نحوه استفاده از این گیربکس به شرح زیر است:

۱. پدال ترمز را تا انتها فشار داده و دکمه روی دسته دنده را فشار دهید و هم‌زمان دسته دنده را از موقعیت P حرکت داده و در موقعیت دنده حرکت به جلو قرار دهید.

۲. ترمز پارک را آزاد کنید و پا را از روی پدال ترمز بردارید و به آرامی پدال گاز را فشار دهید تا خودرو حرکت کند.

۳. برای قرار دادن دسته دنده در موقعیت‌های P و R یا خارج کردن از آن‌ها، باید دکمه روی دسته دنده را فشار دهید.

جزئیات بیش‌تر در خصوص نحوه آزاد کردن ترمز پارک در بخش «سیستم ترمز» در ادامه همین فصل آرایه شده است.

دنده‌های اتوماتیک (D، P، R، N) و دنده‌های دستی (+ و -) در طول رانندگی در دسترس شما خواهد بود. دنده انتخاب شده برای گیربکس در نمایشگر LCD نیز نمایش داده خواهد شد.

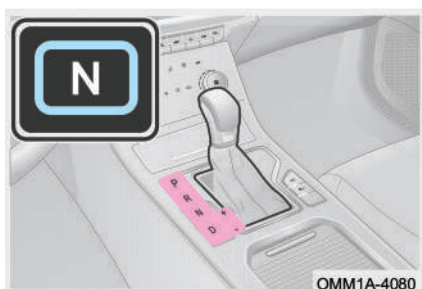

حالت اتوماتیک: پس از آن که راننده دسته دنده را در موقعیت D قرار داد، سیستم بر اساس سرعت خودرو، دنده‌ها را افزایش یا کاهش خواهد داد. تمام عملیات به صورت خودکار و بدون مداخله دست صورت می‌گیرد.

حالت دستی: راننده می‌تواند به طور دستی دنده‌ها را افزایش یا کاهش دهد، راننده می‌تواند در هر زمان با قرار دادن دسته دنده در موقعیت D حالت‌های گیربکس را بین دستی و اتوماتیک تغییر دهد.

وقتی گیربکس بر روی دنده D باشد، می‌توانید با کشیدن دسته دنده به سمت راست وارد حالت دستی شوید. در این حالت اگر دسته دنده را به سمت جلو حرکت دهید، دنده افزایش می‌یابد و اگر دسته دنده را به سمت عقب بکشید، دنده کاهش می‌یابد.

به هنگام رانندگی دنده مناسب را با توجه به نیازهای واقعی انتخاب کنید. اطلاعات جدول زیر می‌تواند آشنایی لازم با ویژگی‌ها و کاربرد دنده‌ها و روش انتخاب دنده صحیح را به شما ارائه دهد. قبل از اقدام به رانندگی، مطمئن شوید که آشنایی کافی نسبت به این اطلاعات را کسب کرده‌اید.

عملکرد	دنده	
وقتی که دسته دنده در موقعیت P قرار گرفته باشد، چرخ‌های محرک خودرو به طور مکانیکی قفل می‌شوند. در این موقعیت موتور می‌تواند روشن شود.	P (دنده پارک)	
وقتی که دسته دنده در موقعیت R قرار می‌گیرد، چراغ‌های دنده عقب روشن می‌شوند، سیستم رادار دنده عقب به کار می‌افتد.	R (دنده عقب)	
برای توقف‌های کوتاه و در دور آرام، این حالت گیربکس مناسب می‌باشد.	N (دنده خلاص)	
برای حرکت رو به جلو از این دنده استفاده می‌شود. بر اساس بار وارده به موتور و سرعت حرکت خودرو، افزایش و یا کاهش دنده‌ها به طور خودکار صورت می‌پذیرد.	D (دنده حرکت مستقیم)	
با هر بار حرکت دسته دنده به سمت جلو (+)، گیربکس به یک دنده سبک‌تر خواهد رفت.	+	حالت دستی
با هر بار حرکت دسته دنده به سمت عقب (-)، گیربکس به یک دنده سنگین‌تر خواهد رفت.	-	

👁️ احتیاط

- قبل از توقف کامل خودرو هرگز دسته دنده را در موقعیت P قرار ندهید. این کار باعث ایجاد صدای غیرعادی و خرابی گیربکس می‌شود.
- جهت جلوگیری از خرابی گیربکس، زمانی که موتور خاموش است، گیربکس را در وضعیت خلاص (N) قرار ندهید.
- هیچ‌گاه در هنگام حرکت رو به جلو، دسته دنده را از موقعیت D خارج نکنید، در غیر این صورت گیربکس به شدت آسیب می‌بیند.
- هرگز در هنگام حرکت رو به عقب، دسته دنده را از موقعیت R خارج نکنید، در غیر این صورت گیربکس به شدت آسیب می‌بیند.
- زمانی که می‌خواهید دسته دنده را از موقعیت P خارج کنید، لازم است ابتدا پدال ترمز را فشار دهید تا خودرو به طور کامل متوقف شود و سپس دسته دنده را در موقعیت دلخواه قرار دهید، در غیر این صورت مکانیزم تعویض دنده آسیب می‌بیند.
- چنانچه خودرو به علت ضعیف شدن باتری معیوب باشد، حتی با فشار دادن پدال ترمز نیز دسته دنده از موقعیت P خارج نخواهد شد. در چنین شرایطی جهت بازدید و تعمیر خودرو هر چه سریع‌تر با نمایندگی مجاز مدیران خودرو تماس بگیرید.
- در حالت دستی اگر دور موتور خیلی بالا رود، دنده به طور اتوماتیک افزایش و اگر دور موتور خیلی پایین بیاید به طور اتوماتیک کاهش خواهد یافت. در زمان ترمزگیری و کاهش سرعت دنده هم به طور اتوماتیک کاهش خواهد یافت.
- در حالت دستی راننده باید بر اساس دور موتور و سرعت خودرو از طریق کشیدن دسته دنده اقدام به تعویض دنده نماید. اگر شرایط تعویض دنده برقرار نباشد، گیربکس اقدام به تعویض دنده نخواهد کرد.
- در زمان پارک کردن خودرو در سطح شیب‌دار ابتدا باید ترمز پارک را درگیر کنید و سپس دسته دنده را در موقعیت P قرار دهید. هنگام شروع حرکت در سطح شیب‌دار ابتدا دسته دنده را از موقعیت P خارج کرده و سپس ترمز پارک را آزاد کنید.

⚠ هشدار

- خودروی مجهز به گیربکس اتوماتیک را هرگز در مسافت‌های طولانی یا با سرعت بالا بکسل نکنید. در صورت بکسل کردن، باید چرخ‌های جلو را از زمین بلند کنید و یا پلوس‌های خودرو را از چرخ‌ها جدا کنید.
- وقتی که دسته دنده در موقعیت N قرار دارد، مطمئن شوید که ترمز پارک را کشیده‌اید و یا پدال ترمز را فشار داده‌اید. در غیر این صورت ممکن است دچار حادثه شوید.

حالت‌های رانندگی (در صورت تجهیز)



حالت پیش‌فرض این نوع گیربکس، حالت ECO می‌باشد. یعنی پس از روشن شدن خودرو، گیربکس به طور خودکار بر روی این حالت قرار می‌گیرد. با فشار دادن کلید ECO/SPORT می‌توانید حالت گیربکس را بین ECO و SPORT تغییر دهید.

حالت گیربکس را می‌توانید بر اساس شرایط گوناگون جاده‌ای انتخاب کنید. در حالت ECO مصرف سوخت خودرو اصلاح می‌شود و در حالت SPORT فرمان‌پذیری، قابلیت کنترل و قدرت خروجی خودرو بهبود می‌یابد.

حالت خرابی ایمن (Fail-Safe)

وقتی ایرادی در سیستم گیربکس اتوماتیک رخ دهد، حالت خرابی ایمن گیربکس به طور خودکار فعال می‌شود و اجازه می‌دهد تا خودرو مسافت کوتاهی را به صورت اضطراری حرکت کند.

در این شرایط چراغ اخطار گیربکس در صفحه کیلومترشمار روشن خواهد شد.

با فعال شدن حالت خرابی ایمن، گیربکس دیگر امکان کارکرد عادی در حالت انتخاب شده را نخواهد داشت و سرعت خودرو کاهش می‌یابد و فقط با کم‌ترین سرعت می‌تواند حرکت کند.

👁️ احتیاط

در حالت خرابی ایمن، نباید مسافت زیادی را با خودرو رانندگی کرد، زیرا باعث وارد آمدن آسیب‌های جدی به گیربکس خواهد شد. جهت بازدید و سرویس گیربکس، هر چه سریع‌تر به نمایندگی مجاز مدیران خودرو مراجعه کنید.

۴-۶ سیستم ترمز

ترمز خودرو

در این خودرو برای چرخ‌های جلو از ترمز دیسکی و برای چرخ‌های عقب از ترمز دیسکی-کاسه‌ای استفاده شده است. سیستم ترمز دستی با مکانیزم نوع مکانیکی - کابلی / ترمز پارک برقی (EPB) بر روی چرخ‌های عقب عمل می‌کند.

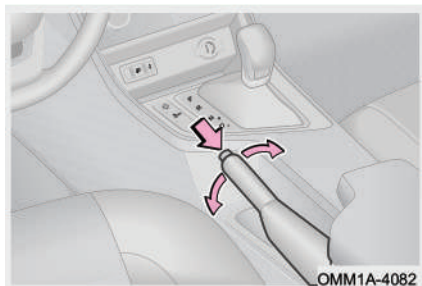

سیستم ترمز دستی

پس از پارک کردن خودرو، اهرم ترمز دستی را به طور کامل بالا بکشید تا از حرکت احتمالی خودرو جلوگیری شود.

■ ترمزگیری اضطراری با ترمز دستی

چنانچه هنگام رانندگی کنترل ترمز خودرو را از دست دادید، می‌توانید به طور اضطراری از ترمز دستی استفاده کنید. با این تفاوت که فاصله توقف خودرو بیش‌تر از زمان استفاده از ترمز معمولی خودرو خواهد بود.

👁️ احتیاط

در صورت نصب کردن اسپویلر جلو بر روی خودرو باید هوا بتواند به طور یکنواخت از روی سیستم ترمز چرخ جریان یابد. در غیر این صورت به علت تهویه ضعیف ممکن است سیستم ترمز داغ کرده و کارایی‌اش کاهش یابد.

هشدار ⚠

- در رانندگی‌های عادی از عملکرد ترمز اضطراری با رعایت احتیاط استفاده کنید، در غیر این صورت ممکن است باعث تصادف شود.
- برای جلوگیری از حرکت ناخواسته خودرو، در زمان پارک کردن خودرو به جای ترمز دستی از درگیر کردن دنده D گیربکس استفاده نکنید. اگر ترمز دستی به طور تصادفی آزاد شود، خودرو در مسیر شیب حرکت کرده و باعث خسارت‌های جدی خواهد شد.
- اگر ترمز خودرو خراب باشد یا پدال ترمز گیر کرده باشد، عملکرد ترمزگیری اضطراری می‌تواند مورد استفاده قرار گیرد. باید توجه داشت که سیستم ESP و اجزا آن نمی‌توانند بر تمامی محدودیت‌های فیزیکی جاده غلبه کند، لذا استفاده از این عملکرد در جاده‌های پرپیچ و خم، جاده‌های نامساعد، ترافیک‌های سنگین و شرایط جوی نامناسب می‌تواند باعث انحراف خودرو، کشیدن به یک سمت و واژگونی شود. مراقب باشید که تصادف نکنید.

ترمز پارک برقی (در صورت تجهیز)

ترمز پارک برقی (EPB) یک تکنولوژی به کار رفته در این خودرو می‌باشد که هم برای توقف‌های موقتی و کوتاه‌مدت در زمان رانندگی مورد استفاده قرار می‌گیرد و هم برای توقف‌های بلندمدت پس از پارک کردن خودرو. این نوع ترمز پارک جایگزین نوع سنتی و معمولی ترمز پارک شده است.

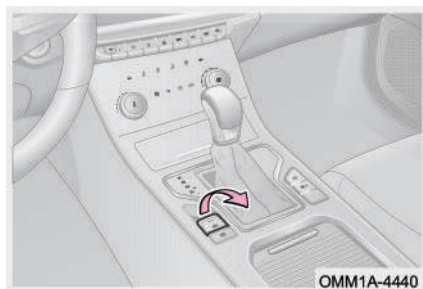

درگیر کردن ترمز پارک:

- زمانی که موتور روشن است یا کلید استارت روشن است و خودرو متوقف است، اگر کلید ترمز پارک برقی را بکشید، چراغ نشانگر قرمز رنگ "P" در صفحه کیلومترشمار و چراغ زمینه کلید روشن می‌شود که بیانگر فعال

شدن ترمز پارک است.

- وقتی که کلید استارت خاموش می‌شود، سیستم EPB به صورت خودکار فعال و درگیر خواهد شد.

آزاد کردن ترمز پارک به صورت دستی

- وقتی که موتور روشن است یا کلید استارت روشن است، اگر پدال ترمز را فشار دهید و کلید ترمز پارک را با دست فشار دهید، چراغ زمینه کلید و چراغ نشانگر ترمز پارک " (P) " در صفحه کیلومترشمار خاموش می‌شود که نشان‌دهنده آزاد شدن ترمز پارک می‌باشد.

آزاد شدن ترمز پارک به صورت خودکار

- اگر درب راننده بسته باشد و راننده کمربند خود را بسته باشد، چنانچه خودرو در جاده با سطح صاف متوقف باشد، هم‌زمان با فشار دادن پدال گاز و حرکت خودرو رو به جلو یا با دنده عقب، ترمز پارک به طور خودکار آزاد خواهد شد. متعاقب آزاد شدن ترمز پارک، چراغ نشانگر قرمز رنگ " (P) " در صفحه کیلومترشمار خاموش می‌شود.
- اگر خودرو در سطح شیب‌دار متوقف باشد، برای حرکت در دنده D یا R، پدال گاز را کمی بیش‌تر فشار دهید. هر زمان که نیروی محرک بزرگتر از نیروی لغزش و سر خوردن شود، ترمز پارک به طور خودکار آزاد خواهد شد.

مطالعه

موقع بکسل کردن خودرو، ترمز پارک را آزاد کنید. جهت کسب اطلاعات بیش‌تر در خصوص حمل خودرو به فصل ۶ مراجعه کنید.

احتیاط

- چنانچه باتری خودرو خالی شده باشد، ترمز پارک خاموش نخواهد شد. در این صورت ابتدا باید موتور را از طریق باتری به باتری کردن روشن کنید. برای اطلاعات بیشتر به بخش «استارت کمکی» در فصل ۶ مراجعه کنید.
- هنگام آزاد کردن یا درگیر کردن ترمز پارک با فشار دادن کلید، ممکن است پدال ترمز کمی به سمت بالا و پایین حرکت کند. در این حالت، باید پدال ترمز را محکم فشار دهید.
- در زمان آزاد کردن ترمز پارک به صورت خودکار، کمر بند ایمنی راننده را قفل کنید و درب راننده را ببندید. انجام ندادن این کار ممکن است باعث عدم رضایت بخش بودن عملکرد آزاد شدن خودکار ترمز پارک شود.
- موقع فعال سازی و آزاد کردن ترمز پارک برقی، صدایی از بخش عقب خودرو به گوش می‌رسد. این صدای کار کردن سیستم است و عادی است.
- اگر در فاصله کوتاهی پس از توقف، خودرو حرکت داشته باشد، سیستم به طور خودکار نیروی ترمز پارک را افزایش می‌دهد تا خودرو را به شکل ایمن متوقف کند. این افزایش نیروی ترمز پارک ممکن است با مقداری صدا همراه باشد که عادی است.
- زمانی که کلید استارت و یا موتور روشن است، اگر با فشار دادن پدال ترمز، ترمز پارک نتواند آزاد شود، ابتدا پدال گاز را فشار دهید و سپس کلید ترمز پارک را فشار دهید تا ترمز پارک آزاد شود. این روش باید فقط در شرایط خاص که ترمز پارک را نمی‌توانید آزاد کنید، مورد استفاده قرار گیرد. هنگام آزاد کردن ترمز پارک به این روش جوانب احتیاط را در نظر بگیرید و در اولین فرصت به نمایندگی مجاز مدیران خودرو مراجعه کنید.

⚠ هشدار

- برای جلوگیری از حرکت اتفاقی خودرو، در وضعیت AUTO HOLD، قبل از گاز دادن برای آغاز حرکت، از وضعیت دسته دنده مطمئن شوید.
- در زمان توقف کردن خودرو یا در زمان ترک خودرو و پس از روشن کردن ترمز پارک، چراغ نشانگر قرمز رنگ ترمز پارک " (P) " و چراغ زمینه کلید ترمز پارک برای لحظاتی روشن مانده و سپس خاموش می‌شوند. برای جلوگیری از حرکت ناخواسته خودرو، روشن شدن چراغ نشانگر " (P) " و چراغ زمینه کلید را جهت اطمینان از فعال شدن ترمز پارک بررسی کنید.

ترمزگیری اضطراری

اگر ترمز خودرو عمل نکرد، کلید ترمز پارک را به طور متوالی بکشید تا سیستم ترمز پارک برقی نیروی لازم برای ترمزگیری اضطراری را اعمال کند. در این شرایط چراغ قرمز رنگ نشانگر ترمز پارک در صفحه کیلومترشمار " (P) " به صورت چشمک‌زن روشن خواهد شد. پس از خارج شدن از شرایط اضطراری، کلید ترمز پارک را رها کنید.

هشدار

- فعال شدن ترمز اضطراری توام با تولید صدا است که عادی می‌باشد.
- در ترمزگیری اضطراری اعمال شدن نیروی ترمز پارک برقی باعث کاهش سرعت خودرو با نرخ ثابت می‌شود که ممکن است با کاهش سرعت مورد نظر راننده متفاوت بوده و فاصله ترمزگیری زیاد باشد.
- موقع رانندگی معمولی از این عملکرد با احتیاط استفاده کنید. در این مواقع سرنشینان نباید به کلید ترمز پارک دست بزنند. این گونه اقدامات می‌تواند باعث بروز حادثه شود.
- اگر ترمز خودرو خراب باشد یا پدال ترمز گیر کرده باشد، عملکرد ترمزگیری اضطراری می‌تواند مورد استفاده قرار گیرد. باید توجه داشت که سیستم ESP و اجزا آن نمی‌توانند بر تمامی محدودیت‌های فیزیکی جاده غلبه کند، لذا استفاده از این عملکرد در جاده‌های پر پیچ و خم، جاده‌های نامساعد، ترافیک‌های سنگین و شرایط جوی نامناسب می‌تواند باعث انحراف خودرو، کشیدن به یک سمت و واژگونی شود. مراقب باشید که تصادف نکنید.

AUTO HOLD (در صورت تجهیز)



- این قابلیت برای جلوگیری از حرکت خود به خودی خودرو در زمانی که خودرو از وضعیت توقف شروع به حرکت می‌کند، مورد استفاده واقع می‌شود.
- شرایط لازم برای فعال شدن AUTO HOLD:
موتور باید روشن باشد، درب راننده به طور کامل بسته باشد و کمر بند راننده قفل شده باشد.

● روشن کردن AUTO HOLD:

در صورتی که شرایط لازم برای فعال شدن AUTO HOLD فراهم باشد، اگر کلید AUTO HOLD بر روی کنسول وسط را فشار دهید، چراغ زمینه کلید روشن شده و خودرو در حالت AUTO HOLD قرار خواهد گرفت.

فعال شدن AUTO HOLD:

● اگر کلید AUTO HOLD روشن شده باشد و شرایط لازم برای فعال شدن AUTO HOLD مهیا باشد، با گرفتن ترمز و پس از توقف کامل خودرو، AUTO HOLD فعال می‌شود و چراغ نشانگر سبز رنگ " (P) " در صفحه کیلومترشمار روشن می‌شود.

● موقعی که خودرو ایستاده است، پدال ترمز را فشار دهید؛ اگر کلید AUTO HOLD روشن شده باشد و شرایط لازم برای فعال شدن AUTO HOLD فراهم باشد، AUTO HOLD فعال می‌شود و چراغ نشانگر سبز رنگ " (P) " در صفحه کیلومترشمار روشن می‌شود.

خاموش کردن AUTO HOLD:

● کلید AUTO HOLD واقع بر روی کنسول وسط را فشار دهید تا سیستم خاموش شود. چراغ زمینه کلید خاموش شده و خودرو از حالت AUTO HOLD خارج خواهد شد.

● زمانی که AUTO HOLD فعال است، کلید واقع بر روی کنسول وسط را فشار دهید تا سیستم خاموش شود. پس از آن چراغ نشانگر سبز رنگ " (P) " و چراغ زمینه کلید خاموش خواهد شد و سیستم از حالت AUTO HOLD خارج شده و به ترمز پارک برقی (EPB) تغییر حالت خواهد داد.

آزاد کردن AUTO HOLD:

● راههای آزاد کردن AUTO HOLD مشابه راههای آزاد کردن ترمز پارک برقی می‌باشد که به دو روش سنتی و خودکار صورت می‌پذیرد.

احتیاط

- قبل از بردن خودرو به کارواش صنعتی، AUTO HOLD را غیرفعال کنید.
- همواره خودرو را با در نظر گرفتن نکات ایمنی پارک کنید و مراقب باشید که به خود و دیگران آسیب نرسانید.
- اگر پدال گاز به آرامی فشار داده شود، غیرفعال شدن AUTO HOLD با تاخیر صورت می‌پذیرد که عادی است.
- اگر پس از روشن شدن خودرو، درب راننده و کمربند راننده بسته نشوند، قابلیت AUTO HOLD به کار نخواهد افتاد.
- در زمان فعال بودن AUTO HOLD اگر درب راننده یا کمربند راننده باز شود، AUTO HOLD به ترمز پارک برقی تبدیل می‌شود.
- در خودروهای مجهز به گیربکس دستی پدال کلاچ را تا انتها فشار دهید و دنده ۱ یا عقب را انتخاب کنید. پدال گاز را فشار دهید تا AUTO HOLD غیرفعال شود. اگر خودرو در مسیر سربالایی قرار دارد، جهت شروع حرکت توصیه می‌شود پدال گاز را تا نیمه فشار دهید.
- وقتی که AUTO HOLD روشن است و خودرو را با فشار پدال ترمز به طور کامل متوقف می‌کنید، AUTO HOLD مانند ترمز پارک برقی خودرو را نگاه خواهد داشت، با این تفاوت که خودرو در دنده D یا R قرار دارد. اگر توقف‌تان کوتاه است، دسته دنده را در موقعیت N قرار دهید و اگر توقف‌تان طولانی است، دسته دنده را در موقعیت P قرار دهید.
- در زمان روشن بودن AUTO HOLD اگر درب راننده یا کمربند راننده باز شود، خودرو از AUTO HOLD خارج می‌شود و پس از بستن آن‌ها مجدداً به وضعیت روشن بودن باز می‌گردد.

سیستم ترمز

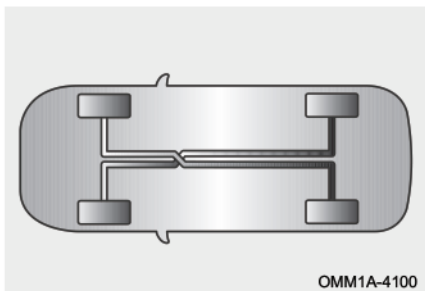

سیستم ترمز این خودرو دارای مدار دوپل ضربدری می‌باشد. این نوع ترمز هیدرولیکی بوده و دارای دو مدار مستقل از هم‌دیگر می‌باشد. مزیت این نوع ترمز این است که در صورت خرابی و وجود ایراد در یکی از مدارها، مدار دیگر قادر به ادامه کار می‌باشد. البته در صورت بروز چنین شرایطی عمل ترمزگیری در مقایسه با شرایط عادی سخت‌تر خواهد بود و توجه داشته باشید که فاصله ترمزگیری بیش‌تر خواهد بود. چراغ هشدار سیستم ترمز نیز روشن خواهد شد.

⚠ هشدار

در صورت خرابی و عدم کارکرد یکی از مدارهای ترمز، توصیه می‌شود با خودرو رانندگی نکنید و فوراً جهت بازدید و تعمیر آن به نمایندگی‌های مجاز مدیران خودرو مراجعه کنید.

بوستر ترمز

بوستر ترمز به واسطه مکش ایجاد شده توسط موتور کنترل می‌شود و فقط در زمانی کارآیی دارد که موتور روشن باشد. بنابراین در سرازیری‌ها از خاموش کردن موتور خودداری کنید.

⚠ هشدار

در سرازیری‌ها موتور خودرو را خاموش نکنید. برای کارآیی بیش‌تر سیستم ترمز در سرازیری‌های تند، از دنده سنگین‌تر استفاده کنید.

هنگام بکسل شدن خودرو یا ایراد موتور، بوستر ترمز از کار می‌افتد، در این گونه شرایط برای جبران این نقصان باید فشار بیش‌تری به پدال ترمز وارد کنید.

در شرایط آب و هوایی معمولی، مدت زمان لازم برای رسیدن موتور به دمای لازم در دور آرام، ۱۵ ثانیه پس از روشن شدن است (هر چه دما پایین‌تر باشد، وقت بیش‌تری برای گرم کردن خودرو لازم خواهد داد) تا بدین وسیله کاتالیست کانورتر سریع‌تر گرم شده و فعال شود و راندمان فرآیند تبدیل گازهای خروجی به گازهای کم‌خطر را بهبود بخشد. از طرف دیگر، این شرایط برای خودرویی که به مدت طولانی (مثلاً شب تا صبح) پارک بوده، مفید است تا بدین وسیله خلا لازم برای بوستر ترمز و رسیدن به شرایط مطلوب حاصل شود. لذا توصیه می‌شود قبل از شروع رانندگی، خودرو را حداقل به مدت ۱۵ ثانیه در حالت دور آرام نگه دارید.

روغن ترمز



در حالت نرمال، سطح روغن ترمز در مخزن باید مابین علائم "MAX" و "MIN" قرار داشته باشد.

سطح روغن ترمز موجود در مخزن را به طور منظم بازدید کنید. روغن ترمز باید هر دو سال یک بار یا هر ۴۰۰۰۰ کیلومتر تعویض شود.

هشدار ⚠

- روغن ترمز به شدت جاذب رطوبت می‌باشد. بنابراین درب مخزن روغن موتور را به مدت طولانی باز نگذارید.
- روغن ترمز دارای خاصیت خورندگی است. اجازه ندهید با پوست تماس پیدا کند. در صورت پاشیدن روغن ترمز بر روی پوست و یا چشم، فوراً محل را با آب تمیز شست‌وشو دهید. اگر هم‌چنان احساس ناراحتی می‌کنید، فوراً به مراکز درمانی مراجعه نمایید.

چراغ هشدار سیستم ترمز



- با روشن شدن کلید استارت، چراغ هشدار ترمز روشن شده و پس از ۳ ثانیه خاموش خواهد شد.
- اگر در سیستم ترمز ایرادی وجود داشته باشد، چراغ هشدار هم‌چنان روشن می‌ماند. در این صورت به عنوان اولین اقدام، سطح روغن ترمز مخزن را بررسی کنید.
- اگر سطح روغن کم‌تر از علامت "MIN" بود، به مقدار روغن ترمز اضافه کنید. اگر علت ایراد را پیدا نکردید، هر چه سریع‌تر با نمایندگی‌های مجاز مدیران خودرو تماس حاصل کنید.

نکات لازم در خصوص سیستم ترمز

- تولید صدای ترمز در برخی زمان‌ها طبیعی است. ولی اگر ترمز به مدت زیاد صدای سایش آهن به آهن یا صدای سوت ایجاد کند، بیانگر تمام شدن لنت‌های ترمز است که نیاز به تعویض دارد. خودروی خود را جهت تعویض لنت‌ها به نمایندگی مجاز مدیران خودرو ببرید.
- اگر موقع ترمز کردن لرزشی در غربلیک فرمان احساس می‌کنید، در اسرع وقت به نمایندگی مجاز شرکت مدیران خودرو مراجعه کنید.
- لنت ترمزهای جدید برای رسیدن به حداکثر کارایی نیاز به یک دوره آببندی دارند. شاید در ۲۰۰ کیلومتر اول کارایی ترمز بهینه نباشد. در این شرایط برای جبران کم‌اثر شدن ترمز، نیروی وارده به پدال ترمز را افزایش دهید.
- میزان ساییدگی لنت ترمز به شرایط کارکرد و نحوه رانندگی راننده بستگی دارد. خودروهایی که بیش‌تر در ترافیک شهری مورد استفاده قرار می‌گیرند و دارای شرایط ترمزگیری زیاد هستند،

در معرض سایش زیاد لنت ترمز قرار دارند. بنابراین لازم است خودروی خود را جهت بازدید و ضخامت لنت ترمز و یا تعویض آن بر طبق کیلومتر طی شده خودرو، به یکی از نمایندگی‌های مجاز مدیران خودرو ببرید.

● در زمان رانندگی در جاده‌های سرازیری، از دنده سنگین استفاده کنید تا از نیروی ترمز موتوری بیش‌ترین استفاده را برده و از ترمزگیری ممتد جلوگیری کنید. در غیر این صورت، ترمزها داغ شده و فاصله ترمزگیری افزایش خواهد یافت و احتمالاً در بعضی مواقع، کارایی خود را از دست بدهند.

● یک لنت مرطوب باعث کاهش غیرعادی شتاب خودرو و کشیدن چرخ به یک سمت در زمان ترمزگیری می‌شود. پدال ترمز را به آرامی فشار دهید تا میزان کارایی ترمز را تست کنید. پس از رانندگی در آب عمیق برای خشک کردن لنت ترمز، ضمن رانندگی با سرعت مطمئنه، پدال ترمز را به آرامی فشار دهید تا کارایی خود را مجدداً باز یابد.

۵-۴ کنترل الکترونیکی پایداری خودرو (ESP)

عملکرد سیستم ESP

ESP (سیستم کنترل الکترونیکی پایداری) یک سیستم کنترل ایمنی فعال است که از اطلاعات سنسورها برای نظارت بر شرایط حرکتی و رانندگی خودرو استفاده می‌کند. در صورت مواجهه با شرایطی مانند عبور اضطراری از روی موانع یا پیچیدن که می‌تواند باعث ناپایداری خودرو شوند، سیستم ESP با ایجاد هم‌آهنگی بین قوای محرکه و سیستم ترمز سبب جلوگیری از انحراف خودرو از مسیر و در نتیجه ایمن‌تر شدن رانندگی می‌شود. اگر نیروی ترمز اعمال شده به یک چرخ جهت حفظ پایداری خودرو کافی نباشد، ESP گشتاور خروجی موتور را کم می‌کند تا به چرخ‌های دیگر خودرو نیروی ترمزی بیش‌تری وارد شود تا عملکرد سیستم ESP تحقق یابد. سیستم ESP با تلفیق دادن سیستم‌های ABS (سیستم ترمز ضدقفل) و EBD (سیستم توزیع الکترونیکی نیروی ترمز) تعادل جانبی در حین رانندگی را تأمین می‌کند.

چراغ هشدار سیستم ESP



- پس از روشن شدن کلید استارت، چراغ هشدار ESP نیز روشن شده و پس از ۳ ثانیه خاموش خواهد شد.
- زمانی که ESP فعال باشد، چراغ هشدار آن به صورت چشمک‌زن در خواهد آمد.
- اگر چراغ هشدار به طور دائم روشن بماند، یعنی سیستم دارای ایراد است.

■ برنامه کنترل الکترونیکی پایداری

وقتی خودرو می‌خواهد بپیچد، سیستم ESP جهت چرخش غربی‌لک فرمان را تشخیص داده و با مسیر اصلی خودرو مقایسه می‌کند و نیروی ترمزی وارده به چرخ‌ها را مدیریت می‌کند و با کمک سیستم کنترل الکترونیکی موتور، حرکت پایدار خودرو را کنترل می‌کند.

👁️ احتیاط

در صورت مشاهده ایراد در عملکرد سیستم ESP، در اسرع وقت جهت بازدید و تعمیر به نمایندگی مجاز مدیران خودرو مراجعه کنید.

⚠️ هشدار

سرعت زیاد، پیچیدن ناگهانی و شرایط جاده‌ای ممکن است با وجود فعال بودن ESP هم منجر به حادثه شوند. سیستم ESP نمی‌تواند به طور قطعی اطمینان دهد که در صورت از دست رفتن کنترل خودرو در شرایط گوناگون شما بتوانید کنترل آن را مجدداً در دست بگیرید. حتی اگر خودروی شما مجهز به ESP باشد، هم‌چنان باید با رعایت احتیاط و احترام به قوانین رانندگی کنید.

کلید غیرفعال کردن ESP

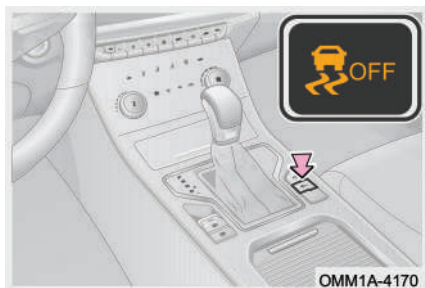

اگر کلید غیرفعال کردن ESP را فشار دهید، ESP غیرفعال می‌شود و چراغ زمینه کلید و همچنین چراغ نشانگر "OFF" در صفحه کیلومترشمار روشن می‌شوند.

اگر کلید غیرفعال کردن ESP را یک بار دیگر فشار دهید، چراغ زمینه کلید خاموش می‌شود، عملکرد ESP روشن می‌شود و چراغ نشانگر "OFF" خاموش خواهد شد.

احتیاط

- برای بهبود کشش خودرو در جاده‌های شنی و سنگریزه‌ای، توصیه می‌شود که ESP را غیرفعال کنید.
- سیستم ESP را نمی‌توان در حین فعال بودن، غیرفعال کرد.

سیستم ترمز ضدقفل (ABS)

ترمز ضدقفل (ABS) یک نوع سیستم ایمنی فعال می‌باشد. این سیستم جهت جلوگیری از قفل شدن چرخ‌ها، حفظ قدرت مانورپذیری حتی در زمان ترمزگیری‌های ناگهانی می‌باشد و راننده را قادر می‌سازد از کنار موانع عبور کند. با این حال ABS در همه شرایط نمی‌تواند از لغزش چرخ‌های خودرو جلوگیری کند. به طور مثال در صورت رانندگی در جاده‌هایی که دارای محدودیت‌های فیزیکی می‌باشند و یا رانندگی با سرعت‌های خیلی زیاد در جاده‌های لغزنده.

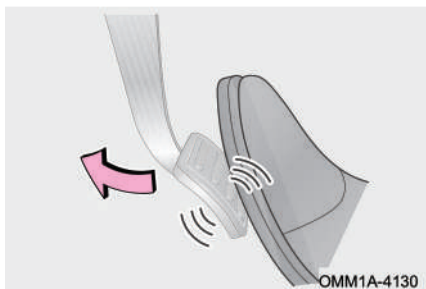

● سیستم ترمز ضدقفل (ABS) زمانی که چرخ‌ها در اثر ترمزگیری در حال قفل شدن باشند، وارد عمل می‌شود و در ترمزگیری‌های معمولی فعال نمی‌شود.

● در زمان ترمزگیری اگر پدال ترمز زیر پا ضربه بزند و همراه با آن، مقداری صدا تولید شود یعنی ABS فعال می‌باشد و وجود این صدا عادی است، پدال ترمز را رها نکنید.

■ اصول ترمزگیری ABS

سیستم ABS بلافاصله پس از فشار دادن پدال ترمز در زمان ترمز ناگهانی فعال خواهد شد. تا علاوه بر عمل ترمزگیری، کنترل فرمان نیز بتواند در دست راننده باشد. حتی اگر فضای کافی وجود داشته باشد، می‌توانید برای جلوگیری از برخورد با مانع، فرمان را نیز بیچکانید.



هشدار ⚠️

- درست است که ABS، اثربخشی بهتری به ترمز می‌دهد، ولی بسته به شرایط جاده‌ای فاصله ترمزگیری‌ها تفاوت زیادی خواهد داشت.
- ABS نمی‌تواند کوتاه شدن فاصله ترمزگیری در شرایط مختلف جاده‌ای از قبیل جاده ماسه‌ای یا جاده برفی یا در زمان استفاده از زنجیر چرخ را تضمین کند. در مقایسه با خودروهای بدون ABS، شاید خودروی شما نیاز به فاصله ترمزگیری زیادی داشته باشد.
- هم‌چنین ABS نمی‌تواند ریسک خطر ناشی از عدم رعایت فاصله با خودروی جلویی، رانندگی در آب، پیچیدن‌های سریع یا رانندگی در جاده‌های نامساعد را کاهش دهد، و یا از بروز تصادفات ناشی از رانندگی بدون احتیاط و بی‌دقت جلوگیری کند.
- همواره با احتیاط رانندگی کنید و در سر پیچ‌ها از سرعت خود بکاهید.

چراغ هشدار سیستم ABS



زمانی که کلید استارت روشن می‌شود، چراغ هشدار ABS به مدت ۳ ثانیه روشن می‌شود و سپس خاموش می‌شود.

اگر سیستم ABS دارای ایراد باشد، چراغ هشدار به طور دائمی روشن می‌ماند.

👁️ احتیاط

اگر سیستم ABS ایراد داشته باشد، راننده هنوز سیستم ترمز معمولی را در اختیار دارد، با این تفاوت که برای ترمز گرفتن باید نیروی کمتری به پدال ترمز وارد شود تا از قفل شدن چرخ‌ها جلوگیری شود. اگر چراغ هشدار روشن باشد باید با احتیاط بیش‌تری رانندگی کنید و برای جلوگیری از بروز حادثه، هر چه سریع‌تر به یکی از نمایندگی‌های مجاز مدیران خودرو مراجعه کنید.

⚠️ هشدار

اگر چراغ هشدار سیستم ABS و چراغ هشدار سیستم ترمز به طور هم‌زمان روشن شوند، فوراً خودرو را در یک مکان مناسب متوقف کرده و فلاشر را روشن کنید و جهت بازدید و تعمیر خودرو با نمایندگی مجاز مدیران خودرو تماس بگیرید.

احتیاط‌های لازم

- در شرایط زیر سیستم ABS تولید مقداری صدا خواهد کرد که طبیعی هستند:
- در زمان روشن شدن کلید استارت یا استارت زدن موتور، سیستم ABS شروع به خودآزمایی می‌کند که همراه با تولید صدای خیلی کمی می‌باشد.
- صدای عمل کردن موتور، پمپ و سوپاپ‌های بلوکه ABS
- صدای برگشت پدال ترمز و یا ضربه‌زنی آن
- صدای عمل کردن سوپاپ‌های بلوکه ABS در زمان فعال شدن سیستم EBD
- صدای برخورد سیستم تعلیق با بدنه در ترمزگیری ناگهانی و شدید
- هنگام رانندگی در شرایط زیر، فاصله مناسب از خودروی جلویی را رعایت کنید:
- هنگام رانندگی در جاده‌های گل‌آلود، سنگریزه‌ای یا پوشیده از برف
- هنگام رانندگی با زنجیر چرخ
- هنگام رانندگی در جاده‌های ناهموار
- هنگام رانندگی در جاده‌هایی با چاله یا سطح ناصاف

⚠ هشدار

- هنگام رانندگی با سرعت زیاد در هوای بارانی، اگر چسبندگی تایر با جاده بیش از حد مجاز باشد و یا چنانچه لغزش چرخ وجود داشته باشد، سیستم ترمز ضدقفل قادر به کنترل وسیله نقلیه نخواهد بود.
- در مورد سیستم ABS نباید اغراق شود. اگر چه سیستم ترمز ضدقفل به حفظ کنترل خودرو کمک می کند ولی هم چنان باید با احتیاط و سرعت مطمئن و رعایت فاصله از خودروی جلویی رانندگی کرد. زیرا حتی اگر سیستم ترمز ضدقفل هم کار کند، کنترل پایداری خودرو و کنترل غربیلک فرمان با محدودیت های خاصی روبه رو خواهد شد.
- سایز تایرها و نحوه ساییدگی آج آنها تاثیر مهمی بر روی کارکرد ABS دارند. تایرهای خودرو یا تایرهای جدیدی که قصد تعویض آنها را دارید باید دارای سایز و شاخص بار قابل تحمل و ساختار یکسانی با تایرهای اصلی خودرو باشند. در صورت نامناسب بودن وضعیت تایر، توصیه آن را توسط نمایندگی مجاز مدیران خودرو با تایر شرکتی جایگزین کنید.

■ شرایطی که برای استفاده از ESP مناسب نمی باشند

جاده های پوشیده با برف عمیق، جاده های با سطح نرم و شنی، هنگام استفاده از زنجیر چرخ، هنگام استارت خودرو بر روی دستگاه تست قدرت.

■ سیستم توزیع الکترونیکی نیروی ترمز (EBD)

سیستم توزیع الکترونیکی نیروی ترمز (EBD) نیروی ترمز را با توجه به اختلاف بارهای وارده به اکسل های جلو و عقب به صورت خودکار و الکترونیکی بین چرخ های جلو و عقب توزیع می کند تا کارایی ترمز را بهبود بخشد. EBD به همراه ABS و به عنوان مکمل آن، ثابت و پایداری در ترمزگیری را بهبود می بخشد.

■ سیستم کنترل خودرو در سربالایی (HHC)

سیستم کنترل خودرو در سربالایی (HHC) به منظور کمک به راننده جهت کنترل خودرو

در جاده‌های شیب‌دار طراحی شده است. زمانی که خودرو در سربالایی متوقف شده باشد، این سیستم به واسطه سنسور شتاب طولی مساله را متوجه شده و فعال می‌شود تا در فاصله زمانی که راننده پای خود را از روی پدال ترمز برمی‌دارد و پدال گاز را فشار می‌دهد به مدت ۱ تا ۲ ثانیه نیروی ترمز اعمال شده قبل از رها کردن پدال ترمز را همچنان حفظ کرده و از حرکت خودرو به سمت عقب جلوگیری نماید. پس از فشار پدال گاز توسط راننده و با افزایش گشتاور موتور، به تدریج از فشار ترمز کاسته می‌شود و خودرو بدون این که حرکتی به سمت عقب داشته باشد، به حرکت رو به جلوی خود ادامه می‌دهد.

■ سیستم کنترل کشش (TCS)

سیستم کنترل کشش (TCS) یکی از عملکردهای تکمیلی سیستم ESP می‌باشد. در لحظه شروع حرکت و یا شتاب‌گیری ناگهانی ممکن است چرخ‌های محرک خودرو دچار بکسوات و هرزگردی شوند و در صورتی که این اتفاق در جاده‌های پوشیده از برف یا یخ روی دهد، خودرو به یک سمت کشیده می‌شود و کنترل فرمان از دست راننده خارج می‌شود که می‌تواند خطرناک باشد. سیستم TCS سرعت دوران چرخ‌ها را از طریق سنسور چرخ‌ها به دست می‌آورد و اگر تشخیص دهد که سرعت چرخ‌های محرک بیش‌تر از چرخ‌های متحرک است، به این نتیجه می‌رسد که چرخ‌های محرک دچار بکسوات شده‌اند که در این صورت با ارسال فرامین مختلف، تایمینگ احتراق موتور را تنظیم می‌کند، میزان بازشدگی دریچه گاز را کاهش می‌دهد، دنده گیربکس را سنگین‌تر می‌کند و ترمز چرخ‌ها را فعال می‌کند تا هرزگردی و بکسوات چرخ‌ها را کاهش دهد.

■ سیستم کمک ترمز هیدرولیکی (HBA)

سیستم کمک ترمز هیدرولیکی (HBA) یکی از عملکردهای تکمیلی سیستم ESP می‌باشد. در شرایط اضطراری، راننده معمولاً بلافاصله ترمز می‌کند، اما غالباً نمی‌تواند حداکثر نیروی ترمزی را وارد کند و نتیجتاً خط ترمز طولانی می‌شود. در این حالت سیستم HBA وارد عمل می‌شود. وقتی که راننده به طور سریع پدال ترمز را فشار می‌دهد، سیستم HBA موجب افزایش سریع نیروی ترمزی تا حداکثر مقدار ممکن شده و از طریق سیستم ترمز ضد قفل باعث کاهش سریع و موثر مسافت ترمزگیری می‌شود.

اقدام احتیاطی: وقتی که سیستم HBA فعال می‌شود، پدال ترمز به صورت خودکار اندکی پایین‌تر می‌رود تا فشار ترمز به سطح ماکزیمم فعالیت ABS برسد. در این حالت، راننده باید پدال ترمز را فشار دهد و نباید آن را رها کند.

۶-۴ سیستم فرمان هیدرولیکی (HPS)

سیستم فرمان هیدرولیکی

در سیستم فرمان هیدرولیکی (HPS) از سیستم کنترل هیدرولیکی به عنوان منبع قدرت برای سیستم فرمان استفاده شده است.

👁️ احتیاط

به منظور جلوگیری از وارد آمدن آسیب‌دیدگی به سیستم فرمان هیدرولیکی، هرگز غربیلک فرمان را بیش‌تر از ۵ ثانیه در منتهی‌الیه سمت چپ و راست نگه ندارید.

۷-۴ سیستم فرمان برقی (EPS) (در صورت تجهیز)

سیستم فرمان برقی

سیستم فرمان برقی (EPS) به جای روش استفاده شده در خودروهای معمولی که در آن پمپ هیدرولیک فرمان توسط موتور خودرو به چرخش در می‌آید، از گشتاور تولید شده توسط موتور مخصوص سیستم فرمان برقی به عنوان منبع قدرت بهره می‌گیرد.



- پس از روشن شدن کلید استارت، سیستم EPS به مدت ۳ ثانیه اقدام به خودارزیابی خواهد نمود که در این مدت چراغ هشدار سیستم به رنگ زرد در صفحه کیلومترشمار روشن می‌شود. اگر سیستم ایرادی نداشته باشد، چراغ خاموش خواهد شد.
- هر زمان که سیستم ایراد داشته باشد، چراغ هشدار روشن خواهد ماند

👁️ احتیاط

- در زمان پارک بودن خودرو یا رانندگی با سرعت پایین، اگر غربیلک فرمان به کرات و به طور متوالی تا انتها چرخانده شود، ممکن است فرمان سفت شود. این حالت به علت داغ شدن سیستم فرمان اتفاق می‌افتد و سیستم فرمان برای محافظت از خود در برابر داغ شدن بیش از حد این رویه را در پیش می‌گیرد و امری عادی تلقی می‌شود. در چنین شرایطی اگر غربیلک فرمان را برای مدتی کوتاه بچرخانید، سیستم مجدداً به وضعیت نرمال خود باز می‌گردد.
- زمانی که موتور به صورت عادی کار می‌کند، اگر فرمان در برگشت خود ضعیف عمل کند و یا در طول رانندگی به یک سمت متمایل شود، ممکن است ایراد ناشی از عدم کامل شدن کالیبراسیون زاویه فرمان باشد. در این گونه موارد سرعت خودرو را به 65km/h افزایش دهید و به مسافت بیش از ۱۰۰ متر به طور مستقیم حرکت کنید و یا این که موتور را مجدداً روشن کنید و سرعت خودرو را به 30km/h برسانید و به مسافت بیش‌تر از ۵۰ متر به طور مستقیم رانندگی کنید تا کالیبراسیون زاویه فرمان تکمیل شود. اگر ایراد همچنان باقی است، جهت بازدید و تعمیر در اسرع وقت به نمایندگی مجاز مدیران خودرو مراجعه کنید.

⚠️ هشدار

- در صورت خرابی سیستم فرمان برقی، فرمان معمولی خودرو همچنان قابل استفاده است، اما باید ضمن رعایت احتیاط، از رانندگی با سرعت‌های بالا اجتناب کنید. جهت بازدید و تعمیر سیستم، هر چه سریع‌تر به نمایندگی مجاز مدیران خودرو مراجعه کنید.

۸-۴ سیستم کروز کنترل (در صورت تجهیز)

از کروز کنترل برای ثابت نگه داشتن سرعت خودرو در یک مقدار تنظیم شده، بدون فشار دادن پدال گاز استفاده می‌شود.

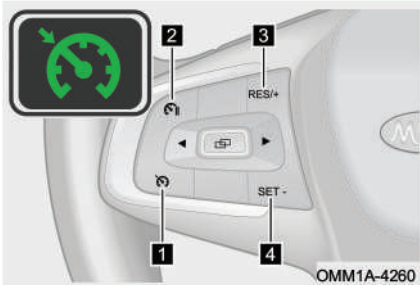

۱ دکمه کروز کنترل

برای روشن و خاموش کردن کروز کنترل مورد استفاده قرار می‌گیرد.

۲ دکمه CANCEL

برای خروج موقتی از کروز کنترل از این دکمه استفاده می‌شود.

۳ دکمه RES/+

برای بازگشت مجدد به کروز کنترل و تنظیم سرعت به کار می‌رود.

۴ دکمه SET/-

برای تعیین و تنظیم سرعت مورد استفاده قرار می‌گیرد.

■ عملکرد کروز کنترل

از کروز کنترل برای ثابت نگه داشتن سرعت خودرو در یک مقدار تنظیم شده، بدون فشار دادن پدال گاز استفاده می‌شود.





- زمانی که کلید استارت روشن است، اگر دکمه کروز کنترل را فشار دهید، چراغ نشانگر کروز کنترل بر روی صفحه کیلومترشمار به حالت چشمک‌زن در خواهد آمد (که نشانه آماده به کار بودن کروز کنترل بوده و عادی می‌باشد).

● مطابق با تصویر مقابل، نشانگر کروز کنترل در سمت چپ نمایشگر LCD واقع شده است. زمانی که سرعت خودرو در محدوده 40~150km/h قرار دارد، دکمه SET/- را فشار دهید تا سرعت خودرو در همان لحظه به عنوان سرعت کروز کنترل تنظیم شود. چراغ نشانگر کروز کنترل پس از تنظیم سرعت به طور دائمی روشن خواهد ماند. به عنوان مثال وقتی که سرعت خودرو 110km/h است، دکمه SET/- را فشار دهید تا خودرو با همین سرعت وارد حالت کروز کنترل شود.

■ خارج شدن از کروز کنترل

وقتی کروز کنترل در حال استفاده است:

● دکمه کروز کنترل را فشار دهید تا از وضعیت کروز کنترل خارج شوید. در این حالت چراغ نشانگر  در صفحه کیلومترشمار خاموش می‌شود.

● اگر با فشار دکمه CANCEL از کروز کنترل خارج شوید، چراغ نشانگر  در صفحه کیلومترشمار به صورت چشمک‌زن روشن خواهد شد.

اگر پدال ترمز (در مدل‌های مجهز به گیربکس اتوماتیک) یا پدال کلاچ (در مدل‌های مجهز به گیربکس دستی) فشار داده شود یا از ترمز اضطراری استفاده شود، خودرو از حالت کروز خارج شده و چراغ نشانگر به صورت چشمک‌زن روشن می‌شود.



■ تنظیم سرعت کروز کنترل

در زمان فعال بودن کروز کنترل، با فشار دادن پدال گاز یا ترمز، سرعت خودرو را افزایش یا کاهش دهید. هر وقت که به سرعت مورد نظرتان رسیدید، پدال را رها کرده و همزمان دکمه SET/- را فشار دهید تا سرعت جدید برای کروز کنترل تنظیم شود. چراغ نشانگر کروز کنترل همچنان به طور دائم روشن می‌ماند. سرعت جدید کروز کنترل در سمت چپ بالای نمایشگر LCD نمایش داده می‌شود.

■ افزایش یا کاهش دادن سرعت تنظیم شده برای کروز کنترل

با هر بار فشار دکمه RES/+، به سرعت فعلی کروز کنترل به اندازه 1km/h افزوده می‌شود. اگر دکمه RES/+ را فشار داده و نگه دارید، سرعت فعلی کروز کنترل به طور متوالی و سریع افزایش می‌یابد.

با هر بار فشار دکمه SET/-، از سرعت فعلی کروز کنترل به اندازه 1km/h کاسته می‌شود. اگر دکمه SET/- را فشار داده و نگه دارید، سرعت فعلی کروز کنترل به طور متوالی و سریع کاهش می‌یابد.

سرعت خودرو در لحظه رها شدن دکمه‌ها، به عنوان سرعت جدید کروز کنترل ذخیره خواهد شد.

■ بازگشت مجدد به حالت کروز کنترل

در زمان فعال بودن کروز کنترل، با فشار دادن پدال ترمز، چراغ نشانگر کروز کنترل در صفحه کیلومترشمار به صورت چشمک‌زن در می‌آید (که نشانه آماده به کار بودن کروز کنترل بوده و عادی می‌باشد) و سرعت خودرو کاهش می‌یابد.

● وقتی که سرعت خودرو به حدود 40km/h رسید، اگر پدال ترمز را رها کرده و دکمه RES/+ را فشار دهید، کروز کنترل مجدداً فعال شده و سرعت خودرو افزایش می‌یابد و به سرعتی که قبل از ترمزگیری برای کروز کنترل تنظیم شده بود، می‌رسد. نشانگر کروز کنترل به طور دائمی روشن می‌ماند.

● اگر سرعت خودرو به زیر 40km/h برسد و پدال ترمز را رها کنید، چنانچه دکمه RES/+

را فشار بدهید، کروز کنترل قادر به فعال شدن و برگشت مجدد به سرعت قبل از ترمزگیری نخواهد بود. برای رسیدن به این هدف ابتدا باید پدال گاز را فشار دهید تا سرعت خودرو به بالای 40km/h برسد. حال اگر دکمه RES/+ را فشار بدهید، کروز کنترل مجدداً فعال شده و سرعت خودرو افزایش می‌یابد و به سرعتی که قبل از ترمزگیری برای کروز کنترل تنظیم شده بود، می‌رسد. نشانگر کروز کنترل به طور دائمی روشن می‌ماند.

شرایط نامناسب برای استفاده از کروز کنترل

در صورت مواجه شدن با شرایط زیر، از کروز کنترل استفاده نکنید. در غیر این صورت ممکن است کنترل خودرو از دست رفته و منجر به بروز حادثه و مصدومیت شود.

- در ترافیک‌های سنگین
- در جاده‌هایی که دارای پیچ‌های تند می‌باشند
- در جاده‌های بادخیز و هوای طوفانی
- در حمل و نقل اضطراری و بکسل کردن خودرو
- در جاده‌های لغزنده (جاده‌های بارانی یا پوشیده از برف و یخ)
- ممکن است در جاده‌های شیب‌دار سرعت خودرو از سرعت تنظیم شده برای کروز کنترل بالاتر یا پایین‌تر برود.

۹-۴ سیستم کنترل فشار باد تایر

سیستم کنترل فشار باد تایر (TPMS) یک نوع سیستم ایمنی فعال می‌باشد. این سیستم به فشار باد تایرها و درجه حرارت آن‌ها در هر لحظه نظارت کرده و مقادیر مرتبط با آن‌ها را در نمایشگر LCD صفحه کیلومترشمار به نمایش می‌گذارد. اگر فشار باد تایر کم‌تر از حد استاندارد باشد و یا درجه حرارت آن بیش از حد مجاز باشد، سیستم TPMS اقدام به دادن هشدار خواهد کرد.

نمایش اطلاعات سیستم TPMS

زمانی که کلید استارت موتور روشن می‌شود، فشار باد تایرها و دمای آن‌ها در صفحه کیلومترشمار نمایش داده خواهد شد.

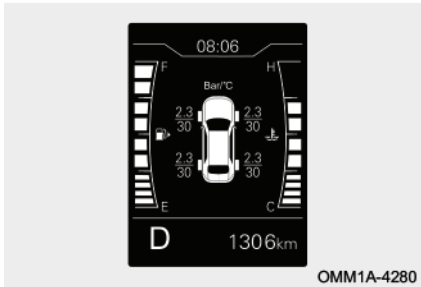

چراغ هشدار سیستم TPMS

اگر پس از گذشت بیش از ۱۰ دقیقه از رانندگی با خودرو با سرعت‌های بالاتر از 30km/h سیستم TPMS هیچ‌گونه سیگنال رادیو فرکانسی را از سنسور چرخ‌ها دریافت نکند، سیستم اقدام به اعلام هشدار می‌نماید. بدین ترتیب که چراغ هشدار سیستم TPMS ابتدا به مدت ۷۵ ثانیه به صورت چشمک‌زن روشن می‌شود و سپس به طور دائم روشن باقی می‌ماند. هم‌زمان پیغام اخطار "Please check the tire inflation pressure monitoring system" در نمایشگر LCD ظاهر می‌شود.



■ سیستم TPMS تحت شرایط زیر می‌تواند اعلام هشدار کند:

- سنسور چرخ می‌تواند تحت‌تاثیر میدان مغناطیسی تولید شده توسط زنجیر چرخ قرار گرفته و عملکرد صحیح سیستم کنترل فشار باد تایر را مختل کند.
- سیستم کنترل فشار باد تایر ممکن است بر اثر تداخل امواج رادیویی نتواند کار کند.

- در صورت تداخل امواج الکترومغناطیسی قوی با فرکانس مشابه با فرکانس سنسورها (MHZ 433)، سیستم TPMS به درستی عمل نخواهد کرد.
- اگر سیستم TPMS پس از تعویض تایرها (شامل تایر زاپاس) کالیبره نشده باشد.
 - اگر سنسور فشار باد تایر یا سایر اجزا و قطعات سیستم آسیب دیده باشند. در این صورت جهت بازدید و تعمیر به نمایندگی مجاز مدیران خودرو مراجعه کنید.
 - در صورتی که امواج تجهیزات الکتریکی غیراستاندارد نصب شده بر روی خودرو باعث ایجاد تداخل با سیستم شود، سیستم TPMS به درستی کار نخواهد کرد و سبب اعلام خطر خواهد شد.

مطالعه

منابع ایجاد تداخل رادیویی معمولاً شامل سیستم برق خودرو، دستگاههای ثبت اطلاعات رانندگی، دستگاههای تصفیه هوا، کارت‌های هوشمند، ریموت کنترل، ایستگاههای تلفن همراه، برج‌های تلویزیون و نظایر آن است.

هشدار کم‌بادی تایر

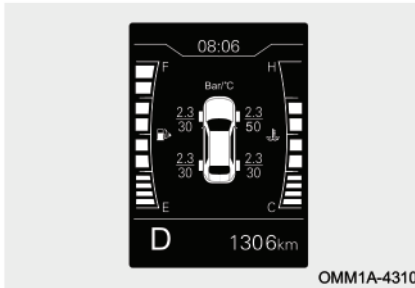

- اگر با خودرو با سرعت بالاتر از 30km/h مدتی رانندگی شود و فشار باد یکی از تایرها کم‌تر از 1.92bar باشد، سیستم اقدام به اعلام هشدار خواهد کرد.
- پس از روشن شدن کلید استارت در صورتی که فشار باد تائیری کم‌تر از 1.92bar باشد، سیستم اقدام به اعلام هشدار خواهد کرد.

در صورت بروز وضعیت کم‌بادی تایر، علامت نشانگر متناظر با تایر کم‌باد در صفحه نمایشگر به صورت چشمک‌زن در آمده و میزان فشار باد تایر نمایش داده خواهد شد. چراغ هشدار سیستم نیز روشن خواهد شد.

در صورتی که میزان فشار باد تایر بیش از اندازه پایین آمده باشد، فوراً آن را به مقدار استاندارد

یعنی 2.33bar باد کنید. اگر مدتی با سرعت‌های بالاتر از 30km/h با خودرو رانندگی کنید، هشدار کم‌بادی تایر به طور خودکار خاموش خواهد شد.

👁️ احتیاط

- کم بودن فشار باد باعث افزایش مصرف سوخت و ساییدگی زودتر از موعد تایر می‌شود. تایر با ساییدگی زیاد دایما در معرض خطر ترکیدگی قرار دارد.
- در صورت کم شدن یک تایر، علت نشستی باد را پیدا کنید و جهت رفع ایراد به نمایندگی مجاز مدیران خودرو مراجعه کنید.

هشدار دمای زیاد تایر

- پس از روشن شدن کلید استارت موتور، در صورتی که دمای تایر بیش‌تر از 85°C باشد، سیستم اقدام به اعلام هشدار خواهد کرد.
- اگر با خودرو با سرعت‌های بالاتر از 30km/h مدتی رانندگی شود و فشار باد یکی از تایرها به بالای 85°C برسد، سیستم اقدام به اعلام هشدار خواهد کرد.

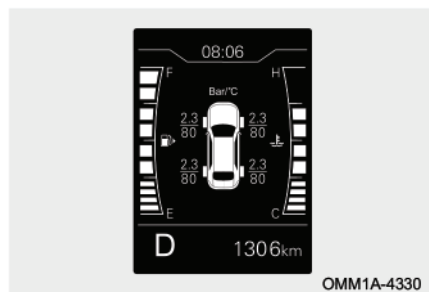

در صورت بروز این شرایط علامت نشانگر متناظر با تایری که دمای آن بالا رفته است در صفحه نمایشگر به صورت چشمک‌زن در آمده و میزان دمای تایر نمایش داده خواهد شد. چراغ هشدار سیستم نیز روشن خواهد شد. زمانی که هشدار دمای زیاد تایر فعال شده است، بلافاصله خودرو را متوقف کرده و اجازه دهید تا تایر به طور طبیعی خنک شود. در غیر این صورت می‌تواند باعث بروز حادثه شود. اگر دمای تایر به کم‌تر از 80°C افت پیدا کند، پس از مدتی رانندگی با سرعت‌های بالاتر از 30km/h هشدار مربوط به بالا بودن دمای تایر به طور خودکار خاموش خواهد شد.

👁️ احتیاط

وقتی دمای تایر خیلی بالا است، آن را با ریختن آب خنک نکنید، زیرا ممکن است تایر آسیب ببیند و سبب بروز حادثه شود. جهت رفع مشکل با نمایندگی مجاز مدیران خودرو تماس بگیرید.

۱-۴ سیستم رادار دنده عقب

سیستم رادار دنده عقب با استفاده از سنسورهای خود که بر اساس فن آوری اولتراسونیک کار می‌کنند، فاصله مانع با خودرو را تشخیص می‌دهد. این سیستم با اعلام فاصله مانع با قسمت عقب خودرو و اعلام اخطارهای سمعی و بصری به راننده، باعث کاهش احتمال وارد آمدن صدمه به خودرو و افراد در هنگام حرکت با دنده عقب می‌شود. سیستم رادار دنده عقب از چند سنسور دنده عقب، یک واحد کنترل و تجهیزات اعلام اخطار تشکیل یافته است.



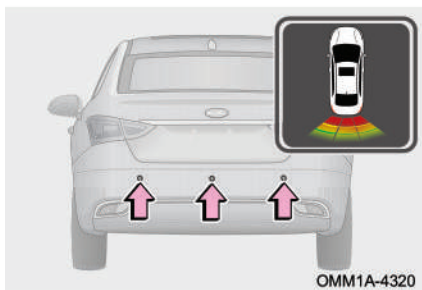









عملکرد سیستم



زمانی که کلید استارت موتور روشن باشد، پس از انتخاب دنده عقب (R)، سیستم رادار دنده عقب فعال می‌شود. چنانچه یکی از سنسورها وجود مانعی را تشخیص دهد، اطلاعات مربوط به فاصله مانع از خودرو در نمایشگر LCD نمایش داده شده و بوق اخطار متناسب با فاصله مانع از خودرو تولید خواهد شد.

■ نمایش اطلاعات سیستم (دارای ۳ عدد سنسور)

چنانچه سیستم رادار دنده عقب وجود مانعی را تشخیص دهد، اطلاعات مربوط به فاصله مانع از خودرو در نمایشگر LCD نمایش داده شده و بوق اخطار متناسب با فاصله مانع از خودرو توسط صفحه کیلومترشمار به صدا در خواهد آمد.

نمایش اطلاعات در صفحه کیلومترشمار				فرکانس بوق اخطار
فاصله با مانع (cm)	سنسور سمت چپ	سنسور وسط	سنسور سمت راست	
≤ 35				بوق ممتد
$40 \leq L \leq 60$				بوق با فرکانس 4Hz
$65 \leq L \leq 90$				بوق با فرکانس 2Hz
$95 \leq L \leq 150$				بوق با فرکانس 1Hz

احتیاط

اگر در سنسورهای دنده عقب ایرادی وجود داشته باشد، پیغام اخطار مربوطه در صفحه کیلومترشمار نمایش داده می‌شود.

اصول کار سنسور دنده عقب

فاصله تشخیص داده شده، کوتاه‌ترین فاصله عمودی و مستقیم بین سنسور دنده عقب و مانع می‌باشد.

حداکثر فاصله قابل تشخیص: بیش‌ترین فاصله استاندارد بین سنسور دنده عقب و مانع 150cm می‌باشد.

در برخی از شرایط حتی اگر موانع خیلی نزدیک به سنسورهای دنده عقب باشند، بوق اخطار به صدا در نمی‌آید. به بعضی از این شرایط در زیر اشاره شده است:

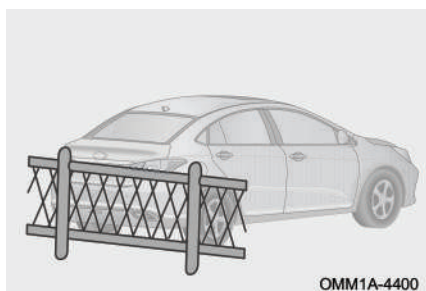

سنسورها توانایی تشخیص اشیا باریک نظیر سیم، فنس، طناب و ... را ندارند.

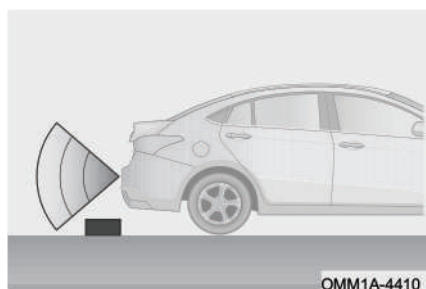

اشیا و موانعی مانند تخته‌سنگ‌ها که ارتفاع آن‌ها خیلی کم باشد، توسط سنسورها تشخیص داده نمی‌شوند.

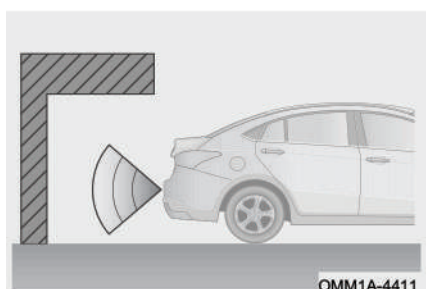

سنسورهای دنده عقب احتمالا موانعی را که ارتفاع آن‌ها از سپر عقب زیادتر باشد، تشخیص نخواهند داد.

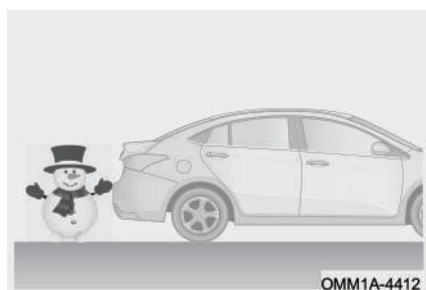

موانعی مانند برف نرم، پنبه و اسفنج که امواج ماورا صوت را به راحتی جذب می‌کنند، توسط سنسورهای دنده عقب تشخیص داده نمی‌شوند.

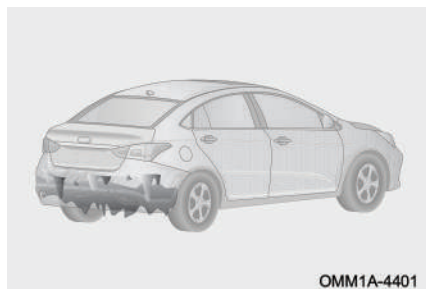

اگر سطح سنسورهای دنده عقب یخ بزند، سنسور قادر به تشخیص موانع نخواهند بود.



زمانی که سطح سنسورهای دنده عقب با برف یا گل و لای پوشیده شود، موانع برای سنسورها قابل تشخیص نخواهد بود.

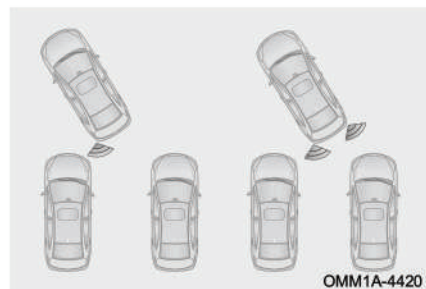

در صورت وجود چندین مانع، فقط مانعی که کمترین فاصله را با هر یک از سنسورها داشته باشد، شناسایی خواهد شد.

👁️ احتیاط

- برای موانع خارج از محدوده دید سنسورها، بوق اخطار به صدا در نخواهد آمد.
- موقع حرکت کردن مراقب باشید که ممکن است سنسور سمت دیگر به مانع نزدیک‌تر شود.

■ در شرایط زیر ممکن است سنسورهای دنده عقب آلام و اطلاعات اشتباه بدهند:

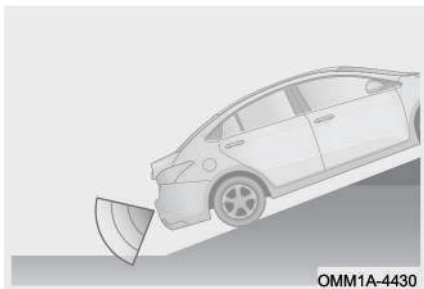

زمانی که خودرو در شیب بسیار تند قرار گرفته باشد.

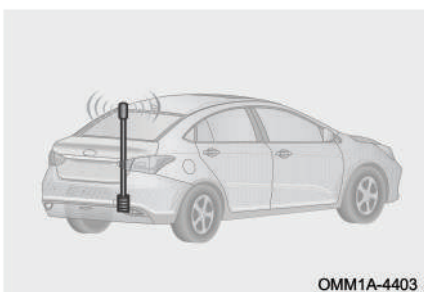

زمانی که فرستنده و یا آنتن با فرکانس بالا روی خودرو نصب شده باشد.

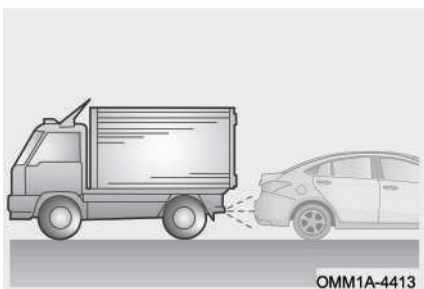

در صورتی که وسایل یا دستگاههایی در اطراف خودروی شما تولید امواج فراصوتی کنند، مانند صدای بوق خودروهای دیگر، موتورسیکلتها یا صدای ترمزهای بادی کامیونهای سنگین.

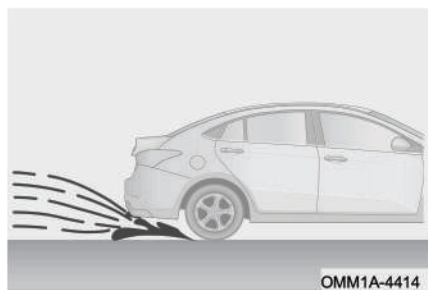

زمان رانندگی در جاده‌های برفی یا بارانی.

تمیز کردن سنسور دنده عقب

در زمان شست‌وشوی خودرو، برای تمیز کردن آلودگی‌های خارجی مانند برف، گل و لای و گرد و خاک از سطح سنسورهای دنده عقب از یک پارچه نرم و آب کم‌فشار استفاده کنید. شستن سنسورها با آب پرفشار و وارد آوردن فشار زیاد و ضربه زدن باعث آسیب‌دیدگی آن‌ها خواهد شد.



سنسورهای دنده عقب را هرگز تحت فشار و ضربه قرار ندهید، چرا که باعث کارکرد نامناسب سنسور خواهد شد.

در صورتی که بوق اخطار سیستم کمکی پارک به صدا در نیاید، موارد زیر را مورد بررسی قرار دهید:

۱. پوشیده شدن سطح سنسورها توسط مواد خارجی را چک کنید.
۲. اگر سنسور موانعی مانند فنس و کابل را تشخیص نمی‌دهد، یخ زدن سطح سنسورها توسط مواد خارجی را چک کنید.
۳. بررسی کنید که آیا خودرو به مدت طولانی در شرایط دمایی گرم یا سرد پارک بوده است؟
۴. اگر علت ایراد را پیدا نکردید، با یکی از نمایندگی‌های مجاز مدیران خودرو تماس بگیرید.

فصل ۵. امکانات خودرو

۲۳۳	گرم کن شیشه عقب و آینه‌های جانبی	۲۱۰	۵-۱. سیستم صوتی و تصویری و سرگرمی
۲۳۴	۵-۴ سوکت‌ها		پنل کنترل رادیو و پخش DVD
۲۳۴	سوکت برق 12V و سوکت USB ...	۲۱۰	(بدون دیسک خوان)
۲۳۶	۵-۵ جالیوانی‌ها	۲۱۳	تنظیمات
۲۳۶	جالیوانی جلو و عقب	۲۱۴	لینک شدن با موبایل
۲۳۷	۵-۶ آفتابگیر	۲۱۵	کلیدهای کنترل روی فرمان
۲۳۷	آفتابگیرها و آینه آرایش	۲۱۶	۵-۲ دوربین دنده عقب
۲۳۷	۵-۷ دستگیره سقفی و کنسول صندلی عقب	۲۱۶	مانیتور دوربین دنده عقب
۲۳۷	دستگیره سقفی		خطوط راهنما و نمای فضای پشت خودرو
۲۳۸	کنسول صندلی عقب	۲۱۶	خودرو
۲۳۸	۵-۸ محفظه‌های نگهداری اشیا	۲۱۹	۵-۳ سیستم تهویه مطبوع
۲۳۸	جعبه داشبورد	۲۱۹	پنل کنترل تهویه مطبوع
۲۳۹	جعبه کنسول وسط	۲۲۶	کلید تنظیم مد دریچه‌ها
۲۳۹	محفظه اشیا روی درب	۲۲۹	تنظیم جهت باد دریچه‌ها
۲۴۰	کیف پشت صندلی	۲۳۰	نحوه استفاده از کولر
۲۴۰	صندوق عقب	۲۳۲	نحوه استفاده از بخاری
۲۴۰	احتیاط‌های لازم در قرار دادن بار	۲۳۳	احتیاط‌های لازم

۵-۱ سیستم صوتی و تصویری و سرگرمی

پنل کنترل رادیو و پخش DVD (بدون دیسک خوان)

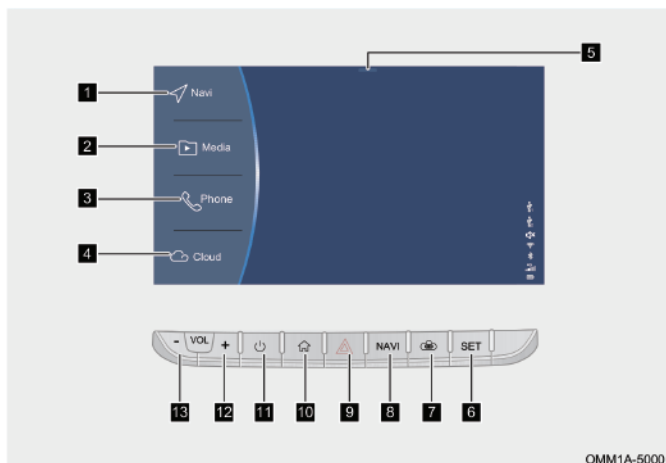

۱ سیستم رهیاب (NAVI) (در صورت تجهیز) ۸ کلید NAVI (در صورت تجهیز)

بر روی آیکون کلیک کنید تا وارد سیستم رهیاب جهت ورود به سیستم رهیاب شوید

۲ پخش چند رسانه‌ای (Multimedia) ۹ کلید فلاشر

برای وارد شدن به صفحه پخش چند رسانه‌ای شامل پخش رادیو، موزیک، تصویر و ویدیو بر روی آیکون کلیک کنید

۳ تلفن (Phone) ۱۰ کلید منوی اصلی

با کلیک بر روی آیکون وارد صفحه تلفن بلوتوثی شامل تماس‌های ورودی، شماره‌گیری، لیست مخاطبین و تنظیمات بلوتوث می‌شوید

۴ Cloudrive

بر روی آیکون کلیک کنید تا به صفحه Cloudrive که شامل منوی اپلیکیشن‌های سیستم می‌باشد، وارد شوید

۵ دکمه منوی سریع تهویه مطبوع

برای ورود سریع به صفحه اطلاعات کارکرد سیستم تهویه مطبوع، دکمه منوی سریع را بکشید

۶ کلید تنظیمات (SET)

کلید را فشار دهید تا به صفحه اصلی تنظیمات که شامل تنظیمات کلیه عملکردها می‌باشد، وارد شوید

۷ اتصال Cloudrive

با فشار دادن کلید به صفحه اتصال موبایل به سیستم وارد می‌شوید

۱۱ کلید روشن/ خاموش کردن

برای روشن یا خاموش کردن سیستم صوتی و تصویری و سرگرمی

۱۲ کلید +Volume

برای افزایش صدا کلید را فشار دهید

۱۳ کلید -Volume

برای کاهش صدا کلید را فشار دهید

جهت کسب اطلاعات بیشتر در مورد نحوه استفاده از سیستم صوتی و تصویری، به فایل Owner's Manual که در خود سیستم قابل مشاهده است، مراجعه کنید

■ سیستم رهیاب (Navigation)

روی دکمه [Navigation] در صفحه منوی اصلی بر روی مانیتور کلیک کنید و یا دکمه [Navi] بر روی پنل کنترل داشبورد را فشار دهید تا وارد صفحه اصلی رهیاب شوید.



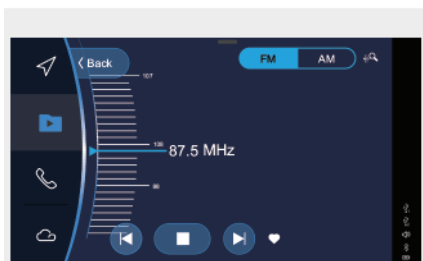

OMM1A-5003

■ **پخش چند رسانه‌ای (Multimedia)**
پخش چند رسانه‌ای شامل پخش رادیو، موزیک، تصویر و ویدیو می‌باشد.

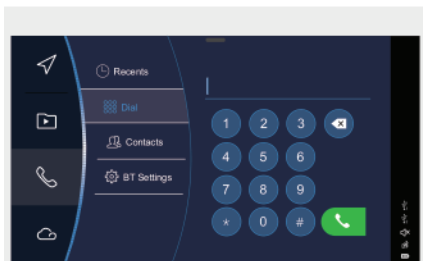

OMM1A-5004

■ تلفن بلوتوثی

برای استفاده از این عملکرد، ابتدا باید ارتباط بین تلفن و سیستم صوتی و تصویری را از طریق بلوتوث برقرار کنید.

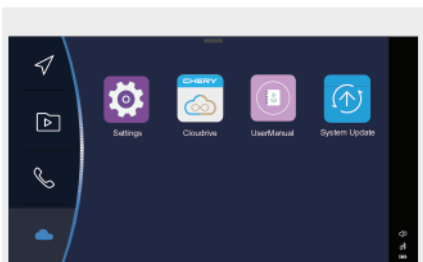

OMM1A-5005

■ Cloudrive

این بخش از سیستم صوتی و تصویری و سرگرمی شامل یک سری برنامه‌های کاربردی مانند تنظیمات تلفن، Cloudrive، دفترچه راهنمای استفاده از سیستم، به‌روز رسانی سیستم و غیره می‌باشد.

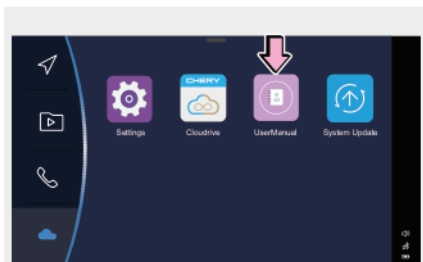

OMM1A-5006

فایل دفترچه راهنمای استفاده از سیستم در صفحه برنامه‌ها بر روی گزینه "Owner's Manual" کلیک کنید. در فایل متنی راهنما می‌توانید کلیه جزئیات و دستورالعمل‌های استفاده از سیستم را مشاهده کنید.

تنظیمات

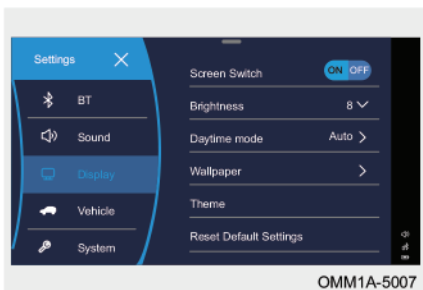

[Bluetooth]: کلیک کنید تا وارد صفحه تنظیمات مربوط به بلوتوث شوید.

[Sound]: کلیک کنید تا وارد صفحه تنظیمات مربوط به صدای سیستم شوید.

[Display]: کلیک کنید تا وارد صفحه تنظیمات صفحه نمایش مانیتور شوید.

[Vehicle]: کلیک کنید تا وارد صفحه تنظیمات مربوط به برخی عملکردهای خودرو شوید.

[System]: کلیک کنید تا وارد صفحه تنظیمات مربوط به سیستم صوتی و تصویری و سرگرمی شوید.

■ عملکردهای زیر در بخش Vehicle از منوی تنظیمات قابل تنظیم می‌باشند:

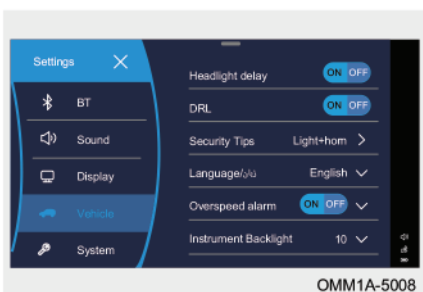

[Headlight delay]: برای فعال (ON) یا غیرفعال (OFF) کردن قابلیت تاخیر در خاموش شدن چراغ‌ها.

[DRL]: برای روشن شدن (ON) یا خاموش کردن (OFF) چراغ‌های روز.

[Security Tips]: تنظیم نحوه اعلام هشدار دزدگیر.

چهار حالت خاموش، فقط روشن شدن چراغ‌های راهنما، فقط روشن شدن آژیر، روشن شدن هم چراغ‌های راهنما و هم آژیر؛ قابل انتخاب است.

[Language]: برای انتخاب زبان کاربری برای سیستم از بین دو زبان “Chinese” و “English”.
[Overspeed alarm]: برای فعال (ON) یا غیرفعال کردن (OFF) آلارم سرعت غیرمجاز. تعیین مقدار برای سرعت مجاز هم قابل انجام می‌باشد.

[Instrument Backlight]: برای تنظیم میزان نور زمینه صفحه کیلومترشمار و کلیدهای روی داشبورد. محدوده قابل تنظیم: 10~1

[Instrument Time]: برای تنظیم کردن ساعت نمایش داده شده بر روی صفحه کیلومترشمار.

[Reset Default Settings]: برای برگرداندن کلیه تنظیمات انجام یافته در این بخش به تنظیمات کارخانه‌ای.

مطالعه

بسته به مدل خودرو ممکن است منوی تنظیمات در خودروی شما متفاوت باشد. ملاک عمل، سیستم نصب شده بر روی خودروی شما می‌باشد.

لینک شدن با موبایل

■ اتصال از طریق Cloudrive

۱. برنامه “Cloudrive” را دانلود کرده و در موبایل خود نصب کنید.
۲. Cloudrive خودرو را از طریق بلوتوث به موبایل وصل کنید.
۳. موبایل را توسط کابل اصلی خودش به سوکت USB شماره ۱ وصل کنید.

کلیدهای کنترل روی فرمان

۱۵) دکمه کروز کنترل

برای روشن و خاموش کردن سیستم کروز کنترل مورد استفاده قرار می‌گیرد.

۱۶) دکمه CANCEL

برای خروج موقتی از کروز کنترل از این دکمه استفاده می‌شود.

۱۷) دکمه RES/+

برای برگشت مجدد به کروز کنترل و تنظیم سرعت به کار می‌رود.

۱۸) دکمه SET/-

برای ورود به کروز کنترل و تنظیم سرعت مورد استفاده قرار می‌گیرد.

۱۹) دکمه تنظیم صفحه کیلومترشمار

برای تعویض کردن صفحات و تایید تنظیمات صورت گرفته بر روی صفحه کیلومترشمار از این دکمه استفاده می‌شود.

۲۰) دکمه افزایش صدا

فشار لحظه‌ای: افزایش صدا به اندازه یک واحد
فشار طولانی: افزایش صدا به طور متوالی

۲۱) دکمه کاهش صدا

فشار لحظه‌ای: کاهش صدا به اندازه یک واحد
فشار طولانی: کاهش صدا به طور متوالی

۲۲) دکمه پاسخ دادن به تماس ورودی

برای پاسخ دادن به تماس تلفنی ورودی و یا



OMM1A-5140



OMM1A-5090

وارد شدن به صفحه بلوتوث، این دکمه را فشار دهید.

دکمه قطع کردن تماس تلفنی

برای قطع کردن و یا به اتمام رساندن یک تماس تلفنی از این دکمه استفاده کنید.

جهت فعال کردن قابلیت تشخیص صدا، دکمه را به طور لحظه‌ای فشار دهید؛ برای فعال کردن دستیار صوتی Siri یا CarLife (در صورت تجهیز) دکمه را به طور طولانی فشار دهید.

دکمه قطع کردن صدای سیستم

دکمه تغییر حالت سیستم صوتی و تصویری

برای تغییر دادن حالت استفاده از سیستم به ترتیب بین رادیو - USB - اجرای موزیک از طریق بلوتوث - اجرای موزیک از طریق کارت حافظه - رادیو

دکمه چپ / راست

برای انتخاب آهنگ قبلی / بعدی و یا ایستگاه رادیویی قبلی / بعدی از این دکمه‌ها استفاده کنید.

۲-۵ دوربین دنده عقب

مانیتور دوربین دنده عقب

در خودروهای مجهز به دوربین عقب، هنگام استفاده از دنده عقب این دوربین تصاویر مربوط به فضای قسمت عقب خودرو را جمع‌آوری کرده و تصاویر آن را از طریق مانیتور سیستم صوتی و تصویری به راننده نمایش می‌دهد. هم‌زمان با چرخیدن غربلیک فرمان، مسیر حرکتی خودرو پیش‌بینی شده و متناسب با آن خطوط راهنمای ثابت و پویا به همراه تصاویر ارائه می‌شود.

خطوط راهنما و نمای فضای پشت خودرو

● خطوط راهنمای ثابت

پس از قرار گرفتن دسته دنده در موقعیت دنده عقب و روشن شدن مانیتور، خطوط راهنمای ثابت و پویا به همراه تصاویر مربوط به فضای پشت خودرو در مانیتور نمایش داده می‌شود. مفاهیم رنگ‌های خطوط راهنمای ثابت:



ناحیه قرمز رنگ نشان دهنده فاصله کم و محدوده ۲۵ تا ۵۰ سانتی متری از سپر عقب می باشد.
 ناحیه زرد رنگ نشان دهنده فاصله متوسط و محدوده ۵۰ تا ۱۰۰ سانتی متری از سپر عقب می باشد.

ناحیه سبز رنگ کوتاه نشان دهنده فاصله ۱۰۰ تا ۲۰۰ سانتی متری از سپر عقب می باشد.
 ناحیه سبز رنگ بلند نشان دهنده فاصله ۲۰۰ تا ۳۰۰ سانتی متری از سپر عقب می باشد.

● خطوط راهنمای پویا

خطوط راهنمای متحرک، با استناد به مقدار گردش غریبک فرمان مسیر حرکتی خودرو در دنده عقب را برای راننده پیش بینی کرده و نمایش می دهد.



OMM1A-5261

● احتیاط 

- عرض خطوط راهنمای استاتیکی و دینامیکی دوربین دنده عقب، بیش تر از اندازه واقعی می باشد.
- اگر سایز رینگ و لاستیک خودرو استاندارد نباشد، خطوط راهنمای دینامیکی مسیر را به درستی نشان نمی دهند. در این شرایط از آینه های خودرو استفاده کنید و سعی کنید تا فاصله واقعی با مانع را تخمین بزنید.
- مراقب باشید تا در زمان تمیز کردن برف و گل و لای از روی دوربین، سطح لنز آن دچار خراشیدگی نشود.
- در نواحی شیب دار فاصله واقعی را مرجع تصمیم گیری قرار دهید.

هشدار ⚠

- دوربین عقب برای راحتی بیش تر در رانندگی است، اما نمی تواند جایگزین دنده عقب گرفتن صحیح باشد. قبل از حرکت با دنده عقب اطراف خودرو را بررسی کنید و از ایمن بودن محل اطمینان حاصل کنید، سپس با احتیاط دنده عقب بگیرید.
- از آن جایی که در دوربین های دنده عقب از لنزهای با زاویه گسترده استفاده می شود، لذا فاصله نشان داده شده در تصاویر دنده عقب با فاصله واقعی متفاوت می باشد.
- در زمان دنده عقب گرفتن مطمئن باشید که درب صندوق عقب به طور کامل بسته شده است.
- به علت محدودیت های موجود در گستره دید دوربین عقب، نواحی زیر سپر عقب و گوشه های سپر عقب دیده نمی شوند.
- در زمان شستن خودرو با آب فشار قوی، از پاشیدن آب به اطراف دوربین عقب خودداری کنید. در غیر این صورت ممکن است آب وارد دوربین شده و سبب ایجاد بخار گرفتگی، اختلال در عملکرد، اتصالی، برق گرفتگی و حتی آتش سوزی شود.
- دوربین ها قطعات ظریفی هستند، بنابراین به آن ها ضربه وارد نکنید. در صورت ضربه دیدن خراب می شوند و یا ممکن است باعث ایجاد برق گرفتگی، اتصالی و آتش سوزی شوند.
- لنز دوربین عقب ممکن است باعث بزرگنمایی یا تغییر تصویر واقعی شود. لذا تصویری که مشاهده می کنید شاید با واقعیت منطبق نباشد و نتواند فاصله ها را به طور واقعی نشان دهد. همچنین تصاویر با کمی تاخیر دریافت می شود و دارای تعدادی نقاط کور می باشد.
- هنگام حرکت با دنده عقب، دقت کنید تا کودکان و حیوانات و اشیا کوچک در اطراف خودرو وجود نداشته باشند. چرا که ممکن است در برخی مواقع توسط دوربین تشخیص داده نشوند.
- سعی کنید نگاه کردن به تصاویر دوربین باعث حواس پرتی تان نشود و از ترافیک اطراف خودرو و رفت و آمد سایر خودروها غافل نشوید.

۳-۵ سیستم تهویه مطبوع پنل کنترل تهویه مطبوع

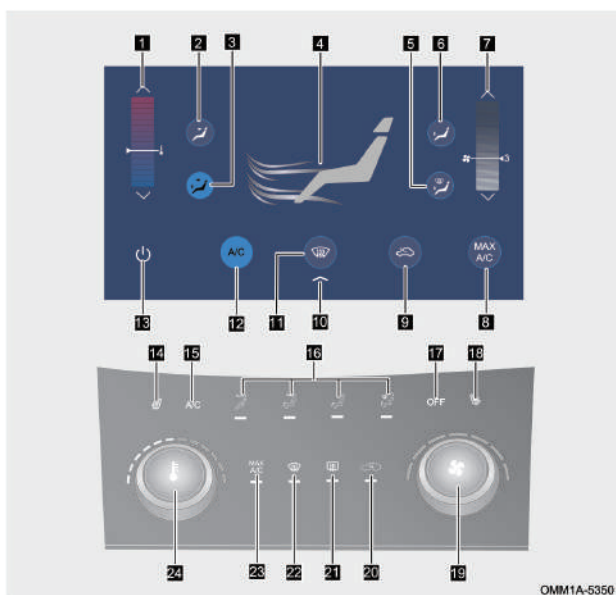

- | | | | | | |
|----|--|----|---|---|---|
| ۱۷ | کلید خاموش کردن | ۹ | دکمه لمسی گردش هوای داخلی/ بیرونی | ۱ | دکمه لمسی افزایش / کاهش دما |
| ۱۸ | کلید گرم کن صندلی سرنشین جلو (در صورت تجهیز) | ۱۰ | دکمه مخفی کردن صفحه پنل کنترل تهویه مطبوع | ۲ | دکمه لمسی انتخاب دریچه‌های روبه‌رو |
| ۱۹ | کلید تنظیم سرعت فن | ۱۱ | دکمه لمسی انتخاب دریچه بخارزدای شیشه جلو | ۳ | دکمه لمسی انتخاب دریچه‌های روبه‌رو و زیر پا |
| ۲۰ | کلید گردش هوای داخلی/ بیرونی | ۱۲ | دکمه لمسی کولر | ۴ | نشانگر وضعیت دریچه‌ها |

- | | | | | | |
|----|------------------------------|----|--|---|--|
| ۲۱ | کلید گرم کن شیشه عقب | ۱۳ | دکمه لمسی روشن / خاموش کردن | ۵ | دکمه لمسی انتخاب دریچه‌های زیرپا و دریچه بخارزدا |
| ۲۲ | کلید دریچه بخارزدای شیشه جلو | ۱۴ | کلید گرم کن صندلی راننده (در صورت تجهیز) | ۶ | دکمه لمسی انتخاب دریچه زیرپا |
| ۲۳ | کلید حداکثر سرمایش کولر | ۱۵ | کلید کولر | ۷ | دکمه لمسی افزایش / کاهش سرعت فن |
| ۲۴ | کلید تنظیم دما | ۱۶ | کلید انتخاب دریچه‌ها | ۸ | دکمه لمسی حداکثر سرمایش کولر |

■ تنظیم سرعت فن

حجم هوای خروجی از دریچه‌ها را می‌توان از طریق کلید تنظیم سرعت فن بر روی پنل کنترل تهویه مطبوع یا توسط دکمه لمسی در مانیتور تنظیم کرد.

- کلید تنظیم سرعت فن را در جهت عقربه‌های ساعت بچرخانید تا سرعت فن افزایش یابد و برای کاهش سرعت فن، کلید را در خلاف جهت عقربه‌های ساعت بچرخانید.
- زمانی که سیستم تهویه مطبوع خاموش است، اگر کلید تنظیم سرعت فن را به کار بیاندازید، فن تهویه مطبوع روشن خواهد شد.



■ تنظیم دما

دمای هوای خروجی از دریچه‌ها را می‌توان از طریق کلید تنظیم دما بر روی پنل کنترل تهویه مطبوع یا توسط دکمه لمسی در مانیتور تنظیم کرد.

- کلید تنظیم دما را در جهت عقربه‌های ساعت بچرخانید تا دما افزایش یابد و برای کاهش دما، کلید را در خلاف جهت عقربه‌های ساعت بچرخانید.



■ کلید کولر

کلید A/C بر روی پنل کنترل کولر را فشار دهید و یا دکمه لمسی بر روی مانیتور را کلیک کنید تا کولر شروع به کار کند.

- روشن شدن چراغ زمینه کلید A/C بیانگر شروع به کار کمپرسور کولر و خاموش شدن چراغ زمینه کلید بیانگر متوقف شدن کمپرسور کولر می‌باشد.
- زمانی که سیستم تهویه مطبوع خاموش است با فشار دادن کلید A/C، سیستم تهویه مطبوع نیز روشن می‌شود.



■ کلید حداکثر سرمایش کولر



عملکرد حداکثر سرمایش کولر با فشار دادن کلید MAX/AC روی پنل کنترل تهویه مطبوع و یا از طریق دکمه لمسی بر روی مانیتور قابل اجرا می‌باشد. با اجرای این عملکرد حالت گردش هوای داخلی به طور اجباری روشن می‌شود، دریچه‌های هوای روبه‌رو انتخاب می‌شوند، سرعت فن تهویه مطبوع بر روی حداکثر تنظیم می‌شود، دما بر روی کم‌ترین دما تنظیم می‌شود و کمپرسور کولر روشن می‌شود.

- زمانی که سیستم تهویه مطبوع خاموش است با فشار دادن کلید MAX/AC، سیستم تهویه مطبوع نیز روشن می‌شود.

■ کلید دریچه بخارزدای شیشه جلو

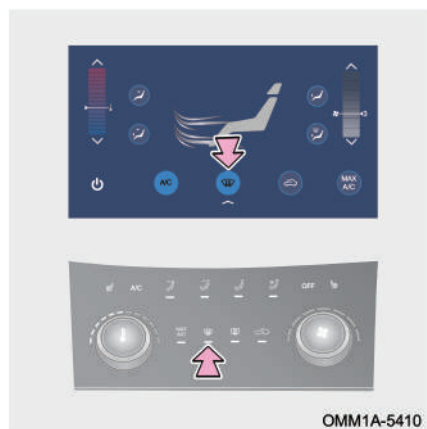

جهت بخارزدایی از شیشه جلوی خودرو از کلید دریچه بخارزدا بر روی پنل کنترل تهویه مطبوع استفاده کنید و یا بر روی دکمه لمسی مربوطه در مانیتور کلیک کنید.

روشن شدن چراغ زمینه کلید دریچه بخارزدای شیشه جلو بیانگر فعال شدن عملکرد بخارزدایی و خاموش شدن چراغ زمینه کلید بیانگر متوقف شدن عملکرد بخارزدایی شیشه جلو می‌باشد.

- هنگام اجرا عملکرد بخارزدایی شیشه جلو: قسمت اعظم هوای خروجی از دریچه‌ها به سمت شیشه جلو می‌رود و قسمت کوچکی از هوای خروجی هم به سمت شیشه درب‌های جانبی می‌رود. به شرط آن که کلید تنظیم سرعت فن خاموش نباشد، هم‌زمان با روشن شدن کلید دریچه بخارزدا، حالت گردش هوای بیرونی فعال شده و کمپرسور کولر نیز به طور خودکار روشن می‌شود. برای بهتر شدن اثر بخارزدایی از شیشه اقدامات زیر را انجام دهید:
۱. قبل از رانندگی اطمینان حاصل کنید که سطح داخلی شیشه جلو تمیز و خشک است. اگر گرد و غبار یا قطرات آب بر روی شیشه مشاهده می‌شود، باید آن را پاک کنید.
 ۲. تنظیم سرعت فن: بر روی حداکثر تنظیم کنید.
 ۳. تنظیم دما: بر روی مناسب‌ترین دما برای خودتان تنظیم کنید.
 ۴. حالت گردش هوا: حالت گردش هوای بیرونی را انتخاب کنید.
 ۵. تنظیم دریچه‌ها: دریچه بخارزدای شیشه جلو و یا دریچه بخارزدا/ دریچه زیر پا را انتخاب کنید.
 ۶. کولر را روشن کنید: چراغ زمینه کلید باید روشن شود.

مطالعه

- هنگام انجام بخارزدایی در شرایط هوای مرطوب (مانند هوای بارانی و برفی): کولر را روشن کنید. در صورت خاموش بودن کولر عملکرد بخارزدایی تحت تاثیر قرار خواهد گرفت.
- هنگام انجام بخارزدایی در شرایط هوای مرطوب (مانند هوای بارانی و برفی): حالت گردش هوای بیرونی را انتخاب کنید. در صورت انتخاب گردش هوای داخلی، بخار شیشه از بین نمی‌رود.
- هنگام انجام بخارزدایی در زمستان: حالت گردش هوای بیرونی را انتخاب کنید و بخاری را روی گرمای کم تنظیم کنید و دریچه‌های سمت چپ و راست داشبورد را رو به سمت شیشه در ب‌ها تنظیم کنید. اگر دمای هوای بیرون بالاتر از 0°C است، بخارزدایی به کمک کولر لازم خواهد شد.
- اگر کولر خنک نکند، بخارزدایی را تحت تاثیر قرار خواهد داد. در اسرع وقت جهت بازدید و تعمیر به نمایندگی مجاز مدیران خودرو مراجعه کنید.
- با از بین رفتن تمامی یخ‌زدگی‌ها و بخارات شیشه، جهت مطبوع شدن هوای داخل کابین، دریچه‌ها و سرعت فن مورد نظر خود را تنظیم کنید.

احتیاط

- برای ایمنی رانندگی، از عملکرد بخارزدایی به درستی استفاده کنید.
- در فصل زمستان از حالت گردش هوای داخلی به مدت طولانی استفاده نکنید، زیرا باعث بخارگرفتگی سریع شیشه‌ها می‌شود.
- دید ضعیف احتمال تصادفات رانندگی و صدمات را افزایش می‌دهد. بنابراین، اطمینان از دید خوب در هنگام رانندگی برای ایمنی بسیار مهم است.



■ کلید دريچه گردش هوای داخلی / بیرونی

برای تغییر حالت سیستم بین دو نوع گردش هوا، کلید گردش هوای داخلی / بیرونی بر روی پنل کنترل تهویه مطبوع را فشار دهید و یا دکمه لمسی مربوط بر روی مانیتور را کلیک کنید.

- روشن بودن چراغ زمینه کلید گردش هوای داخلی / بیرونی بیانگر این است که سیستم در حالت گردش هوای داخلی قرار دارد. خاموش بودن چراغ زمینه بیانگر این است که سیستم در حالت گردش هوای بیرونی قرار دارد.

- در حالت گردش هوای داخلی: فقط هوای داخل کابین توسط سیستم به گردش در می‌آید.

- در حالت گردش هوای بیرون: هوای داخل کابین به واسطه ورود هوای تازه از بیرون، تهویه می‌شود.

از حالت گردش هوای داخل در شرایط زیر استفاده کنید:

- در محیط‌های دارای گرد و غبار
- برای جلوگیری از ورود دود اگزوز به داخل کابین
- برای خنک شدن و یا گرم شدن سریع هوای داخل کابین
- برای جلوگیری از ورود بوی نامطبوع به

داخل کابین

■ کلید خاموش کردن

سیستم تهویه مطبوع را می‌توان با فشار دادن کلید OFF در پنل کنترل کولر و یا با کلیک کردن دکمه لمسی مربوطه در مانیتور خاموش کرد.

● سیستم تهویه مطبوع پس از خاموش شدن به طور خودکار بر روی حالت گردش هوای بیرونی قرار می‌گیرد.

کلید تنظیم مد دریچه‌ها

جهت تنظیم حالت یا مد تهویه مطبوع می‌توانید از کلیدهای تنظیم دریچه‌ها در پنل کنترل تهویه مطبوع و یا دکمه‌های لمسی روی صفحه مانیتور استفاده کنید.

 دریچه‌های روبه‌رو: خروج هوا از دریچه‌های

وسط داشبورد و دریچه‌های چپ و راست

 دریچه‌های زیر پا: خروج هوا فقط از

دریچه‌های زیر پا

 دریچه‌های روبه‌رو/ زیر پا: خروج هوا از

دریچه‌های وسط داشبورد و دریچه‌های چپ

و راست به همراه دریچه‌های زیر پا

 دریچه‌های زیر پا/ بخارزدا: خروج هوا از

دریچه‌های زیر پا و دریچه‌های بخارزدا

شیشه‌ها



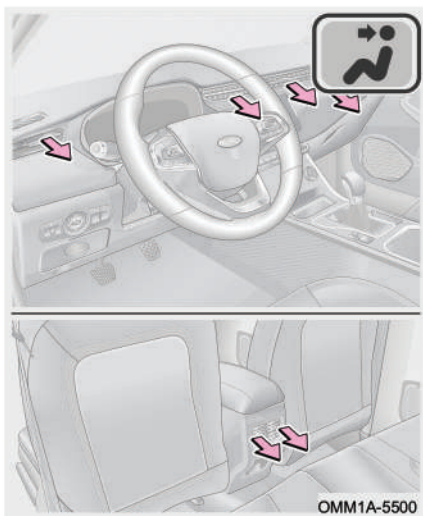

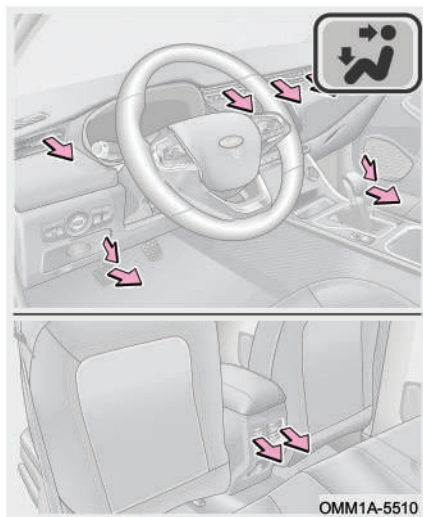

■  جریان هوا به سمت قسمت‌های فوقانی بدن
 هوا از دریچه‌های روی داشبورد جریان پیدا می‌کند.

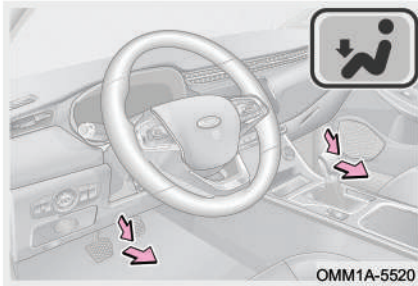

■  جریان هوا به سمت قسمت‌های فوقانی بدن و زیر پا
 هوا از دریچه‌های روی داشبورد، دریچه‌های پشت کنسول وسط و دریچه‌های زیر پا خارج می‌شود.



■  جریان هوا به سمت زیر پا
هوا فقط از دریچه‌های زیر پا خارج می‌شود.

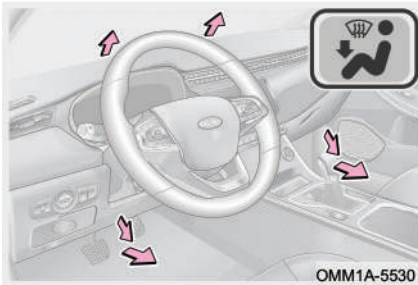

■  جریان هوا به سمت زیر پا و شیشه جلو و شیشه درب‌ها
هوا از دریچه‌های زیر پا و دریچه بخارزدای شیشه جلو و دریچه‌های بخارزدای شیشه درب‌های جلو خارج می‌شود.

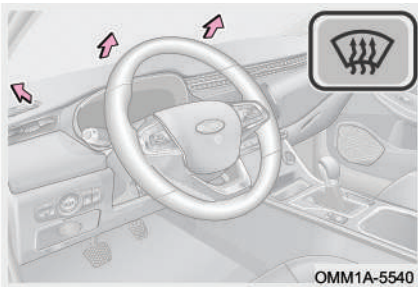

■  جریان هوا به سمت زیر پا و شیشه جلو و شیشه درب‌ها
هوا فقط از دریچه بخارزدای شیشه جلو و دریچه‌های بخارزدای شیشه درب‌های جلو خارج می‌شود.

احتیاط

در صورت بخارگرفتگی شیشه‌ها در حین رانندگی، انتخاب حالت بخارزدایی توصیه می‌شود.

تنظیم جهت باد دریچه‌ها

جهت و میزان حجم هوای خروجی از دریچه‌ها را می‌توان با کشیدن اهرم تنظیم دریچه‌ها تنظیم کرد.

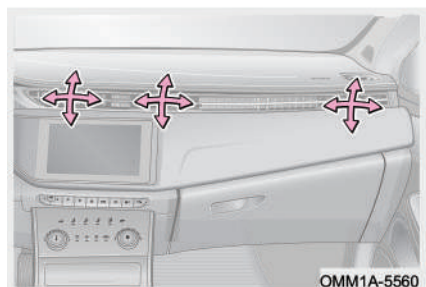

■ دریچه‌های روی داشبورد

اهرم تنظیم واقع در وسط دریچه‌ها را به سمت بالا، پایین، چپ و راست حرکت دهید تا مسیر خروج هوا را به دلخواه خود تنظیم کنید.

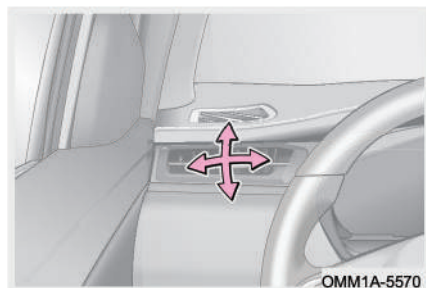

■ دریچه‌های کناری داشبورد

اهرم تنظیم دریچه‌های کناری را به سمت بالا، پایین، چپ و راست حرکت دهید تا مسیر خروج هوا را به دلخواه خود تنظیم کنید.

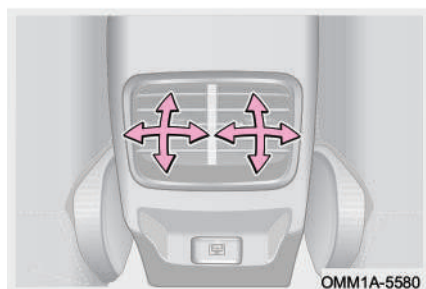

■ دریچه‌های پشت کنسول وسط

اهرم تنظیم دریچه‌ها را به سمت بالا، پایین، چپ و راست حرکت دهید تا مسیر خروج هوا را به دلخواه خود تنظیم کنید.

نحوه استفاده از کولر

زمانی که موتور روشن است:

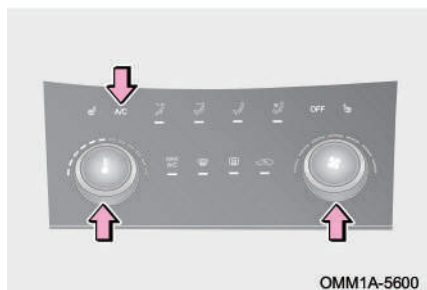

۱. کلید کولر را فشار دهید (نشانگر A/C روشن شود) و سرعت فن تهویه مطبوع را تنظیم کنید.
 ۲. در پنل کنترل تهویه مطبوع، کلید تنظیم دما را در خلاف جهت عقربه‌های ساعت چرخانده و دماهای پایین را انتخاب کنید و یا با استفاده از دکمه‌های لمسی در مانیتور، دمای دلخواه خود را تنظیم کنید.
 ۳. انتخاب مد دریچه‌ها: دریچه‌های روبه‌رو
 ۴. انتخاب حالت گردش هوا: حالت گردش هوای داخلی را زمانی انتخاب کنید که دمای هوای بیرون بیش‌تر از 30°C باشد.
 ۵. اگر کلید MAX A/C را فشار دهید، سرمایه‌ش حداکثری، انتخاب دریچه‌های روبه‌رو، حالت گردش هوای داخلی، روشن شدن چراغ نشانگر A/C و تنظیم حداکثر سرعت برای فن به طور خودکار کنترل خواهد شد. در صورت تنظیم کردن دما و سرعت فن یا انتخاب دریچه‌های بخارزدای شیشه جلو، سیستم از وضعیت MAX A/C خارج خواهد شد.
- برای سرمایه‌ش بهتر سیستم تهویه مطبوع اقدامات زیر را انجام دهید:
۱. سطح فیلتر هوای کابین را تمیز نگه دارید.
 ۲. تنظیم سرعت فن: حداکثر سرعت
 ۳. تنظیم دما: حداکثر سرما
 ۴. حالت گردش هوا: گردش هوای داخلی را انتخاب کنید.
 ۵. انتخاب مد دریچه‌ها: دریچه‌های روبه‌رو
 ۶. کولر را روشن کنید: کلید کولر را فشار دهید (چراغ نشانگر A/C روشن شود).

مطالعه 

- اگر با کولر روشن به مدت طولانی در سربالایی حرکت کنید و یا در ترافیک سنگین در حال رانندگی باشید، احتمالاً موتور داغ خواهد کرد. بنابراین چراغ هشدار دمای آب موتور را زیر نظر داشته باشید و در صورت داغ شدن موتور، کولر را خاموش کنید.
- اگر در هوای گرم و مرطوب، هوای داخل کابین خیلی سریع خنک شود، ممکن است در هوای خروجی از دریچه‌ها بخار مشاهده شود که امری طبیعی و عادی است.
- توصیه می‌شود در کلیه ماههای سال سیستم کولر را حداقل به مدت ۵ دقیقه روشن کنید و هم‌زمان شیشه‌ها را باز کنید، تا از آسیب دیدن سیستم به علت عدم روغن کاری جلوگیری شود. هم‌چنین از تولید بوی نامطبوع در اواپراتور ناشی از تجمع جرم و رطوبت پیش‌گیری می‌شود.
- در هوای سرد و زمستانی، با وجود روشن بودن چراغ زمینه کلید کولر، ممکن است هنوز کمپرسور کولر روشن نشود.
- پس از آن که دمای هوای داخل کابین به پایین‌ترین سطح رسید، جهت جلوگیری از وارد آمدن بار اضافی به موتور و افزایش مصرف سوخت، کمپرسور کولر به طور خودکار خاموش می‌شود. بنابراین اگر در فصل بهار و پاییز که دمای هوا نسبتاً خنک می‌باشد از کولر استفاده کنید، ممکن است کمپرسور کولر به دفعات روشن و خاموش شود که این مساله عادی است.
- مقدار گاز کولر با گذشت زمان کاهش می‌یابد. لذا در صورتی که احساس می‌کنید میزان سرمایش کولر خودرو کم شده است، جهت بازدید و تعمیر به نمایندگی مجاز مدیران خودرو مراجعه کنید.
- آلودگی سطح کندانسور و انسداد آن می‌تواند باعث کاهش سرمایش کولر شود. لذا همواره سطح کندانسور را تمیز نگه دارید.
- مشاهده چکه کردن و تجمع آب در زیر خودرو پس از استفاده از کولر مساله‌ای عادی و طبیعی است.
- در شتاب‌گیری‌های ناگهانی، سبقت‌گیری یا رانندگی در سربالایی‌ها، موتور خودرو دچار افت قدرت می‌شود. در چنین شرایطی اگر از کولر استفاده کنید، کمپرسور کولر به طور خودکار خاموش می‌شود. اگر به طور خودکار خاموش نشد و شما احساس افت قدرت در خودرو کردید، توصیه می‌شود کولر را خاموش کنید.

👁️ احتیاط

- به منظور افزایش عمر مفید سیستم تهویه مطبوع، در صورتی که با سرعت کم رانندگی می‌کنید از کولر برای مدت طولانی استفاده نکنید.
- تعمیر خودسرانه سیستم کولر ممنوع است، زیرا گاز کولر موجود در سیستم تحت فشار زیاد قرار دارد که برای سلامتی انسان مضر است. لازم است که برای بازدید و تعمیر به نمایندگی مجاز مدیران خودرو مراجعه کنید.
- خرید و تعویض گاز کولر و روغن کمپرسور کولر را توسط نمایندگی مجاز مدیران خودرو انجام دهید، در غیر این صورت خسارت‌های وارد شده به سیستم تهویه مطبوع خودرو تحت پوشش گارانتی نخواهد بود.
- در فصل زمستان از حالت گردش هوای داخلی به مدت طولانی استفاده نکنید، زیرا باعث بخارگرفتگی سریع شیشه‌ها می‌شود.

نحوه استفاده از بخاری

زمانی که موتور روشن است:

۱. فن تهویه مطبوع را روشن کنید.
۲. در پنل کنترل تهویه مطبوع، کلید تنظیم دما را در جهت عقربه‌های ساعت بچرخانید تا نشانگر کلید وضعیت گرمایش را نشان دهد، سپس با استفاده از دکمه‌های لمسی در مانیتور، دمای دلخواه خود را تنظیم کنید.
۳. توصیه می‌شود در پیچه‌های زیر پا را انتخاب کنید و کلید کولر را خاموش نگه دارید.

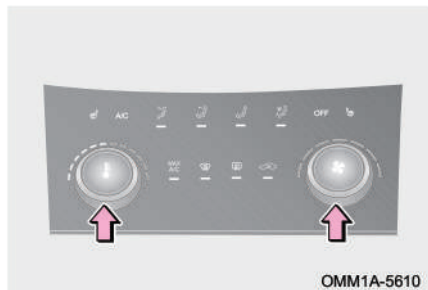

احتیاط‌های لازم

برای افزایش عمر مفید سیستم تهویه مطبوع، نکات زیر را در استفاده از آن مورد توجه قرار دهید:

- در صورتی که با سرعت کم رانندگی می‌کنید از کولر برای مدت طولانی استفاده نکنید.
- ۲ تا ۳ دقیقه قبل از پارک کردن خودرو، کولر را خاموش کنید و اجازه دهید تا فن تهویه مطبوع هم‌چنان کار کند. از آن جایی که دمای هوای بیرون خیلی بالا است، بهتر است از حالت گردش هوای بیرون استفاده شود تا اختلاف دمای هوای محیط لوله‌های سیستم کولر از بین رفته و زودتر خشک شوند تا از تجمع باکتری‌ها و یا مواد آلوده‌کننده دیگر در اطراف اواپراتور و لوله‌های کولر جلوگیری شود.

گرم‌کن شیشه عقب و آینه‌های جانبی



- برای روشن کردن گرم‌کن شیشه عقب و گرم‌کن آینه‌های جانبی (در صورت تجهیز) ابتدا باید کلید استارت را روشن کنید. سپس با فشار دادن کلید گرم‌کن بر روی پنل کنترل تهویه مطبوع، گرم‌کن روشن خواهد شد. چراغ زمینه کلید هم روشن می‌شود. با فشار دادن مجدد کلید، گرم‌کن و چراغ زمینه کلید خاموش خواهند شد.

- گرم‌کن شیشه عقب و گرم‌کن آینه‌های جانبی، پس از کار کردن در حدود ۱۵ دقیقه، به طور خودکار خاموش خواهد شد.

احتیاط

- مراقب باشید تا هنگام تمیز کردن شیشه عقب و آینه‌های جانبی، به المنت‌های گرم‌کن آسیبی وارد نشود.
- پس از تمیز شدن شیشه از وجود یخ و بخارگرفتگی، گرم‌کن را خاموش کنید. روشن ماندن گرم‌کن شیشه به مدت طولانی در زمان خاموش بودن خودرو، باعث خالی شدن باتری می‌شود.

هشدار

از لمس کردن شیشه عقب و آینه‌ها هنگام روشن بودن گرم‌کن یا بلافاصله پس از خاموش شدن آن خودداری کنید. زیرا احتمال سوختگی وجود دارد.

۴-۵ سوکت‌ها

سوکت برق 12V و سوکت USB

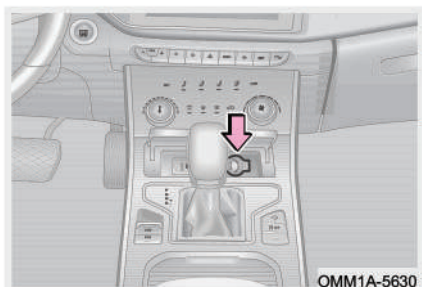

- سوکت برق 12V
- سوکت برق 12V در قسمت جلویی کنسول وسط واقع شده است.
- از سوکت برق 12V تنها پس از روشن شدن کلید استارت می‌توان استفاده کرد.

👁️ احتیاط

- برای جلوگیری از سوختن فیوز، از متصل کردن تجهیزات الکتریکی با توان مصرفی بالا (بیشتر از 120W) به سوکت برق خودداری کنید.
- برای جلوگیری از خالی شدن باتری، زمانی که موتور روشن نیست به مدت طولانی از سوکت برق استفاده نکنید.
- به غیر از سوکت‌های هم‌اندازه و مناسب، از ورود اجسام دیگر و یا نفوذ مایعات به داخل سوکت برق ممانعت کنید. در غیر این صورت باعث ایجاد اختلال الکتریکی و اتصالی مدار خواهد شد.

■ سوکت USB

- سوکت USB در قسمت جلویی کنسول وسط واقع شده است.
- از سوکت USB برای وصل کردن موبایل، ipad، فلش مموری و سایر تجهیزات الکتریکی به سیستم صوتی و تصویری خودرو استفاده می‌شود.

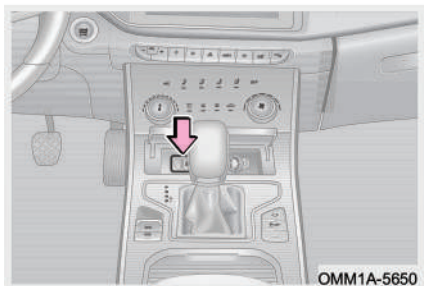

- سوکت USB دیگری نیز در پشت کنسول وسط و در زیر دریچه هوای کابین عقب قرار گرفته است.
- از این سوکت USB برای شارژ کردن وسایل الکترونیکی با توان مصرفی کم مانند موبایل استفاده می‌شود.

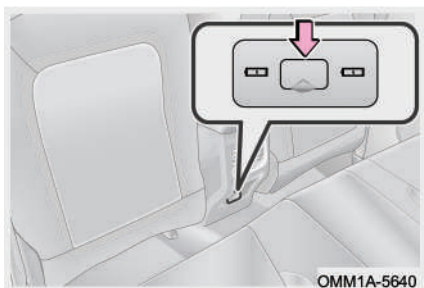

۵-۵ جالیوانی‌ها جالیوانی جلو و عقب

جالیوانی جلو

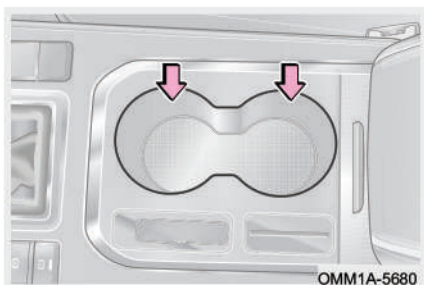

جالیوانی جلو در قسمت جلوی جعبه کنسول وسط قرار گرفته است. درپوش جالیوانی جلو را می‌توان با کشیدن باز و بسته کرد.

جالیوانی عقب

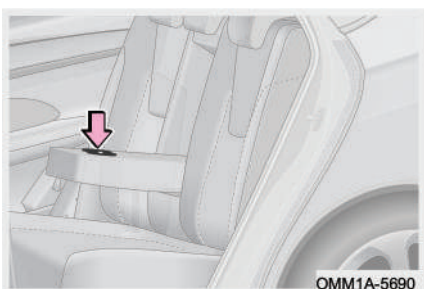

جالیوانی عقب بر روی کنسول وسط صندلی‌های عقب قرار گرفته است.

⚠ هشدار

- درب لیوان و ظرف نوشیدنی‌ها را بسته نگه دارید تا از پاشیدن آن‌ها به داخل کابین جلوگیری شود.
- از قرار دادن اشیاء دیگر به غیر از لیوان و ظرف نوشیدنی‌ها در جالیوانی خودداری کنید. زیرا در صورت بروز تصادف و یا در زمان ترمزگیری ناگهانی، مواد داخل آن‌ها به فضای داخل اتاق پاشیده می‌شود که ممکن است باعث آسیب دیدگی شود.

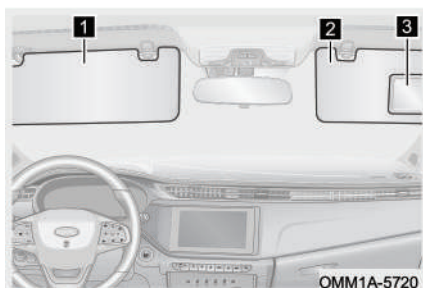

OMM1A-5720

۵-۶ آفتابگیر

آفتابگیرها و آینه آرایش

۱ آفتابگیر راننده

۲ آفتابگیر سرنشین جلو

۳ آینه آفتابگیر سرنشین جلو

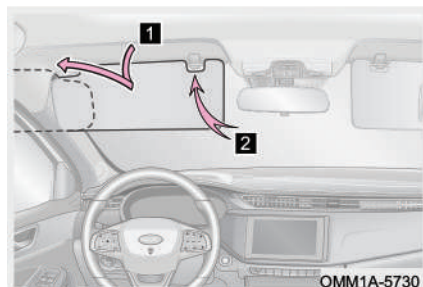

OMM1A-5730

۱ آفتابگیر را به سمت پایین بکشید.

۲ برای جلوگیری از تابش آفتاب از سمت

پنجره، آفتابگیر را از پایه‌اش آزاد کرده و به

سمت پنجره برگردانید.

۵-۷ دستگیره سقفی و کنسول صندلی عقب

دستگیره سقفی

دستگیره‌های سقفی بالای درب جلو راست و

درب‌های عقب دو طرف تعبیه شده است.

هنگامی که خودرو در جاده‌های ناهموار در

حال حرکت است، سرنشینان خودرو می‌توانند

با گرفتن از این دستگیره‌ها تعادل خود را حفظ

کنند.

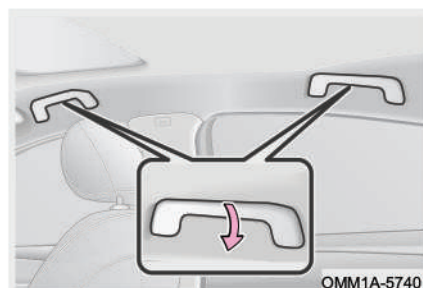

OMM1A-5740

کنسول صندلی عقب

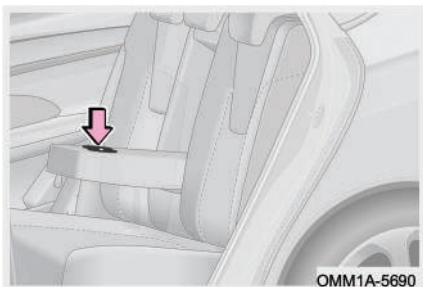

صندلی عقب وسط به کنسول تاشو (جاآرنجی) که دارای جالیوانی نیز می‌باشد، مجهز شده است. برای استفاده از جاآرنجی آن را به سمت پایین بکشید. در صورت عدم نیاز به جاآرنجی، آن را به سمت پشتی صندلی عقب تا کنید.

⚠ هشدار

هیچ کس اعم از بزرگسال و خردسال نباید پس از باز شدن کنسول در صندلی عقب وسط و یا روی کنسول بنشیند. چرا که در این حالت نمی‌تواند وضعیت صحیح خود را حفظ کند و به راحتی می‌تواند دچار آسیب‌دیدگی شود.

۵-۸ محفظه‌های نگهداری اشیا

جعبه داشبورد

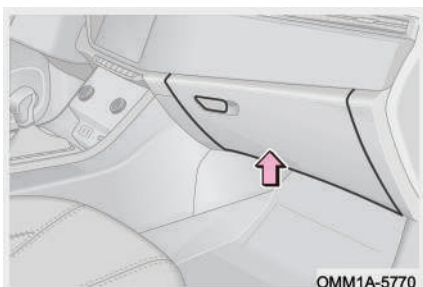

از جعبه داشبورد برای نگهداری دسترس‌پذیر راهنما، نقشه و سایر اقلام مشابه استفاده می‌شود.

⚠ هشدار

- برای ایمنی بیش‌تر در تصادفات و یا ترمزگیری‌های ناگهانی، درب جعبه داشبورد را بسته نگه دارید. در غیر این صورت ممکن است درب جعبه داشبورد و یا اشیا داخل جعبه با سرنشین جلو برخورد کند.
- از قرار دادن اشیا با اندازه بزرگ و اجسام نوک‌تیز در جعبه داشبورد خودداری کنید. زیرا در زمان تصادفات احتمال آسیب دیدن افراد وجود خواهد داشت.

جعبه کنسول وسط

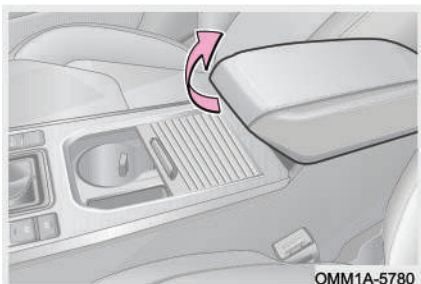

OMM1A-5780

از جعبه کنسول وسط برای نگهداری دفترچه راهنما، نقشه و سایر اقلام مشابه استفاده می‌شود.

⚠ هشدار

- نسبت به باز کردن درب جعبه کنسول وسط در حین رانندگی دقت داشته باشد، چون ممکن است در برابر حرکت بازوی راننده مزاحمت ایجاد کند.
- در طول زمان رانندگی، درب جعبه کنسول وسط باید همواره بسته بماند.
- از نشستن افراد و کودکان بر روی جعبه کنسول وسط در هنگام رانندگی ممانعت کنید.

محفظه اشیا روی درب

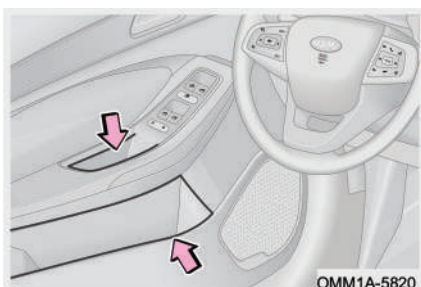

OMM1A-5820

بر روی درب‌های جلو و عقب خودرو، محفظه‌هایی تعبیه شده است که جهت نگهداری اشیایی از قبیل نقشه، بطری و سایر اقلام مشابه می‌تواند مورد استفاده واقع شوند.

⚠ هشدار

از قرار دادن اشیا با اندازه بزرگتر از محفظه در داخل آن خودداری کنید.

کیف پشت صندلی

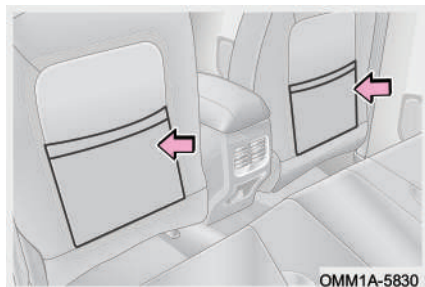

در پشت صندلی‌های جلو کیف‌هایی جهت قرار دادن پوشه، دفترچه و ... در نظر گرفته شده است.

صندوق عقب

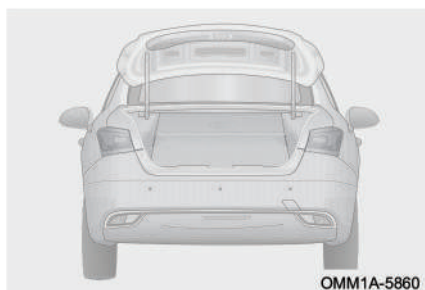

■ فضای قرار دادن بار

قابلیت تا شدن صندلی عقب این امکان را به وجود می‌آورد که نگهداری بار در قسمت عقب خودرو راحت‌تر شود. برای اطلاع از جزئیات تا کردن صندلی عقب به بخش «صندلی‌های خودرو» در فصل ۳ مراجعه کنید.

احتیاط‌های لازم در قرار دادن بار

- در زمان قرار دادن بار در صندوق عقب، اقدامات احتیاطی زیر را رعایت کنید:
- بارها را طوری در خودرو جای دهید که موجب برهم خوردن تعادل خودرو نشود.
 - برای کاهش مصرف سوخت از حمل بار اضافه و غیرضروری خودداری کنید.
 - مطمئن شوید که بارهای قرار داده شده بیش از حد بزرگ نباشند تا مانع بسته شدن درب صندوق عقب نشوند.
 - در صورت عدم استفاده سرنشینان از صندلی عقب، می‌توانید فضای صندوق عقب را با تا کردن پشتی صندلی عقب افزایش دهید.

هشدار 

- اگر درب صندوق عقب باز مانده یا به طور کامل بسته نشده است، اقدام به رانندگی نکنید تا از بیرون افتادن بارها و ایجاد حادثه جلوگیری شود.
- هرگز به سرنشینان اجازه ندهید که در قسمت صندوق عقب بنشینند، سرنشینان فقط مجاز هستند که روی صندلی‌ها بنشینند و کمربند ایمنی را به درستی ببندند. در غیر این صورت، در ترمزهای شدید و یا تصادفها احتمال آسیب دیدن زیاد است.
- برای جلوگیری از سر خوردن بارهای قسمت عقب در حین ترمزگیری، از قرار دادن وسایل بلندتر از ارتفاع صندلی‌های عقب در صندوق خودداری کنید. آن‌ها را در کف صندوق بخوابانید، در غیر این صورت می‌توانند باعث مصدومیت افراد داخل خودرو شوند.

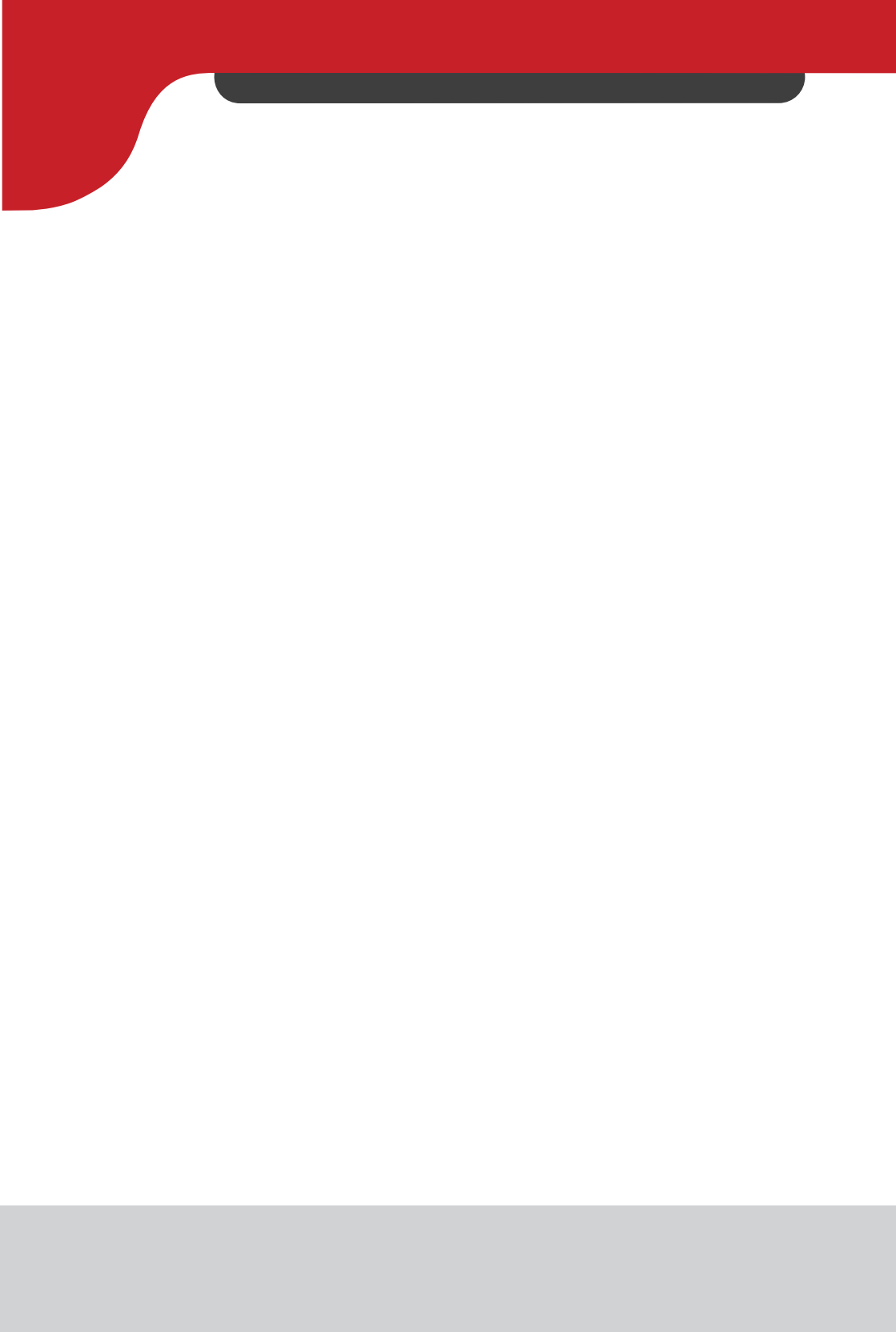

فصل ۶. شرایط اضطراری

۲۵۹ حمل اضطراری	۲۴۴	۶-۱ رانندگی در شرایط اضطراری
۲۶۱ نصب بکسل بند	۲۴۴ فلاشر
۲۶۳	۶-۵ تعویض باتری	۲۴۵ جلیقه شب‌نما
۲۶۳ مراحل تعویض باتری	۲۴۵ مثلث خطر
۲۶۴	۶-۶ روشن نشدن موتور	۲۴۶ ابزار داخل صندوق عقب
۲۶۴	اگر خودرو به طور عادی روشن نشود	۲۴۶	۶-۲ مدیریت شرایط اضطراری
۲۶۶	۶-۷ استارت کمکی	۲۴۶ پنچر شدن تایر هنگام رانندگی
۲۶۶ باتری به باتری کردن	۲۵۲ داغ کردن موتور
۲۶۶ مراحل باتری به باتری کردن	۲۵۴	۶-۳ فیوز
۲۶۸	۶-۸ کلید مکانیکی درب	۲۵۴ جعبه فیوز
۲۶۸ باز کردن درب با کلید مکانیکی	۲۵۵ بازدید فیوز
۲۷۰	۶-۹ باز کردن اضطراری درب صندوق	۲۵۵ تعویض فیوز
۲۷۰ دستگیره اضطراری درب صندوق	۲۵۶	۶-۴ حمل خودرو
		۲۵۶ نکات ایمنی هنگام حمل خودرو

۶-۱ رانندگی در شرایط اضطراری

فلاشر



در صورت خرابی خودرو و یا بروز حادثه رانندگی و ... فلاشر را روشن کنید تا ضمن اعلام هشدار به سایر خودروهای عبوری از بروز سانحه دوم جلوگیری شود. کلید فلاشر را فشار دهید تا چراغ‌های راهنما شروع به روشن و خاموش شدن کنند. هم‌زمان چراغ‌های نشانگر راهنما در صفحه کیلومترشمار نیز به صورت چشمک‌زن روشن خواهند شد. برای خاموش کردن فلاشر، کلید آن را مجدداً فشار دهید.

■ روشن شدن فلاشر در زمان ترمزگیری ناگهانی

در سرعت‌های بالا چنان‌چه پدال ترمز به صورت ناگهانی فشرده شود به طوری که شتاب منفی خودرو قابل توجه باشد، کلیه چراغ‌های راهنمای خودرو شروع به چشمک زدن خواهند کرد. نشانگر چراغ راهنما در صفحه کیلومترشمار هم به صورت چشمک‌زن روشن خواهند شد. اگر پدال ترمز رها شود یا کلید فلاشر فشار داده شود و یا این که کلید استارت خاموش شود، فلاشر خاموش می‌شود.

مطالعه

- فلاشر را حتی در زمان خاموش بودن کلید استارت نیز می‌توان روشن کرد.
- در زمان باز شدن ایربگ‌ها، فلاشر به طور خودکار روشن می‌شود.

احتیاط

برای جلوگیری از خالی شدن باتری، اگر موتور خاموش است، در موانع غیر ضروری از فلاشر استفاده نکنید.

جلیقه شب‌نما (در صورت تجهیز)

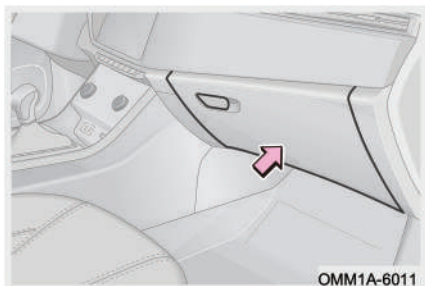

جلیقه شب‌نما در داخل جعبه داشبورد قرار داده شده است.

در صورت خرابی خودرو یا بروز حادثه رانندگی و ...، جلیقه شب‌نما را به صورتی که نوارهای شب‌نمای آن رو به بیرون باشد، بپوشید. بازتاب نور توسط نوار شب‌نما می‌تواند رانندگان دیگر را خبردار کرده و از وقوع تصادف دوم جلوگیری کند.

مثلث خطر

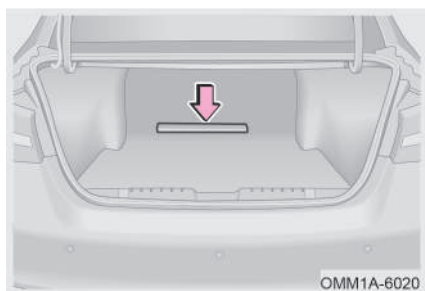

مثلث خطر بر روی موکت کف صندوق عقب قرار داده شده است.

در صورت خرابی خودرو یا بروز حادثه رانندگی و ...، بازتاب نور توسط شبرنگ‌های مثلث خطر می‌تواند رانندگان دیگر را خبردار کرده و از وقوع تصادف دوم جلوگیری کند.

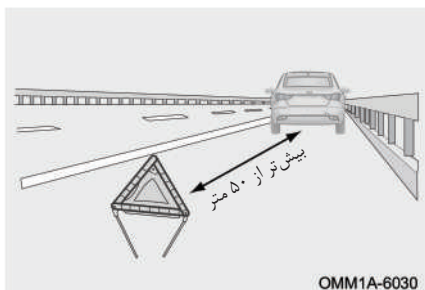

در جاده‌های معمولی مثلث خطر را در فاصله بیش‌تر از ۵۰ متری از عقب خودرو قرار دهید. در بزرگراهها مثلث خطر را در فاصله بیش‌تر از ۱۵۰ متری از عقب خودرو قرار دهید.

در شرایط بارندگی و یا در سر پیچ‌ها مثلث خطر را در فاصله بیش‌تر از ۱۵۰ متری از عقب خودرو قرار دهید.

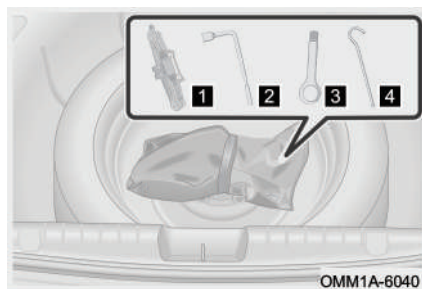

ابزار داخل صندوق عقب

- ۱ جک
- ۲ آچار چرخ
- ۳ بکسل بند
- ۴ دسته جک

۶-۲ مدیریت شرایط اضطراری

پنچر شدن تایر هنگام رانندگی

اگر در حین رانندگی چرخ خودرو پنچر شد، ضمن کاهش تدریجی سرعت، غربیلک فرمان را با دو دست گرفته و سعی کنید خودرو را در مسیر مستقیم نگه دارید. به آرامی خودرو را به کنار جاده هدایت کرده و در یک مکان امن و دورتر از جاده پارک کنید.

■ آمادگی‌های قبل از تعویض چرخ پنچر

۱. خودرو را در یک مکان مناسب که دارای سطح صاف و سفت باشد، پارک کنید.
۲. ترمز پارک را فعال کنید و دسته دنده را در موقعیت P (در خودروهای مجهز به گیربکس اتوماتیک) و یا در موقعیت N (در خودروهای مجهز به گیربکس دستی) قرار دهید.
۳. موتور و کلید استارت را خاموش کرده و فلاشر را روشن کنید.
۴. کلیه افراد را از خودرو پیاده کرده و آن‌ها را از کنار جاده دور نگه دارید.
۵. جلیقه شب‌نما را بپوشید، مثلث خطر را در فاصله ۵۰ تا ۱۵۰ متری (متناسب با شرایط محل) از قسمت عقب خودرو قرار دهید.

👁 احتیاط

از رانندگی با تایر پنچر خودداری کنید. حرکت با تایر پنچر حتی در مسافت‌های کوتاه باعث صدمه دیدن تایر خواهد شد که قابل تعمیر نیز نخواهد بود.

■ احتیاط‌های قبل از جک زدن

۱. جک را در یک محل صاف و دارای سطح سفت مورد استفاده قرار دهید.
۲. توصیه می‌شود توسط موانعی از حرکت چرخ‌های خودرو جلوگیری کنید و در هنگام استفاده از جک، کسی داخل خودرو حضور نداشته باشد.
۳. اجازه ندهید کسی اعضا بدن خود را در زیر خودرویی که با جک بلند شده است، قرار دهد.

■ خارج کردن چرخ زاپاس از صندوق عقب

۱. درب صندوق عقب را باز کنید و پس از بلند کردن موکت کف صندوق ابزار را بردارید.
۲. پیچ ثابت‌کننده چرخ زاپاس را در خلاف جهت عقربه‌های ساعت باز کرده و چرخ زاپاس را بیرون بیاورید.



■ تعویض چرخ زاپاس

۱. قرار دادن مانع در جلوی چرخ‌ها در زمان بلند کردن خودرو توسط جک باید در مقابل چرخ‌هایی که به صورت قطری در سمت مخالف چرخ پنچر قرار دارد، مانعی قرار دهید تا از حرکت چرخ‌ها جلوگیری شود.

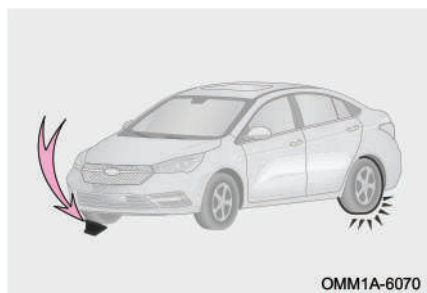

چرخ پهنچر	چرخ‌های چپ که باید مقابل آن مانع قرار دهید
چرخ جلو چپ	در پشت چرخ عقب راست
چرخ جلو راست	در پشت چرخ عقب چپ
چرخ عقب چپ	در جلوی چرخ جلو راست
چرخ عقب راست	در جلوی چرخ جلو چپ

۲. شل کردن پیچ‌های چرخ



همیشه قبل از بلند کردن خودرو توسط جک، پیچ‌های چرخ را که می‌خواهید تعویض کنید، با استفاده از آچار چرخ شل کنید. آچار چرخ را طوری روی پیچ قرار دهید که دسته آن در سمت چپ شما قرار داشته باشد. سپس دسته آچار چرخ را گرفته و در جهت فلش نشان داده شده در شکل، آن را به سمت پایین فشار دهید.

👁️ احتیاط

اجازه سر خوردن آچار چرخ بر روی پیچ را ندهید. در غیر این صورت پیچ‌ها به راحتی آسیب خواهند دید.

⚠️ هشدار

در این مرحله پیچ‌ها را فقط مقداری شل کنید و آن‌ها را به طور کامل باز نکنید. در غیر این صورت به علت فشار وارده از خودرو ممکن است چرخ از خودرو جدا شود که می‌تواند باعث مصدومیت افراد و یا آسیب دیدگی خودرو شود.

۳. قرار دادن جک در زیر خودرو

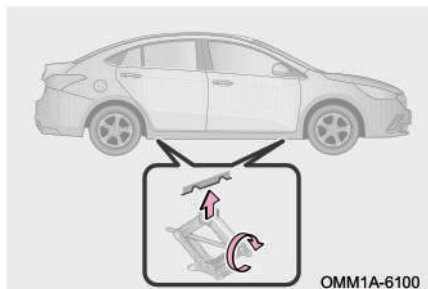

جک را در محلی که سطح آن صاف و محکم باشد، قرار دهید و از این که شیار روی جک در مقابل زبانه مخصوص جک بر روی بدنه خودرو قرار داشته باشد، اطمینان حاصل کنید. دسته جک را در جهت عقربه‌های ساعت بچرخانید تا شکاف روی جک با زبانه مخصوص جک در روی بدنه خودرو تماس پیدا کند.

⚠ هشدار

- حداکثر بار قابل تحمل توسط جک، 800kg می‌باشد.
- خودرو را تا ارتفاع مناسبی که بتوان چرخ را خارج کرد، بلند کنید.
- برای جلوگیری از صدمات بدنی، زمانی که خودرو توسط جک بلند شده است، از قرار دادن اعضا بدن خود در زیر خودرو خودداری کنید.

۴. بلند کردن خودرو پس از اطمینان یافتن از

عدم وجود افراد در داخل خودرو

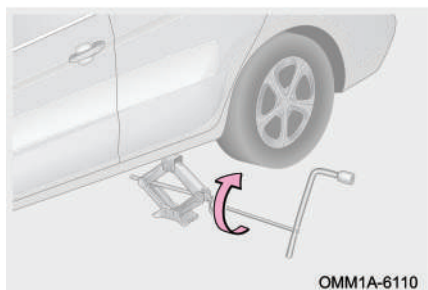

دسته جک را روی جک نصب کنید، سپس آچار چرخ را از سوراخ تعبیه شده در انتهای دسته جک عبور دهید و آن را در جهت عقربه‌های ساعت بچرخانید. زمانی که جک با خودرو تماس پیدا کرد، مجدداً قرارگیری صحیح جک نسبت به بدنه خودرو را کنترل نمایید.



۵. باز کردن چرخ پنجر

توسط آچار چرخ، ۵ عدد پیچ چرخ را در خلاف جهت عقربه‌های ساعت باز کنید و چرخ را از خودرو جدا کنید.

چرخ را طوری روی زمین قرار دهید که سطح رینگ چرخ رو به بالا قرار بگیرد تا از آسیب‌دیدگی و ایجاد خراش بر سطح رینگ جلوگیری شود.

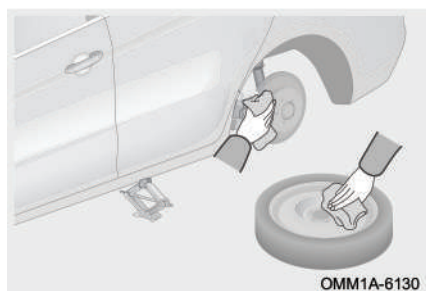

۶. نصب چرخ زاپاس

قبل از نصب زاپاس، هر گونه گرد و خاک و رسوبات روغنی را از روی کاسه چرخ و رینگ چرخ تمیز کنید. مطمئن شوید که سطح تماس بین کاسه چرخ و رینگ چرخ در شرایط مناسبی قرار دارد. سپس چرخ را بر روی خودرو نصب کنید.



۷. سفت کردن پیچ‌های چرخ

ابتدا ۵ عدد پیچ چرخ را با دست در جهت عقربه‌های ساعت سفت کنید. سپس توسط آچار چرخ، پیچ‌ها را سفت کنید.

👁️ احتیاط

هرگز بر روی پیچ‌های چرخ گریس یا روغن نزنید و در صورت چرب بودن، قبل از نصب چرخ، آن‌ها را تمیز و خشک کنید.



۸. پایین آوردن خودرو و سفت کردن پیچ‌ها برای پایین آوردن خودرو، دسته جک را در خلاف جهت عقربه‌های ساعت بچرخانید.

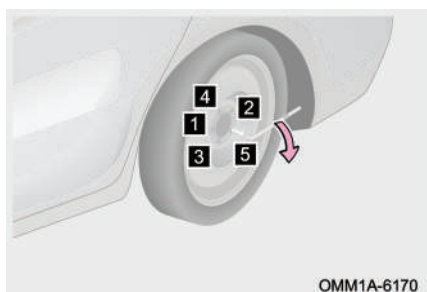

پیچ‌های چرخ را توسط آچار چرخ و به ترتیب شماره‌های نشان داده شده در شکل سفت کنید. مراحل سفت کردن را ۲ تا ۳ بار تکرار کنید تا زمانی که پیچ‌ها به طور کامل در جای خود قرار گیرند.

برای سفت کردن پیچ‌ها فقط از آچار چرخ استفاده کنید.

۹. چرخ پنجر را در جای چرخ زاپاس قرار دهید.

۱۰. جک، مثلث خطر و سایر ابزارها را جمع‌آوری کرده و در محل اصلی خود در داخل صندوق قرار دهید.

۱۱. فشار باد تایر تعویض شده را کنترل کنید و در صورتی که کم‌تر از مقدار استاندارد می‌باشد، ضمن رانندگی با احتیاط، در اولین اتوسرویس اقدام به تنظیم فشار باد تایر بکنید.

هشدار

- در زمان استفاده از چرخ زاپاس با سایز کوچک‌تر، سرعت رانندگی باید 80km/h یا کم‌تر از آن باشد.
- به منظور جلوگیری از هر گونه اتفاق ناخواسته در هنگام پایین آوردن خودرو، مطمئن شوید که خودتان و سایر افراد در فاصله مناسبی از خودرو قرار گرفته‌اید.
- برای جلوگیری از صدمات بدنی، زمانی که خودرو توسط جک بلند شده است، از قرار دادن اعضا بدن خود در زیر خودرو خودداری کنید.
- با چرخ زاپاس با سایز کوچک‌تر نباید به مدت طولانی رانندگی کرد. پس از تعویض زاپاس با سایز کوچک‌تر، پیچ‌های چرخ را با گشتاور $110 \pm 10 \text{ N.m}$ سفت کنید. با سرعت کم رانندگی کنید و جهت جایگزین کردن چرخ زاپاس با چرخ استاندارد خودرو، خودتان را به نزدیک‌ترین نمایندگی مجاز مدیران خودرو برسانید (توصیه می‌شود مسافت طی شده کمتر یا مساوی 80km باشد). در غیر این صورت ممکن است پیچ این نوع چرخ زاپاس شل شده و چرخ از خودرو جدا شود.

داغ کردن موتور

اگر در حین رانندگی دمای آب موتور بالا رود و نشانگر دمای آب در ناحیه نزدیک به H قرار گیرد و یا این که چراغ هشدار دمای آب موتور "  " در صفحه کیلومترشمار با رنگ قرمز روشن شود، فوراً خودرو را در یک مکان ایمن و دورتر از مسیر جاده متوقف کنید.

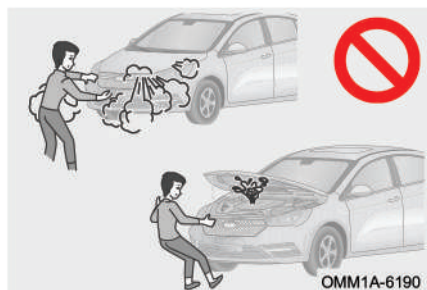

۱. خودرو را در یک مکان با سطح صاف و محکم پارک کنید.
۲. ترمز پارک را بکشید و دسته دنده را در موقعیت P (در خودروی مجهز به گیربکس اتوماتیک) یا خلاص (در خودروی مجهز به گیربکس دستی) قرار دهید.

۳. اگر کولر خودرو روشن است، آن را خاموش کنید (چکه کردن قطرات آب از زیر خودرو پس از خاموش کردن کولر عادی است).
۴. پس از چند دقیقه کار کردن موتور در حالت درجا، موتور را خاموش کنید و فلاشر را روشن کنید.
۵. قبل از باز کردن درب موتور، فوران بخار یا نشستی مایع خنک‌کننده از موتور را بررسی کنید. فقط در صورتی که خروج بخار یا نشستی مایع خنک‌کننده مشاهده نشود، می‌توان درب موتور را باز کرد، در غیر این صورت ممکن است دچار سوختگی شوید.
۶. سطح مایع خنک‌کننده در مخزن را بازدید کنید. اگر سطح آن مناسب است علت ایراد ممکن است ناشی از خرابی فن رادیاتور باشد. فورا جهت بازدید و تعمیر با نمایندگی مجاز مدیران خودرو تماس بگیرید.
۷. اگر میزان مایع خنک‌کننده در مخزن کم است، فورا جهت بازدید و تعمیر با نمایندگی مجاز مدیران خودرو تماس بگیرید.

مطالعه

اگر سطح مایع خنک‌کننده در مخزن پایین است، می‌توان به طور موقتی از آب استفاده نمود. ولی در اسرع وقت جهت تعویض مایع خنک‌کننده موتور به نمایندگی مجاز مدیران خودرو مراجعه کنید.

احتیاط

اگر تعداد دفعات داغ شدن موتور زیاد است، هر چه سریع‌تر جهت بازدید و تعمیر به یکی از نمایندگی‌های مجاز مدیران خودرو مراجعه کنید.

۳-۶ فیوز

جعبه فیوز

فیوزها جهت محافظت از مدارهای برقی و جلوگیری از بیش‌باری تجهیزات الکتریکی خودرو مورد استفاده قرار می‌گیرند. اگر فیوز بسوزد، قطعه الکتریکی محافظت شده توسط فیوز و سیستم مرتبط با آن به درستی کار نخواهند کرد.



■ جعبه فیوز و رله موتور

۱. کلید استارت موتور را خاموش کنید.
۲. کابل منفی باتری را باز کنید.
۳. درب جعبه فیوز را باز کنید و فیوزها و رله‌ها را بازدید و یا تعویض کنید.



■ جعبه فیوز داشبورد

۱. کلید استارت موتور را خاموش کنید.
۲. کابل منفی باتری را باز کنید.
۳. درپوش جعبه فیوز واقع در قسمت پایینی سمت چپ داشبورد را بردارید و فیوزها و رله‌ها را بازدید و یا تعویض کنید.

مطالعه 

- فیوزهای مشکوک به سوختن را با توجه به راهنمای نصب شده در پشت درب جعبه فیوز بررسی کنید.
- هنگام باز کردن درپوش سمت چپ داشبورد مراقب باشید تا به تزیینات داخلی خودرو آسیبی وارد نکنید. در صورت نیاز به نمایندگی مجاز مدیران خودرو مراجعه کنید.
- جعبه فیوز همواره باید تمیز و خشک باشد. در زمان باز کردن اجازه ورود آب و رطوبت به جعبه فیوز را ندهید. آلودگی و رطوبت سبب ایجاد خرابی در مدارهای برقی خواهد شد.

بازدید فیوز

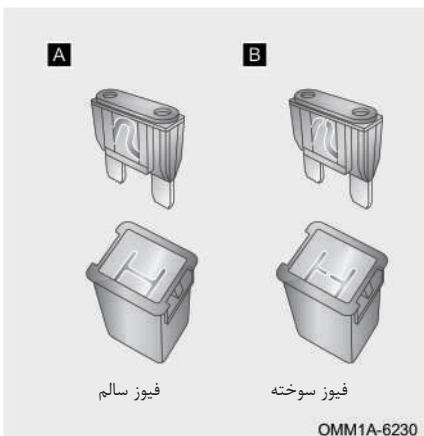

- A** فیوز سالم
- B** فیوز سوخته

مطالعه 

اگر فیوزها سوخته‌اند، باید تعویض شوند.

تعویض فیوز

۱. کلید استارت موتور را خاموش کنید.
۲. فیوزها را بر اساس راهنمای پشت درب جعبه فیوز بررسی کنید.
۳. فیوز را پس از شناسایی توسط گیره فیوزکش از جعبه فیوز بیرون بکشید.



۴. بررسی کنید که آیا فیوز سوخته است؟ اگر مطمئن نیستید که فیوز سالم است یا خیر، بهتر است از یک فیوز سالم دیگر که دارای آمپر یکسان با فیوز اصلی است، استفاده کنید. آمپر مجاز فیوزها را در مدار راهنمای داخل درب جعبه فیوز مشاهده کنید.

مطالعه

در صورتی که فیوز یدکی در دسترس نباشد، می‌توانید به طور موقت از فیوزهای مشابه مربوط به برخی وسایل برقی کم اهمیت‌تر (مثل فیوز فن‌دک) استفاده کنید. بهتر است یک دست فیوز با آمپرهای مختلف را خریداری کرده و جهت استفاده در مواقع اضطراری در خودرو نگه‌داری کنید.

احتیاط

- بر روی فیوز و جعبه فیوز هیچ‌گونه تعمیری انجام ندهید.
- فقط فیوزی را نصب کنید که دارای آمپر یکسان با فیوز قبلی باشد. هرگز به جای فیوز از سیم استفاده نکنید، حتی به طور موقتی. انجام این کار می‌تواند باعث آسیب دیدگی جدی تجهیزات الکتریکی و حتی آتش‌سوزی شود.

۴-۶ حمل خودرو

نکات ایمنی هنگام حمل خودرو

در کلیه خودروهای یدک‌کش باید از زنجیرها و اهرم‌بندی‌های ایمن استفاده کنید و در هنگام حمل خودرو از قوانین کشوری و دستورالعمل‌های ترافیکی اطاعت کنید. چرخ‌هایی که بر روی زمین قرار می‌گیرند و اکسل مربوط به آن چرخ‌ها باید در وضعیت مناسبی قرار داشته باشند. در

غیر این صورت از کامیون خودروبر استفاده کنید.
یدک کردن: قبل از یدک کردن خودرو، ترمز پارک را آزاد کنید و گیربکس را در وضعیت خلاص قرار دهید.

شیوه‌های صحیح حمل خودرو در زیر توضیح داده شده‌اند:

- حمل با بلند کردن چرخ‌های جلوی خودروی معیوب

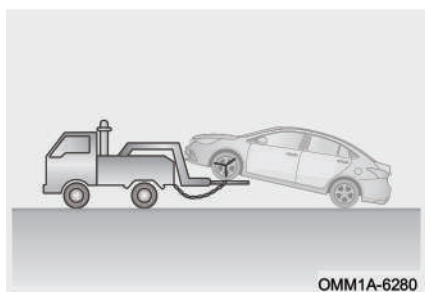

- حمل با بلند کردن چرخ‌های جلوی خودرو و قرار دادن چرخ کمکی در زیر چرخ‌های عقب خودرو

- حمل با بلند کردن چرخ‌های عقب خودرو و قرار دادن چرخ کمکی در زیر چرخ‌های جلوی خودرو

- حمل با خودروبر

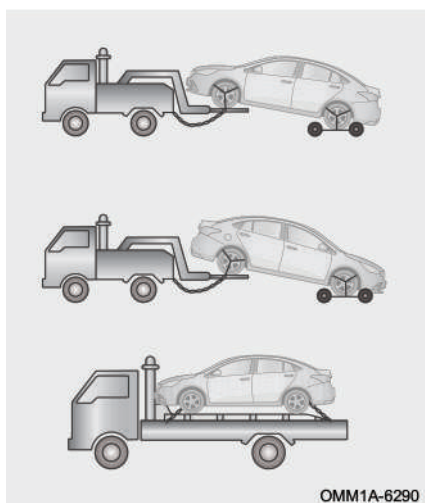

👁️ احتیاط

- قبل از بکسل کردن خودرو، ترمز پارک برقی را آزاد کنید و دسته دنده را در حالت خلاص (N) قرار دهید.
- پس از بلند کردن چرخ‌های جلو، آن‌ها را باید توسط زنجیر یا ابزار مناسب ثابت نگه دارید.
- شیب چرخی که بلند نشده است را نسبت به زمین به طور مناسب تنظیم کنید. در غیر این صورت سپر و اجزا زیر خودرو در حین حمل شدن با زمین برخورد کرده و آسیب خواهند دید.

شیوه‌های نادرست حمل خودرو:

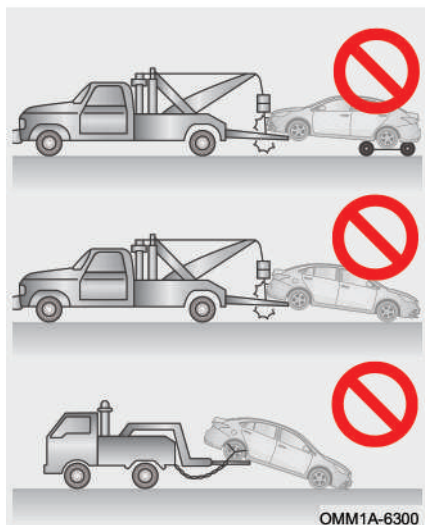

- حمل توسط خودروهای جرثقیل‌دار که از زنجیر و قرقره برای بلند کردن چرخ‌های جلوی خودرو استفاده می‌کنند.
- حمل توسط خودروهای جرثقیل‌دار که از زنجیر و قرقره برای بلند کردن چرخ‌های عقب خودرو استفاده می‌کنند.
- حمل با خودروی یدک‌کش به حالتی که چرخ‌های عقب خودرو بلند شده و چرخ‌های جلو روی زمین کشیده شوند.

👁️ احتیاط

خودرو را چه از قسمت جلو و چه از قسمت عقب توسط جرثقیل‌های زنجیری یا طنابی حمل نکنید. زیرا احتمال آسیب‌دیدگی بدنه خودرو وجود دارد.

حمل اضطراری

در صورتی که شرکت‌های حمل خودرو در دسترس نباشند، می‌توانید خودرو را به طور موقت با استفاده از یک کابل، زنجیر یا میله مناسب که به بکسل‌بند خودرو وصل شده است، بکسل کنید. در زمان بکسل کردن خودرو باید بیش‌تر از مواقع عادی احتیاط را رعایت کنید. بکسل کردن را باید فقط در جاده‌های با سطح سفت و محکم و در مسافت‌های کوتاه انجام دهید و با سرعت پایین حرکت کنید. باید راننده در خودروی بکسل شده حضور داشته باشد تا بتواند کنترل خودرو و کنترل پدال ترمز را در اختیار بگیرد.

اقدامات قبل از بکسل کردن:

۱. ترمز پارک را آزاد کنید.

۲. دسته دنده را در موقعیت N (خلاص) قرار دهید.

۳. کلید استارت باید در وضعیت ON یا ACC قرار داشته باشد.

👁️ احتیاط

- سیم یا کابل بکسل را به شکل اطمینان‌بخش به قلاب بکسل‌بند ببندید.
- قبل از بکسل کردن مطمئن شوید که چرخ‌ها، اکسل، سیستم انتقال قدرت، سیستم فرمان و سیستم ترمز خودرو در شرایط خوبی قرار دارند.
- زاویه بکسل کردن باید تا حد امکان مستقیم باشد. هرگز خودرو را از سمت کنار بکسل نکنید تا از آسیب دیدن خودرو پیش‌گیری شود.
- اگر موتور روشن نباشد، غربلیک فرمان و پدال ترمز به دلیل کار نکردن پمپ هیدرولیک فرمان و بوستر ترمز به شدت سفت می‌شوند. بنابراین هنگام بکسل کردن خودرو در این شرایط دقت کنید.
- اگر خودرو به نحوی آسیب دیده است که به سختی حرکت می‌کند، با بکسل کردن اجباری ایرادی دیگر به آن وارد نکنید. در این شرایط با امداد مدیران خودرو یا شرکت‌های حمل خودرو تماس بگیرید.

هشدار 

- خودرو را به مدت طولانی بکسل نکنید.
- برای جلوگیری و پیش‌گیری از صدمات جسمی، سایر سرنشینان به غیر از راننده باید از خودروی بکسل شده پیاده شوند.
- بکسل کردن را باید فقط در جاده‌های با سطح سفت و محکم و در مسافت‌های کوتاه و حرکت با سرعت پایین انجام دهید. قبل از بکسل کردن مطمئن شوید که چرخ‌ها، اکسل، سیستم انتقال قدرت و فرمان در شرایط خوبی قرار دارند.
- هنگام بکسل کردن خودرو، از شتاب ناگهانی، پیچیدن ناگهانی و حرکات مارپیچی بپرهیزید تا کابل یا سیم و بکسل‌بند تحت فشار قرار نگیرند، زیرا ممکن است تحت فشار زیاد صدمه ببینند و باعث ایجاد خسارت جانی و مالی شود.
- پیشنهاد می‌شود جهت بکسل کردن خودروی مجهز به گیربکس اتوماتیک با امداد مدیران خودرو یا شرکت‌های حمل خودرو تماس بگیرید.

نصب بکسل بند

■ محل نصب بکسل بند



- محل نصب بکسل بند جلو در سمت راست خودرو و در قسمت پایینی سپر جلو قرار دارد.
۱. با استفاده از یک پیچ گوشتی تخت و نواری پیچ شده، درپوش محل نصب بکسل بند جلو را از روی سپر جدا کنید.
 ۲. بکسل بند را ابتدا با دست در جهت عقربه‌های ساعت در محل خود پیچ کنید. سپس آن را با استفاده از آچار چرخ به خوبی سفت کنید.

■ محل نصب بکسل بند عقب

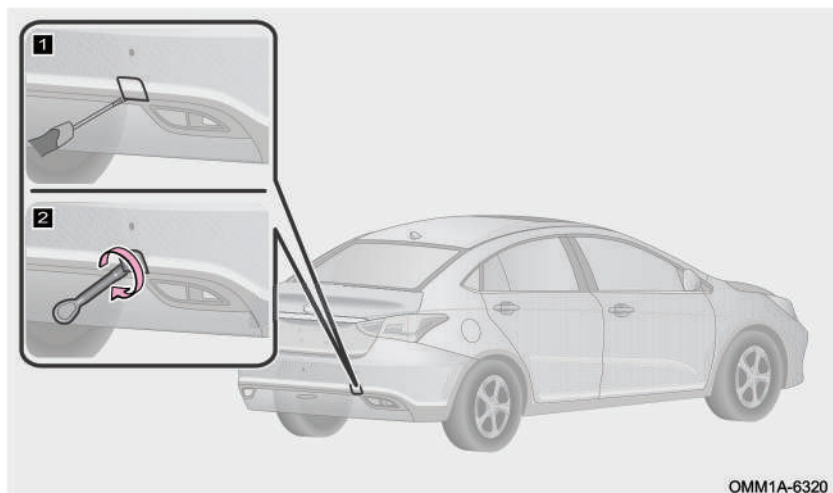

OMM1A-6320

محل نصب بکسل بند عقب در سمت راست خودرو و در قسمت پایینی سپر عقب قرار دارد.

۱. با استفاده از یک پیچ گوشتی تخت و نواریچ شده، درپوش محل نصب بکسل بند عقب را از روی سپر جدا کنید.
۲. بکسل بند را ابتدا با دست در جهت عقربه‌های ساعت در محل خود پیچ کنید. سپس آن را با استفاده از آچار چرخ به خوبی سفت کنید.
۳. سیم یا کابل بکسل فقط زمانی می‌تواند به خودرو وصل شود که بکسل بند در محل خود نصب شده باشد.
۴. راننده هر دو خودرو باید با اصول حمل خودرو به روش بکسل کردن آشنا باشند، در غیر این صورت در انجام کار موفق نخواهند بود.
۵. هنگام بکسل کردن با احتیاط و آرامش رانندگی کنید. نیروها و تنش‌های ناشی از کشش شدید ممکن است به خودرو آسیب برساند.

👁️ احتیاط

فقط از بکسل‌بندی که به همراه خودرو توسط مدیران خودرو ارائه شده است، استفاده کنید.

⚠️ هشدار

اطمینان یابید که بکسل‌بند به طور ایمن و محکم در محل خود نصب شده است. در غیر این صورت، ممکن است در زمان بکسل کردن، شل شده و باعث بروز حوادث منجر به جراحت و حتی مرگ شود.

۵-۶ تعویض باتری

مراحل تعویض باتری

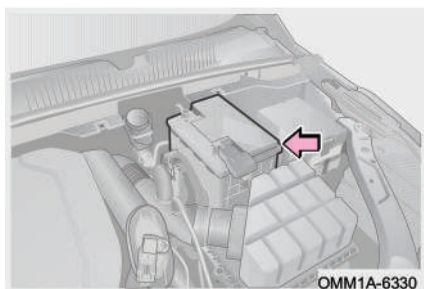

برای پیاده و سوار کردن باتری، مراحل زیر را به ترتیب انجام دهید:

۱. کلیه لوازم برقی و کلید استارت را خاموش کنید.

۲. درب موتور را باز کنید.

۳. کابل منفی باتری (-) را جدا کنید.

۴. کابل مثبت باتری (+) را جدا کنید.

۵. بست نگه‌دارنده باتری را باز کرده و باتری را خارج کنید.

۶. باتری جدید که دارای مشخصات فنی یکسان با باتری خودرو می‌باشد را بر روی خودرو قرار دهید. برای نصب باتری جدید، به ترتیب برعکس مراحل باز کردن عمل کنید.

حفاظت از محیط زیست

باتری مستعمل حاوی اسید سولفوریک و سرب می باشد که به طور معمولی قابل بازیافت نمی باشند. باتری های مصرف شده را بر اساس دستورالعمل های زیست محیطی نگه داری کنید و یا به مراکز مجاز بازیافت تحویل دهید.

احتیاط

مراقب باشید تا ابزار فلزی باعث اتصال دو قطب باتری به هم دیگر نشود. همچنین نباید به طور ناخواسته در یک لحظه هم به قطب مثبت باتری و هم به بدنه خودرو برخورد داشته باشد.

هشدار

- باتری را از دسترس کودکان دور نگه دارید.
- از کشیدن سیگار، روشن کردن کبریت یا فندک و از قرار دادن شعله در اطراف باتری خودداری کنید.
- هنگام کار بر روی باتری همواره از دستکش و عینک ایمنی استفاده کنید، زیرا اسید داخل باتری دارای خاصیت خورندگی قوی می باشد. باتری را هرگز به صورت اریب یا وارونه قرار ندهید.
- مراقب باشید پوست و لباس تان با اسید باتری تماس نداشته باشد. در صورت تماس اسید با پوست یا لباس، محل تماس را فوراً با محلول آب و صابون و سپس با آب فراوان بشویید و در صورت لزوم به مراکز درمانی مراجعه کنید.

۶-۶ روشن نشدن موتور

اگر خودرو به طور عادی روشن نشود

اگر موتور روشن نمی شود مطمئن شوید که کلیه مراحل صحیح استارت زدن را انجام داده اید، سپس مقدار بنزین موجود در باک را کنترل کنید.

■ اگر موتور استارت نخورد یا به سختی استارت بخورد

۱. تمیز بودن و اتصال مناسب سرباتری‌ها را بررسی کنید.
۲. چراغ‌های جلو را روشن کنید. اگر چراغ‌ها کم‌نور و یا خاموش شوند، نشان می‌دهد که باتری خالی شده است و برای روشن کردن خودرو باید از باتری کمکی استفاده کنید.
۳. مجدداً استارت بزنید. اگر هم‌چنان موتور به طور عادی قادر به استارت زدن نمی‌باشد، احتمالاً سیستم استارت خودرو ایراد دارد. برای بازدید و تعمیر به یکی از نمایندگی‌های مجاز مدیران خودرو مراجعه کنید.

■ اگر موتور استارت بخورد ولی روشن نشود

۱. کلید استارت را خاموش کنید و یا در موقعیت ACC قرار دهید و سپس مجدداً استارت بزنید.
۲. اگر موتور باز هم روشن نشود، احتمالاً به خاطر تکرار زیاد استارت زدن، موتور دچار خفگی شده است. کلید استارت موتور را خاموش کنید و پس از چند دقیقه مجدداً استارت بزنید.
۳. یک بار دیگر استارت بزنید. اگر موتور هم‌چنان نمی‌تواند روشن شود، جهت بازدید و تعمیر فوراً با یکی از نمایندگی‌های مجاز مدیران خودرو تماس برقرار کنید.

■ روشن کردن موتور پس از چندین استارت ناموفق

۱. در صورت روشن نشدن موتور و تکرار استارت زدن، بنزین زیاد وارد سیلندرهای موتور می‌شود، لذا احتمالاً موتور دچار خفگی شده است.
۲. در مدل مجهز به گیربکس اتوماتیک: مجدداً طبق روش صحیح اقدام به استارت زدن نکنید. برای کسب اطلاعات بیشتر به بخش «مراحل استارت زدن» در فصل ۴ مراجعه کنید.
۳. در مدل مجهز به گیربکس دستی: کلید استارت موتور را خاموش کنید و پس از چند دقیقه مجدداً استارت بزنید. اگر موتور هم‌چنان قادر به روشن شدن نیست، جهت بازدید و تعمیر با یکی از نمایندگی‌های مجاز مدیران خودرو تماس بگیرید.

👁️ احتیاط

- هر بار استارت زدن را بیش‌تر از ۱۵ ثانیه طول ندهید تا از خرابی و آسیب‌دیدگی استارت‌تر جلوگیری شود.
- اگر موتور به سختی روشن می‌شود و یا به دفعات زیاد خاموش می‌شود، در اولین فرصت جهت بازدید و تعمیر به یکی از نمایندگی‌های مجاز مدیران خودرو مراجعه کنید.

۶-۷ استارت کمکی

باتری به باتری کردن

چنان‌چه به توانایی خودتان در انجام استارت کمکی مطمئن نیستید، به منظور جلوگیری از وارد آمدن خسارت به خودرو و آسیب‌دیدگی خودتان توصیه می‌شود از امدادگران مدیران خودرو یا نمایندگی مجاز مدیران خودرو درخواست کمک نمایید.

👁️ احتیاط

- ولتاژ باتری کمکی باید 12-13V باشد. اگر از صحیح و مناسب بودن ولتاژ باتری کمکی مطمئن نیستید، از آن استفاده نکنید.
- در حین اتصال کابل‌های رابط، مراقب باشید که آن‌ها به پره‌های فن و تسمه موتور گیر نکنند.

⚠️ هشدار

- باید از کابل‌های رابط استاندارد استفاده کنید.
- در لحظه استارت زدن، خیلی به باتری نزدیک نشوید.
- از استعمال دخانیات و روشن کردن کبریت و فندک خودداری کنید.

مراحل باتری به باتری کردن

۱. کلیه لوازم برقی غیرضروری را خاموش کنید. اگر از باتری خودروی دیگر به عنوان باتری

کمکی استفاده می‌کنید، مطمئن شوید که بین دو خودرو هیچ‌گونه تماسی برقرار نباشد.

احتیاط

اگر موتور خودرویی که از باتری آن به عنوان باتری کمکی استفاده می‌کنید خاموش است، آن را روشن کنید و اجازه دهید چند دقیقه روشن بماند و در لحظه استارت کمکی، پدال گاز را کمی فشار دهید.

۲. کابل‌های رابط را مطابق شکل زیر وصل کنید.

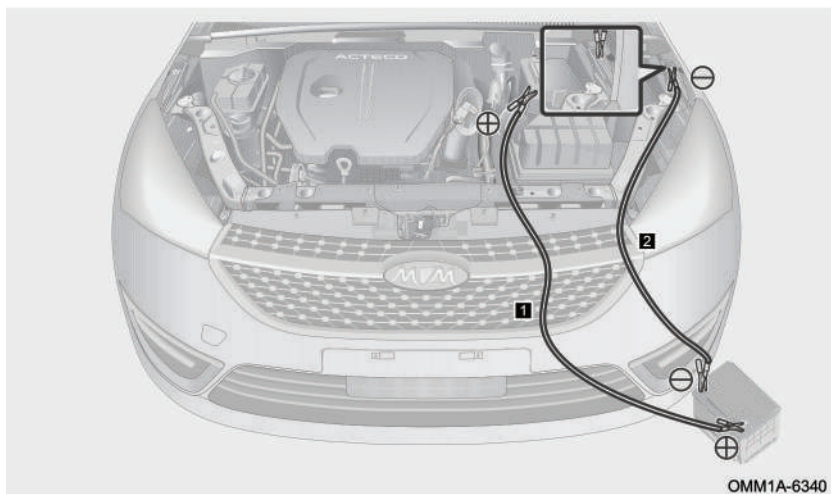

۱ قطب مثبت (+) باتری خالی را توسط کابل قرمز رنگ به قطب مثبت (+) باتری کمکی وصل کنید.

۲ یک سر کابل مشکی را به قطب منفی (-) باتری کمکی و انتهای دیگر کابل منفی را به قطب منفی باتری خالی و یا به یک قسمت فلزی و بدون رنگ بدنه خودرو وصل کنید. کابل را به طور سفت وصل کنید تا از برخورد آن با قطعات متحرک موتور جلوگیری شود.

۳ اکنون موتور خودرویی که باتری آن دشارژ شده است را استارت بزنید و پس از روشن شدن به مدت چند دقیقه پدال گاز را به آرامی فشار دهید.

۴ کابل‌ها را دقیقاً به ترتیب برعکس مراحل وصل کردن از باتری‌ها جدا کنید (ابتدا کابل منفی و سپس کابل مثبت را باز کنید).

احتیاط

- هنگام وصل کردن کابل‌ها، خیلی به سمت باتری‌ها خم نشوید.
- اجازه ندهید که گیره‌های کابل‌ها با هم‌دیگر و یا با بدنه و اجزا فلزی خودروها تماس پیدا کنند.
- از وصل کردن کابل به قطعات متحرک خودرو و یا نواحی نزدیک آن‌ها خودداری کنید.
- اگر استارت اول موفقیت‌آمیز نبود، سفت بودن اتصال گیره کابل‌ها را بررسی کنید و مجدداً اقدام به استارت زدن نکنید. اگر در استارت‌های بعدی نیز موتور روشن نشود، جهت رفع مشکل با یکی از نمایندگی‌های مجاز مدیران خودرو تماس بگیرید.

۸-۶ کلید مکانیکی درب

باز کردن درب با کلید مکانیکی

■ قفل کردن درب جلو راست و درب‌های عقب به طور دستی

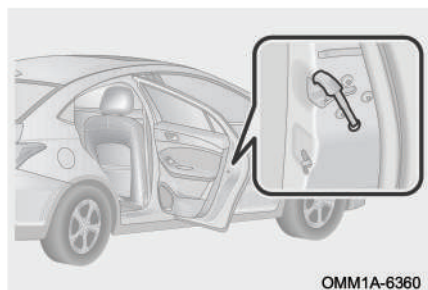

اگر باتری خودرو خالی و یا ضعیف شده باشد، دیگر نمی‌توان درب‌ها را به طور الکترونیکی قفل کرد. در صورت پیش آمدن این وضعیت باید از روش قفل کردن اضطراری استفاده نمود.

۱. درب خودرو را باز کنید.
۲. درپوش پلاستیکی قفل درب واقع در سطح داخلی درب را بردارید.
۳. شستی زرد رنگ قفل درب که از محل سوراخ قفل مشاهده می‌شود را با نوک کلید مکانیکی فشار دهید تا قفل درب‌های یک سمت فعال شود.
۴. درپوش پلاستیکی قفل درب را در محل خود نصب کنید و درب را ببندید.
۵. جهت حصول اطمینان از قفل شدن درب، دستگیره بیرونی درب را یک بار بکشید.
۶. سایر درب‌ها را نیز به همین روش می‌توانید قفل کنید (درب راننده را نمی‌توان به این روش قفل کرد).

■ باز کردن و قفل کردن درب راننده به طور دستی

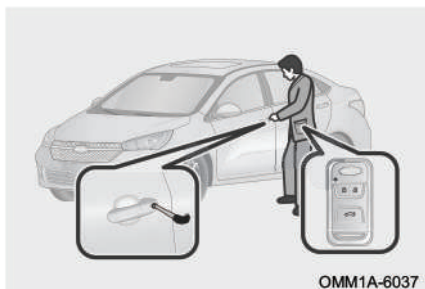

کلید مکانیکی را وارد سوراخ روی دستگیره بیرونی درب راننده کرده و با چرخاندن در جهت عقربه‌های ساعت درب را قفل کنید. برای باز کردن درب، کلید مکانیکی را در خلاف جهت عقربه‌های ساعت بچرخانید.

👁️ احتیاط

- در صورت مواجه شدن با مشکل عدم باز شدن و قفل شدن درب به طور الکترونیکی، در اولین فرصت جهت رفع ایراد به یکی از نمایندگی‌های مجاز مدیران خودرو مراجعه کنید.
- اگر به علت قطع برق خودرو، درب‌ها را به طور اضطراری قفل کرده‌اید، جهت حصول اطمینان از موفقیت‌آمیز بودن عملیات، تکتک درب‌ها را با کشیدن دستگیره بیرونی مجدداً تست کنید. در صورت وجود مشکل در قفل شدن درب‌ها، هر چه سریع‌تر به نمایندگی مجاز مدیران خودرو مراجعه کنید.

۹-۶ باز کردن اضطراری درب صندوق

دستگیره اضطراری درب صندوق



- دستگیره اضطراری درب صندوق عقب بر روی رودری درب صندوق قرار دارد.
- چنانچه برق خودرو قطع شده باشد، درب صندوق عقب را نمی‌توان توسط دستگیره بیرونی و یا توسط کلید هوشمند باز کرد. در این گونه شرایط افراد داخل خودرو می‌توانند با استفاده از دستگیره اضطراری، درب صندوق را باز کرده و سریعاً از خودرو خارج شوند.

روش انجام کار:

۱. خودرو را متوقف کنید.
۲. صندلی عقب را جمع کنید.
۳. به داخل صندوق عقب رفته و دستگیره اضطراری را بکشید و درب صندوق عقب را باز کنید.

فصل ۷. سرویس و نگهداری از خودرو

۲۸۰	بازدید سطح مایع خنک‌کننده موتور	۲۷۲	۷-۱ تعمیر و نگهداری
۲۸۲ بازدید رادیاتور و کندانسور	۲۷۲ دستورالعمل تعمیر و نگهداری
۲۸۳ بازدید تسمه	۲۷۲ نمایندگی‌های مجاز
۲۸۴ بازدید تایرها	۲۷۳ بازدیدهای ایمنی
۲۸۶ جابه‌جایی چرخ‌ها	۲۷۶	۷-۲ سرویس‌های به عهده مالک خودرو
۲۸۷ بازدید باتری	۲۷۶ سرویس‌های عادی
۲۸۷ بازدید فیلتر هوای اتاق	۲۷۷ محفظه موتور
۲۸۸ بازدید مایع شیشه‌شور	۲۷۷ بازدید سطح روغن موتور
۲۸۸ بازدید تیغه‌های برف پاک‌کن	۲۷۹ بازدید سطح روغن گیربکس
۲۸۹ نگه‌داری تیغه‌های برف پاک‌کن	۲۷۹ بازدید سطح روغن ترمز
۲۹۱ تعویض تیغه‌های برف پاک‌کن		
۲۹۱ تعویض لامپ چراغ‌ها		
۲۹۴ مشخصات فنی مواد مصرفی		

۷-۱ تعمیر و نگهداری

دستورالعمل تعمیر و نگهداری

دو نوع برنامه تعمیر و نگهداری برای خودرو وجود دارد: نوع اول سرویس‌های عادی خودرو است که توسط مالک قابل انجام می‌باشند؛ نوع دیگر آن، سرویس و بازدید و تعمیرهای دوره‌ای است که نیاز دارد توسط نمایندگی‌های مجاز مدیران خودرو صورت پذیرند.

برای اطلاع از جزئیات بیشتر در خصوص روش‌های انجام سرویس، بازدید و تعمیرهای ساده به بخش «سرویس‌های عادی» در ادامه همین فصل مراجعه کنید. سرویس‌های دوره‌ای و منظم به شما در کشف و از بین بردن خطرات احتمالی کمک می‌کند تا از خرابی‌های بیش‌تر پیش‌گیری شود. انجام سرویس‌های دوره‌ای خودرو الزامی است. جهت اجرایی شدن برنامه سرویس و نگهداری خودرو، لطفاً جدول سرویس‌های دوره‌ای مندرج در دفترچه راهنما را به طور دقیق انجام دهید تا اطمینان حاصل شود که خودروی شما بهترین عملکرد و شرایط کاری را حفظ نماید و در نتیجه عمر مفید آن به طور موثری افزایش یابد.

لطفاً فقط از روان‌کارهای توصیه شده توسط شرکت مدیران خودرو استفاده نمایید، در غیر این صورت احتمال خرابی خودرو وجود خواهد داشت.

نمایندگی‌های مجاز

نمایندگی‌های مجاز خدمات پس از فروش مدیران خودرو در خدمت شما هستند. فقط استفاده از قطعات یدکی اصلی می‌تواند عمر مفید خودرو را افزایش دهد. شرکت مدیران خودرو تنها قطعات یدکی اصلی شرکت چری را در نمایندگی‌های مجاز خدمات پس از فروش خود در سراسر کشور توزیع می‌کند. لذا در نمایندگی‌های مجاز فقط قطعات یدکی شرکت چری می‌تواند مورد استفاده قرار گیرد.

به یاد داشته باشید که برای انجام سرویس، نمایندگی‌های مجاز خودروی شما را بهتر از هر کس دیگری می‌شناسند و جهت برآورده کردن نیازمندی‌های شما به تکنسین‌های حرفه‌ای و قطعات یدکی اصلی مجهز شده‌اند.

حفاظت از محیط زیست

ضایعات روغن موتور، روغن ترمز، مایع خنک‌کننده، روغن فرمان هیدرولیک (در صورت تجهیز)، باتری‌ها و تایرها فقط باید توسط موسسات مجاز جمع‌آوری زباله و یا با مشورت شرکت‌های بازیافت دفع شوند و نباید مانند زباله‌های خانگی دفع شوند و یا در سیستم فاضلاب شهری تخلیه شوند.

مقدمات انجام سرویس

در زمان مراجعه به نمایندگی مجاز جهت انجام سرویس دوره‌ای، کلیه اسناد لازم را به همراه داشته باشید. همه عملیات صورت گرفته در سرویس‌های ادواری شامل گارانتی نخواهد بود، در این باره می‌توانید با کارشناسان فنی صحبت کنید. سوابق سرویس‌ها و تعمیرات گذشته را همراه داشته باشید تا در صورت وجود مشکل راه‌گشا باشد.

لیستی از ایرادات خودرو یا اقداماتی که می‌خواهید بر روی خودرویتان صورت گیرد، آماده کنید و در حین پذیرش آن‌ها را ارایه دهید. همچنین اگر تصادف یا مساله خاصی وجود دارد که در سوابق خودرو ثبت نشده است، آن را به کارشناسان فنی توضیح دهید تا بتوانند بهترین خدمات را به شما ارایه دهند.

اگر تعداد تعمیرات و سرویس‌های مورد نظر شما زیاد است و از طرفی تا آخر وقت همان روز می‌خواهید خودرو را تحویل بگیرید، با کارشناس یا مشاور خود مشورت کرده و تعمیرات را از نظر اهمیت اولویت‌بندی کنید.

بازدیدهای ایمنی

بهتر است قبل از شروع رانندگی، یک سری بازدیدهای ایمنی را جهت بهبود امنیت و راحتی رانندگی انجام دهید.

هشدار

هنگام بازدید خودرو، موتور را روشن نکنید.

بازدیدهای روزانه

بررسی کنید که آیا رنگ بدنه خراشیدگی دارد؟ چراغ‌ها شکستگی دارند؟ شاسی خودرو کج ایستاده است؟ پیچ چرخ‌ها شل شده یا افتاده‌اند؟ نشستی آب یا روغن در زیر خودرو وجود دارد؟ درب‌های جانبی، درب موتور، درب صندوق یا شیشه‌ها آسیب دیده‌اند؟

بررسی کنید که آیا سطح روغن موتور، روغن ترمز، مایع خنک‌کننده، روغن هیدرولیک فرمان (در صورت تجهیز) و مایع شیشه‌شور مناسب می‌باشد؟

فشار باد تایر در حالت سرد و وضعیت ظاهری تایرها (مانند ساییدگی، متورم شدن، ترک‌خوردگی، آسیب‌های فیزیکی و ...) را بررسی کنید. تایر زاپاس را نیز بازدید کنید.

بررسی کنید که آیا قفل کمربندها به طور قابل اطمینان چفت می‌شوند؟ آیا کمربندها دچار نخ‌زدگی و فرسودگی شده‌اند؟

بررسی کنید که آیا روشنایی چراغ‌ها مناسب است؟

بررسی کنید که آیا کارکرد نشانگرهای صفحه کیلومتر شمار عادی است؟

بازدیدهای ماهیانه

بدنه خودرو را تمیز کنید، محفظه موتور (گرد و خاک رادیاتور و کندانسور و رسوبات روغنی سطح موتور) را تمیز کنید، فضای داخلی کابین و صندوق عقب را تمیز کنید.

نشتی لوله‌ها، شیلنگ‌ها و مخزن‌ها را بازدید کنید، بررسی کنید که آیا سرباطری‌ها و کابل‌های باتری سولفاته یا شل شده‌اند؟ آیا دسته سیم‌ها آسیب‌دیدگی و شل‌شدگی دارند و یا کانکتورها قطع شده‌اند؟ آیا نشتی آب یا روغن در زیر خودرو وجود دارد؟

بررسی کنید که آیا سیستم تهویه مطبوع به درستی کار می‌کند؟

بررسی کنید که آیا ترمز پارک برقی به درستی کار می‌کند؟

بررسی کنید که آیا فیوز یدکی و ابزار (از قبیل جک، آچار چرخ، آچار و ...) در خودرو وجود دارند؟

مطالعه

ضایعات روغن موتور، روغن ترمز، مایع خنک‌کننده، روغن فرمان هیدرولیک (در صورت تجهیز)، باتری‌ها و تایرها فقط باید توسط موسسات مجاز جمع‌آوری زباله و یا با مشورت شرکت‌های بازیافت دفع شوند و نباید مانند زباله‌های خانگی دفع شوند و یا در سیستم فاضلاب شهری تخلیه شوند.

۲-۷ سرویس‌های به عهده مالک خودرو

سرویس‌های عادی

اگر قصد انجام برخی اقدامات تعمیراتی و نگهداری خودرو را دارید، سعی کنید طبق توضیحات ارائه شده در این بخش عمل کنید.

در این بخش در خصوص بازدهی‌ها و سرویس‌هایی بحث شده است که انجام دادن آن‌ها آسان می‌باشد و مالک خودرو به تنهایی توانایی انجام آن‌ها را دارد. ولی هم‌چنان موارد خاص زیادی وجود دارند که انجام آن‌ها نیاز به مهارت فنی و ابزار مخصوص دارد و باید توسط تکنسین‌های آموزش‌دیده صورت پذیرند.

احتیاط

- قبل از بستن درب موتور، محفظه موتور را بازدید کنید تا هیچ ابزار و وسایلی از قبیل آچار و دستمال و ... در آن جا نمانده باشد.
- با خودرویی که فیلتر هوای آن باز شده است رانندگی نکنید زیرا موتور را دچار استهلاک زیاد می‌کند.
- مایعات را به مقدار استاندارد اضافه کنید. اگر مایعات بر روی بدنه خودرو پاشد، فوراً محل را با دستمال خیس تمیز کنید تا رنگ بدنه دچار آسیب نشود.

⚠ هشدار

- زمانی که موتور خودرو داغ است از باز کردن درب مخزن انبساط اجتناب کنید تا دچار سوختگی نشوید.
- زمانی که موتور کار می‌کند، مراقب دست و ابزارتان باشید تا به فن‌ها، پولی‌ها و تسمه گیر نکنند.
- از استعمال دخانیات در نزدیکی لوله‌های سوخت و باتری خودداری کنید.
- اجزا و قطعات سیستم جرقه‌زنی دارای ولتاژ بسیار بالایی می‌باشند. لذا در زمان روشن بودن کلید استارت و یا روشن بودن موتور به هیچ عنوان با این قطعات تماس پیدا نکنید.
- موتور، رادیاتور، لوله اگزوز، مانیفولد دود و درپوش سرسیلندر بعد از رانندگی بسیار گرم می‌شوند، بنابراین هرگز به آن‌ها دست نزنید. مواظب باشید که لباس‌هایتان بین پره‌های پروانه گیر نکنند، زیرا فن حتی پس از خاموش شدن خودرو هم می‌تواند به طور خودکار روشن شود و ممکن است سبب بروز سانحه شود.

محافظه موتور

بازدید سطح روغن موتور

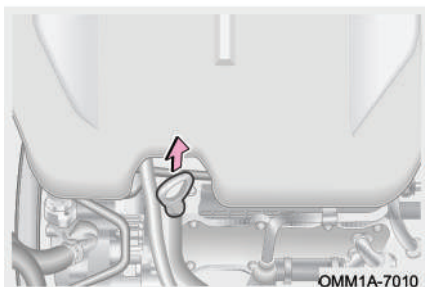

سطح روغن موتور را با استفاده از گیج روغن و در زمانی که موتور خاموش بوده و خنک‌تر شده است، بررسی کنید.

۱. خودرو را پس از گرم شدن موتور در سطح صاف و هموار متوقف کنید و تا ۵ دقیقه پس از خاموش کردن موتور صبر کنید.
۲. درب موتور را باز کنید و گیج روغن را بیرون کشیده و با دستمال تمیز آن را پاک کنید.

۳. گیج را در جای خود قرار داده و به آرامی و به طور یک‌نواخت تا انتها فشار دهید.

۴. در حدود ۳ ثانیه صبر کنید و سپس مجدداً گیج را بیرون بکشید و سطح روغن موتور را از روی آن کنترل کنید.



زیر گیج روغن یک پارچه بگیریید تا از چکیدن روغن به روی قطعات موتور و بدنه جلوگیری شود. بلافاصله پس از گرم شدن موتور، سطح روغن موتور را کنترل نکنید. موتور را خاموش کنید و منتظر بمانید تا روغن موتور در کارتل جمع شود.

■ اضافه کردن روغن موتور

۱. درب روغن‌ریز موتور را در خلاف جهت عقربه‌های ساعت بپیچانید تا باز شود.

۲. روغن موتور را به مقدار صحیح و با استفاده از یک کیف در چند مرحله به داخل موتور بریزید و سپس سطح روغن را توسط گیج کنترل نمایید.

۳. وقتی که سطح روغن موتور به محدوده صحیح رسید، درب روغن‌ریز موتور را ببندید.

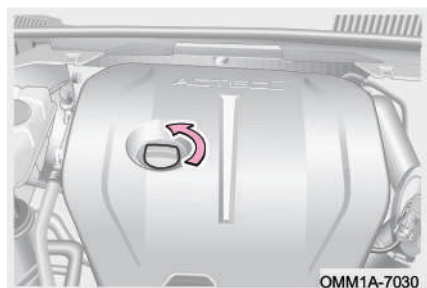

♻️ حفاظت از محیط زیست

جهت جلوگیری از آلودگی محیط زیست، روغن موتور و فیلتر روغن مصرفی را مانند زباله‌های خانگی دفع نکنید و یا در فاضلاب و یا روی زمین تخلیه نکنید. برای نگهداری یا دفع آن‌ها از موسسات مجاز کمک بگیرید.

👁️ احتیاط

- روغن موتور را بیش از حد مجاز نریزید، زیرا باعث خرابی موتور می‌شود.
- فقط از روغن موتور توصیه شده توسط شرکت مدیران خودرو استفاده کنید. در غیر این صورت مسوولیت کلیه خسارت‌های مستقیم و غیرمستقیم وارده به عهده مالک خودرو خواهد بود.
- چنانچه روغن موتور در هنگام سرریز کردن به طور تصادفی بر روی سطح موتور بریزد، قبل از بستن درب روغن‌ریز، لکه‌های روغن را با استفاده از پارچه تمیز کنید.
- درب روغن‌ریز را پس از باز کردن به صورت رو به پایین بر روی موتور قرار ندهید تا ریزش روغن از آن بر روی موتور باعث تصور اشتباه مبنی بر وجود نشستی از اورینگ آب‌بندی آن نشود.

بازدید سطح روغن گیربکس

بازدید سطح روغن گیربکس اتوماتیک، اضافه کردن روغن و یا تعویض آن باید توسط افراد متخصص صورت گیرد. لطفاً برای انجام موارد فوق به یکی از نمایندگی‌های مجاز مدیران خودرو مراجعه نمایید.

بازدید سطح روغن ترمز

سطح روغن ترمز باید بین علامت "MAX" و "MIN" مخزن باشد. اگر سطح مایع نزدیک علامت "MIN" یا پایین‌تر از آن بود، به مقدار لازم اضافه کنید. جهت یافتن علت کم شدن روغن ترمز به نمایندگی مجاز مدیران خودرو مراجعه کنید.



👁️ احتیاط

- از آن جایی که روغن ترمز قدرت جذب رطوبت بالایی دارد، درب مخزن روغن ترمز را به مدت طولانی باز نگذارید.
- فقط از روغن ترمز توصیه شده توسط شرکت مدیران خودرو استفاده کنید. در غیر این صورت مسوولیت کلیه خسارت‌های مستقیم و غیرمستقیم وارده به عهده مالک خودرو خواهد بود.
- در صورت پاشیده شدن روغن ترمز بر روی بدنه خودرو، جهت جلوگیری از آسیب دیدن رنگ بدنه و یا ایجاد خوردگی در قطعات خودرو، محل را با ابر خیس و یا آب شست‌وشو دهید.

⚠️ هشدار

از تماس روغن ترمز با پوست و چشم جلوگیری کنید و در صورت تماس، فوراً محل‌های تماس را با مقدار زیادی از آب شست‌وشو دهید و در صورت نیاز به مراکز درمانی مراجعه کنید.

بازدید سطح مایع خنک‌کننده موتور



وقتی که موتور سرد است، سطح مایع خنک‌کننده باید مابین علائم "MAX" و "MIN" مخزن انبساط باشد. اگر سطح مایع نزدیک علامت "MIN" یا پایین‌تر از آن بود، به مقدار لازم اضافه کنید و جهت بازدید و تعمیر به نمایندگی مجاز مدیران خودرو مراجعه کنید.

■ اضافه کردن مایع خنک‌کننده

۱. وقتی که موتور سرد است درب مخزن انبساط رادیاتور را باز کنید و مایع خنک‌کننده را تا رسیدن سطح آن به علامت "MAX" اضافه کنید.
۲. موتور را روشن کنید و اجازه دهید که دمای مایع خنک‌کننده به دمای کاری و نرمال برسد. سطح مایع خنک‌کننده را کنترل کنید و در صورت افت سطح به زیر علامت "MIN"، مایع خنک‌کننده را تا زمانی که سطح آن دیگر افت پیدا نکند، اضافه کنید.
۳. موتور را خاموش کرده و بررسی کنید که آیا پس از خنک شدن موتور، سطح مایع خنک‌کننده صحیح می‌باشد. اگر نیست، مراحل بالا را مجدداً تکرار کنید.
۴. درب منبع انبساط را ببندید.

👁️ احتیاط

- اگر سطح مایع خنک‌کننده به طور سریع افت پیدا می‌کند، وجود نشتی آب از رادیاتور، لوله‌ها و واترپمپ را بررسی کنید.
- فقط از مایع خنک‌کننده توصیه شده توسط شرکت مدیران خودرو استفاده کنید. در غیر این صورت مسوولیت کلیه خسارت‌های مستقیم و غیرمستقیم وارده به عهده مالک خودرو خواهد بود.
- از مایع خنک‌کننده‌های با کیفیت پایین استفاده نکنید. زیرا دمای موتور در زمان کار کردن خیلی بالا می‌رود و مایع خنک‌کننده بی‌کیفیت نمی‌تواند خنک‌کنندگی مناسبی را برای موتور تامین کند و همچنین خاصیت ضدخوردگی خوبی ندارد.
- در مناطق سردسیر باید از ضدیخ خالص استفاده شود.

هشدار

- زمانی که موتور داغ است، فشار در سیستم خنک کننده بسیار بالا است. در این زمان‌ها از باز کردن درب مخزن انبساط خودداری کنید. در غیر این صورت فوراً بخار مایع خنک کننده باعث ایجاد سوختگی خواهد شد.
- ضدیخ یک ماده سمی است، لذا هنگام اضافه کردن ضدیخ نسبت به پاشیده شدن آن بر روی پوست بدن، بدنه خودرو و یا روی زمین دقت ویژه‌ای داشته باشید. در صورت تماس ضدیخ با پوست یا چشم، فوراً محل تماس را با مقدار زیادی از آب شست‌وشو دهید و جهت ادامه مداوا به پزشک مراجعه کنید.

بازدید رادیاتور و کندانسور

با گذشت زمان و استفاده طولانی از خودرو، سطح جلویی کندانسور و رادیاتور ممکن است با بقایای حشرات، شاخ و برگ و سایر اجسام مسدود شود. این عامل می‌تواند بر روی عملکرد سیستم تهویه مطبوع و سیستم خنک کننده موتور تاثیر بگذارد و عدم سرمایش خوب کولر و داغ شدن موتور را در پی داشته باشد. لازم است که در این گونه مواقع سطح رادیاتور و کندانسور را تمیز کنید.

کندانسور: پس از خاموش کردن خودرو و خنک شدن موتور، کندانسور را با گرفتن هوا از پشت رادیاتور و از سمت عقب رو به سمت جلو تمیز کنید.

رادیاتور: توصیه می‌شود سطح رادیاتور را سالی یک بار تمیز کنید. پس از خاموش کردن خودرو و خنک شدن موتور، با استفاده از هوای فشرده یا آب، لابه‌لای پره‌های رادیاتور را از وجود اجسام خارجی تمیز کنید. فشار آب یا باد مورد استفاده نباید بیش‌تر از 150Kpa باشد. در غیر این صورت پره‌های رادیاتور آسیب خواهند دید.

👁️ احتیاط

- پره‌های رادیاتور به علت نوع مواد تشکیل دهنده‌اش دارای قابلیت انتقال حرارت خوبی جهت خنک کردن مایع خنک‌کننده می‌باشند. هرگز آن‌ها را با استفاده از برس تمیز نکنید، چرا که باعث آسیب‌دیدگی و کاهش اثر خنک‌کنندگی آن‌ها می‌شود.
- هرگز در زمانی که موتور و رادیاتور داغ هستند بر روی رادیاتور آب نپاشید. بخار تولید شده می‌تواند باعث ایجاد سوختگی شود. رادیاتور را همواره پس از خنک شدن موتور و رادیاتور تمیز کنید.

بازدید تسمه

تسمه موتور بعد از مدتی استفاده شدن افزایش طول پیدا می‌کند و کشش استاندارد خود را از دست می‌دهد که ممکن است بر کارکرد موتور تاثیر بگذارد. تسمه باید در دوره‌های منظم بازدید شده و کشش آن کنترل شود.

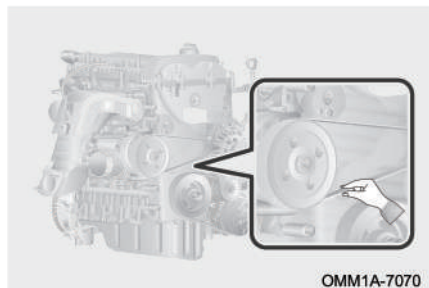

OMM1A-7070

۱. کلید استارت را خاموش کنید.
۲. سفتی و شلی تسمه را ابتدا با فشار انگشت دست تست کنید و زاویه جمع شدن تسمه را کنترل کنید.
۳. اگر زاویه جمع شدن تسمه بیش‌تر از ۹۰ درجه باشد، جهت بازدید و تعمیر به نمایندگی مجاز مدیران خودرو مراجعه کنید.

⚠️ هشدار

هنگام بازدید کشش تسمه، موتور را خاموش کرده و اجازه دهید تا خنک شود و از ساکن بودن تسمه مطمئن شوید.

بازدید تایرها



ساییدگی تایرها را با بازدید شاخص ساییدگی تایر مورد بررسی قرار دهید. زمانی که میزان ساییدگی تایرها زیاد می‌شود، نوارهای شاخص ساییدگی نمایان می‌شوند و با آج تایر در یک سطح قرار می‌گیرند و این یعنی کاهش جدی کارایی و امنیت تایرها. در این شرایط تایر را تعویض کنید.

حفاظت از محیط زیست

تایرهای مستعمل را در محیط رها نکنید، آن‌ها را مطابق با قوانین زیست‌محیطی و توسط موسسات مجاز، جمع‌آوری و بازیافت کنید.

👁️ احتیاط

- بالا بودن فشار باد تایر پس از مدتی رانندگی، طبیعی است.
- اگر تایری به طور مکرر نیاز به باد شدن پیدا کند، برای بازدید و تعمیر به نمایندگی مجاز مدیران خودرو مراجعه کنید.
- اگر تایری اغلب مواقع نشستی باد دارد یا به دلیل بریدگی یا آسیب دیدگی‌های دیگر قابل تعمیر نیست، می‌بایست تعویض شود.
- ظاهر تایر می‌تواند شما را به اشتباه بیاندازد، بنابراین همیشه از فشارسنج برای اندازه‌گیری فشار باد تایر استفاده کنید. فشار باد تایر باید در زمان سرد بودن تایر اندازه‌گیری شود.
- اگر در حین رانندگی تایری دچار کم‌بادی یا پنچری شد، به رانندگی ادامه ندهید. رانندگی با این حالت حتی در مسافت‌های کوتاه می‌تواند تایر را از رده خارج کند.
- از نصب صحیح درپوش والو باد تایر اطمینان حاصل کنید. در غیر این صورت، مواد خارجی وارد والو باد شده و آن را مسدود خواهد کرد. اگر درپوش گم شده است، یک درپوش نو جایگزین کنید.

نامناسب بودن فشار باد تایر بیش‌تر باعث افزایش مصرف سوخت، کاهش عمر مفید تایر و کاهش تعادل خودرو و ایمنی رانندگی می‌شود، بنابراین برای رانندگی با خودرو، فشار باد تایرها همواره باید در حد استاندارد باشد (برای کسب اطلاع در مورد میزان فشار باد تایرها به برجسب راهنمای مربوطه که بر ستون وسط سمت راننده الصاق شده است، مراجعه کنید).

اگر مقدار فشار باد تایر بیش‌تر از حد مجاز باشد و یا از تایر با فشار کم استفاده شود، راحتی رانندگی نیز کاهش می‌یابد. فشار باد تایرها را بر اساس الزامات تنظیم کنید.

■ در کلیه زمان‌ها باید فشار باد تایرها صحیح باشد، در غیر این صورت شرایط زیر می‌تواند پیش بیاید که ممکن است منجر به تصادف، جراحت و حتی مرگ شود:



- ساییدگی زیاد تایر
- کنترل ضعیف خودرو
- ساییدگی غیریک‌نواخت
- آب‌بندی ضعیف بین تایر و رینگ چرخ
- تابیدگی رینگ و جدا شدن تایر از رینگ
- امکان ترک‌کندن تایر ناشی از گرم شدن بیش از حد
- تاثیرگذاری زیاد شرایط جاده بر روی تایر و آسیب دیدن آن

جابه‌جایی چرخ‌ها

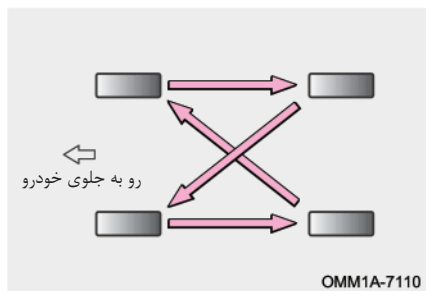

به منظور ساییدگی متوازن و متعادل تایرها و افزایش عمر مفید آن‌ها، شرکت مدیران خودرو توصیه می‌کند که تقریباً در هر 10000km تایرها را جابه‌جا کنید. (بهترین بازه 5000-7000km می‌باشد). با این حال بازه زمانی جابه‌جایی تایرها می‌تواند بسته به عادت‌های رانندگی شما و شرایط جاده‌ای تغییر کند.

- اقدامات احتیاطی زیر را رعایت کنید. عدم رعایت آن‌ها می‌تواند باعث بروز حوادث منجر به مصدومیت و یا حتی مرگ شود:
۱. از تایرهای دست دوم استفاده نکنید.
 ۲. از تایرهایی که در میزان ساییدگی اختلاف قابل توجهی با هم‌دیگر دارند، به طور هم‌زمان در روی خودرو استفاده نکنید.

۳. از تایرهایی که اطلاعاتی از نحوه استفاده قبلی آن ندارید، استفاده نکنید.
۴. بر روی یک خودرو از تایرهای با مارک، نوع و طرح آج مختلف استفاده نکنید.
۵. تایرهای با ساختار متفاوت (رادیل و بیاس و ...) را بر روی یک خودرو نصب نکنید.
۶. سایز تایر بر روی عملکرد آمپر سرعت سنج تاثیرگذار است. اگر سایز تایرهای نصب شده متفاوت از سایز استاندارد این خودرو باشند، سرعت دقیق نمایش داده نمی‌شود که می‌تواند منجر به حادثه شود. خسارت‌های ناشی از این عامل تحت پوشش گارانتی نمی‌باشد.

مطالعه

جابه‌جایی چرخ‌ها باید توسط افراد متخصص صورت پذیرد، لذا به نمایندگی‌های مجاز مدیران خودرو مراجعه کنید.

بازدید باتری

رسوب بستن قطب‌های باتری، شل بودن اتصال کابل‌های باتری، شکستگی سر باتری‌ها و شل بودن بست باتری را بررسی کنید.

باتری خودروی شما به جز بازدیدهای ذکر شده، نیاز به سرویس دیگری ندارد. باتری‌های متفرقه برای خودروی شما توصیه نمی‌شود. در صورت تعویض باتری، مشخصات فنی باتری نو باید با مشخصات باتری اصلی خودرو یکسان باشد. توصیه می‌شود جهت تعویض باتری به نمایندگی مجاز مدیران خودرو مراجعه کنید.

بازدید و تعویض فیلتر هوای اتاق

فیلتر هوای تهویه مطبوع از ورود گرد و غبار محیط از طریق کانال‌های ورودی هوای تهویه مطبوع به داخل اتاق ممانعت می‌کند. این فیلتر پس از استفاده طولانی‌مدت دچار گرفتگی و انسداد می‌شود. اگر کارآیی سیستم تهویه مطبوع به طور قابل ملاحظه‌ای کاهش یابد، فیلتر هوای کابین را بازدید کنید و در صورت لزوم، آن را تعویض کنید.

مطالعه

- تعویض فیلتر هوای اتاق باید توسط افراد متخصص صورت پذیرد، لذا به نمایندگی‌های مجاز مدیران خودرو مراجعه کنید.
- استفاده از تهویه مطبوع در زمانی که فیلتر هوای اتاق از روی خودرو باز شده باشد، باعث ورود گرد و غبار به داخل کابین و سیستم تهویه مطبوع شده و کارایی سیستم را کاهش می‌دهد.

بازدید مایع شیشه‌شور

اگر آب‌پاش‌های شیشه‌شور اقدام به پاشش نکنند، احتمالاً مخزن شیشه‌شور خالی است. استفاده از شیشه‌شور را متوقف کرده و مایع شیشه‌شور را به مقدار کافی اضافه کنید. اگر پس از سرریز کردن مایع همچنان شیشه‌شور کار نکند، جهت بازدید و تعمیر به نمایندگی مجاز مدیران خودرو مراجعه کنید.

احتیاط

- هرگز به مایع شیشه‌شور ضدیخ اضافه نکنید، زیرا به رنگ بدنه آسیب می‌رساند.
- در فصل سرما و زمانی که دمای هوا زیر صفر درجه است، از آب خالص به عنوان شیشه‌شور استفاده نکنید، زیرا آب منجمد شده و به پمپ شیشه‌شور آسیب وارد می‌کند.

بازدید تیغه‌های برف پاک‌کن

نرمی لبه‌های تیغه برف پاک‌کن را توسط انگشتان دست بررسی کنید. زبر بودن تیغه‌ها باعث کاهش اثربخشی آن‌ها خواهد شد.

👁️ احتیاط

- از برف پاک‌کن برای پاک کردن توده‌های برف و یخ روی شیشه استفاده نکنید.
- زمانی که تیغه‌ها را برای بازدید و سرویس بلند می‌کنید باید گیره قفلی وسط تیغه را به طرز صحیح باز کنید (برای اطلاعات بیشتر به بخش «تعویض تیغه‌های برف پاک‌کن» در ادامه همین فصل مراجعه کنید).
- اگر سطح شیشه به علت برخورد سنگریزه و شن دارای حفره و پریدگی است، جهت جلوگیری از خرابی تیغه برف پاک‌کن، سطح شیشه را ترمیم کنید.
- در فصل زمستان جهت جلوگیری از آسیب دیدن تیغه‌های برف پاک‌کن، قبل از به کار انداختن آن‌ها اطمینان حاصل کنید که تیغه‌ها روی شیشه نچسبیده باشند.
- برای تمیز کردن تیغه‌های برف پاک‌کن از موادی مانند روغن، سیلیکون و بنزین استفاده نکنید، زیرا باعث عملکرد نامناسب آن‌ها می‌شود. برای تمیز کردن تیغه‌ها از مایع شیشه‌شور استفاده کنید.

نگهداری تیغه‌های برف پاک‌کن

۱. هنگام شست‌وشوی خودرو از آب فشار قوی برای شستن تیغه‌ها استفاده نکنید، زیرا ممکن است آسیب ببینند.
۲. برای جلوگیری از شوره بستن یا لکه‌دار شدن شیشه، بهتر است تیغه‌ها را به صورت منظم و هفته‌ای یک بار با مایع شیشه‌شور تمیز کنید.
۳. بعد از شستن خودرو در کارواش‌های صنعتی، از آب تمیز برای شستن تیغه و شیشه استفاده کنید تا لایه چربی روی شیشه و تیغه تمیز شود.
۴. برای ایمنی بیشتر توصیه می‌شود که سالی یک تا دو بار تیغه‌های برف پاک‌کن را تعویض کنید. تیغه‌های جدید را از نمایندگی‌های مجاز مدیران خودرو خریداری نمایید.

۵. از به کار انداختن برف پاک‌کن‌ها روی شیشه خشک خودداری کنید. چرا که باعث ایجاد خراش بر روی شیشه و آسیب دیدن تیغه برف پاک‌کن خواهد شد.
۶. از تمیز کردن شیشه جلو با بنزین، لاک پاک‌کن، تینر و یا مایعات مشابه خودداری کنید تا تیغه‌ها آسیب نبینند.

۷. وقتی سطح شیشه جلو یخ زده است و یا وقتی گرد و خاک، حشرات مرده، چسب و یا ذرات دیگر به سطح شیشه چسبیده‌اند، آن‌ها را با یک پارچه خیس تمیز کنید. از پارچه خشک استفاده نکنید و یا آن‌ها را مستقیماً یا تیغه برف پاک‌کن تمیز نکنید، در غیر این صورت شیشه و تیغه‌ها آسیب می‌بینند.

استفاده از برف پاک‌کن

۱. با نیروی دست برف پاک‌کن‌ها را حرکت ندهید. در غیر این صورت سیستم برف پاک‌کن دچار آسیب دیدگی خواهد شد.

۲. قبل از به کار گرفتن برف پاک‌کن‌ها، شاخ و برگ، برف و سایر اجسام انباشته شده بر روی شیشه را بردارید.

۳. مایع شیشه‌شور را به موقع اضافه کنید. از مایع شیشه‌شوری که دارای مشخصات ذکر شده در این کتابچه است، استفاده کنید. از آب شهری به جای مایع شیشه‌شور استفاده نکنید.

۴. در آب و هوای سرد قبل از استفاده از برف پاک‌کن، یخ زدن تیغه‌ها و چسبیدن آن‌ها به شیشه را بررسی کنید.

در صورت یخ زدن، قبل از به کارگیری برف پاک‌کن، یخ آن‌ها را باز کنید. در غیر این صورت ممکن است هم موتور برف پاک‌کن و هم تیغه‌ها آسیب ببینند.

۵. برای یخ‌زدایی می‌توانید از گرمای بخاری خودرو یا وسایل تولید گرما استفاده کنید. هرگز آب گرم را برای از بین بردن یخ به طور مستقیم بر روی شیشه نریزید، زیرا باعث ترک خوردن شیشه و دفرمه شدن تیغه‌ها می‌شود.

تعویض تیغه‌های برف پاک‌کن

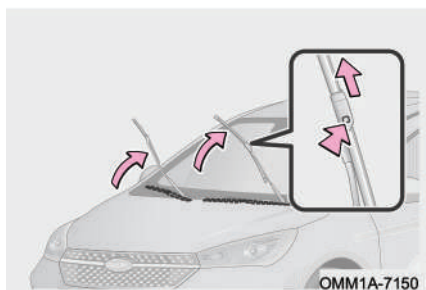

۱. بازویی برف پاک‌کن را از روی شیشه بلند کنید.
۲. هم‌زمان با فشار دادن گیره قفلی، تیغه برف پاک‌کن را به سمت بالا بکشید تا از بازویی خارج شود.
۳. تیغه جدید را به ترتیب برعکس روش باز کردن نصب کنید و گیره قفلی تیغه را به درستی چفت کنید.
۴. پس از اتمام نصب، کارکرد برف پاک‌کن را تست کنید.

تعویض لامپ چراغ‌ها

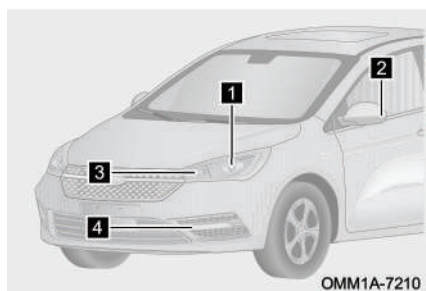

■ موقعیت لامپ چراغ‌های جلو

- ۱ چراغ نور بالا/ پایین
- ۲ چراغ راهنمای آینه جانبی
- ۳ چراغ راهنمای جلو
- ۴ چراغ روز (دی لایت)

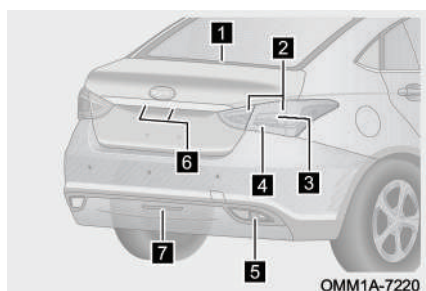

■ موقعیت لامپ چراغ‌های عقب

- ۱ چراغ ترمز وسط
- ۲ چراغ کوچک عقب
- ۳ چراغ راهنمای عقب
- ۴ چراغ ترمز
- ۵ چراغ دنده عقب
- ۶ چراغ پلاک
- ۷ چراغ مه‌شکن عقب

هنگام تعویض لامپ از خاموش بودن کلید استارت موتور و کلید چراغ‌ها اطمینان حاصل کنید.

احتیاط

- پیشنهاد می‌شود تعویض لامپ‌ها را به نمایندگی مجاز مدیران خودرو واگذار کنید.
- از لامپ‌هایی استفاده کنید که دارای مشخصات توصیه شده توسط شرکت مدیران خودرو باشند.
- هنگام تعویض لامپ‌ها به آن‌ها دست نزنید. چرا که باعث آلودگی آن‌ها شده و عمر مفیدشان را کاهش می‌دهد.
- بعد از تعویض لامپ، درپوش گردگیر پشت چراغ را نصب کنید تا از نفوذ آب به داخل چراغ جلوگیری شود.
- تنظیم صحیح چراغ‌های جلو ارتباط مستقیمی با ایمنی رانندگی دارد. تنظیم چراغ‌ها صرفاً توسط تجهیزات ویژه و ضمن مد نظر قرار دادن مقررات قانونی مربوطه باید صورت پذیرد. همیشه برای تنظیم چراغ‌ها به نمایندگی مجاز شرکت مدیران خودرو مراجعه کنید.

هشدار

هنگامی که لامپ‌ها داغ هستند، اقدام به تعویض آن‌ها نکنید، در غیر این صورت دچار سوختگی خواهید شد.

■ مشخصات لامپ‌ها

توصیه برای تعویض	مشخصات	نام لامپ
توصیه می‌شود لامپ چراغ‌ها توسط نمایندگی مجاز مدیران خودرو تعویض شود	12V H7/55W	لامپ چراغ جلو
	12V P21W/21W	لامپ چراغ مه‌شکن عقب
	12V LED/6W	لامپ چراغ روز
	12V LED/2.8W	لامپ چراغ کوچک جلو
	12V LED/0.6W	لامپ چراغ کوچک عقب
	12V LED/4.8W	لامپ چراغ ترمز
	12V LED/1.0W	لامپ چراغ ترمز وسط
	12V P21W/21W	لامپ چراغ دنده عقب
	12V PY21W/21W	لامپ چراغ راهنمای جلو
	12V PY21W/21W	لامپ چراغ راهنمای عقب
12V C5W*2/5W	لامپ چراغ پلاک	

مشخصات فنی مواد مصرفی

توضیحات	مشخصات	نام لامپ
4.7±0.2 لیتر (روغن و فیلتر روغن همزمان تعویض شوند)	SMSAE-5W-30	روغن موتور (برای موتور SQRE4T15B)
7.3±0.2 لیتر	CVTF WCF-1	روغن گیربکس (گیربکس مدل 025CHA)
9±0.5 لیتر	ضد یخ کاملاً ارگانیک (LEC-II)	ضد یخ (برای موتور SQRE4T15B)
/	DOT4	روغن ترمز
/	3707AAG	شمع موتور

احتیاط

در زمان تعویض روغن گیربکس به شرط آن که گیربکس نشستی روغن نداشته باشد، به همان مقداری که روغن از گیربکس تخلیه می‌شود، باید روغن نو اضافه شود. برای کسب اطلاعات بیشتر با نمایندگی مجاز مدیران خودرو تماس بگیرید.

فصل ۸. اطلاعات فنی خودرو

مشخصات فنی خودرو	۳۰۲	۸-۱ شماره‌های شناسایی خودرو	۲۹۶
مشخصات فنی موتور	۳۰۳	شماره شاسی (VIN)	۲۹۶
مصرف سوخت	۳۰۳	پلاک مشخصات خودرو	۲۹۷
سیستم سوخت‌رسانی	۳۰۴	شماره موتور	۲۹۷
سیستم خنک‌کننده	۳۰۵	برچسب RF شیشه (در صورت تجهیز)	۲۹۸
سیستم تعلیق	۳۰۵	۸-۲ اطلاعات فنی خودرو	۲۹۹
سیستم فرمان	۳۰۶	ابعاد خودرو	۲۹۹
سیستم ترمز	۳۰۷	نوع و مدل خودرو	۳۰۰
زوایای چرخ‌ها	۳۰۸	وزن خودرو	۳۰۱
چرخ و تایر	۳۰۸		
باتری	۳۰۹		
اجزایی از خودرو که در اندازه‌گیری			
ابعاد خودرو مد نظر قرار نمی‌گیرند	۳۰۹		

۸-۱ شماره‌های شناسایی خودرو

شماره شاسی (VIN)

■ محل درج شماره شاسی (VIN)

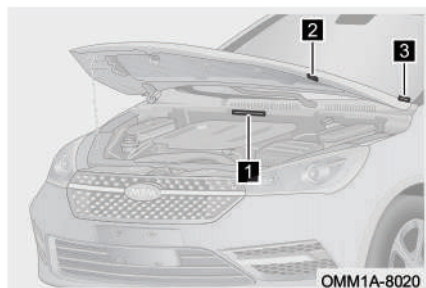

۱ شماره شاسی (VIN) در سمت راست محفظه موتور و در سینی زیر شیشه جلو (شماره ۱ در تصویر مقابل) حک شده است.

۲ شماره شاسی (VIN) در سطح داخلی درب موتور و در لبه عقبی آن (شماره ۲ در تصویر مقابل) حک شده است.

۳ شماره شاسی خودرو (VIN) به صورت یک پلاک در قسمت بالایی و سمت چپ داشبورد (شماره ۳ در تصویر مقابل) نصب شده است و از بیرون خودرو و از زیر شیشه جلو قابل مشاهده است.

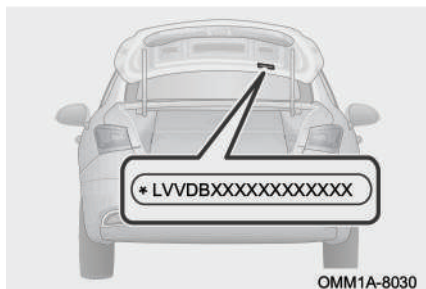

شماره شاسی خودرو مطابق با تصویر (VIN) در لبه بالایی و وسط درب صندوق عقب نیز حک شده است.

مطالعه 

- چنانچه نیاز به خواندن شماره VIN دارید، توصیه می‌شود این کار را از طریق پرسنل آموزش‌دیده نمایندگی مجاز صورت دهید.
- به علت متفاوت بودن کشورهای تولیدکننده خودروها، ممکن است محل درج شماره VIN نیز متفاوت باشد.

احتیاط 

هرگونه اقدامی از قبیل قرار دادن کاور، رنگ کردن، بریدن، جوش کاری و سوراخ کردن شماره VIN و یا اطراف آن ممنوع است.

پلاک مشخصات خودرو

پلاک مشخصات خودرو در قسمت بالایی رکاب درب جلو راست نصب شده است.

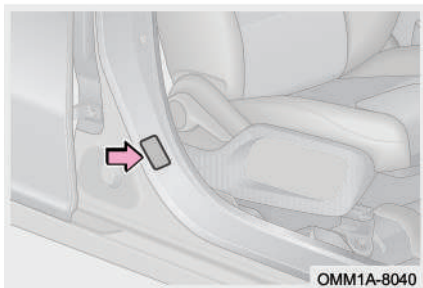

شماره موتور

شماره موتور بر روی بلوکه سیلندر و در قسمت نشان داده شده در تصویر مقابل حک شده است.

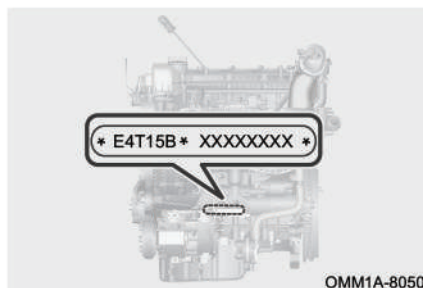

برچسب RF شیشه (در صورت تجهیز)

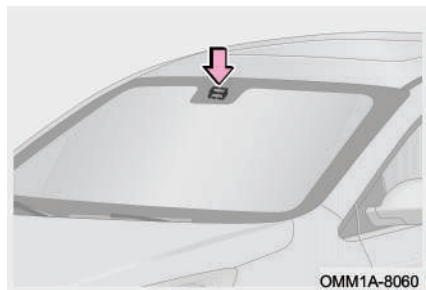

برچسب RF در سمت داخلی شیشه جلو و در پشت آینه داخل کابین نصب شده است که برای انتقال سیگنال‌های رادیو فرکانسی و خواندن شماره شناسایی خودرو مورد استفاده قرار می‌گیرد.

۲-۸ اطلاعات فنی خودرو ابعاد خودرو

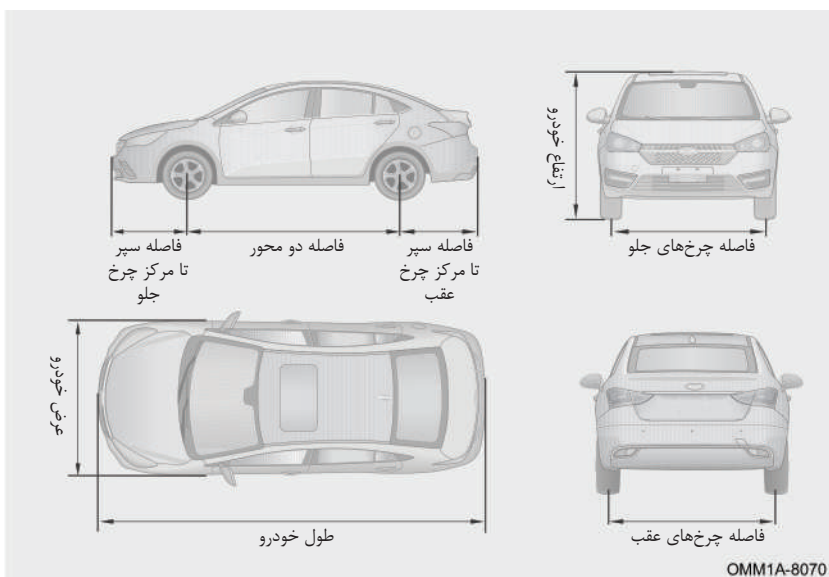

OMM1A-8070

1.5T CVT	مدل خودرو	
4,532	طول (mm)	اندازه‌های کلی
1,814	عرض (mm)	
1,487	ارتفاع (mm)	
2,650	فاصله دو محور (mm)	
1,556	جلو (mm)	فاصله مرکز تا مرکز چرخ‌ها
1,549	عقب (mm)	
924	جلو (mm)	فاصله نوک سپر تا مرکز چرخ
958	عقب (mm)	

نوع و مدل خودرو

1.5T CVT	مدل خودرو
چرخ‌های جلو محرک (۲×۴)، فرمان بر روی چرخ‌های جلو، موتور جلو و عرضی، اتاق ۲ محفظه‌ای، ۵ درب، ظرفیت ۵ نفر، اسکلت اتاق یک‌پارچه، فرمان در سمت چپ	نوع خودرو
SQRE4T15B	مدل موتور
۴ سیلندر خطی و عمودی، خنک‌شونده با آب، ۴ زمانه و دارای دو میل سوپاپ در بالای سرسیلندر، مجهز به توربوشارژر و اینترکولر	نوع موتور
پاشش الکترونیکی، ترتیبی و چند نقطه‌ای سوخت	نوع سیستم سوخت‌رسانی
025CHA	مدل گیربکس

وزن خودرو

مقادیر	عناوین	
1.5T CVT	مدل خودرو	
1,335	وزن خالص خودرو (Kg)	
832	محور جلو (Kg)	توزیع وزن خالص خودرو بین محورها
503	محور عقب (Kg)	
375	حداکثر وزن قابل تحمل (شامل سرنشینان) (Kg)	
1,710	حداکثر وزن خودرو با بار و سرنشین (Kg)	
941	محور جلو (Kg)	توزیع حداکثر وزن خودرو با بار و سرنشین بین محورها
769	محور عقب (Kg)	
5	ظرفیت سرنشین با راننده (نفر)	

⚠ هشدار

مقادیر جدول فوق را رعایت کنید و از وارد آوردن بار بیش‌تر از حداکثر وزن قابل تحمل به خودرو اجتناب کنید. در غیر این صورت کنترل خودرو و کارایی سیستم ترمز تحت‌تاثیر قرار گرفته و ممکن است باعث بروز سانحه شود.

مشخصات فنی خودرو

مقادیر	عناوین	
1.5T CVT	مدل خودرو	
125	حداقل فاصله خودرو از زمین (mm)	
14	حداکثر شیب قابل قبول جاده برای قسمت جلو (°)	
16	حداکثر شیب قابل قبول جاده برای قسمت عقب (°)	
/	بدون بار (°)	زاویه رمپ‌خور
12	با بار (°)	
11.3	چرخش به چپ (m)	حداقل شعاع دور زدن
11.1	چرخش به راست (m)	
190	حداکثر سرعت خودرو (km/h)	
45	حداکثر شیب قابل صعود (%)	
	مشخصات سرعت	

مشخصات فنی موتور

مدل موتور	SQRE4T15B
قطر دهانه سیلندر (mm)	77
کورس پیستون (mm)	80.5
حجم جابه‌جایی موتور (mL)	1,498
نسبت تراکم	9.5:1
قدرت اسمی موتور (kw)	108
دور موتور برای قدرت اسمی موتور (r/min)	5,500
حداکثر گشتاور موتور (N.m)	210
دور موتور برای حداکثر گشتاور موتور (r/min)	1,750~4,000
حداقل راندمان سوخت (g/kw.h)	275

مصرف سوخت

مصرف سوخت	L/100km
میزان مصرف سوخت شهری	10.5
میزان مصرف سوخت برون‌شهری	5.4
میزان مصرف سوخت ترکیبی	7.2

میزان مصرف سوخت خودرو ارتباط مستقیمی با شیوه رانندگی، شرایط جاده‌ای، شرایط آب و هوایی، میزان بار وارده به خودرو، استفاده از تجهیزات جانبی و نحوه استفاده و نگهداری خودرو دارد.

سیستم سوخت‌رسانی

مدل موتور	SQR477F
نوع سوخت*	بنزین بدون سرب با عدد اکتان ۹۱ یا بالاتر
	بنزین بدون سرب با عدد اکتان ۹۲ یا بالاتر
	بنزین بدون سرب با عدد اکتان ۹۵ یا بالاتر (بنزین سوپر)
نوع باک بنزین	باک پلاستیکی
ظرفیت باک بنزین	۴۸ لیتر
نوع پمپ بنزین	پمپ بنزین برقی

* از بنزین با نوع توصیه شده توسط شرکت مدیران خودرو استفاده کنید.

مطالعه

در خودروهای مجهز به کاتالیز کانورتور فقط بنزین بدون سرب قابل استفاده است. به منظور جلوگیری از اشتباه در پر کردن باک با نوع دیگر بنزین، طراحی ویژه‌ای برای دهانه لوله ورودی باک در نظر گرفته شده است، به طوری که فقط با نازل‌های استاندارد مخصوص بنزین بدون سرب بتوان باک را پر کرد.

👁️ احتیاط

- فقط از بنزین با نوع توصیه شده توسط شرکت مدیران خودرو استفاده کنید.
- استفاده از بنزین سربدار باعث می‌شود تا کاتالیست کانورتور کارایی خود را از دست بدهد و سیستم کنترل آلاینده‌ها به درستی کار نکند.
- بنزین با عدد اکتان پایین‌تر می‌تواند باعث خرابی موتور شود. آسیب‌های وارده به موتور ناشی از استفاده از بنزین با عدد اکتان پایین تحت پوشش گارانتی نخواهد بود.
- اگر به صورت تصادفی بنزین سربدار در باک بریزید (حتی به میزان اندک) و موتور را روشن کنید، کاتالیست کانورتور دچار ایراد دائمی خواهد شد. در صورت اتفاق افتادن چنین وضعیتی هر چه سریع‌تر جهت بازدید و رفع ایراد به نمایندگی مجاز مدیران خودرو مراجعه کنید.

سیستم خنک‌کننده

مدل موتور	SQRE4T15B
نوع رادیاتور	رادیاتور با لوله‌های آلومینیومی
نوع ضدیخ	ضدیخ ارگانیک

سیستم تعلیق

مدل خودرو	1.5T CVT
تعلیق جلو	تعلیق مستقل از نوع مک‌فرسون، ارتفاع غیر قابل تنظیم، دارای میل تعادل، دارای فنر لول و کمک‌فنر تلسکوپ
تعلیق عقب	تعلیق نیمه مستقل با اکسل پیچشی، ارتفاع غیر قابل تنظیم، دارای میل تعادل و دارای فنر لول و کمک‌فنر تلسکوپ



سیستم فرمان

1.5T CVT		مدل خودرو
سیستم فرمان برقی		نوع سیستم فرمان
374		قطر غربلیک فرمان (mm)
شانه‌ای - پینیونی		نوع جعبه فرمان
38	در جهت بالا - پایین (mm)	قابلیت تنظیم غربلیک فرمان
0	در جهت جلو - عقب (mm)	

سیستم ترمز

1.5T CVT	مدل خودرو	
ترمز دیسکی	چرخ جلو	نوع ترمز
ترمز دیسکی	چرخ عقب	
بوستر خلایی	بوستر ترمز	
ترمز پارک مکانیکی / برقی که بر روی چرخ‌های عقب اعمال می‌شود	ترمز پارک	
$\leq 25 \text{ mm}$	مقدار مجاز خلاصی پدال ترمز	
ضخامت لنت ترمز نو چرخ جلو: 11.0mm؛ حداقل ضخامت قابل قبول: 2.0mm ضخامت دیسک نو چرخ جلو: 25mm؛ حداقل ضخامت قابل قبول: 23mm ضخامت لنت ترمز نو چرخ عقب: 10.2mm؛ حداقل ضخامت قابل قبول: 2.0mm ضخامت دیسک نو چرخ عقب: 10mm؛ حداقل ضخامت قابل قبول: 8mm	ضخامت قابل قبول لنت ترمز و دیسک چرخ‌ها	

 هشدار

- اگر بار وارده به سیستم ترمز زیاد است، هم‌زمان با تعویض لنت ترمزها باید روغن ترمز نیز تعویض شود.
- وقتی روغن ترمز اضافه می‌کنید، مطمئن شوید که روغن کاملاً تمیز است زیرا در صورت ورود آلودگی به سیستم ترمز، کارایی آن پایین می‌آید.

زوایای چرخ‌ها

مقادیر	نام زاویه	
1.5T CVT	مدل خودرو	
$-0^{\circ}36' \pm 30'$	کمبر	چرخ جلو
$3^{\circ}12' \pm 45'$	کستر	
$13^{\circ}23' \pm 45'$	کینگ پین	
$-0^{\circ}06' \pm 6'$	تو - این	
$-1^{\circ}27' \pm 30'$	کمبر	چرخ عقب
$0^{\circ}10' \pm 20'$	تو - این	
$\leq 3 \text{ m/km}$	میزان انحراف از مسیر مستقیم در هر کیلومتر	

چرخ و تایر

1.5T CVT	مدل خودرو	
205/50 R17	مدل تایر	
$17 \times 6 \text{ 1/2J}$	مدل رینگ چرخ	
220	چرخ جلو	فشار باد چرخ‌ها در حالت سرد و بدون بار (kPa)
220	چرخ عقب	
420	چرخ زاپاس	
$110 \pm 10 \text{ N.m}$	گشتاور سفت کردن پیچ چرخ	

مطالعه

مقادیر فشار باد تایر درج شده در جدول فوق برای تایر سرد می‌باشد. زمانی که تایر گرم می‌شود، فشار باد آن مقداری افزایش می‌یابد که طبیعی بوده و نیازی به کم کردن باد وجود ندارد.

👁️ احتیاط

- فشار باد تایرها را حداقل یک بار در ماه کنترل کنید. صحیح بودن فشار باد تایر برای سرعت‌های بالا دارای اهمیت زیادی است.
- برچسب راهنمای فشار باد تایر جهت اطلاع شما بر روی ستون وسط سمت راننده نصب شده است. جهت اطلاع از مقادیر استاندارد فشار باد تایرها می‌توانید به آن مراجعه کنید.

باتری

مدل خودرو	1.5T CVT
نوع باتری	12V, 60Ah

اجزایی از خودرو که در اندازه‌گیری ابعاد خودرو مد نظر قرار نمی‌گیرند

- اجزایی که شامل اندازه‌گیری طول خودرو نیستند
- اجزا و قطعات زیر جنبه عملیاتی و کاربردی نداشته و اندازه آن‌ها بیش‌تر از ۵۰ میلی‌متر از انتهای جلو و عقب خودرو فراتر نمی‌رود و شعاع لبه و گوشه‌های آن‌ها کم‌تر از ۵ میلی‌متر نیست:
 - برف پاک‌کن و شیشه‌شور
 - علائم شناسایی و برچسب‌های بیرونی مانند علائم تجاری، نام کارخانه، نام و نوع مدل، نوع سیستم کنترل آلابندگی، نوع گیربکس و سایر علائم شناسایی خودرو.
 - چراغ‌ها و دستگاه‌های هشداردهنده
 - بلوک‌های لاستیکی ضربه‌گیر
 - سایه‌بان‌های بیرونی
 - مهر و موم‌های گمرکی و محافظ آن‌ها
 - ابزارهایی که برای نصب چادر خودرو مورد استفاده قرار می‌گیرند
 - تجهیزات قفل‌کننده مانند دستگیره، لول، ریموت کنترل، کلید و غیره
 - پله (یا نردبام)، پایه‌ای که برای بالا رفتن از خودرو مورد استفاده قرار می‌گیرد، دستگیره‌هایی

که برای کمک به تمیز کردن شیشه‌ها مورد استفاده قرار می‌گیرد

- لوگو و آرم عقب

- تریلر و تجهیزات بکسل شده

- لوله آگزوز

اجزایی که شامل اندازه‌گیری عرض خودرو نیستند

- تجهیزات مربوط به دید غیرمستقیم

- تابلوی سرویس مدرسه در زمان غیرکاری

اجزا و قطعات زیر جنبه عملیاتی و کاربردی نداشته و اندازه یک طرف آن‌ها بیش‌تر از ۵۰ میلی‌متر از یک سمت خودرو فراتر نمی‌رود و شعاع لبه و گوشه‌های آن‌ها کم‌تر از ۵ میلی‌متر نیست:

- علائم شناسایی و برجسب‌های بیرونی مانند علائم تجاری، نام کارخانه، نام و نوع مدل، نوع سیستم کنترل آلاینده‌گی، نوع گیربکس و سایر علائم شناسایی خودرو.

- چراغ‌ها و دستگاه‌های هشداردهنده

- بلوک‌های لاستیکی ضربه‌گیر

- مهر و موم‌های گمرکی و محافظ آن‌ها

- ابزارهایی که برای نصب چادر خودرو مورد استفاده قرار می‌گیرند

- کانال تخلیه آب: کانال‌هایی که برای هدایت آب باران از بالای درب راننده (یا شیشه درب راننده) و درب سرنشین که در دو طرف شیشه جلو نصب می‌شود.

- قسمت‌های بیرون زده از گل‌پخش‌کن‌ها

- پلکان‌های جمع‌شونده، تجهیزات ورود و خروج معلولان به اتوبوس، بالابرها و سایر تجهیزات مشابه که قابل جمع و باز شدن هستند.

- تجهیزات قفل‌کننده مانند دستگیره، لول، ریموت کنترل، کلید و غیره

- دستگاه اعلام هشدار خرابی تایر

- نشانگر فشار باد تایر

- قسمت‌های تغییر کل یافته از تایر که بالاتر از نقطه تماس بین تایر و زمین بایستد
- تجهیزات کمکی حرکت در دنده عقب
- لوله آگزوز
- اجزایی که شامل اندازه‌گیری ارتفاع خودرو نیستند:
- قسمت‌های پلاستیکی آنتن
- اجزا و قطعاتی که جنبه عملیاتی و کاربردی ندارند:
- کانال هواکش
- تجهیزات مربوط به دید غیرمستقیم
- تجهیزات ذخیره برق در خودروهای برقی (شامل لوازم ثابت‌کننده‌شان)
- بال عقب خودرو که قابل جدا شدن و یا جمع شدن هستند، به طوری که طول باز شده و جمع شده آن به ترتیب بیش‌تر از ۲۰۰۰ میلی‌متر و ۲۰۰ میلی‌متر نباشند.
- تخته تخلیه بار از قسمت عقب خودرو، رمپ ورود و خروج معلولان یا نظایر آن که طول باز شده آن‌ها از ۳۰۰ میلی‌متر تجاوز نکند.
- نردبام مخصوص قسمت عقب خودرو